

NÁVOD K POUŽITÍ
NÁVOD NA POUŽITIE
INSTRUKCJA OBSŁUGI
INSTRUCTION MANUAL
HASZNÁLATI ÚTMUTATÓ

MIX 526
Bordeaux



Ponorný mixér 5 v 1
Ponorný mixér 5 v 1
Blender 5 w 1
Stick blender 5 in 1
5 az 1-ben merülőmixer

Gallet

CE

Vážený zákazníku, děkujeme Vám za zakoupení našeho produktu. Před uvedením tohoto přístroje do provozu si velmi pozorně přečtěte návod k obsluze a tento návod spolu se záručním listem, pokladním dokladem a podle možností i s obalem a vnitřním obsahem obalu dobře uschovejte.

VŠEOBECNÉ BEZPEČNOSTNÍ POKYNY

- Tento spotřebič nesmí být používán dětmi.
- Udržujte spotřebič a jeho přívod mimo dosah dětí. Spotřebiče mohou používat osoby se sníženými fyzickými, smyslovými či mentálními schopnostmi nebo nedostatkem zkušeností a znalostí, pokud jsou pod dozorem nebo byly poučeny o používání spotřebiče bezpečným způsobem a rozumí případným nebezpečím. Děti si se spotřebičem nesmějí hrát.
- Před výměnou příslušenství nebo přístupných částí, které se při používání pohybují, před montáží a demontáží, před čištěním nebo údržbou, spotřebič vypněte a odpojte od el. sítě vytažením vidlice napájecího přívodu z el. zásuvky!
- Jestliže je napájecí přívod tohoto spotřebiče poškozen, musí být přívod nahrazen výrobcem, jeho servisním technikem nebo podobně kvalifikovanou osobou, aby se tak zabránilo vzniku nebezpečné situace.
- Vždy odpojte spotřebič od napájení, pokud ho necháváte bez dozoru.
- V případě, že budete zpracovávat horkou kapalinu (mixování horké polévky se zeleninou apod.), zachovejte opatrnost, protože může vystříknout z nádoby vlivem náhlého varu.
- Při manipulaci se srpovitým nožem dbejte zvýšené pozornosti zvláště při vyjímání ze sekací nádoby, při vyprazdňování nádoby a během čištění. Nůž je velmi ostrý!
- Při manipulaci s ponorným mixérem postupujte opatrně, nůž je velmi ostrý!
- Nikdy spotřebič nepoužívejte, pokud má poškozený napájecí přívod nebo vidlici, pokud nepracuje správně, pokud upadl na zem a poškodil se nebo spadl do vody. V takových případech zanechte spotřebič do odborného servisu k prověření jeho bezpečnosti a správné funkce.
- Je-li spotřebič v činnosti, zabraňte v kontaktu s ním domácím zvířatům, rostlinám a hmyzu.
- **Po ukončení práce a před každou údržbou spotřebič vždy vypněte a odpojte od el. sítě vytažením vidlice napájecího přívodu z el. zásuvky.**
- Výrobek je určen pouze pro použití v domácnostech a podobné účely (v obchodech, kancelářích a podobných pracovištích, v hotelích, motelech a jiných obytných prostředích, v podnicích zajišťujících nocleh se snídaní)! Není určen pro komerční použití!
- Příklad není určen pro venkovní použití. Chraňte ho před horkem, přímým slunečním zářením, vlhkostí (v žádném případě jej neponořujte do kapalin) a stykem s ostrými hranami. Nepoužívejte přístroj v případě, že máte vlhké ruce. Jestliže dojde k navlhčení nebo namočení přístroje, okamžitě vytáhněte zástrčku ze zásuvky. Vyvarujte se styku s vodou.
- Abyste ochránili děti před riziky spojenými s elektrickými přístroji, postarejte se o to, aby kabel nevisel dolů a děti na přístroj nedosáhly.
- Pravidelně kontrolujte přístroj a přívodní kabel z hlediska poškození. Jestliže přístroj vykazuje nějakou závadu, neuvádějte jej do provozu.
- Používejte jen originální příslušenství.
- Respektujte, prosím, následující „Speciální bezpečnostní pokyny pro tento přístroj“.

SPECIÁLNÍ BEZPEČNOSTNÍ POKYNY PRO TENTO PŘÍSTROJ

- Před připojením do zásuvky zkontrolujte, zda napětí vaší elektrické sítě odpovídá napětí uvedenému na štítku přístroje.
- Motor, kabel a zástrčku chraňte před vlhkostí.
- Nenechávejte napájecí kabel viset přes hrany desky stolu nebo pracovní plochy nebo dotýkat se horkých ploch.
- Při vyprazdňování nádoby vyjměte sekací příslušenství.
- Přístroj nepřipojujte do zásuvky dokud není úplně sestaven a vždy jej vypojte před demontováním nebo nasazováním příslušenství.
- Přístroj je vyroben pro zpracování běžného množství potravin v domácnosti.
- Před změnou příslušenství nebo přiblížení se k částem, které se pohybují, přístroj vypněte.
- Mixér je určen ke krátkodobému provozu. Zařízení nepoužívejte déle než 2 minuty, při práci s tvrdými přísadami ne déle než 30 sekund.
- Dbejte, aby nedošlo ke styku motoru přístroje, síťového kabelu a zástrčky s vodou.
- Nevkládejte do přístroje horké potraviny.
- Při nevhodném používání přístroje hrozí poranění.
- Při mixování nevkládejte do nádoby kuchyňské náčiní ani do ní nesahejte rukama. Při sekání potravin se nepřibližujte k sekacímu břítu, aby nedošlo k vážnému zranění nebo poškození přístroje. Lze použít škrabku, ale pouze není-li přístroj v provozu.

POPIS OVLÁDACÍCH PRVKŮ

A	Regulace rychlosti	h	Malá sekací nádoba
B	Spínač I - regulovaná rychlost	R	Nástavec pro strouhání a sekání -víko
C	Spínač II - Turbo = nejvyšší rychlost	S	Unašeč strouhacího a krájecího nůže
D	Jednotka motoru	T	Velký sekací nůž „S“
E	Nástavec pro mixování	W	Nádoba na sekání a strouhání
F	Nástavec pro šlehačí metlu	N	Pracovní nádoba
G	Dvojitá šlehačí metla	O	Víko pracovní nádoby
e	Víko malého sekáčku	P	Stojánek na zeď pro uskladnění
f	Kryt sekacího nože	X	Gumová podložka
g	Malý sekací nůž		

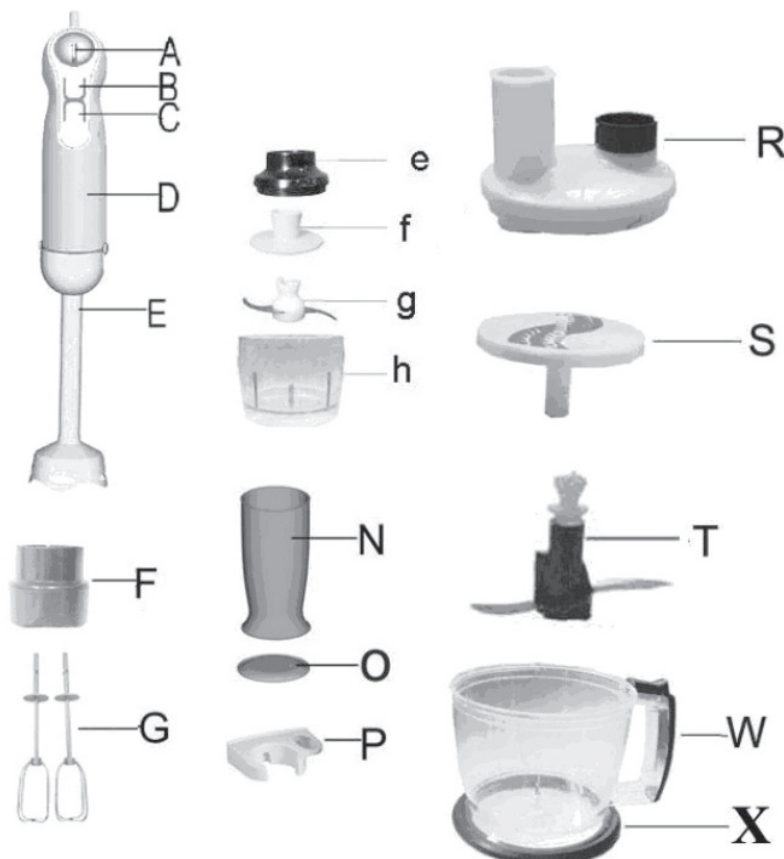

POKYNY K POUŽITÍ

Nastavení rychlosti

Nastavení ovladače pro plynulé nastavení rychlosti A koresponduje s rychlostí mixéru. Čím vyšší je nastavení ovladače, tím vyšší je rychlost mixéru.

Spuštění provedte stiskem spínače I. Po uvolnění se motor zastaví.

Připojení a vyjmutí jednotky motoru

Jednotku k jednotlivým nástavcům připojte přiložením a zatlačením. Uslyšíte jemné cvaknutí potvrzující správné usazení.

Pro odpojení stiskněte a podržte uvolňovací tlačítko na jednotce motoru. Jednou rukou uchopte nástavec a druhou vyjměte jednotku motoru.

Jak používat ponorný mixér

Ponorný mixér je výborný pro přípravu krémů, omáček, polévek, majonéz a dětské výživy, stejně jako pro koktejly a míchané nápoje.

1) Nástavec pro mixování nasadte na jednotku podle popisu „Připojení a vyjmutí jednotky motoru“, obr.1.

Pozor, nůž nástavce pro mixování je velmi ostrý. Dejte pozor, abyste se nepořezali během čištění.

2) Vložte nástavec pro mixování do nádoby. Stiskněte spínač I (B) pro použití nastavené rychlosti nebo spínač II (C) pro rychlost Turbo, viz obr.1.

3) Ponorný mixér můžete používat v odměrné nádobě a také v jakékoliv jiné nádobě. Při šlehání přímo v hrnci během vaření chraňte šlehač před přehřátím.

4) Po použití demontujte nástavec z jednotky motoru pro snadnější uskladnění.

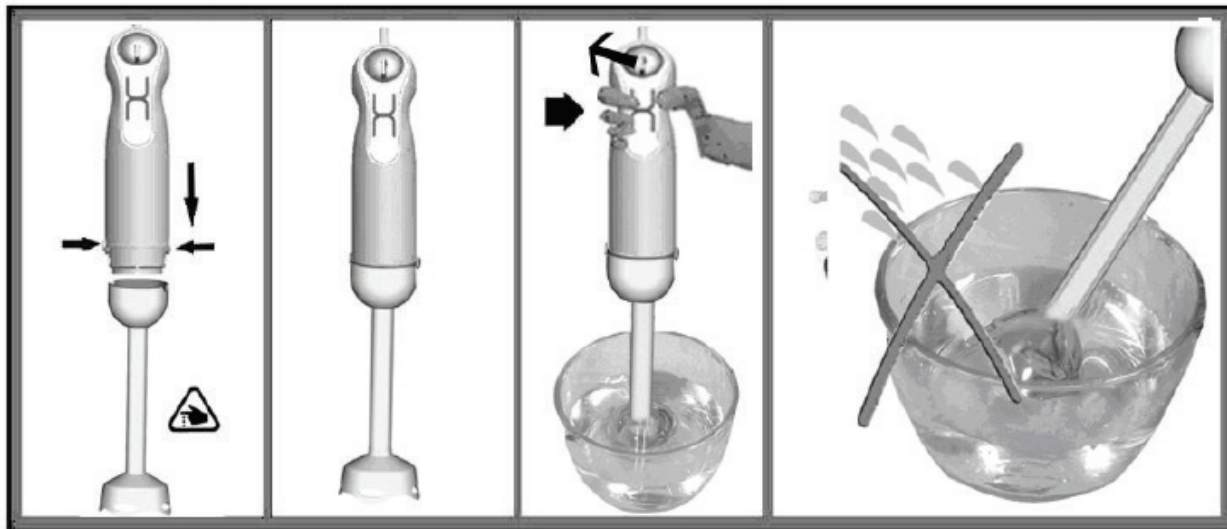

obr.1

Jak používat dvojitou šlehací metlu

Pomocí šlehače můžete snadno připravit majonézu, rozšlehat smetanu ke šlehání, rozšlehat vejce nebo připravit dezerty v prášku. Postupujte podle Obr. 2.

1) Šlehací metlu zasuňte do nástavce pro šlehací metlu.

2) Nástavec pro šlehací metlu nasadte na jednotku podle popisu „Připojení a vyjmutí jednotky motoru“.

3) Nyní je přístroj připraven pro šlehání. Šlehací metlu vložte do nádoby a šlehání spouštějte stisknutím spínače I.

4) Po použití odpojte nástavec z jednotky motoru.

Pak odmontujte šlehací metlu od nástavce opačným způsobem jako při sestavování.

5) Po každém použití vždy demontujte šlehací metlu z nástavce a omyjte ji ve vodě s přísadou čistícího roztoku. Nástavec poté otřete navlhčenou tkaninou. Přebytečná voda by se mohla dostat do přístroje a způsobit jeho poškození.

UPOZORNĚNÍ:

- S ručním šlehačem vždy manipulujte ve vzpřímené poloze.
- Nikdy šlehač nepoužívejte v prázdné nádobě nebo vně nádoby.
- Netlačte šlehačem na šlehaný materiál silou.
- Nepoužívejte šlehač nepřetržitě déle než 3 minuty.

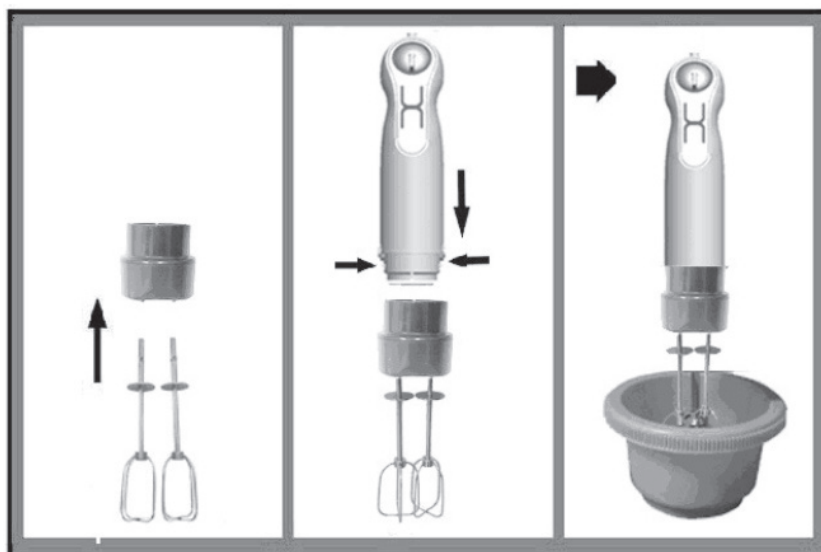
**Obr.2****Jak používat malý sekací nůž**

Sekací nůž je ideální pro tvrdé potraviny, například sýr, cibuli, byliny, česnek, mrkev, oříšky, mandle, sušené švestky atd. Obr. 3.

Nesekejte velmi tvrdé potraviny, například muškátový oříšek, kávová zrna a obiloviny, nebo led.

- 1) Výstraha: Nůž je velmi ostrý! Držte je vždy za horní plastovou část.
- 2) Nasadte sekací nůž na středový kolík nádoby na sekání.
Nádobu na sekání vždy postavte na neklouzavou podložku.
- 3) Do nádoby na sekání vložte potraviny.
- 4) Nasadte kryt sekacího nože na nádobu a poté nasadte víko, přičemž se ujistěte, že pohonný systém víka má správnou polohu vůči sekacímu noži. Nasadte pohonnou jednotku na své místo na víku malého sekáčku.
- 5) Jednotku motoru nasadte podle popisu „Připojení a vyjmutí jednotky motoru“ na nástavec pro sekací nůž
- 6) Pro ovládání sekacího nože zvolte vypínač I. Při zpracování držte pohonnou jednotku jednou rukou a nádobu pro sekání druhou rukou.
Po použití vyjměte jednotku motoru z víka nádoby jejím otáčením.
Tvrdé potraviny nezpracovávejte déle než 10 vteřin.
Nezpracovávejte potraviny bez vody déle než 5 vteřin.
Při zpracovávání používejte nižší rychlostní stupeň.
- 7) Opatrně vyjměte sekací nůž.
- 8) Z nádoby na sekání vyjměte zpracované potraviny.



Obr.3

Jak používat krájec a struhadlo

Pro přípravu maximálně 500 g potravin najednou (kromě masa).

Krájecí břit: brambory pro zapékání, mrkev, kukuřice, atd.

Strouhací břit: strouhaná mrkev, tvrdý sýr, celer.

- 1) Nasadte unašeč strouhacího a krájecího nůže s vhodným nožem na osu ve středu nádoby. A poté nástavec pro strouhání a sekání - víko, obr.4.
- 2) Nastavte víko do správné polohy a zajistěte.
- 3) Nasadte jednotku motoru a spusťte přístroj.
- 4) Do otvoru pro vkládání potravin vkládejte příslušné suroviny a tlačte na ně pomocí pěchovátka. Nikdy k tomu nepoužívejte prsty ani jiné kuchyňské načiní.



Obr. 4

Jak používat velký sekací nůž „S“

Břit k sekání se výborně hodí pro tvrdé potraviny, například k nasekání masa, sýra, cibule, koření, česneku, mrkve, ořechů, mandlí, sušených švestek, atd.

- Nesekejte velmi tvrdé potraviny, například kostky ledu, muškátové oříšky, zrnka kávy a obiloviny.

Před sekáním ...

- 1) Opatrně nasadte velký nůž na středovou osu nádoby, přičemž jej držte za plastovou část. Pozor: břit je velmi ostrý! Vždy jej držte za horní plastovou část.
- 2) Vložte do nádoby suroviny. Nikdy nádobu neplňte nad vyznačenou maximální hranici.

- 3) Zatlačte nůž směrem dolů. Nádobu pro sekání vždy postavte na protiskluzový povrch (obr.5).
- 4) Na nádobu pro sekání nasadte víko.
- 5) Nasadte pohonnou jednotku motoru na víko nádoby pro sekání a otáčejte jí, dokud nezaklapne.
- 6) Pro ovládání sekacího nože zvolte spínač I. Při zpracování držte pohonnou jednotku jednou rukou a nádobu pro sekání druhou rukou.
- 7) Po použití vyjměte pohonnou jednotku z víka nádoby pomocí uvolňovacích tlačítek.
- 8) Poté opatrně sejměte víko nádoby pro sekání. Opatrně vyjměte nůž.
- 9) Tvrdé potraviny nezpracovávejte déle než 10 vteřin.



Obr.5

Potravina	Maximum	Doba zpracování	Příprava
Nádoba pro strouhání a krájení			
maso	200 g	15 vteřin	1 až 2 cm
koření	50 g	8 vteřin	
ořechy, mandle	150 g	15 vteřin	
sýr	100g	10 vteřin	1 až 5 cm
chléb	75 g	8 vteřin	2 cm
cibule	150 g	8 vteřin	půlka
trvanlivé pečivo	150 g	8 vteřin	1 cm
měkké ovoce	200g	10 vteřin	1 až 2 cm
mražená vejce	4 vejce	15 vteřin	
Nádoba 150 ml			
Potravina	Maximum	Doba zpracování	Příprava
petržel	10 g	10 vteřin	1 cm
česnek	40 g	10 vteřin	1 cm
cibule	40 g	10 vteřin	1 cm
vepřové	80 g	10 vteřin	1 cm

ČIŠTĚNÍ A ÚDRŽBA

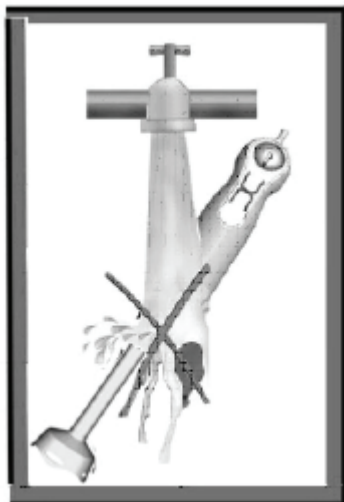

- Před čišťením vždy odpojte přístroj ze zásuvky.
- Nástavce před umytím ve vodě odmontujte od jednotky motoru. Na plastové materiály nepoužívejte drsnou hubku nebo drátěnkou, jelikož můžete poškodit povrch.
- Jednotku motoru, ani nástavce e, F, R neponořujte do vody nebo do jiné kapaliny. Nedávejte je do myčky na nádobí.
- Motorovou jednotku a nástavce e, F, R čistěte pouze vlhkým hadříkem.
- Všechny ostatní části lze mýt v myčce na nádobí.
Po zpracování velmi slaných potravin však doporučujeme nože ihned opláchnout.
- Při zpracování barevných potravin může dojít k zabarvení plastových částí přístroje.

ODSTRAŇOVÁNÍ PORUCH

Přístroj nefunguje

- Zkontrolujte pevné usazení přívodního kabelu
- Zkontrolujte polohu spínače
- Zkontrolujte správné upevnění příslušenství

TECHNICKÁ SPECIFIKACE

- Ponorný mixér 5 v 1
- Seká, šlehá, mixuje, krájí, strouhá
- Bohatá výbava umožňuje mixér užívat jako kuchyňský robot výkonný a tichý stejnosměrný DC motor s okamžitým zrychlením o příkonu 800 W
- Plynulá regulace rychlosti, funkce Turbo - plný výkon
- Nerezový ovládací panel mixovací tyč z nerez oceli, dvojitá šlehací metla
- mísa 1,2 l s nástavci na krájení a strouhání, 3 řezné kotouče
- Minichoper – vhodný pro menší porce - pro děti, bylinky, ...
- Pracovní nádoba s víkem o objemu 0,8 l
- Ergonomický design rukojeti
- Barva červená, hlučnost < 92 dB
- Příkon 800 W, napětí 230 V ~ 50 Hz
- Rozměry 16 x 40 x 16 cm
- Hmotnost 2,5 kg

Změna technické specifikace výrobku vyhrazena výrobcem.



VAROVÁNÍ: NEVYSTAVUJTE SPOTŘEBIČ DEŠTI NEBO VLHKOSTI ABYSTE PŘEDEŠLI VZNIKU POŽÁRU NEBO ÚRAZU ELEKTRICKÝM PROUDEM. VŽDY SPOTŘEBIČ VYPNĚTE ZE ZÁSUVKY KDYŽ JEJ NEPOUŽÍVÁTE NEBO PŘED OPRAVOU. V PŘÍSTROJI NEJSOU ŽÁDNÉ ČÁSTI OPRAVITELNÉ SPOTŘEBITELEM. VŽDY SE OBRACEJTE NA KVALIFIKOVANÝ AUTORIZOVANÝ SERVIS. PŘÍSTROJ JE POD NEBEZPEČNÝM NAPĚTÍM .

Informace o ochraně životního prostředí

Udělalí jsme to nejlepší pro snížení množství obalů a zajistili jsme jejich snadné rozdělení na 3 materiály: lepenka, papírová drť a roztažený polyetylén. Tento přístroj obsahuje materiály, které mohou být po demontáži specializovanou společností recyklovány. Dodržujte prosím místní nařízení týkající se nakládání s balicími materiály, vybitými bateriemi a starým zařízením.

Likvidace starého elektrozařízení a použitých baterií a akumulátorů



Tento symbol na výrobku, jeho příslušenství nebo na jeho obalu označuje, že s výrobkem nesmí být nakládáno jako s domácím odpadem. Po ukončení životnosti odevzdejte prosím výrobek nebo baterii (pokud je přiložena) v příslušném místě zpětného odběru, kde bude provedena recyklace tohoto elektrozařízení a baterií. V Evropské unii a v ostatních evropských zemích existují místa zpětného odběru vysloužilého elektrozařízení. Tím, že zajistíte správnou likvidaci výrobku, můžete předejít možným negativním následkům pro životní prostředí a lidské zdraví, které se mohou v opačném případě projevit jako důsledek nesprávné manipulace s tímto výrobkem nebo baterií či akumulátorem. Recyklace materiálů přispívá k ochraně přírodních zdrojů. Z tohoto důvodu prosím nevyhazujte vysloužilé elektrozařízení a baterie/akumulátory do domovního odpadu.

Informace o tom, kde je možné vysloužilé elektrozařízení zdarma odložit, získáte u vašeho prodejce, na obecním úřadě nebo na webu www.elektrowin.cz. Informace o tom, kde můžete zdarma odevzdat použité baterie nebo akumulátory, získáte také u vašeho prodejce, na obecním úřadě a na webu www.ecobat.cz.

Dovozce zařízení je registrován u kolektivního systému Elektrowin a.s. (pro recyklaci elektrozařízení) a u kolektivního systému ECOBAT s.r.o. (pro recyklaci baterií a akumulátorů).

Výrobce: HP Tronic Zlín, spol. s r.o., Prštné-Kútiky, Zlín

Vážený zákazník, ďakujeme Vám za zakúpenie nášho produktu. Pred uvedením tohto prístroja do prevádzky, si veľmi pozorne prečítajte návod na obsluhu a tento návod spolu so záručným listom, dokladom o predaji a podľa možnosti aj s obalom a vnútorným vybavením obalu dobre uschovajte.

BEZPEČNOSTNÉ POKYNY

- Tento spotrebič nesmie byť používaný deťmi!
- Tento spotrebič môžu používať osoby so zníženými fyzickými alebo mentálnymi schopnosťami alebo nedostatkom skúseností a znalostí, pokiaľ sú pod dozorom alebo boli poučené o používaní tohto spotrebiča bezpečným spôsobom a porozumeli prípadným nebezpečenstvám. Deti si so spotrebičom nesmú hrať. Udržujte spotrebič a jeho prívod mimo dosahu detí.
- Pred výmenou príslušenstva alebo prístupných častí, ktoré sa pri používaní pohybujú, pred montážou a demontážou, pred čistením alebo údržbou, spotrebič vypnite a odpojte od elektrickej siete vytiahnutím vidlice napájacieho prívodu z elektrickej zásuvky!
- Spotrebič vždy odpojte od napájania, pokiaľ ho nechávate bez dozoru.
- Ak sa napájací prívod tohto spotrebiča poškodí, musí byť nahradený výrobcom, jeho servisným technikom alebo podobne kvalifikovanou osobou, aby sa tak zabránilo vzniku nebezpečnej situácie.
- V prípade, že budete spracovávať horúcu kvapalinu (mixovanie horúcej polievky so zeleninou a pod.), zachovajte opatrnosť, pretože môže vystreknúť z nádoby vplyvom náhleho varu.
- Pri manipulácii s príslušenstvom (ponorným mixérom) postupujte opatrne, nôž je veľmi ostrý!
- Pri manipulácii s kosákovitým nožom postupujte opatrne (najmä pri vyberaní z nádoby, pri vyprázdňovaní nádoby a počas čistenia), je veľmi ostrý!
- Spotrebič nepoužívajte, ak má poškodený napájací prívod alebo vidlicu, ak nepracuje správne, ak spadol na zem a poškodil sa alebo spadol do vody. V takýchto prípadoch odneste spotrebič do špecializovaného servisu, aby preverili jeho bezpečnosť a funkčnosť.
- Ak je spotrebič v činnosti, zabráňte v kontakte s ním domácim zvieratám, rastlinám a hmyzu.
- Po skončení práce a pred každou údržbou spotrebič vždy vypnite a odpojte od elektrickej siete vytiahnutím vidlice napájacieho prívodu z elektrickej zásuvky.
- Výrobok je určený len pre použitie v domácnostiach a pre podobné účely (v obchodoch, kanceláriách a podobných pracoviskách, v hoteloch, motelloch a iných obytných prostrediach, v podnikoch zaisťujúcich nocľah s raňajkami)! Nie je určený pre komerčné použitie!
- Prístroj nie je určený pre vonkajšie použitie. Chráňte ho pred horúčavou, priamym slnečným žiarením, vlhkosťou (v žiadnom prípade ho neponárajte do kvapalín) a stykom s ostrými hranami. Nepoužívajte prístroj v prípade, že máte vlhké ruky. Ak dôjde k navlhčeniu alebo k namočeniu prístroja, okamžite vytiahnite zástrčku zo zásuvky. Vyvarujte sa styku s vodou.
- Prístroj vypnite a vždy vytiahnite zástrčku zo zásuvky (ťahajte len za zástrčku, nikdy nie za kábel), ak nebudete prístroj používať, ak chcete namontovať príslušenstvo, prístroj vyčistiť alebo v prípade poruchy.
- Pravidelne kontrolujte prístroj a prívodný kábel z hľadiska poškodenia. Ak prístroj vykazuje nejakú závalu, neuvádzajte ho do prevádzky.
- Používajte len iriginálne príslušenstvo.
- Rešpektujte prosím nasledujúce „Špeciálne bezpečnostné pokyny pre tento prístroj“.

ŠPECIÁLNE BEZPEČNOSTNÉ POKYNY PRE TENTO PRÍSTROJ

- Pred pripojením do zásuvky skontrolujte, či napätie vašej elektrickej siete zodpovedá napätiu uvedenému na štítku prístroja.
- Motor, kábel a zástrčku chráňte pred vlhkosťou.
- Nikdy nepoužívajte poškodený prístroj. Ak je poškodený, odneste ho prosím do autorizovaného servisného centra na kontrolu alebo opravu.
- Nenechávajte napájací kábel visieť cez hrany dosky stola alebo pracovnej plochy alebo dotýkať sa horúcich plôch.
- Pri vyprázdňovaní nádoby vyberte sekací nôž.
- Prístroj nepripájajte do zásuvky kým nie je úplne zostavený a vždy ho vypojte pred demontovaním alebo nasadzovaním príslušenstva.
- Prístroj je vyrobený na spracovanie bežného množstva potravín v domácnosti.
- Mixér je určený na krátkodobé použitie. Zariadenie nepoužívajte dlhšie než 2 minúty, pri práci s tvrdými prísadami nie dlhšie než 30 sekúnd.
- Dbajte, aby nedošlo k styku motora prístroja, sieťového kábla a zástrčky s vodou.
- Nevkladajte do prístroja horúce potraviny.
- Pri nevhodnom používaní prístroja hrozí poranenie.
- Pri mixovaní nevkladajte do nádoby kuchynské náčinie ani do nej nesiahajte rukami. Pri sekaní potravín sa nepribližujte k nožu na sekanie, aby nedošlo k vážnemu zraneniu alebo poškodeniu prístroja. Možno použiť škrabku, ale iba ak nie je prístroj v prevádzke.

POPIS OVLÁDACÍCH PRVKŮ

A	Regulácia rýchlosti	h	Malá sekačka nádoba
B	Spínač I - regulovaná rýchlosť	R	Nástavec pre strúhanie a sekanie -veko
C	Spínač II - Turbo = najvyššia rýchlosť	S	Unášač noža na strúhanie a krájanie
D	Jednotka motoru	T	Veľký nôž na sekanie „S“
E	Nadstavec pre mixovanie	W	Nádoba na sekanie a strúhanie
F	Nadstavec pre metlu na šľahanie	N	Pracovná nádoba
G	Dvojitá metla na šľahanie	O	Veko pracovnej nádoby
e	Veko malého kosáčka	P	Stojanček na stenu pre uskladnenie
f	Kryt noža na sekanie	X	Gumová podložka
g	Malý nôž na sekanie		

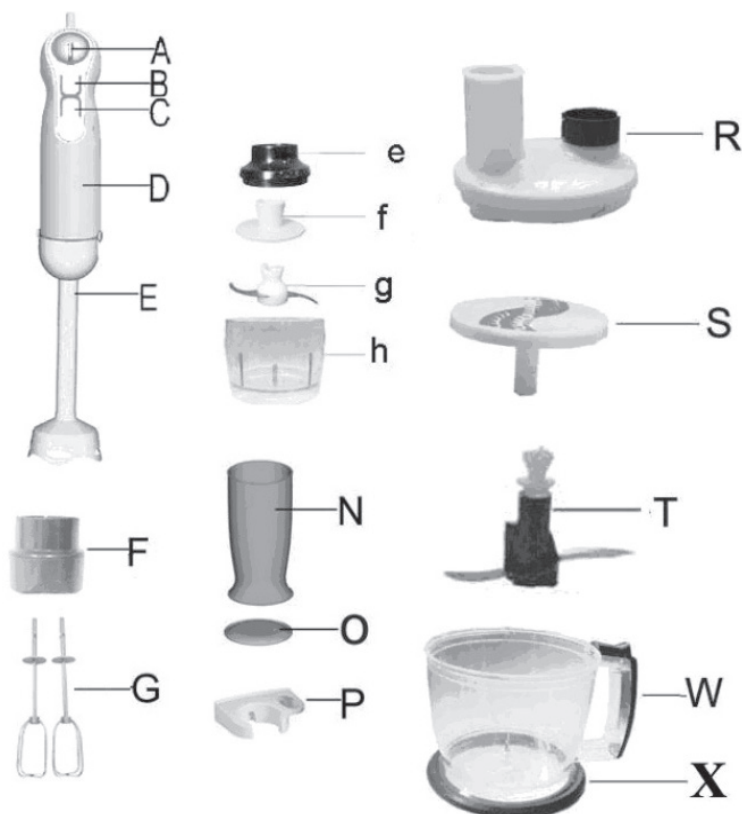

POKYNY NA POUŽITIE

Nastavenie rýchlosti

Nastavenie ovládača pre plynulé nastavenie rýchlosti korešponduje s rýchlosťou mixéra. Čím vyššie je nastavenie ovládača, tým vyššia je rýchlosť mixéru. Spustenie prevedte stlačením spínača I. Po uvoľnení sa motor zastaví.

Pripojenie a vybratie jednotky motora

Jednotku k jednotlivým nastavcom pripojte priložením a zatlačením. Započujete jemné cvaknutie potvrdzujúce správne usadenie.

Pre odpojenie stlačte a podržte uvoľňovacie tlačidlo na jednotke motora. Jednou rukou uchopte nastavec a druhou vyberte jednotku motora.

Ako používať ponorný mixér

Ponorný mixér je výborný pre prípravu krémov, omáčok, polievok, majonéz a detskej výživy, rovnako ako pre kokteily a miešané nápoje.

- 1) Nadstavec pre mixovanie nasadte na jednotku podľa popisu „Pripojenie a vybratie jednotky motora“. **Pozor**, nôž nadstavca pre mixovanie je veľmi ostrý. Dajte pozor, aby ste sa neporezali v priebehu čistenia.
- 2) Vložte nadstavec pre mixovanie do nádoby. Stlačte spínač I (B) pre použitie nastavené rýchlosti alebo spínač II (C) pre rýchlosť Turbo. Ponorný mixér môžete používať v odmernej nádobe a tiež v akejkoľvek inej nádobe. Pri šľahaní priamo v hrnci v priebehu varenia chráňte šľahač pred prehriatím. Viz obr. 1
- 3) Po použití demontujte nadstavec z jednotky motora pre jednoduchšie uskladnenie.

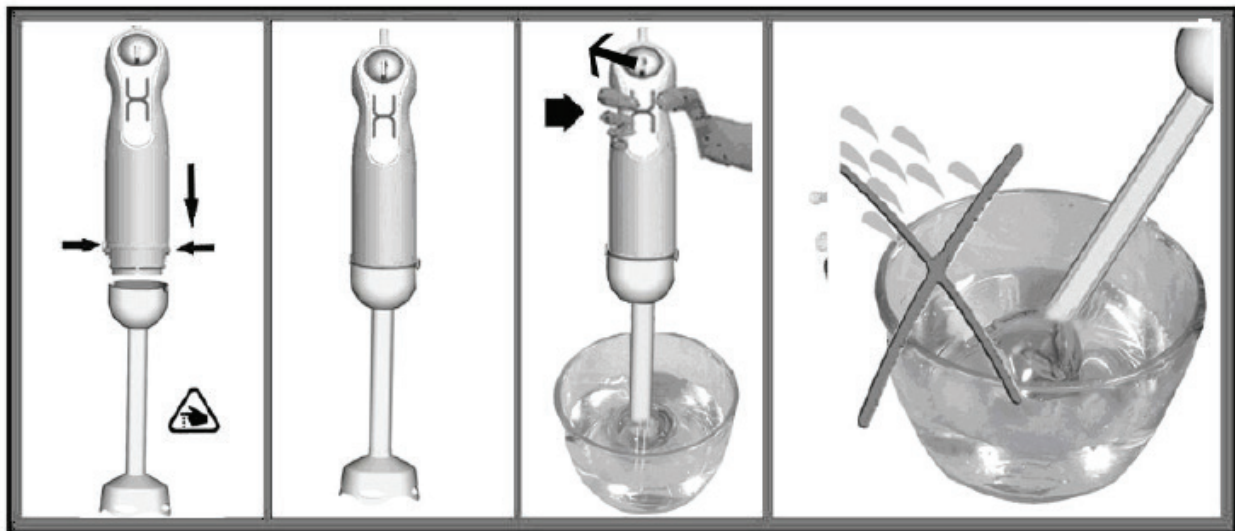

Obr.1

Ako používať dvojité metlu na šľahanie

Šľahaciu metlu používajte iba pre výrobu šľahačky, šľahanie vaječných bielkov a mixovanie perníkového cesta a pokrmov v prášku. Postupujte podľa obr. 2.

- 1) Šľahaciu metlu zasuňte do nadstavca pre šľahaciu metlu.
- 2) Nadstavec pre šľahaciu metlu nasadte na jednotku podľa popisu „Pripojenie a vybratie jednotky motora“.
- 3) Teraz je prístroj pripravený pre šľahanie. Šľahaciu metlu vložte do nádoby a šľahanie spúšťajte stlačením spínača I.
- 4) Po použití odpojte nadstavec z jednotky motora. Potom odmontujte šľahaciu metlu od nadstavca opačným spôsobom ako pri zostavovaní.
- 5) Po každom použití vždy demontujte metlu na šľahanie z nadstavca a umyte ju vo vode s prísadou čistiaceho roztoku. Nadstavec potom utrite navlhčenou tkaninou. Prebytočná voda by sa mohla dostať do prístroja a spôsobiť jeho poškodenie.

UPOZORNENIE:

- S ručným šľahačom vždy manipulujte vo vzpriamenej polohe.
- Nikdy šľahač nepoužívajte v prázdnej nádobe alebo mimo nádoby.
- Netlačte šľahačom na šľahaný materiál silou.
- Nepoužívajte šľahač nepretržite dlhšie ako 3 minúty.

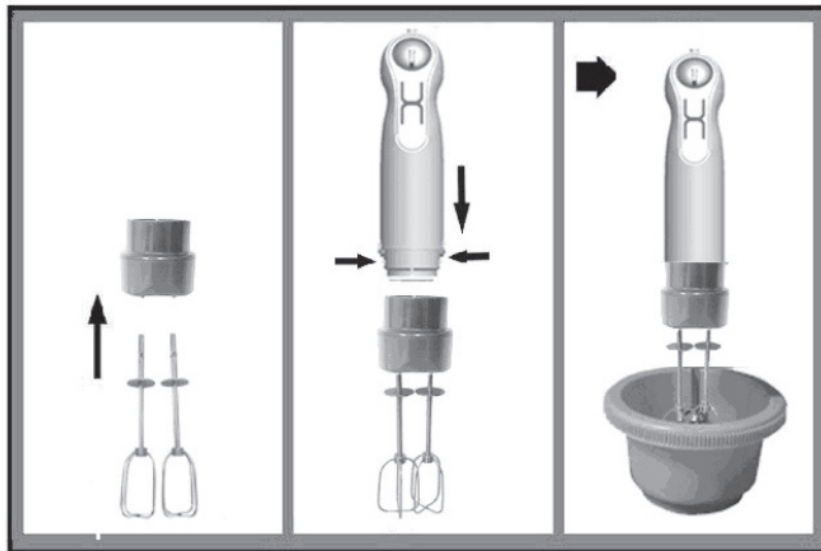
**Obr.2****Ako používať sekací nôž**

Sekací nôž je ideálny pre tvrdé potraviny, napríklad sekanú, syr, cibuľu, bylinky, cesnak, mrkvu, orešky, mandle, sušené slivky atď. Obr. 3.

Nesekajte veľmi tvrdé potraviny, napríklad muškátový oriešok, kávová zrná a obiloviny.

- 1) Výstraha: Nôž je veľmi ostrý! Držte ho vždy za hornú plastovú časť.
- 2) Nasadíte sekací nôž na stredový kolík nádoby na sekanie.
Nádobu na sekanie vždy postavte na nekĺzavú podložku.
- 3) Do nádoby na sekanie vložte potraviny.
- 4) Nasadíte kryt noža na sekanie na nádobu a potom nasadíte veko, pričom sa uistíte, že pohonný systém veka má správnu polohu oproti nožom na sekanie.
Nasadíte pohonnú jednotku na svoje miesto na veku malého kosáčka.
- 5) Jednotku motoru nasadíte podľa popisu „Pripojenie a vybratie jednotky motora“ na nástavec pre sekací nôž
- 6) Pre ovládanie noža na sekanie zvolíte vypínač I. Pri spracovaní držte pohonnú jednotku jednou rukou a nádobu na sekanie druhou rukou.
Po použití vyberte jednotku motora z veka nádoby jej otáčaním.
Tvrdé potraviny nespracovávajú dlhšie než 10 sekúnd.
Nespracovávajú potraviny bez vody dlhšie ako 5 sekúnd.
Pri spracovaní používajte nižší rýchlostný stupeň.
- 7) Opatrne vyberte sekací nôž.
- 8) Z nádoby na sekanie vyberte spracované potraviny.



Obr.3

Ako používať krájač a strúhadlo

Na prípravu maximálne 500 g potravín naraz (okrem mäsa).

Nôž na krájanie: zemiaky pre zapekanie, mrkva, kukurica, a. t. d'.

Nôž na strúhanie: strúhaná mrkva, tvrdý syr, zeler.

- 1) Nasadíte unášač noža na strúhanie a krájanie s vhodným nožom na os v strede nádoby. Potom nástavec pre strúhanie a sekacie - veko, obr.4.
- 2) Nastavíte veko do správnej polohy a zaistíte.
- 3) Nasadíte jednotku motora a spustíte prístroj.
- 4) Do otvoru pre vkladanie potravín vkladajte príslušné suroviny a tlačte na nich pomocou piestu. Nikdy k tomu nepoužívajte prsty ani iné kuchynské náčinie.



Obr.4

Ako používať veľký nôž na sekacie „S“

- Nôž na sekacie sa výborne hodí pre tvrdé potraviny, napríklad k nasekaniu mäsa, syra, cibule, korenie, cesnaku, mrkvy, orechov, mandlí, sušených sliviek, a. t. d'.
- Nesekejte veľmi tvrdé potraviny, napríklad kocky ľadu, muškátové oriešky, zrnka kávy a obilniny.

Pred sekaním ...

- 1) Opatrne nasadíte veľký nôž na stredovú osu nádoby, pričom ju držíte za plastovú časť. Pozor: nôž je veľmi ostrý! Vždy ho držíte za hornú plastovú časť.
- 2) Vložte do nádoby suroviny. Nikdy nádobu neplňte nad vyznačenú maximálnu hranicu.
- 3) Zatlačte nôž smerom dole. Nádobu pre sekanie vždy postavte na protišmykový povrch. (obr.5).
- 4) Na nádobu pre sekanie nasadíte veko.
- 5) Nasadíte pohonnú jednotku motora na veko nádoby pre sekanie a otáčajte ju, dokiaľ sa nezaklapne.
- 6) Pre ovládanie noža na sekanie zvolíte spínač I. Pri spracovaní držíte pohonnú jednotku jednou rukou a nádobu na sekanie druhou rukou.
- 7) Po použití vyberte pohonnú jednotku z veka nádoby pomocou uvoľňovacích tlačidiel.
- 8) Potom opatrne odstráňte veko nádoby na sekanie. Opatrne vyberte nôž.
- 9) Tvrdé potraviny nespracovávajújte dlhšie než 10 sekúnd.



Obr. 5

Potravina	Maximum	Doba spracovania	Príprava
Nádoba pre strúhanie a krájanie			
mäso	200 g	15 sekúnd	1 až 2 cm
koreniny	50 g	8 sekúnd	
orechy, mandle	150 g	15 sekúnd	
syr	100g	10 sekúnd	1 až 5 cm
chlieb	75 g	8 sekúnd	2 cm
cibuľa	150 g	8 sekúnd	půlka
trvanlivé pečivo	150 g	8 sekúnd	1 cm
mäkké ovocie	200g	10 sekúnd	1 až 2 cm
mrazené vajce	4 vajce	15 sekúnd	
Nádoba 150 ml			
Potravina	Maximum	Doba spracovania	Príprava
petržlen	10 g	10 sekúnd	1 cm
cesnak	40 g	10 sekúnd	1 cm
cibuľa	40 g	10 sekúnd	1 cm
bravčové	80 g	10 sekúnd	1 cm

ČISTENIE A ÚDRŽBA

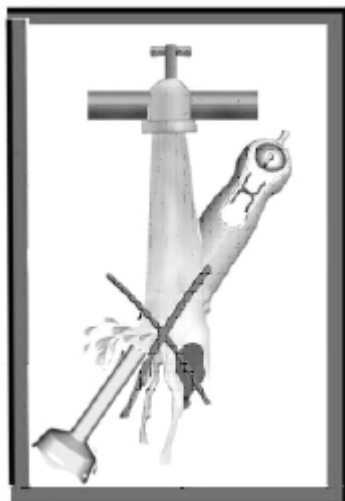

- Pred čistením vždy odpojte prístroj zo zásuvky.
- Nadstavce pred umytím v mydlovej vode odmontujte od jednotky motoru. Na plastové materiály nepoužívajte drsnú hubku alebo drôtenku.
- Jednotku motora ani nastavce e, F, R neponárajte do vody alebo do inej kvapaliny. Nedávajte ho do umývačky riadu.
- Motorovú jednotku a nastavce e, F, R čistite iba vlhkou utierkou.
- Všetky ostatné časti je možné umývať v umývačke na riad. Pre spracovanie veľmi slaných potravín však odporúčame nože ihneď opláchnuť.
- Pri spracovaní farebných potravín môže dôjsť k zafarbeniu plastových častí prístroja.

ODSTRAŇOVANIE PORÚCH

Prístroj nefunguje

- Skontrolujte pevné usadenie prívodného káblu
- Skontrolujte polohu spínača
- Skontrolujte správne upevnenie príslušenstva

TECHNICKÁ ŠPECIFIKÁCIE

- Ponorný mixér 5 v 1
- Seká, šľahá, mixuje, krája, strúha
- Bohatá výbava umožňuje mixér používať ako kuchynský robot výkonný a tichý jednosmerný DC motor s okamžitým zrýchlením s príkonom 800 W
- Plynulá regulácia rýchlosti, funkcia Turbo - plný výkon
- Nerezový ovládací panel tyč na mixovanie z nerez ocele, dvojité metla na šľahanie
- Misa 1,2 l s nastavcom na krájanie a strúhanie, 3 rezné kotúče
- Minichoper – vhodný pre menšie porcie - pre deti, bylinky, ...
- Pracovní nádoba s vekom o objeme 0,8 l
- Ergonomický design rukoväte
- Farba červená, hlučnosť < 92 dB
- Príkonnosť 800 W, napätie 230 V ~ 50 Hz
- Rozmery 16 x 40 x 16 cm
- Hmotnosť (NETTO): 2,5 kg

Výrobca si vyhradzuje právo na zmenu technickej špecifikácie výrobku.



VAROVANIE: NEVYSTAVUJTE SPOTREBIČ DAŽĎU ALEBO VLHKOSTI, ABY STE PREDIŠLI VZNIKU POŽIARU ALEBO ÚRAZU ELEKTRICKÝM PRÚDOM. PRED OPRAVOU ALEBO VŽDY, KEĎ SPOTREBIČ NEPOUŽÍVATE, VYPNITE HO ZO ZÁSUVKY V PRÍSTROJI NIESÚ ŽIADNE ČASTI OPRAVITEĽNÉ SPOTREBITEĽOM. VŽDY SA OBRACAJTE NA KVALIFIKOVANÝ AUTORIZOVANÝ SERVIS. SPOTREBIČ JE POD NEBEZPEČNÝM NAPÄTÍM.

Informácie o ochrane životného prostredia

Urobili sme to najlepšie pre zníženie množstva obalov a zaistili sme ich jednoduché rozdelenie na 3 materiály: lepenka, papierová drť a rozťahnutý polyetylén. Tento prístroj obsahuje materiály, ktoré môžu byť po demontáži špecializovanou spoločnosťou recyklované. Dodržujte prosím miestne nariadenia týkajúce sa nakladania s baliacimi materiálmi, vybitými batériami a starým zariadením.

Likvidácia starého elektrozariadenia a použitých batérií a akumulátorov



Tento symbol na výrobku, jeho príslušenstve alebo na jeho obale označuje, že s výrobkom nesmie byť nakladané ako s domácim odpadom. Po skončení životnosti odovzdajte prosím výrobok alebo batériu (ak je priložená) v príslušnom mieste spätného odberu, kde bude vykonaná recyklácia tohto elektrozariadenia a batérií. V Európskej únii a v ostatných európskych krajinách existujú miesta spätného odberu odslúženého elektrozariadenia. Tým, že zaistíte správnu likvidáciu výrobku, môžete predísť možným negatívnym následkom pre životné

prostredie a ľudské zdravie, ktoré sa môže v opačnom prípade prejaviť ako dôsledok nesprávnej manipulácie s týmto výrobkom alebo batériou, alebo akumulátorom. Recyklácia materiálov prispieva k ochrane prírodných zdrojov. Z tohto dôvodu prosím nevyhadzujte odslúžené elektrozariadenie a batérie/akumulátory do domového odpadu.

Informácie o tom, kde je možné odslúžené elektrozariadenie zadarmo odložiť, získate u vášho predajcu, na obecnom úrade alebo na webe www.envidom.sk. Informácie o tom, kde môžete bezplatne odovzdať použité batérie alebo akumulátory, získate aj u vášho predajcu, na obecnom úrade a na webe www.sewa.sk.

Dovozca zariadenia je registrovaný u kolektívneho systému ENVIDOM (pre recykláciu elektrozariadení) au kolektívneho systému SEWA, a.s. (pre recykláciu batérií a akumulátorov).

Výrobca: HP Tronic Zlín, spol. s r.o., Prštné-Kútiky, Zlín

Výhradný dovozca: ETA - Slovakia, spol s r.o., Stará Vajnorská 8, 831 04, Bratislava 3

Szanowni Państwo, dziękujemy za zakup naszego produktu. Przed rozpoczęciem użytkowania, należy uważnie przeczytać wszystkie instrukcje i zachować je na przyszłość. Dotyczy to także gwarancji, dowodu zakupu oraz – jeśli to możliwe – wszystkich części oryginalnego opakowania.

OGÓLNE ZASADY BEZPIECZEŃSTWA

- To urządzenie nie może być używane przez dzieci.
- Z urządzenia mogą korzystać osoby z ograniczonymi zdolnościami fizycznymi lub umysłowymi, a także nieposiadające wiedzy lub doświadczenia w użytkowaniu tego typu urządzeń pod warunkiem, że będą one nadzorowane lub zostaną poinstruowane na temat bezpiecznego korzystania z tego urządzenia oraz zagrożeń wiążących się z jego używaniem. Bawienie się urządzeniem jest zabronione dzieciom. Przechowywać urządzenie i kabel w miejscu niedostępnym dla dzieci.
- W przypadku przetwarzania gorącej cieczy (miksowanie gorącej zupy z warzywami itp.), należy zachować ostrożność, ponieważ może rozpryskać się ze zbiornika pod wpływem nagłego wrzenia.
- Przed zmianą akcesoriów i dostępnych części, które przy użyciu są w ruchu, przed montażem i demontażem przed przystąpieniem do czyszczenia lub konserwacji, należy urządzenie wyłączyć i odłączyć wyciągając wtyczkę z gniazda!
- Podczas obsługi akcesoriów (mikser zanurzeniowy), bądź ostrożny, nóż jest bardzo ostry.
- W przypadku, gdy kabel tego urządzenia jest uszkodzony, musi on być zastąpiony przez producenta, serwisanta lub podobną osobę uprawnioną, żeby w taki sposób uniknąć powstania niebezpiecznych sytuacji.
- Podczas pracy z nożem sierpowym należy bardzo uważać zwłaszcza przy wyjmowaniu go z pojemnika, podczas opróżniania pojemników i podczas czyszczenia. Nóż jest bardzo ostry!
- Nigdy nie używaj urządzenia, jeśli ma uszkodzony kabel zasilający lub wtyczkę, jeśli nie działa prawidłowo, gdy upadło na ziemię i uszkodziło się lub spadło do wody. W takich przypadkach, należy zanieść urządzenie do autoryzowanego serwisu celem sprawdzenia jego bezpieczeństwa i prawidłowego działania.
- Podczas pracy urządzenia należy zapobiegać, aby zwierzęta i owady nie miały dostępu do urządzenia.
- Po pracy i przed każdą konserwacją, należy urządzenie wyłączyć i odłączyć od sieci, wyciągając wtyczkę z gniazdka.
- Produkt przeznaczony jest do stosowania w gospodarstwach domowych i podobnych miejscach (sklepy, biura i podobne miejsca pracy, hotele, motele i inne środowiska mieszkalne, w firmach świadczących usługi noclegowe ze śniadaniem)! Nie jest przeznaczone do użytku komercyjnego!
- Urządzenie chronić przed źródłami ciepła, bezpośrednim promieniowaniem słonecznym, wilgocią (w żadnym wypadku nie zanurzać urządzenia w cieczy) i ostrymi krawędziami. Nie używać urządzenia, gdy mają Państwo wilgotne ręce. Jeżeli dojdzie do zamoczenia lub zawilgocenia, natychmiast wyciągnąć wtyczkę z gniazdka. Unikać kontaktu z wodą.
- W przypadku gdy nie będą Państwo używać urządzenia, należy je wyłączyć oraz wyciągnąć wtyczkę z gniazdka (ciągnąć tylko za wtyczkę, nigdy za kabel).
- Urządzenie nie może być eksploatowane bez nadzoru.
- Aby uchronić dzieci przed ryzykiem porażenia prądem, należy dopilnować, aby kabel nie wisiał nisko przy ziemi i aby dzieci nie miały możliwości dosięgnięcia do urządzenia.

- Regularnie sprawdzać urządzenie i kabel zasilający pod kątem widocznych uszkodzeń. Nie używać urządzenia jeśli jest uszkodzone.
- Używać tylko oryginalnego wyposażenia.
- Prosimy o szczególną uwagę na rozdział „Specjalne instrukcje bezpieczeństwa dla tego urządzenia“.
- Prosimy, aby Państwo respektowali następujący rozdział „Specjalne instrukcje bezpieczeństwa dla tego urządzenia“.

ZASADY BEZPIECZNEGO UŻYTKOWANIA URZĄDZENIA

- Nie doprowadzać do zawilgocenia bloku silnika, przewodu czy wtyczki.
- Uszkodzone urządzenie należy oddać do naprawy w autoryzowanym serwisie.
- Nie dopuszczać do zwisania przewodu poza krawędź stołu / blatu ani do stykania się go z gorącymi powierzchniami.
- Przed opróżnieniem naczynia, należy wyjąć z niego noże.
- Urządzenie jest przystosowane do obciążeń typowych dla użytkowania w domu.
- Urządzenie pracuje w krótkich okresach czasu. Nie włączać go na dłużej niż 2 minuty jednorazowo, nie rozdrabniać twardych produktów przez okres dłuższy niż 30 sekund.
- Nie dopuszczać do zawilgocenia jednostki silnika, przewodu oraz wtyczki.
- Nie używać do gorących produktów.
- Nieprawidłowe użytkowanie może doprowadzić do urazów ciała.
- Należy w szczególnie ostrożny sposób postępować podczas trzymania ostrzy, opróżniania naczynia i podczas czyszczenia.
- Dłonie i przyrządy należy trzymać podczas pracy urządzenia poza naczyniem i z dala od ostrzy tnących pod czas siekania, aby zapobiec poważnym uszkodzeniom ciała lub zniszczeniu urządzenia. Można używać łopatkki czy skrobaczki, ale tylko wówczas, gdy urządzenie nie pracuje.

OPIS CZĘŚCI

A	Przełącznik prędkości	g	Mały nóż "s"
B	Przełącznik I – Płynna regulacja obrotów	h	Naczynie małe (150ml)
C	Przełącznik II – Turbo	R	Pokrywa naczynia
D	Jednostka silnika	S	Tarka/krajalnica
E	Końcówka blendera	T	Nóż "S" duży
F	Uchwyt trzepaczek	W	Naczynie duże
G	Podwójne trzepaczki	N	Pojemnik 800 ml
e	Pokrywa mała	O	Pokrywa
f	Wewnętrzna pokrywa	P	Uchwyt do montażu ściennego
		X	Gumowa podkładka

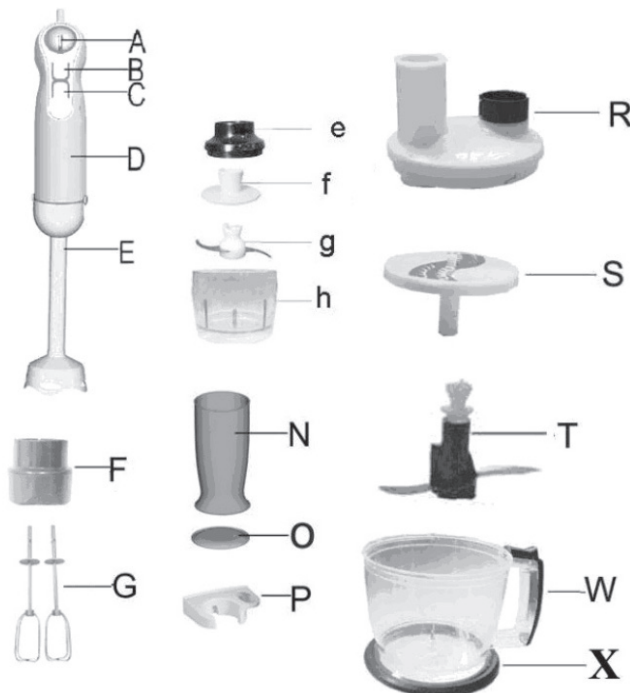

INSTRUKCJA UŻYTKOWANIA

Ustawianie zmiennej prędkości

Kiedy uaktywnisz przycisk zmiennej prędkości, szybkość przetwarzania jest wówczas odpowiednia w stosunku do ustawienia pokrętki. Jego maksymalne ustawienie, powoduje szybsze krojenie. Aby rozpocząć wciśnij przełącznik I

Instalacja akcesoriów

Podłącz urządzenie do odpowiedniej końcówki umieszczając ją na urządzeniu i delikatnie wciskając urządzenie do środka.

Żeby odłączyć końcówkę wciśnij i przytrzymaj guzik a części napędowej urządzenia. Przytrzymaj końcówkę jedną ręką i odłącz urządzenie.

Obsługa blendera

Blender ręczny (Rys. 1) idealnie nadaje się do przygotowywania dipów, sosów, zup, majonezu czy potraw dla dzieci. Można za jego pomocą przygotowywać także koktajle i szejki mleczne .

- 1) Kroki instalacji blendera zostały opisane w sekcji „Instalacja akcesoriów”
- 2) Włożyć końcówkę miksującą do pojemnika – miarki. Następnie nacisnąć przełącznik I lub przełącznik II (turbo).
- 3) Blendera można używać wraz z dołączonym pojemnikiem – miarką lub z innymi naczyniami. Miksując bezpośrednio w naczyniu, w którym gotuje się potrawa (w trakcie jej obróbki termicznej) należy uważać by nie przegrać urządzenia.
- 4) Po zakończeniu użycia odłączyć końcówkę miksującą od bloku silnika.

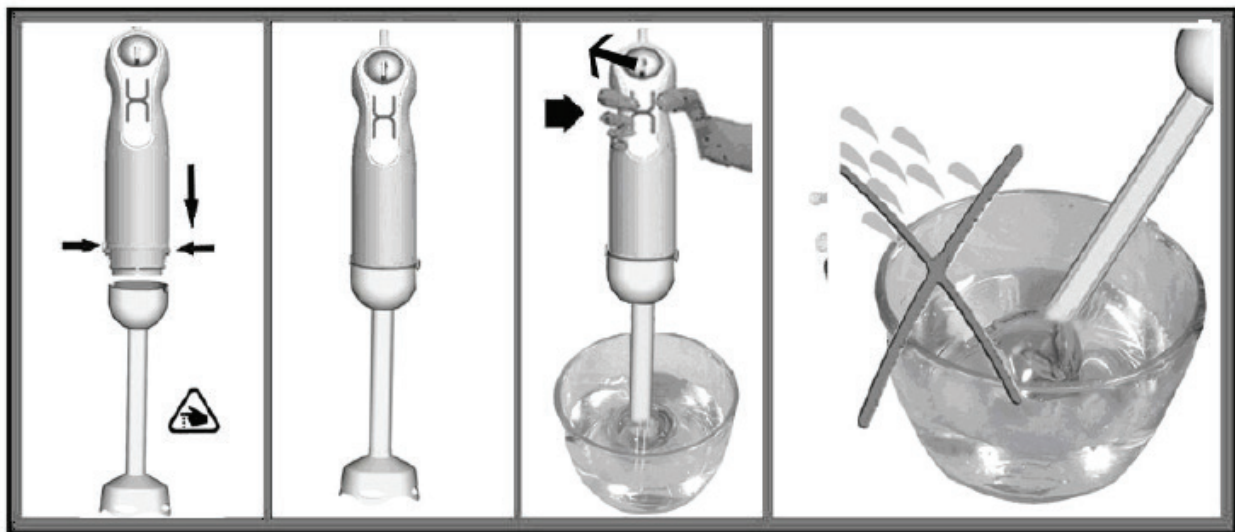

Rys.1

Korzystanie z podwójnych trzepaczek

Korzystając z trzepaczek można łatwo wykonywać takie czynności jak ubijanie majonezu, robienie bitej śmietany, ubijanie białek jaj czy miksowanie ciast i deserów w proszku.

- 1) Aby skorzystać z trzepaczek, należy najpierw zamontować trzepaczki w uchwycie wciskając go tak by były pewnie osadzone na swoim miejscu, Rys2.
- 2) Obrócić uchwyt na jednostce silnika tak, by zablokować mocowanie, ale nie dokręcać zbyt mocno.
- 3) Włożyć końcówkę blendera pionowo do miski lub do wysokiego naczynia, do którego wcześniej zostały włożone produkty, ustawić prędkość na żądanym poziomie i podłączyć urządzenie do źródła zasilania. Nacisnąć przełącznik i mieszać składniki ruchami okrężnymi oraz w górę i w dół.
- 4) Po każdorazowym użyciu należy zawsze odłączyć trzepaczki od uchwytu i umyć wodą z detergentem. Uchwyt trzepaczek wystarczy przetrzeć wilgotną ściereczką. Należy uważać, by nadmiar wody nie przedostał się do urządzenia i nie uszkodził go.

UWAGA:

- Zawsze używać trzepaczek w pozycji pionowej.
- Nie używać w pustym naczyniu ani na zewnątrz pomieszczeń.
- Nie wywierać nadmiernego nacisku na składniki ani na naczynie.
- Nie używać jednorazowo trzepaczek przez okres dłuższy niż 3 minuty nieprzerwanej pracy.

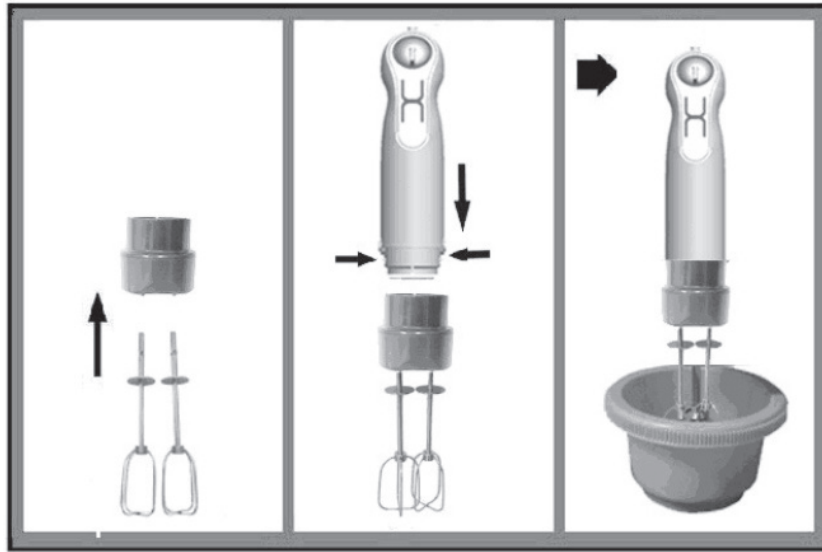
**Rys.2****Korzystanie z małej przystawki siekającej**

Przystawka do rozdrabniania (Rys. 3) doskonale poradzi sobie z siekaniem twardszych produktów takich jak mięso, cebula, czosnek, zioła, marchew, migdały, orzechy, suszone śliwki etc. Nie używać do siekania bardzo twardych produktów takich jak kostki lodu, ziarna kawy, gałka muszkatołowa czy ziarna zbóż.

Przed rozpoczęciem siekania

- 1) Ostrożnie umieścić nóż na trzpieniu znajdującym się pośrodku dużego naczynia, trzymając go za plastikową część. Nóż powinien znajdować się na trzpieniu w środku naczynia.
UWAGA: nóż jest bardzo ostry! Zawsze chwytać go wyłącznie za część plastikową.
- 2) Włożyć produkty do naczynia. Nigdy nie wypełniać naczynia powyżej wskaźnika maksymalnego zapelnienia.
- 3) Włożyć wewnętrzną pokrywę ochronną do naczynia i umieścić pokrywę na jej miejscu, upewniając się, że system pokryw jest prawidłowo umieszczony na ostrzu. Zamocować w pokrywie jednostkę silnika.
- 4) Aby zdemontować urządzenie po zakończeniu użytkowania, należy zdjąć jednostkę silnika z pokrywy, zdjąć pokrywę i wewnętrzną pokrywę ochronną, a następnie ostrożnie wyjąć produkty przed wyciągnięciem ostrza. Nóż przy wyjmowaniu należy trzymać za wierzchołek plastikowy.
- 5) Wybrać przełącznik I by rozpocząć pracę. Podczas pracy należy trzymać jednostkę silnika jedną ręką, a naczynie drugą.
- 6) Po zakończeniu użytkowania wyłączyć urządzenie i zdjąć jednostkę silnika z pokrywy.
- 7) Nie siekać twardych produktów dłużej niż 10 sekund bez przerwy.
- 8) Nie siekać produktów bez dodatku płynu dłużej niż 5 sekund bez przerwy.
- 9) Podczas pracy używać niższych obrotów.



Rys.3

Korzystanie z tarki / krajalnicy

Przygotowanie maksymalnie 500g produktów za jednym razem (nie służy do rozdrabniania mięsa).

Ostrze krojące: krojenie na plastry ziemniaków, marchwi, ogórków etc.

Ostrze tarki: ścieranie marchwi, sera, selerów etc.

- 1) Umieścić odpowiednie ostrze w uchwycie w kształcie koła. Umieścić trzonek tarki na trzpieniu znajdującym się pośrodku dużego naczynia, a następnie nałożyć na niego uchwyt tarki, a na pokrywę nałożyć adapter blendera, Rys.4.
- 2) Umieścić pokrywę na naczyniu i zablokować ją we właściwej pozycji.
- 3) Umieścić w pokrywie jednostkę silnika i uruchomić urządzenie.
- 4) Produkty wkładać przez otwór zasypowy i popychać ich używając wyłącznie załączonego popychacza. Nigdy nie robić tego przy użyciu palców lub akcesoriów kuchennych.



Rys.4

Korzystanie z noża tnącego „S”

- Rozdrabniacz doskonale nadaje się do twardych i ciężkich do siekania produktów spożywczych takich jak mięso, ser, cebula, czosnek, zioła, marchew, orzechy, migdały, bakalie etc.
- Nie używać do siekania bardzo twardych produktów takich jak kostki lodu, ziarna kawy, gałka muszkatołowa czy ziarna zbóż.

Przed rozpoczęciem siekania

- 1) Ostrożnie umieścić nóż na trzpieniu znajdującym się pośrodku dużego naczynia, trzymając go za plastikową część. Nóż powinien znajdować się na trzpieniu w środku naczynia. Docisnąć nóż do oporu. Zawsze ustawiać naczynie na podstawie antypoślizgowej (kierunki poszczególnych operacji patrz obrazy powyżej). UWAGA: nóż jest bardzo ostry! Zawsze chwytać go wyłącznie za część plastikową.
- 2) Włożyć produkty do naczynia. Nigdy nie wypełniać naczynia powyżej wskaźnika maksymalnego zapelnienia.
- 3) Umieścić pokrywę na naczyniu, Rys.5.
- 4) Umieścić jednostkę silnika w pokrywie i obracać ją do momentu zablokowania.
- 5) Wybrać przełącznik I by rozpocząć pracę. Podczas pracy należy trzymać jednostkę silnika jedną ręką, a naczynie drugą.
- 6) Po zakończeniu użytkowania wyłączyć urządzenie i zdjąć jednostkę silnika z pokrywy.
- 7) Zdjąć pokrywę i ostrożnie wyjąć nóż.
- 8) Nie siekać twardych produktów dłużej niż 10 sekund bez przerwy.

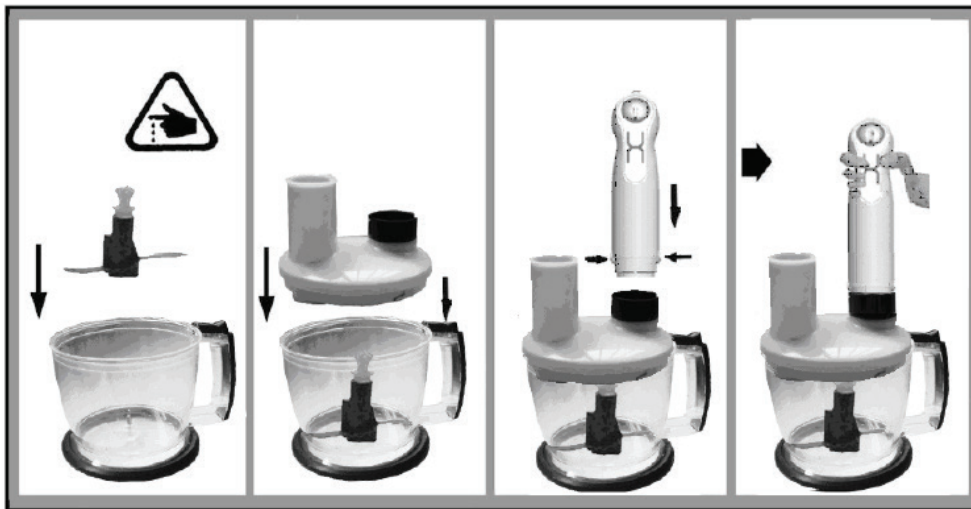

Rys.5

Instrukcja rozdrabniania (w naczyniu)

Produkt	Max. porcja	Czas	Rozdrobnienie przed włożeniem
Duże naczynie			
mięso	200 g	15 s	1 ~ 2 cm
zioła	50 g	8 s	
orzechy	150 g	15 s	
ser	100g	10 s	1 ~ 5 cm
pieczywo	75 g	8 s	2 cm
cebula	150 g	8 s	połówki
herbatniki	150 g	8 s	1 cm
miękkie owoce	200g	10 s	1 aż 2 cm
jajka	4 jaja	15 s	
Małe naczynie			
Produkt	Max. porcja	Czas	Rozdrobnienie przed włożeniem
pietruszka	10 g	10 s	1 cm
czosnek	40 g	10 s	1 cm
cebula	40 g	10 s	1 cm
wieprzowina	80 g	10 s	1 cm

CZYSZCZENIE I KONSERWACJA

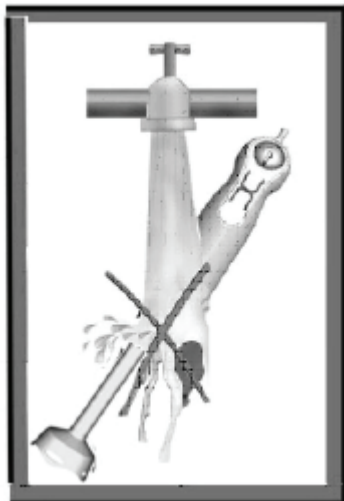

- Przed rozpoczęciem zabiegów czyszczenia i konserwacji zawsze odłączyć urządzenie od źródła zasilania.
- Przed myciem akcesoriów rozmontować je. Do mycia używać wody z delikatnym detergentem. Nigdy nie czyścić plastikowych elementów ostrymi narzędziami ani wełną stalową, może to spowodować uszkodzenie powierzchni.
- Nie zanurzać bloku silnika ani części e, F i R w wodzie ani w innych płynach. Nie myć ich w zmywarce do naczyń.
- Blok silnika oraz części e, F i R czyścić wyłącznie przy użyciu wilgotnej ściereczki.
- Wszystkie inne części można myć w zmywarce do naczyń. Jednakże po rozdrabnianiu bardzo słonych produktów należy przed włożeniem do zmywarki opłukać ostrza.
- Przy rozdrabnianiu produktów o intensywnych kolorach (takich jak surowa marchew) plastikowe części urządzenia mogą się przebarwić.

ROZWIĄZYWANIE PROBLEMÓW

Urządzenie nie działa

- Sprawdzić czy przewód zasilający jest prawidłowo podłączony do źródła zasilania.
- Sprawdzić pozycję przełączników.
- Sprawdzić zamontowanie akcesoriów.

SPECYFIKACJE TECHNICZNE

- Blender ręczny 5 w 1
- Cichy, wydajny silnik DC, możliwość zwiększenia prędkości obrotów
- Długa nasadka miksująca ze stali nierdzewnej
- Spieniacz do mleka
- Miska 1,2 l z przystawką do krojenia i tarcia, 3 tarcze tnące
- Minichoper - idealny do mniejszych porcji - dla dzieci, ziół,...
- Pojemnik do miksowania 800ml
- Możliwość przymocowania do ściany
- Zasilanie: 230 V ~ 50 Hz
- Pobór mocy: 800 W
- Poziom hałasu: < 92 dB
- Wymiary: 16 x 40 x 16 cm
- Masa: 2,5 kg

Zmiana specyfikacji technicznej produktu zastrzeżona przez producenta.



OSTRZEŻENIE: ABY UNIKNĄĆ NIEBEZPIECZEŃSTWA POŻARU LUB PORAŻENIA PRĄDEM ELEKTRYCZNYM, NIE WOLNO WYSTAWIAĆ SPRZĘTU NA DZIAŁANIE DESZCZU BĄDŹ WILGOCI. URZĄDZENIE ODBIORCZE ZAWSZE WYŁĄCZYĆ Z GNIAZDKA, KIEDY NIE JEST UŻYWANE LUB PRZED NAPRAWĄ. W URZĄDZENIU NIE MA ŻADNYCH CZĘŚCI, KTÓRE BY MÓGŁ ODBIORCASAMODZIELNIE NAPRAWIAĆ. NAPRAWĘ SPRZĘTU NALEŻY ZLECIĆ ODPOWIEDNIO PRZYGOTOWANEMU SERWISU AUTORYZACYJNEMU. URZĄDZENIE ZNAJDUJE SIĘ POD NIEBEZPIECZNYM NAPIĘCIEM.

Informacje o ochronie środowiska naturalnego

Materiały służące do zapakowania tego urządzenia zostały wykonane z materiałów łatwo rozdzielających się na 3 elementy: tektura, masa papierowa i rozciągnięty polietylen. Materiały te po demontażu mogą zostać zutylizowane przez wyspecjalizowaną spółkę. Prosimy, aby Państwo dotrzymywali miejscowe przepisy dotyczące obchodzenia się z papierami pakowymi, wyładowanymi bateriami i starymi urządzeniami.

Likwidacja zużytego sprzętu elektrycznego/elektronicznego oraz utylizacja baterii i akumulatorów

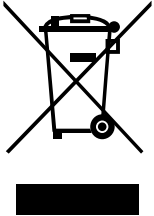

Ten symbol znajdujący się na produkcie, jego wyposażeniu lub opakowaniu oznacza, że z produktem nie można obchodzić jak z odpadami domowymi. Kiedy urządzenie lub bateria / akumulator będą nadawały się do wyrzucenia prosimy, aby Państwo przewieźli ten produkt na odpowiednie miejsce zbiorcze, gdzie zostanie przeprowadzona jego utylizacja. Na terenie Unii Europejskiej oraz w innych europejskich krajach znajdują się miejsca zbiórki zużytych urządzeń elektrycznych i elektronicznych oraz baterii i akumulatorów. Dzięki zapewnieniu właściwej utylizacji produktów mogą Państwo zapobiec możliwym negatywnym skutkom dla środowiska naturalnego i ludzkiego zdrowia. Mogłyby one wystąpić w wypadku nieodpowiedniego postąpienia z odpadami elektronicznymi i elektrycznymi lub zużytymi bateriami i akumulatorami. Utylizacja materiałów pomaga chronić źródła naturalne. Z tego powodu, prosimy nie wyrzucać starych elektrycznych i elektronicznych urządzeń oraz akumulatorów i baterii razem z odpadami domowymi. Aby uzyskać więcej informacji o sposobach utylizacji starych urządzeń, należy skontaktować się z władzami lokalnymi, przedsiębiorstwem zajmującym się utylizacją odpadów lub sklepem, w którym został produkt kupiony

Producent: HP Tronic Zlín, spol. s r.o., Prštné-Kútiky, Zlín

Importer: DIGISON Polska sp. z o.o., ul. Krzemieniecka 46, Wrocław 54 613 Poland

Dear customer, thank you for purchasing our product. Please read the operating instructions carefully before putting the appliance into operation and keep these instructions including the warranty, the receipt and, if possible, the box with the internal packing.

GENERAL SAFETY INSTRUCTIONS

- This appliance must not be used by children.
- This appliance can be used by persons with reduced physical, sensory or mental capabilities or lack of experience and knowledge if they have been given supervision or instruction concerning use of the appliance in a safe way and understand the hazards involved. Children shall not play with the appliance. Children must be kept out of reach of the appliance and its power cord.
- Before replacing accessories or accessible parts, which move during operation, before assembly and disassembly, before cleaning or maintenance, turn off the appliance and disconnect it from the mains by pulling the power cord from the power socket!
- If the power cord of the appliance is corrupted, it has to be replaced by the producer, its service technician or a similarly qualified person so as to prevent dangerous situations.
- Be careful when handling the accessories (immersion blender), the knife is very sharp!
- Be careful when pouring hot liquid into the food processing device or the mixer because it may spurt out of the appliance because of sudden boil.
- In case you are going to process hot liquid (mixing a hot soup with vegetables etc.), be careful because it may spurt out of the container because of sudden boil.
- When handling the sickle –shaped knife, be very careful, especially when removing it from the chopping container, when emptying the container and while cleaning. The knife is very sharp!
- Never use the appliance if its power cord or plug is damaged, if it does not work properly, if it fell down and was damaged or if it fell to water. In this case take the appliance to a special service to check its safety and proper function.
- When the appliance is in operation, prevent pets, plants or insects to get in contact with it.
- After finishing work and before cleaning, always switch off the appliance and disconnect it from power supply by taking the power cord connector out of the electric socket.
- The product is intended for home use and similar (in shops, offices and similar workplaces, in hotels, motels and other residential environments, in facilities providing accommodation with breakfast). It is not intended for commercial use!
- Keep it away from sources of heat, direct sunlight, humidity (never dip it into any liquid) and sharp edges. Do not use the appliance with wet hands. If the appliance is humid or wet, unplug it immediately. Do not put it in water.
- To protect children from the dangers posed by electrical appliances, make sure that the cable is hanging low and that children do not have access to the appliance.
- Check the appliance and the cable for damage on a regular basis. Do not use the appliance if it is damaged.
- Pay careful attention to the following “Special Safety Instructions for this unit“.

SPECIAL SAFETY INSTRUCTIONS FOR THIS UNIT

- Before plugging into a socket, check whether your voltage corresponds to the rating label of the appliance.
- Don't let the motor unit, cord, or plug get wet.
- Never use a damaged appliance. If it has been damaged, please get it to approved service centre, checked or repaired.
- Don't let excess cord hang over the edge of the table or worktop or touch hot surface.
- Don't plug the appliance into the power supply until it is fully assembled and always unplug before disassembling the appliance or handle the blade.
- The appliance is constructed to process normal household quantities.
- Switch off the appliance before changing accessories or approaching parts which move in use.
- Short-time operating. Use the appliance for no longer than 2 minute, and don't operate hard food for no longer than 30 seconds.
- Don't let the motor unit, cord, or plug get wet.
- Don't place the appliance in the hot ingredients.
- It shall warn of potential injury from misuse
- Switch off the appliance and disconnected from supply before changing accessories or approaching parts which move in use.
- Keep hands and utensils out of the container while blending / away from the cutting blade while chopping food to prevent the possibility of severe injury to persons or damage to the unit.
A scraper may be used but must be used only when the unit is not running.

DESCRIPTION OF THE CONTROLS

A	Variable speed control	h	Small bowl (150ml)
B	Switch I - regulation speed	N	800 ml vessel
C	Switch II Turbo	O	Cover
D	Motor unit	P	Wall Mount
E	Blender stick	R	Bowl cover
F	Beater holder	S	Gratin/silic Knife
G	Double beaters	T	"S" blade b
e	Small cover	W	Gratin/silic bowl
f	Break water	X	Rubber pillow
g	Small "S" blade		

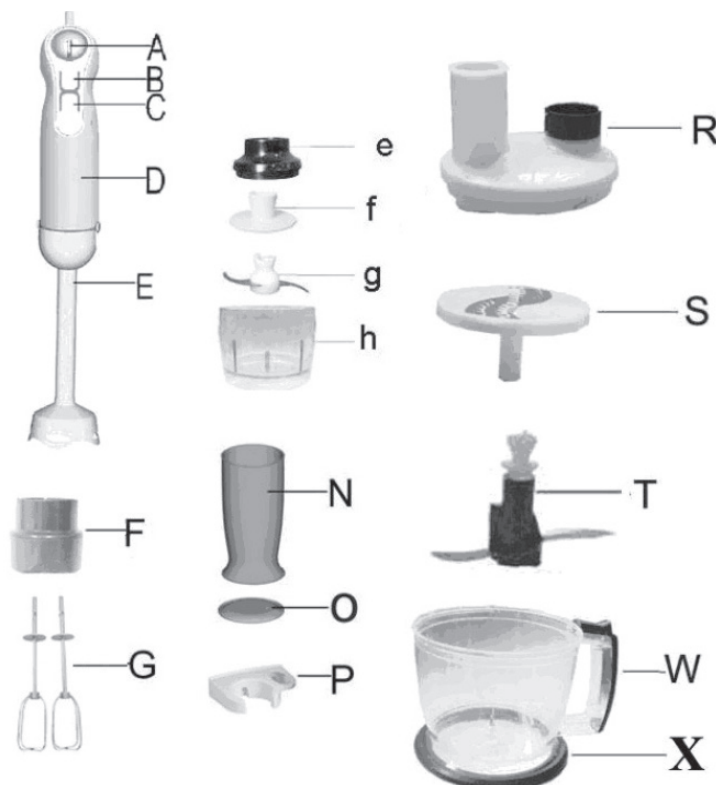

INSTRUCTION FOR USE

Setting the variable speed

When activating variable speed control, the processing speed is corresponding to the speed knob setting. The maximum is the setting, the faster is the chopping results.

For start press switch I.

Accessory instalation

Connect the unit to the respective adapter by placing the unit alongside the adapter and gently pushing the unit in. To remove the unit, press and hold the release button on the motor part. Hold the adapter in one hand and remove the engine unit with the other hand.

How to use the hand blender

The hand blender is perfectly suited for preparing dips, sauces, soups, mayonnaise and baby food as well as for mixing and milkshakes. Fig.1.

- 1) The steps to install the blender stick are described in "Accessory Installation".
- 2) Introduce the hand blender in the measuring bowl. Then press the control switch level I or the switch level II (turbo).
- 3) You can use the hand blender in the measuring bowl and just as well in any other vessel. When blending directly in the saucepan while cooking take hand blender from overheating.
- 4) Turn the blender stick off the motor unit after use.

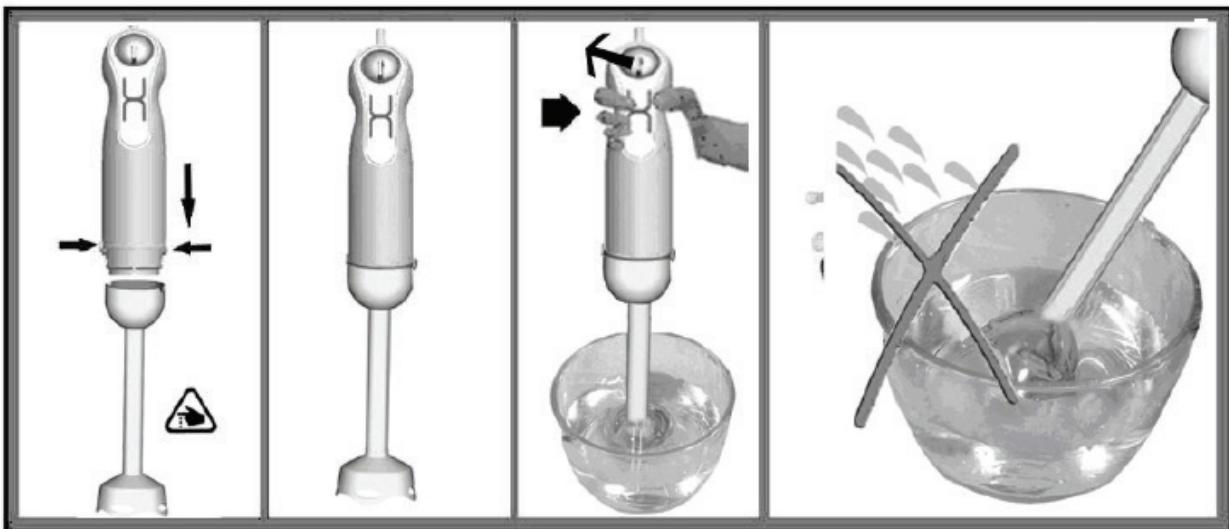

Fig.1

How to use the double beaters

By means of using the beaters accessories, you can easily make the preparations such as you can easily make the preparations such as mayonnaise, mixing whipping cream, beating egg whites and ready-mix desserts.

- 1) Mount the beater accessories firstly by pushing until it fits well in its place in order to use the beater accessories, Fig.2.
- 2) Turn the beater adapter to the motor block to mount without tightening too much.
- 3) Plunge your hand blender in upright position into the mixing vessel or a deep raw vessel in which you previously placed the materials, take the speed adjustment to the desired stage and connect it to the outlet. Press the operation button and turn the materials with the up-down and circular movements.
- 4) After every use, Always dismantle the beater wires from the beater adapter and wash with the detergent water. It will be enough for you to wipe the adapter with a damp cloth. Excessive water may enter in the appliance and may cause it to be damaged.

WARNING:

- Always operate your hand blender in the upright position.
- Never operate the appliance in an empty vessel or outdoors.
- Do not press with your appliance on the material hardly.
- Do not operate the beaters accessories for more than 3 minutes at one time

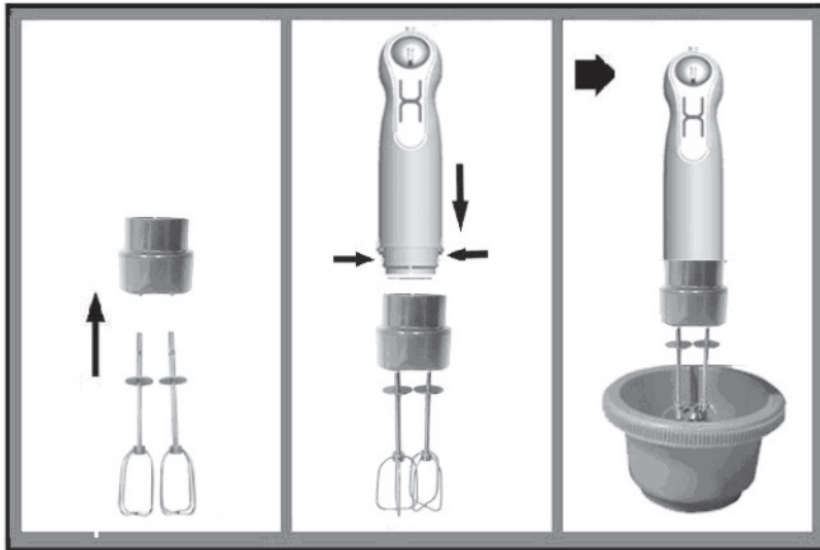

Fig.2

How to use the small bowl

- Chopper is perfectly suited for hard food, such as chopping meat, cheese, onion, herbs, garlic, carrots, walnuts, almonds, prunes etc.
- Don't chop extremely hard food, such as ice cubes, nutmeg, coffee beans and grains.

Before chopping...

- 1) Carefully place the blade onto the central spindle in the bowl, holding it by the plastic part.
Caution: the blade is very sharp! Always hold it by the upper plastic part, Fig.3.
- 2) Put the foodstuffs into the bowl .never fill the bowl above the maximum limit indicated.
- 3) Place the inner lid into the bowl and then put the lid in place ,making sure that the lid drive system is properly positioned on the blade ,put the motor unit in place on the lid .
- 4) To dismantle the appliance after use ,remove the motor unit from the lid, lift off the lid and the inner lid ,then carefully remove the food before lifting off the blade ,holding it at the top ..
Choose switch I to operate the chopper. During processing, hold the
- 5) Motor unit with on hand and the chopper bowl the other.
- 6) After use, turn the motor unit off the chopping bowl lid.
- 7) Don't operate hard food for no longer than 10 seconds.
- 8) Don't operate food without water than 5 second.
- 9) When you are operating, you should use the low gear.



Fig.3

How to use the slicing/Grating

For preparing a maximum of 500g of foodstuffs at once (no meat)

Blade Slicing :potatoes for gratins dauphinois, carrots, cucumbers, etc

Blade Grating: grated carrots,gruerecheese,celery.

- 1) Slide the blade “S” into the blade –holder disc. place the spindle drive onto the spindle in the middle of the bowl, then the blade –holder disc onto the spindle drive , and then the blender lid adaptor on the lid, Fig.4.
- 2) Position and lock the lid.
- 3) Put the motor unit in place on the adaptor then start the appliance.
- 4) Put the foodstuffs into the feeder tube and guide them using the pudher ,never your fingers, or a utensil .



Fig.4

How to use the “S”blade

- Chopper is perfectly suited for hard food, such as chopping meat, cheese, onion, herbs, garlic, carrots, walnuts, almonds, prunes etc.
- Don't chop extremely hard food, such as ice cubes, nutmeg, coffee beans and grains.

Before chopping...

- 1) Carefully place the blade onto the central spindle in the bowl, holding it by the plastic part. Caution: the blade is very sharp! Always hold it by the upper plastic part.
- 2) Put the foodstuffs into the bowl .never fill the bowl above the maximum limit indicated.
- 3) Place the blade on the center pin of the chopper bowl. Press down the blade and lock bowl. Always place the chopper bowl on the anti-slip base. Operation of the direction , please see the figure as show Fig.5.
- 4) Place the food in the chopper bowl.
- 5) Place the chopping bowl lid on the chopper bowl.
- 6) Turn the motor unit on the chopping bowl lid until it locks.
- 7) Choose switch to operate the chopper. During processing, hold the motor unit with on hand and the chopper bowl the other.
- 8) After use, turn the motor unit off the chopping bowl lid.
- 9) Then remove the chopping bowl lid. carefully take out the blade.
- 10) Don't operate hard food for no longer than 10 seconds.



Fig. 5
Processing Guide (for chopping bowl)

Food	Maximum	Operation time	Preparation
Gratin/silic bowl			
meat	200 g	15 sec	1 ~ 2 cm
herbs	50 g	8 sec	
nuts, almonds	150 g	15 sec	
cheese	100g	10 sec	1 ~ 5 cm
bread	75 g	8 sec	2 cm
onion	150 g	8 sec	half
biscuits	150 g	8 sec	1 cm
soft fruit	200g	10 sec	1 až 2 cm
egg frost	4 eggs	15 sec	
150ml bowl			
Food	Maximum	Operation time	Preparation
parsley	10 g	10 sec	1 cm
garlic	40 g	10 sec	1 cm
onion	40 g	10 sec	1 cm
pork	80 g	10 sec	1 cm

CLEANING AND MAINTENANCE

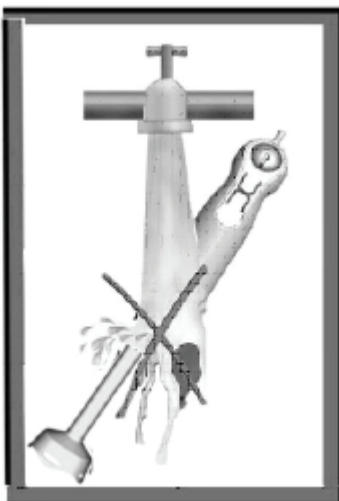

- Always unplug the appliance from the power supply before cleaning it.
- Remove the accessories before washing them in soap water. Do not clean the plastic materials with any abrasive scouring pad or steel wool, as this will be damage the finish.
- Do not immerse the motor unit and parts e, F and R in water or any other liquid. Do not place them in the dishwasher.
- Cleaning the motor unit, parts e, F, R only with a damp cloth only.
- All other parts can be cleaned in the dish washer. However, after processing very salty food, you should rise the blades right away.
- When processing food with colour, the plastic parts of the appliance may become discoloured.

TROUBLESHOOTING

The device is not working

- Check that the mains connection cable is firmly plugged in.
- Check the positions of the switches.
- Check the positions of the accessories.

TECHNICAL SPECIFICATIONS

- Stick blender 5 in 1
- Powerful and silent DC motor
- Variable speed control
- Stainless steel stick
- Double whisker
- Food processor – with 3 blades
- Baby chopper
- Measuring cup 800 ml
- Wall mount
- Power supply: 230V ~ 50 Hz
- Power drain: 800 W
- Noise level < 92 dB
- Size: 16 x 40 x 16 cm
- Weight (NETTO): 2,5 kg

We reserve the right to change technical specifications.



WARNING: Do not use this product near water, in wet areas to avoid fire or injury of electric current. Always turn off the product when you don't use it or before a revision. There aren't any parts in this appliance which are repairable by consumer. Always appeal to a qualified authorized service. The product is under a dangerous tention.

Old electrical appliances, used batteries and accumulators disposal

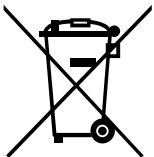

This symbol appearing on the product, on the product accessories or on the product packing means that the product must not be disposed as household waste. When the product/ battery durability is over, please, deliver the product or battery (if it is enclosed) to the respective collection point, where the electrical appliances or batteries will be recycled. The places, where the used electrical appliances are collected, exist in the European Union and in other European countries as well. By proper disposal of the product you can prevent possible negative impact on environment and human health, which might otherwise occur as a consequence of improper manipulation with the product or battery/ accumulator. Recycling of materials contributes to protection of natural resources. Therefore, please, do not throw the old electrical appliances and batteries/ accumulators in the household waste. Information, where it is possible to leave the old electrical appliances for free, is provided at your local authority, at the store where you have bought the product. Information, where you can leave the batteries and accumulators for free, is provided to you at the store, at your local authority.

Köszönjük, hogy termékünket választotta. A készülék használata előtt nagyon figyelmesen olvassa el ezt a használati útmutatót, és lehetőség szerint a garancialevéllel, pénztári bizonylattal, csomagolással és a csomagolás belső részeivel együtt gondosan őrizze meg.

ÁLTALÁNOS BIZTONSÁGI SZABÁLYOK

- A készüléket nem szabad használni a gyerekeket.
- A készüléket mozgásukban korlátozott és csökkent mentális képességgel vagy a készülék használatára vonatkozó gyakorlattal és tudással nem rendelkező személyek nem használhatják, kivéve ha a felügyeletük biztosított, vagy a biztonságukért felelős személy általi készülék használatra vonatkozó utasítást adtak. Ügyelni kell, hogy a gyerekek ne játszanak a készülékkel. Tartsa a készüléket és annak csatlakozó vezetékét gyermekek által nem hozzáférhető helyen.
- Tartozékok vagy hozzáférhető részek cseréje előtt, amelyek használat közben mozgásban vannak, azok beszerelése és kiszerezése előtt, tisztítás vagy karbantartás előtt kapcsolja ki a készüléket, és válassza le az el. hálózatról a készülék csatlakozóvezetéke villásdugója hálózati el. dugaszolóaljzatból történő kihúzásával!
- Ha a készülék csatlakozóvezetéke megsérül, akkor azt a gyártó cég, annak szervíz szakembere vagy hasonló minősítéssel rendelkező személy cserélje ki, hogy elkerüljük ezzel veszélyes helyzet kialakulását.
- A tartozékokkal (mixelő rúddal) óvatosan járjon el, mivel annak kése nagyon éles!
- Soha ne használja a készüléket, ha sérült az erőátviteli kábele vagy a kábel villásdugója, ha hibásan működik, ha a földre ejtette és megsérült, vagy ha vízbe esett. Ilyen esetekben vigye a készüléket szakszervizbe, és ellenőriztesse le a biztonságosságát és helyes működését.
- Abban az esetben, ha forró folyadékkal szeretne dolgozni (pl. forró zöldség leves mixelésénél, stb.), legyen nagyon óvatos, mert a forró folyadék kifröccsenhet az edényből a hirtelen forrás miatt!
- A készülék működése közben kerülje a készülék és az otthoni állatok, virágok, vagy rovarok közötti kontaktust!
- A munka befejezése után és karbantartás előtt mindig válassza le a készüléket az el.hálózatról a csatlakozó vezeték villásdugója el.dugaszolóaljzatból történő kihúzásával.
- A termék otthoni és hasonló (üzletekben, irodákban és más hasonló munkahelyeken, szállodákban, motelekben és más hasonló helyiségekben, „bed and breakfast“ típusú szállodákban) használatra szánt! Nem kereskedelmi használatra!
- Ne használja nyitott térben (a kinti használatra készült berendezések kivételével). Óvja a hőtől, közvetlen napsugárzástól, nedvességtől (semmi esetre ne merítse folyadékba), valamint az éles szögletes tárgyakkal való érintkezéstől.
- Ne használja a készüléket nedves kézzel. Ha a készülék nedves vagy vizes lesz, azonnal húzza ki a csatlakozót az aljzatból. Kerülje a vízzel való érintkezést.
- Ha nem használja készüléket, vagy szeretne tartozékot felszerelni, kitisztítani a készüléket, ill. meghibásodás esetén a készüléket kapcsolja ki és mindig húzza ki a csatlakozót az aljzatból (mindig a dugónál, ne a kábelnél fogva húzza).
- A gyermek elektromos készülékekkel kapcsolatos kockázatoktól való megóvása érdekében gondoskodjon arról, hogy a kábel ne lógjon le, és gyermekek ne ériék el a készüléket.
- Csak eredeti tartozékokat használjon.
- Kérjük tartsa „A készülékkel kapcsolatos speciális biztonsági szabályokat”:

A KÉSZÜLÉKKEL KAPCSOLATOS SPECIÁLIS BIZTONSÁGI SZABÁLYOK

- Mielőtt a készüléket csatlakoztatja a villamos hálózathoz, ellenőrizze, hogy az Ön által használt hálózati feszültség megfelel-e a készüléken feltüntetett értéknek.
- A motort, a kábelt és a csatlakozó dugót óvja a nedvességtől.
- Ne használja a készüléket, ha az megrongálódott.
- Ha a készülék megrongálódott, sérült, az ellenőrzés vagy javítás érdekében forduljon márkaszervizhez.
- Ügyeljen, hogy a hálózati kábel ne lógjon le az asztallapról vagy munkalapról és ne érjen forró felülethez.
- A tál kiürítése előtt vegye ki az aprítókéseket.
- A készülék rendeltetésének megfelelően átlagos mennyiségű élelmiszer háztartási feldolgozására szolgál.
- A tartozékok cseréje vagy a mozgó részek megközelítése előtt kapcsolja ki a készüléket.
- A mixer rövid ideig működtethető. Ne használja 2 percnél hosszabb ideig, szilárd hozzávalók esetén maximum 30 másodpercig.
- Ügyeljen, hogy a készülék motorját, ill. a tápkábelt és a villásdugót ne érje víz.
- A készülék edényeibe ne helyezzen forró ételt.
- A mixer helytelen használata sérüléshez vezethet.
- Mixelés közben a keverőedénybe ne tegyen konyhai eszközt és ne nyúljon bele kézzel. A mixer használata során a komoly sérülések és a készülék meghibásodásának elkerülése érdekében ne közelítsen a készülék késeihez. Ehhez használjon simítókést, de azt is csak kikapcsolt készülék esetén.

A MIXER ELEMEINEK LEÍRÁSA

A	Teljesítményszabályozó	h	Kis aprító edény
B	I. kapcsoló – beállított teljesítmény	R	Illesztő elem (fedél) reszeléshez és szeleteléshez
C	II. kapcsoló – Turbo üzemmód, azaz maximális teljesítmény	S	Reszelő- és szeletelőkécs korongja
D	Meghajtó egység (motor)	T	Nagy „S” vágókés
E	Merülőmixer kar	W	Reszelő- és szeletelő edény
F	Illesztő elem habverő karokhoz	N	Munkaedény
G	Két darab habverő kar	O	Munkaedény fedele
e	A kis vágókés fedele	P	Falra szerelhető tartókar
f	A vágókés borítója	X	Gumi alátét
g	Kis vágókés		

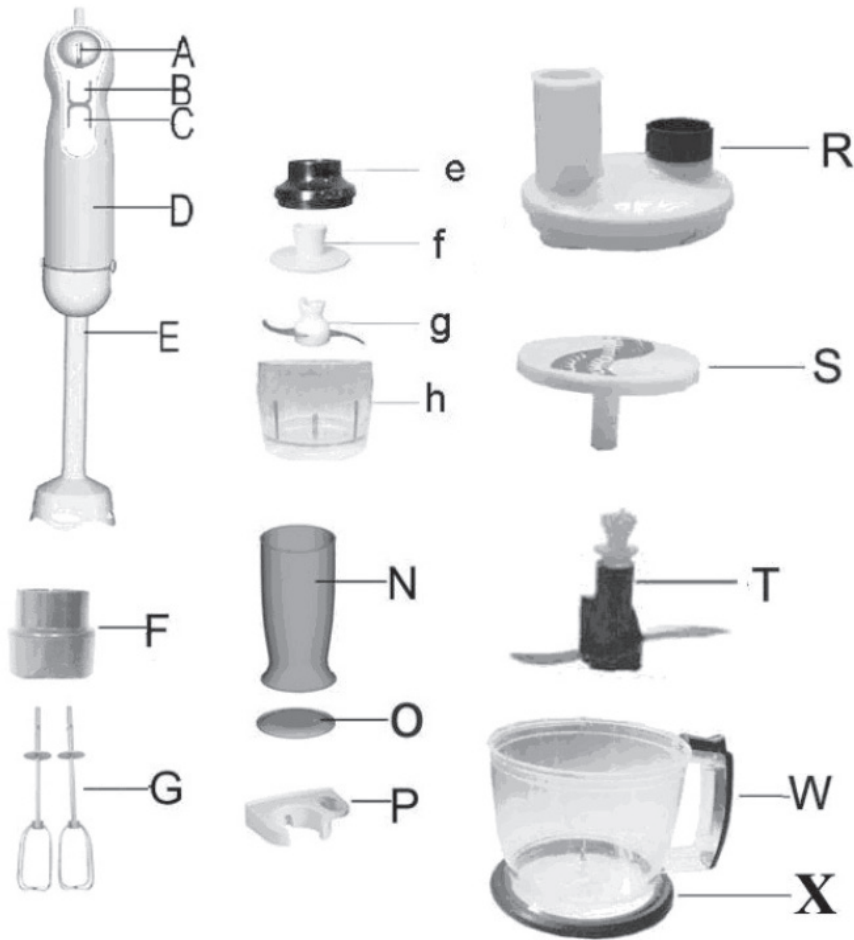

HASZNÁLATI ÚTMUTATÓ

Sebesség beállítása

Gomb egyenes sebesség beállításáért beállítása felel meg a a mixer sebességének. Minél magasabb a beállítása, annál nagyobb a mixer sebessége .

Azzal indítson a mixert, hogy nyomja meg a főkapcsolót. Elengedése után a motor leáll

Kiegészítők telepítése

A kiegészítőket csatoljon a mixerhez nyomással be fele. Fog hallani kattintást, amit megerősíti a jó elhelyezkedését.

A kioldáshoz nyomja meg és tartsa lenyomva a kioldó gombot. Egy kézzel tartsa az adaptert, másodikkal vegye ki a motort.

A botmixer használata

A botmixer kitűnő eszköz krémek, mártások, levesek, majonéz, pépes bébiételek, valamint koktélok és kevert italok készítéséhez.

- 1) A botmixer kart az Kiegészítők telepítése részben leírtak szerint csatlakoztassa a motor egységéhez.
Figyelem! A botmixer kése nagyon éles. A tisztítás során ügyeljen, hogy elkerülje a sérülést!
- 2) Helyezze a botmixert a tálba. Nyomja meg az I-es kapcsolót, ha az 1-es sebességet kívánja igénybe venni, vagy a II-es kapcsolót a Turbo sebesség eléréséhez.
- 3) A botmixert használhatja mérőedényben vagy bármilyen más tálban.
- 4) Ha a mixert főzés közben közvetlenül a fazékban használja, óvja a készüléket a túlmelegedéstől.
- 5) Használat után a könnyebb raktározás érdekében szerelje le a botmixer kart a motor egységről.

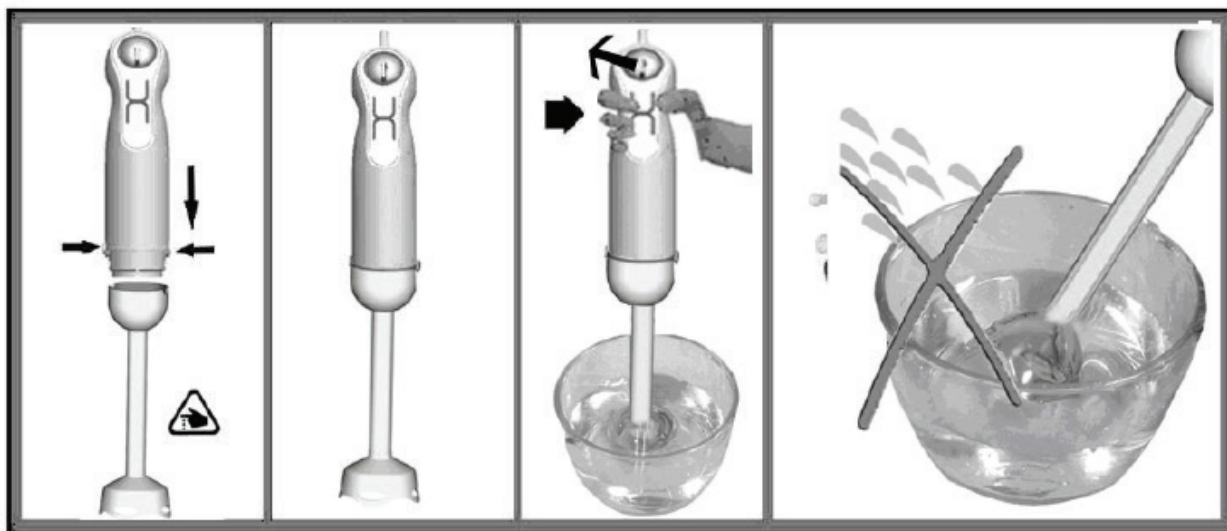

1. ábra

A habverő karok használata

A habverőt csak tejszínhab készítéséhez, tojásfehérjehab felferéséhez, mézeskalács tészta és por állagú élelmiszerek kikeveréséhez használja. Járjon el a 2. ábra szerint.

- 1) A habverőt illessze bele a csatlakoztató elembe.
- 2) A csatlakoztató elemet rögzítse a motor egységéhez a Kiegészítők telepítése részben leírtak szerint.
- 3) A készülék habverésre kész. A habverőt helyezze a tálba, majd az I-es vagy a II-es gomb megnyomásával indítsa el.
- 4) Használat után a habverő csatlakoztató elemét szerelje le a motor egységeről. Ezután vegye ki a habverőt a csatlakoztató elemből - az összeillesztésnél leírtakkal ellentétes sorrendben eljárva.
- 5) A habverő karokat minden használat után vegye ki az illesztő elemből és mossa le mosogatószeres vízzel. Ezt követően az illesztő elemet törölje le nedves törlőruhával. Ha túl sok vizet használ, az a készülékbe kerülve meghibásodást okozhat.

FIGYELMEZTETÉS:

- A habverőt mindig függőleges irányban tartva használja.
- Ne használja a habverőt üres edényben vagy edényen kívül.
- A habverő karokat ne nyomja erővel a kevert anyaghoz.
- Ne használja a habverőt folyamatosan 3 percél hosszabb ideig.

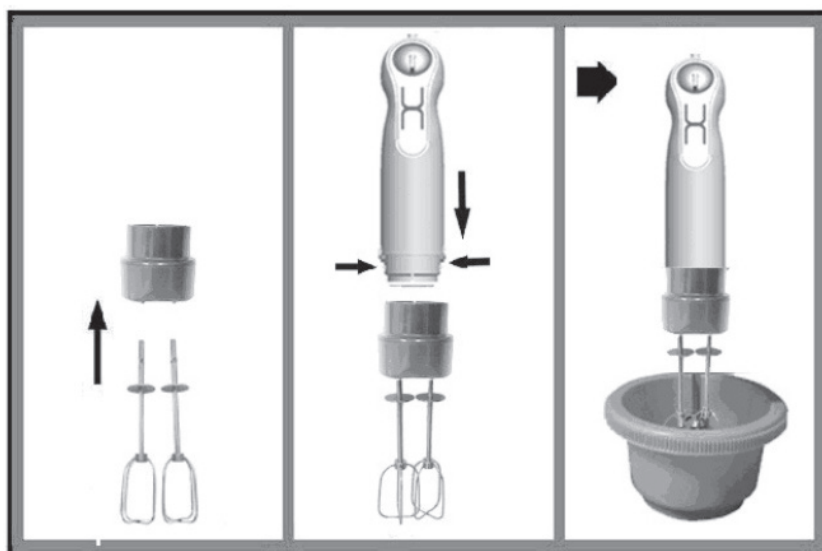

2. ábra

Aprítókés használata

Az aprítókés ideális eszköz szilárd élelmiszerek - pl. sajt, hagyma, gyógynövények, fokhagyma, répa, mogyoró, mandula, aszalt szilva stb.- felaprításához. 3. ábra.

Ne használja túl kemény élelmiszerek, pl. szerecsendió, szemes kávé, gabonafélék aprítására, jégaprítás.

- 1) Figyelem: A kés nagyon éles! Mindig tartsa a felső műanyag rész alatt!
- 2) Illessze az aprítókést az aprítótál középső tengelyére.
Az aprítótálat mindig csúszásmentes felületre helyezze.
- 3) Tegye az élelmiszert az aprítótálba.
- 4) A vágókés borítóját helyezze az edényre, majd helyezze rá a vágókés fedelét is, közben ügyeljen, hogy a fedél meghajtó rendszere a vágókéshez képest megfelelő helyzetben legyen. Ez követően a meghajtó egységet illessze a kis vágókés fedelén a megfelelő helyre.
- 5) A motor egységet csatlakoztassa az aprító fedeléhez a Kiegészítők telepítése részben leírtak szerint.
- 6) A vágókéssel való munkához válassza az I. kapcsolót. A feldolgozás során a meghajtó egységet tartsa az egyik, az aprító edényt pedig a másik kezével. Feldolgozás után csavarással válassza le a meghajtó egységet az edény fedeléből. Keményebb állagú élelmiszer feldolgozásakor ne használja a készüléket folyamatosan 10 percnél hosszabb ideig. Az élelmiszer víz nélküli feldolgozásánál ne használja a készüléket folyamatosan 5 másodpercnél hosszabb ideig. A készüléket állítsa alacsonyabb teljesítményfokozatra.
- 7) Óvatosan vegye ki az aprítókést.
- 8) Az aprítótálból vegye ki a feldolgozott élelmiszert.



3.ábra

Szeletelés és reszelés

Egyszerre legfeljebb 500 g élelmiszer elkészítéséhez (a húst kivéve).

Szeletelőkés: burgonya, répa, kukorica, stb.

Reszelőlap: répa, kemény sajt, zeller, stb.

- 1) Helyezze fel a szeletelőkés/reszelőlap korongját a kiválasztott késsel, ill. lappal úgy, hogy a korong tengelye az edény közepénél legyen. Ez követően helyezze rá reszeléshez és szeleteléshez használatos illesztő elemet (fedelelet) a 4. ábra alapján.
- 2) A fedelelet állítsa megfelelő irányba majd rögzítse.
- 3) Illessze rá a meghajtó egységet, és kapcsolja be.
- 4) Az élelmiszeradagoló nyílásba adagolja a megfelelő alapanyagokat. Az élelmiszert soha ne próbálja az ujjával vagy egyéb konyhai segédeszközzel az adagoló nyílásba nyomni, ehhez kizárólag a készülékhez tartozó nyomórudat használja.



4. ábra

A nagy „S” vágókés használata

- A nagy vágókés kiválóan alkalmas keményebb állagú élelmiszerek, pl. hús, sajt, hagyma, fűszer, fokhagyma, répa, dió, mandula, aszalt szilva, stb. aprításához.
- Túl kemény élelmiszer, pl. jégkocka, szerecsendió, szemes kávé, gabonaszemek, stb. aprítására azonban nem alkalmas.

Aprítás előtt...

- 1) A nagy vágókést – annak műanyag részénél fogva – óvatosan helyezze rá az edény közepén található tengelyre. Figyelem! A penge nagyon éles! A kést mindig a felső műanyag résznél tartsa.
- 2) Helyezze az alapanyagokat az edénybe. Az edénybe soha ne tegyen több alapanyagot, mint a kijelölt maximális mennyiség.
- 3) A kést nyomja le. Az aprító edényt mindig helyezze csúszásmentes felületre (5. ábra).
- 4) Helyezze fel az edény fedelét.
- 5) A meghajtó egységet illessze az aprító edény fedeléhez és csavarja el addig, amíg a helyére nem kattán.
- 6) A vágókéssel való munkához válassza az I. kapcsolót. A feldolgozás során a meghajtó egységet tartsa az egyik, az aprító edényt pedig a másik kezével.
- 7) Feldolgozás után a meghajtó egységet a kioldógomb segítségével válassza le az edény fedeléről.
- 8) Ez után vegye le az aprító edény fedelét, majd óvatosan vegye ki a vágókést.
- 9) Keményebb állagú élelmiszer aprításakor ne használja a készüléket folyamatosan 10 másodpercnél hosszabb ideig.



5. ábra
Feldolgozási tudnivalók

Étel fajtája	Max. mennyiség	Feldolg. időtartama	Előkészítés
Reszelő- és szeletelő edény			
hús	200 g	15 mp	1-től 2cm-ig
fűszer	50 g	8 mp	
dió, mandula	150 g	15 mp	
sajt	100g	10 mp	1-től 5cm-ig
kenyér	75 g	8 mp	2 cm
hagyma	150 g	8 mp	félbevágva
kétszersült	150 g	8 mp	1 cm
puha gyümölcs	200g	10 mp	1-től 2 cm-ig
fagyasztott tojás	4 tojás	15 mp	
150 ml-es edény			
Étel fajtája	Max. mennyiség	Feldolg. időtartama	Előkészítés
petrezselyem	10 g	10 sec	1 cm
fokhagyma	40 g	10 sec	1 cm
hagyma	40 g	10 sec	1 cm
disznóhús	80 g	10 sec	1 cm

TISZTÍTÁS ÉS KARBANTARTÁS

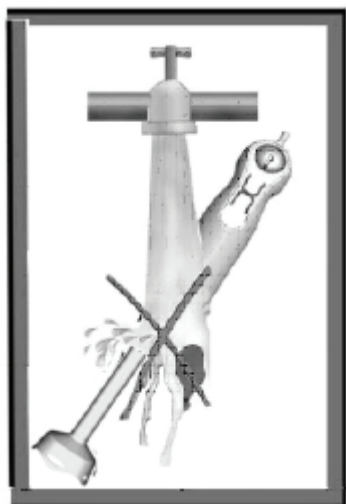

- Tisztítás előtt mindig húzza ki a készülék hálózati kábelét a konnektorból.
- A csatlakoztatható részeket mosogatás előtt mindig szerelje le a motor egységéről. A műanyag részeket ne súrolja durva szivaccsal vagy drótkefével, mivel azok rongálhatják a felületet.
- A motort, valamint a e, F és a R részeket ne merítse vízbe vagy más folyadékba, ne tegye mosogatógépbe.
- A motort és a e, F és a R részeket csak nedves törlőruhával tisztítsa.
- Minden más rész mosogatógépben is elmosogatható.
- Javasoljuk, hogy nagyon sós élelmiszerek aprítása után azonnal öblítse el a késeket.
- Ha színes élelmiszerekkel dolgozik, előfordulhat, hogy a műanyag részek elszíneződnek.

HIBAELHÁRÍTÁS

A készülék nem működik

- Ellenőrizze, hogy megfelelően csatlakoztatta a hálózati kábelt.
- Ellenőrizze a kapcsoló helyzetét.
- Ellenőrizze a tartozékok megfelelő rögzítését.

MŰSZAKI LEÍRÁS

MŰSZAKI ADATOK

- 5 az 1-ben merülőmixer
- aprítási, habverési, mixelési, szeletelési és reszelési funkció
- sokoldalú felszereltségének köszönhetően a készülék konyhai robotként is használható
- erős, ugyanakkor csendes egyenáramú villanymotor, azonnali gyorsulással, 800 W teljesítménnyel
- folyamatos teljesítményszabályozás, Turbo funkció (maximális teljesítmény)
- rozsdamentes acél vezérlőpanel, rozsdamentes acél merülőmixer kar, két habverő kar
- 1,2 literes edény reszelő és szeletelő szerszámmal, 3 vágókorong
- mini aprító edény – kisebb adagok – gyerekadagok, zöldszuszerek, stb. – elkészítéséhez
- 0,8 l űrtartalmú munkaedény fedéllel
- ergonomikus markolat
- szín: piros, zajszint: < 92 dB
- felvett teljesítmény: 800 W, feszültség: 230 V ~ 50 Hz
- méretek: 16 x 40 x 16 cm
- Tömeg (NETTÓ): 2,5 kg

A gyártó fenntartja a műszaki paraméterek módosításának jogát.



FIGYELEM: TŰZ VAGY ÁRAMÜTÉS ELKERÜLÉSE ÉRDEKÉBEN NE TEGYE KI A KÉSZÜLÉKET ESŐ VAGY NEDVESSÉG HATÁSÁNAK. HASZNÁLATON KÍVÜL VAGY JAVÍTÁS ELŐTT MINDIG HÚZZA KI A KÉSZÜLÉKET AZ ELEKTROMOS HÁLÓZATBÓL. A KÉSZÜLÉK NEM TARTALMAZ A FELHASZNÁLÓ ÁLTAL JAVÍTHATÓ ALKATRÉSZEKET. MINDIG FORDULJON SZAKSZERVIZHEZ. A KÉSZÜLÉK VESZÉLYES FESZÜLTSG ALATT VAN.

Környezetvédelmi információk

Megtettünk lehető legjobb a csomagolóanyagok mennyiségének csökkentése érdekében: lehetővé tettük azok egyszerű szétválasztását 3 anyagra: kartonpapír, papírzúzalék és olvasztott polipropilén. A készülék olyan anyagokat tartalmaz, amelyek szétszerelés után speciális üzemekben újrahasznosíthatók. Kérjük, tartsa be a csomagolóanyagok, kimerült elemek és régi berendezések kezelésére vonatkozó helyi előírásokat.

Használt elektromos berendezések, elemek és akkumulátorok megsemmisítése



Ez a jel a készüléken, annak tartozékain vagy csomagolásán azt jelöli, hogy ezt a terméket nem szabad a többi háztartási hulladékkal azonos módon kezelni. Élettartamának letelte után a terméket vagy az elemet (amennyiben tartalmaz) adja le az illetékes hulladékgyűjtő helyen, ahol az elektromos berendezést és elemet újrahasznosítják. Az Európai Unióban és a többi európai államban vannak gyűjtőhelyek a kiszolgált elektromos berendezések számára. A termék megfelelő módon történő megsemmisítésével nagyban hozzájárul a nem megfelelő

hulladékkezelés által a környezetet és az emberi egészséget veszélyeztető kockázatok megelőzéséhez. Az anyagok újrafeldolgozásával megőrizhetők természeti erőforrásaink. Ezért kérjük, ne dobja a kiszolgált elektromos berendezést és elemet/akkumulátort a háztartási hulladék közé. A kiszolgált elektromos berendezések ingyenes elhelyezésére vonatkozó információkért forduljon eladójához, a községi hivatalhoz. A használt elemek és akkumulátorok ingyenes elhelyezésére vonatkozó információkat szintén az eladójától, a községi hivaltaltól.

Gyártja: HP Tronic Zlín, spol. s r.o., Prštné-Kútiky, Zlín

ZÁRUČNÍ LIST**ZÁRUČNÍ PODMÍNKY**

Na výrobek uvedený v tomto záručním listu je poskytována záruka po dobu dvacet čtyři měsíců od data prodeje spotřebiteli.

Záruka se vztahuje na poruchy a závady, které v průběhu záruční doby vznikly chybou výroby nebo vadou použitých materiálů.

Výrobek je možno reklamovat u prodejce, který výrobek prodal spotřebiteli nebo v autorizovaném servisu.

Při reklamaci je nutné předložit: reklamovaný výrobek, originální nákupní doklad, ve kterém je zřetelně uveden typ výrobku a jeho datum prodeje spotřebiteli, případně tento řádně vyplněný záruční list.

Záruka platí pouze tehdy, je-li výrobek používán podle návodu k obsluze a připojen na správné síťové napětí.

Spotřebitel ztrácí nárok na záruční opravu nebo bezplatný servis v případě:

- zásahu do přístroje neoprávněnou osobou.
- nesprávné nebo neodborné montáže výrobku.
- poškození přístroje vlivem živelné pohromy.
- používání výrobku pro jiné účely, než je obvyklé.
- používání výrobku k profesionální či jiné výtěžné činnosti.
- používání výrobku s jiným než doporučeným příslušenstvím.
- nesprávné údržby výrobku.
- nepravidelného čištění výrobků zejména v případě, kdy je závada způsobena zbytky potravin, vlasů, domovního prachu nebo jiných nečistot.
- vystavení výrobku nepříznivému vnějšímu vlivu, zejména vniknutím cizích předmětů nebo tekutin (včetně elektrolytu z baterií) dovnitř.
- mechanického poškození výrobku způsobeného nesprávným používáním výrobku nebo jeho pádem.

Pokud zboží při uplatňování vady ze strany spotřebitele bude zasíláno poštou nebo přepravní službou, musí být zabaleno v obalu vhodném pro přepravu tak, aby se zabránilo poškození výrobku přepravou.

Aktuální seznam servisních středisek naleznete na: www.hptronic.cz

Případné další dotazy zasílejte na info@gallet.cz

Veškeré náležitosti uvedené v tomto záručním listu platí pouze pro výrobky nakoupené a reklamované na území České Republiky.

Typ výrobku: **MIX526**

Datum prodeje:

Výrobní číslo:

Razítko a podpis prodávajícího:

ZÁRUČNÝ LIST**ZÁRUČNÉ PODMIENKY**

Na výrobok uvedený v tomto záručnom liste je poskytovaná záruka na dobu dvadsať štyri mesiacov od dátumu predaja spotrebiteľovi.

Záruka sa vzťahuje na poruchy a chyby, ktoré v priebehu záručnej doby vznikli chybou výroby alebo chybou použitých materiálov.

Výrobok je možné reklamovať u predajcu, ktorý výrobok predal spotrebiteľovi alebo v autorizovanom servise.

Pri reklamacii je nutné predložiť: reklamovaný výrobok, originálny nákupný doklad, v ktorom je zreteľne uvedený typ výrobku a jeho dátum predaja spotrebiteľovi prípadne tento riadne vyplnený záručný list.

Záruka platí iba vtedy, ak je výrobok používaný podľa návodu na obsluhu a pripojený na správne sieťové napätie.

Spotrebiteľ stráca nárok na záručnú opravu alebo bezplatný servis najmä v prípade:

- zásahu do prístroja neoprávnenou osobou.
- nesprávnej alebo neodbornej montáže výrobku.
- poškodenia prístroja vplyvom živeľnej pohromy.
- používania výrobku pre účely pre ktoré nie je určený.
- používania výrobku na profesionálne či iné zárobkové činnosti.
- používania výrobku s iným než doporučeným príslušenstvom.
- nesprávnej údržby výrobku.
- nepravidelného čistenia výrobku najmä v prípade, kedy je porucha spôsobená zvyškami potravín, vlasov, domového prachu alebo iných nečistôt.
- vystavenia výrobku nepriaznivému vonkajšiemu vplyvu, najmä vniknutím cudzích predmetov alebo tekutín (vrátane elektrolytu z batérií) dovnútra.
- mechanického poškodenia výrobku spôsobeného nesprávnym používaním výrobku alebo jeho pádom.

Pokiaľ výrobok pri uplatňovaní poruchy zo strany spotrebiteľa bude zasielaný poštou alebo prepravnou službou, musí byť zabalený v obale vhodnom pre prepravu tak, aby sa zabránilo poškodeniu výrobku prepravou.

Aktuálny zoznam servisných stredísk nájdete na: www.hptronic.cz

Prípadné ďalšie dotazy zasielajte info@gallet.cz

Všetky náležitosti uvedené v tomto záručnom liste platia len pre výrobky nakúpené a reklamované na území Slovenskej Republiky.

Typ prístroja: **MIX526**

Dátum predaja:

Výrobné číslo:

Pečiatka a podpis predajca:

KARTA GWARANCYJNA**WARUNKI GWARANCJI**

- 1) Niniejsza gwarancja dotyczy produktów produkowanych pod marką GALLET, zakupionych w sklepach na terytorium Rzeczypospolitej Polskiej.
- 2) Okres gwarancji wynosi 24 miesiące od daty zakupu produktu.
- 3) Naprawy gwarancyjne odbywają się na koszt Gwaranta we wskazanym przez Gwaranta Autoryzowanym Zakładzie Serwisowym.
- 4) Gwarancją objęte są wady produktu spowodowane wadliwymi częściami i/lub defektami produkcyjnymi.
- 5) Gwarancja obowiązuje pod warunkiem dostarczenia do Autoryzowanego Zakładu Serwisowego urządzenia w kompletnym opakowaniu albo w opakowaniu gwarantującym bezpieczny transport wraz z kompletem akcesoriów oraz z poprawnie i czytelnie wypełnioną kartą gwarancyjną i dowodem zakupu (paragon, faktura VAT, etc.).
- 6) Autoryzowany Zakład Serwisowy może odmówić naprawy gwarancyjnej jeśli Karta Gwarancyjna nosić będzie widoczne ślady przeróbek, jeżeli numery produktów okażą się inne niż wpisane w karcie gwarancyjnej a także jeśli numer dokumentu zakupu oraz data zakupu na dokumencie różnią się z danymi na Karcie Gwarancyjnej.
- 7) Usterki ujawnione w okresie gwarancji będą usunięte przez Autoryzowany Zakład Serwisowy w terminie 14 dni roboczych od daty przyjęcia produktu do naprawy przez zakład serwisowy, termin ten może być przedłużony do 21 dni roboczych w przypadku konieczności sprowadzenia części zamiennych z zagranicy.
- 8) Gwarancją nie są objęte:
 - wadliwe działanie lub uszkodzenie spowodowane niewłaściwym użytkowaniem (np. znaczące zabrudzenie urządzenia, zarówno wewnątrz jak i na zewnątrz, zalanie płynami itp.) lub użytkowanie niezgodne z instrukcją obsługi i przepisami bezpieczeństwa
 - zużycie towaru przekraczające zakres zwykłego używania przez indywidualnego odbiorcę końcowego (zwłaszcza jeżeli był wykorzystywany do profesjonalnej lub innej czynności zarobkowej)
 - uszkodzenia spowodowane czynnikami zewnętrznymi (w tym: wyładowaniami atmosferycznymi, przepięciami sieci elektrycznej, środkami chemicznymi, czynnikami termicznymi) i działaniem osób trzecich
 - uszkodzenia powstałe w wyniku podłączenia urządzenia do niewłaściwej instalacji współpracującej z produktem
 - uszkodzenia powstałe w wyniku zalania wodą, użycia nieodpowiednich baterii (np. ładowanych powtórnie baterii nie będących akumulatorami)
 - produkty nie posiadające wypełnionej przez Sprzedawcę Karty Gwarancyjnej
 - produkty z naruszoną plombą gwarancyjną lub wyraźnymi oznakami ingerencji przez osoby trzecie (nie będące Autoryzowanym Zakładem Serwisowym lub nie działające w jego imieniu i nie będące przez niego upoważnionymi)
 - kable przyłączeniowe, piloty zdalnego sterowania, słuchawki, baterie
 - uszkodzenia powstałe wskutek niewłaściwej konserwacji urządzenia
 - uszkodzenia powstałe w wyniku zdarzeń losowych (np. powódź, pożar, klęski żywiołowe, wojna, zamieszki, inne nieprzewidziane okoliczności)
 - czynności związane ze zwykłą eksploatacją urządzenia (np. wymiana baterii)
 - zapisane na urządzeniu dane w formie elektronicznej (w szczególności Gwarant zastrzega sobie prawo do sformatowania nośników danych zawartych w urządzeniu, co może skutkować utratą danych na nich zapisanych)
 - **uszkodzenia (powodujące np. brak odpowiedzi urządzenia lub jego nie włączanie się) powstałe wskutek wgrania nieautoryzowanego oprogramowania.**
- 9) Jeżeli Autoryzowany Zakład Serwisowy stwierdzi, iż przyczyną awarii urządzenia są przypadki wymienione w pkt. 8 lub nie stwierdzi żadnego uszkodzenia, koszty serwisu oraz całkowite koszty transportu urządzenia pokrywa nabywca.

- 10) W wypadku wystąpienia wypadków wymienionych w pkt. 8 Autoryzowany Zakład Serwisowy wyceni naprawę urządzenia i na życzenie klienta może dokonać naprawy odpłatnej. Uszkodzenia urządzenia powstałe w wyniku wypadków opisanych w pkt. 8 powodują utratę gwarancji.
- 11) Wszelkie wadliwe produkty lub ich części, które zostały w ramach naprawy gwarancyjnej wymienione na nowe, stają się własnością Gwaranta.
- 12) W wypadku gdy naprawa urządzenia jest niemożliwa lub spowodowałaby przekroczenie terminów określonych w pkt. 7 a także kiedy naprawa wiązałaby się z poniesieniem przez Gwaranta kosztów niewspółmiernych do wartości urządzenia Gwarant może wymienić Klientowi urządzenie na nowe o takich samych lub wyższych parametrach. W razie niedostarczenia urządzenia w komplecie Gwarant może wymienić jedynie zwrócone części urządzenia lub dokonać zwrotu zapłaconej ceny jednak wówczas jest upoważniony do odjęcia kosztu części zużytych lub nie dostarczonych przez użytkownika (np. baterii, słuchawek, zasilacza) wraz z reklamowanym urządzeniem.
- 13) Okres gwarancji przedłuża się o czas przebywania urządzenia w Autoryzowanym Zakładzie Serwisowym.
- 14) W wypadku utraty karty gwarancyjnej nie wydaje się jej duplikatu.
- 15) Producent może uchylić się od dotrzymania terminowości usługi gwarancyjnej gdy zaistnieją zakłócenia w działalności firmy spowodowane nieprzewidywalnymi okolicznościami (tj. niepokoje społeczne, klęski żywiołowe, ograniczenia importowe itp).
- 16) Gwarancja nie wyklucza, nie ogranicza ani nie zawiesza praw konsumenta wynikających z niezgodności towaru z umową sprzedaży.
- 17) W sprawach nieuregulowanych niniejszymi warunkami mają zastosowanie przepisy Kodeksu Cywilnego.

Uszkodzenie wyposażenia nie jest automatycznie powodem dla bezpłatnej wymiany kompletnego urządzenia. Jeżeli reklamujesz słuchawki, pilota, kable przyłączeniowe lub inne akcesoria NIE PRZYSYŁAJ całego urządzenia. Skontaktuj się ze sprzedawcą lub producentem w celu uzgodnienia sposobu przeprowadzenia procedury reklamacyjnej bez konieczności przesyłania całego kompletu do serwisu.

Kontakt w sprawach serwisowych: Digison Polska Sp. z o.o., Tel. (071) 3577027, Fax. (071) 7234552, internet: <http://www.digison.pl/sonline/>, e-mail: serwis@digison.pl

Nazwa: MIX526	Pieczęć i podpis sprzedawcy:	
Data sprzedaży:		
Numer serii:		
1. Data Przyjęcia/Nr Naprawy/ Pieczęć i Podpis Serwisanta:	2. Data Przyjęcia/Nr Naprawy/ Pieczęć i Podpis Serwisanta:	
3. Data Przyjęcia/Nr Naprawy/ Pieczęć i Podpis Serwisanta:	4. Data Przyjęcia/Nr Naprawy/ Pieczęć i Podpis Serwisanta:	

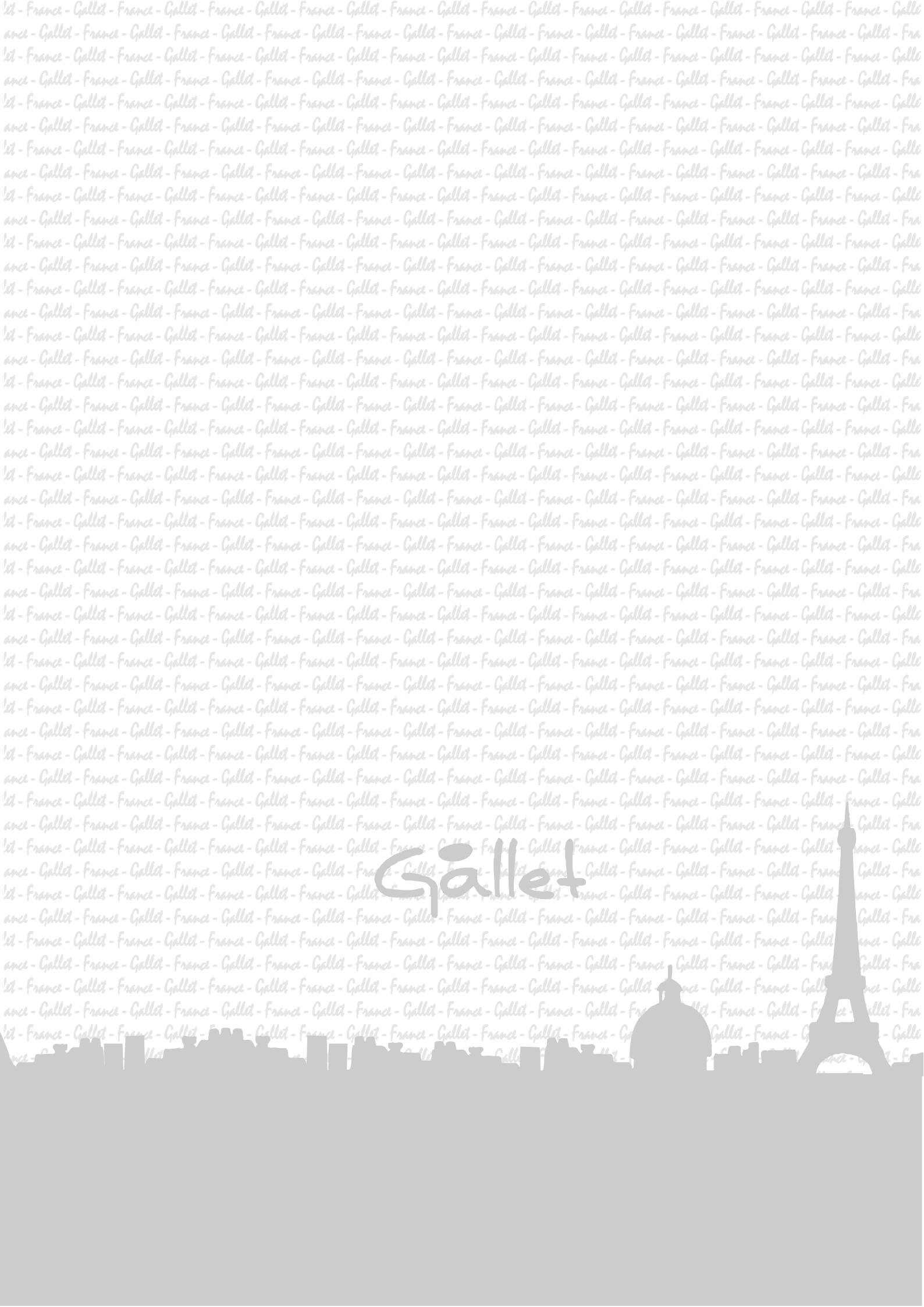

Gallet