

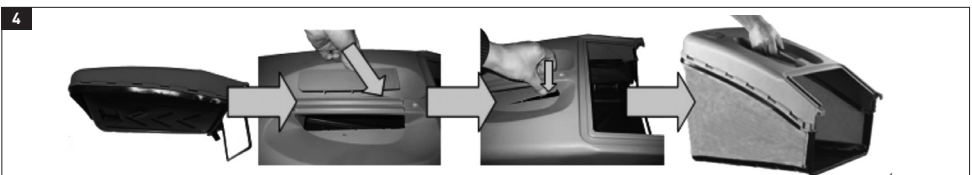

FIELDMANN[®]
Home & Garden Performance

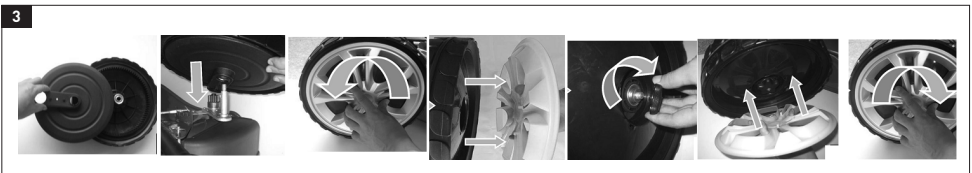

FZR 3004-B/FZR 3007 BS

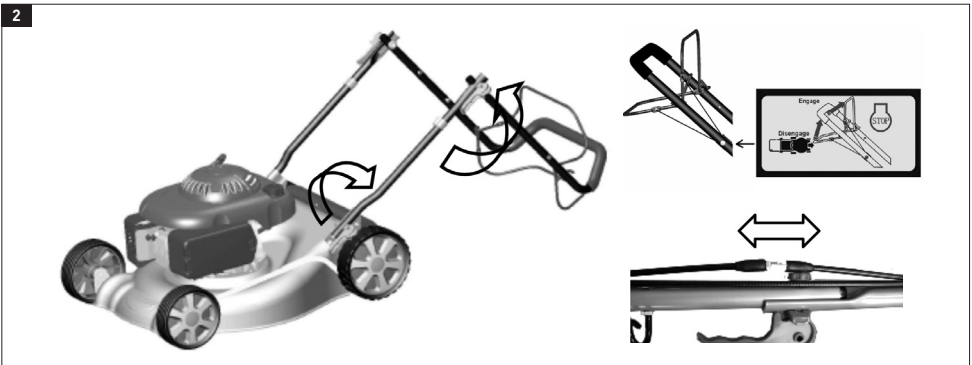
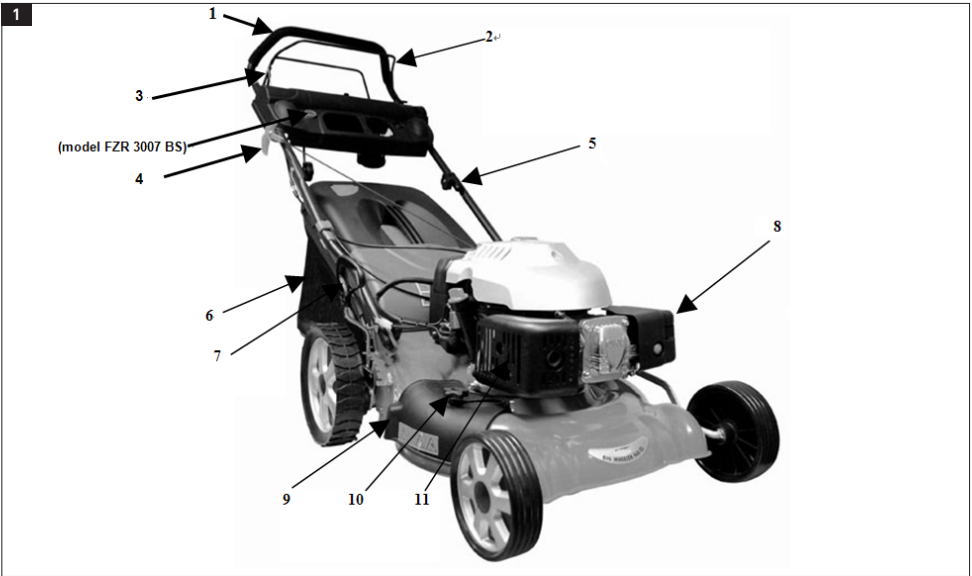

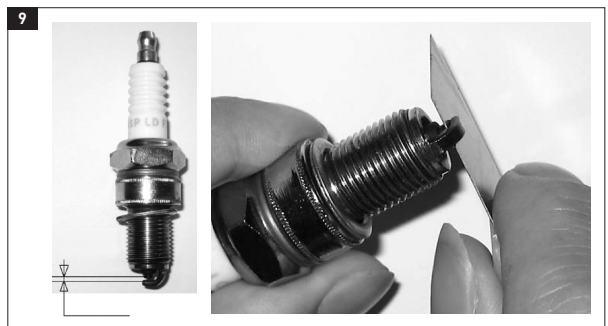
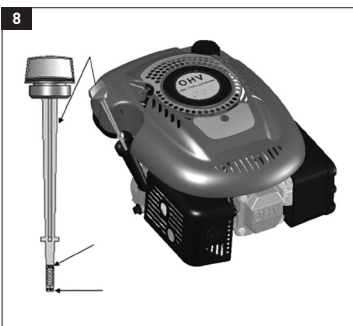
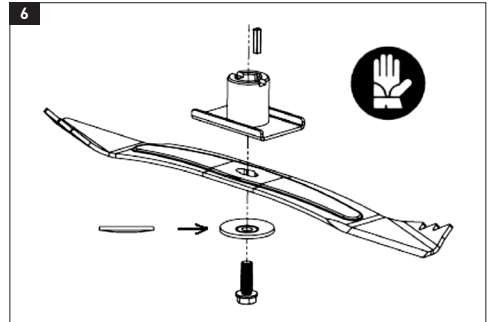
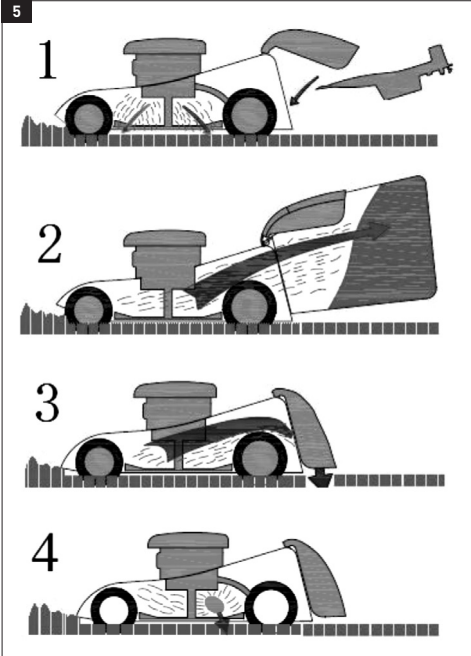

English	5 – 18
Čeština	19 – 32
Slovenčina	33 – 46
Magyarul	47 – 60
Polski	61 – 74
Русский	75 – 88
Lietuvių	89 – 102

SELF-PROPELLED LAWN MOWER

USER'S MANUAL

Thank you for purchasing this self-propelled garden lawnmower. Before you start using it, please, carefully read this user's manual and save it for possible future use.

CONTENTS

ILLUSTRATED ATTACHMENT	2-3
1. GENERAL SAFETY INSTRUCTIONS	6
2. EXPLANATION OF INSTRUCTION LABELS ON THE MACHINE	7
3. MACHINE DESCRIPTION AND INCLUDED CONTENTS	8
4. LAWNMOWER ASSEMBLY	9
5. PUTTING INTO OPERATION	9
6. OPERATING INSTRUCTIONS	12
7. MAINTENANCE AND STORAGE	15
8. TECHNICAL SPECIFICATIONS	17
9. WHAT TO DO „WHEN...“	18
10. DISPOSAL	18

1. GENERAL SAFETY INSTRUCTIONS

Important safety notices

- ☼ Carefully unpack the product and take care not to throw away any part of the packaging before you find all the parts of the product.
- ☼ Store the lawnmower in a dry place out of reach of children.
- ☼ Read all warnings and instructions. Not following warnings or instructions may lead to injury by electrical shock, a fire and/or serious injuries.

Packaging

The product is packed in a package that prevents damage during transport. This package is a resource and so can be handed over for recycling.

User's manual

Before you start working with the electric garden lawnmower, read the following safety and usage instructions. Understand the operating elements and the correct use of the device. Keep the user's manual in a safe place where it can be easily retrieved for future use.

Save the original packaging, including the internal packing material, warranty card and proof of purchase receipt, at least for the duration of the warranty. If you need to ship this machine, pack it in the original cardboard box to ensure maximum protection during shipping or transport (e.g. when moving or when you need to send this product for repair).

 **Note:** If you hand over the machine to somebody else, do so together with the user's manual. Following the instructions in the included user's manual is a prerequisite for the proper use of the lawnmower. The user's manual also contains operating, maintenance and repair instructions.

The manufacturer takes no responsibility for accidents or damages resulting from not following the instructions in this manual.

2. EXPLANATION OF INSTRUCTION LABELS ON THE MACHINE



General danger warnings.
Attention, rotating blades!



Before putting into operation, carefully read the user's manual.



Sharp blade/s. Protect yourself against injury and loss of fingers.
Attention, rotating blades!



Watch out for objects detected by the rotating blade!



Keep other people away from the work area.



Remove spark plug lead before maintenance.



Make sure that people standing nearby are not injured by detected foreign objects.
Clear the mowing area. Keep children and others a safe distance from the machine.

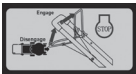

Driving and stopping the lawnmower.

3. MACHINE DESCRIPTION AND INCLUDED CONTENTS

MACHINE DESCRIPTION (see pic. 1)

1	Handle	7	Height adjust handle
2	Brake lever	8	Air filter
3	Driver lever	9	Side discharge board
4	Startér	10	Side discharge switch
5	Quick fix handle	11	Spark plug
6	Grass catcher		

 **WARNING:** Sharp blades.

Supplied contents

Carefully take out the lawnmower from the packaging and check whether all the following parts are present:

- ✿ Self-propelled lawnmower 1 piece
- ✿ Grass catcher 1 piece
- ✿ Bearing 4 pieces
- ✿ Wheels 2 pieces
- ✿ Wheel center 2 pieces
- ✿ Nuts 2 pieces
- ✿ Washer 2 pieces
- ✿ User's manual

If there are parts missing or they are damaged, please contact the retailer from whom you bought the machine.

4. LAWNMOWER ASSEMBLY

The lawnmower is supplied disassembled. The complete adjustable handle and collection box must be assembled before starting work. Proceed step by step according to the user's manual and use the pictures as a guide so that the assembly process is as easy as possible.

⚠ ATTENTION: Do not use any additional equipment, which was not recommended by the manufacturer.

SET UP YOUR LAWNMOWER (see pic. 2)

⚠ IMPORTANT: Unfold handle carefully so as not to pinch or damage control cables.

1. Raise handles until lower handle section locks into place in mowing position.
2. Remove protective padding, raise upper handle section into place on lower handle and tighten both handle knobs.
3. Remove handle padding holding operator presence control bar to upper handle.

WHEEL ASSEMBLY (see pic. 3)

Assemble the wheels on the mower as in the pictures.
Make sure that the star nut strong enough.

Instruction for plastic catcher assembly (see pic. 4)

1. Take plastic catcher out of the package.
2. Take the small cover part from packing bag.
3. Press the cover part into catcher as picture shown
4. Fix the plastic jacket in the metal bracket.

5. PUTTING INTO OPERATION

Your new lawn mower has been assembled and tested at the factory.

⚠ ATTENTION: This lawn mower is shipped WITHOUT OIL OR GASOLINE in the engine.

OPERATION

Brake lever –must be held down to the handle to start the engine. Release to stop the engine.

Starter handle - used for starting engine.

Drive control lever (self-propelled lawnmower)- used to engage power-propelled forward motion of lawn mower.

Range of application

Cutting the grass (see pic. 5)

- ✿ Cutting up and depositing the grass on the lawn
- ✿ Cutting up and collected in the grass catcher
- ✿ Cutting up and ejecting backwards
- ✿ Cutting up and ejecting sideways.

Mulching

- ✿ Installation and removal of the accessories must always be take place with switched off engine.
- ✿ Please make sure the stability of the attached mulching accessories after installing.
- ✿ For mulching plate, you only allowed use the accessories from original factory
- ✿ Always avoid to clear away an excessive quantity grass so that the mower mechanism and the engine are overloaded.
- ✿ Reducing the speed of self-propelled will help you to pass excessive grass.

Assembly of accessories

Put the baffle plate and raises, aim at the round hole underside, fax up the auto locking hook engage.

Disassembly of accessories

Press the tightly by thumb in the center, then loose and deflect direction take down the mulching plate.

Hang up the grass catcher

Raise the baffle plate and hang up the grass catcher in the illustration shown.

DRIVE CONTROL (see pic. 2)

- ✿ Self-propelling is controlled by holding the operator presence control bar down to the handle and pushing the drive control lever forward until it clicks; then releasing the lever.
- ✿ Forward motion will stop when the operator presence control bar is released. To stop forward motion without stopping engine, release the operator presence control bar slightly until the drive control disengages. Hold operator presence control bar down against handle to continue mowing without self-propelling.

ADJUST CUTTING HEIGHT

Raise wheels for low cut and lower wheels for deepcut, adjust cutting height to suit your requirements. Medium position is best for most lawns.

BEFORE STARTING ENGINE ADD OIL

- ✿ Your lawnmower is shipped without oil in the engine.
- ✿ Before each subsequent use the oil level must be check and if necessary topped up with 500ml SAE30 (15W-40) engine oil
For type and grade of oil to use, see „ENGINE“ in the Maintenance section of this manual.

⚠ ATTENTION: Do not overfill engine with oil, or it will smoke heavily from the muffler on startup.

1. Be sure lawnmower is level.
2. Remove oil dipstick from oil fill spout.
3. Insert and tighten dipstick.
4. Check oil level before each use. Add oil if needed.
5. Fill to full line on dipstick.
6. Change the oil after every 25 hours of operation or each season.
7. You may need to change the oil more often under dusty, dirty conditions. See „TO CHANGE ENGINE OIL“ in the Maintenance section of this manual.

 **Note:** Check oil level before each use.

ADD GASOLINE (see pic. 7)

- ✿ Fill fuel tank to bottom of tank filler neck.
- ✿ Do not overfill.
- ✿ Use fresh, clean, regular unleaded gasoline.
- ✿ Do not mix oil with gasoline.
- ✿ Recommendation: Purchase fuel in quantities that can be used within 30 days to assure fuel fresh.

⚠ ATTENTION: Wipe off any spilled oil or fuel. Do not store, spill or use gasoline near an open flame.

📖 Note: Alcohol blended fuels (called gasohol or using ethanol or methane can attract moisture which leads to separation and for motion of acids during storage. Acidic gas can damage the fuel system of an engine while in storage.

- ✿ To avoid engine problems, the fuel system should be emptied before storage of 30 days or longer.
- ✿ Empty the gas tank, start the engine and let it run until the fuel lines and carburetor are empty.
- ✿ Use fresh fuel next season.
- ✿ See Storage Instructions for additional information.
- ✿ Never use engine or carburetor cleaner products in the fuel tank or permanent damage may occur.

START ENGINE

⚠ ATTENTION: Press or release the start switch carefully according to the manufacturer's instructions. Make sure that feet are at a sufficient distance from the cutting mechanism.
To start the engine, first make sure that the spark plug and that the machine is filled with sufficient oil and petrol.

📖 Note: Due to protective coatings on the engine, a small amount of smoke may be present during the initial use of the product and should be considered normal.

Hold operator presence control bar down to the handle and pull starter handle quickly. Do not allow starter rope to snap back.

📖 Note: In cooler weather it may be necessary to repeat priming steps.

STOP ENGINE

To stop engine, release operator presence control bar.

⚠ ATTENTION: The blade will continue to rotate for a few seconds after the engine has stopped. Disconnect the spark plug cap if the lawnmower is to be left unattended.

- ✿ Under certain conditions, such as very tall grass, it may be necessary to raise the height of cut to reduce pushing effort and to keep from overloading the engine and leaving clumps of grass clippings. It may also be necessary to reduce ground speed and/or run the lawnmower over the area a second time.
- ✿ For extremely heavy cutting, reduce the width of cut by overlap ping previously cut path and mow slowly.

- ✿ Pores in cloth grass catchers can become filled with dirt and dust with use and catchers will collect less grass. To prevent this, regularly hose catcher off with water and let dry before using.
- ✿ Keep top of engine around starter clear and clean of grass clippings and chaff. This will help engine air flow and extend engine life.

6. OPERATING INSTRUCTIONS

Purpose of use

- ✿ The lawnmower is suitable for use in private gardens.
- ✿ Lawnmowers considered to be suitable for use in private gardens are such devices, where the annual operation as a rule does not exceed 50 operating hours and which are predominantly used for the maintenance of lawn areas, but not public facilities, parks, sports fields or in agriculture or forestry.
- ✿ Do not use the product for purposes other than those intended.
- ✿ For safety reasons the lawnmower must not be used as a drive engine for any other work tools and tool sets, unless expressly permitted by the manufacturer.

OPERATION

- ✿ This product must not be used by children and persons with physical or mental impairments or by inexperienced persons, unless properly trained or schooled in the safe use of the product, or unless they have been properly supervised by a qualified person who will be responsible for their safety.
- ✿ Never use the electric garden lawnmower if you are in close vicinity to other people, children or freely moving household pets.
- ✿ Use extra care if the product is used near children. Always keep the appliance out of the reach of children. Children must be supervised to ensure that they do not play with the product.
- ✿ Never allow children or persons who do not know the contents of this user's manual to work with the device. Local regulations may set the minimum age of the user. The user is responsible for damages caused to third parties in the lawnmower's working area as a result of its use.
- ✿ Do not use the machine if you are tired, under the influence of alcohol or narcotics.
- ✿ Before mowing, remove all foreign objects from the lawn, which may be thrown by the machine.
- ✿ When transporting this device, grasp the whole lawnmower. Carrying the fuel tank is dangerous and can cause damage of the fuel tank or fire.
- ✿ Never smoke while operating the lawnmower.

⚠ ATTENTION: Due to health dangers to the user, the lawnmower must not be used to trim bushes, hedges or shrubs, for cutting or mulching exible young plants or lawns, on green roofs or for balcony pot plants, for cleaning (vacuuming) sidewalks or to be used as a crusher of pieces of trunks and branches. Furthermore the lawnmower must not be used as a motorized hoe, or for leveling of terrain, e.g. molehills

Instructions for use

Turn on and operate the machine as described in the user's manual, carefully follow all instructions.

- ✿ Work only during good visibility or ensure sufficient artificial lighting.
- ✿ Never operate the machine in enclosed, poorly ventilated rooms, or in the vicinity of ammable or explosive liquids, fumes or gases.

- ✿ Never use the lawnmower in places where there is danger of contact with a water surface (e.g. in direct vicinity of garden ponds, in-ground pools, etc.).
- ✿ Before you take off or empty the collection box, turn off the motor and wait until the blade has come to a complete stop.
- ✿ Before starting mowing, check the terrain where the lawnmower will be used and remove stones, wires, sticks, splinters, bones and other foreign objects, which could become caught in it or detected or cause injuries.
- ✿ Start or release the start switch carefully according to the manufacturer's instructions. Make sure that feet are at a sufficient distance from the mowing mechanism.
- ✿ Never use the product if you have wet hands or feet or without proper footwear.
- ✿ When mowing, wear solid, anti-slip footwear and long pants. Never work barefoot or in light sandals.
- ✿ Secure loose clothing, long hair or jewellery so that they cannot get caught by the moving parts of the machine.
- ✿ Never use the self propelled garden lawnmower in excessively steep terrain. Be very careful in steep terrain – there is a danger of slipping and injuring yourself. When changing the mowing direction proceed always crosswise, never vertically up and down. Do not use the lawnmower on slopes exceeding 15 %.
- ✿ Do not lift the lawnmower when starting the motor.
- ✿ Never place your hands or feet under the rotating parts. Maintain a sufficient distance from the expulsion opening.
- ✿ During operation, never pull it towards yourself, but always only push forward.
- ✿ Do not expose the lawnmower to rain. Do not mow wet or very damp grass.
- ✿ During work ensure you have a safe stance.
- ✿ Lead the machine only at walking speed.
- ✿ During operation (i.e. when the motor is turned on) never lift, carry or tilt from the mowed terrain - there is a danger of injury.
- ✿ Before lifting the lawnmower for transportation reasons, turn off the motor, and wait until the blade has come to a complete stop.
- ✿ If it is necessary to tilt the lawnmower for transportation reasons, when travelling over areas that are not grass and when transporting the lawnmower to the work position and back, turn off the motor.
- ✿ When starting the motor do not tilt the lawnmower, if it is not necessary to lift the mower when advancing forward. In such a case tilt it only to the extent necessary, and lift it on the side more distant from the user.
- ✿ Turn off the motor when leaving a lawn area.
- ✿ Only store and use the product away from flammable or volatile materials and solutions.
- ✿ Keep the product away from extreme temperatures, direct sunlight and excessive humidity. Do not use in an overly dusty environment.
- ✿ Do not spray the product with water or any other liquid. Do not pour water or any other liquids into the product. Do not submerge the product in water or any other liquid.
- ✿ Never leave the appliance switched on without supervision.
- ✿ Do not touch machine parts until they have come to a complete stop. The blades continue to rotate after the machine has been turned off and may cause injury.
- ✿ Allow the motor to cool down before storing the lawnmower in a closed room.
- ✿ Under no circumstances should you try to repair or amend the appliance on your own - danger of electric shock! Entrust all repairs and adjustments of this product to an authorized service centre. Tampering with the product during the warranty period may void the warranty.
- ✿ The manufacturer is not responsible for damages caused by incorrect use of this product or its accessories. Such damages include food spoilage, injuries, burns, scalding, fire, etc
- ✿ Never operate the engine when fuel tank is with fuel only.

- ✿ Never open the cap of the fuel tank to add gasoline while the engine is running or still hot.
- ✿ Tighten the fuel tank cap and close tightly the jerry can cap.
- ✿ Stop the engine and disconnect the spark plug in following cases:
 - before clearing blockages,
 - before unclogging chute,
 - before checking, cleaning or working on the lawnmower.
 - after striking a foreign object, inspect the lawnmower for damage and make repairs before restarting and operating the lawnmower.
 - if lawnmower starts to vibrate abnormally (check immediately).
- ✿ Keep in mind that the operator is responsible for accidents or hazards that occur to people or their property.
- ✿ Do not attempt to make cutting height adjustments while the engine is running.
- ✿ Grass catcher components are subject to wear, damage, and deterioration, which could expose moving parts or allow objects to be thrown. Frequently check components and replace with manufacturer's recommended parts, when necessary.
- ✿ Mower blades are sharp and can cut. Wrap the blade(s) or wear gloves, and use extra caution when servicing them.
- ✿ Do not change the engine governor setting or over-speed the engine.
- ✿ Disengage all blades and drive clutches before starting the engine.
- ✿ Use extreme caution when reversing or pulling the lawnmower towards you.
- ✿ Stop the blade(s) if the lawnmower has to be tilted for transportation when crossing surfaces other than grass.
- ✿ Disengage all blades and drive clutches before starting the engine.
- ✿ Start the engine or switch on the motor carefully according to instructions and with feet well away from the blade(s).
- ✿ Do not tilt the lawnmower when starting the engine or switching on the motor, except if the lawnmower has to be tilted for starting. In this case, do not tilt it more than absolutely necessary and lift only the part which is away from the operator.
- ✿ Do not start the engine when standing in front of the discharge chute.
- ✿ Never pick up or carry a lawnmower while the engine is running.
- ✿ Reduce the brake setting during engine shut down and, if the engine is provided with a shut-off valve, turn the fuel off at the conclusion of mowing.
- ✿ Go slow when using a trailing seat

SAFETY INSTRUCTIONS – Fuel

- ⚠ ATTENTION:** Petrol is highly flammable.
- store fuel in containers specifically designed for this purpose;
 - refuel outdoors only and do not smoke while refueling.
 - do not smoke while refueling;
 - never remove the cap of the fuel tank or add petrol while the engine is running or when the engine is hot;
 - if petrol is spilled, do not attempt to start the engine but move the machine away from the area of spillage and avoid creating any source of ignition until petrol vapour have dissipated;
- ✿ While transporting the lawnmower makes sure the fuel tank is empty.
 - ✿ Transport fuel only in approved cans.
 - ✿ Regularly check the cap of the fuel tank. It must be tight to prevent leaking the fuel.

- ✿ Protect the environment: Be careful not to fuel leakage and contamination of soil materials.
- ✿ Do not refuel the gasoline in enclosed, poorly ventilated rooms. It can be very dangerous. Risk of fire.
- ✿ Do not inhale vapors from the fuel. Refuel with protective gloves.

7. MAINTENANCE AND STORAGE

MAINTENANCE

 **Note:** Regular, careful maintenance is essential for keeping the safety level and original performance of the machine unchanged in time.

- ✿ Keep all nuts, bolts and screws tight to be sure the equipment is in safe working condition. Regular maintenance is essential for safety and performance.
- ✿ Never store the equipment with fuel in the tank inside a building where vapour may reach a flame or a spark or a source of extreme heat.
- ✿ Allow the engine to cool before storing in an enclosed space.
- ✿ To reduce the fire hazard, keep the engine; exhaust silencer, battery compartment and fuel storage area free of grass, leaves, or excessive grease. Do not leave containers with grass cuttings in rooms.
- ✿ Replace worn or damaged parts for safety reasons; do not use the equipment with worn or damaged parts. Parts are to be replaced and not repaired. Use genuine spare parts (blades should always bear the symbol). Parts that are not of the same quality can damage the equipment and be dangerous for your safety.
- ✿ If the fuel tank has to be drained, this should be done outdoors and when the engine is cool.
- ✿ Wear strong work gloves when removing and reassembling the blade.
- ✿ Check the blade's balance after sharpening.
- ✿ Check the self-closing guard and grass-catcher frequently for wear and deterioration.
- ✿ Whenever the machine is to be handled, transported or tilted you must:
 - wear strong working gloves;
 - grasp the machine at the points that offer a safe grip, taking account of the weight and its distribution

CLEANING

- ✿ Carefully clean the machines with water after each cut; remove the grass debris and mud accumulated inside the chassis to avoid their drying and thus making the next start-up difficult.
- ✿ The paintwork on the inside of the chassis may peel off in time due to the abrasive action of the cut grass; in this case, intervene promptly by touching up the paintwork using a rustproof paint to prevent the formation of rust that would lead to corrosion of the metal.
- ✿ Remove the transmission casing by removing the screws and clean around the transmission and drive belts with a brush or compressed air once or twice a year.
- ✿ Once every season, the drive wheels should be cleaned internally. Remove both wheels. Clean the gear wheel and the wheel gear rim of grass and dirt using a brush or air compressor.

CHANGING BLADES (see pic. 6)

To replace the blade, undo the screw. Empty the oil tank before removing the blade.

Reinstall as illustrated. Tighten the screw properly. Tightening torque 40 Nm. When replacing the blade, the blade screw should also be replaced.

Changing the Oil (see pic 8)

- ✿ The oil drain plug is located under engine.
- ✿ Have a container ready to catch the oil and remove the drain plug.
- ✿ Once the oil has been emptied, replace the drain plug making sure that the washer is in place and wipe clean any spillages.
- ✿ Refill with SAE30 oil.
- ✿ When the dipstick is rested on the filler pipe (i.e. not screwed in place), the oil lever must be between the Min. and Max. marks on the dipstick. Do not overfill.
- ✿ Start the engine and allow it to run briefly.
- ✿ Stop the engine, wait one minute and check the oil level. Top up if necessary.

SPARK PLUG (see pic. 9)

Once the engine has cooled, remove the spark plug using the box spanner supplied; clean the plug with a wire brush. Using a feeler gauge, set the gap to 0.75 mm (0.030"). Refit the spark plug taking care not to over tighten.

AIR FILTER (see pic. 11)

Unclip the air filter cover and remove the sponge filter element. To avoid objects falling into the air intake, replace the air filter cover.

DRAINING THE FUEL TANK AND CARBURETOR (see pic. 10)

1. Place an approved gasoline container below the carburetor, and use a funnel to avoid spilling fuel.
2. Remove the drain bolt, and then move the fuel valve lever to the ON position
3. After all the fuel has drained into the container; reinstall the drain bolt and washer. Tighten the drain bolt securely.

STORAGE

The same petrol must not remain in the tank for more than one month. Thoroughly clean the mower and store it indoors in a dry place.

THE ENVIRONMENT

In order to protect the environment, we recommend that the following points should be given special consideration:

- ✿ Always use pure unleaded petrol.
- ✿ Always use a funnel and/or petrol can with a level control to avoid spillage when refilling the fuel tank.
- ✿ Do not fill the fuel tank completely.
- ✿ Do not overfill with engine oil.
- ✿ When changing the oil, ensure that all the used oil is collected. Avoid spillage. Take the used oil to a recycling unit.
- ✿ Do not dispose of used oil filter in a rubbish bin. Take it to a recycling unit.
- ✿ Replace the silencer if faulty. When carrying out repairs, always use original spare parts.
- ✿ Always seek professional help when the carburetor requires adjustment.

- ✿ Clean the air filter according to the directions.
- ✿ When, after many years of service, your machine needs to be replaced or is no longer required, we recommend that the machine is returned to your distributor for recycling.

Genuine spare parts are supplied by service workshops and by many dealers. We recommend that you take the machine to an authorized service station for annual servicing, maintenance and inspection of safety equipment. For service and spare parts, please contact the dealer where the machine was purchased.

REGULAR SERVICE PERIOD

REGULAR SERVICE PERIOD		Before each use	First Month or	Every 3 Months or	Every 6 Months or	Every Year or	Every Two Years	Correction
Perform at every indicated month or operating hour interval, whichever comes first			5 Hrs	25 Hrs	50 Hrs	100 Hrs	250 Hrs	
Engine oil	Check	○						See manual
	Replace		○		○			See manual
Air cleaner	Check	○						See manual
	Replace			○				See manual
Spark plug	Check, adjust					○		See manual
	Replace						○	See manual
Flywheel brake pad (A types)	Check				○			Service
Fuel tank and filter	Clean					○		Service
Fuel tube	Check	Every 2 years (Replace if necessary)						Service
Valve clearance	Check, adjust							Service
Combustion chamber	Clean	After every 200 hours						Service

8. TECHNICAL SPECIFICATIONS

Model No.	FZR3004-B / FZR 3007 BS
Petrol engine:	2.7KW / 2.7KW
Engine speed:	2850/min / 2880/min
Cutting width:	508mm / 456mm
Adjustable cutting height:	6 positions / 6 positions
Grass collection capacity:	65 l / 65l
Gross weight	37kg / 33.6kg
Sound Pressure Level	83,5 dB (A)/83,5 dB (A)
Guaranteed Sound Power Level	98 dB (A)/98 dB (A)
Vibration	6,9 m/s / 6,9 m/s

Maintenance of the battery

Please disconnect the battery from the machine after using

Battery capacity 12V 7AH

9. WHAT TO DO „WHEN...“

Engine will not start	Possible Cause	Correction
1. Check fuel.	Out of fuel.	Refuel.
	Bad fuel; engine stored without treating or draining gasoline, or refueled with bad gasoline.	Drain the fuel tank and carburetor. Refuel with fresh gasoline.
2. Remove and inspect spark plug.	Spark plug faulty, fouled, or improperly gapped.	Replace the spark plug.
	Spark plug wet with fuel (flooded engine).	Dry and reinstall spark plug.
3. Take engine to an authorized our servicing dealer, or refer to shop manual.	Fuel filter clogged, carburetor malfunction, ignition malfunction, valves stuck, etc.	Replace or repair faulty components as necessary.

Engine will not start	Possible Cause	Correction
1. Check air cleaner	Air cleaner elements clogged.	Clean or replace air cleaner elements.
2. Check fuel.	Bad fuel; engine stored without treating or draining gasoline, or refueled with bad gasoline.	Drain the fuel tank and carburetor. Refuel with fresh gasoline.
3. Take engine to an authorized our servicing dealer, or refer to shop manual.	Fuel filter clogged, carburetor malfunction, ignition malfunction, valves stuck, etc.	Replace or repair faulty components as necessary.

10. DISPOSAL

The lawnmower and its accessories are manufactured from various materials, e.g. metal and plastic. Take damaged parts to a recycling centre. Inquire at the relevant government department.

INSTRUCTIONS AND INFORMATION REGARDING THE DISPOSAL OF USED PACKAGING MATERIALS

Dispose of packaging material at a public waste disposal site.

FOR BUSINESS ENTITIES IN THE EUROPEAN UNION

 This symbol is valid in European Union. If you wish to dispose of this product, request the necessary information about the correct disposal method from local government departments or from your seller. This product meets all the basic EU regulation requirements that relate to it.

Changes to the text, design and technical specifications may occur without prior notice and we reserve the right to make these changes

Benzínová sekačka s pojezdem

NÁVOD K OBSLUZE

Děkujeme vám, že jste si zakoupili tuto zahradní benzínovou sekačku. Než ji začnete používat, přečtěte si, prosím, pozorně tento návod k obsluze a uschovejte jej pro případ dalšího použití.

OBSAH

OBRAZOVÁ PŘÍLOHA	2-3
1. VŠEOBECNÉ BEZPEČNOSTNÍ PŘEDPISY	20
2. VYSVĚTLENÍ ŠTÍTKŮ S POKYNY NA STROJI	21
3. POPIS STROJE A OBSAH DODÁVKY	22
4. MONTÁŽ STROJE	23
5. UVEDENÍ DO PROVOZU	23
6. POKYNY K POUŽITÍ.....	26
7. ÚDRŽBA A USKLADNĚNÍ.....	29
8. TECHNICKÉ ÚDAJE	31
9. CO DĚLAT „KDYŽ...“	32
10. LIKVIDACE.....	32

1. VŠEOBECNÉ BEZPEČNOSTNÍ PŘEDPISY

Důležitá bezpečnostní upozornění

- ✿ Výrobek pečlivě vybalte a dejte pozor, abyste nevyhodili žádnou část obalového materiálu dříve, než najdete všechny součásti výrobku.
- ✿ Výrobek uchovávejte na suchém místě mimo dosah dětí.
- ✿ Čtěte všechna upozornění a pokyny. Zanedbání při dodržování varovných upozornění a pokynů mohou mít za následek úraz, požár a/nebo těžká poranění.

Obal

Výrobek je umístěn v obalu bránícím poškozením při transportu. Tento obal je surovinou a lze jej proto odevzdat k recyklaci.

Návod na použití

Než začnete se strojem pracovat, přečtěte si následující bezpečnostní předpisy a návod k použití. Seznamte se s obslužnými prvky a správným používáním zařízení. Návod pečlivě uschovejte pro případ pozdější potřeby. Minimálně po dobu záruky doporučujeme uschovat originální obal včetně vnitřního balícího materiálu, pokladní doklad a záruční list. V případě přepravy zabalte stroj zpět do originální krabice od výrobce, zajistěte si tak maximální ochranu výrobku při případném transportu (např. stěhování nebo odeslání do servisního střediska).

 **Poznámka:** Předáváte-li stroj dalším osobám, předejte jej společně s návodem. Dodržování přiloženého návodu k použití je předpokladem řádného používání stroje. Návod k použití obsahuje rovněž pokyny pro obsluhu, údržbu a opravy.

Výrobce nepřebírá odpovědnost za nehody nebo škody vzniklé následkem nedodržování tohoto návodu.

2. VYSVĚTLENÍ ŠTÍTKŮ S POKYNY NA STROJI



Všeobecné upozornění na nebezpečí.
Pozor, po vypnutí sekačky se nůž ještě chvíli otáčí!



Před uvedením do provozu si pozorně přečtěte návod k obsluze.



Ostrý nůž (ostré nože). Chraňte se před poraněním a ztrátou prstů končetin.
Pozor, rotující nože!



Pozor na odlétavající předměty od rotujícího nože!



Třetí osoby udržujte mimo pracovní oblast.



Před údržbou odstraňte zapalovací svíčku.



Dbejte na to, aby osoby stojící v blízkosti nebyly poraněny odmrštěnými cizími tělesy.
Vyčistěte plochu pro sečení. Udržujte děti i dospělé v dostatečné vzdálenosti od sekačky.

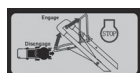

Řízení a zastavení sekačky

3. POPIS STROJE A OBSAH DODÁVKY

3. POPIS STROJE (viz obr. 1)

1	Rukojeř	7	Nastavení výšky sečení
2	Brzdová páčka	8	Vzduchový filtr
3	Páčka pojezdu	9	Deska bočního výhozu trávy
4	Startér	10	Spínač bočního výhozu trávy
5	Nastavení výšky rukojeti	11	Zapalovací svíčka
6	Sběrný koš		

⚠ POZOR: Ostré nože.

Obsah dodávky

Opatrně vyjměte stroj z obalu a zkontrolujte, zda nechybí žádná z níže uvedených součástí:

- ✿ benzinová sekačka 1 ks
- ✿ sběrný vak 1 ks
- ✿ ložisko 4 ks
- ✿ kolo 2 ks
- ✿ střed kola 2 ks
- ✿ matice 2 ks
- ✿ podložka 2 ks
- ✿ návod k obsluze

Pokud díly chybí nebo jsou poškozeny, obraťte se prosím na prodejce, kde jste stroj zakoupili.

4. MONTÁŽ STROJE

Sekačka je dodávána v rozloženém stavu. Kompletní rukojeť a sběrný vak musí být před zahájením prací smontovány. Postupujte krok za krokem podle návodu a orientujte se pomocí obrázků, aby bylo provedení montáže co nejsnazší.

⚠ POZOR: Nepoužívejte žádná přídatná zařízení, která nebyla doporučena výrobcem.

SESTAVENÍ SEKAČKY (viz obr. 2)

⚠ POZOR: Opatrně vybalte rukojeť, aby nedošlo k poškození ovládacích kabelů.

1. Zvedejte rukojeť nahoru, dokud nezacvakne do spodní části rukojeti.
2. Odstraňte ochranné polstrování, zvedněte horní část rukojeti do místa spodní části rukojeti a utáhněte oba boční šrouby.
3. Odstraňte ochranné polstrování u ovládací páčky u horní rukojeti.

MONTÁŽ KOLA (viz obr. 3)

Sestavte jednotlivá kola jak uvedeno na obrázku.

Ujistěte se, že je kolo dobře připevněno.

INSTRUKCE PRO MONTÁŽ SBĚRNÉHO VAKU (viz obr. 4)

1. Vytáhněte plastový vak z obalu.
2. Vezměte malý horní kryt.
3. Zatlačte horní kryt do sběrače dle obrázku.
4. Upevněte plastový vak do kovového držáku.

5. UVEDENÍ DO PROVOZU

Vaše nová sekačka byla zkonstruována a odzkoušena v továrně.

⚠ POZOR: Tato sekačka je dodávána BEZ OLEJE A PALIVA v motoru.

Brzdová páčka – při startování musí být držena zároveň s rukojetí. Jejím uvolněním motor zastavíte.

Startér – používá se pro nastartování motoru.

Páčka pojezdu – používá se pro snadný pohyb sekačky vpřed

PRÁCE SE STROJEM

Sekání trávy (viz obr. 5)

- ☼ bez sběru do koše
- ☼ se sběrem do koše
- ☼ s výhozem trávy zpět
- ☼ s výhozem trávy do strany

Mulčování

- ✿ Montáž a demontáž příslušenství musí být prováděna jedině, když je motor vypnutý.
- ✿ Ujistěte se, že instalované příslušenství pro mulčování je dobře zapojeno.
- ✿ Pro mulčovací desku použijte výhradně originální příslušenství.
- ✿ Vždy se vyhněte odstraňování nadměrného množství trávy, aby nedošlo k přetížení rotačního mechanismu a motoru sekačky.
- ✿ Snížením rychlosti pojezdu snáze překonáte nadměrné množství trávy.

Montáž příslušenství

Vložte usměrňovací desku a zvedněte, umístěte do kulatého otvoru na spodní straně, zajistěte automatický zámek zatáhnutím háčku.

Demontáž příslušenství

Stiskněte palcem tlačítko, poté uvolněte a odkloňte směrem dolů mulčovací desku.

Zavěšení sběrného vaku

Zvedněte přepážku a zavěste sběrný vak.

OVLÁDANÍ (viz obr. 2)

- ✿ Pojezd ovládáte přidržením páčky pohonu směrem k rukojeti a stiskem ovládací páčky pohonu dopředu, dokud nezacvakne, poté uvolněte páčku.
- ✿ Pohyb sekačky vpřed, bez toho aniž byste vypnuli motor, zastavíte uvolněním páčky pohonu. Uvolněte páčku pohonu směrem dolů oproti rukojeti a pokračujte v sečení bez použití pojezdu.

NASTAVENÍ VÝŠKY SEČENÍ

Pro nízkou výšku pokosu zvedněte kola, pro vysokou výšku pokosu kola snižte. Nastavte výšku pokosu dle vašich požadavků. Střední pozice je doporučena jako nejvíce vyhovující pro většinu trávníků.

PŘED NASTARTOVÁNÍM MOTORU DOPLŇTE OLEJ

- ✿ Vaše sekačka je dodávána bez motorového oleje.
- ✿ Před každým použitím zkontrolujte hladinu oleje a v případě potřeby dolijte motorovým olejem SAE-30 (15W-40) o objemu 0,5l. Pro zvolení správného typu oleje přečtěte kapitolu MOTOR v sekci Údržba tohoto návodu k obsluze.

⚠ POZOR: Nepřepřilňujte motor olejem, hrozí silný únik kouře z výfuku během startování.

1. Ujistěte se, že sekačka je v rovině.
2. Vyměňte měrku oleje z plnicí trubice.
3. Zasuňte měrku.
4. V případě potřeby dolijte olej.
5. Dolijte do plné čáry na měrce.
6. Vyměňte olej po každých 25 hodinách provozu nebo každou sezónu.
7. Ve zvlášť prašných, znečištěných podmínkách budete muset olej měnit častěji, viz „VÝMÉNA OLEJE“ v sekci ÚDRŽBA tohoto návodu.

 **Poznámka:** Zkontrolujte hladinu oleje před každým použitím.

DOPLNĚNÍ BENZÍNU (viz obr. 7)

- ☼ Naplňte palivovou nádrž.
- ☼ Nepřepřlňujte.
- ☼ Používejte čistý, čerstvý, bezolovnatý benzín.
- ☼ Nemíchejte olej s benzínem.
- ☼ Doporučujeme: zajistěte benzín v množství, které spotřebujete během 30 dní, abyste zajistili jeho čerstvost.

⚠ POZOR: Očistěte od přebytečného oleje nebo benzínu. Neskladujte, nevylévejte nebo nemanipulujte s benzínem v blízkosti otevřeného ohně.

📖 Poznámka: Palivo smíchané s alkoholem („gasohol“ nebo etanol nebo metan) může vázat vlhkost, která vede k oddělení a formování kyselin během skladování. Během skladování mohou kyselá paliva zničit palivový systém motoru.

- ☼ V případě, že sekačka nebude používána 30 a více dní, doporučujeme vypustit palivo, předejdete tak případným problémům s motorem.
- ☼ Vypusťte palivovou nádrž, nastartujte motor a nechte jej běžet do té doby, než se karburátor vyprázdní.
- ☼ Pro následující sezónu použijte nové palivo.
- ☼ Více informací naleznete v sekci Uskladnění.
- ☼ Nikdy nepoužívejte čisticí prostředky v okolí nebo do palivové nádrže, hrozí trvalé poškození.

STARTOVÁNÍ MOTORU

⚠ POZOR: Startujte nebo spouštějte startovací spínač opatrně, podle pokynů výrobce. Pozor na dostatečnou vzdálenost nohou od žacího mechanismu.

Před tím, než nastartujete, ujistěte se, že zapalovací svíčka je v sekačce a stroj je naplněn dostatečným množstvím oleje a benzínu.

📖 Poznámka: Vzhledem k ochrannému nátěru motoru, může při prvním použití sekačky, vycházet malé množství kouře, které se považuje za normální jev.

Držte páčku pohonu směrem dolů k rukojeti a prudce zatáhněte za držátko startéru. Dávejte pozor, aby nedošlo k vytržení lanka startéru zpět.

📖 Poznámka: V případě chladného počasí bude nutné zopakovat prvotní kroky.

VYPNUTÍ MOTORU

Motor vypnete tak, že uvolníte ovládací páčku.

⚠ POZOR: Po vypnutí motoru se žací nůž několik sekund i nadále točí. Pokud necháváte sekačku bez dozoru, odstraňte zapalovací svíčku.

- ☼ Za určitých okolností jako např. při sečení velmi vzrostlé trávy, je vhodné zvýšit nastavení výšky pokosu, čímž se sníží tlak, tak aby nedošlo k přetížení motoru a vynechávání výseků travního porostu. Je pravděpodobné, že budete muset snížit rychlost a/nebo přejet sekačkou jedno místo dvakrát.

- ☼ Ve zvlášť náročných místech doporučujeme snížit záběr (šíři) a vícekrát pomalu sekat již sekaný úsek.
- ☼ Póry v textilii sběrných košů se mohou ucpat hlínou a prachem, což snižuje jejich efektivitu. Abyste tomu předešli, vymývejte je pravidelně vodou a po vyschnutí opět použijte.
- ☼ Udržujte horní část motoru v okolí startéru čistou (bez zbytků posekané trávy). Udržováním motoru v čistotě, umožníte dobrou cirkulaci vzduchu a prodloužíte tak jeho životnost.

6. POKYNY K POUŽITÍ

Účel použití

- ☼ Sekačka je vhodná pro použití v soukromých zahradách.
- ☼ Za sekačky vhodné k použití v soukromých zahradách jsou považována ta zařízení, jejichž roční využití zpravidla nepřesahuje 50 provozních hodin a která jsou převážně využívána pro údržbu travních ploch, ne však ve veřejných zařízeních, parcích, na sportovištích, ani v zemědělství či lesnictví.
- ☼ Nepoužívejte výrobek k jiným účelům, než pro které je určen.
- ☼ Z bezpečnostních důvodů nesmí být sekačka používána jako pohonný agregát pro jakékoliv ostatní pracovní nástroje a sady nářadí, není-li to výrobcem výslovně povoleno.

OBSLUHA

- ☼ Tento výrobek není určen pro děti a osoby se sníženou fyzickou, smyslovou nebo mentální schopností nebo osoby s omezenými zkušenostmi a znalostmi, pokud nad nimi není veden odborný dohled nebo podány instrukce zahrnující použití tohoto výrobku osobou odpovědnou za jejich bezpečnost.
- ☼ Sekačku nikdy nepoužívejte, pokud se v těsné blízkosti nachází jiné osoby, děti nebo volně se pohybující domácí zvířectvo.
- ☼ Pokud bude výrobek používán v blízkosti dětí, dbejte zvýšené opatrnosti. Výrobek vždy umísťujte mimo jejich dosah. Děti by měly být pod dozorem, aby se zajistilo, že si s výrobkem nebudou hrát.
- ☼ Nikdy nedovoďte dětem ani osobám neznalým tohoto návodu k použití se zařízením pracovat. Místní předpisy mohou stanovit minimální věk uživatele. Uživatel je odpovědný za škody způsobené třetím osobám v pracovní oblasti sekačky jako následek jejího používání.
- ☼ Stroj nepoužívejte, jste-li unavení, pod vlivem alkoholu či omamných látek.
- ☼ Před každým použitím přezkontrolujte pracovní prostor. Odstraňte předměty, které by se mohli odmrštit nebo zaklínit do stroje.
- ☼ Při přenášení uchopte zařízení celé, nošení za palivovou nádrž je nebezpečné, může dojít k poškození palivové nádrže a požáru.
- ☼ Při práci se strojem je zakázáno kouřit.

⚠ POZOR: Kvůli ohrožení zdraví uživatele nesmí být sekačka používána k vyžínání keřů, živých plotů či křovin, k řezání či rozměňování ohebných mladých porostů nebo trávniku, na zatrávněných střechách či v balkónových truhlících, k čištění (vysávání) chodníků a jako drtička k rozměňování kusů kmenů nebo větvíček. Dále nesmí být sekačka používána jako motorová motyka, ani k vyrovnávání půdních vyvýšenin, např. krtinců

Pokyny k používání

Stroj zapněte a provozujte jak je uvedeno v návodu k obsluze, pečlivě dbejte všech instrukcí.

- ☼ Pracujte pouze při dobré viditelnosti nebo zajistěte dostatečné umělé osvětlení.

- ☼ Stroj nikdy neprovozujte v uzavřených, špatně větraných místnostech, ani v blízkosti hořlavých nebo výbušných kapalin, par nebo plynů.
- ☼ Sekačku na trávu nikdy nepoužívejte tam, kde hrozí kontakt s vodní hladinou (např. v bezprostřední blízkosti zahradních jezírek, zapuštěných bazénů atp.).
- ☼ Než sejmete nebo vyprázdníte sběrný vak, vypněte motor a počkejte, než se nože úplně nezastaví.
- ☼ Před zahájením sečení zkontrolujte terén, na němž má být sekačka použita, a odstraňte z ní kameny, dráty, klacky, střepy, kosti a ostatní cizí tělesa, která by mohla být zachycena nebo vymrštěna a způsobit zranění.
- ☼ Startujte nebo spouštějte startovací spínač opatrně, podle pokynů výrobce. Pozor na dostatečnou vzdálenost nohou od žacího mechanismu.
- ☼ Nikdy nepoužívejte výrobek, pokud máte mokré ruce nebo bez řádného obutí.
- ☼ Při sečení noste pevnou, protiskluzovou obuv a dlouhé kalhoty. Nikdy nepracujte bosí ani v lehkých sandálech.
- ☼ Zajistěte volný oděv, dlouhé vlasy či šperky, tak aby nemohly být zachyceny v pohyblivých částech stroje.
- ☼ Nikdy nepoužívejte sekačku v příliš strmém terénu. Ve svahovitém terénu dbejte na svoji bezpečnost – hrozí nebezpečí uklouznutí a poranění. Při změnách směru sekání postupujte vždy napříč, nikdy ne kolmým směrem nahoru nebo dolů. Na strmých svazích sekačku nepoužívejte.
- ☼ Při startování motoru sekačku nenadzdvihujte.
- ☼ Nikdy nevládejte ruce ani nohy pod rotující části. Udržujte dostatečnou vzdálenost od vyhazovacího otvoru.
- ☼ Nikdy netáhněte při provozu směrem k sobě, ale vždy pouze dopředu.
- ☼ Sekačku nevystavujte dešti. Nesečte mokrou ani hodně vlhkou trávu.
- ☼ Při práci si hlídejte bezpečný postoj.
- ☼ Zařízení ved'te pouze rychlostí chůze.
- ☼ Sekačku za provozu (tj. se zapnutým motorem) nikdy nezvedejte, nepřenášejte nebo nenaklánějte od sekaného terénu – hrozí nebezpečí poranění.
- ☼ Než sekačku zdvihnete, abyste ji mohli transportovat, vypněte motor a počkejte, až se nože úplně zastaví.
- ☼ Musí-li být sekačka převrácena za účelem jejího transportu, při přeježdění jiných než travnatých ploch a při přepravě sekačky k pracovní ploše a od ní, vypněte motor.
- ☼ Při startování motoru sekačku nenaklánějte, pokud není nutné sekačku při postupu vpřed zdvihnout. V takovém případě ji nakloňte pouze tak daleko, jak je bezpodmínečně nutné a zdvihujte ji na straně, která je více vzdálená od uživatele.
- ☼ Při opuštění travnaté plochy vypněte motor.
- ☼ Výrobek nevystavujte extrémním teplotám, přímému slunečnímu záření, nadměrné vlhkosti a neumísťujte jej do nadměrně prašného prostředí.
- ☼ Výrobek neumísťujte do blízkosti topných těles, otevřeného ohně a jiných spotřebičů nebo zařízení, která jsou zdroji tepla.
- ☼ Výrobek nepostřikujte vodou ani jinou tekutinou. Do výrobku nelijte vodu ani jiné tekutiny. Výrobek neponořujte do vody nebo jiné tekutiny.
- ☼ Výrobek nikdy nenechávejte v chodu bez dozoru.
- ☼ Nedotýkejte se dílů stroje dokud se nedostanou zcela do stavu klidu. Nože po vypnutí stroje ještě dále rotují a mohou způsobit zranění.
- ☼ Před uložením sekačky v uzavřené místnosti nechte motor ochladit.
- ☼ V žádném případě neopravujte výrobek sami a neprovádějte na něm žádné úpravy! Veškeré opravy a seřízení tohoto výrobku světe kvalifikovanému servisu. Zásahem do výrobku během platnosti záruky se vystavujete riziku ztráty záručních plnění.
- ☼ Výrobce neodpovídá za škody způsobené nesprávným použitím výrobku a jeho příslušenství (poranění, popálení, opaření, požár, znehodnocení potravin atp.).

- ✿ Nikdy nepracujte s motorem, pokud je v palivové nádrži pouze benzín.
- ✿ Nikdy nepiňte pohonné hmoty, pokud motor běží nebo je ještě horký. Motor doplňujte, pouze pokud je motor studený.
- ✿ Uzávěr palivové nádrže musí být pevně dotažen, aby se zamezilo přetečení pohonné hmoty.
- ✿ Zastavte motor a odpojte zapalovací svíčku v následujících případech:
 - před čištěním otvoru pro výhoz trávy,
 - před prováděním jakékoliv činnosti pod krytem sečení,
 - před započítím jakýchkoliv servisních prací, kontrolou a čištěním sekačky
 - po zasažení cizího předmětu, sekačku prohlédněte, zda není poškozena. V případě nutnosti zajistěte opravu. Až po uvedení do normálního stavu, pokračujte v práci.
 - v případě abnormálních vibrací sekačky (okamžitě zjistěte a zajistěte odstranění příčiny vibrace).
- ✿ Mějte na paměti, že vlastník nebo uživatel sekačky je zodpovědný za nehody nebo ohrožení, jimž vystaví jiné lidi či jejich majetek.
- ✿ Nikdy neměňte nastavení výšky sečení se spuštěným motorem.
- ✿ Součásti sběrného koše se v provozu opotřebovávají a mohou se i uvolnit, či poškodit. Proto před použitím sekačky jejich stav vždy pečlivě zkontrolujte. Opotřeбенé nebo poškozené součásti vyměňte v souladu s doporučeními výrobce.
- ✿ Čepele jsou ostré a mohou způsobit řezná poranění. Při manipulaci s nimi dbejte zvýšené opatrnosti, přičemž používejte odpovídající ochranné prostředky (rukavice),
- ✿ Nezasahujte do regulace motoru a motor nepřetáčejte.
- ✿ Při couvání i přitahování sekačky směrem k sobě dbejte zvýšené opatrnosti.
- ✿ Vypněte pohon nože(ů) při přejezdech přes nezatravněné povrchy.
- ✿ Nikdy nestartujte motor se zapnutými žacími noži nebo páčkou pojezdu.
- ✿ Nastartujte motor/ zatáhněte za startér dle návodu, dolní končetiny přitom udržujte v bezpečné vzdálenosti od nožů.
- ✿ Nenaklánějte sekačku při spuštění /startování motoru až na případy, kdy je nezbytné sekačku naklonit za účelem uvedení do chodu. V takových případech ji nakloňte jen s maximální opatrností, ne více než je nezbytné nutné, a to u obsluhující osoby vzdálenější stranou.
- ✿ Nespouštějte pohon na nerovném či nesourodém terénu. Může dojít k převržení.
- ✿ Nikdy nezvedejte, ani nepřenášejte sekačku s běžícím motorem.
- ✿ Během zastavování pohonu, stáhněte brzdu. Je-li motor vybaven uzavíracím ventilem, po ukončení sečení uzavřete zdroj paliva.
- ✿ Sekáte-li usazení v připojeném sedadlovém přívěsu, postupujte pomalu a opatrně

BEZPEČNOSTNÍ INSTRUKCE – Palivo

⚠ POZOR: Palivo do motoru je vysoce hořlavé.

- palivo skladujte pouze v nádobách pro tento účel speciálně určených;
- palivo doplňujte pouze na otevřeném či dobře větraném prostranství.
- během doplňování paliva či při jakékoli jiné manipulaci s palivem nekuřte;
- palivo doplňujte pouze za předpokladu, že je motor vypnutý. Nikdy neotvírejte palivovou nádrž a palivo nedoplňujte, je-li motor horký anebo v chodu;
- pokud dojde k rozlití benzínu, motor nestartujte. Odstraňte sekačku z plochy, kde bylo palivo rozlito a vyvarujte se vytvoření jakéhokoliv možného zdroje vznícení. V použití sekačky pokračujte až po vypaření rozlitého paliva a rozptýlení palivových výparů;

- ✿ Během přepravy stroje musí být palivová nádrž prázdná.
- ✿ Pohonné hmoty přepravujte pouze ve schválených kanystrech.
- ✿ Pravidelně kontrolujte víčko palivové nádrže. Musí být dotažené a nesmí docházet k úniku palivové hmoty.
- ✿ Chraňte životní prostředí: dávejte pozor, aby nedošlo k úniku palivových hmot a kontaminaci půdy.
- ✿ Palivo nikdy nedoplňujte v uzavřených místnostech. V místnosti musí být zajištěno dostatečné větrání, nebezpečí výbuchu.
- ✿ Výpary z paliva nevdechujte. Palivo doplňujte v ochranných rukavicích.

7. ÚDRŽBA A USKLADNĚNÍ

ÚDRŽBA STROJE



Poznámka: Pravidelná, pečlivá údržba je nezbytná z hlediska udržení bezpečného a efektivního výkonu z dlouhodobého hlediska.

- ✿ Všechny matky, svorníky a šrouby musí být řádně dotaženy tak, aby zařízení bylo v bezpečném a provozuschopném stavu. Pravidelná údržba je základním předpokladem pro zajištění bezpečnosti uživatele, zachování provozuschopnosti a vysokého výkonu sekačky.
- ✿ Zařízení s benzínem v nádrži nikdy neuskładňujte uvnitř budovy, kde by se výpary mohly dostat do dosahu otevřeného ohně, jiskry nebo zdroje vysoké teploty.
- ✿ Před uskladněním v jakémkoliv uzavřeném prostoru nechte motor vychladnout.
- ✿ Z důvodu snížení rizika požáru zajistěte, aby sekačka a obzvláště motor, tlumič výfuku, baterie a také místo uložení náhradního benzínu byly zbaveny zbytků trávy, listí anebo nadměrného množství maziva.
- ✿ V zájmu bezpečnosti nepoužívejte stroj s opotřebovanými nebo poškozenými díly. Díly musí být vyměněny a nikoliv opraveny. Pro jejich výměnu používejte původní náhradní díly (čepel by měly být vždy označeny symbolem). Náhradní díly nedostatečné kvality mohou poškodit zařízení a mohou ohrozit Vaši bezpečnost.
- ✿ Vypouštění paliva provádějte v dobře větraném prostoru při vychladlém motoru.
- ✿ Při snímání či instalaci žacího nože používejte silné pracovní rukavice.
- ✿ Po každém nabroušení čepel žacího nože je nutné přezkontrolovat jeho vyvážení.
- ✿ Pravidelně kontrolujte, zda samouzavíratelný kryt a/nebo sběrné koše nejsou uvolněné, opotřebované či jinak poškozené.
- ✿ Při každé manipulaci, přepravě, překlápění sekačky:
 - použijte pevné pracovní rukavice
 - uchopte stroj v místech, kde je lze bezpečně uchopit s ohledem na jeho hmotnost a rozložení.

ČIŠTĚNÍ

- ✿ Po každém sečení stroj pečlivě očistěte vodou, odstraňte nahromaděné zbytky trávy a hlíny.
- ✿ Nátěr uvnitř šasi (podvozku) může časem oprýskávat v důsledku odírání od sekání travního porostu, v takovém případě okamžitě proveďte antikorozní nátěr, abyste zabránili zrezivění.
- ✿ Jednou/dvakrát do roka odmontujte kryt převodovky a vyčistěte její okolí včetně řemenů kartáčem nebo stlačeným vzduchem. Jednou za sezónu je třeba hnací kola očistit i zevnitř.
- ✿ Odmontujte je (obě) a očistěte jak kolo, tak věnec kartáčem anebo stlačeným vzduchem.

VÝMĚNA NOŽE (viz obr. 6)

Pokud chcete vyměnit nůž, odšroubujte šroub. Před výměnou nože vyprázdněte nádrž s olejem. Znovu nainstalujte dle obrázku. Utáhněte šroub (doporučení – točivý moment 40 Nm). Při každé výměně nože je potřeba vyměnit i utahovací šroub.

VÝMĚNA OLEJE (viz obr. 8)

- ✿ Výpustný šroub oleje je umístěn pod motorem.
- ✿ Připravte nádobu, do které zachytíte olej a odstraňte výpustný šroub.
- ✿ Jakmile je olej vypuštěn, dejte zpět výpustný šroub a ujistěte se, že těsnění je na svém místě a poté otřete přebytečný olej.
- ✿ Doplňujte olej typ SAE30.
- ✿ Pokud je měrka umístěna v plnicí trubici (a není dotážená), hladina oleje musí být mezi Min. a Max. ryskou na měrce. Nepřeplňujte olejem.
- ✿ Nastartujte motor a nechte jej krátce běžet.
- ✿ Vypněte motor, vyčkejte minutu a zkontrolujte hladinu oleje. V případě potřeby dolijte olej.

ZAPALOVACÍ SVÍČKA (viz obr. 9)

Jakmile se motor sekačky ochladí, vyjměte zapalovací svíčku pomocí dodaného klíče a očistěte konektor smirkovým papírem. Spárovou měrkou, nastavte mezeru na 0,75 mm (0,030"). Namontujte zapalovací svíčku.

VZDUCHOVÝ FILTR (viz obr. 11)

Uvolněte kryt vzduchového filtru a vyjměte houbovou část filtru. Abyste zabránili pádu předmětů do přívodu sání, nasadíte kryt vzduchového filtru zpět.

VYPOUŠTĚNÍ PALIVOVÉ NÁDRŽE A KARBURÁTORU (viz obr. 10)

1. Umístěte schválenou nádobku pod karburátor a použijte trychtýř, abyste zabránili úniku paliva.
2. Odstraňte vypouštěcí šroub, poté posuňte palivovou páku do pozice ON (zapnuto)
3. Poté, co veškeré palivo vyteče do nádoby, opět zašroubujte vypouštěcí šroub s těsněním. Bezpečně dotáhněte vypouštěcí šroub.

USKLADNĚNÍ

Stejný benzin nesmí zůstat v nádrži déle než jeden měsíc. Důkladně očistěte benzinovou sekačku a uložte ji na suchém místě.

ŽIVOTNÍ PROSTŘEDÍ

V zájmu ochrany životního prostředí, doporučujeme, aby následujícím bodům byla věnována zvláštní pozornost:

- ✿ Vždy používejte čistý bezolovnatý benzin.
- ✿ Vždy používejte trychtýř a/nebo kanystr s ovládním úrovně hladiny, aby se zabránilo úniku, při doplňování palivové nádrže.
- ✿ Nedoplňujte palivovou nádrž až po okraj.
- ✿ Nepřeplňujte olejovou nádrž olejem.
- ✿ Nevhazujte použitý olejový filtr do odpadkového koše. Odnesťe jej do sběrného dvora.
- ✿ Vyměňte tlumič, je-li vadný. Při provádění oprav, vždy používejte originální náhradní díly
- ✿ Při opravě karburátoru vždy vyhledejte odbornou pomoc.
- ✿ Čistěte vzduchový filtr dle návodu k obsluze.

☛ Pokud se po několika letech provozu rozhodne ke koupi nové sekačky a již nebude dále používána, doporučujeme vám ji vrátit prodejci k recyklaci.

Originální náhradní díly jsou dodávány servisními prodejny a distributory. Doporučujeme, abyste alespoň 1x ročně nechali přístroj zkontrolovat v kvalifikovaném servisu, kde vám provedou údržbu a kontrolu bezpečnostního vybavení. Pro servis a náhradní díly, se prosím obraťte na prodejce, u kterého jste stroj zakoupili.

PRAVIDELNÉ SERVISNÍ PROHLÍDKY

PRAVIDELNÉ SERVISNÍ PROHLÍDKY		Před každým použitím	1. měsíc nebo	Každé 3 měsíce nebo	Každých 6 měsíců nebo	Každý rok nebo	Každé 2 roky nebo	Odsta- nění
Provádějte vždy v uvedeném měsíci nebo dosáhnete-li uvedeného počtu hodin provozu, podle toho, co nastane dříve			5 hod	25 hod	50 hod	100 hod	250 hod	
Motorový olej	Kontrola	○						viz. návod
	Výměna		○		○			viz. návod
Vzduchový filtr	Kontrola	○						viz. návod
	Výměna			○				viz. návod
Zapalovací svíčka	Kontrola nastavení					○		viz. návod
	Výměna						○	viz. návod
Brzdové destičky	Kontrola				○			servis
Palivová nádrž a filtr	Čištění					○		servis
Palivová hadice	Kontrola	Každé 2 roky (proved'te výměnu, je-li to nutné)						servis
Vúle ventilů	Kontrola nastavení							servis
Spalovací komora	Čištění	Po každých 200 hodinách						servis

8. TECHNICKÉ ÚDAJE

Název stroje	FZR3004-B / FZR 3007 BS
Benzínový motor	2.7KW / 2.7KW
Otáčky motoru	2850ot/min / 2880ot/min
Šířka sečení	508mm / 456mm
Nastavitelná výška pokosu	6 pozic / 6 pozic
Kapacita sběrného koše	65l / 65l
Hmotnost	37kg / 33.6kg
Hlučnost	83,5 dB (A)/83,5 dB (A)
Deklarovaná úroveň hluku	98 dB (A)/98 dB (A)
Vibrace	6,9 m/s / 6,9 m/s
Rozteč zapalovací svíčky	0,028–0,031 uvnitř (0,7–0,8 mm)
Vúle ventilů (za studena)	uvnitř: 0,06–0,02 mm EX: 0,08–0,02 mm

Údržba baterie:

Při skladování odpojte baterii od stroje.

Kapacita baterie 12V 7AH.

Manuál v originál jazyce

9. CO DĚLAT „KDYŽ...“

Motor nespustuje	Možná příčina	Odstranění
1. Zkontrolujte palivo.	Chybí palivo	Doplňte palivo
	Špatné palivo; motor uložen bez ošetření nebo vypuštění benzínu, tankování špatného benzínu	Vypusťte palivovou nádrž a karburátor. Naplňte nádrž novým benzínem.
2. Vyměňte a zkontrolujte zapalovací svíčku.	Zapalovací svíčka je vadná, znečištěná nebo nesprávně nasazená	Vyměňte zapalovací svíčku.
	Zapalovací svíčka je vlhká, zasažená benzínem (zahlcený motor).	Vysušte a opět namontujte zapalovací svíčku.
3. Zavezte motor do kvalifikovaného servisu, nebo k prodejci.	Ucpaný palivový filtr, porucha karburátoru, porucha zapalování, ucpané ventily apod.	Vyměňte nebo opravte vadné díly.

Nedostatečně funkční motor	Příčina poruchy	Oprava
1. Zkontrolujte čistič vzduchu	Čistič vzduchu je ucpaný.	Vyčistěte nebo odstraňte element čistič vzduchu
2. Zkontrolujte palivo.	Špatné palivo; motor uložen bez ošetření nebo vypuštění benzínu, tankování špatného benzínu	Vypusťte palivovou nádrž a karburátor. Naplňte nádrž novým benzínem.
3. Zavezte motor do kvalifikovaného servisu, nebo k prodejci.	Ucpaný palivový filtr, porucha karburátoru, porucha zapalování, ucpané ventily apod.	Vyměňte nebo opravte vadné díly.

10. LIKVIDACE

Stroj a jeho příslušenství jsou vyrobeny z různých materiálů, např. z kovu a plastů. Poškozené součástky odevzdejte do tříděného sběru. Informujte se u příslušného úřadu.

POKYNY A INFORMACE O NAKLÁDÁNÍ S POUŽITÝM OBALEM

Použitý obalový materiál odložte na místo určené obcí k ukládání odpadu.

LIKVIDACE V OSTATNÍCH ZEMÍCH MIMO EVROPSKOU UNII

 Tento symbol je platný v Evropské unii. Chcete-li tento výrobek zlikvidovat, vyžádejte si potřebné informace o správném způsobu likvidace od místních úřadů nebo od svého prodejce. Tento výrobek splňuje veškeré základní požadavky směrnic EU, které se na něj vztahují.

Změny v textu, designu a technických specifikacích se mohou měnit bez předchozího upozornění a vyhrazujeme si právo na jejich změnu.

Benzínová kosačka s pojazdom

NÁVOD NA OBSLUHU

Ďakujeme vám, že ste si zakúpili túto záhradnú benzínovú kosačku. Pred začatím práce si prečítajte si, prosím, pozorne tento návod na obsluhu a uschovajte ho pre prípad ďalšieho použitia.

OBSAH

OBRAZOVÁ PRÍLOHA	2-3
1. VŠEOBECNÉ BEZPEČNOSTNÉ PREDPISY	34
2. VYSVETLENIE ŠTÍTKOV S POKYNMI NA STROJI	35
3. OPIS STROJA A OBSAH DODÁVKY	36
4. MONTÁŽ STROJA	37
5. UVEDENIE DO PREVÁDZKY	37
6. POKYNY NA POUŽÍVANIE	40
7. ÚDRŽBA A USKLADNENIE	43
8. TECHNICKÉ ÚDAJE	45
9. ČO ROBIŤ „KEĎ...“	46
10. LIKVIDÁCIA.....	46

1. VŠEOBECNÉ BEZPEČNOSTNÉ PREDPISY

Dôležité bezpečnostné upozornenia

- ✿ Výrobok starostlivo vybalte a dajte pozor, aby ste nevyhodili žiadnu časť obalového materiálu skôr, ako nájdete všetky súčasti výrobku.
- ✿ Výrobok uchovávajte na suchom mieste mimo dosahu deťí.
- ✿ Prečítajte si všetky upozornenia a pokyny. Zanedbanie pri dodržiavaní výstražných upozornení a pokynov môže mať za následok úraz, požiar a/alebo ťažké poranenia.

Obal

Prístroj sa nachádza v obale zabraňujúcom poškodeniu pri transporte. Tento obal je surovinou a možno ho teda odovzdať na recykláciu.

Návod na používanie

Pred začatím práce so strojom si prečítajte nasledovné bezpečnostné predpisy a návod na používanie. Oboznámte sa s ovládacími prvkami a správnym používaním zariadenia. Návod si starostlivo uschovajte pre prípad neskoršej potreby.

Minimálne počas doby záruky doporučujeme uschovať originálny obal vrátane vnútorného baliaceho materiálu, pokladničný doklad a záručný list. V prípade prepravy zabalte stroj naspäť do originálnej krabice od výrobcu, zabezpečte tak maximálnu ochranu výrobku pri transporte (napr. pri sfahovaní alebo odoslaní do servisného strediska).

 **Poznámka:** Ak odovzdávate stroj ďalším osobám, odovzdajte ho spolu s návodom. Dodržiavanie priloženého návodu na používanie je predpokladom riadneho použitia stroja. Návod na používanie obsahuje aj pokyny na obsluhu, údržbu a opravy.

Výrobca nepreberá zodpovednosť za nehody alebo škody vzniknuté následkom nedodržania tohto návodu.

2. VYSVETLENIE ŠTÍTKOV S POKYNYMI NA STROJI



Všeobecné upozornenia na nebezpečenstvo.
Pozor, po vypnutí kosačky sa nôž ešte chvíľu otáča!



Pred uvedením zariadenia do prevádzky si pozorne prečítajte návod na obsluhu.



Ostrý nôž (ostré nože). Chráňte sa pred poranením a stratou prstov končatín.
Pozor, rotujúce nože!



Pozor na predmety odlietavajúce od rotujúceho noža!



Tretie osoby udržiavajte mimo pracovnej oblasti.



Pred údržbou odstráňte zapalovaciu sviečku.



Dbajte na to, aby osoby stojace v blízkosti sa neporanili odmrštenými cudzími telesami.
Vyčistite plochu po kosení. Udržujte deti a dospelých v bezpečnej vzdialenosti od kosačky.

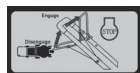

Riadenie a zastavenie kosačky.

3. OPIS STROJA A OBSAH DODÁVKY

OPIS STROJA (viz obr. 1)

1	Rukoväť	7	Nastavenie výšky kosenia
2	Brzdová páčka	8	Vzduchový filter
3	Páčka pojezdu	9	Doska bočného vyhadzovania trávy
4	Štartér	10	Spínač bočného vyhadzovania trávy
5	Nastavenie výšky rukoväti	11	Zapaľovacia sviečka
6	Zberný kôš		

⚠ POZOR: Ostré nože.

OBSAH DODÁVKY

Opatrne vyberte stroj z obalu a skontrolujte, či nechýba niektorá z nižšie uvedených súčastí:

- ✿ benzínová kosačka 1 ks
- ✿ zberný vak 1 ks
- ✿ ložisko 4 ks
- ✿ koleso 2 ks
- ✿ stred kolesa 2 ks
- ✿ matica 2 ks
- ✿ podložka 2 ks
- ✿ návod na obsluhu

Ak niektoré časti chýbajú alebo sú poškodené, obráťte sa prosím na predajcu, u ktorého ste si stroj zakúpili.

4. MONTÁŽ STROJA

Kosačka sa dodáva v rozloženom stave. Kompletná rukoväť a zberný vak sa musia pred začatím práce namontovať. Postupujte krok za krokom podľa návodu a orientujte sa pomocou obrázkov, aby bolo uskutočnenie montáže čo najjednoduchšie.

⚠ POZOR: Nepoužívajte žiadne prídavné zariadenia, ktoré neboli odporúčané výrobcom.

ZOSTAVENIE KOSAČKY (pozri obr. 2)

⚠ POZOR: Opatrne vybalte rukoväť, aby sa nepoškodili ovládacie káble.

1. Zdvíhajte rukoväť nahor, pokým nezapadne do spodnej časti rukoväti.
2. Odstráňte ochranné polstrovanie, zdvihnite hornú časť rukoväti do miesta spodnej časti rukoväti a utiahnite obidve bočné skrutky.
3. Odstráňte ochranné polstrovanie ovládacej páčky hornej rukoväti.

MONTÁŽ KOLESA (pozri obr. 3)

Zostavte jednotlivé kolesá, ako je uvedené na obrázku.

Uistite sa, že je koleso dobre pripevnené.

INŠTRUKCIE NA MONTÁŽ ZBERNÉHO VAKU (pozri obr. 4)

1. Vytiahnite plastový vak z obalu.
2. Vezmite malý horný kryt.
3. Zatlačte horný kryt do zberača podľa obrázku.
4. Upevnite plastový vak do kovového držiaka.

5. UVEDENIE DO PREVÁDZKY

Vaša nová kosačka bola skonštruovaná a preskúšaná v závode.

⚠ POZOR: Táto kosačka sa dodáva BEZ OLEJA A PALIVA v motore.

Brzdová páčka – pri štartovaní sa musí držať súčasne s rukoväťou. Jej uvoľnením motor zastavíte.

Štartér – používa sa na štartovanie motora.

Páčka pojazdu – používa sa na ľahký pohyb kosačky dopredu

PRÁCA SO STROJOM

Kosenie trávy (pozri obr. 5)

- ☼ bez zberu do koša
- ☼ so zberom do koša
- ☼ s vyhadzovaním trávy naspäť
- ☼ s vyhadzovaním trávy nabok

Mulčovanie

Montáž a demontáž príslušenstva sa smie uskutočniť len pri vypnutom motore.

Uistite sa, že nainštalované príslušenstvo na mulčovanie je dobre zapojené.

Na mulčovaciu dosku používajte výlučne originálne príslušenstvo.

Vždy sa vyhňte odstraňovaniu nadmerného množstva trávy, aby nedošlo k preťaženiu rotačného mechanizmu a motora kosačky.

Znížením rýchlosti pojazdu ľahšie prekonáte nadmerné množstvo trávy.

Montáž príslušenstva

Vložte usmerňovaciu dosku a zdvihnite, umiestnite ju do kruhového otvoru na spodnej strane, zaistíte automatický zámok zatiahnutím háčika.

Demontáž príslušenstva

Stlačte palcom tlačidlo, potom uvoľnite a odkloňte smerom dolu mulčovaciu dosku.

Zavesenie zberného vaku

Zdvihnite prepážku a zavesíte zberný vak.

OVLÁDANIE (pozri obr. 2)

☼ Pojazd ovládajte pridržením páčky pohonu smerom k rukoväti a zatlačením ovládacej páčky pohonu dopredu, pokým nezapadne, potom páčku uvoľnite.

☼ Pohyb kosačky dopredu, bez toho aby ste vypli motor, zastavíte uvoľnením páčky pohonu. Uvoľnite páčku pohonu smerom dolu oproti rukoväti a pokračujte v kosení bez použitia pojazdu.

NASTAVENIE VÝŠKY KOSENIA

Výšku trávy nastavíte zdvihnutím kolies alebo spustením kolies dolu. Výšku trávy nastavte podľa vašich požiadaviek. Stredná poloha sa doporučuje ako najviac vyhovujúca pre väčšinu trávnikov.

PRED NAŠTARTOVANÍM MOTORA DOPLŇTE OLEJ

Vaša kosačka sa dodáva bez motorového oleja.

Pred každým použitím skontrolujte hladinu oleja a v prípade potreby dolejte motorový olej SAE-30(15W-40) s objemom 0,5 l. Aby ste zvolili správny typ oleja, prečítajte si kapitolu MOTOR v časti ÚDRŽBA tohoto návodu na obsluhu.

⚠ POZOR: Nepreplňte motor olejom, hrozí silný únik dymu z výfuku počas štartovania.

1. Uistite sa, že je kosačka v rovine.
2. Vyberte mierku oleja z plniaceho hrdla.
3. Zasuňte mierku.
4. V prípade potreby dolejte olej.
5. Dolejte po plnú čiaru na mierke.
6. Olej vymeňte po každých 25 hodinách prevádzky alebo každú sezónu.
7. V mimoriadne prašných, znečistených podmienkach budete musieť olej meniť častejšie, pozri „VÝMENA OLEJA“ v časti ÚDRŽBA tohoto návodu.

 **Poznámka:** Skontrolujte hladinu oleja pred každým použitím.

DOPLNENIE BENZÍNU (pozri obr. 7)

- ✿ Naplňte palivovú nádrž.
- ✿ Nepreplňujte.
- ✿ Používajte čistý, čerstvý, bezolovnatý benzín.
- ✿ Nemiešajte olej s benzínom.
- ✿ Odporúčame: naplňte len také množstvo benzínu, ktoré spotrebujete v priebehu 30 dní, aby ste zaistili jeho čerstvosť.

⚠ POZOR: Očistite od prebytočného benzínu alebo oleja. Neskladujte, nevyliievajte alebo nemanipulujte s benzínom v blízkosti otvoreného okna.

📖 Poznámka: Palivo zmiešané s alkoholom („gasohol“ alebo etanol alebo metán) môže viazať vlhkosť, ktorá vedie k oddeleniu a formovaniu kyselín počas skladovania. Počas skladovania môžu kyslé palivá znížiť palivový systém motora.

- ✿ V prípade, že sa kosačka nebude používať 30 dní a viac, odporúčame vypustiť palivo, predídete tak prípadným problémom s motorom.
- ✿ Vypustíte palivovú nádrž, naštartujte motor a nechajte ho bežať dovtedy, kým sa karburátor nevyprázdni.
- ✿ Nasledujúcu sezónu použite nové palivo.
- ✿ Viac informácií nájdete v časti Uskladnenie.
- ✿ Nikdy nepoužívajte čistiace prostriedky v okolí alebo do palivovej nádrže, hrozí trvalé poškodenie.

ŠTARTOVANIE MOTORA

⚠ POZOR: Štartujte alebo spúšťajte štartovací spínač opatrne, podľa pokynov výrobcov. Pozor na dostatočnú vzdialenosť nôh od žacieho mechanizmu.

Prv než naštartujete, uistite sa, že zapalovacia sviečka je v kosačke a stroj je naplnený dostatočným množstvom oleja a benzínu.

📖 Poznámka: Vzhľadom na ochranný náter motora sa môže pri prvom použití kosačky tvoriť malé množstvo dymu, čo sa považuje za normálny jav.

Držte páčku pohonu smerom nadol a prudko zatiahnite za držadlo štartéra. Dávajte pozor, aby nedošlo k vytrhnutiu lanka štartéra naspäť.

📖 Poznámka: V prípade chladného počasia bude potrebné zopakovať prvotné kroky.

VYPNUTIE MOTORA

Motor vypnete uvoľnením ovládacej páčky.

⚠ POZOR: Po vypnutí motora sa žací nôž niekoľko sekúnd naďalej otáča. Ak nechávate kosačku bez dozoru, odstráňte zapalovaciu sviečku.

- ✿ Za určitých okolností, ako napr. pri kosení veľmi vysokej trávy, je vhodné zvýšiť nastavenie výšky kosenia, čím sa zníži tlak, aby nedošlo k preťaženiu motora a vynechávaniu výsekov trávneho porastu. Pravdepodobne budete musieť znížiť rýchlosť a/alebo prejsť kosačkou jedno miesto dvakrát.

- ☼ Na zvlášť náročných miestach odporúčame znížiť záber (šírku) a viackrát pomaly kosiť už kosený úsek.
- ☼ Póry v textilii zberných košov sa môžu upchať hlinou a prachom, čo znižuje ich efektivitu. Aby ste tomu predišli, pravidelne ich oplachujte vodou a po vyschnutí znova použite.
- ☼ Udržiavajte hornú časť motora v okolí štartéra čistú (bez zvyškov pokosenej trávy). Udržiavaním motora v čistote umožníte dobrú cirkuláciu vzduchu a predĺžite tak jeho životnosť.

6. POKYNY NA POUŽÍVANIE

ÚČEL POUŽITIA

- ☼ Kosačka je vhodná na použitie v súkromných záhradách.
- ☼ Za kosačky, ktoré sú vhodné na použitie v súkromných záhradách, sa považujú také zariadenia, ktorých ročné využitie spravidla nepresahuje 50 prevádzkových hodín a ktoré sa prevažne využívajú na údržbu trávnatých plôch, nie však vo verejných zariadeniach, parkoch, na športoviskách, v poľnohospodárstve či lesníctve.
- ☼ Nepoužívajte výrobok na iné účely, než na aké je určený.
- ☼ Z bezpečnostných dôvodov sa nesmie kosačka používať ako pohonný agregát pre akékoľvek iné pracovné nástroje a súpravy náradia, ak to výrobca výslovne nedovoľuje.

OBSLUHA

- ☼ Tento výrobok nie je určený pre deti a osoby so zníženou fyzickou, zmyslovou alebo psychickou schopnosťou alebo osoby s obmedzenými skúsenosťami a znalosťami, pokiaľ nemajú odborný dozor alebo poskytnuté inštrukcie týkajúce sa používania tohto výrobku zo strany osoby zodpovednej za ich bezpečnosť.
- ☼ Kosačku nikdy nepoužívajte, pokiaľ sa v bezprostrednej blízkosti nachádzajú iné osoby, deti alebo voľne sa pohybujúce domáce zvieratá.
- ☼ Keď sa bude výrobok používať v blízkosti detí, dbajte na zvýšenú opatrnosť. Výrobok vždy umiestňujte mimo ich dosahu. Deti by mali byť pod dozorom, aby sa zaistilo, že sa s výrobkom nebudú hrať.
- ☼ Nikdy nedovoľte pracovať so zariadením deťom ani osobám, ktoré nepoznajú tento návod na použitie. Miestne predpisy môžu určovať minimálny vek používateľa. Používateľ je zodpovedný za škody spôsobené tretím osobám v pracovnej oblasti kosačky, ktoré vzniknú ako následok jej používania.
- ☼ Stroj nepoužívajte, keď ste unavení, pod vplyvom alkoholu alebo omamných látok.
- ☼ Pred každým použitím prekontrolujte pracovný priestor. Odstráňte predmety, ktoré by sa mohli odmrštiť alebo zakliesniť do stroja.
- ☼ Pri prenášaní chyťte celé zariadenie, nosenie sa palivovú nádrž je nebezpečné, palivová nádrž sa môže poškodiť a môže dôjsť k požiaru.
- ☼ Pri práci so strojom je zakázané fajčiť.

⚠ POZOR: Kvôli ohrozeniu zdravia používateľa sa nesmie kosačka používať na vyžínanie kríkov, živých plotov alebo krovín, na rezanie alebo rozmelňovanie mladých porastov alebo trávnikov, na zatrávnených strechách alebo balkónových kvetináčoch, na čistenie (vysávanie) chodníkov a ako drvička na drobenie kusov kmeňov alebo vetvičiek. Ďalej sa kosačka nesmie používať ako motorová motyka, na vyrovnávanie vyvýšením pôdy, napr. krtincov.

POKYNY NA POUŽÍVANIE

Stroj zapnite podľa opisu v návode na obsluhu, starostlivo dodržiavajte všetky inštrukcie.

- ☼ Pracujte len pri dobrej viditeľnosti alebo zabezpečte dostatočné umelé osvetlenie.

- ☼ Stroj nikdy nepoužívajte v uzavretých, nedostatočne vetraných miestnostiach, ani v blízkosti horľavých alebo výbušných kvapalín, pár alebo plynov.
- ☼ Kosačku na trávu nikdy nepoužívajte tam, kde hrozí kontakt s vodnou hladinou (napr. v bezprostrednej blízkosti záhradných jazierok, zapustených bazénov a pod.).
- ☼ Prv než odoberieť alebo vyprázdniť zberný vak, vypnite motor a počkajte, kým sa celkom nezastaví.
- ☼ Pred začatím kosenia skontrolujte terén, na ktorom sa má kosačka použiť, odstráňte z neho kamene, drôty, poľená, črepiny, kosti a iné cudzie telesá, ktoré by sa mohli zachytiť alebo odmrštením spôsobiť zranenie.
- ☼ Štartujte alebo spúšťajte štartovací spínač opatrne, podľa pokynov výrobcov. Pozor na dostatočnú vzdialenosť nôh od žacieho mechanizmu.
- ☼ Nikdy nepoužívajte výrobok, pokiaľ máte mokré ruky alebo bez riadnej obuvi.
- ☼ Pri kosení používajte pevnú, protišmykovú obuv a dlhé nohavice. Nikdy nepracujte bez obuvi alebo v ľahkých sandáloch.
- ☼ Zaistite veľký odev, dlhé vlasy či šperky tak, aby sa nezachytili do pohyblivých častí stroja.
- ☼ Nikdy nepoužívajte kosačku v príliš strmom teréne. Na svahovitom teréne dbajte na svoju bezpečnosť – hrozí nebezpečenstvo pošmyknutia a poranenia. Pri zmenách smeru postupujte vždy naprieč, nikdy nie kolmým smerom hore alebo dolu. Na strmých svahoch kosačku nepoužívajte.
- ☼ Pri štartovaní motora kosačku nedvíhajte.
- ☼ Nikdy nevkładajte ruky ani nohy do rotujúcej časti. Udržiavajte dostatočnú vzdialenosť od vyhadzovacieho otvoru.
- ☼ Nikdy neťahajte kosačku pri prevádzke smerom k sebe, ale vždy len dopredu.
- ☼ Kosačku nevystavujte dažďu. Nekoste mokrá, ani veľmi vlhkú trávu.
- ☼ Pri práci dbajte na bezpečný postoj.
- ☼ Zariadenie vedte len rýchlosťou chôdze.
- ☼ Kosačku za prevádzky (t. j. so zapnutým motorom) nikdy nedvíhajte, neprenášajte alebo nenakláňajte od koseného terénu – hrozí nebezpečenstvo poranenia.
- ☼ Pred zdvihnutím kosačky pri prenášaní vypnite motor a počkajte, kým sa nože celkom nezastavia.
- ☼ Ak je potrebné kosačku prevrátiť kvôli transportu, pri prechádzaní cez iné ako trávnaté plochy a pri prenášaní kosačky na pracovnú plochu a od nej, vypnite motor.
- ☼ Pri štartovaní motora kosačku nenakláňajte, pokiaľ nie je nutné kosačku pri postupovaní dopredu nadvihnúť. V takom prípade ju nakloňte len tak, ako je to nevyhnutné a zdvihnite ju na strane vzdialenejšej od používateľa.
- ☼ Pri opustení trávinatej plochy vypnite motor.
- ☼ Výrobok nevystavujte extrémnym teplotám, priamemu slnečnému žiareniu, nadmernej vlhkosti a neumiestňujte ho do nadmerne prašného prostredia.
- ☼ Výrobok neumiestňujte do blízkosti vykurovacích telies, otvoreného ohňa a iných spotrebičov alebo zariadení, ktoré sú zdrojom tepla.
- ☼ Na výrobok nestriekajte vodu alebo iné tekutiny. Do výrobku nelejte vodu ani iné tekutiny. Výrobok neponorte do vody alebo inej tekutiny.
- ☼ Výrobok nikdy nenechávajte v chode bez dozoru.
- ☼ Nedotýkajte sa častí stroja, kým sa stroj celkom nezastaví. Nože po vypnutí stroja ešte ďalej rotujú a môžu spôsobiť zranenie.
- ☼ Pred uložením kosačky v uzavretom priestore nechajte motor vychladnúť.
- ☼ V žiadnom prípade neopravujte výrobok sami a neuskutočňujte na ňom žiadne úpravy! Akékoľvek opravy a nastavenie tohto výrobku zverte kvalifikovanému servisu. Zásahom do výrobku počas platnosti záruky sa vystavujete riziku straty záručných plnení.
- ☼ Výrobca nezodpovedá za škody spôsobené nesprávnym použitím výrobku a jeho príslušenstva (poranenie, popálenie, oparenie, požiar, znehodnotenie potravín a pod.).

- ✿ Nikdy nepracujte s motorom, pokiaľ je v palivovej nádrži len benzín.
- ✿ Nikdy nepiňte pohonnú hmotu, pokiaľ motor beží alebo je ešte horúci. Kvapaliny dopĺňajte do motora len vtedy, keď je studený.
- ✿ Uzáver palivovej nádrže musí byť pevne dotiahnutý, aby sa zabránilo pretečeniu pohonnej hmoty.
- ✿ Zastavte motor a odpojte zapalovaciu sviečku v týchto prípadoch:
 - pred čistením otvoru na vyhadzovanie trávy,
 - pred vykonávaním akejkoľvek činnosti pod krytom kosačky,
 - pred začatím akýchkoľvek servisných prác, pred kontrolou a čistením kosačky,
 - po zasiahnutí cudzieho predmetu kosačku prezrite, či nie je poškodená. V prípade nutnosti zabezpečte jej opravu. Až po uvedení normálneho stavu pokračujte v práci.
 - v prípade nezvyčajných vibrácií kosačky (okamžite zistíte príčinu vibrácií a zabezpečte jej odstránenie).
- ✿ Nezabudnite, že vlastník alebo používateľ kosačky je zodpovedný za nehody alebo poranenia, ktorým vystaví iné osoby alebo ich majetok.
- ✿ Nikdy nemeňte nastavenie výšky kosačky, keď je motor zapnutý.
- ✿ Súčasťou zberného koša sa počas prevádzky opotrebovávajú a môžu sa aj uvoľniť alebo poškodiť. Preto pred použitím kosačky ich stav vždy starostlivo skontrolujte. Opotrebované alebo poškodené súčasti vymeňte v súlade s odporúčaniami výrobcu.
- ✿ Čepele sú ostré a môžu spôsobiť rezné poranenia. Pri manipulácii s nimi dbajte na zvýšenú opatrnosť, pričom používajte zodpovedajúce ochranné prostriedky (rukavice).
- ✿ Nezasahujte do regulácie motora a motor nepretáčajte.
- ✿ Pri cúvaní a priťahovaní kosačky smerom k sebe dbajte na zvýšenú opatrnosť.
- ✿ Vypnite pohon noža/nožov pri prejazde cez nezatrávnené povrchy.
- ✿ Nikdy neštartujte motor so zapnutými žacími nožmi alebo páčkou pojazdu.
- ✿ Naštartujte motor/zatiahnite za štartér podľa návodu, dolné končatiny pritom udržiavajte v bezpečnej vzdialenosti od nožov.
- ✿ Nenakláňajte kosačku pri spustení / štartovaní motora, okrem prípadov, kedy je nevyhnutné kosačku nakloniť za účelom uvedenia do prevádzky. V takýchto prípadoch ju nakloňte len s maximálnou opatrnosťou, nie však viac, ako je nutné, a to na strane vzdialenejšej od obsluhujúcej osoby.
- ✿ Nespúšťajte pohon v nerovnom alebo nehomogénnom teréne. Môže dôjsť k prevráteniu.
- ✿ Nikdy nedvíhajte, ani neprenášajte kosačku s bežiacim motorom.
- ✿ Počas zastavovania pohonu stiahnite brzdu. Ak je motor vybavený uzatváracím ventilom, po ukončení kosenia uzavrite zdroj paliva.
- ✿ Ak kosíte sediac v pripojenom sedadlovom prívese, postupujte pomaly a opatrne.

BEZPEČNOSTNÉ INŠTRUKCIE – Palivo

- ⚠ POZOR:** Palivo do motora je veľmi horľavé.
- palivo skladujte len v nádobách, ktoré sú špeciálne určené na tento účel;
 - palivo dopĺňajte len na otvorenom priestranstve alebo v dobre vetraných priestoroch;
 - počas dopĺňania paliva alebo akejkoľvek inej manipulácii s palivom nefajčíte;
 - palivo dopĺňajte len za predpokladu, že je motor vypnutý, nikdy neotvárajte palivovú nádrž a palivo nedopĺňajte, ak je motor horúci alebo počas jeho chodu;
 - ak sa benzín rozleje, motor neštartujte; odstráňte kosačku z plochy, kde sa palivo rozlialo a vyvarujte sa vytvoreniu akéhokoľvek možného zápalného zdroja, v použití kosačky pokračujte až po vyparení rozliateho paliva a rozptýlení palivových výparov.

- ☼ Počas prepravy stroja musí byť palivová nádrž prázdna.
- ☼ Pohonné hmoty prepravujte len v schválených nádobách.
- ☼ Pravidelne kontrolujte viečko palivovej nádrže. Musí byť dotiahnuté a nesmie dochádzať k unikaniu palivovej hmoty.
- ☼ Chráňte životné prostredie: dávajte pozor, aby nedošlo k unikaniu palivových hmôt a kontaminovaniu pôdy.
- ☼ Palivo nikdy nedopĺňajte v uzavretých miestnostiach. Miestnosť musí byť dostatočne vetraná, ináč hrozí nebezpečenstvo výbuchu.
- ☼ Výpary z paliva nevdychujte. Palivo dopĺňajte v ochranných rukaviciach.

7. ÚDRŽBA A USKLADNENIE

ÚDRŽBA STROJA

 **Poznámka:** Pravidelná, starostlivá údržba je nevyhnutná na udržania bezpečného a efektívneho výkonu z dlhodobého hľadiska.

- ☼ Všetky matice, svorky a skrutky musia byť riadne utiahnuté tak, aby zariadenie bolo v bezpečnom a prevádzkyschopnom stave. Pravidelná údržba je základným predpokladom pre zaistenie bezpečnosti používateľa, zachovanie prevádzkyschopnosti a vysokého výkonu kosačky.
- ☼ Zariadenie s benzínom v nádrži nikdy neuskladňujte vnútri budovy, kde by sa výpary mohli dostať do dosahu otvoreného ohňa, iskier alebo zdroja vysokej teploty.
- ☼ Pred uskladnením v akomkoľvek uzavretom priestore nechajte motor vychladnúť.
- ☼ Z dôvodu zníženia rizika požiaru zabezpečte, aby kosačka a zvlášť motor, tlmič výfuku, batéria a aj miesto uloženia náhradného benzínu boli zbavené zvyškov trávy, lístia alebo nadmerného množstva mastiva.
- ☼ V záujem bezpečnosti nepoužívajte stroj s opotrebovanými alebo poškodenými dielcami. Dielce sa musia vymeniť, nie opraviť. Na výmenu používajte originálne náhradné dielce (čepule musia byť vždy označené symbolom). Náhradné dielce nedostatočnej kvality môžu poškodiť zariadenie a môžu ohroziť vašu bezpečnosť.
- ☼ Palivo vypúšťajte v dobre vetranom priestore, keď je motor vychladnutý.
- ☼ Pri odoberaní alebo inštalácii žacieho noža používajte hrubé pracovné rukavice.
- ☼ Po každom nabrúsení čepule žacieho noža je nevyhnutné skontrolovať jeho vyváženie.
- ☼ Pravidelne kontrolujte, či samozatvárací kryt a/alebo zberné koše nie sú uvoľnené, opotrebované alebo ináč poškodené.
- ☼ Pri každej manipulácii, preprave, preklopení kosačky:
 - používajte pevné pracovné rukavice
 - uchopte stroj na miestach, kde je to bezpečné so zreteľom na jeho hmotnosť a rozloženie.

ČISTENIE

- ☼ Po každom kosení stroj starostlivo očistite vodou, odstráňte nahromadené zvyšky trávy a hliny.
- ☼ Náter vnútri šasi (podvozku) môže časom opadať následkom otierania pri kosení trávneho porastu. V takom prípade okamžite naneste antikorózný náter, aby ste zabránili korózii.
- ☼ Jeden/dvakrát do roka odmontujte kryt prevodovky a vyčistite jeho okolie vrátane remeňov kefou alebo stlačeným vzduchom. Jedenkrát za sezónu je potrebné hncie kolesá vyčistiť aj vnútra.
- ☼ Odmontujte ich (obidve) a vyčistite koleso a veniec kefou alebo stlačeným vzduchom.

VÝMENA NOŽA (pozri obr. 6)

Pokiaľ chcete vymeniť nôž, odskrutkujte skrutku. Pred výmenou noža vyprázdňte nádrž s olejom. Znova nainštalujte podľa obrázka. Utiahnite skrutku (odporúčanie – krútiaci moment 40 Nm). Pri každej výmene noža je potrebné vymeniť aj uťahovaciu skrutku.

VÝMENA OLEJA (pozri obr. 8)

- ✿ Skrutka na vypúšťanie oleja je umiestnená pod motorom.
- ✿ Pripravte nádobu, do ktorej zachytíte olej a odstráňte výpusťnú skrutku.
- ✿ Akonáhle je olej vypustený, dajte naspäť vypúšťaciu skrutku a uistite sa, že je tesnenie na svojom mieste a potom utrite prebytočný olej.
- ✿ Dopĺňajte olej typu SAE30.
- ✿ Ak je mierka umiestnená v plniacej trubici (a nie je dotiahnutá), hladina oleja musí byť medzi ryskou min. a max. na mierke. Neprepĺňujte olejom.
- ✿ Naštartujte motor a nechajte ho krátko bežať.
- ✿ Vypnite motor, počkajte minútu a skontrolujte hladinu oleja. V prípade potreby dolejte olej.

ZAPAĽOVACIA SVIEČKA (pozri obr. 9)

Akonáhle motor kosačky vychladne, vyberte zapaľovaciu sviečku pomocou dodaného kľúča a vyčistite konektor brúsny papierom. Listovou mierkou nastavte medzeru na 0,75 mm (0,030"). Namontujte zapaľovaciu sviečku.

VZDUCHOVÝ FILTER (pozri obr. 11)

Uvoľnite kryt vzduchového filtra a vyberte špongiový časť filtra. Aby ste zabránili pádu predmetov do prívodu nasávania, nasadte kryt vzduchového filtra naspäť.

VYPÚŠŤANIE PALIVOVEJ NÁDRŽE A KARBURÁTORA (pozri obr. 10)

1. Umiestnite schválenú nádobku pod karburátor a použite lievik, aby ste zabránili unikaniu paliva.
2. Odstráňte vypúšťaciu skrutku, potom posuňte palivovú páku do polohy ON (zapnuté).
3. Keď celé palivo vytečie do nádoby, znova zaskrutkujte vypúšťaciu skrutku s tesnením. Bezpečne dotiahnite vypúšťaciu skrutku.

USKLADNENIE

Rovnaký benzín nesmie zostať v nádrži dlhšie ako jeden mesiac. Dôkladne vyčistite benzínovú kosačku a uložte ju na suchom mieste.

ŽIVOTNÉ PROSTREDIE

V záujme ochrany životného prostredia odporúčame, aby sa nasledovným bodom venovala zvláštna pozornosť:

- ✿ Vždy používajte čistý bezolovnatý benzín.
- ✿ Pri dopĺňaní palivovej nádrže vždy používajte lievik a/alebo kanister s ovládaním úrovne hladiny, aby sa zabránilo unikaniu.
- ✿ Nedopĺňajte palivovú nádrž až po okraj.
- ✿ Neprepĺňajte olejovú nádrž olejom.
- ✿ Nevhadzujte použitý olejový filter do odpadkového koša. Odnesť ho do zberne odpadu.
- ✿ Ak je tlmič chybný, vymeňte ho. Pri uskutočňovaní opráv vždy používajte originálne náhradné dielce.
- ✿ Pri oprave karburátora vždy vyhľadajte odbornú pomoc.
- ✿ Vzduchový filter vyčistíte podľa návodu na obsluhu.

☼ Ak sa po niekoľkých rokoch rozhodnete pre kúpu novej kosačky a túto už nebudete ďalej používať, odporúčame vám vrátiť ju predajcovi na recykláciu.

Originálne náhradné dielce dodávajú servisné predajne a distribútori. Odporúčame, aby ste aspoň 1x ročne dali stroj skontrolovať kvalifikovanému servisu, kde vám vykonajú údržbu a kontrolu bezpečnostnej výbavy. Ak potrebujete servis alebo náhradné dielce, obráťte sa na predajcu, u ktorého ste si stroj zakúpili.

PRAVIDELNÉ SERVISNÉ PREHLIADKY

PRAVIDELNÉ SERVISNÉ PREHLIADKY		Pred každým použitím	1. mesiac alebo	Každé 3 mesiace alebo	Každých 6 mesiacov alebo	Každý rok alebo	Každé 2 roky alebo	Odstránenie
Vykonávajú sa vždy v uvedenom mesiaci alebo po dosiahnutí uvedeného počtu hodín prevádzky podľa toho, čo nastane skôr			5 hod	25 hod	50 hod	100 hod	250 hod	
Motorový olej	Kontrola	○						pozri návod
	Výmena		○		○			pozri návod
Vzduchový filter	Kontrola	○						pozri návod
	Výmena			○				pozri návod
Zapaľovacia sviečka	Kontrola nastavenia					○		pozri návod
	Výmena						○	pozri návod
Brzdové doštičky	Kontrola				○			servis
Palivová nádrž a filter	Čistenie					○		servis
Palivová hadica	Kontrola	Každé 2 roky (vymeňte, ak je to potrebné)						servis
Vôľa ventilov	Kontrola nastavenia							servis
Spaľovacia komora	Čistenie	Po každých 200 hodinách						servis

8. TECHNICKÉ ÚDAJE

Názov stroja	FZR3004-B / FZR 3007 BS
Benzínový motor.....	2.7KW / 2.7KW
Otáčky motora.....	2850ot/min / 2880ot/min
Šírka záberu:.....	508mm / 456mm
Nastaviteľná výška kosenia	6 polôh / 6 polôh
Kapacita zberného koša	65 l / 65l
Hmotnosť	37kg / 33.6kg
Hlučnosť	83,5 dB (A)/83,5 dB (A)
Deklarovaná úroveň hluku	98 dB (A) /98 dB (A)
Vibrácie	6,9 m/s / 6,9 m/s

Údržba batérie

Prosím, odpojte batériu od prístroja po použití

Kapacita batérie 12V 7Ah

9. ČO ROBIŤ „KEĎ...“

Motor neštartuje	Možná príčina	Odstránenie
1. Skontrolujte palivo.	Chýba palivo	Doplňte palivo
	Nevhodné palivo; motor uložený bez ošetrovania alebo vypustenia benzínu, tankovanie nesprávneho benzínu	Vypustíte palivovú nádrž a karburátor. Naplňte nádrž novým benzínom.
2. Vyberte a skontrolujte zapalovaciu sviečku.	Zapaľovacia sviečka je chybná, znečistená alebo nesprávne nasadená	Vymeňte zapaľovaciu sviečku.
	Zapaľovacia sviečka je vlhká, zasiahnutá benzínom (zahmltený motor).	Vysušte a znova namontujte zapaľovaciu sviečku.
3. Odveďte motor do kvalifikovaného servisu alebo k predajcovi.	Upchatý palivový filter, porucha karburátora, porucha zapaľovania, upchaté ventily a pod.	Vymeňte alebo opravte chybné dielce.

Nedostatočne funkčný motor	Príčina poruchy	Oprava
1. Skontrolujte čistič vzduchu	Čistič vzduchu je upchatý.	Vyčistite alebo odstráňte prvok čističa vzduchu.
2. Skontrolujte palivo	Nevhodné palivo; motor uložený bez ošetrovania alebo vypustenia benzínu, tankovanie nesprávneho benzínu	Vypustíte palivovú nádrž a karburátor. Naplňte nádrž novým benzínom.
3. Odveďte motor do kvalifikovaného servisu alebo k predajcovi	Upchatý palivový filter, porucha karburátora, porucha zapaľovania, upchaté ventily a pod.	Vymeňte alebo opravte chybné dielce.

10. LIKVIDÁCIA

Stroj a jeho príslušenstvo sú vyrobené z rôznych materiálov, napr. z kovu a plastu. Poškodené súčiastky odovzdajte do separovaného zberu. Informujte sa na príslušnom úrade.

POKYNY A INFORMÁCIE O NAKLADANÍ S POUŽITÝM OBALOM

Použitý obalový materiál odložte na miesto, ktoré určí obec na ukladanie odpadu.

LIKVIDÁCIA V OSTATNÝCH KRAJINÁCH MIMO EURÓPSKEJ ÚNIE

 Tento symbol je platný v Európskej únii. Ak chcete tento výrobok zlikvidovať, vyžiadajte si potrebné informácie o správnom spôsobe likvidácie od miestnych úradov alebo od svojho predajcu. Tento výrobok spĺňa všetky základné požiadavky smerníc EÚ, ktoré sa naň vzťahujú.

Zmeny textu, dizajnu a technických špecifikácií sa môžu meniť bez predchádzajúceho upozornenia a vyhradujeme si právo na ich zmenu.

BENZÍNES FŰNYÍRÓ

HASZNÁLATI ÚTMUTATÓ

Köszönjük, hogy megvásárolta ezt az benzínes fűnyírót. Mielőtt használni kezdi, figyelmesen olvassa el ezt a használati útmutatót és őrizze meg a későbbiekre.

TARTALOM

KÉPES MELLÉKLET	2-3
1. ÁLTALÁNOS BIZTONSÁGI ELŐÍRÁSOK	48
2. A GÉPEN LEVŐ UTASÍTÁSOKAT TARTALMAZÓ CÍMKÉK MAGYARÁZATA	49
3. A GÉP LEÍRÁSA ÉS A CSOMAGOLÁS TARTALMA	50
4. A FŰNYÍRÓ SZERELÉSE.....	51
5. ÜZEMBEHELYEZÉS.....	51
6. HASZNÁLATI UTASÍTÁSOK	54
7. KARBANTARTÁS ÉS TÁROLÁS.....	57
8. MŰSZAKI ADATOK.....	59
9. MIT TEGYEN „HA...”	60
10. MEGSEMISÍTÉS.....	60

1. ÁLTALÁNOS BIZTONSÁGI ELŐÍRÁSOK

Fontos biztonsági figyelmeztetések

- ☛ A terméket gondosan csomagolja ki és ügyeljen arra, hogy ne dobjon ki semmit, mielőtt minden alkatrészt meg nem talál.
- ☛ A fűnyírót tartsa száraz helyen és gyermekektől távol.
- ☛ Olvassa el az összes fi figyelmeztetést és utasítást. A figyelmeztetések és utasítások figyelmen kívül hagyásának áramütés, tűz és/vagy komoly sérülés lehet a következménye.

Csomagolás

A termék védőcsomagolásban van, hogy az átszállítás közbeni sérüléstől védve legyen. Ez a csomagolás újrahasznosítható anyagból készült.

Használati utasítás

Mielőtt használni kezdi az kerti fűnyírót, olvassa el a következő biztonsági előírásokat és a használati utasításokat. Ismerkedjen meg a vezérlőelemekkel és a berendezés helyes használatával. Az útmutatót gondosan őrizze meg későbbi szükség esetére. Legalább a jótállás idejére javasolt megőrizni az eredeti csomagolást a belső csomagolóanyagokkal, a pénztárjegyet és a garancialevelet. Átszállítás esetén csomagolja vissza az eredeti gyári csomagolásba, úgy maximális védelmet biztosít átszállításnál (pl. költözés vagy szervizbe küldés).

 **Megjegyzés:** Ha a gépet újabb személynek adja el, az útmutatóval adja át. A használati útmutató utasításainak betartása a fűnyíró helyes használatának alapja. A használati útmutató szintűgy tartalmaz utasításokat a kezelésre, karbantartásra és javításra vonatkozóan.

A gyártó nem felel az útmutató utasításainak be nem tartásából adódó balesetekért vagy károkért.

2. A GÉPEN LEVŐ UTASÍTÁSOKAT TARTALMAZÓ CÍMKÉK MAGYARÁZATA



Általános veszélyre figyelmeztetés.
Vigyázat, forgó kések!



Üzembehelyezés előtt figyelmesen olvassa el a használati útmutatót.



Éles kés(ek). Ügyeljen arra, hogy ne sérüljön meg és ne vágja le az ujjait.
Vigyázat, forgó kések!



Vigyázat a forgó késektől repülő tárgyakra!



Más személyeket ne engedjen a munkaterületre.



Távolítsa el a gyújtógyertyát karbantartás előtt.



Ügyeljen arra, hogy a közelben álló személyek ne sérüljenek meg elütődött idegen tárgyaktól. Tisztítsa meg a vágandó területet. Gyerekeket és más személyeket a biztonság érdekében tartson távol a géptől!

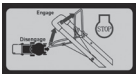

A fűnyíró vezetése és megállítása.

3. A GÉP LEÍRÁSA ÉS A CSOMAGOLÁS TARTALMA

A gép leírása (Isd kép 1)

1	Fogantyú	7	Magasságállító kar
2	Fékkar	8	Légszűrő
3	Irányítókar	9	Oldalszóró
4	Indítókar	10	Oldalszórás beállítása
5	Gyors állító kar	11	Gyűjtőgyertya
6	Fűkosár		

⚠ VIGYÁZAT: Éles kés!

A csomagolás tartalma

A kerti szerszámot óvatosan vegye ki a csomagolásból és ellenőrizze, hogy a következő alkatrészek teljesek:

- ✿ 1 Robot fűnyíró
- ✿ 1 Fűkosár
- ✿ 4 Csapágó
- ✿ 2 kerék
- ✿ 2 Kerékagy
- ✿ 2 Anyacsavar
- ✿ 2 Tömítőgyűrű
- ✿ Használati útmutató

Ha hiányzik vagy sérült egy alkatrész, kérjük forduljon az eladójához, ahol a gépet vette.

4. A FŰNYÍRÓ SZERELÉSE

A fűnyíró szétszerelt állapotban van szállítva. A teljes tolófogantyúnak és gyűjtőboxnak a munka megkezdése előtt összeszereltnak kell lennie. Lépésről lépésre járjon el az útmutató és a képek szerint, hogy az összeszerelés megfelelő legyen.

⚠ VIGYÁZAT: Csak a gyártó és forgalmazó által jóváhagyott kiegészítőket használja.

A FŰNYÍRÓ FELÁLLÍTÁSA (Isd kép 2)

⚠ FIGYELEM: Óvatosan csomagolja ki a kart úgy, hogy, ne feszítse vagy sértse meg a kábeleket.

1. Emelje meg a kart, amíg annak alsó része megfelelő helyzetbe kerül.
2. Távolítsa el a védőburkolatot, emelje helyére a kar felső részét és szorítsa meg a két fogógombot.
3. Távolítsa el a védőburkolatot, mely a vezérlőt (fékkar, irányítókar) védi.

KERÉK ÖSSZESZERELÉSE (Isd kép 3)

Állítsa össze a fűnyíró kerekét az alábbi ábrák alapján!
Bizonyosodjon meg arról, hogy a középső csavaranya elég szoros-e.

A FŰGYŰJTŐ KOSÁR ÖSSZESZERELÉSE (Isd kép 4)

1. Vegye ki a kosarat a csomagolásból.
2. Vegyük elő a kis fedőrészt a csomagból.
3. A kép alapján illesszük a fedőrészt a kosárra.
4. Helyezzük a műanyag tokot a fémkapcsok közé.

5. ÜZEMBEHELYEZÉS

Az Ön új fűnyíróját a gyárban már összeszerelték és tesztelték.

⚠ FONTOS: A fűnyíró OLAJ ÉS ÜZEMANYAG NÉLKÜL kerül forgalomba.

KEZELÉS

Fék –lenyomva kell tartani a motor indításához.Engedje el a motor kikapcsolásához.

Indítókar – a motor indítására használatos.

Irányítókar (irányszabályzó)- a fűnyíró menetirányú, géphajtású üzemmódjának kiválasztásához

ALKALMAZÁSOK

- ☼ Fűnyírás és a levágott fű szétterítése
- ☼ Fűnyírás és a fű összegyűjtése kosárba
- ☼ Fűnyírás és a fű kiszórása hátul
- ☼ Fűnyírás és fű kiszórása oldalt

Mulcsozás

- ☼ A kiegészítők felhelyezése és eltávolítását mindig kikapcsolt motor mellett végezzük el.
- ☼ Győződjön meg a felszerelt kiegészítők stabilitásáról.
- ☼ A mulcsozáshoz szükséges betéteket kizárólag a fűnyíró gyártójától szerezheti be.
- ☼ Mindig kerülje el a túl nagy mennyiségű fű vágását, mivel az túlterheli a fűnyírot és annak motorját.
- ☼ A vastag pázsiton tanácsos kisebb sebességgel, lépésben haladni.

Összeszerelés

Helyezze az eszköz széleit az ábra szerinti pozícióba, illessze a jelzésű elemet a lyukakba és a kampó automatikusan beakad a helyére.

Szétszerelés

Nyomja meg a -as jelzésű egységet a hüvelykujjával középen és aztán lassítsa meg és fordított irányba mozdítva válassza le.

Kosár felhelyezése

Emelje meg a hátsó lapot, és az ábra szerint helyezze fel a kosarat.

IRÁNYSZABÁLYZÓ (Isd kép 2)

- ☼ A funkciót az irányítókar lefelé nyomásával hozhatjuk működésbe, ha azt a markolat irányába lefelé nyomjuk, és az irányítókart előre mozdítjuk kattánásig; aztán elengedjük az emelőt.
- ☼ Ha elengedi a kormányrudat, akkor megszakíthatja menetirányú mozgást. Ha a mozgást a motor leállítása nélkül szeretné megszakítani, akkor engedje el a kormányrudat addig, amíg az irányítókar kikapcsolódik. Tartsa a kormányrudat lefelé a kar irányába a fűnyírás a robot funkció nélküli folytatásához

VÁGÓ MAGASSÁG BEÁLLÍTÁSA

Emelje meg a kereket az nagyobb vágómagassághoz és állítsa lentébb az alacsonyabb mvágómagassághoz. Állítsa be a magasságot igény szerint. A legtöbb pázsit nyírásához megfelelő a középű fokozat.

A MOTOR BEINDÍTÁSA ELŐTT ADAGOLJON ÜZEMANYAGOT

- ☼ A fűnyíró olaj nélkül forgalmazzuk
 - ☼ Minden használat előtt ellenőrizze az olajszintet, és szükség esetén tölts fel 500ml SAE30(15W-40) motorolajjal
- Az útmutató Karbantartás c. fejezete szolgál további információkkal

⚠ VESZÉLY: NE töltsé túl a motort, különben a indításkoz erős füst keletkezik.

1. Győződjön meg az olajszintről.
2. Távolítsa el a mérőpálcát a töltőnyílásból.
3. Helyezze a pálcát a helyére és rögzítse.
4. Használat előtt ellenőrizze az olajszintet. Adagoljon olajt szükség szerint.
5. A mérőpálca jelzése szerinti szintig töltsé fel.
6. 25 óra használat után illetve évszakonként cseréljen olajat.
7. Koszos, poros munkakörülmények között több alkalommal van szükség cserére. A Karbantartás c. fejezetben olvashat az olajcseréről.

 **Megjegyzés:** Minden használat előtt ellenőrizze az olajszintet.

ÜZEMANYAG BETÖLTÉSE

- ☼ Az üzemanyagtartályt töltsse a töltő nyakáig.
- ☼ Ne töltsön túl.
- ☼ Használjon tiszta, ólommentes benzint.
- ☼ Ne keverjen különböző benzinfajtákat.
- ☼ Vásároljon kisebb mennyiséget azért, hogy friss legyen az üzemanyag.

⚠ VESZÉLY: Törölje le a kiönnött benzint. Nyílt láng közelében ne tároljon, használjon benzint!

📖 Megjegyzés: Az alkohollal kevert üzemanyagok vagy etanol vagy, metán használata nedvesedéshez vezethet, amely során savak válnak ki és képződnek. A savképződés során felszabaduló gáz károsíthatja a motor üzemanyagellátását.

- ☼ A motorproblémák elkerülése végett a tartályt 30 vagy több napot meghaladó tárolás esetén ki kell üríteni.
- ☼ Ürítse a tartályt, indítsa el aztán a motort és járassa addig, amíg a csövek és a porlasztó nem üres.
- ☼ A következő szezonban használjon új benzint.
- ☼ További információk a Tárolás c. fejezetben.
- ☼ Soha ne használjon motor- vagy porlasztótisztító- termékeket az üzemanyagtartályban, mert az károsodásokhoz vezethet.

MOTOR INDÍTÁSA

⚠ VIGYÁZAT: Az indítókapcsolót óvatosan, a gyártó utasításai szerint kapcsolja be. A lábait tartsa megfelelő távolságban a fűnyíró mechanizmustól.

A motor indításához bizonyosodjon meg arról, hogy a gyújtógyertya működik és, hogy elegendő olaj és benzin van a fűnyíróban.

📖 Megjegyzés: A motor védőburkolata miatt az első használatkor füst jelentkezhet, ami normálisnak tekinthető.

Az irányító kart tartsa lefelé és húzza meg gyorsan az indítókart. Ne engedje, hogy az indító vezeték visszaugorjon

📖 Megjegyzés: Hideg időben szükséges lehet a feltöltést megismételni

A MOTOR KIKAPCSOLÁSA

A motor meállításához engedje el az irányítókart.

⚠ VESZÉLY: A pengék pár másodpercig még forogni fognak a motor leállítás után. Távolítsa el a gyújtógyertya burkolatát, ha őrizetlenül hagyja a fűnyírót.

- ☼ Bizonyos körülmények között, például magas fűben szükséges lehet a vágási magasság megemelésére a jobb nyomóerő kifejtése érdekében. Így nem terheli túl a motort, és nem hagy vágatlan területeket a fűnyíró. Ilyen esetben szükség lehet lépésben vezetni a gépet és/ vagy a munkaterületet még egyszer lekaszálni.
- ☼ Különösen nehéz munkaterületen csökkentse a vágott terület méretét és lassan, átfedésekkel haladjon a fűnyíróval.

- ☼ Ha a gyűjtőkosár rései eltömődnek porral és sárral, akkor kevesebb fűvet képesek összegyűjteni. Ennek elkerülésére ajánlatos a kosarat öntözőcsővel alaposan átmosni, és az újbóli használat előtt hagyni megszáradni.
- ☼ Tartsa a motor tetejét az indítókar környékén a levágot fűtől tisztán. Így biztosíthatja a motor jobb szellőzését és meghosszabbíthatja a motor élettartamát.

6. HASZNÁLATI UTASÍTÁSOK

A használat célja

- ☼ A fűnyíró saját kertben használatra alkalmas.
- ☼ A saját kertekben használatra megfelelő fűnyíróknak azok a berendezések számítanak, amelyek éves kihasználása nem haladja meg az 50 üzemórát és amelyek túlnyomórészt fűfelületek karbantartására vannak használva, de nem nyilvános helyeken, parkokban, sportlétesítményekben vagy földművelésben és erdészetben.
- ☼ A terméket ne használja más célra, mint amire szolgál.
- ☼ Biztonsági okokból a fűnyíró nem használható mint áramfejlesztő bármilyen más munkagéphez és szerszámokhoz, ha az a gyártó által nincs kifejezetten megengedve.

Kezelés

- ☼ Ezt a terméket nem gyerekeknek és csökkent fizikai vagy szellemi képességű személyeknek tervezték vagy korlátozott tapasztalatú és tudású személyeknek, ha nincsenek a biztonságukért felelős személy felügyelete alatt vagy nem látta el őket a termék használatára vonatkozó utasításokkal.
- ☼ Az elektromos kereti fűnyírót ne használja, ha a közelben más személyek, gyerekek vagy háziállatok tartózkodnak.
- ☼ Ha a termék gyermekek közelében van használva, fokozott óvatossággal járjon el. A terméket mindig tartsa tőlük távol. A gyerekeknek felügyelet alatt kell lenniük, hogy biztosítsa, nem fognak a berendezéssel játszani.
- ☼ Soha se engedje gyermekeknek vagy az útmutatót nem ismerő személyeknek a gépet használni. A helyi előírások megszabhatják a felhasználó minimum életkorát. A felhasználó felelős a harmadik személynek a fűnyíró munkaterületén a használatából adódó károkért.
- ☼ Ne használja a gépet, ha fáradt, alkohol vagy kábítószer hatása alatt.
- ☼ A kiálasztott munkaterületet alaposan vizsgálja át a gép használata előtt és minden olyan tárgyat, távolítson el, amit a gép felkaphat és megragadhat!
- ☼ Szállításkor az egész fűnyírót ragadja meg. Az üzemanyagtartály felemelése veszélyes és tönkretelheti a tartályt illetve tüzet okozhat.
- ☼ Soha ne dohányozzon a fűnyíró használata közben

⚠ VIGYÁZAT: A felhasználó testi épségének megőrzése végett a fűnyíró nem használható bokrok, élősvények vágására, hajtások és gyeper morzsolására füves tetőkön vagy virágágyásban, járda tisztítására (porszívózására) és mint fa vagy ágak ledarálására. Továbbá a fűnyíró nem használható mint motoros kapa, se talaj-egyenletlenségekre mint pl. vakondtúrás.

Használati utasítások

A gépet a használati útmutató leírása alapján kapcsolja be és üzemeltesse, és tartsa be az utasításokat.

- ☼ Csak jó látási viszonyok mellett dolgozzon vagy biztosítson mesterséges megvilágítást.
- ☼ A gépet soha se üzemeltesse zárt helyeken vagy gyúlékony vagy robbanékony folyadékok, gőzök vagy gázok mellett.

- ☼ A fűnyírót soha se használja ott, ahol vízzel érintkezés fenyeget (pl. kerti tó, feltöltött medence közvetlen közelében stb.).
- ☼ Mielőtt leveszi és kiüríti a gyűjtőboxot, kapcsolja ki a motort és várja meg, amíg a kések teljesen leállnak.
- ☼ A fűnyírás megkezdése előtt ellenőrizze a terepet, ahol a fűnyírót használja, és távolítsa el a köveket, drótkat, cserepeket, csontokat és más idegen testeket, amelyek beakadhatnak vagy kilövellhetnek és sérülést okozhatnak.
- ☼ Az indítókapcsolót óvatosan, a gyártó utasításai szerint kapcsolja. A lábait tartsa megfelelő távolságban a fűnyíró mechanizmustól.
- ☼ Soha se használja a terméket, ha nedves a keze vagy rendes cipő nélkül.
- ☼ Fűnyírásnál szilárd, csúszásmentes cipőt viseljen és hosszú nadrágot. Soha se dolgozzon mezteláb vagy szandálban.
- ☼ A szabadon lógó ruhát, hosszú haját vagy nyakláncot biztosítsa úgy, hogy azt ne kaphassák be a gép forgó részei.
- ☼ Soha se használja az elektromos kerti fűnyírót túl meredek terepen. Dombos terepen ügyeljen a saját biztonságára – csúszás és sérülés veszélye. A fűnyírás irányának megváltoztatásakor mindig keresztben haladjon, ne merőlegesen felfelé vagy lefelé. A 15 %-osnál nagyobb emelkedőknél a fűnyírót ne használja.
- ☼ A motor beindításánál a fűnyírót ne emelje meg.
- ☼ Soha se tegye a kezét vagy a lábát a forgó részek alá. Tartson megfelelő távolságot a kidobó nyílástól.
- ☼ Soha se húzza működés közben maga felé, mindig csak előrefelé tolja.
- ☼ A fűnyírót ne tegye ki esőnek. Ne nyírtson vízes vagy nedves fűvet.
- ☼ A munkánál ügyeljen a biztos állásra
- ☼ A berendezést csak gyalogló sebességgel tolja.
- ☼ A fűnyírót működés közben (azaz bekapcsolt motorral) soha se emelje meg, ne tegye át és ne döntse meg a nyírt terepen - sérülés veszélye.
- ☼ Mielőtt a fűnyírót felemeli, hogy áttegye, kapcsolja ki a motort, húzza ki a tápkábelt és várja meg, hogy amíg kések leállnak.
- ☼ Ha a fűnyírót át kell fordítani átszállítás miatt, nem füves területen áthaladásánál és a fűnyíró munkaterületre és onnan szállításánál, kapcsolja ki a motort.
- ☼ A motor beindításánál a fűnyírót ne döntse meg, hacsak nem szükséges előre haladásnál a fűnyírót megemelni. Ilyen esetben csak annyira döntse meg, amennyire feltétlenül szükséges és azon az oldalon emelje, ami a legtávolabb van a felhasználótól.
- ☼ A füves felület elhagyásánál kapcsolja ki a motort.
- ☼ A terméket ne használja és tartsa távol gyúlékony és illékony anyagoktól.
- ☼ A terméket ne tegye ki szélsőséges hőmérsékleteknek, közvetlen napfénynek, túl nagy nedvességnek és ne tegye túl poros környezetbe.
- ☼ A terméket ne tegye fűtőtest, nyílt láng vagy más berendezések közelébe, amelyek hőforrások.
- ☼ A terméket ne szöktelje le vízzel vagy más folyadékkal. A termékbe ne öntsön vizet vagy más folyadékot. A terméket ne merítse vízbe vagy más folyadékba.
- ☼ A terméket soha se hagyja működésben felügyelet nélkül.
- ☼ Ne érintse a gép részeit, amíg nincsenek teljes nyugalomban. A kések a gép kikapcsolása után még forognak és sérülést okozhatnak.
- ☼ A fűnyíró zárt helyre elrakása előtt várja meg, amíg a motor kihűl.
- ☼ Soha se javítsa a berendezést maga és ne végezzen rajta módosításokat - áramütés veszélye! Minden javítást és szerelést bízva szakszervizre. A jótállási idő alatt a termékbe beavatkozással elvesztheti a jótállásra vonatkozó jogát.

- ☼ A gyártó nem felel a termék és tartozékainak helytelen használatából adódó károkért (sérülés, megégés, legőzölés, tűz, élelmiszer-megromlás stb.).
- ☼ Soha ne járassa a motort, ha az üzemanyagtartály csak benzinnel van tele.
- ☼ Soha ne távolítsa el a benzintartály fedelét és öntsön benzint a tartályba, ha jár a motor vagy még forró.
- ☼ Szorítsa meg a benzintartály fedelét és a benzines kanna fedelét is.
- ☼ Állítsa le a motort és húzza ki a hálózati csatlakozót:
 - esetleges dugulások,
 - elakadások megszüntetésekor
 - a fűnyíró ellenőrzése, tisztítása, szerelése elit indítókarral
 - ha idegen tárgyba ütközött és ellenőrizni akarja a fűnyírót légszűrő a fűnyíró újraindítása és újbóli használata előtt
 - ha a fűnyíró használata közben rendellenes rezgést érzékelt (azonnal vizsgálja át!)
- ☼ Vegye figyelembe, hogy az eszköz kezelője felelősség tartozik az esetlegesen okozott balesetekért, károkozásért!
- ☼ Soha ne változtassa a vágási magasságot, ha jár a motor.
- ☼ A gyűjtőkosár elhasználódhat és megrongálódhat, ennek révén a gép mozgó része láthatóvá válnak és felkaphatnak a területen fekvő tárgyakat. Rendszeresen ellenőrizze a gép alkatrészeit és cserélje azokat, ha szükséges a fűnyíró gyártója által ajánlott alkatrészekkel.
- ☼ A kaszák pengéi élesek és sérülést okozhatnak. Javításuk esetén járjon el különös figyelemmel és burkolja be őket vagy használjon védőkesztyűt..
- ☼ Ne változtassa meg a motor beállításait, sebességét!
- ☼ A motor indítása előtt a kaszákat és a tengelykapcsolókat oldja ki.
- ☼ Amikor megfordítja, vagy pedig hátrafelé mozdítja a fűnyírót, járjon el különös figyelemmel.
- ☼ Rögzítse a pengéket, ha nem fűves területen tolja át vagy szállítja és ezért meg kell dönteni a fűnyírót vagy egyik munkaterületről a másikra szállítja a gépet.
- ☼ A motor indításakor tartsa távol a lábfejét a pengéktől a leírás szerint.
- ☼ Ne döntse meg a fűnyírót, ha a motort indítja, kivéve ha ez az indításhoz szükséges. Ebben az esetben ne döntse meg a szükségesnél nagyobb szögben, és csak azon az oldalon mozdítsa meg, amely távol van a kezelőtől.
- ☼ Ne indítsa a motort, ha fűkiszóró nyílás előtt áll.
- ☼ Soha ne emelje fel vagy tegye arrébb a fűnyírót, ha a motor jár.
- ☼ A fék beállításait akkor állítsa be, amikor a motor nem jár, és ha a motor zárszelepes, akkor a fűnyírás végén kapcsolja le az üzemanyagot.
- ☼ Haladjon lassan, ha utánfutóülést csatlakoztat a géphez.

BIZTONSÁGI ELŐÍRÁSOK – Benzin

- ⚠ VESZÉLY:** A benzin nagyon gyúlékony folyadék.
- erre a célra kialakított tárolóedényben tárolja az üzemanyagot;
 - az utántöltést szabadkézen végezze, és ne dohányozzon közben
 - a motor beindítása előtt töltsen fel az üzemanyagtartályt.
 - a tanksapkát soha ne távolítsa el, illetve ne töltsön üzemanyagot a tartályba, ha a motor jár vagy még forró;
 - ha kifolyt a benzin, ne indítsa be a motort, hanem vigye távol a fűnyírót a kiborult benzintől. Óvakodjon a beindítástól, nyílt láng használatától, amíg a kiömlött benzingőz el nem párolgott;

- ✿ Szállításkor győződjön meg arról, hogy az üzemanyagtartály üres.
- ✿ Az üzemanyagot csak arra a célra rendszeresített kannában szállítsa.
- ✿ Rendszeresen ellenőrizze az üzemanyagtartály fedelét. Elég szorosnak kell lennie ahhoz, hogy megakadályozza a szivárgást.
- ✿ Védje a környezetet: Ne hagyja, hogy az üzemanyag a kiszivárogjon és így beszenyezze a talajt.
- ✿ Ne töltsé újra a tartályt benzinnen zárt és rosszul szellőző helyiségben, mert az nagyon veszélyes, tüzet okozhat.
- ✿ Ne lélegezze be az üzemanyag gőzét. Az újratöltést védőkesztyűben végezze.

7. KARBANTARTÁS ÉS TÁROLÁS

KARBANTARTÁS

 **Megjegyzés:** A rendszeres és alapos karbantartás a munkabiztonság és a fűnyíró eredeti teljesítőképességének megőrzése miatt nagy fontossággal bír

- ✿ Ügyeljen arra, hogy a csavarok és a csavaranyák jól meg legyenek húzva azért, hogy biztosítsa ezzel a biztonságos üzemeltetést és munkavégzést. A rendszeres karbantartás az élettartam és a biztonság szempontjából kiemelten fontos.
- ✿ Soha ne tárolja a készüléket teli üzemanyag-tartállyal olyan épületben, ahol az lángnak vagy egyéb hőhatásnak lehet kitéve.
- ✿ Zárt helyen történő tárolás esefén hagyja kihűlni a motort.
- ✿ A fűzesetek megelőzése érdekében tártsa fűtől, levelektől és kenőolajtól tisztán a motort, a kipufogócsövet, az akkumulátort és az üzemanyagot A nyersedékkel teli gyűjtőkosarakat ne hagyja az épületben.
- ✿ Az elhasználdott, sérült alkatrészeket cserélje. Biztonsági okokból ne használjon erre a célra használt vagy kopott alkatrészeket. Az alkatrészeket cserélni, és nem javítani kell. Használjon eredeti alkatrészeket (a pengéken mindig legyen rajta a megjelölés) A nem azonos minőségű alkatrészek tönkretelhetik a fűnyírót és veszélyeztethetik az Ön testi épségét.
- ✿ Ha le kell eresztetni az üzemanyagtartályt, akkor ez szabadféren hideg motorral történjék.
- ✿ A kaszák pengéinek cseréjét mindig vastag védőkesztyűben végezze.
- ✿ Élezés után ellenőrizze a pengék kiegyensúlyozottak-e.
- ✿ Rendszeresen ellenőrizze a gyűjtőkosár és annak önzáródó védőfedelének állapotát.
- ✿ Ha a gépet átvizsgálni, szállítani vagy megdönteni kell :
 - mindig viseljen vastag védőkesztyűt
 - biztos ponton ragadja meg a fűnyírót és vegye közben figyelembe a súly arányos eloszlását.

TISZTÍTÁS

- ✿ Minden használat után gondosan tisztítsa meg a gépet a fűtől, nyersedéktől és a lerakódott szennyeződések-től, melyek megszáradva a következő indítást megnehezíthetik.
- ✿ A fűnyírás során előidézett kopás miatt a váz festése leválhat idővel. Ebben az esetben használjon rozsdamentes festéket a hibák kijavítására ezzel megakadályozva a rozsdá terjedését, mely a fém korróziójához vezet.
- ✿ Távolítsa el a kapcsoló burkolatát és tisztítsa ki a kapcsoló és a vezetékek környékét egy ecsettel vagy sűrített levegővel évente kétszer.
- ✿ Szezononként egyszer a kereket is ki kell tisztítani belülről. Távolítsa el mindkét pár kereket és ecsettel vagy sűrített levegővel tisztítsa meg a kereket összekötő tengelyeket is.

KASZACSERE (Isd kép 6)

Távolítsuk el a csavart a kasza cseréjéhez. Űrítsük ki az olajtartályt a kaszacseré előtt.

Szerelje vissza az ábra szerint. Jól húzza rá a csavart. Szorító nyomaték: 40 Nm. A kasza visszahelyezésekor a kasza csavarját is vissza kell helyezni.

OLAJCSERE (Isd kép 8)

- ☼ Az olajtartály fedele a motor alatt található, engedje az olajat egy edénybe és távolítsa el a csap fedelét.
- ☼ Amikor leengedte az összes olajat, helyezze vissza a fedelt és ellenőrizze, hogy a tömítés a helyén van, majd törölje le az olajcseppeket.
- ☼ Töltse fel SAE30 olajjal.
- ☼ Amikor az olajmérő a töltőnyíláson nyugszik, (vagyis nincs visszacsavarva) az olajszintnek a minimum és maximum érték között kell lenni. Ne töltse túl.
- ☼ Indítsa be a motort és járassa rövid ideig.
- ☼ Kapcsolja aztán ki és várjon egy percet és ellenőrizze az olajszintet. Töltse után a tartályt, ha szükséges.

GYÚJTÓGYERTYA (Isd kép 9)

Ha leült a motor, távolítsa el a gyújtógyertyát a mellékelt csavarkulccsal, majd drótkéfével tisztítsa meg. Hézagmérővel állítsuk be a hézagot 0,75 mm(0,030") értékre. Helyezzük vissza a gyertyát, ügyelve arra, hogy ne szorítsuk túl.

LÉGSZŰRŐ (Isd kép 9)

Pattintsa le a fedélt és távolítsa el a szivacs szűrőt. Helyezze vissza a fedélt, hogy ezzel biztosítsa a légellátást és a szerkezet tisztaságát.

AZ ÜZEMANYAG-TARTÁLY LEENGEDÉSE ÉS A PORLASZTÓ TISZTÍTÁSA (Isd kép 10)

Helyezzen egy szabványszerű tárolót a porlasztó alá és használjon fölcserét a félreöntés megakadályozására.

Távolítsa el a zárscapot és mozgassa a tartályszelepet bekapcsolt (ON) állásra.

Miután az összes üzemanyag kifolyt, zárja vissza a tartályszelepet, tegye vissza a tömítést és ellenőrizze a zárscapot.

TÁROLÁS

A tartályban tilos egy hónapnál tovább ugyanazt a benzint tárolni. Alaposan takarítsa ki a fűnyírót és tárolja a lakáson kívül, száraz helyen.

KÖRNYEZETVÉDELEM

A környezet megóvása érdekében, a következő szempontok betartását tanácsoljuk:

- ☼ Mindig ólommentes üzemanyagot használjon.
- ☼ Mindig használjon fölcserét vagy kannát annak érdekében, hogy a tartály feltöltésekor ne cseppejen ki üzemanyag.
- ☼ Soha ne töltse fel teljesen a tartályt!
- ☼ Ne adagolja túl a motorolajat!
- ☼ Olajcsere esetén bizonyosdj meg arról, hogy az összes használt olajat összegyűjtötte. Kerülje, hogy az olaj mellécseppejen. A használt olajat vigye az arra kijelölt gyűjtőhelyre!
- ☼ A használt olajszűrőt ne a szemétesbe dobja. Vigye az arra kijelölt gyűjtőhelyre!
- ☼ Cserélje a kipufogót, ha hibás. Javításhoz csak eredeti alkatrészeket használjon.
- ☼ Kérje szakember segítségét, minden olyan esetben, amikor a karburátorral problémák merülnek fel.

- ☼ A légszűrőt az előírtaknak megfelelően tisztítsa ki!
- ☼ Ha többéves használat után lecseréli a gépét, akkor juttassa el azt a forgalmazóhoz újrahasznosítási célból.

Eredeti pótalkatrészerket vásárolhat a szerviztelepeken és számos kereskedésben. Tanácsos gépét évente elvinni egy hivatalos szervizbe átvizsgálásra. A szervíz információkért és pótalkatrészekért kérjük, forduljon ahhoz a kereskedőhöz, ahol a gépet vásárolta.

NORMÁL SZERVÍZ IDŐSZAK

Normál szervíz időszak		Minden használat előtt	Első hónap vagy	3 havonta vagy	Félévente vagy	Évente vagy	Két évente vagy	Oldal
Végezze el a feltüntetett időszakonként: ha a megadott munkaóra vagy hónap letelik			5 óra	25 óra	50 óra	100 óra	250 óra	
Motorolaj	ellenőrzés	o						külön ismertető
	csere		o		o			külön ismertető
Légszűrő	ellenőrzés	o						külön ismertető
	csere			o				külön ismertető
Gyújtás	ellenőrzés, beállítás					o		külön ismertető
	csere						o	külön ismertető
Fék (A típus)	ellenőrzés				o			szervizek
Üzemanyagtartály és szűrő	tisztítás					o		szervizek
Üzemanyagcső	ellenőrzés	két évente (csere, ha szükséges)						szervizek
Szelephézag	ellenőrzés, beállítás							szervizek
Robbantótér	tisztítás	200 óránként						szervizek

8. MŰSZAKI ADATOK

Modell	FZR3004-B / FZR 3007 BS
Benzinmotor	2.7KW / 2.7KW
Motor sebessége	2850/min / 2880/min
Vágó szélesség	508mm / 456mm
Állítható vágási magasság	6 positions / 6 positions
Fűgyűjtőkosár térfogata	65 l / 65l
Súly	37kg / 33.6kg
Zajszint	83,5 dB (A)/83,5 dB (A)
Hangnyomásszint	98 dB (A)/98 dB (A)
Kéz-kar rezgés98 m/s / 6,9 m/s

Karbantartása az akkumulátor

Kérjük, húzza ki az akkumulátort a gépből használat után

Akkumulátor kapacitás 12V 7Ah

9. MIT TEGYEN „HA...”

A motor nem indul el	Lehetséges ok	Megoldási javaslat
1. Ellenőrizze az üzemanyagot.	Nincs benzin	Töltse fel.
	Rossz üzemanyag, gondtalan tárolás, a benzin nincs leengedve, rossz üzemanyaggal töltötték fel.	Engedje le a tartályt és a karburátort Töltse fel friss benzinnel.
2. Távolítsa el és ellenőrizze a gyújtást.	A gyújtógyertya meghibásodott vagy rosszul állították be.	Cserélje a gyújtógyertyát.
	Nedves, mert a gyertya „teleifta magát”.	Szárítsa meg és helyezze vissza a gyújtógyertyát.
3. Vigye a motort hivatalos szerelőhöz vagy pedig tájékozódjon a bolti útmutatóban.	A szűrő eldugult, a porlasztó nem működik, nincs gyújtás, leragadt szelepek stb.	Cseréltesse vagy javítsa a meghibásodott alkatrészeket.

A motor nem indul el	Lehetséges ok	Megoldási javaslat
1. Vizsgálja meg a légszűrőt.	A légtisztító elemei eldugultak.	Tisztítsa és cserélje ezeket az elemeket.
2. Vizsgálja meg az üzemanyagot.	Rossz üzemanyag, gondtalan tárolás, a benzin nincs leengedve , rossz üzemanyaggal töltötték fel.	Engedje le a tartályt és a karburátort Töltse fel friss benzinnel.
3. Vigye a motort hivatalos szerelőhöz vagy pedig tájékozódjon a bolti útmutatóban.	A szűrő eldugult, a prlasztó nem működik, nincs gyújtás, leragadt szelepek stb.	Cseréltesse vagy javítsa a meghibásodott alkatrészeket.

10. MEGSEMMISÍTÉS

A fűnyíró és tartozékai különböző anyagokból készültek, pl. fémből és műanyagból. A sérült alkatrészeket adja le különválogatott gyűjtőhelyen. Tájékozódjon a vonatkozó hivatalnál

UTASÍTÁSOK ÉS TÁJÉKOZTATÓ A HASZNÁLT CSOMAGOLÓANYAGOKRA VONATKOZÓAN

A használt csomagolóanyagokat az önkormányzat által kijelölt hulladéklerakó helyre helyezze el!

VÁLLALKOZÁSOK SZÁMÁRA A EURÓPAI UNIÓBAN

CE Ez a jelzés az Európai Unióban érvényes. Ha meg akarja semmisíteni a terméket, kérje a szükséges információkat a helyes megsemmisítésről a helyi hivataloktól vagy az eladójától. Ez a termék teljesíti minden rá vonatkozó EU irányelv alapvető követelményét.

Változtatások a szövegben, kivitelben és műszaki jellemzőkben előzetes fi gyelmeztetés nélkül történhetnek és minden módosításra vonatkozó jog fenntartva.

OGRODOWA KOSIARKA SPALINOWA SAMOBIEŻNA

INSTRUKCJA OBSŁUGI

Szanowny Kliencie, dziękujemy za okazane nam zaufanie zakupem naszego wyrobu, ogrodowej kosiarki spalinowej. Napisaliśmy tą instrukcję abyś mógł bezproblemowo i bezawaryjnie użytkować kosiarkę. Prosimy o jej dokładne przeczytanie przed pierwszym uruchomieniem urządzenia, abyś był świadom jakie środki ostrożności należy przedsięwziąć w trakcie jej użytkowania. Pragniemy zwrócić uwagę, że instrukcja stanowi integralną część Twojej kosiarki, powinna być zatem trzymana pod ręką, tak aby zawsze można było z niej skorzystać.

SPIS TREŚCI

DOKUMENTACJA OBRAZOWA	2-3
1. OGÓLNE INSTRUKCJE BEZPIECZEŃSTWA	62
2. ZNACZENIE ZNAKÓW OSTRZEGAWCZYCH UMIESZCZONYCH NA URZĄDZENIU	63
3. OPIS URZĄDZENIA ORAZ ZAWARTOŚĆ DOSTAWY	64
4. INSTRUKCJA BUDOWY URZĄDZENIA	65
5. URUCHOMIENIE	65
6. INSTRUKCJE POPRAWNEGO UŻYTKOWANIA	68
7. KONSERWACJA I PRZECHOWYWANIE	71
8. DANE TECHNICZNE	74
9. ROZWIĄZYWANIE PROBLEMÓW	75
10. USUNIĘCIE	76

1. OGÓLNE INSTRUKCJE BEZPIECZEŃSTWA

Ważne uwagi dotyczące bezpieczeństwa

- ☼ Produkt z wyposażeniem należy wyjąć z opakowania. Podczas rozpakowywania jego poszczególnych części należy zachować szczególną ostrożność. Po wcześniejszym sprawdzeniu całkowitości produktu można usunąć materiał ochronny.
- ☼ Produkt powinno przechowywać w suchym miejscu, niedostępnym dla dzieci.
- ☼ Niniejsza instrukcja została napisana w tym celu aby wszyscy ją przeczytali, zrozumieli i przestrzegali we wszystkich punktach podczas stosowania. Znajomość instrukcji i zasad w niej opisanych może zapobiec niebezpieczeństwo porażenia prądem elektrycznym, pożaru oraz/i innym poważnym wypadkom.

Opakowanie

Urządzenie jest umieszczone w opakowaniu, które chroni urządzenie przed uszkodzeniami podczas transportu. Materiał opakowaniowy to surowiec wtórny; należy go oddać do punktu zbiórki i recyklingu.

Instrukcja obsługi

Przed uruchomieniem urządzenia prosimy Państwa o uważną lekturę następujących zasad bezpieczeństwa i ostatnich informacji zamieszczonych w niniejszej instrukcji. Urządzenie należy uruchamiać wyłącznie po zapoznaniu się z zasadami jego poprawnej obsługi i użytkowania. Instrukcję należy zachować i przechowywać w bezpiecznym miejscu, by było do niej można zajrzeć jeśli będzie taka potrzeba.

Przynajmniej podczas okresu trwania gwarancji należy zachować oryginalne opakowanie włącznie z wewnętrznym materiałem do pakowania oraz z dowodem zakupu jakim jest faktura, paragon i także dowód dostawy. W razie potrzeby transportu należy zapakować urządzenie do oryginalnego kartonowego opakowania od producenta, by zabezpieczyć maksymalną ochronę produktu podczas ewentualnego transportu (naprz. podczas przeprowadzenia domu lub przesyłki do serwisu centralnego).

 **Wskazanie:** W wypadku wręczenia urządzenia innym osobom, należy oddać włącznie z urządzeniem instrukcje obsługi. Wskazówki w niej zawarte ustrzegają przed niewłaściwym użytkowaniem. Informacje zamieszczone w niniejszej instrukcji zawierają także zasady poprawnej obsługi, utrzymywania i naprawy.

Producent nieobejmuje gwarancje za wypadki lub uszkodzenia spowodowane niewłaściwym lub niezgodnym z instrukcją producenta użytkowaniem.

2. ZNACZENIE ZNAKÓW OSTRZEGAWCZYCH UMIESZCZONYCH NA URZĄDZENIU



Ogólne wskazówki dotyczące bezpieczeństwa

Uwaga! Nóż obraca się przez jakiś czas po wyłączeniu silnika do całkowitego zatrzymania!



Uwaga! Przed uruchomieniem urządzenia prosimy Państwa o uważną lekturę instrukcji obsługi.



Ostry/e noż/e. Unikaj niebezpieczeństwa obcięcia palców stóp lub dłoni.

Uwaga! Wirujące noże!



Uwaga! Zagrożenie uderzeniem przedmiotami wyrzucanymi przez wirujące noże – zachować bezpieczny odstęp!



Utrzymuj osoby postronne poza obszarem pracy kosiarki.



Zdejmij fajkę ze świecy przed rozpoczęciem jakichkolwiek działań naprawczych.



Przedmioty wyrzucane – utrzymuj osoby postronne poza obszarem pracy kosiarki.

Usunąć wszystkie odpady lub inne przedmioty, które mogą być porwane i wyrzucane przez noże. Wszystkie osoby postronne, dzieci lub osoby dorosłe muszą pozostawać daleko.

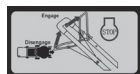

Prowadzenie i zatrzymanie kosiarki

3. OPIS URZĄDZENIA ORAZ ZAWARTOŚĆ DOSTAWY

OPIS URZĄDZENIA (rys. nr.1)

1	Rękojeść	7	Dźwignia zmiany wysokości koszenia
2	Dźwignia hamulca	8	Filtr powietrza
3	Dźwignia napędu	9	Płyta bocznego wyrzutu trawy
4	Rozrusznik	10	Sprzęgło bocznego wyrzutu trawy
5	Sterowanie położenia rękojeści	11	Świeca zapłonowa
6	Kosz na trawę		

⚠ UWAGA: Ostre noże

Zawartość dostawy

Urządzenie należy ostrożnie wyjąć z opakowania i sprawdzić jeśli zawiera następujące części:

- ✿ kosiarka 1 szt.
- ✿ kosz na trawę 1 szt.
- ✿ łożyska 4 szt.
- ✿ koła 2 szt.
- ✿ piasty kołowe 2 szt.
- ✿ nakrętki 2 szt.
- ✿ podkładki 2 szt.
- ✿ Instrukcja obsługi

W przypadku zabraknięcia poszczególnych części lub ich uszkodzenia, należy skontaktować się z sprzedawcą.

4. INSTRUKCJA BUDOWY URZĄDZENIA

Kosiarki dostarczane są klientom niezmontowane. Rękojeść oraz kosz na trawę należy zmontować przed rozpoczęciem pierwszego użycia. Dla ułatwienia montażu należy postępować krok po kroku zgodnie z niżej podanymi wskazaniem, nie omijając żadnego punktu, nie ignorując żadnego rysunku.

⚠ UWAGA: Zabrania się wykonywania jakichkolwiek przyłączy dodatkowych w odniesieniu do urządzenia bez wyraźnego zalecenia (autoryzacji) producenta.

BUDOWA KOSIARKI (patrz rys. 2)

⚠ UWAGA: Rękojeść należy ostrożnie wyjąć z opakowania, żeby nie doszło do uszkodzenia cięgieł sterowania.

1. Podnieść rękojeść do góry tak, żeby w końcu weśła do swojej dolnej części.
2. Należy usunąć wyścielkę ochronną, podnieść górną część rękojeści do pozycji dolnej. Następnie przykręcić odpowiednimi dwiema śrubami po obu stronach.
3. Należy usunąć wyścielkę ochronną dźwignię sterowania przy rękojeści górnej.

INSTRUKCJA MONTAŻ KOŁA (patrz rys. 3)

Należy ułożyć pojedyncze koła według rysunku.

Należy upewnić się, że koło zostało dobrze przymocowane.

INSTRUKCJE MONTAŻU KOSZA NA TRAWĘ (patrz rys. 4)

1. Kosz należy ostrożnie wyjąć z opakowania.
2. Następnie należy ująć matę osłonę.
3. Osłonę górną należy wcisnąć do odbieralnika (patrz rysunek).
4. Kosz plastikowy należy umocnić w oprawce metalowej

5. URUCHOMIENIE

Państwa nowej kosiarki złożono i wyprobowano w zakładzie produkcyjnym.

⚠ UWAGA: Ta kosiarka do trawy jest przysyłana BEZ BENZYNY I OLEJU w silniku.

Dźwignia hamulca – dla uruchomienia musi być dociśnięta do uchwytu prowadzącego. W celu zatrzymania silnika należy ją zwolnić.

Rozrusznik – służy do uruchomienia silnika.

Dźwignia napędu – stosowana do poruszania kosiarki wprzód.

UŻYTKOWANIE

Koszenie trawy (patrz rys. nr. 5)

- ☼ bez zbierania pokosu do koszu
- ☼ ze zbieraniem pokosu do koszu

- ☼ z wyrzutem tylnym (bez koszu)
- ☼ z wyrzutem bocznym (bez koszu)

Mielenie

- ☼ Montaż lub demontaż osprzętu należy wykonywać wyłącznie z wyłączonym silnikiem.
- ☼ Należy upewnić się, że zamontowany osprzęt do mielenia został poprawnie włączony.
- ☼ Do płyty do mielenia należy stosować wyłącznie osprzęt oryginalny.
- ☼ Należy unikać koszenia trawy w zbyt nadmiernych ilościach, grozi przeciążenie mechanizmu rotacyjnego oraz silnika.
- ☼ Im większa jest wysokość koszonej trawy, tym bardziej niezbędne jest zredukowanie prędkości kosiarki. Zapobiegnie to przegrzaniu silnika oraz poprawi jakość koszenia.

Montaż osprzętu

Należy zainstalować płytę, następnie podnieść, umieścić do wylotu na dolnej stronie, i zabezpieczyć zamek automatyczny pociągnięciem haczyki.

Demontaż osprzętu

Najprzód należy nacisnąć guzik, następnie uwolnić, i koniecznie na dół odchylić płytę do mulczowania.

Podwieszenie kosza na trawę

Należy podnieść przepierzenie i podwieszyć kosz.

PROWADZENIE (patrz rys. 2)

- ☼ W celu uruchomienia mechanizmu samobieżnego trzeba przyciągnąć górną dźwignię sprzęgła do rękojeści. Po zwolnieniu dźwigni sprzęgła mechanizm zostanie odłączony.
- ☼ W celu poruszania kosiarki w przód, można zahamować bez zatrzymania silnika poprzez odprężenie dźwigni sprzęgła. Poprzez odprężenie dźwigni sprzęgła wdół do rękojeści można postępować dalej w koszeniu bez użycia napędu.

REGULACJA WYSOKOŚCI KOSZENIA

By osiągnąć obniżenia poziomu cięcia, należy podnieść koła, by powyżyć poziom cięcia należy czynić odwrotnie.

PRZED URUCHOMIENIEM SILNIKA NALEŻY DOLAĆ OLEJU

- ☼ Państwa kosiarka do trawy jest przysyłana bez oleju silnikowego.
- ☼ Przed każdym uruchomieniem kosiarki sprawdź poziom oleju. W razie potrzeby dolej 0,5 l odpowiedniego oleju o klasie lepkości SAE 30(15W-40). Wybierając odpowiedni olej powinniśmy zwrócić uwagę na odcinek SILNIK w oddziale instrukcji „Konserwacja”.

⚠ UWAGA: Przy zasilaniu silnika olejem, należy unikać przelania, grozi silne unikanie dymu ze spalin podczas fazy startu.

W celu sprawdzenia poziomu oleju silnikowego:

1. Ustaw kosiarkę na płaskiej powierzchni.
2. Odkręć korek wlewu oleju i wytrzyj bagnet wskaźnika poziomu oleju.
3. Bagnet wskaźnika oleju włóż do otworu wlewu.

4. – 5. Następnie wyjmij bagnet i sprawdź poziom oleju. Jeśli poziom oleju jest bliski oznaczenia stanu minimalnego, dolej odpowiedni olej tak, by osiągnął poziom maksymalny.
6. W normalnych warunkach należy zmieniać olej co 25 godzin pracy, lub co nowy sezon.
7. W warunkach wyjątkowego zapylenia należy zmieniać olej częściej – szczegółowe informacje dotyczące zasilania olejem znajdują się w odcinku „ZMIANA OLEJU” w oddziale KONSERWACJA tej instrukcji.

 **Wskazówka:** Przed każdym użyciem urządzenia należy sprawdzić poziom oleju.

DOLEWANIE BENZYNY (patrz rys. 7)

Uzpełnić zbiornik paliwa do pełna.

Zwrócić uwagę aby nie przeleć zbiornika!

Trzeba stosować świeżą, czystą benzynę bezołowiową.

Nie mieszać oleju z benzyną.

 **Wskazanie:** Kupować taką ilość paliwa, które zostanie zużyte max. w ciągu 30 dni.

 **UWAGA:** Zbiornik paliwowy należy utrzymywać w czystości: Wytrzeć rozlany olej lub paliwo. Nie przechowywać, nie przelewać ani nie używać benzyny w pobliżu otwartego ognia.

 **Wskazanie:** Paliwo zmieszane z alkoholem („gazohol” lub etanol lub metanolem) cechuje się zawartością wilgotności, która powoduje formowanie kwasów podczas składowania. Stosowanie benzyny zawierającej alkohol spowodować uszkodzenie silnika.

- ✿ Jeżeli zamierzasz magazynować kosiarkę przez okres dłuższy niż 30 dni, zaleca się wypróżnić zbiornik paliwowy, aby zapobiec utrudnieniom w późniejszym rozruchu silnika:
- ✿ Należy wypróżnić zbiornik paliwowy, uruchom silnik niech pochodzi i odczekać aż się wypróżni gaźnik.
- ✿ W nowym sezonie należy zastosować nowe paliwo.
- ✿ Szczegółowe informacje dotyczące tego tematu znajdują się w oddziale KONSERWACJA tej instrukcji.
- ✿ Nigdy nie stosuj środków do czyszczenia w bezpośredniej okolicy zbiornika lub w zbiorniku samym. Grozi bezwzględnie uszkodzenie!

URUCHOMIENIE SILNIKA

 **UWAGA:** Zachować szczególną ostrożność podczas uruchomienia silnika oraz pociągania rozrusznika w zgodzie ze wskazaniami producenta. Zawsze trzymać się stopy daleko od mechanizmu cięcia.

Przed uruchomieniem silnika, jest trzeba sprawdzić przytomność świecy zapłonowej w kosiarce i dostatecznego množství oleju i benzyny

 **Wskazanie:** Przytomność chronnego lakieru na powierzchni silnika, może podczas pierwotnego uruchomienia kosiarki spowodować unik dymu. Jest to normalne zjawisko.

Należy wcisnąć i przytrzymać dźwignię napędu wdół do rękojeści i następnie mocno pociągnąć za rączkę rozrusznika. Podczas pociągania linki rozrusznika należy zachować szczególną ostrożność.

 **Wskazanie:** Podczas zimnej pogody potrzebne powtórzyć pierwsze kroki.

WYŁĄCZENIE SILNIKA

Silnik zahamujemy zwolnieniem dźwigni.

 **UWAGA:** Po wyłączeniu silnika nóż nadal się obraca przez kilka sekund. Pozostawiając kosiarkę bez nadzoru, trzeba odłączyć przewód świecy zapłonowej.

- ✿ Zbyt wysoka trawa: kosić raz z dużą wysokością koszenia. Prawdopodobnie będzie potrzebne poniżyć obroty silnika, a następnie kosić ponownie na wymaganej wysokości lub wykonywać węższy pokos.
- ✿ W zbyt trudnych miejscach zaleca się wykonywać węższy pokos (mniejsza szerokość) i kilkakrotnie po woli kosić to same miejsce ponownie.
- ✿ Oczka tekstylii koszów na trawę czasami mogą być zatknięte gliną i pyłem, a przez to zmniejsza się efektywność ich działania. Żeby temu zapobiec, należy wymywać równomiernie, a po uschnięciu ich można ponownie zastosować.
- ✿ Utrzymywaniem górnej części silnika w okolicy rozrusznika w czystości (bez resztek skoszonej trawy), zapewnią dobrą cyrkulację powietrza i także długą żywotność i dobrą wydajność kosiarki.

6. INSTRUKCJE POPRAWNEGO UŻYTKOWANIA

Preznaczenie

- ✿ Kosiarka nadawa się do korzystania z potrzeby prywatnej, w ogrodzie i wokół niego.
- ✿ Kosiarki przeznaczone do korzystania z potrzeby prywatnej w ogrodach przydomowych są poważane te urządzenia, których zużycie nie przekracza przez liczbę 50 godzin w roku, którą są przeważnie używane do utrzymania trawników, nawet nie do utrzymania przestrzeni publicznych, parków, terenów sportowych, w rolnictwie lub leśnictwie.
- ✿ Używaj kosiarki tylko do celów, do których została zaprojektowana.
- ✿ Aby zapobiec urazom, nie wolno kosiarki używać jako agregat napędowy innych urządzeń lub do innych celów, o ile tak wyraźnie nie zostało przeznaczone producentem.

OBSŁUGA

- ✿ Urządzenie nie zostało przewidziane do użytkowania przez dzieci oraz osoby o ograniczonych zdolnościach psychicznych, sensorycznych lub mentalnych oraz osoby nieposiadające doświadczenia lub odpowiedniej wiedzy, za wyjątkiem sytuacji, kiedy użytkowanie odbywa się pod kontrolą i nadzorem osoby odpowiedzialnej, lub też wcześniejszego poinstruowania dotyczącego korzystania.
- ✿ Uważać i wyłączyć kosiarkę, gdy dziecko lub zwierze zbliży się do miejsca koszenia. Jeżeli operator nie uważa na obecność dzieci, mogą wystąpić tragiczne wypadki. Nie pozwalać dzieciom wchodzić na obszar koszenia i zapewnić opiekę osoby dorosłej, oprócz operatora. Po okresie korzystania ze sprzętu, należy przechowywać w miejscu, niedostępnym dla dzieci, i zabezpieczyć, żeby osoby nieobeznane z jego obsługą (oraz z niniejszą instrukcją) z niego korzystali. Lokalne postanowienia mogą ustalać minimalny wiek osób obsługujących urządzenie. Użytkownik sprzętu ponosi odpowiedzialność za szkody powstałe w związku z jego manipulacją na obszarze koszenia drugim osobom oraz ich majątku.
- ✿ Zabrania się korzystania ze sprzętu w złym stanie zdrowia lub pod wpływem leków, alkoholu i/lub innych substancji mogących obniżających szybkość reakcji i zdolność koncentracji.

- ✿ Przed każdym użyciem sprawdź powierzchnię, którą będziesz kosić i usuń wszelkie przedmioty, które mogą zostać wyrzucone przez ostrze kosiarki.
- ✿ W celu przemieszczania kosiarki należy uchwycić całą kosiarkę; nie uchwycaj urządzenia za zbiornik paliwowy, to niebezpieczne. Grozi uszkodzeniem zbiornika paliwowego lub pożarem.
- ✿ Podczas pracy oraz manipulacji z urządzeniem niedopuszczalne jest palenie tytoniu!

⚠ UWAGA: Aby zapobiec urazom, nie wolno używać kosiarki do przycinania krzaków, żywopłotów i krzewów, ani do cięcia czy mielenia młodych odrostów drzewek oraz porostów leśnych lub trawiastych pnączy lub trawy na dachach bądź w kwietnikach balkonowych. Ponadto, nie wolno używać kosiarki do czyszczenia (odkurzania) chodników i jako rozdziabniarka do rozdrobniania lub gałązek, do kruszenia pieńców i gałęzi, do kopania ani do wyrównywania nierówności terenu, naprz. kretowin.

Instrukcje poprawnego użytkowania

Urządzenie należy włączać i stosować ściśle przestrzegając objaśnienia i wskazówki podane w niniejszej instrukcji.

- ✿ Koszenie trawy należy przeprowadzać tylko przy dobrej widoczności tzn. przy świetle dziennym lub dobrym oświetleniu sztucznym.
- ✿ Urządzenie nie należy stosować w zamkniętych lub źle wentylowanych pomieszczeniach, nawet w pobliżu palnych lub kaustycznych substancji (płynów, wyparów, lub dymów).
- ✿ Kosiarkę nie należy stosować w pobliżu przestrzeń wodnych, gdzie grozi ryzyko narażeń z wodą (naprz. w ścisłym pobliżu jezior i basenów ogrodowych itp.).
- ✿ Przed zdjęciem lub instalacją kosza na trawę, należy wyłączyć silnik, i poczekać na całkowite zatrzymanie ostrza.
- ✿ Przed przystąpieniem do koszenia powinno się przejrzeć przestrzeń koszenia, i oczyścić ją z kamieni, gałęzi, korzeni, kawałków drewna, metali i innych obcych przedmiotów, które by mogły zostać zatrzymane lub wyrzucone przez kosiarkę, i spowodować uszkodzenie zdrowia.
- ✿ Uruchromiając oraz przyciskając rozrusznik należy postępować ostrożnie według wskazań producenta, zawsze równocześnie utrzymując odpowiednią odległość od ostrzy.
- ✿ Nigdy nie stosuj urządzenia mokrymi dłońmi oraz bez poprawnego obuwia.
- ✿ Do pracy z kosiarką należy założyć wzmocnione obuwie z podeszwą antypoślizgową oraz długie spodnie. Nie wolno pracować z urządzeniem bez obuwia lub w odkrytych sandałach.
- ✿ Włosy, klejnoty i luźne części ubrania należy trzymać w bezpiecznej odległości od ruchomych części kosiarki.
- ✿ Nie wolno używać kosiarki w stokach o ekstremalnie wysokim nachyleniu. Zwłaszcza w stromych terenach należy uważać na własną bezpieczeństwo – praca na zboczach stanowi zagrożenie dla życia i zdrowia wskutek poślizgu. Trzeba zachować szczególną ostrożność przy zmianie kierunku na zboczu. Kosić należy w poprzek stoku, a nie pod górę czy w dół. Unikać zbyt stromych zboczy.
- ✿ Nie wolno przechylać kosiarki podczas uruchamiania silnika.
- ✿ Nie wolno zbliżać dłoni i stóp w pobliże rotujących części kosiarki. Trzymać je również z dala od kanału wyrzutu trawy.
- ✿ Podczas koszenia nie ciągnąć kosiarki do siebie, lecz w przód.
- ✿ Nie używać kosiarki w czasie deszczu, chronić przed zamoczeniem. Nie wolno także używać kosiarki do koszenia mokrego oraz zbyt wilgotnego trawnika.
- ✿ Podczas koszenia staraj się utrzymywać ciało w odpowiednim balansu w celu uniknięcia zranienia.
- ✿ Kosiarkę należy prowadzić z szybkością idącego człowieka, nie bieć.
- ✿ Nie wolno przechylać kosiarki ani przejeżdżać po powierzchniach z włączonym silnikiem – ze względu na groźbę uszkodzenie zdrowia.

- ☼ Nóż powinien się całkowicie zatrzymać zanim przechylimy kosiarkę do transportu. Każdorazowo należy odłączyć zasilanie elektryczne gdy chcemy przenieść kosiarkę. Odnosi się to również to przenoszenia kosiarki poprzez inne powierzchnie niż trawnik lub podczas transportowania jej z lub na teren koszenia.
- ☼ Nie wolno przechylać kosiarki podczas uruchamiania silnika, jedynie w przypadku gdy kosiarka musi być przechylona by się uruchomić, należy wtedy przechylić stronę naprzeciw operatora, pod kątem minimalnie niezbędnym
- ☼ Urządzenie nie wolno wystawiać na działanie wysokich temperatur, chronić przed słońcem, zbyt wysoką wilgotnością, przed przenikaniem pyłu
- ☼ Produkt nie wolno przechowywać w pobliżu źródła ognia, iskier lub ciepła, takich jak kaloryfer, lub innych urządzeń elektrycznych.
- ☼ Produkt nie wolno opryskiwać, zanurzać oraz do niego wlewać wodę lub inne płyny.
- ☼ Nigdy nie wolno pozostawiać kosiarkę bez nadzoru z włączonym silnikiem
- ☼ Nie wolno dotykać ruchomych części urządzenia aż do pełnego zatrzymania się. Noże obracają się jeszcze przez kilka sekund po zatrzymaniu silnika – niebezpieczeństwo obcięcia.
- ☼ Przed wstawieniem maszyny do pomieszczenia zamkniętego trzeba odczekać na ostygnięcie silnika.
- ☼ Urządzenie nie wolno naprawiać lub przerabiać samowolnie! Takie czynności są sprawą dla środowiska serwisowego. Producent nie jest odpowiedzialny za uszkodzenia, wypadki lub zagrożenia innych osób lub ich własności powstałych w związku z niewłaściwym stosowaniem produktu i jego osprzętu (zranienie, spalenie, oparzenie, pożar, żywności, utrata żywności itp.)
- ☼ Nie wolno włączać silnik, kiedy w zbiorniku paliwowym znajduje się tylko benzyna.
- ☼ W czasie pracy silnika oraz do czasu jego ostygnięcia nie wolno otwierać wlewu paliwa ani dolewać paliwa.
- ☼ Po tankowaniu korek wlewu zbiorniku paliwa należy mocno dokręcić korek i powycierać porozlewane paliwo przed ponownym uruchomieniem silnika
- ☼ W następujących przypadkach należy wy/odłączyć silnik oraz przewód świecy zapłonow:
 - przed czyszczeniem otworu wylotowego (zsykowego)
 - przed wszelkimi czynnościami pod obudową ostrza
 - przed wszelkimi czynnościami serwisu, naprawy, kontroli kosiarki
 - po uderzeniu w nieznyany przedmiot. Sprawdź ewentualne uszkodzenia kosiarki i dokonaj napraw przed ponownym uruchomieniem urządzenia.
 - jeśli kosiarka wpada w nienormalne wibracje. Natychmiast sprawdź przyczynę wibracji i dokonaj niezbędnych napraw
- ☼ Pamiętaj, że odpowiedzialność za szkody wyrządzone osobom postronnym ponosi właściciel lub operator kosiarki.
- ☼ Nie wykonuj żadnych regulacji ustawienia wysokości cięcia z włączonym silnikiem
- ☼ Części kosza na trawę się w trakcie zużywają i wyszczerbiają, oraz mogą zostać poluzowane oraz uszkodzone. Dla tego zawsze przed użyciem kosiark należy sprawdzić ich aktualny stan. Zużyte lub uszkodzone części należy wymienić w zgodzie z zaleceniami producenta.
- ☼ Noże kosiarek są ostre i mogą zranić. Podczas manipulacji z nimi należy postępować bardzo ostrożnie, założyć odpowiednie środki ochrony osobistej (rękawice).
- ☼ Nie należy zmieniać ustawień regulatora silnika czy też dopuszczać do jego nadmiernych obrotów.
- ☼ Należy zachować wyjątkową ostrożność podczas zawracania lub ciągnięcia kosiarki w swoją stronę.
- ☼ Zawsze wyłącz ostrze przed przesunięciem jej przez nie zatrawioną powierzchnię.
- ☼ Zabrania się rozruszać kosiarki z włączonym agregatem tnącym lub samojezdnym.
- ☼ Odpalaj silnik/pociągnij za uchwyt linki rozrusznika zgodnie z zaleceniami zawartymi w niniejszej instrukcji, zawsze ze stopami w odpowiedniej odległości od ostrzy.

- ✿ Nie wolno przechylać kosiarki podczas uruchamiania silnika/rozruszaniu, jedynie w przypadku gdy kosiarka musi być przechylona by się uruchomić, należy wtedy przechylić stronę naprzeciw operatora, pod kątem minimalnie niezbędnym.
- ✿ Nie wolno odpalać silnik na nierównym, niejednorodnym terenie, który stanowi zagrożenie przewrócenia się kosiarki.
- ✿ Nie wolno podnosić ani przenosić urządzenia gdy pracuje silnik.
- ✿ Podczas zatrzymywania silnika, należy zwolnić dźwignię hamulca. Jeśli silnik jest wyposażony w zawór odłączający dopływ paliwa, po skonczeniu koszenia należy odłączyć paliwo

INSTRUKCJE BEZPIECZEŃSTWA – Paliwo

- ⚠ UWAGA:** Benzyna jest wysoce łatwopalna!
 - przechowuj paliwo w zbiornikach do tego przeznaczonych;
 - paliwo w zbiorniku uzupełniać najlepiej na wolnym powietrzu lub dobrze wentylowanym pomieszczeniu;
 - podczas uzupełniania paliwa oraz obchodzenia się z paliwem obowiązuje zakaz palenia tytoniu;
 - nie odkręcać korka wlewu paliwa i nie uzupełniaj paliwa gdy silnik jest gorący lub pracuje;
 - w przypadku rozlania paliwa należy przesunąć kosiarkę w inne miejsce, wytrzeć ślady paliwa z urządzenia i poczekać z uruchomieniem silnika aż opary benzyny zostaną rozproszone.
- ✿ Przed przesuwaniem maszyny, opróżnij zbiornik paliwa.
- ✿ Do paliwa stosować tylko pojemniki i kanistry atestowane.
- ✿ Należy regularnie sprawdzać czy pokrywa zbiorniku paliwa jest prawidłowo dociągnięta, w celu uniknięcia straty paliwa.
- ✿ W celu zachowania wymogów ochrony środowiska należy uważać, by nie doszło do straty paliwa oraz kontaminacji terenu.
- ✿ Niedopuszczalne jest uzupełnianie paliwa w przestrzeni zamkniętej lub źle wentylowanej. Nieprzestrzeganie środków ostrożności grozi zatruciem lub wybuchem.
- ✿ Nie wdychać oparów i gazów! Podczas uzupełniania paliwa załóż rękawice ochronne.

7. KONSERWACJA I PRZECHOWYWANIE

KONSERWACJA URZĄDZENIA

- 📖 Wskazówka:** Regularna, ostrożna konserwacja jest niezbędna do utrzymania odpowiedniego poziomu bezpieczeństwa i wysokiej wydajności urządzenia w czasie eksploatacji.
- ✿ Wszystkie nakrętki, wkręty, sworznie, śruby muszą być dokładnie dokręcone, aby mieć pewność że praca z urządzeniem jest bezpieczna. Regularna, ostrożna konserwacja jest niezbędna do utrzymania odpowiedniego poziomu bezpieczeństwa i wysokiej wydajności urządzenia w czasie eksploatacji.
- ✿ Nie wolno zostawiać kosiarki lub zbiorników z paliwem w pomieszczeniach, gdzie opary paliwa mogą znaleźć się w pobliżu ognia, przy urządzeniach grzewczych.
- ✿ Nigdy nie przechowuj urządzenia z pełnym zbiornikiem paliwa w budynku gdzie do oparów benzyny może dotrzeć otwarty ogień, iskry lub inne źródło wysokiej temperatury.
- ✿ Silnik musi być zimny przed pozostawieniem kosiarki w zamkniętym pomieszczeniu.

- ✿ Aby zminimalizować niebezpieczeństwo pożaru, przed odstawieniem kosiarki do przechowania należy usunąć wszystkie pozostałości trawy, liścia, smaru z silnika, tłumika, baterii, kanistra z benzyną.
- ✿ Dla własnego bezpieczeństwa nie wolno używać kosiarki ze zużytymi lub uszkodzonymi częściami. Części nie wolno naprawiać. Należy je wymieniać na oryginalne. Stosowanie nie prawidłowych części zamiennych może spowodować uszkodzenie kosiarki lub stanowić zagrożenie dla własnego bezpieczeństwa.
- ✿ Opróżnianie zbiornika paliwowego należy wykonywać w dobrze wentylowanym pomieszczeniu z ostygniętym silnikiem.
- ✿ Podczas odkręcania i przykręcania noża należy założyć wzmocnione rękawice robocze.
- ✿ Upewnij się, czy nóż po ostrzeniu jest dobrze wyważony.
- ✿ Regularnie sprawdzaj stan osłony oraz kosz/ów na trawę nie są poluzowane, zużyte lub uszkodzone.
- ✿ W trakcie manipulowania z kosiarką, takim jak transport lub przechylenie, należy:
 - założyć wzmocnione rękawice robocze
 - pewnie uchwycić urządzenie w punktach gdzie jest to bezpieczne uwzględniając jego masę i uważając na stabilność własnej postawy.

CZYSZCZENIE

- ✿ Ostrożnie umyć kosiarkę wodą po każdym koszeniu, usunąć nagromadzone wewnątrz kosiarki trawę i błoto.
- ✿ Ręcznie malowane wnętrze podwozia może ścierać się w związku z pracą na zapiaszczonym podłożu przy koszeniu trawy. Szybka interwencja, polegająca na pomalowaniu farbą nierdzewną spowoduje korozję metalu.
- ✿ Co rok/ co dwa razy w roku należy zdemontować pokrywę skrzyni przekładniowej i wyczyścić jej okolice łącznie z paskami klinowymi przy pomocy szczotki lub wydmuchowania powietrza pod wysokim ciśnieniem.
- ✿ Raz za sezon należy wyczyścić kołka napędu także na wewnątrz. Wtedy ich (obie) należy zdemontować, i wyczyścić wraz z koronką przy pomocy szczotki wydmuchowania powietrza pod wysokim ciśnieniem.

WYMIANA NOŻA (patrz rys.nr. 6)

W trakcie wymiany noża, należy odkręcić śrubę. Przed samą wymianą noża należy opróżnić miskę olejową. Przykręcić nóż ponownie, tak jak pokazano na rysunku. Dokręcić śrubę (zaleca się moment obrotowy 40 Nm). Przy każdej wymianie noża, należy wymienić także śrubę mocującą.

WYMIANA OLEJU (patrz rys.nr. 8)

- ✿ Korek spustowy oleju znajduje się poniżej silnika.
- ✿ Należy podstawić naczynie, do którego będzie zatrzymywany spuszcany olej i usunąć śrubę spustową.
- ✿ Kiedy olej zostanie spuszczone, ponownie założycie śrubę spustową. Powinno sprawdzić, że uszczelka jest dobrze założona, i wytrzeć reszty oleju.
- ✿ Do kosiarki należy stosować olej silnikowy typu SAE30.
- ✿ W przypadku, że miarka znajduje się (a nie jest dokręcona) w rurze nalewowej, poziom oleju powinien osiągać gdzieś pomiędzy zaznaczeniem „Min.” i „Max.” miarki . Nie wolno przelewać!
- ✿ Następnie należy uruchomić silnik i pozwolić mu krótko popracować.
- ✿ Zatrzymać silnik, poczekać minutę i sprawdzić poziom oleju. W razie potrzeby dolać olej.

ŚWIECA ZAPŁONOWA (patrz rys.nr. 9)

Przy zimnym silniku wykręcić świecę zapłonową za pomocą klucza, i wyczyścić ją drucianą szczotką. Używając szczeliniomierza, ustawić szczelinę do 0,75 mm (0,030"). Wkręcać świecę zapłonową ostrożnie, aby jej nie przekręcić.

FILTR POWIETRZA(patrz rys.nr. 11)

Zdjąc obudowę filtra powietrza i wyjąc gałkowy element filtra. Zamontuj ponownie obudowę filtra powietrza, aby uniknąć zanieczyszczenia wlotu powietrza.

OPRÓŻNIANIE ZBIORNIKA PALIWA I GAŹNIKA (patrz rys.nr. 10)

1. Umieścić atestowany zbiornik paliwowy poniżej gaźnika i użyć lejka, aby uniknąć rozlania benzyny.
2. Odkręcić śrubę spustową, a następnie przekreślić uchwyt zaworu paliwa do położenia „ON” (włączone)
3. Po wylaniu benzyny ze zbiornika, wkręcić ponownie śrubę spustową i podkładkę, ostrożnie przykręcić śrubę spustową.

PRZECHOWYWANIE PALIWA

To samo paliwo nie może pozostawać w zbiorniku dłużej niż 1 miesiąc. Dokładnie wyczyścić kosiarkę i przechowywać ją wewnątrz w suchym miejscu.

ŚRODOWISKO

W celu ochrony środowiska, należy zwrócić szczególną uwagę na następujące punkty:

- ☼ Zawsze używać czystej bezołowiowej benzyny.
- ☼ Zawsze używać lejka, aby uniknąć rozlania podczas napełniania zbiornika paliwa.
- ☼ Nie napełniać zbiornika paliwa do pełna.
- ☼ Nie zalać silnika na zewnątrz olejem.
- ☼ Przy wymianie oleju należy upewnić się, że zużyty olej został zebrany. Należy unikać rozlania oleju a zużyty olej oddać do punktu recyklingowego.
- ☼ Wymienić tłumik, jeśli jest uszkodzony. Do napraw zawsze używać oryginalnych części zamiennych.
- ☼ Jeśli gaźnik wymaga naprawy, zawsze należy zwrócić się po profesjonalną pomoc do środowiska serwisowego.
- ☼ Wymieniać filtr powietrza zgodnie z zaleceniami.
- ☼ Po wielu latach użytkowania kiedy urządzenie musi być wymienione lub nie będzie już potrzebne, zalecane jest oddanie kosiarki do punktu sprzedaży na recykling.

Oryginalne części można kupić w punktach serwisowych i u wielu dealerów. Zalecane jest co roku oddanie urządzenia do punktu serwisowego na przegląd serwisowy, konserwację i kontrolę poziomu bezpieczeństwa. Jeśli szukasz punktu serwisowego lub części, skontaktuj się ze sklepem, w którym kupiłeś kosiarkę.

REGULARNE PRZEGLĄDY TECHNICZNE

REGULARNE PRZEGLĄDY TECHNICZNE		Przed każdym użyciem	1. mie- siąc lub	co 3 mie- siące lub	co 6 mie- sięcy lub	co rocznie lub	co 2 lata lub	Usunięcie	
Odstępy czasu (Działania wykonujcie zawsze w zaznaczonym miesiącu lub po osiągnięciu zaznaczonej liczby godzin pracy.)			co 5 godzin	co 25 godzin	co 50 godzin	co 100 godzin	co 250 godzin		
Olej silnikowy	Sprawdzenie	o						patrz instrukcje obsługi	
	Wymiana		o		o			patrz instrukcje obsługi	
Filtr powietrza	Sprawdzenie	o						patrz instrukcje obsługi	
	Wymiana			o				patrz instrukcje obsługi	
Świeca zapłonowa	Sprawdzenie nastawienia					o		patrz instrukcje obsługi	
	Wymiana						o	patrz instrukcje obsługi	
Klocki hamulcowe	Sprawdzenie				o			przegląd techniczny	
Zbiornik paliwowy i filtr	Czyszczenie					o		przegląd techniczny	
Przewód paliwa	Sprawdzenie	Co 2 lata (wymiana, jeśli jest to konieczne)							przegląd techniczny
Luz zaworu	Sprawdzenie nastawienia							przegląd techniczny	
Komora spalania	Czyszczenie	Co 200 godzin							przegląd techniczny

8. DANE TECHNICZNE

Nazwa urządzenia	FZR3004-B / FZR 3007 BS
Silnik spalinowy:	2.7KW / 2.7KW
Obroty silnika	2850obr/min / 2880obr/min
Szerokość koszenia:	508mm / 456mm
Ustawienia wysokości koszenia	6 pozycji / 6 pozycji
Pojemność kosza na trawę	65 l / 65l
Waga	37kg / 33.6kg
Zmierzony poziom hałasu	83,5 dB (A)/83,5 dB (A)
Gwarantowany poziom hałasu	98 dB (A)/98 dB (A)
Poziom wibracji6,9 m/s / 6,9 m/s

Konserwacji akumulatora

Proszę odłączyć akumulator od urządzenia po użyciu

Pojemność akumulatora 12V 7AH

9. ROZWIĄZYWANIE PROBLEMÓW...

Silnik nie daje się uruchomić	Prawdopodobna przyczyna	Sposób usunięcia
1. Sprawdzić paliwo.	Brak benzyny w zbiorniku	Nalać paliwa.
	Niewłaściwe paliwo. Silnik przechowywany z benzyną, bez użytku, silnik zalany nieodpowiednią benzyną.	Opróżnić zbiornik paliwa i gaźnik. Napełnić zbiornik świeżą benzyną.
2. Wykręcić i sprawdzić świecę zapłonową.	Świeca zapłonowa jest zepsuta, zużyta, lub niewłaściwie ustawiona szczelina.	Wymienić świecę zapłonową.
	Świeca zapłonowa mokra od paliwa (zalany silnik).	Wysuszyć i zamontować ponownie świecę zapłonową.
3. Dostarczyć silnik do autoryzowanego punktu serwisowego, lub zastosować się do instrukcji punktu sprzedaży.	Zanieczyszczony filtr paliwa, wadliwy gaźnik, wadliwy zapłon, itd.	Wymienić albo naprawić niesprawne elementy, jeśli jest to konieczne.

Silnik nie osiąga pełnych obrotów	Prawdopodobna przyczyna	Sposób usunięcia
1. Sprawdzić filtr powietrza.	Zanieczyszczony element filtra powietrza.	Wyczyścić lub wymienić elementy filtra powietrza.
2. Sprawdzić benzynę.	Niewłaściwe paliwo. Silnik przechowywany bez użytku lub z benzyną, silnik zalany nieodpowiednią benzyną.	Opróżnić zbiornik paliwa i gaźnik. Napełnić zbiornik świeżą benzyną.
3. Dostarczyć silnik do autoryzowanego punktu serwisowego, lub zastosować się do instrukcji punktu sprzedaży.	Zanieczyszczony filtr paliwa, wadliwy gaźnik, wadliwy zapłon, itd.	Wymienić albo naprawić niesprawne elementy, jeśli jest to konieczne.

10. USUNIĘCIE

Urządzenie i jego osprzęt są wyprodukowane z różnych materiałów naprz. z metalów i plastyku. Uszkodzone części należy przekazać do ośrodka zbiórki odpadu. W celu uzyskania bardziej szczegółowych informacji należy skontaktować się z lokalną jednostką samorządu.

INSTRUKCJE I INFORMACJE O OBCHODZENIU Z ZUŻYTYMI OPAKOWANIAM I

Zużyte opakowanie należy oddać do oddać do ośrodka zbiórki odpadu przekany przez samorząd.

USUNIĘCIE W POZOSTAŁYCH KRAJACH POZA TERENEM UNII EUROPEJSKIEJ

CE Niniejszy symbol ma znaczenie na terenie Unii Europejskiej. W celu uzyskania bardziej szczegółowych informacji o poprawnym usunięciu urządzenia należy skontaktować się z lokalną jednostką samorządu lub u sprzedawcy. Ten produkt spełnia wszystkie podstawowe regulaminy UE, które go dotyczą.

Producent sobie zastrzega prawo do dokonywania zmian w tekstu, dezeniu, konstrukcji i dań technicznych bez poprzedniego ostrzeżenia.

БЕНЗИНОВАЯ САМОХОДНАЯ ГАЗОНОКОСИЛКА

РУКОВОДСТВО ПО ОБСЛУЖИВАНИЮ

Благодарим Вас за то, что Вы приобрели нашу бензиновую газонокосилку. Перед тем, как начать её использовать, пожалуйста, внимательно прочитайте настоящее руководство и сохраните его для дальнейшего использования.

СОДЕРЖАНИЕ

ПРИЛОЖЕНИЕ – РИСУНКИ	2–3
1. ОБЩИЕ ПРАВИЛА ТЕХНИКИ БЕЗОПАСНОСТИ	78
2. ПОЯСНЕНИЯ К ЭТИКЕТКАМ С УКАЗАНИЯМИ НА МАШИНЕ	79
3. ОПИСАНИЕ МАШИНЫ И КОМПЛЕКТ ПОСТАВКИ.....	80
4. МОНТАЖ МАШИНЫ	81
5. ВВОД В ЭКСПЛУАТАЦИЮ.....	81
6. УКАЗАНИЯ ПО ПРИМЕНЕНИЮ	84
7. ТЕХОБСЛУЖИВАНИЕ И ХРАНЕНИЕ.....	88
8. ТЕХНИЧЕСКИЕ ДАННЫЕ	91
9. ЧТО ДЕЛАТЬ „ЕСЛИ...“	92
10. ЛИКВИДАЦИЯ	92

1. ОБЩИЕ ПРАВИЛА ТЕХНИКИ БЕЗОПАСНОСТИ

Важные инструкции по безопасности

- ✿ Изделие аккуратно распаковать и следить за тем, чтобы ни одна часть упаковочного материала не была выброшена прежде, чем будут найдены все компоненты изделия.
- ✿ Изделие хранить в сухом месте, вдали от детей.
- ✿ Читать все предупреждения и инструкции. Несоблюдение предупреждений и инструкций может стать причиной ранения, пожара и/или серьезной травмы.

Упаковка

Изделие помещено в упаковку, которая предотвращает его повреждение во время транспортировки. Данная упаковка является сырьем и поэтому может быть передана на переработку.

Инструкция по применению

Перед тем как начать работать с машиной, прочитайте следующие правила безопасности и руководство по эксплуатации. Ознакомьтесь с элементами управления и с правилами надлежащего использования устройства. Инструкцию следует бережно хранить для возможных справок.

Минимально в течение гарантийного срока рекомендуется хранить оригинальную упаковку, в том числе внутренний упаковочный материал, кассовый чек и гарантийный талон. В случае перевозки упакуйте машину обратно в оригинальную коробку от производителя – обеспечите так максимальную защиту изделия при транспортировке (например, при перевозке или при пересылке в сервисный центр).

 **Примечание:** Если вы передаете машину другим лицам, то передайте его вместе с инструкциями. Соблюдение прилагаемой инструкции по применению являются необходимым предусловием правильного использования машины. Инструкция также содержит указания по эксплуатации, техническому обслуживанию и ремонту.

Производитель не несет ответственности за несчастные случаи или повреждения, возникшие в результате несоблюдения этих указаний.

2. ПОЯСНЕНИЯ К ЭТИКЕТКАМ С УКАЗАНИЯМИ НА МАШИНЕ



Общие предупреждения об опасности.

Внимание, после выключения газонокосилки нож ещё некоторое время продолжает вращаться!



До ввода в эксплуатацию, пожалуйста, прочитайте руководство по эксплуатации.



Острый нож (острые ножи). Осторожно, не порежьтесь и не ампутируйте себе пальцы на конечностях.

Внимание, вращающиеся ножи!



Осторожно, от вращающегося ножа отлетают предметы!



Третьи лица должны находиться вне рабочего пространства.



Перед выполнением техобслуживания удалите свечу зажигания.



Следите за тем, чтобы стоящие рядом с Вами лица не были ранены отброшенными чужеродными телами.

Очистите поверхность для кошения. Следите за тем, чтобы дети и взрослые находились на безопасном расстоянии от газонокосилки.

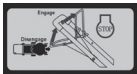

Управление газонокосилкой и её остановка

3. ОПИСАНИЕ МАШИНЫ И КОМПЛЕКТ ПОСТАВКИ

ОПИСАНИЕ МАШИНЫ (см. рис. 1)

1	Ручка	7	Регуляция высоты кошения
2	Тормозной рычаг	8	Воздушный фильтр
3	Рычаг ходовой части	9	Пластина выброса травы в сторону
4	Стартер	10	Выключатель выброса травы в сторону
5	Регуляция высоты ручки	11	Свеча зажигания
6	Травосборник		

⚠ ВНИМАНИЕ: Острые ножи.

Комплект поставки

Осторожно вынуть машину из упаковки и проверить, не отсутствует ли какой-либо из следующих компонентов:

- ✿ бензиновая газонокосилка 1 шт.
- ✿ травосборник 1 шт.
- ✿ подшипник 4 шт.
- ✿ колесо 2 шт.
- ✿ центр колеса 2 шт.
- ✿ гайка 2 шт.
- ✿ подкладная шайба 2 шт.
- ✿ руководство по обслуживанию

Если компоненты отсутствуют или повреждены, пожалуйста, свяжитесь с продавцом, у которого Вы купили машину.

4. МОНТАЖ МАШИНЫ

Газонокосилка поставляется в разобранном состоянии. Перед началом работ необходимо собрать комплект ручки и травосборник. Действуйте шаг за шагом согласно руководству и ориентируйтесь по рисункам, чтобы упростить монтаж.

⚠ ВНИМАНИЕ: Не используйте никакие дополнительные устройства, которые не были рекомендованы производителем.

СБОРКА МАШИНЫ (см. рис. 2)

⚠ ВНИМАНИЕ: Осторожно распакуйте ручку, чтобы не повредить кабели управления.

1. Поднимайте ручку вверх, пока она не защелкнется в нижней части ручки.
2. Снимите защитную прокладку, поднимите верхнюю часть ручки до места нижней части ручки и подтяните оба боковых винта.
3. Снимите защитную прокладку рычага управления на верхней ручке.

СБОРКА КОЛЕСА (см. рис. 3)

Соберите отдельные колеса, как показано на рисунке.

Убедитесь, что колеса хорошо прикреплены.

ИНСТРУКЦИЯ ПО МОНТАЖУ ТРАВΟΣБОРНИКА (см. рис. 4)

1. Выньте пластиковый травосборник из упаковки.
2. Возьмите малую верхнюю крышку.
3. Нажимая, установите верхнюю крышку в травосборник согласно рисунку.
4. Закрепите пластиковый травосборник в металлическом держателе.

5. ВВОД В ЭКСПЛУАТАЦИЮ

Ваша новая газонокосилка была сконструирована и испытана на заводе.

⚠ ВНИМАНИЕ: Косилка поставляется БЕЗ МАСЛА И ТОПЛИВА в моторе.

Тормозной рычаг – во время старта его следует придерживать вместе с ручкой. Отпустив рычаг, Вы остановите мотор.

Стартер – используется для запуска мотора.

Рычаг ходовой части – используется для облегчения движения газонокосилки вперед.

РАБОТА С МАШИНОЙ

Кошение травы (см. рис. 5)

- ☼ без собирания травы в сборник
- ☼ с собиранием травы в сборник

- ✿ с выбросом травы назад
- ✿ с выбросом травы в сторону

Мульчирование

- ✿ Сборку и разборку приспособлений следует выполнять только при выключенном моторе.
- ✿ Убедитесь, что установленные приспособления для мульчирования правильно подсоединены.
- ✿ Для мульчирующей пластины следует использовать исключительно оригинальные принадлежности.
- ✿ Всегда избегайте устранения чрезмерного количества травы, чтобы не перегружать вращательный механизм и мотор газонокосилки.
- ✿ Снизив скорость движения, Вы сможете легче справиться с чрезмерным количеством травы.

Монтаж принадлежностей

Вставьте направляющую пластину и поднимите её, установите в круглое отверстие в нижней части, заблокируйте автоматический замок, потянув за крючок.

Демонтаж принадлежностей

Нажмите пальцем на кнопку, затем отпустите её и откиньте вниз мульчирующую пластину.

Подвешивание травосборника

Поднимите перегородку и подвесьте травосборник.

УПРАВЛЕНИЕ (см. рис. 2)

- ✿ Чтобы иметь возможность управлять ходовой частью, придержите рычажок ходовой части у ручки травокосилки, а затем нажмите на рычажок управления приводом в направлении вперёд так, чтобы он защелкнулся, затем отпустите рычажок.
- ✿ Чтобы остановить движение травокосилки вперёд без выключения мотора, отпустите рычажок привода. Отпустите кнопку привода в направлении вниз против ручки и продолжайте косить без использования ходовой части.

РЕГУЛЯЦИЯ ВЫСОТЫ КОШЕНИЯ

- ✿ Для низкой высоты покоса поднимите колёса, для высокой высоты колёса опустите. Отрегулируйте высоту покоса по своему усмотрению. Средняя позиция рекомендуется как наиболее пригодная для большинства газонов.

ПЕРЕД ЗАПУСКОМ МОТОРА ДОЛЕЙТЕ МАСЛО

- ✿ Ваша газонокосилка поставляется без моторного масла.
- ✿ Перед каждым применением проверьте уровень масла и, при необходимости, дополните моторное масло SAE-30(15W-40) объём 0,5л. Чтобы выбрать правильный вид масла, прочитайте часть МОТОР в разделе Техобслуживания настоящего руководства по обслуживанию.

⚠ ВНИМАНИЕ: Не переполняйте мотор маслом, возникает угроза, что из выхлопной трубы будет во время запуска интенсивно выходить дым.

1. Убедитесь, что газонокосилка стоит на ровном месте.
2. Выньте мерку масла из заправочной трубки.
3. Вставьте мерку.
4. В случае необходимости – налейте масло.
5. Наливать следует до сплошной линии на мерке.
6. Масло следует менять через каждые 25 часов работы или каждый сезон.
7. В особо пыльной и грязной среде следует менять масло чаще, см. „ЗАМЕНА МАСЛА” в разделе ТЕХОБСЛУЖИВАНИЕ настоящего руководства.

 **Примечание:** Уровень масла необходимо проверять перед каждым использованием.

ДОПОЛНЕНИЕ БЕНЗИНА (см. рис. 7)

- ✿ Заправьте топливный бак.
- ✿ Не переполняйте.
- ✿ Используйте чистый, свежий, бессвинцовый бензин.
- ✿ Не смешивайте масло с бензином.
- ✿ Рекомендуем: держать запас бензина на 30 дней, так бензин будет всегда свежим.

 **ВНИМАНИЕ:** Очистите косилку от лишнего масла или бензина. Не храните, не выливайте и не манипулируйте с бензином вблизи открытого огня.

 **Примечание:** Топливо, смешанное со спиртом („газоголь” или этанол или метан), может вязать воду, что приводит к сепарации и возникновению кислот во время хранения. Во время хранения кислое топливо может повредить топливную систему мотора.

- ✿ В случае если Вы не будете использовать свою газонокосилку в течение 30 дней или дольше, рекомендуем слить бензин во избежание возможных проблем с мотором.
- ✿ Слейте топливо из бака, запустите мотор и оставьте его работать, пока карбюратор не опорожнится.
- ✿ В следующем сезоне используйте новое топливо.
- ✿ Более подробную информацию см. в части Хранение.
- ✿ Некогда не пользуйтесь чистящими средствами вблизи топливного бака во избежание необратимого повреждения.

СТАРТ МОТОРА

 **ВНИМАНИЕ:** Стартовать или отпускать стартовый выключатель следует осторожно, руководствуясь указаниями производителя. Ноги следует держать на достаточном расстоянии от механизма косилки.

Перед стартом убедитесь, что свеча зажигания находится в газонокосилке, и что машина заправлена достаточным количеством масла и бензина.

 **Примечание:** Так как мотор имеет защитное лакокрасочное покрытие, то при первом использовании газонокосилки из него может выходить небольшое количество дыма, что считается нормальным явлением.

Держите рычажок привода по направлению вниз к ручке и резко потяните за ручку стартера. Действуйте осторожно, чтобы не вырвать тросик стартера.

 **Примечание:** При холодной погоде будет необходимо повторить первые шаги.

ВЫКЛЮЧЕНИЕ МОТОРА

Чтобы выключить мотор, отпустите рычажок управления.

 **ВНИМАНИЕ:** После выключения мотора косильный нож ещё несколько секунд вращается. Прежде, чем оставить газокосилку без присмотра, необходимо вынуть свечу зажигания.

- ✿ При определённых условиях, например, при кошении очень высокой травы, рекомендуется увеличить высоту покоса чтобы снизить давление и предотвратить так перегрузку мотора и избежать появления мест с не скошенной травой. Вероятно Вам также придётся снизить скорость и/или обработать газокосилкой одно место дважды.
- ✿ В особо сложных местах рекомендуем уменьшить захват (ширину) и несколько раз медленно косить уже скошенную часть.
- ✿ Поры в ткани травосборника могут быть засорены глиной или пылью, что снижает их эффективность. Во избежание этого промывайте их регулярно водой и дайте высохнуть перед новым использованием.
- ✿ Верхнюю часть мотора вокруг стартера следует держать в чистоте (без остатков скошенной травы). Содержание мотора в чистоте способствует хорошей циркуляции воздуха и увеличивает срок его службы.

6. УКАЗАНИЯ ПО ПРИМЕНЕНИЮ

Назначение

- ✿ Газонокосилка пригодна для применения на частных садовых участках.
- ✿ Газонокосилками, пригодными для применения в частных садах, считаются те машины, период работы которых стандартно не превышает 50 рабочих часов в год и которые преимущественно используются для ухода за газонами, но не в общественных учреждениях, на спортплощадках или в сельском и лесном хозяйстве.
- ✿ Не используйте машину для других целей, чем те, для которых она предназначена.
- ✿ В целях безопасности запрещается использовать газонокосилку в качестве приводного агрегата для каких-либо других рабочих инструментов или наборов инструментов, однозначно не разрешенных производителем.

ОБСЛУЖИВАНИЕ

- ✿ Настоящее изделие не предназначено для детей и лиц с ограниченными физическими, чувственными или умственными способностями, или для лиц с ограниченным опытом или знаниями, если они не работают под квалифицированным надзором или не получили инструкции, охватывающие использование настоящего изделия, от лица, ответственного за их безопасность.

- ✿ Ни в коем случае не используйте газонокосилку, если вблизи находятся другие лица, дети или свободно передвигающиеся домашние животные.
- ✿ Используя изделие в присутствии детей, действуйте особенно осторожно. Машину всегда поставьте на недоступное для них место. Дети должны находиться под присмотром, чтобы было гарантировано, что они не будут играть с косилкой.
- ✿ Не разрешайте детям или лицам, не ознакомленным с настоящим руководством, работать с машиной. Местные предписания могут определять минимальный возраст пользователя. Пользователь несёт ответственность за ущерб, причинённый третьим лицам в рабочей зоне газонокосилки в следствие её использования.
- ✿ Не работайте с машиной, если Вы устали, находитесь под воздействием алкогольных напитков или наркотических веществ.
- ✿ Перед каждым использованием проверьте рабочее пространство. Устраните предметы, которые могли бы быть отброшены или заклинены в машине.
- ✿ При переноске поднимайте газонокосилку полностью, носить её за топливный бак – опасно, так как он может повредиться и стать причиной пожара.
- ✿ Курить, работая с машиной, - запрещено.

⚠ ВНИМАНИЕ: В связи с возможной угрозой для здоровья пользователя не рекомендуется использовать газонокосилку для кошения кустов, живых изгородей или зарослей, для срезания или измельчения гибких молодых насаждения или травы на покрытых травой крышах или в ящиках на балконах, для очистки (отсасывания) мусора с дорожек, а также в качестве дробилки для измельчения частей стволов или веток. Запрещено также использовать газонокосилку в качестве ротационной мотыги и для выравнивая неровностей на участке, например, кротовых кочек.

Инструкция по использованию

Машину включите и эксплуатируйте так, как указано в руководстве по эксплуатации, тщательно соблюдает все инструкции.

- ✿ Работайте только при хорошей видимости или обеспечьте достаточное искусственное освещение.
- ✿ Никогда не используйте машину в закрытых, плохо проветриваемых помещениях, рядом с горючими ли взрывоопасными жидкостями, парами или газами.
- ✿ Газонокосилку никогда не используйте там, где существует угроза соприкосновения с водой (например, непосредственно рядом с садовыми озерами, у утепленных бассейнов и т.д.).
- ✿ Прежде, чем снять и опорожнить травосборник, выключите мотор и подождите, пока ножи полностью остановятся.
- ✿ Перед началом кошения проверьте участок, где будет газонокосилка использована, и уберите на нем камни, проволоку, палки, осколки, кости и другие чужеродные тела, которые могли бы быть захвачены или отброшены газонокосилкой.
- ✿ Стартовать или отпускать стартовый выключатель следует осторожно, руководствуясь указаниями производителя. Ноги следует держать на достаточном расстоянии от механизма косилки.
- ✿ Запрещено работать с газонокосилкой с мокрыми руками или без надлежащей обуви.

- ☼ При кошении следует носить прочную обувь с не скользкой подошвой и длинные брюки. Никогда не следует работать босиком или в лёгких сандалиях.
- ☼ Закрепите свободную одежду, волосы и украшения так, чтобы они не могли быть захвачены подвижными частями машины.
- ☼ Никогда не используйте газонокосилку на слишком крутых склонах. На неровной местности соблюдайте правила личной безопасности – угроза подскользнуться и получить травму. При изменении направления кошения двигайтесь всегда поперек, никогда не следует косить отвесно вверх или вниз. На крутых склонах газонокосилку не используйте.
- ☼ При запуске мотора газонокосилку не поднимайте.
- ☼ Никогда не засовывайте ноги или руки под вращающуюся часть. Соблюдайте достаточное расстояние от отверстия для выброса.
- ☼ Никогда не тяните работающую косилку к себе, только вперед.
- ☼ Газонокосилку не оставляйте под дождём. Не косите мокрую или сильно влажную траву.
- ☼ Во время работы следите за безопасным положением тела.
- ☼ Машину ведите в темпе ходьбы.
- ☼ Работающую газонокосилку (т.е. со включенным мотором) никогда не поднимайте, не переносите или не отклоняйте от поверхности, которую косите – возникает угроза получения травмы.
- ☼ Перед тем, как поднять косилку с целью транспортировки, выключите мотор и подождите, пока ножи остановятся.
- ☼ Если косилку необходимо перевернуть в целях транспортировки, при передвижении по других, не травяных поверхностях, или при перевозке косилки на и с места работы, то выключите мотор.
- ☼ При запуске мотора не наклоняйте косилку, если нет необходимости приподнять её при движении вперёд. В таком случае её следует наклонить только в необходимой мере и приподнять ту сторону, которая находится дальше от работающего.
- ☼ Покидая травяной газон, выключите мотор.
- ☼ Изделие не подвергайте воздействию экстремальных температур, прямых солнечных лучей, чрезмерной влажности и не устанавливайте его в слишком пыльной среде.
- ☼ Изделие не следует оставлять вблизи отопительных приборов, открытого огня и других приборов или излучений, которые являются источниками тепла.
- ☼ Брызгать на косилку водой или другими жидкостями запрещено. Наливать в косилку воду или другие жидкости запрещено. Погружать изделие в воду или в другие жидкости запрещено.
- ☼ Никогда не оставляйте косилку без присмотра.
- ☼ Не прикасайтесь к частям машины, которые не полностью остановились. После выключения косилки ножи продолжают вращаться и могут нанести травму.
- ☼ Прежде, чем поставить косилку на хранение в закрытое помещение, дайте мотору остыть.
- ☼ Ни в коем случае не ремонтируйте косилку самостоятельно и не перестраивайте её! Любой ремонт и наладку этой машины следует доверить квалифицированной мастерской. Вмешательство в изделие в течение гарантийного срока лишает права на гарантию.
- ☼ Производитель не несёт ответственность за ущерб, который является последствием неправильного использования изделия и его принадлежностей (ранения, ожоги, пожар, порча пищевых продуктов и т.п.).

- ✿ Запрещено работать с мотором, если в топливном баке – только бензин.
- ✿ Строго запрещено заправлять топливо при работающем или горячем моторе. Топливо следует заправлять только когда мотор полностью остынет.
- ✿ Пробку топливного бака следует плотно затянуть во избежание перелива топлива.
- ✿ Остановите мотор и отсоедините свечу зажигания в следующих случаях:
 - прежде, чем чистить отверстие для выброса травы,
 - прежде, чем выполнять любые работы под кожухом кошения,
 - перед любыми работами по техобслуживанию, проверке и очистке косилки,
 - после попадания чужеродного предмета осмотрите косилку на наличие повреждений. При необходимости обеспечьте ремонт. Приведите машину в нормальное состояние и только после этого продолжайте работать.
 - если косилка чрезмерно вибрирует (немедленно установить и обеспечить устранение причины вибраций).
- ✿ Помните, что владелец и пользователь косилки несёт ответственность за аварии или угрозу, который подвергаются другие люди или их имущество.
- ✿ Запрещено менять высоту покоса при включенном моторе.
- ✿ Части травосборника подвержены износу в ходе эксплуатации и могут раскрепиться или повредиться. Поэтому перед использованием газонокосилки всегда тщательно проверьте их состояние. Изношенные или повреждённые части замените согласно рекомендации производителя.
- ✿ Лезвия – очень острые, и Вы можете порезаться. Манипулируя с ними, действуйте особенно осторожно, причём пользуйтесь соответствующими средствами защиты (перчатки),
- ✿ Не вмешивайтесь в регулицию мотора и не перематывайте мотор.
- ✿ При движении назад и притягивая косилку к себе, действуйте особенно осторожно.
- ✿ Выключите привод ножа(ей) при движении по поверхностям без травы.
- ✿ Никогда не запускайте мотор со включенными косильными ножами или рычажком ходовой части.
- ✿ Запустите мотор/потяните за стартер согласно инструкции, причём нижние конечности должны находиться на безопасном расстоянии от ножей.
- ✿ Не наклоняйте косилку при запуске /старте мотора, за исключением случаев, когда косилку необходимо наклонить, чтобы она начала работать. В таких случаях наклоните её максимально осторожно, не больше, чем необходимо, и стороной, более удалённой от обслуживающего лица.
- ✿ Не запускайте привод на неровной или неоднородной поверхности. Газонокосилка может опрокинуться.
- ✿ Никогда не поднимайте и не переносите косилку с работающим мотором.
- ✿ Остановив привод, затяните тормоз. Если мотор оснащён запорным вентилем, то после окончания кошения перекройте подачу топлива.
- ✿ Если Вы косите, сидя в присоединённом прицепе с сидением, то работайте медленно и осторожно.

ПРАВИЛА БЕЗОПАСНОСТИ – Топливо

⚠ ВНИМАНИЕ: Топливо для мотора является сильно горючим.

- хранить топливо следует только в предназначенных для этого баках;
- доливать топливо следует на открытом или хорошо проветриваемом пространстве.
- курить, доливая топливо или как-либо манипулируя с ним, строго запрещено;
- топливо доливайте только при выключенном моторе. Никогда не открывайте топливный бак и не доливайте топливо, если мотор горячий или работает;
- не запускайте мотор, если Вы разлили бензин. Удалите газонокосилку с поверхности, где разлился бензин, и избегайте возникновения любого источника воспламенения. Продолжать работать с косилкой разрешается после того, как испарится разлитое топливо и рассеются его испарения.
- ✿ При перевозке машины топливный бак должен быть пустым.
- ✿ Топливо следует перевозить только в канистрах утверждённого типа.
- ✿ Регулярно проверяйте крышку топливного бака. Она должна быть затянутой и не должна происходить утечка топлива.
- ✿ Берегите окружающую среду: следите за тем, чтобы не происходила утечка топлива и загрязнение почвы.
- ✿ Никогда не доливайте топливо в закрытом помещении. В помещении должно было обеспечено надлежащее проветривание – угроза взрыва.
- ✿ Не вдыхайте пары топлива. Доливать топливо следует в перчатках.

7. ТЕХОБСЛУЖИВАНИЕ И ХРАНЕНИЕ

ТЕХОБСЛУЖИВАНИЕ МАШИНЫ

📖 Примечание: Регулярное, тщательное техобслуживание является необходимым в целях обеспечения безопасной и эффективной работы и длительного срока службы.

- ✿ Все гайки, стяжные и другие винты следует подтянуть так, чтобы машина находилась в безопасном и работоспособном состоянии. Регулярное техобслуживание является основным предусловием безопасности пользователя, поддержания работоспособности и высокой мощности газонокосилки.
- ✿ Машину с топливом в баке никогда не ставьте на хранение внутри здания, где пары могут попадать в зону открытого огня, искр или источника высоких температур.
- ✿ Перед хранением в любом закрытом помещении мотор должен полностью остыть.
- ✿ В связи с угрозой возникновения пожара следует обеспечить, чтобы косилка и, в частности, мотор, глушитель выхлопа, аккумулятор и место, где хранится запас бензина, были очищены от остатков травы, листьев или чрезмерного количества смазки.
- ✿ В целях безопасности не следует работать с машиной с изношенными или повреждёнными деталями. Детали следует заменить, а не ремонтировать. Для замены следует использовать подлинные запасные части (лезвия всегда должны быть маркированы символом). Недостаточно качественные запасные части могут повредить машину, а также могут поставить под угрозу Вашу безопасность.

- ✿ Сливать топливо следует на хорошо проветриваемом пространстве и с остывшим мотором.
- ✿ Снимая или устанавливая косильный нож, пользуйтесь плотными рабочими перчатками.
- ✿ После каждой заточки косильного ножа следует проверить его сбалансированность.
- ✿ Регулярно проверяйте, не являются ли самозакрывающаяся крышка и/или травосборник раскрепленными, изношенными или иначе поврежденными.
- ✿ При любой манипуляции, транспортировке или переворачивая газонокосилку:
 - пользуйтесь плотными рабочими перчатками
 - держите машину за места, за которые её можно безопасно придерживать с учётом веса и его распределения.

ЧИСТКА

- ✿ После каждого кошения тщательно очистите машину, уберите накопившуюся траву и глину.
- ✿ Покраска внутри шасси может со временем облупиться в результате отирания о траву, в таком случае следует немедленно возобновить антикоррозийное покрытие во избежание появления ржавчины.
- ✿ Один-два раза в год снимите крышку коробки передач и очистите её включительно с ремнями щёткой или сжатым воздухом. Один раз в сезон следует очистить изнутри колёса привода.
- ✿ Снимите их (оба) и очистите как колеса, так и обода щёткой или сжатым воздухом.

ЗАМЕНА НОЖА (см. рис. 6)

При необходимости заменить нож отвинтите винт. Перед заменой ножа слейте бензин из бака. Снова установите нож согласно рисунку. Затяните винт (рекомендация – момент вращения 40 Нм). При каждой замене ножа необходимо заменить также затяжной винт.

ЗАМЕНА МАСЛА (см. рис. 8)

- ✿ Сливной винт для масла находится под мотором.
- ✿ Подготовьте емкость, в которую будете собирать масло, и снимите сливной винт.
- ✿ После того, как масло слито, установите сливной винт на место, убедитесь, что уплотнение находится на своем месте, и очистите лишнее масло.
- ✿ Доливать следует масло типа SAE30.
- ✿ Если мерка находится в заправочной трубе (и не затянута), то уровень масла должна быть между отметками Мин. и Макс. на мерке. Не переливайте масло.
- ✿ Запустите мотор и дайте ему недолго поработать.
- ✿ Выключите мотор, подождите одну минуту и проверьте уровень масла. В случае необходимости – долейте масло.

СВЕЧА ЗАЖИГАНИЯ (см. рис. 9)

Как только мотор косилки остынет, выньте свечу зажигания при помощи ключа из комплекта и очистите разъём наждачной бумагой. Щелемером отрегулируйте зазор на 0,75 мм (0,030"). Установите свечу зажигания.

ФИЛЬТР ВОЗДУХА (см. рис. 11)

Отпустите крышку фильтра воздуха и выньте губчатую часть фильтра. Во избежание попадания предметов во ввод всасывания установить на место крышку фильтра воздуха.

СЛИВАНИЕ ТОПЛИВА ИЗ БАКА И КАРБЮРАТОРА (см. рис. 10)

1. Установите соответствующую емкость под карбюратор и воспользуйтесь воронкой во избежание утечки топлива.
2. Удалите сливной винт, затем установите рычаг топлива в положение „ON” (включено)
3. После того, как топливо полностью вытечет в емкость, завинтите сливной винт с уплотнением. Тщательно затяните сливной винт.

ХРАНЕНИЕ

Один и тот же бензин не должен оставаться в баке более одного месяца. Тщательно очистите бензиновую газонокосилку и поместите на хранение в сухое место.

ОКРУЖАЮЩАЯ СРЕДА

В интересах защиты окружающей среды рекомендуется следующие пункты прочитать особенно внимательно:

- ✿ Всегда используйте чистый бессвинцовый бензин.
- ✿ Всегда используйте воронку и/или канистр с регулицией уровня во избежания утечки топлива при заправке топливного бака.
- ✿ Не заливайте топливо в бак до краев.
- ✿ Не переполняйте масляный бак маслом.
- ✿ Не выбрасывайте использованный масляный фильтр в мусорное ведро. Отнесите его в пункт сбора утильсырья.
- ✿ Замените глушитель, если он неисправен. При выполнении ремонта всегда используйте подлинные запасные части.
- ✿ При ремонте карбюратора всегда обратитесь за помощью к специалистам.
- ✿ Чистите воздушный фильтр согласно рекомендациям в руководстве по обслуживанию.
- ✿ Если через несколько лет эксплуатации Вы решите приобрести новую газонокосилку, а старую больше использовать не будете, рекомендуем Вам вернуть её производителю на переработку.
- ✿ Подлинными запасными частями поставляют сервисные магазины и дистрибьюторы. Рекомендуем не менее одно раза в год проверить машину в специализированном сервисном центре, где выполнять техобслуживание и проверять защитные элементы. По вопросам поставки запасных частей и обеспечения сервисной поддержки свяжитесь с продавцом, у которого Вы машину приобрели.

РЕГУЛЯРНЫЙ СЕРВИСНЫЙ ОСМОТР

РЕГУЛЯРНЫЙ СЕРВИСНЫЙ ОСМОТР		Перед каждым использованием	раз в месяц или	Каждые 3 месяца или	Каждые 6 месяцев или	Раз в год или	Раз в 2 года или	Устранение	
Выполнять всегда в указанном месяце или при достижении указанного количества часов работы, в зависимости от того, что наступит раньше			5 ч	25 ч	50 ч	100 ч	250 ч		
Моторное масло	Проверка	○						См. руководство	
	Замена		○		○			См. руководство	
Воздушный фильтр	Проверка	○						См. руководство	
	Замена			○				См. руководство	
Свеча зажигания	Проверка наладки					○		См. руководство	
	Замена						○	См. руководство	
Тормозные накладки	Проверка				○			Сервис	
Топливный бак и фильтр	Чистка					○		Сервис	
Топливный шланг	Проверка	Раз в 2 года (при необходимости - заменить)							Сервис
Люфт вентилей	Проверка наладки							Сервис	
Камера сгорания	Чистка	Каждые 200 часов							Сервис

8. ТЕХНИЧЕСКИЕ ДАННЫЕ

Название машины	FZR 3004-B / FZR 3007-BS
Бензиновый мотор:	2,7 кВт / 2,7 кВт
Обороты мотора	2850 об/мин / 2880 об/мин
Ширина покоса	508 мм / 456 мм
Регулируемая высота покоса	6 позиций / 6 позиций
Объем травосборника	65 л / 65 л
Вес	37 кг / 33,6 кг
Уровень шума	83,5 дБ (А)
Декларированный уровень шума	98 дБ (А)
Вибрации	6,9 м/с

Поддержание батареи

Пожалуйста, отключите аккумулятор от машины после использования

Емкость батареи 12V 7AH

9. ЧТО ДЕЛАТЬ „ЕСЛИ...”

Мотор не запускается	Возможная причина	Устранение
1. Проверить топливо.	Нехватка топлива	Долить топливо
	Плохое топливо; мотор уложен без обработки или без слива топлива, заправлен плохой бензин	Слить топливо из бака и карбюратора. Заправить в бак новый бензин.
2. Заменить и проверить свечу зажигания.	Свеча зажигания неисправна, загрязнена или неправильно установлена.	Заменить свечу зажигания.
	Свеча зажигания влажная, загрязнена бензином (мотор захлебывается).	Высушить и снова установить свечу зажигания.
3. Отвезти мотор в специализированный сервисный центр или к продавцу.	Засоренный топливный фильтр, неисправность карбюратора, неисправность зажигания, забитые клапаны и т.п.	Заменить или отремонтировать неисправные компоненты.

Мотор работает с недостаточной мощностью	Причина неисправности	Устранение
1. Проверить фильтр воздуха	Засоренный фильтр воздуха.	Прочистить или заменить компонент фильтр воздуха.
2. Проверить топливо.	Плохое топливо; мотор уложен без обработки или без слива топлива, заправлен плохой бензин	Слить топливо из бака и карбюратора. Заправить в бак новый бензин.
3. Отвезти мотор в специализированный сервисный центр или к продавцу.	Засоренный топливный фильтр, неисправность карбюратора, неисправность зажигания, забитые клапаны и т.п.	Заменить или отремонтировать неисправные компоненты.

10. ЛИКВИДАЦИЯ

Машина и её принадлежности изготовлены из различных материалов, таких как металл и пластик. Поврежденные компоненты должны быть переданы в специальный пункт сбора утильсырья. Проконсультируйтесь с соответствующими органами самоуправления.

ИНСТРУКЦИИ И ИНФОРМАЦИЯ ОБ ОБРАЩЕНИИ С ИСПОЛЬЗОВАННОЙ УПАКОВКОЙ

Использованные упаковочные материалы следует отнести на место, которое в Вашем населенном пункте предназначено для сбора муниципальных отходов.

ЛИКВИДАЦИЯ В СТРАНАХ, НЕ ВХОДЯЩИХ В ЕВРОПЕЙСКИЙ СОЮЗ

CE Этот символ действует в Европейском союзе. При необходимости ликвидировать изделие обратитесь в органы местного самоуправления или к своему продавцу с целью получения информации о правильном способе ликвидации. Данный продукт отвечает всем основным требованиям относящихся к нему директив ЕС.

Мы оставляем за собой право вносить изменения в текст, дизайн или в технические характеристики без предварительного уведомления.

Benzinine vežapjovė

NAUDOJIMO INSTRUKCIJA

Dėkojame, kad įsigijote šią benzininę vežapjovę. Prieš pradėdami ją naudoti, atidžiai perskaitykite šią naudojimo instrukciją ir išsaugokite ją, kad galėtumėte ją pasinaudoti vėliau.

TURINYS

PAVAIZDUOTAS PRIEDAS	2–3
1. BENDROSIOS SAUGOS TAISYKLĖS	94
2. ANT GAMINIO ESANČIŲ ĮSPĖJAMŪJŲ ŽENKLŲ PAAIŠKINIMAS	95
3. GAMINIO APRAŠYMAS IR SUDĖTIS	96
4. VEŽAPJOVĖS SURINKIMAS	97
5. PARUOŠIMAS NAUDOJIMUI	97
6. NURODYMAI, KAIP NAUDOTI	100
7. TECHNINĖ PRIEŽIŪRA IR SAUGOJIMAS	103
8. TECHNINIAI DUOMENYS	105
9. KA DARYTI, JEIGU	106
10. IŠMETIMAS	106

1. BENDROSIOS SAUGOS TAISYKLĖS

Svarbūs saugos įspėjimai

- ⚠ Atsargiai išpakuokite šį gaminį ir neišmeskite jokios pakuotės dalies, kol nesurasite visų gaminio dalių.
- ⚠ Laikykite vejapjovę sausoje, vaikams nepasiekiamoje vietoje.
- ⚠ Perskaitykite visus įspėjimus ir nurodymus. Nepaisant įspėjimų arba nurodymų, galima patirti elektros smūgi, sukelti gaisrą ir (arba) sunkiai susižaloti.

Pakuotė

Gaminys yra sukauptas, kad nebūtų sugadintas jį vežant. Šią pakuotę galima perdirbti, todėl galite ją pristatyti į atliekų perdirbimo punktą.

Naudojimo instrukcija

Prieš pradėdami naudoti šią elektrinę sodo vejapjovę, perskaitykite toliau pateiktas saugos taisykles ir naudojimo instrukciją. Susipažinkite su valdikliais ir išmokite tinkamai naudoti prietaisą. Laikykite šią naudojimo instrukciją saugioje vietoje, kad prireikus galėtumėte lengvai ja pasinaudoti. Išsaugokite originalią pakuotę, įskaitant vidines pakavimo medžiagas, garantinę kortelę ir pirkimą įrodantį dokumentą bent garantiniam laikotarpiui. Jeigu šį gaminį reikėtų vežti, supakuokite jį į originalią kartoninę dėžę, kad gaminys būtų maksimaliai apsaugotas gabenant arba vežant (pvz., jį pervežant į kitą vietą arba atiduodant šį gaminį remontui).

 **Pastaba:** Jeigu šį gaminį atiduodate kitam žmogui, kartu atiduokite ir naudojimo instrukciją. Vadovautis instrukcija – būtina sąlyga, norint tinkamai naudoti šią vejapjovę. Šioje naudojimo instrukcijoje taip pat pateikiami nurodymai, kaip šį gaminį naudoti, techniškai prižiūrėti ir remontuoti.

Gamintojas nepisiima jokios atsakomybės už nelaimingus atsitikimus arba žalą, patirtą nesilaikant šioje instrukcijoje pateiktų nurodymų.

2. ANT GAMINIO ESANČIŲ ĮSPĖJAMŪJŲ ŽENKLŲ PAAIŠKINIMAS



Bendrieji įspėjimai apie pavojus.
Dėmesio besisukantys peiliai!



Prieš pradėdami naudoti, atidžiai perskaitykite šią naudojimo instrukciją.
Aštrus(-ūs) peilis(-iai). Būkite atsargūs, kad nesusižeistumėte ir neprarastumėte pirštų.



Dėmesio besisukantys peiliai!



Saugokitės daiktų, kuriuos sviedžia besisukantis peilis!



Darbo vietoje neturi būti jokių žmonių.



Nuimkite uždegimo žvakę prieš apžiūrą.



Įsitinkite, kad šalia nestovėtų žmonės, kad jų nesusžeistų sviedžiami pašaliniai daiktai.
Išvalykite pjaunamą vejos plotą. Neleiskite artintis vaikams ir pašaliniams asmenims, kol dirbate.

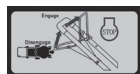

Žoliapjovės valdymas ir stabdymas.

3. GAMINIO APRAŠYMAS IR SUDĖTIS

MAŠINOS APRAŠYMAS (žr.1 pav.)

1	Rankena	7	Aukščio pritaikymo rankena
2	Stabdžių svertas	8	Oro filtras
3	Vairuotojo svertas	9	Šoninė išmetimo plokštė
4	Starterio rankena	10	Šoninio išmetimo jungiklis
5	Greito pataisymo rankena	11	Uždegimo žvakė
6	Žolės gaudyklė		

⚠ Dėmesio: Aštrus(-ūs) peilis(-iai).

Sudėtis

Atsargiai iškelkite sodo įrankį iš pakuotės ir patikrinkite, ar yra visos toliau nurodytos dalys:

- 1 Benzinine vežapjovę
- 1 Žolės surinkimo
- 4 Guoliai
- 2 Ratai
- 2 Rato centras
- 2 Veržlės
- 2 Poveržlės
- Naudojimo instrukcija

Jeigu dalių trūksta arba jos sugadintos, susisiekite su pardavėju, iš kurio pirkote šį prietaisą.

4. VEJAPJOVĖS SURINKIMAS

Vejapjovė pateikiama nesumontuota. Prieš pradėdami darbą, reikia sumontuoti visiškai valdomą rankeną ir žolės surinkimo dėžę. Nuosekliai atlikite naudojimo instrukcijoje nurodytus veiksmus ir vadovaukitės paveikslėliais, kad surinkti prietaisą būtų kuo lengviau.

⚠ Dėmesio: Nenaudokite jokios papildomos įrangos, nerekomenduojamos gamintojo.

RUOŠIANT JŪSŲ ŽOLIAPJOVĘ (žr.2 pav.)

⚠ SVARBU: švelniai atleiskite rankeną norėdami išvengti kabelio pažeidimo.

1. Spauskite rankenas, kol žemesnioji rankenos dalis užsifiksuos pjovimo režime.
2. Pašalinkite apsauginį kamštelį, palenkite viršutinę rankenos dalį žemyn.. Stipriai laikykite abi rankenas.
3. Pašalinkite rankenos dangą laikydami už viršutinės rankenėlės.

Ratų surinkimas (žr.3 pav.)

Ratų surinkimas pavaizduotas paveiksliuke. Įsitikinkite, kad žvaigždė priveržta stipriai.

Instrukcija plastikiniam surinkikliui sudėti (žr.4 pav.)

1. Įmkite plastikinę gaudyklę iš įpakavimo.
2. Išimkite mažą dengimo detalę nuo pakuotės.
3. Spauskite dengimo detalę į gaudyklę, kaip parodyta paveiksliuke.
4. Pritvirtinkite plastikinį karkasą prie metalinio kronšteino.

5. PARUOŠIMAS NAUDOJIMUI

Jūsų žoliapjovė yra patikrinta ir išbandyta gamykloje.

⚠ SVARBU: Tšis įrenginys yra be tepalų ir kuro variklyje

Naudojimas

Stabdžių rankena – privalo būti nuspausta užvedant variklį. Ją atleidus variklis išsijungia.

Užvedimo rankena – naudojama užvesti variklį.

Bėgio svirtis (savaiėgė žoliapjovė) – naudojama įjungti savaiėgį žoliapjovės bėgį.

Taikymo sritys

Pjauna žolę (žr.5 pav.)

- ☼ Žolės nupjovimas ir pašalinimas nuo pievelės.
- ☼ Žolės nupjovimas ir surinkimas žolės surinktuvu.
- ☼ Žolės nupjovimas ir išmetimas atgal.
- ☼ Žolės nupjovimas ir išmetimas į šonus.

Mulčiavimas

- ☼ Įrengimo ir pašalinimo priedai turi būti nuimami tik išjungus variklį.
- ☼ Prašome įsitikinti, mulčiavimo priedų stabilumui.
- ☼ Mulčiavimo plokštę leidžiama naudoti tik originalią
- ☼ Visuomet stenkitės pašalinti didelį kiekį žolės, kad įrenginio mechanizmas ir variklis nebūtų perkrautas. tai bus naudinga žolės perdavimui bei sumažins savaeigių įrengimų greitį.

Surinkimas

Uždėkite duslintuvo plokštę su pakilimais, taikykite į apvalą angą apačioje, užfiksuokite automatinį kablį.

Išardymas

Paspauskite nykščiu tvirtai centre , tada atpalaiduokite ir nukreipę mulčiavimo plokštės link, nuimkite.

Žolės gaudyklės pakabinimas

Iškelkite duslintuvo plokštę ir pakabinkite žolės gaudyklę kaip parodyta iliustracijoje.

VALDYMAS (žr.2 pav.)

- ☼ Savieiga valdoma laikant ir spaudžiant žemyn valdymo rankeną ir pastumiant vairavimo svertą pirmyn, kol jis spragtelį; tada rankena atleidžiama.
- ☼ Judėjimas pirmyn sustos, kai valdymo rankena bus dar sykį atleista. Norėdami sustabdyti judėjimą pirmyn neužgesinant variklio, lengvai nuleiskite valdymo rankeną, kol išsijungs vairavimo valdymas. Laikykite rankeną prie svarto, norėdami toliau pajauti be savieigos

PRITAIKYKITE PJOVIMO AUKŠTĮ

Pakelkite ratus, norėdami nupjauti žolę žemai, ir nuleiskite ratus, norėdami palikti ilgesnę, taip galite pritaikyti pjovimo aukštį pagal savo poreikius. Daugumai pievelių geriausiai tinka vidutinė pozicija.

PRIEŠ UŽVESDAMI VARIKLĮ, PATIKRINKITE TEPALUS

- ☼ Jūsų žoliapjovė pristatoma be tepalo variklyje.
- ☼ Prieš kiekvieną naudojimą tepalo lygį privalu patikrinti ir jei reikia, papildyti 500ml SAE30 (15W-40) varikline alyva. Norėdami sužinoti, kokį tepalą naudoti, žr. skyrių "VARIKLIS" šios instrukcijos dalyje "Priežiūra".

⚠ Dėmesio: NEPERPILDYKITE variklio tepalais, nes užvedant iš duslintuvo smarkiai dūms.

1. Įsitinkite kad žoliapjovė stovi lygiai
2. Ištraukite tepalų lygio matuoklį iš indo kaklelio.
3. Įdėkite ir stipriai priveržkite tepalų lygio matuoklį.
4. Patikrinkite tepalų lygį prieš kiekvieną naudojimą. Jei reikia, papildykite tepalų.
5. Pildykite iki atžymos "pilnas" ant tepalų lygio matuoklio.
6. Keiskite tepalus po 25 valandų naudojimo arba kiekvieną sezoną.
7. Esant sąlygoms, kai daug purvo ar dulkių, tepalus gali prireikti keisti dažniau. Žr. "VARIKLIO TEPALŲ KEITIMAS" šios instrukcijos dalyje "Priežiūra".

 **Pastaba:** Patikrinkite tepalų lygį prieš kiekvieną naudojimą

PILDYMAS BENZINU

- ☼ Pripildykite kuro baką iki kaklelio pradžios.
- ☼ Neužpildykite paties kaklelio.
- ☼ Naudokite šviežią, švarų, įprastą bešvinį benziną.
- ☼ Nesumaišykite benzino ir tepalų.
- ☼ Pirkite tokį kiekį benzino, kokį galite sunaudoti per 30 dienų, kad užtikrintumėte kuro švežumą.

⚠ Dėmesio: Jei išsipila tepalų ar kuro, būtina išvalykite. Nelaikykite, neišpilkite ir nenaudokite benzino netoli atviros ugnies

⚠ Dėmesio: Su alkoholiu maišyti degalai (vadinami benzoholiai, arba tokie, kuriuose yra etanolio arba metano), gali pritraukti drėgmę, ko pasekoje gali išsiskirti ar susiformuoti rūgštys. Rūgščių dujos gali palaipsniui pažeisti variklio kuro sistemą.

- ☼ Siekiant išvengti variklio problemų, kuro sistemą derėtų ištuštinti prieš laikant mechanizmą nenaudojamą 30 dienų ir ilgiau.
- ☼ Išleiskite kurą, užveskite variklį ir leiskite jam veikti, kol kuro vamzdziai ir karbiuratorius ištuštės.
- ☼ Kitą naudojimo sezoną pripildykite šviežio kuro.
- ☼ Papildomos informacijos ieškokite Saugojimo Instrukcijoje.
- ☼ Nenaudokite variklio ar karbiuratoriaus valymui skirtų produktų kuro bakui, nes galite jį nepataisomai sugadinti.

VARIKLIO UŽVEDIMAS

⚠ Dėmesio: įjunkite arba atleiskite užvedimo jungiklį atsargiai, atsižvelgdami į gamintojo nurodymus. Stovėkite pakankamu atstumu nuo judamojo mechanizmo.

Prieš užvesdami variklį iš pradžių įsitikinkite, kad uždegimo žvakė ir mechanizmas yra pakankamai pripildyti tepalo ir benzino.

📖 Pastaba: Dėl apsauginės varikio dangos, naudojimo pradžioje gali pasirodyti šiek tiek dūmų, tai yra normalu.

Laikykite valdymo rankenėlę nuspaustą iki galo ir greitai patraukite starterį. Neleiskite starterio virvei užsikirsti.

📖 Pastaba: Vėsesniu oru gali prireikti pakartoti pildymo etapus.

VARIKLIO SUSTABDYMAS

Norėdami sustabdyti variklį darbą, atleiskite valdymo rankenėlę.

⚠ Dėmesio: Po variklio sustabdymo ašmenys dar kelias sekundes suksis. Atjunkite uždegimo žvakės dangtelį, jei turite palikti žoliapjovę be priežiūros.

- ☼ Esant tam tikroms sąlygoms, tarkim, labai aukštai žolei, gali prireikti padidinti pjovimo aukštį, kad nereiktų dėti didelių pastangų stumiant ir kad variklis neperkaistų, bei kad neliktų nenupjautų žolės kuokštų. Vėliau gali prireikti sumažinti greitį arba/ir antrą sykį nupjauti tą patį plotą.

- ☼ Jei pjovimo sąlygos labai sudėtingos, sumažinkite pjaunamos juostos plotą, iš dalies užeidami ant ankstesnės juostos ir pjaukite lėtai.
- ☼ Poros medžiaginėje žolės gaudyklėje gali užsikimšti purvu ir dulkėmis, ir gaudyklėje susirinks mažiau žolės. Kad to išvengtumėte, reguliariai praskalaukite gaudyklę vandenyje ir palikite išdžiūti prieš naudodami.
- ☼ Laikykite variklio viršų ir starterį švarius, neleiskite kauptis žolės nuopjovoms ir šiukšlėms. Taip variklis mažiau kais ir tarnaus ilgiau.

6. NURODYMAI, KAIP NAUDOTI

Numatytoji paskirtis

- ☼ Ši vejapjovė tinkama naudoti privačiuose soduose.
- ☼ Vejapjovės, numatytos naudoti privačiuose soduose, yra tokie prietaisai, kurių naudojimas per metus neviršija 50 darbo valandų ir kurie daugiausiai naudojami vejoms prižiūrėti, o ne viešiesiems želdynams, parkams, sporto aikštynams, žemės ūkio ar miškininkystės plotams tvarkyti.
- ☼ Naudokite šį gaminį tik pagal jo numatytąją paskirtį.
- ☼ Saugos sumetimais vejapjovės negalima naudoti kaip varančiojo įrenginio bet kokiems kitiems darbo įrankiams ir įrankių komplektams vartyti, nebent tai aiškiai leistų gamintojas.

NAUDOJIMAS

- ☼ Šio gaminio negali naudoti vaikai ir asmenys, turintys fi zinių arba protinių negalių, arba naudojimo patirties neturintys asmenys, nebent jie būtų tinkamai kvalifi kuoti arba išmokinti, kaip saugiai naudoti šį gaminį, arba su sąlyga, kad juos tinkamai prižiūrės kvalifi kuotas, už jų saugą atsakingas asmuo.
- ☼ Niekada nenaudokite šios elektrinės sodo vejapjovės, jeigu šalia yra kitų žmonių, vaikų arba nepririštų ar neuždarytų naminių gyvūnų.
- ☼ Būkite itin atsargūs, jeigu šį gaminį naudojate šalia vaikų. Gaminį visuomet laikykite vaikams nepasiekiamoje vietoje. Vaikai turi būti prižiūrimi, kad jie nežaistų su šiuo gaminium.
- ☼ Niekada neleiskite vaikams arba asmenims, kurie nėra perskaitę šios naudojimo instrukcijos, dirbti su šiuo prietaisu. Pagal vietas įstatymus gali būti nustatyta minimali naudotojų amžiaus riba. Naudotojas yra atsakingas už žalą, padarytą trečiosioms šalims, esančioms veikiančios vejapjovės darbo vietoje.
- ☼ Nenaudokite prietaiso, jeigu esate pavargę, apsvaigę nuo alkoholio arba narkotikų.
- ☼ Prieš pjudami veją, pašalinkite nuo jos visus pašalinius objektus, mašina gali juos išsvaidyti.
- ☼ Transportuodami šią mašinq, imkite visą žoliajovę. Nešti kuro baką atskirai yra pavojinga – galite pažeisti kuro baką arba sukelti gaisrą.
- ☼ Nerūkykite naudodamiesi žoliajovje.

⚠ Dėmesio: Dėl galimos žalos naudotojų sveikatai, šios vejapjovės negalima naudoti krūmams, gyvatvorėms arba krūmynams genėti, jauniems liauniems augalams, vejoms, vijokliniams augalams ir balkoniniams augalams pjauti arba mulčiuoti, šoninėms sienoms valyti (siurbti) arba medžių kamienams ir šakoms smulkinti. Be to, šios vejapjovės negalima naudoti vietoj motorizuoto kauptuvo arba paviršiams, pvz., kurmiarausiams, lyginti.

Nurodymai, kaip naudoti

Įjunkite ir naudokite prietaisą, kaip nurodyta šioje naudojimo instrukcijoje, griežtai vadovaudamiesi visais nurodymais.

- ☼ Dirbkite tik esant geram matomumui arba užtikrinkite pakankamą dirbtinį apšvietimą.

- ☼ Niekada nenaudokite šio prietaiso uždaroje, prastai vėdinamose patalpose, šalia degių arba sprogių skysčių, garų ir dujų.
- ☼ Niekada nenaudokite šios vejjapjovės tokiose vietose, kur kyla kontakto su vandeniu pavojus (pvz., prie sodo baseinų, tvenkinių ir pan.)
- ☼ Prieš nuimdami žolės surinkimo dėžę arba išpildami iš jos žolę, išjunkite variklį ir palaukite, kol peilis visiškai sustos.
- ☼ Prieš pradėdami pjauti žolę, apžiūrėkite teritoriją, kurioje naudosite vejjapjovę, ir surinkite akmenis, laidus, šakas, skiedras, kaulus bei kitus pašalinius daiktus, kuriuos žoliapjovė gali įtraukti arba sviesti ir galimai sužeisti.
- ☼ Įjunkite arba atleiskite užvedimo jungiklį atsargiai, atsižvelgdami į gamintojo nurodymus. Stovėkite pakankamu atstumu nuo judamojo mechanizmo.
- ☼ Niekada nenaudokite šio gaminio, jeigu jūsų rankos ar kojos šlapios; būtinai dėvėkite tinkamą avalynę.
- ☼ Pjaudami žolę, mėvėkite tvirtus batus neslidžiais batais ir ilgas kelnes. Niekada nedirbkite basi arba apsiauvę lengvais sandalais.
- ☼ Sujuoskite laisvus drabužius, suriškite ilgus plaukus arba papuošalus taip, kad jų neįtrauktų judamosios prietaiso dalys.
- ☼ Niekada nenaudokite šios elektrinės vejjapjovės pernelyg stačiose nuokalnėse. Dirbdami stačiose nuokalnėse, būkite labai atsargūs – kyla pavojus paslysti ir susižeisti. Keisdami pjovimo kryptį, visuomet dirbkite eidami skersai kalno, o ne aukštyn ir žemyn. Nenaudokite vejjapjovės statėnesiuose nei 15 % šlaituose.
- ☼ Neekelkite vejjapjovės, kai užvedate variklį
- ☼ Niekada nekiškite rankų arba kojų po besisukančiomis dalimis. Išlaikykite pakankamą atstumą iki žolės išmetimo angos
- ☼ Dirbdami niekada netraukite vejjapjovės link savęs; visuomet stumkite tik pirmyn.
- ☼ Saugokite šią vejjapjovę nuo lietaus. Nepjaukite šlapios arba labai drėgnos žolės.
- ☼ Dirbdami būtinai pasirinkite saugią stovėseną.
- ☼ Stumkite prietaisą tikėjimo greičiu.
- ☼ Naudojimo metu (t. y. kai variklis veikia) niekada neekelkite, neneškite ir neatkelkite vejjapjovės nuo pjaunamos vejės – kyla pavojus susižeisti.
- ☼ Norėdami pervežti vejjapjovę, prieš ją keldami, išjunkite variklį, atjunkite maitinimo kabelį nuo elektros tinklo ir palaukite, kol peilis visiškai sustos.
- ☼ Jeigu norint vejjapjovę pervežti ją reikia paversti (vežant ją tomis vietomis, kur nėra žolės, taip pat pervežant ją iš darbo vietos ir atgal), išjunkite variklį.
- ☼ Užvesdami variklį, nepakreipkite vejjapjovės, nebent ją būtų būtina pakelti, norint važiuojant pirmyn. Tokiu atveju pakreipkite tik tiek, kiek būtina, ir kelkite labiau nuo savęs nutolusių pusę.
- ☼ Išvažiuodami už vejės teritorijos, išjunkite variklį.
- ☼ Gaminį laikykite tik atokiai nuo degių arba lakių medžiagų bei tirpalų.
- ☼ Saugokite gaminį nuo labai aukštos bei žemos temperatūros, tiesioginių saulės spindulių ir pernelyg didelės drėgmės. Nenaudokite labai dulketoje aplinkoje.
- ☼ Nestatykite šio gaminio prie šildytuvų, atvirų židinių arba kitų prietaisų ar įrenginių, kurie yra šilumos šaltiniai.
- ☼ Nepurškite ant šio gaminio vandens ir jokių kitų skysčių. Nepilkite į šį gaminį vandens ir jokių kitų skysčių. Nenardinkite šio gaminio į vandenį ir jokus kitus skysčius.
- ☼ Niekada nepalikite šio prietaiso įjungto be priežiūros.
- ☼ Niekada nelieskite šio prietaiso dalių, kol jos visiškai nesustoja. Išjungus prietaisą, peiliai dar tebesisuka ir gali sužeisti.
- ☼ Palaukite, kol variklis atvės, tik tuomet pastatykite vejjapjovę į uždarytą patalpą.

- ☼ Jokiais būdais nebandykite remontuoti arba taisyti prietaiso patys – kyla elektros smūgio pavojus! Visus šio prietaiso remonto ir reguliavimo darbus patikėkite įgaliotojo techninės priežiūros centro meistrams. Bandant remontuoti arba reguliuoti gaminį garantiniu laikotarpiu, gali nebegalioti garantija.
- ☼ Gamintojas nėra atsakingas už žalą, padarytą netinkamai naudojant šį gaminį arba jo priedus. Tokios žalos pavyzdžiai: maisto produktų sugadinimas, sužalojimai, nudegimai, nuplikymai, gaisras ir pan.
- ☼ Nesinaudokite varikliu, kai kuro bakas vien pripildytas benzino.
- ☼ Niekada neatidarinėkite kuro bako dangtelio, norėdami papildyti degalų, kai mašinos variklis veikia arba yra vis dar įkaitęs.
- ☼ Tvirtai užsukite kuro bako dangtelį ir uždenkite benzino talpos dangtį.
- ☼ Išjungti variklį ir atjungti uždegimo žvakę:
 - prieš išvalant užsikimšimus,
 - pašalinant įstrigusį kliuvinį,
 - prieš tikrinant, valant ar remontuojant žoliapjovę,
 - po susidurimo su pašaliniais objektais, patikrinti įrenginiui padarytą žalą ir ją pašalinti prieš tolimesnį naudojimą,
 - jei įrenginys pradeda neįprastai vibruoti (iškart tikrinti).
- ☼ Turėkite omenyje, kad naudotojas yra atsakingas už visą žalą, padarytą kitiems žmonėms ar jų turtui, nelaimingus įvykius ar pavojus, kurie išslyta.
- ☼ Niekada nebandykite reguliuoti ratų aukščio, kol variklis įjungtas.
- ☼ Žolės surinktuvas gali surinkti išmetamus daiktus, kurie gali padaryti žalos. Reguliariai tikrinkite žolės surinktuvo dalis, jei būtina jas pakeiskite gamintojo rekomenduojamomis.
- ☼ Žoliapjovės peiliai yra aštrūs ir gali įpjauti. Apvyniokite peilius ar dėvėkite pirštines, ir būkite ypač atsargūs juos aptarnaujant.
- ☼ Nekeiskite pagrindinių variklio nustatymų ir neperkaitinkite variklio.
- ☼ Atsargiai naudokitės žoliapjovę į apsuksinędami ir traukdami atgal.
- ☼ Sustabdykite peilius prieš pakeldami transportuojant įrenginį virš kitų paviršių negu žolė.
- ☼ Išjunkite peilius ir važiavimo bėgį prieš užkurdami variklį.
- ☼ Užveskite arba įjunkite variklį pagal laikydamiesi instrukcijų laikydami pėdas saugiu atstumu nuo įrengimo peilių.
- ☼ Nekelkite įrengimo, kai variklis įjungiamas arba užvedamas nebent būtina pakelti įrengimą pradėdant dirbti. Žinoma, nekelkite įrenginio daugiau negu reikia ir kelkite tik tą dalį, kuri yra toliau nuo naudotojo.
- ☼ Nejunkite variklio stovėdami priešais išmetimo vamzdį.
- ☼ Niekada nekelkite ar neneškite žoliapjovės, kol variklis yra įjungtas.
- ☼ Sulėtinti stabdžius ir išjungti variklį, jei variklis su uždaromuoju vožtuvu, išjunkite kurą baigę judėti.
- ☼ Naudodami prikabinamas sėdynes judėkite lėtai.

SAUGOS TAISYKLĖ – Kure

⚠ Dėmesio: – kuras labai degus!

- kurą laikyti tik tam skirtose talpose.;
- kurą pildyti tik atvirose erdvėse, nerūkyti.;
- kurą pilti prieš įjungiant variklį. Niekada neatidengti kuro bako ar nepilti kuro kai variklis veikia ar yra įkaitęs.
- jei kuras išsipyklė nebandyti užvesti variklio, bet patraukite įrenginį. Iš teritorijos vengiant kuro užsidegi kuro garai išgaruos;

- ✿ Transportuodami šią mašiną, imkite visą žoliapjovę. Nešti kuro baką atskirai yra pavojinga – galite pažeisti kuro baką arba sukelti gaisrą.
- ✿ Nerūkykite naudodamiesi žoliapjove.
- ✿ Nesinaudokite varikliu, kai kuro bakas vien pripildytas benzino.
- ✿ Niekada neatidarinėkite kuro bako dangtelio, norėdami papildyti degalų, kai mašinos variklis veikia arba yra vis dar įkaitęs.
- ✿ Tvirtai užsukite kuro bako dangtelį ir uždenkite benzino talpos dangtį.

7. TECHNINĖ PRIEŽIŪRA IR SAUGOJIMAS

PRIEŽIŪRA

⚠ SVARBU: Reguliari, rūpestinga priežiūra būtina reikalinga, kad galėtumėte saugiai naudotis žoliapjove ir ji ilgai jums tarnautų kaip nauja.

- ✿ Žiūrėkite, kad visos veržlės, visi sraigčiai ir varžtai tvirtai laikytųsi - to reikia saugiam mechanizmo darbui. Reguliari apžiūra yra būtina saugumui ir tinkamam veikimui.
- ✿ Niekada nelaikykite žoliapjovės su kuru bake tokioje vietoje, kurioje kuro garai gali pasiekti įkaitusius objektus ar pasigauti žiežirbą.
- ✿ Leiskite įrenginiui atvėsti prieš jį sandeliuojant.
- ✿ Norėdami apsisaugoti nuo gaisro pavojaus, žiūrėkite, kad variklis, išmetimo anga, baterijos skyrius ir kuro saugykla būtų švarūs, neužteršti žole, lapais ar tepalo pertekliumi. Nepalikite talpų su žolės nuopjovomis patalpose.
- ✿ Pakeiskite sudėvėtas ar pažeistas dalis vardan jūsų saugumo. Nebenaudokite žoliapjovės, jei detalės sulūžta ar susidėvi – tai nesaugu. Susidėvėjusias dalis reikia pakeisti, o ne bandyti savarankiškai remontuoti. Naudokite originalias gamintojo atsargines dalis (ant ašmenų privalo būti atitinkamas simbolis). Netinkamos ar nekokybiškos dalys gali sugadinti likusį mechanizmą ir gali būti nesaugios.
- ✿ Jei reikia išleisti kuro baką, tai privalo daryti ne patalpoje ir tuomet kai variklis neįkaitęs.
- ✿ Dėvėkite tvirtas darbines pirštines nuimdami ir keisdami ašmenis.
- ✿ Patikrinkite ašmenų stabilumą po kiekvieno pagalandimo.
- ✿ Dažnai patikrinkite vožtuvą ir žolės gaudyklę, ar nėra nusidėvėjimo ar pakenkimo žymių.
- ✿ Kai mechanizmą reikia tvarkyti, transportuoti arba paversti, privaloma:
 - dėvėti tvirtas darbines pirštines;
 - suimti mašiną tik už saugių vietų, ir tolygiai paskirstyti jos svorį.

VALYMAS

- ✿ Atsargiai nuplaukite mašiną vandeniu po kiekvieno naudojimo; nuvalykite prilipusias žolės nuopjovas ir purvą, susikaupusį korpuso viduje – nes jis gali sukietėti ir apsunkinti kitą užvedimą.
- ✿ Dažai vidinėje korpuso pusėje gali palaipsniui nusilupti dėl pjaunamos žolės trinties poveikio; tokiu atveju, perdažykite nusitrynusias vietas rūdims atspariais dažais, kad išvengtumėte rūdžių formavimosi ir metalo korozijos.
- ✿ Kartą ar du per metus nuimkite pavarų dėžės gaubtą atsukę varžtus ir išvalykite pavarų dėžę ir diržus šepetėliu ar aukšto slėgio oro srove.
- ✿ Kartą per sezoną, reikia iš vidaus išvalyti varomuosius ratus. Nuimkite abu ratus. Išvalykite ratą, krumplius ir ratlankį, kad neliktų sudžiūvusios žolės ir purvo. Naudokite šepetį arba aukšto slėgio orpūtį.

AŠMENŲ KEITIMAS (žr. 6 pav.)

Norėdami pakeisti ašmenis, atsukite varžtus. Ištuštinkite tepalų baką prieš išimdami ašmenis. Iš naujo įsukite kaip parodyta iliustracijoje. Tinkamai įveržkite varžtą. Veržimo sukimo momentas 40 Nm. Keičiant ašmenis, reikėtų pakeisti ir ašmenų varžtus

ALYVOS KEITIMAS (žr. 8 pav.)

- ☼ Tepalų išleidimo vožtuvus yra po varikliu.
- ☼ Pasiruoškite talpą surinkti tepalo alyvai ir atkimškite kamštį.
- ☼ Kai tepalai ištekės, vėl užkimškite, įsitikinkite kad viskas vietoje ir išvalykite jei kiek išsipyklė.
- ☼ Iš naujo pripildykite alyva SAE30.
- ☼ Kai tepalo lygio matuoklis yra laisvai įdėtas į užpildymo vamzdį (t.y. nėra tvirtai prisuktas), tepalo lygis turi būti tarp Min. ir Max. Žymių ant matuoklio. Neperpildykite.
- ☼ Užveskite variklį ir leiskite jam trumpai veikti.
- ☼ Sustabdykite variklį, palaukite vieną minutę ir patikrinkite tepalo lygį. Papildykite jei reikia.

UŽDEGIMO ŽVAKĖ (žr. 9 pav.)

Atvėsus varikliui, išimkite uždegimo žvakę, naudodamiesi pridėdamu pakuotėje veržliarakčiu, išvalykite žvakę vieliniu šepėčiu. Naudodami jutiklinį matuoklį, nustatykite 0.75 mm(0.030") tarpą. Įsukite žvakę atgal, žiūrėkite, kad nepriveržtumėte per smarkiai.

ORO FILTRAS (žr. 11 pav.)

Atkimškite oro filtrą ir išimkite filtro kempinę. Vengdami objektų patekimo į oro siurblių, uždenkite oro filtro dangtelį atgal.

KURO TALPOS IR KARBIURATORIAUS VALYMAS (žr. 10 pav.)

1. Padėkite tinkamą kurui surinkti talpą po karbiuratoriumi ir naudokitės piltuvėliu, kad nepralietumėte kuro.
2. Nuimkite išleidimo sklendę, tuomet pastumkite kuro vožtuvo svertą į poziciją ON (įjungti)
3. Visam kurui ištekėjus į talpą, grąžinkite į vietas išleidimo sklendę ir tarpiklį. Tvirtai užsukite veržlę.

SAUGOJIMAS

Kuras neturėtų likti bake ilgiau negu mėnesį. Kruopščiai išvalykite žoliapjovę ir laikykite ją sausoje patalpoje.

APLINKA

- ☼ Siekiant apsaugoti aplinką, rekomenduojame atsižvelgti į šiuos punktus:
- ☼ Visada naudokite gryną bešvinį benziną.
- ☼ Visada naudokite piltuvėlį ir/ar benzino talpą su lygio valdymu siekdami išvengti kuro išsipykimo kai pilate kurą.
- ☼ Neperpildykite kuro bako iki viršaus.
- ☼ Taip pat neperpildykite tepalų alyvos.
- ☼ Keisdami tepalus, užtikrinkite, kad būtų surinkta visa alyva. Venkite praliejimo. Nugabenkite panaudotą alyvą į perdirbimo punktą.
- ☼ Nemeskite panaudoto tepalo filtro į šiukšlių dėžę. Nugabenkite jį perdirbimui.
- ☼ Pakeiskite duslintuvą jei jis sugenda. Taisydami žoliapjovę visada naudokite originalias atsargines dalis.
- ☼ Kreipkitės į profesionalus jei karbiuratoriumi reikia pataisymų.

- ☼ Oro filtrą valykite atsižvelgdami į instrukcijas/lean the air filter according to the directions.
- ☼ Kai jūsų žoliapjovė atitarnauja ar tampa nebereikalinga, rekomenduojame ją grąžinti gamintojui perdirbimui

Originalios atsarginės dalys teikiamos daugelyje aptarnavimo ir remonto dirbtuvių bei pardavėjų. Rekomenduojame kasmet parodyti žoliapjovę aptarnavimo meistram aptarnavimui, saugumo patikrinimui bei remontui. Dėl remonto reikalų bei atsarginių dalių, kreipkitės į pardavėją, pas kurį pirkote mašiną.

REGULIARIOS PRIEŽIŪROS PERIODAS

REGULIARIOS PRIEŽIŪROS PERIODAS		Prieš naudojimą	Prima mėnesį ar po ... val	Kas 3 mėn	Kas 6 mėn	Kasmet arba	Kas du metus	Attaisymas
DETALĖ. atlikite kaip nurodyta per mėnesius ar veikimo valandų intervalą, kas bus pirmiau			5 val	25 val	50 val	100 val	ar 250 val	
Tepalai	Tikrinimas	○						Pardavėjo nurodyma
	Pakeitimas		○		○			Pardavėjo nurodyma
Oro filtras	Tikrinimas	○						Pardavėjo nurodyma
	Pakeitimas			○				Pardavėjo nurodyma
Uždegimo žvakę	Tikrinimas, reguliavimas					○		Pardavėjo nurodyma
	Pakeitimas						○	Pardavėjo nurodyma
Smagračio stabdžių kaladėlės (A types)	Tikrinimas				○			Tarnyba
Kuro talpa ir filtras	Valymas					○		Tarnyba
Vamzdis	Tikrinimas	Kas du metus (pakeisti jei reikia)						Tarnyba
Vožtuvo anga	Tikrinimas, reguliavimas							Tarnyba
Tepalai	Valymas	Po kiekvieno 200 valandų						Tarnyba

8. TECHNINIAI DUOMENYS

Modelis No	FZR3004-B / FZR 3007 BS
Benzininis variklis:	2.7KW / 2.7KW
Variklio greitis:	2850/min / 2880/min
Pjovimo plotis:	508mm / 456mm
Reguliuojamas pjovimo aukštis:	6 positions / 6 positions
Žolės surinktuvo talpa:	65 l / 65l
Svoris gross	37kg / 33.6kg
Garso lygis	83,5 dB (A)/83,5 dB (A)
Garantuojamas garso galio Luis98 dB (A)/98 dB (A)
Vibracija6,9 m / s / 6,9 m/s

Akumuliatoriaus priežiūra
 Atjunkite bateriją nuo mašinos po to, naudojant
 Baterijos talpa 12V 7Ah

9. KA DARYTI, JEIGU...

Variklis neužsiveda	Galima priežastis	Atitaisymas
1. Patikrinkite kurą	Kuro nėra	Papildykite kuro
	Netinkamas kuras, variklis buvo laikomas neišleidus degalų arba pripildytas netinkamų degalų	Išleiskite degalus iš kuro bako ir karbiuratoriaus. Pripilkite šviežio benzino.
2. Nuimkite ir patikrinkite uždegimo žvakę	Uždegimo žvakė brokuota, sugadinta arba netinkamai įstatyta	Pakeiskite uždegimo žvakę.
	Uždegimo žvakė sudrėkusi nuo kuro (užtvindytas variklis)	Nusausinkite ir iš naujo įstatykite uždegimo žvakę
3. Nugabenkite taisymui į autorizuotą taisyklą arba kreipkitės į pardavėjus.	Užsikimšo kuro filtras, sugedo karbiuratorius, sugedo užvedimas, etc.	Pakeisti ar pataisyti reikiamas detales

Variklis neužsiveda	Galima priežastis	Atitaisymas
1. Patikrinkite oro filtrą	Oro filtro elementai užsikimšę	Clean or replace air cleaner elements.
2. Patikrinkite kurą.	Netinkamas kuras, variklis buvo laikomas neišleidus degalų arba pripildytas netinkamų degalų.	Išleiskite degalus iš kuro bako ir karbiuratoriaus. Pripilkite šviežio benzino.
3. Nugabenkite taisymui į autorizuotą taisyklą arba kreipkitės į pardavėjus.	Užsikimšo kuro filtras, sugedo karbiuratorius, sugedo užvedimas, užsikimšo vožtuvai, etc.	Pakeisti ar pataisyti reikiamas detales.

10. IŠMETIMAS

Ši vejapjovė ir jos priedai pagaminti iš įvairių medžiagų, pavyzdžiui, metalo ir plastiko. Atiduokite sugadintas dalis į atliekų perdavimo punktą. Daugiau informacijos teiraukitės savo vietos valdžios skyriuje.

NURODYMAI, KAIP IŠMESI PANAUDOTAS PAKAVIMO MEDŽIAGAS MEDŽIAGOS

Išmeskite pakavimo medžiagas į tam skirtą atliekų išmetimo vietą.

ATLIEKŲ IŠMETINAS KITOSE, NE EUROPOS SAJUNGOS ŠALYSE

CE Šis ženklas galioja Europos Sąjungoje. Jeigu norite išmesti šį gaminį, teiraukitės reikiamos informacijos apie tinkamą atliekų išmetimo būdą vietos savivaldybėje arba pas savo pardavėją. Šis gaminytis atitinka ES reglamento dėl elektromagnetinio suderinamumo ir elektros saugos reikalavimus. Šis gaminytis atitinka visus atitinkamus pagrindinius ES reglamentų reikalavimus.

Tekstas, dizainas ir techninė specifikacija gali būti keičiami be išankstinio įspėjimo ir mes pasilikame teisę daryti šiuos pakeitimus.





1. GENERAL SAFETY INSTRUCTIONS	6
2. EXPLANATION OF INSTRUCTION LABELS ON THE MACHINE	7
3. MACHINE DESCRIPTION AND INCLUDED CONTENTS.....	8
4. LAWNMOWER ASSEMBLY	9
5. PUTTING INTO OPERATION.....	9
6. OPERATING INSTRUCTIONS.....	12
6. MAINTENANCE AND STORAGE.....	15
7. TECHNICAL SPECIFICATIONS.....	17
8. WHAT TO DO „WHEN...”	18
9. DISPOSAL.....	18

1. VŠEOBECNÉ BEZPEČNOSTNÍ PŘEDPISY	20
2. VYSVĚTLENÍ ŠTÍTKŮ S POKYNY NA STROJI	21
3. POPIS STROJE A OBSAH DODÁVKY	22
4. MONTÁŽ STROJE	23
5. UVEDENÍ DO PROVOZU.....	23
6. POKYNY K POUŽITÍ.....	26
6. ÚDRŽBA A USKLADNĚNÍ.....	29
7. TECHNICKÉ ÚDAJE.....	31
8. CO DĚLAT „KDYŽ...”	32
9. LIKVIDACE	32

1. VŠEOBECNÉ BEZPEČNOSTNÉ PREDPISY	34
2. VYSVETLENIE ŠTÍTKOV S POKYNYMI NA STROJI	35
3. OPIS STROJA A OBSAH DODÁVKY	36
4. MONTÁŽ STROJA	37
5. UVEDENIE DO PREVÁDZKY	37
6. POKYNY NA POUŽÍVANIE.....	40
6. ÚDRŽBA A USKLADNENIE	43
7. TECHNICKÉ ÚDAJE.....	45
8. ČO ROBIŤ „KEĎ...”	46
9. LIKVIDÁCIA.....	46

1. ÁLTALÁNOS BIZTONSÁGI ELŐÍRÁSOK	48
2. A GÉPEN LEVŐ UTASÍTÁSOKAT TARTALMAZÓ CÍMKÉK MAGYARÁZATA	49
3. A GÉP LEÍRÁSA ÉS A CSOMAGOLÁS TARTALMA	50
4. A FŰNYÍRÓ SZERELÉSE.....	51
5. ÜZEMBEHELYEZÉS.....	51
6. HASZNÁLATI UTASÍTÁSOK	54
6. KARBANTARTÁS ÉS TÁROLÁS.....	57
7. MŰSZAKI ADATOK	59
8. MIT TEGYEN „HA...”	60
9. MEGSEMMSÍTÉS	60
1. OGÓLNE INSTRUKCJE BEZPIECZEŃSTWA.....	62
2. ZNACZENIE ZNAKÓW OSTRZEGAWCZYCH UMIESZCZONYCH NA URZĄDZENIU	63
3. OPIS URZĄDZENIA ORAZ ZAWARTOŚĆ DOSTAWY	64
4. INSTRUKCJA BUDOWY URZĄDZENIA	65
5. URUCHOMIENIE.....	65
6. INSTRUKCJE POPRAWNEGO UŻYTKOWANIA	68
6. KONSERWACJA I PRZECZYSZCZANIE	71
7. DANE TECHNICZNE.....	74
8. ROZWIĄZYWANIE PROBLEMÓW.....	75
9. USUNIĘCIE.....	76
1. ОБЩИЕ ПРАВИЛА ТЕХНИКИ БЕЗОПАСНОСТИ	78
2. ПОЯСНЕНИЯ К ЭТИКЕТКАМ С УКАЗАНИЯМИ НА МАШИНЕ.....	79
3. ОПИСАНИЕ МАШИНЫ И КОМПЛЕКТ ПОСТАВКИ	80
4. МОНТАЖ МАШИНЫ.....	81
5. ВВОД В ЭКСПЛУАТАЦИЮ	81
6. УКАЗАНИЯ ПО ПРИМЕНЕНИЮ.....	84
6. ТЕХОБСЛУЖИВАНИЕ И ХРАНЕНИЕ	88
7. ТЕХНИЧЕСКИЕ ДАННЫЕ	91
8. ЧТО ДЕЛАТЬ „ЕСЛИ...”	92