



FZR 4012-B

| | |
|------------------|---------|
| English | 7 - 17 |
| Čeština | 19-29 |
| Slovenčina | 31 - 41 |
| Magyarul | 43 - 54 |
| Polski | 55 - 66 |
| Русский | 67 - 79 |



2



3



4

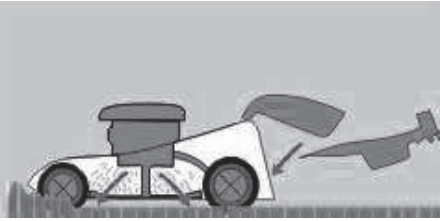

5

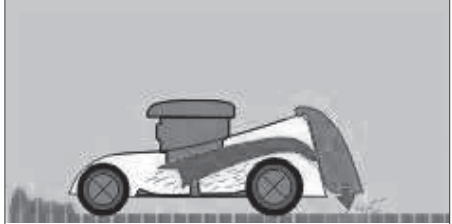

6



7

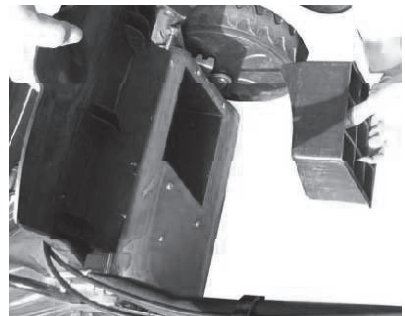

8

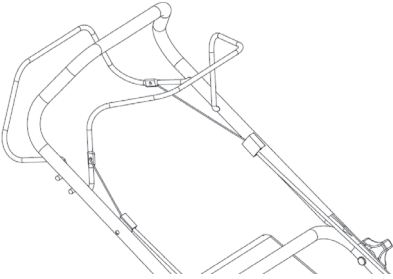

9

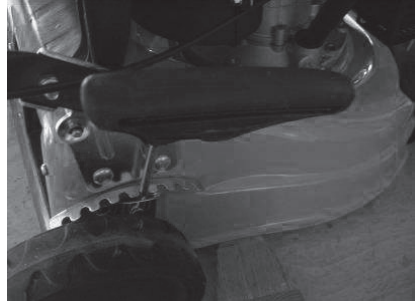

10

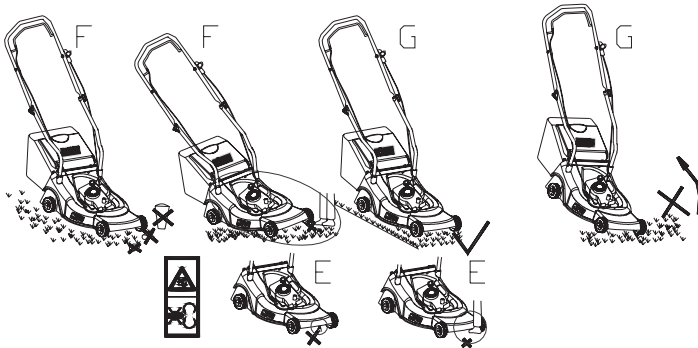

11

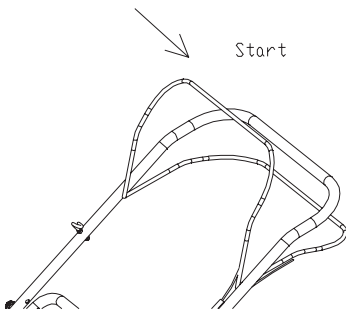

12

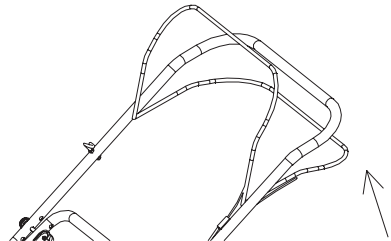

14

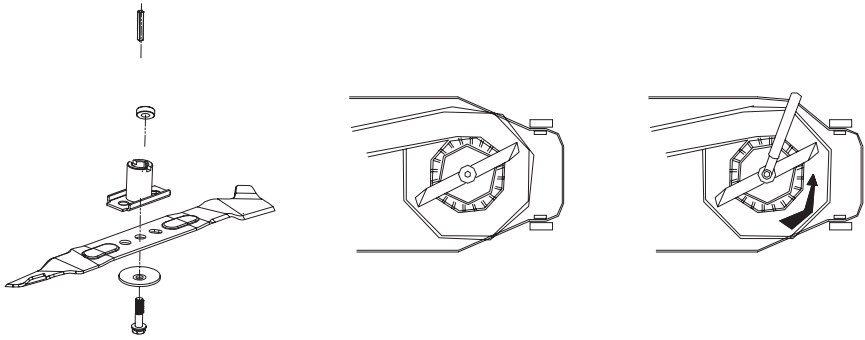

15

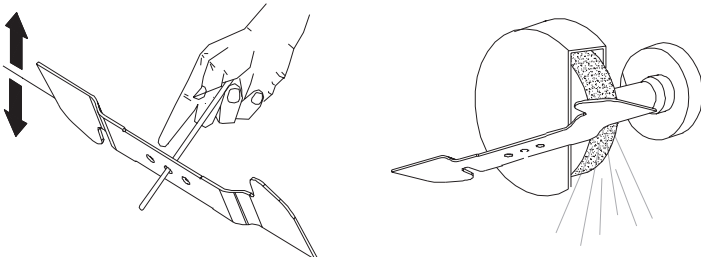

16



17

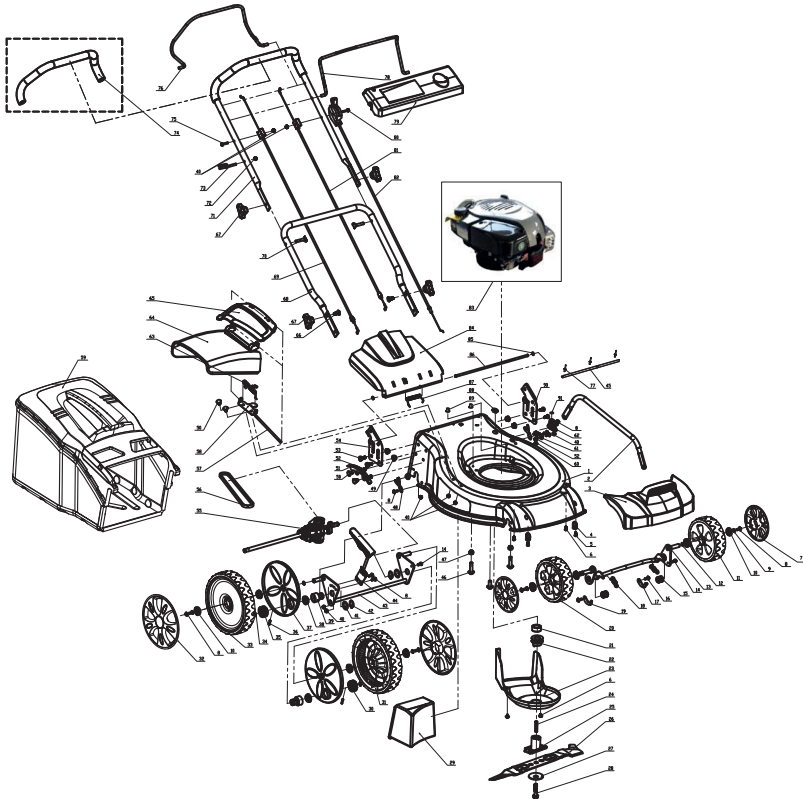

Gasoline garden mower

OPERATION MANUAL

Thank you for your purchase of our garden gasoline rotational mower. Before beginning to use it, please, read this operation manual carefully and keep it for the case of a further use.

TABLE OF CONTENTS

| | |
|--|----|
| APPENDIX OF FIGURES | 2 |
| 1. GENERAL SAFETY INSTRUCTIONS | 8 |
| Important safety warnings | |
| Packaging | |
| Instructions for use | |
| 2. EXPLANATION FOR INSTRUCTION PLATES ON THE MACHINE | 9 |
| 3. MACHINE DESCRIPTION AND DELIVERY CONTENT | 10 |
| 4. MACHINE ASSEMBLY | 10 |
| 5. SAFETY INSTRUCTIONS | 11 |
| 6. OPERATION | 11 |
| 7. GEARBOX | 12 |
| 8. SAFETY INSTRUCTIONS | 12 |
| 9. MAINTENANCE | 13 |
| 10. TECHNICAL DATA | 16 |
| 11. DISPOSAL | 17 |
| WARRANTY CERTIFICATE | 80 |
| CONDITION OF GUARANTEE | 81 |

1. GENERAL SAFETY INSTRUCTIONS

Important safety warnings

- ✿ Unpack the product carefully and be sure not to throw away any part of the package before having found all components of the product
- ✿ Keep the product in a dry place out of reach of children
- ✿ Read all cautions and instructions. The failure to adhere to warning cautions and instructions may result in an accident, fire and/or a serious injury.

Packaging

The product is placed in a package preventing damage during transport. This package is a raw material therefore it can be handed-over for recycling.

Instructions for use

Before beginning to work with the machine, read the following safety rules and instructions for use. Familiarize with operating elements and the proper use of the device. Keep the manual in a safe place for future reference. We recommend keeping the original package including the inner packaging materials, cash voucher and guarantee card for a period of warranty at minimum. For a case of transportation, pack the machine into the original box from the manufacturer, thus ensuring a maximum protection of the product during a possible transport (e.g. moving or sending into a service station).

 **Note:** If you hand the machine over to next persons, hand it over together with the manual. Adherence to the attached instructions for use is a precondition for the proper use of the machine. The operation manual includes also instructions for operation, maintenance and repairs.

The manufacturer does not take any responsibility for accidents or damages resulting from the failure to adhere to this manual.

2. EXPLANATION FOR INSTRUCTION PLATES ON THE MACHINE



Before putting into operation, please, read the operation manual carefully.



Keep other persons out of the working area.



Warning! Rotating knives! Protect yourself against risk of limb injury.



Toxic gases emissions. Do not use the gasoline mower in enclosed or unventilated areas.



Hot surfaces, danger of burn injury!



Before maintenance switch-off the engine and disconnect the spark plug.



Never fill up fuel while the engine is running.

3. MACHINE DESCRIPTION AND DELIVERY CONTENT

Machine description (see Fig.1)

- | | |
|-------------------|---------------------------|
| 1 - Brake lever | 7 - Mulching blind flange |
| 2 - Travel lever | |
| 3 - Upper handle | |
| 4 - Bottom handle | |
| 5 - Engine | |
| 6 - Bogie | |

Delivery content

Take the garden machine carefully out of the package and check whether the following parts are complete:

- ✿ Rotational mower
- ✿ Collection basket
- ✿ Upper and bottom part of the mower handle
- ✿ 4 wheels
- ✿ Installation set
- ✿ Mulching blind flange
- ✿ Operation manual
- ✿ Warranty certificate
- ✿ Side discharge

In the case of some parts missing or damaged, please, contact the dealer where you've bought the machine.

4. MACHINE ASSEMBLY

Collection basket installation (Fig.2)

- ✿ Insert the metal frame into the collection basket and fix (Fig. 2)

4 in 1 Introduction:

Rear spitting with grass collection (Fig. 3)

Remove the mulching blind flange (Fig. 7) and fasten the grass collection basket on its place (Fig. 6).

Mulching (Fig. 4)

When mulching is required, fix the mulching blind flange before starting-up the machine (Fig. 7)

Rear spitting without grass collection into the basket (Fig. 5)

Fix the mulching blind flange (Fig. 7) and close the cover plate on the side grass spitting. Mulching blind flange (Fig. 7)

Side discharge (Fig. 16)**Handle installation** (Fig. 8)

- ✿ Mount the upper and bottom part of the handle with the help of two attached bolts and plastic nuts. Fit the starter lever on the right side of the handle and fasten the cable with the help of a plastic clamp. Anchor the starter lever cable into the supporting plastic clamps on the handle.

Setup of mowing height (Fig.9)

- ✿ Moving the lever of mowing height central setup you can opt for 8 mowing height positions.

5. SAFETY INSTRUCTIONS

 (Fig. 10)

- ✿ Use the mower always with the collection basket or the set deflector.
- ✿ Switch-off the engine before emptying the collection basket or changing the mowing height.
- ✿ Never put your hands or legs under the mower or under the place of grass spitting-out while the engine is switched-on. (Fig. E)
- ✿ Recheck the workspace before each use. Remove objects which may be flung away or get stuck into the machine. (Fig. F)
- ✿ Never use the mower if other persons, children or freely moving domestic animals are around.
- ✿ Never lift the mower up while starting the engine. (Fig. G)

6. OPERATION

⚠ Warning: Before the first use of the mower, please, read carefully the engine operation manual!

⚠ Warning: The mower is delivered without engine oil! Before using the machine fill up 0.5 l of oil.

⚠ Warning: Change oil regularly following every 20 hours of service.

- ✿ Mowing knives start to rotate immediately after starting-up the engine. While mowing, keep the brake lever in the working position. The engine stops as soon as you release the brake lever. (Fig. 11)

- ✿ The travel is controlled by holding the drive lever towards the handle and by pushing the control drive lever together with the brake lever. (Fig. 12)

7. GEARBOX

- ✿ Check the travel condition regularly: keep it clean, lubricate metal components, wheelwork and bearings.

8. SAFETY INSTRUCTIONS

General safety instructions

- ✿ This product is intended exclusively for grass mowing. Do not use for any other purposes than that one it is intended for. In the opposite case there is a danger of its damage or injury.
- ✿ Never allow children or persons unfamiliar with these instructions for use to work with the device.
- ✿ The person operating the mower is responsible for safety of persons in the working area. Never use the mower near other persons, children or freely moving animals.
- ✿ Check the terrain on which the mower is to be used before beginning mowing and remove stones, wires, sticks, shatters, bones and other foreign objects which might be stuck or flung away and cause an injury.

Instructions for use

- ✿ All nuts, pins and bolts must be tightened properly so that the device is in a safe and serviceable condition.
- ✿ Never use the mower without the collection basket or the protective cover.
- ✿ Never use the mower with loosened knife blades. Always make sure in advance that the respective bolts are tightened thoroughly. Blunt blades must be sharpened, and that must be done evenly. Knives with damaged blades need to be replaced.
- ✿ When working with the mower, use trousers with long legs and safety shoes.
- ✿ Never start-up the mower in enclosed or badly ventilated areas where vapours may accumulate. Emissions coming out from the engine contain carbon monoxide which is dangerous to life.
- ✿ Work only when lighting is adequate (daylight or sufficient illumination).
- ✿ Do not use the mower when raining or grass is wet.
- ✿ Be extremely careful when mowing on a raising terrain (slope). Always mow across the slope, parallel with a contour line, never perpendicularly to it uphill/downhill.
- ✿ Never let the mower run without an operator; if you leave the mower, switch the engine off.
- ✿ When starting, never lift the rear part of the mower up and never draw your limbs near the bogie or into the opening for rear grass spitting while the engine is running.
- ✿ Never change engine speed setup.

- ✿ As for the mowers with a travel, release the travel before starting-up the engine.
- ✿ Never carry the mower over while the engine is running.
- ✿ Stop the engine and disconnect the spark plug in following cases:
 - before performing any activity under the mowing cover or under the opening for rear grass spitting.
 - before performing maintenance, repair or machine checkup.
 - before carrying, lifting-up or displacing the mower.
 - when leaving the mower without supervision or intending to adjust mowing height setup
 - before disassembling and emptying the collection basket.
 - If a collision with a foreign object occurred, stop the engine and check the mower carefully to exclude a possibility of damage. In a case of damage, transport the mower to a specialized service station in order to get it repaired.

⚠ WARNING! After switching-off the engine, the mowing knife is rotating on for several seconds.

- in a case of abnormal vibrations of the mower (find-out and ensure removal of the vibration cause immediately).
- in order to ensure safe operation, check proper tightening of pins, bolts and nuts in the mower regularly.

⚠ WARNING! FUEL IS HIGHLY COMBUSTIBLE LIQUID.

- ✿ Store fuel in an approved jerry can.
- ✿ Fill-up fuel only in open or well ventilated areas. When handling fuel, do not smoke or use a mobile phone.
- ✿ Fill-up fuel only providing that the engine is switched-off. Never open the fuel tank and fill-up fuel while the engine is hot or running.
- ✿ Do not start-up the engine if gasoline spillage occurred. Remove the mower from the place where the fuel was spilled and avoid possible ignition. Do not go on working until the spilled fuel is evaporated and fuel vapours are dispersed.
- ✿ After fillig-up fuel, tighten the fuel tank lid as well as fuel jerry can cap thoroughly.

⚠ WARNING! Before performing maintenance or repair, switch-off the engine and disconnect the spark plug.

9. MAINTENANCE

Care for lawn

- ✿ According to a kind of the grass surface, various ways of care are needed.
- ✿ Therefore always read instructions printed on seed packages concerning mowing height with regard to growth conditions in a given region.
- ✿ You need to have in your mind all the time that a larger part of grass consists of a grass-blade

and one or more leaves. If leaves were cut-off completely, grass damage occurs and growth restoration is much more difficult.

- ✿ In general, following instructions apply:
 - too low mowing causes disturbance of roots and follow-up “spotted” appearance;
 - in summer, mowing has to be higher in order to prevent soil desiccation;
 - mowing wet grass may cause knife efficiency reduction owing to grass sticking to the knife and pulling-out grass vegetation;
 - in a case of extraordinarily high grass, it is advisable to carry out the first mowing with maximal allowed height and then to carry out the second mowing after two or three days.
- ✿ A lawn will have a better appearance thanks to regular and full-area uniform height mowing and alternation of two directions

Maintenance

- ✿ All nuts, pins and bolts must be tightened properly so that the Device is in a safe and serviceable condition. Regular maintenance is a basic precondition to ensure user’s safety, to keep serviceability and high performance of the mower.
- ✿ Never store the device with gasoline in the tank inside a building where vapours might reach open fire, sparks or a high temperature source.
- ✿ Let the engine cool down before storing in any enclosed area.
- ✿ To reduce fire risk make sure that the mower and especially the engine, exhaust muffler, batteries and also a place for storage of spare gasoline are cleaned from rests of grass, leaves or excessive amount of grease.
- ✿ Check the deflector and collection basket condition regularly; replace in a case of damage.
- ✿ Perform fuel draining in a well ventilated area while the engine is cooled-down.
- ✿ Wear thick working gloves when removing or installing the mowing knife.
- ✿ After every sharpening of the mowing knife blade, its counterbalancing needs to be checked.

⚠ WARNING! Before performing maintenance or repair, switch-off the engine and disconnect the spark plug.

- ✿ Before using the four-stroke engine, please, read the engine operation manual carefully. Check the oil level regularly, fill-up or change if needed.
- ✿ Check the mower regularly and make sure that all grass deposits in the bottom part of the bogie are removed.
- ✿ Lubricate the bogie shaft and bearings with suitable grease regularly.
- ✿ Check the condition of the knives regularly, as they influence the mower output substantially. Knives should always be sharp and counterbalanced.
- ✿ Check tightening of all bolts and nuts in regular intervals. Worn-down or improperly tightened nuts and bolts may cause serious damage to the engine or the frame.
- ✿ If the knife hits an obstacle hardy, stop the mower and transport it to an authorized service station.
- ✿ KNIFE: The knife is made of pressed steel. To achieve as good mowing as possible, grind

the knife regularly, approximately after every 25 hours of operation. Make sure the knife is always counterbalanced well. For this purpose, insert a small iron axis (of 2-3mm diameter) into the central opening of the knife. If the knife is balanced properly, the axis is maintained in the horizontal position.

- ✿ If the knife is not maintained in the horizontal position, replace it.
- ✿ When dismantling the knife, unscrew the bolt, check the carrying part of the knife. Replace, if parts are worn-down or damaged.
- ✿ When installing the knives, make sure that cutting edges point to the direction of the engine rotation. The knife mounting screw must be tightened by 3.7 K gm (37Nm) torque with the help of a torque spanner.(Fig. 14)

⚠ WARNING! Use only genuine original spare parts. Low-quality spare parts may cause serious damage to the mower and endanger your safety.

Service

- ✿ In the case you find-out any defect after having purchased the product, contact the service department. When using the product, observe instructions given in the attached operation manual.
- ✿ Your claim will not be taken into consideration if you have modified the product or have not adhered to the instructions given in this operation manual.

Warranty does not cover

- ✿ Natural wear of functional parts of the machine in consequence of its use
- ✿ Service interventions relating to the standard maintenance of the machine (e.g. cleaning, lubricating, adjusting, etc.)
- ✿ Faults caused by outer influences (e.g. climatic conditions, dustiness, unsuitable use, etc.)
- ✿ Mechanical damage resulting from a fall of the machine, shock, impact, etc.
- ✿ Damages resulting from unskilled handling, overloading, the use of improper parts, unsuitable tools etc.
- ✿ The risk of possible damage of claimed products which have not been secured against mechanical damage during the transport properly is born exclusively by the owner.

Storage

- ✿ If not using the machine for a longer time, store it according to the following instructions. Thus you will prolong the service life of your machine.
- ✿ Drain fuel from the fuel tank and the carburetor completely. Close the primer and pull the starter 3 – 5 times.
- ✿ Unscrew the spark plug and put a small amount of engine oil into the hole.
- ✿ Pull the starter 2 – 3 times gently.
- ✿ Clean outer surfaces by a clean cloth. Store the machine in a clean and dry place.

10. TECHNICAL DATA

| | |
|---|---------------------------|
| Engine type: | Briggs & Stratton 750 DOV |
| Nominal output: | 3,1 kW |
| Engine speed: | 3100rpm |
| Stroke volume: | 161 cm ³ |
| Starting: | By pulling |
| Fuel tank capacity (unleaded 95 or more): | 1.0 liters |
| Oil tank capacity (SAE 30 - 15W 40): | 0.6 liters |
| Adjustable mowing height : | 25-75mm with 8 positions |
| Height setup: | Central height setup |
| Mowing width: | 53 cm |
| Wheel spacing: | 178 mm (front wheel) |
| | 254 mm (rear wheel) |
| Wheel width: | 50 mm |
| Collection basket capacity: | 60 l |
| Bogie: | steel |
| Declared noise level: | 98dB(A) |
| Netto/brutto weight: | 36kg/38kg |

11. DISPOSAL

INSTRUCTIONS AND INFORMATION ON USED PACKAGE DISPOSAL

Put the used packaging material to the place designated for waste disposal by a municipality.



The machine and its accessories are made of various materials, e.g. of metal and plastics. Hand-over damaged components to sorted waste. Get yourselves informed at a respective authority.



This product meets all fundamental requirements of EU directives relating to it.

Changes of the text, design and technical specifications can be done without prior notice and we reserve the right for the changes.

Instructions Manual - language version only.

Benzínová zahradní sekačka

NÁVOD K OBSLUZE

Děkujeme vám, že jste si zakoupili tuto zahradní benzínovou rotační sekačku. Než ji začnete používat přečtěte si, prosím, pozorně tento návod k obsluze a uschovejte jej pro případ dalšího použití.

OBSAH

| | |
|---|----|
| OBRAZOVÁ PŘÍLOHA | 2 |
| 1. VŠEOBECNÉ BEZPEČNOSTNÍ PŘEDPISY | 20 |
| Důležitá bezpečnostní upozornění | |
| Obal | |
| Návod k použití | |
| 2. VYSVĚTLENÍ ŠTÍTKŮ S POKYNY NA STROJI | 21 |
| 3. POPIS STROJE A OBSAH DODAVKY | 22 |
| 4. MONTÁŽ STROJE | 22 |
| 5. BEZPEČNOSTNÍ POKYNY | 23 |
| 6. OBSLUHA | 23 |
| 7. PŘEVODOVKA | 23 |
| 8. BEZPEČNOSTNÍ POKYNY | 24 |
| 9. ÚDRŽBA | 25 |
| 10. TECHNICKÉ ÚDAJE | 28 |
| 11. LIKVIDACE | 29 |
| | |
| ZÁRUČNÍ LIST | 80 |
| ZÁRUČNÍ PODMÍNKY | 81 |

1. VŠEOBECNÉ BEZPEČNOSTNÍ PŘEDPISY

Důležitá bezpečnostní upozornění

- ✿ Výrobek pečlivě vybalte a dejte pozor, abyste nevyhodili žádnou část obalového materiálu dříve, než najdete všechny součásti výrobku.
- ✿ Výrobek uchovávejte na suchém místě mimo dosah dětí.
- ✿ Čtete všechna upozornění a pokyny. Zanedbání při dodržování varovných upozornění a pokynů mohou mít za následek úraz elektrickým proudem, požár a/nebo těžká poranění.

Obal

Výrobek je umístěn v obalu bránícím poškozením při transportu. Tento obal je surovinou a lze jej proto odevzdat k recyklaci.

Návod k použití

Než začnete se strojem pracovat, přečtěte si následující bezpečnostní předpisy a pokyny k používání. Seznamte se s obslužnými prvky a správným používáním zařízení. Návod pečlivě uschovejte pro případ pozdější potřeby. Minimálně po dobu záruky doporučujeme uschovat originální obal včetně vnitřního balicího materiálu, pokladní doklad a záruční list. V případě přepravy zabalte stroj zpět do originální krabice od výrobce, zajistíte si tak maximální ochranu výrobku při případném transportu (např. stěhování nebo odeslání do servisního střediska).



Poznámka: Předáváte-li stroj dalším osobám, předejte jej společně s návodem.

Dodržování přiloženého návodu k obsluze je předpokladem řádného používání stroje. Návod k obsluze obsahuje rovněž pokyny pro obsluhu, údržbu a opravy.

Výrobce nepřebírá odpovědnost za nehody nebo škody vzniklé následkem nedodržování tohoto návodu.

2. VYSVĚTLENÍ ŠTÍTKŮ S POKYNY NA STROJI



Před uvedením do provozu si prosím pozorně přečtěte návod k obsluze.



Udržujte ostatní osoby mimo pracovní oblast.



Pozor, rotující nože! Chraňte se před nebezpečím poranění končetin.



Emise toxických plynů. Benzínovou sekačku nepoužívejte v uzavřených či neventilovaných prostorech.



Horké povrchy, hrozí nebezpečí popálenin!



Před prováděním údržby vypněte motor a odpojte zapalovací svíčku.



Nikdy nedoplňujte palivo, pokud je motor spuštěný.

3. POPIS STROJE A OBSAH DODÁVKY

Popis stroje (obr. 1)

- | | |
|--------------------|------------------------|
| 1 - Brzdová páčka | 7 - Mulčovací záslepka |
| 2 - Páčka pojezdu | |
| 3 - Horní rukojeť | |
| 4 - Spodní rukojeť | |
| 5 - Motor | |
| 6 - Podvozek | |

Obsah dodávky

Zahradní nářadí vyjměte opatrně z obalu a zkontrolujte, zda jsou následující díly kompletní:

- ✿ Rotační sekačka
- ✿ Sběrný koš
- ✿ Spodní a horní část rukojeti sekačky
- ✿ 4 kola
- ✿ Instalační sada
- ✿ Mulčovací záslepka
- ✿ Návod k obsluze
- ✿ Záruční list
- ✿ Boční odhoz

Pokud díly chybí nebo jsou poškozeny, obraťte se, prosím, na prodejce, kde jste stroj zakoupili.

4. MONTÁŽ STROJE

Montáž sběrného vaku (Obr.2)

- ✿ Vložte kovový rám do sběrného koše a upevněte ho (obr. 2)

4 v 1 Úvod:

Zadní výhoz se sběrem trávy (obr. 3)

Sejměte mulčovací záslepku (obr. 7) a na její místo upevněte sběrný vak na trávu (obr. 6).

Mulčování (obr. 4)

Při požadavku na mulčování nasadíte před spuštěním stroje mulčovací záslepku (obr. 7)

Zadní výhoz bez sběru do koše (obr. 5)

Nasadíte mulčovací záslepku (obr. 7) a uzavřete desku bočního výhozu trávy.

Mulčovací záslepka (obr. 7).

Boční odhoz (obr. 16)

Montáž rukojeti (obr. 8)

- ☛ Smontujte horní a spodní část rukojeti pomocí dvou přiložených šroubů a plastových matic. Přiložte startovací páčku na pravou stranu rukojeti a připevněte kabel pomocí plastové svorky. Lanko startovací páčky ukotvěte do podpurných plastových svorek na rukojeti.

Nastavení výšky sečení (obr. 9)

- ☛ Pohybem páky centrálního nastavení výšky sečení můžete volit 8 pozic výšky sečení.

5. BEZPEČNOSTNÍ POKYNY (obr. 10)

- ☛ Sekačku používejte vždy se sběrným košem nebo s nastaveným deflektorem.
- ☛ Před vyprázdněním sběrného koše nebo před změnou výšky sečení vypněte motor.
- ☛ Nikdy nedávejte Vaše ruce nebo nohy pod sekačku nebo pod místo výhozu trávy, je-li motor zapnutý. (obr. E)
- ☛ Před každým použitím přezkontrolujte pracovní prostor. Odstraňte předměty, které by se mohli odmrštit nebo zaklínit do stroje. (obr. F)
- ☛ Sekačku nikdy nepoužívejte, pokud se v těsné blízkosti nachází jiné osoby, děti nebo volně se pohybující domácí zvířectvo.
- ☛ Nikdy nezvedejte sekačku při startování motoru. (obr. G)

6. OBSLUHA

⚠ Pozor: Před prvním použitím sekačky, si prosím pečlivě přečtěte návod k obsluze motoru!

⚠ Pozor: Sekačka je dodávána bez motorového oleje! Před použitím stroje doplňte 0,5 l oleje.

⚠ Pozor: Po 20 hodinách provozu olej pravidelně vyměňujte.

- ☛ Žací nože začnou rotovat ihned po nastartování motoru. Během sečení držte brzdovou páčku v pracovní pozici. Motor se zastaví, jakmile brzdovou páčku uvolníte. (obr. 11)
- ☛ Pojezd ovládáte přidržením páčky pohonu směrem k rukojeti a stiskem ovládací páčky pohonu spolu s brzdou páčkou. (obr. 12)

7. PŘEVODOVKA

- ☛ Pravidelně kontrolujte stav pojezdu: udržujte jej v čistotě, promašťujte kovové součásti, soukolí a ložiska.

8. BEZPEČNOSTNÍ POKYNY

Všeobecné bezpečnostní pokyny

- ✿ Tento výrobek slouží výlučně k sečení trávy. Nepoužívejte jej k jiným účelům, než pro který je určen. V opačném případě hrozí jeho poškození či úraz.
- ✿ Nikdy nedovolte dětem ani osobám neznalým tohoto návodu k použití se zařízením pracovat.
- ✿ Osoba, která obsluhuje sekačku, zodpovídá za bezpečnost osob v pracovním prostoru. Sekačku nikdy nepoužívejte v těsné blízkosti ostatních osob, dětí nebo volně pobíhajícího zvířectva.
- ✿ Před zahájením sečení zkontrolujte terén, na němž má být sekačka použita, a odstraňte z ní kameny, dráty, klacky, střeby, kosti a ostatní cizí tělesa, která by mohla být zachycena nebo vymrštnuta a způsobit zranění.

Pokyny k používání

- ✿ Všechny matky, svorníky a šrouby musí být řádně dotaženy tak, aby zařízení bylo v bezpečném a provozuschopném stavu.
- ✿ Sekačku nikdy nepoužívejte bez sběrného koše nebo ochranného krytu.
- ✿ Sekačku nikdy nepoužívejte s uvolněnými čepeli nože. Vždy se předem ujistěte, že jsou příslušné šrouby dobře utažené. Ztupené čepele musejí být nabroušeny, a to rovnoměrně. Nože s poškozenými čepeli je potřeba vyměnit.
- ✿ Při práci se sekačkou používejte kalhoty s dlouhými nohavicemi a pevnou obuv.
- ✿ Sekačku nikdy nespustíte v uzavřených anebo špatně větraných prostorách, kde se mohou hromadit výpary. Emise vycházející z motoru obsahují oxid uhelnatý, který je životu nebezpečný.
- ✿ Pracujte pouze při dostatečném osvětlení (za denního světla nebo při dostatečném umělém osvětlení).
- ✿ Sekačku nepoužívejte za deště nebo je-li tráva mokrá.
- ✿ Zvláště opatrně postupujte při sekání ve zvýšeném terénu (svah). Vždy sekejte napříč svahem, paralelně k vrstevnici, a nikoliv shora/zdola kolmo na ni.
- ✿ Sekačku zásadně nenechávejte běžet bez obsluhy, pokud sekačku opustíte, vypněte motor.
- ✿ Při startování nikdy nenadzdvihujte zadní část sekačky a nikdy nepřibližujte končetiny k podvozku či do otvoru pro zadní výhoz trávy, pokud je motor zapnutý.
- ✿ Nikdy neměňte nastavení rychlosti motoru.
- ✿ U sekaček s pojezdem, uvolněte pojezd před spuštěním motoru.
- ✿ Sekačku nikdy nepřemisťujte se spuštěným motorem.
- ✿ Zastavte motor a odpojte zapalovací svíčku v následujících případech:
 - před prováděním jakékoliv činnosti pod krytem sečení či otvorem pro zadní výhoz trávy,
 - před prováděním údržby, opravy či kontroly stroje.
 - před přenášením, zvedáním či přemisťováním sekačky.

- ponecháváte-li sekačku bez dozoru anebo se chystáte upravit nastavení výšky sečení.
- před demontáží a vyprazdňováním sběrného vaku.
- dojde-li ke kolizi s cizím předmětem, zastavte motor a sekačku pečlivě prohlédněte, abyste vyloučili možnost poškození. V případě poškození, dopravte sekačku do specializovaného servisu za účelem opravy.

⚠ POZOR! Po vypnutí motoru se žací nůž několik sekund i nadále točí.

- v případě abnormálních vibrací sekačky (okamžitě zjistěte a zajistěte odstranění příčiny vibrace).
- Za účelem zajištění bezpečného provozu pravidelně kontrolujte řádné utažení čepů, šroubů a matic na sekačce.

⚠ POZOR! PALIVO JE VYSOCE HOŘLAVÁ KAPALINA.

- ✿ Palivo uchovávejte v nádobě k tomu určené.
- ✿ Palivo doplňujte pouze na otevřeném či dobře větraném prostranství. Při manipulaci s palivem nekuřte, ani nepoužívejte mobilní telefon.
- ✿ Palivo doplňujte pouze za předpokladu, že je motor vypnutý. Nikdy neotvírejte palivovou nádrž a palivo nedoplňujte, je-li motor horký anebo v chodu.
- ✿ Pokud dojde k rozlití benzínu, motor nestartujte. Odstraňte sekačku z místa, kde bylo palivo rozlito, a vyvarujte se možného vznícení. V práci pokračujte až po odpaření rozlitého paliva a rozptýlení palivových výparů;
- ✿ Po doplnění paliva dobře utáhněte kryt palivové nádrže i víko kanystru s palivem.

⚠ POZOR! Před prováděním údržby nebo opravy zastavte motor a odpojte zapalovací svíčku.

9. ÚDRŽBA

Péče o trávník

- ✿ Dle druhu travnaté plochy je zapotřebí použít různé způsoby péče;
- ✿ Proto po každé si přečtete pokyny uvedené v baleních osiv, týkající se výšky sečení vzhledem k podmínkám růstu v dané oblasti.
- ✿ Je třeba mít stále na paměti, že větší část trávy je složena ze stébla a jednoho nebo více listů. Při úplném odseknutí listů dojde k poškození trávniku a obnovení růstu bude mnohem obtížnější.
- ✿ Všeobecně platí následující pokyny:
 - příliš nízké sečení způsobuje narušení kořenů a následně „skvrnitým“ vzhledem;
 - v létě musí být sečení vyšší, aby se zabránilo vysychání půdy;
 - sečení mokré trávy může způsobit snížení účinnosti nože následkem zachytávání trávy na noži a vytrhávání travnatého porostu;
 - v případě mimořádně vysoké trávy je vhodné provést první sečení s maximální dovolenou výškou stroje a poté provést druhé sečení až po dvou nebo třech dnech.

- ✿ Trávník bude mít lepší vzhled pravidelným a celoplošným posekem stejné výšky a dodržováním střídání dvou směrů.

Údržba

- ✿ Všechny matky, svorníky a šrouby musí být řádně dotaženy tak, aby zařízení bylo v bezpečném a provozuschopném stavu. Pravidelná údržba je základním předpokladem pro zajištění bezpečnosti uživatele, zachování provozuschopnosti a vysokého výkonu sekačky.
- ✿ Zařízení s benzínem v nádrži nikdy neuskładňujte uvnitř budovy, kde by se výpary mohly dostat do dosahu otevřeného ohně, jiskry nebo zdroje vysoké teploty
- ✿ Před uskladněním v jakémkoliv uzavřeném prostoru nechte motor vychladnout.
- ✿ Z důvodu snížení rizika požáru zajistěte, aby sekačka a obzvláště motor, tlumič výfuku, baterie a také místo uložení náhradního benzínu byly zbaveny zbytků trávy, listí anebo nadměrného množství maziva.
- ✿ Kontrolujte pravidelně stav deflektoru a sběrného koše; v případě poškození je vyměňte.
- ✿ Vypouštění paliva provádějte v dobře větraném prostoru při vychladlém motoru.
- ✿ Při snímání či instalaci žacího nože používejte silné pracovní rukavice.
- ✿ Po každém nabroušení čepele žacího nože je nutné překontrolovat jeho vyvážení.

⚠ POZOR! Před prováděním údržby nebo opravy zastavte motor a odpojte zapalovací svíčku.

- ✿ Před používáním čtyřtákního motoru si prosím pečlivě přečtete návod k obsluze motoru. Pravidelně kontrolujte hladinu oleje, v případě potřeby jej doplňte anebo vyměňte.
- ✿ Pravidelně sekačku kontrolujte a zajistěte, aby byly všechny nánosy trávy ve spodní části podvozku odstraňovány.
- ✿ Pravidelně mazejte osu podvozku a ložiska vhodným mazivem.
- ✿ Kontrolujte pravidelně stav nožů, protože mají podstatný vliv na výkon sekačky. Nože by měly být vždy ostré a vyvážené.
- ✿ V pravidelných intervalech kontrolujte dotažení všech šroubů a matic. Opotřebované nebo špatně dotažené matice a šrouby mohou způsobit vážná poškození motoru nebo rámu.
- ✿ Pokud nůž prudce zasáhne překážku, sekačku zastavte a odveďte ji do autorizovaného servisu.
- ✿ NŮŽ: nůž je vyroben z lisované oceli. Abyste docílili co nejlepšího sečení, pravidelně nůž bruste, přibližně po každých 25 hodinách provozu. Ujistěte se, že je nůž vždy správně vyvážený. Za tímto účelem vložte do středového otvoru nože železnou osičku (o průměru 2-3mm). Je-li nůž správně vyvážen, osa se udrží v horizontální poloze.
- ✿ Pokud se nůž neudrží v horizontální poloze, vyměňte je.
- ✿ Při demontáži nože odšroubujte šroub, zkontrolujte nosnou část nože. Pokud jsou části opotřebované nebo poškozené, vyměňte je.
- ✿ Při nasazování nožů se ujistěte, že řezné hrany směřují ve směru otáčení motoru. Šroub uchycení nože musí být pomocí momentového klíče dotažen kroučícím momentem 3.7 Kg m(37Nm).(obr. 14)

⚠ POZOR! Používejte pouze originální náhradní díly. Nekvalitní náhradní díly mohou způsobit vážná poškození sekačky a ohrozit vaši bezpečnost.

Servis

- ✿ V případě, že po zakoupení výrobku zjistíte jakoukoli závadu, kontaktujte servisní oddělení. Při použití výrobku se řiďte pokyny uvedenými v příloženém návodu k použití.
- ✿ Na reklamaci nebude brán zřetel, pokud jste výrobek pozměnili či jste se neřídili pokyny uvedenými v návodu k použití.

Záruka se nevztahuje

- ✿ Na přirozené opotřebení funkční částí stroje v důsledku jeho používání
- ✿ Na servisní zásahy související se standardní údržbou stroje (např. čištění, mazání, seřízení apod.)
- ✿ Na závady způsobené vnějšími vlivy (např. klimatickými podmínkami, prašností, nevhodným použitím apod.)
- ✿ Na mechanická poškození v důsledku pádu stroje, nárazu, úderu do něj apod.
- ✿ Na škody vzniklé neodborným zacházením, přetížením, použitím nesprávných dílů, nevhodných nástrojů apod.
- ✿ U reklamovaných výrobků, které nebyly řádně zabezpečeny proti mechanickému poškození při přepravě nese riziko případné škody výhradně majitel.

Uskladnění

- ✿ Pokud stroj delší dobu nepoužíváte, přístroj uskladněte dle následujících pokynů. Prodloužte tak životnost stroje.
- ✿ Kompletně vylijte palivo z palivové nádrže a karburátoru. Zavřete sytič a 3 až 5krát potáhněte startér.
- ✿ Vyšroubujte zapalovací svíčku a nalijte do otvoru malé množství motorového oleje.
- ✿ Jemně potáhněte 2 až 3krát startér.
- ✿ Čistým hadrem vyčistěte vnější plochy. Stroj uskladněte na čistém a suchém místě.

10. TECHNICKÉ ÚDAJE

| | |
|---|---------------------------|
| Typ motoru: | Briggs & Stratton 750 DOV |
| Nominální výkon: | 3,1 kW |
| Otáčky motoru: | 3100 rpm |
| Zdvihový objem: | 161 cm ³ |
| Startování: | Tahem |
| Objem palivové nádrže (bezolovnatý 95 nebo více): | 1.0 litře |
| Objem olejové nádrže (SAE 30 - 15W 40): | 0.6 litře |
| Nastavitelná výška pokosu : | 25-75mm s 8 pozicemi |
| Nastavení výšky: | Centrální nastavení výšky |
| Šířka pokosu: | 53 cm |
| Rozteč kol: | 178 mm (přední kolo) |
| | 254 mm (zadní kolo) |
| Šíře kol: | 50 mm |
| Kapacita sběrného vaku: | 60 l |
| Šasi: | ocelová |
| Deklarovaná úroveň hluku: | 98dB(A) |
| Hmotnost netto/brutto: | 36kg/38kg |

11. LIKVIDACE

POKYNY A INFORMACE O NAKLÁDÁNÍ S POUŽITÝM OBALEM

Použitý obalový materiál odložte na místo určené obcí k ukládání odpadu.



Stroj a jeho příslušenství jsou vyrobeny z různých materiálů, např. z kovu a plastů. Poškozené součástky odevzdejte do tříděného sběru. Informujte se u příslušného úřadu.



Tento výrobek splňuje veškeré základní požadavky směrnic EU, které se na něj vztahují.

Změny v textu, designu a technických specifikacích se mohou měnit bez předchozího upozornění a vyhrazujeme si právo na jejich změnu.

Návod k použití v originálním jazyce.

Benzínová záhradná kosačka

NÁVOD NA OBSLUHU

Ďakujeme vám, že ste si kúpili túto záhradnú benzínovú rotačnú kosačku. Kým ju začnete používať prečítajte si, prosím, pozorne tento návod na obsluhu a uschovajte ho pre prípad ďalšieho použitia.

OBSAH

| | |
|---|----|
| OBRAZOVÁ PRÍLOHA | 2 |
| 1. VŠEOBECNÉ BEZPEČNOSTNÉ PREDPISY | 32 |
| Dôležité bezpečnostné upozornenia | |
| Obal | |
| Návod na použitie | |
| 2. VYSVETLENIE ŠTÍTKOV S POKYNYMI NA STROJI | 33 |
| 3. OPIS STROJA A OBSAH DODÁVKY | 34 |
| 4. MONTÁŽ STROJA | 34 |
| 5. BEZPEČNOSTNÉ POKYNY | 35 |
| 6. OBSLUHA | 35 |
| 7. PREVODOVKA | 35 |
| 8. BEZPEČNOSTNÉ POKYNY | 36 |
| 9. ÚDRŽBA | 37 |
| 10. TECHNICKÉ ÚDAJE | 40 |
| 11. LIKVIDÁCIA | 41 |
| | |
| ZÁRUČNÝ LIST | 80 |
| ZÁRUČNÉ PODMIENKY | 81 |

1. VŠEOBECNÉ BEZPEČNOSTNÉ PREDPISY

Dôležité bezpečnostné upozornenia

- ✿ Výrobok starostlivo vybalte a dajte pozor, aby ste nevyhodili žiadnu časť obalového materiálu skôr, ako nájdete všetky súčasti výrobku.
- ✿ Výrobok uschovávajújte na suchom mieste mimo dosahu detí.
- ✿ Čítajte všetky upozornenia a pokyny. Zanedbanie pri dodržovaní varovných upozornení a pokynov môžu mať za následok úraz elektrickým prúdom, požiar a/alebo ťažké poranenia.

Obal

Výrobok je umiestnený v obale brániacom poškodeniu pri transporte. Tento obal je surovinou a je možné ho preto odovzdať na recykláciu.

Návod na použitie

Kým začnete so strojom pracovať, prečítajte si nasledujúce bezpečnostné predpisy a pokyny na používanie. Zoznámte sa s obslužnými prvkami a správnym používaním zariadenia. Návod starostlivo uschovajte pre prípad neskoršej potreby. Minimálne počas záruky odporúčame uschovať originálny obal vrátane vnútorného baliaceho materiálu, pokladničný doklad a záručný list. V prípade prepravy zabalte stroj späť do originálnej škatule od výrobcu, zaistíte si tak maximálnu ochranu výrobku pri prípadnom transporte (napr. sťahovaní alebo odoslaní do servisného strediska).

-  **Poznámka:** Ak odovzdávate stroj ďalším osobám, odovzdajte ho spoločne s návodom. Dodržiavanie priloženého návodu na obsluhu je predpokladom riadneho používania stroja. Návod na obsluhu obsahuje aj pokyny pre obsluhu, údržbu a opravy

Výrobca nepreberá zodpovednosť za nehody alebo škody, ktoré vzniknú následkom nedodržiavania tohto návodu.

2. VYSVETLENIE ŠTÍTKOV S POKYNYMI NA STROJI



Pred uvedením do prevádzky si, prosím, pozorne prečítajte návod na obsluhu.



Udržujte ostatné osoby mimo pracovnej oblasti.



Pozor, rotujúce nože! Chráňte sa pred nebezpečenstvom poranenia končatín.



Emisie toxických plynov. Benzínovú kosačku nepoužívajte v uzatvorených či neventilovaných priestoroch.



Horúce povrchy, hrozí nebezpečenstvo popálenín!



Pred vykonávaním údržby vypnite motor a odpojte zapalovaciu sviečku..



Nikdy nedopĺňajte palivo, ak je motor spustený.

3. POPIS STROJA A OBSAH DODÁVKY

Popis stroja (viz obr. 1)

- | | |
|--------------------|-------------------------|
| 1 - Brzdová páčka | 7 - Mulčovacia záslepka |
| 2 - Páčka pojazdu | |
| 3 - Horná rukoväť | |
| 4 - Spodná rukoväť | |
| 5 - Motor | |
| 6 - Podvozok | |

Obsah dodávky

Záhradné náradie vyberte opatrne z obalu a skontrolujte, či sú nasledujúce diely kompletne:

- ✿ Rotačná kosačka
- ✿ Zberný kôš
- ✿ Spodná a horná časť rukoväti kosačky
- ✿ 4 kolesá
- ✿ Inštaláčna súprava
- ✿ Mulčovacia záslepka
- ✿ Návod na obsluhu
- ✿ Záručný list
- ✿ Bočný odhod

Ak diely chýbajú alebo sú poškodené, obráťte sa, prosím, na predajcu, kde ste stroj kúpili.

4. MONTÁŽ STROJA

Montáž zberného koša (Obr.2)

- ✿ Vložte kovový rám do zberného koša a upevnite ho (obr. 2).

4 v 1 Úvod:

Zadné vyhadzovanie so zberom trávy (obr. 3)

Odstráňte mulčovaciu záslepku (obr. 7) a na jej miesto upevnite zberný kôš na trávu (obr. 6).

Mulčovanie (obr. 4)

Pri požiadavke na mulčovanie nasadte pred spustením stroja mulčovaciu záslepku (obr. 7).

Zadné vyhadzovanie bez zberu do koša (obr. 5)

Nasadte mulčovaciu záslepku (obr. 7) a uzavrite dosku bočného vyhadzovania trávy. Mulčovacia záslepka (obr. 7).

Bočný odhod (obr. 16)

Montáž rukoväti (obr. 8)

- ✿ Zmontujte hornú a spodnú časť rukoväti pomocou dvoch priložených skrutiek a plastových matíc. Priložte štartovaciu páčku na pravú stranu rukoväti a pripevnite kábel pomocou plastovej svorky. Lanko štartovacej páčky ukotvíte do podporných plastových svoriek na rukoväti.

Nastavenie výšky kosenia (obr. 9)

- ✿ Pohybom páky centrálného nastavenia výšky kosenia môžete voliť 8 pozícií výšky kosenia.

5. BEZPEČNOSTNÉ POKYNY (obr. 10)

- ✿ Kosačku používajte vždy so zberným košom alebo s nastaveným deflektorom.
- ✿ Pred vyprázdnením zberného koša alebo pred zmenou výšky kosenia vypnite motor.
- ✿ Nikdy nedávajte vaše ruky alebo nohy pod kosačku alebo pod miesto vyhadzovania trávy, ak je motor zapnutý. (obr. E)
- ✿ Pred každým použitím prekontrolujte pracovný priestor. Odstráňte predmety, ktoré by sa mohli odhodíť alebo zakliniť do stroja. (obr. F)
- ✿ Kosačku nikdy nepoužívajte, ak sa v tesnej blízkosti nachádzajú iné osoby, deti alebo voľne sa pohybujúce domáce zvieratá.
- ✿ Nikdy nedvíhajte kosačku pri štartovaní motora. (obr. G)

6. OBSLUHA

⚠ Pozor: Pred prvým použitím kosačky si, prosím, pozorne prečítajte návod na obsluhu motora!

⚠ Pozor: Kosačka sa dodáva bez motorového oleja! Pred použitím stroja doplňte 0,5 l oleja.

⚠ Pozor: Po 20 hodinách prevádzky olej pravidelne vymieňajte.

- ✿ Žacie nože začnú rotovať ihneď po naštartovaní motora. Počas kosenia držte brzdovú páčku v pracovnej pozícii. Motor sa zastaví, hneď ako brzdovú páčku uvoľníte. (obr. 11).
- ✿ Pojazd ovládate pridržením páčky pohonu smerom k rukoväti a stlačením ovládacej páčky pohonu spolu s brzdovou páčkou. (obr. 12).

7. PREVODOVKA

- ✿ Pravidelne kontrolujte stav pojazdu: udržiujte ho v čistote, premasfujte kovové súčasti, súkolesia a ložiská.

8. BEZPEČNOSTNÉ POKYNY

Všeobecné bezpečnostné pokyny

- ✿ Tento výrobok slúži výlučne na kosenie trávy. Nepoužívajte ho na iné účely, ako na ktoré je určený. V opačnom prípade hrozí jeho poškodenie či úraz.
- ✿ Nikdy nedovoľte deťom ani osobám nepoznajúcim tento návod na použitie so zariadením pracovať.
- ✿ Osoba, ktorá obsluhuje kosačku, zodpovedá za bezpečnosť osôb v pracovnom priestore. Kosačku nikdy nepoužívajte v tesnej blízkosti ostatných osôb, detí alebo voľne pobežujúcich zvierat.
- ✿ Pred začatím kosenia skontrolujte terén, na ktorom sa má kosačka použiť, a odstráňte z neho kamene, drôty, drevka, črepy, kosti a ostatné cudzie telesá, ktoré by mohli byť zachytené alebo vymrštené a spôsobiť zranenie.

Pokyny na používanie

- ✿ Všetky matice, svorníky a skrutky musia byť riadne dotiahnuté tak, aby zariadenie bolo v bezpečnom a prevádzkyschopnom stave
- ✿ Kosačku nikdy nepoužívajte bez zberného koša alebo ochranného krytu.
- ✿ Kosačku nikdy nepoužívajte s uvoľnenými čepeľami noža. Vždy sa vopred uistite, či sú príslušné skrutky dobre utiahnuté. Otupené čepele musia byť nabrušené, a to rovnomerne. Nože s poškodenými čepeľami je potrebné vymeniť.
- ✿ Pri práci s kosačkou používajte dlhé nohavice a pevnú obuv.
- ✿ Kosačku nikdy neštartujte v uzatvorených alebo zle vetraných priestoroch, kde sa môžu hromadiť výpary. Emisie vychádzajúce z motora obsahujú oxid uhoľnatý, ktorý je životnebezpečný.
- ✿ Pracujte iba pri dostatočnom osvetlení (za denného svetla alebo pri dostatočnom umelom osvetlení).
- ✿ Kosačku nepoužívajte za dažďa alebo ak je tráva mokrá.
- ✿ Obzvlášť opatrne postupujte pri kosení vo zvýšenom teréne (svah). Vždy koste naprieč svahom, paralelne k vrstvnici, a nie zhora/zdola kolmo na ňu.
- ✿ Kosačku zásadne nenechávajte bežať bez obsluhy, ak kosačku opustíte, vypnite motor.
- ✿ Pri štartovaní nikdy nenadvihujte zadnú časť kosačky a nikdy nepribližujte končatiny k podvozku či do otvoru pre zadné vyhadzovanie trávy, ak je motor zapnutý.
- ✿ Nikdy nemeňte nastavenie rýchlosti motora.
- ✿ Pri kosačkách s pojazdom uvoľnite pojazd pred spustením motora.
- ✿ Kosačku nikdy nepremiestňujte so spusteným motorom.
- ✿ Zastavte motor a odpojte zapaľovaciu sviečku v nasledujúcich prípadoch:
 - pred vykonávaním akejkoľvek činnosti pod krytom kosenia či otvorom pre zadné vyhadzovanie trávy,
 - pred vykonávaním údržby, opravy či kontroly stroja.

- pred prenášaním, dvíhaním či premiestňovaním kosačky.
- ak ponechávate kosačku bez dozoru alebo sa chystáte upraviť nastavenie výšky kosenia.
- pred demontážou a vyprázdňovaním zberného vaku.
- ak dôjde ku kolízii s cudzím predmetom, zastavte motor a kosačku pozorne prezrite, aby ste vylúčili možnosť poškodenia. V prípade poškodenia dopravte kosačku do špecializovaného servisu na opravu.

⚠ POZOR! Po vypnutí motora sa žací nôž niekoľko sekúnd aj naďalej točí.

- v prípade abnormálnych vibrácií kosačky (okamžite zistite a zaistite odstránenie príčiny vibrácie).
- na zaistenie bezpečnej prevádzky pravidelne kontrolujte riadne dotiahnutie čapov, skrutiek a matíc na kosačke.

⚠ POZOR! Palivo je vysoko horľavá kvapalina.

- ☼ Palivo uchovávajte v nádobe na to určenej.
- ☼ Palivo doplňujte iba na otvorenom či dobre vetranom priestranstve. Pri manipulácii s palivom nefajčite ani nepoužívajte mobilný telefón.
- ☼ Palivo doplňujte iba za predpokladu, že je motor vypnutý. Nikdy neotvárajte palivovú nádrž a palivo nedoplňujte, ak je motor horúci alebo v chode.
- ☼ Ak dôjde k rozliatiu benzínu, motor neštartujte. Odstráňte kosačku z miesta, kde sa palivo rozlialo, a vyvarujte sa možného vznietenia. V práci pokračujte až po odparení rozliateho paliva a rozptýlení palivových výparov.
- ☼ Po doplnení paliva dobre dotiahnite kryt palivovej nádrže aj veko kanistra s palivom.

⚠ POZOR! Pred vykonávaním údržby alebo opravy zastavte motor a odpojte zapaľovaciu sviečku.

9. ÚDRŽBA

Starostlivosť o trávnik

- ☼ Podľa druhu trávnej plochy je potrebné použiť rôzne spôsoby starostlivosti.
- ☼ Preto si zakaždým prečítajte pokyny uvedené v baleniach osív, týkajúce sa výšky kosenia vzhľadom na podmienky rastu v danej oblasti.
- ☼ Treba mať stále na pamäti, že väčšia časť trávy je zložená zo stebľa a jedného alebo viacerých listov. Pri úplnom odseknutí listov dôjde k poškodeniu trávniku a obnovenie rastu bude omnoho ťažšie.
- ☼ Všeobecne platia nasledujúce pokyny:
 - príliš nízke kosenie spôsobuje narušenie koreňov a následne „škrvniť“ vzhľad;
 - v lete musí byť kosenie vyššie, aby sa zabránilo vysychaniu pôdy;
 - kosenie mokrej trávy môže spôsobiť zníženie účinnosti noža následkom zachytávania trávy na noži a vytrhávanie trávneho porastu;

– v prípade mimoriadne vysokej trávy je vhodné urobiť prvé kosenie s maximálnou dovolenou výškou stroja a potom urobiť druhé kosenie až po dvoch alebo troch dňoch

- ☼ Trávnik bude mať lepší vzhľad pravidelným a celoplošným kosením rovnakej výšky a dodržiavaním striedania dvoch smerov.

Údržba

- ☼ Všetky matice, svorníky a skrutky musia byť riadne dotiahnuté tak, aby zariadenie bolo v bezpečnom a prevádzkyschopnom stave. Pravidelná údržba je základným predpokladom pre zaistenie bezpečnosti používateľa, zachovanie prevádzkyschopnosti a vysokého výkonu kosačky.
- ☼ Zariadenie s benzínom v nádrži nikdy neuskładňujte vnútri budovy, kde by sa výpary mohli dostať do dosahu otvoreného ohňa, iskry alebo zdroja vysokej teploty.
- ☼ Pred uskladnením v akomkoľvek uzatvorenom priestore nechajte motor vychladnúť.
- ☼ Z dôvodu zníženia rizika požiaru zaistíte, aby kosačka a obzvlášť motor, tlmič výfuku, batéria a tiež miesto uloženia náhradného benzínu boli zbavené zvyškov trávy, lístia alebo nadmerného množstva maziva.
- ☼ Kontrolujte pravidelne stav deflektora a zberného koša; v prípade poškodenia ich vymeňte.
- ☼ Vypúšťanie paliva robte v dobre vetranom priestore pri vychladnutom motore.
- ☼ Pri snímaní či inštalácii žacieho noža používajte hrubé pracovné rukavice.
- ☼ Po každom nabrúsení čepele žacieho noža je nutné prekontrolovať jeho vyváženie.

⚠ POZOR! Pred vykonávaním údržby alebo opravy zastavte motor a odpojte zapaľovaciu sviečku.

- ☼ Pred používaním štvortaktného motora si, prosím, pozorne prečítajte návod na obsluhu motora. Pravidelne kontrolujte hladinu oleja, v prípade potreby ho doplňte alebo vymeňte.
- ☼ Pravidelne kosačku kontrolujte a zaistíte, aby boli všetky nánosy trávy v spodnej časti podvozku odstraňované.
- ☼ Pravidelne mažte os podvozku a ložiská vhodným mazivom.
- ☼ Kontrolujte pravidelne stav nožov, pretože majú podstatný vplyv na výkon kosačky. Nože by mali byť vždy ostré a vyvážené.
- ☼ V pravidelných intervaloch kontrolujte dotiahnutie všetkých skrutiek a matíc. Opatrebované alebo zle dotiahnuté matice a skrutky môžu spôsobiť vážne poškodenie motora alebo rámu.
- ☼ Ak nôž prudko zasiahne prekážku, kosačku zastavte a odveďte ju do autorizovaného servisu.
- ☼ NŮŽ: nôž je vyrobený z lisovanej ocele. Aby ste docielili čo najlepšie kosenie, pravidelne nôž brúste, približne po každých 25 hodinách prevádzky. Uistite sa, či je nôž vždy správne vyvážení. Na tento účel vložte do stredového otvoru noža železnú osku (s priemerom 2 – 3 mm). Ak je nôž správne vyvážení, os sa udrží v horizontálnej polohe.
- ☼ Ak sa nôž neudrží v horizontálnej polohe, vymeňte ho.
- ☼ Pri demontáži noža odskrutkujte skrutku, skontrolujte nosnú časť noža. Ak sú časti opotrebené alebo poškodené, vymeňte ich.

- ☼ Pri nasadzovaní nožov sa uistite, či rezné hrany smerujú v smere otáčania motora. Skrutka uchytenia noža musí byť pomocou momentového kľúča dotiahnutá krútiacim momentom 3,7 kgm (37 Nm) (obr. 14).

⚠ POZOR! Používajte iba originálne náhradné diely. Nekvalitné náhradné diely môžu spôsobiť vážne poškodenie kosačky a ohroziť vašu bezpečnosť.

Servis

- ☼ V prípade, že po zakúpení výrobku zistíte akúkoľvek poruchu, kontaktujte servisné oddelenie. Pri použití výrobku sa riadte pokynmi uvedenými v priloženom návode na použitie.
- ☼ Na reklamáciu nebude braný ohľad, ak ste výrobok upravili alebo ste sa neriadili pokynmi uvedenými v návode na použitie.

Záruka sa nevzťahuje

- ☼ na prirodzené opotrebenie funkčných častí stroja v dôsledku jeho používania
- ☼ na servisné zásahy súvisiace so štandardnou údržbou stroja (napr. čistenie, mazanie, nastavenie a pod.),
- ☼ na poruchy a kazy spôsobené vonkajšími vplyvmi (napr. klimatickými podmienkami, prašnosťou, nevhodným používaním a pod.)
- ☼ na mechanické poškodenie v dôsledku pádu stroja, nárazu, úderu do neho a pod.
- ☼ na škody vzniknuté neodborným zaobchádzaním, preťažaním, použitím nesprávnych dielov, nevhodných nástrojov a pod.
- ☼ V prípade reklamovaných výrobkov, ktoré neboli riadne zabezpečené proti mechanickému poškodeniu pri preprave, nesie riziko prípadnej škody výhradne majiteľ.

Uskladnenie

- ☼ Ak stroj dlhšiu dobu nepoužívate, uskladnite ho podľa nasledujúcich pokynov. Predĺžite tak životnosť stroja.
- ☼ Kompletne vylejte palivo z palivovej nádrže a karburátora. Zatvorte sýtič a 3 až 5-krát potiahnite štartér.
- ☼ Vyskrutkujte zapalovaciu sviečku a nalejte do otvoru malé množstvo motorového oleja.
- ☼ Jemne potiahnite 2 až 3-krát štartér.
- ☼ Čistou handrou vyčistite vonkajšie plochy. Stroj uskladnite na čistom a suchom mieste.

10. TECHNICKÉ ÚDAJE

| | |
|---|----------------------------|
| Typ motora: | Briggs & Stratton 750 DOV |
| Nominálny výkon: | 3,1 kW |
| Otáčky motora: | 3100 rpm |
| Zdvihový objem: | 161 cm ³ |
| Štartovanie: | Ťahom |
| Objem palivovej nádrže (bezolovnatý 95 alebo viac): | 1.0 litra |
| Objem olejovej nádrže (SAE 30 - 15W 40): | 0.6 litra |
| Nastaviteľná výška pokosu: | 25-75 mm s 8 pozíciami |
| Nastavenie výšky: | Centrálne nastavenie výšky |
| Šírka pokosu: | 53 cm |
| Rozteč kolies: | 178 mm (predné koleso) |
| | 254 mm (zadné koleso) |
| Šírka kolies: | 50 mm |
| Kapacita zberného koša: | 60 l |
| Šasi: | ocelová |
| Deklarovaná úroveň hluku: | 98dB(A) |
| Hmotnosť netto/brutto: | 36kg/38kg |

11. LIKVIDÁCIA

POKyny A INFORMÁCIE O ZAOBCHÁDZANÍ S POUŽITÝM OBALOM

Použitý obalový materiál odložte na miesto určené obcou na ukladanie odpadu.



Stroj a jeho príslušenstvo sú vyrobené z rôznych materiálov, napríklad z kovu a plastov. Poškodené súčiastky odovzdajte do triedeného zberu. Informujte sa na príslušnom úrade.



Tento výrobok spĺňa všetky základné požiadavky smerníc EÚ, ktoré sa naň vzťahujú.

Zmeny v texte, dizajne a technických špecifikáciách sa môžu meniť bez predošlého upozornenia a vyhradzuje si právo na ich zmenu.

Návod na použitie – len jazyková mutácia.

Benzines kerti fűnyírógép

HASZNÁLATI ÚTMUTATÓ

Köszönjük, hogy megvásárolta ezt a kerti benzines fűnyírógépet. Használat előtt, kérem figyelmesen olvassa el ezt a használati útmutatót és tartsa meg a következő használatához.

TARTALOM

| | |
|--|----|
| ÁBRÁK MELLÉKLETE | 2 |
| 1. ÁLTALÁNOS BIZTONSÁGI ELŐÍRÁSOK | 44 |
| Fontos biztonsági figyelmeztetés | |
| Borító | |
| Használati útmutató | |
| 2. A GÉPEN LEVŐ CÍMKÉK MAGYARÁZATA | 45 |
| 3. A GÉP LEÍRÁSA ÉS A SZÁLLÍTÁS TARTALMA | 46 |
| 4. A GÉP SZERELÉSE | 46 |
| 5. BIZTONSÁGI UTASÍTÁSOK | 47 |
| 6. KEZELÉS | 47 |
| 7. KUPLUNG | 48 |
| 8. BIZTONSÁGI UTASÍTÁSOK | 48 |
| 9. KARBANTARTÁS | 49 |
| 10. MŰSZAKI ADATOK | 53 |
| 11. LIKVIDÁLÁS | 54 |
| | |
| GARANTIJOS TAISYKLÉS | 80 |

1. ÁLTALÁNOS BIZTONSÁGI ELŐÍRÁSOK

Fontos biztonsági figyelmeztetés

- ✿ A terméket gondosan bontsa ki a csomagolásból és ügyeljen arra, nehogy a csomagoló anyag valamely részét kidobja mielőtt a termék minden részét meglelné.
- ✿ A terméket tárolja száraz helyen gyermekektől távol.
- ✿ Minden figyelmeztetést és utasítást olvasson el. A figyelmeztetések és utasítások betartásának elmulasztása áramütéses baleset, tűzveszélyhez és/vagy súlyos sérülésekhez vezethet.

Csomagolás

A termék védő csomagolásban van elhelyezve, ami a szállítás során nyújt védelmet. Ez az anyag nyersanyag, és újrahasznosítható.

Használati útmutató

Mielőtt a géppel dolgozni kezd, olvassa el az alábbi biztonsági előírásokat és használati utasításokat. Ismerkedjen meg a kezelő elemekkel és a berendezés helyes használati módjával. A használati útmutatót őrizze meg a későbbi használat céljával. Az eredeti csomagolóanyagot, beleértve a belső csomagolást, a pénztári nyugtát és jótállási dokumentumot javasoljuk legalább a jótállási idő elteltéig megőrizni.

Szállítás során a gépet ismét helyezze az eredeti, gyártótól származó dobozba, mivel így tudja biztosítani a termék maximális védelmét a szállítás során (pl. költözés vagy szerviz központba küldés).

 **Megjegyzés:** a a gépet további személyeknek adja át, a használati útmutatóval együtt adja át. A mellékelt használati útmutató tartalmának betartása a gép rendeltetészerű használatának alapfeltétele. A használati útmutató tartalmazza a kezelési, karbantartási és javítási utasításokat.

A gyártó nem felel a használati útmutató utasításai mellőzéséből eredő balesetekért vagy károkért.

2. A GÉPEN LEVŐ CÍMKÉK MAGYARÁZATA



Üzembe helyezés előtt kérem figyelmesen olvassa el a használati útmutatót.



Más személyek tartózkodjanak a munkaterületen távol.



Vigyázat, a kések forognak! Védje végtagjait a sérüléstől.



Mérgező gázok kibocsátása. A benzines fűnyírót ne használja zárt vagy nem szellőzött térségben.



Forró felület, égési veszély fenyeget!



Karbantartási műveletek előtt kapcsolja ki a motort és bontsa a gyertya csatlakoztatást.



A hajtóanyagot soha ne töltsé működő motorral.

3. A GÉP LEÍRÁSA ÉS A SZÁLLÍTÁS TARTALMA

A gép leírása (lásd az 1. ábrát)

- | | |
|------------------------|----------------|
| 1 - Fékkar | 7 - Mulcs dugó |
| 2 - Kerékmeghajtás kar | |
| 3 - Felső fogantyú | |
| 4 - Alsó fogantyú | |
| 5 - Motor | |
| 6 - Alváz | |

A szállítás tartalma

A kerti eszközt óvatosan emelje ki a csomagból és ellenőrizze, hogy az alábbi részek kompletek:

- ✿ Forgó fűnyíró
- ✿ Fűgyűjtő
- ✿ A fűnyíró nyél alsó és felső része
- ✿ 4 kerék
- ✿ Telepítési készlet
- ✿ Használati útmutató
- ✿ Jótállás
- ✿ Mulcs dugó
- ✿ Oldalsó elpazarolt

Ha valamely rész hiányzik vagy megsérült, forduljon kérem az értékesítőhöz, akitől a gépet megvásárolta.

4. A GÉP SZERELÉSE

A fűfelfogó szerelése (2. ábra)

- ✿ A fém keretet helyezze a fűfelfogóba és rögzítse (2. ábra)

4 az 1-ben Bevezető:

Hátsó kidobó a fűgyűjtővel (3. ábra)

Vegye le a mulcs dugót (7. ábra) és a helyére rögzítse a fűfelfogót (6. ábra).

Mulcsolás (4. ábra)

Ha mulcsolást szeretne végezni a gép indítása előtt helyezze fel a mulcs dugót (7. ábra)

Hátsó kidobó fűgyűjtőn kívül (5. ábra)

Helyezze fel a mulcsolási dugót (7. ábra) és zárja le az oldalsó fűkidobó lapot.

Mulcs dugó (7. ábra)

Oldalsó elpazarolt (16. ábra)**A nyél szerelése** (8. ábra)

- ☼ Szerelje össze a nyél felső és alsó részét a két mellécsomagolt csavar és műanyag anya segítségével. A startoló kart helyezze a nyél bal oldalára és rögzítse a vezetéket műanyag kapoccsal. A startoló kar zsinórját rögzítse a műanyag támkapcsokba a nyélen.

Vágási magasság beállítása (9. ábra)

- ☼ A vágásmagasság központi beállító kar a vágásmagasság 8 pozíciójából választhat.

5. BIZTONSÁGI UTASÍTÁSOK

 (10. ábra)

- ☼ A fűnyírót mindig fűgyűjtővel vagy beállított deflektorral (fűterelővel) használja.
- ☼ A fűgyűjtő kiürítése előtt vagy a vágásmagasság módosítása előtt mindig kapcsolja ki a motort.
- ☼ Soha ne tegye a kezét vagy lábát a fűnyíró alá vagy a fűkidobó elé, ha a motor be van kapcsolva. (E ábra)
- ☼ Minden használat előtt ellenőrizze a munkateret. Távolítsa el az olyan tárgyakat, amelyek elröppülhetnek vagy a gépbe szorulhatnak. (F ábra)
- ☼ A fűnyírót soha ne használja, ha a közvetlen közelében más személyek, gyermekek vagy szabadon mozgó házi állatok tartózkodnak.
- ☼ Soha ne emelje fel a fűnyírót a motor startolása közben. (G ábra)

6. KEZELÉS

⚠ Figyelem: A fűnyíró első használata előtt kérem gondosan olvassa el a motor használati útmutatóját!

⚠ Figyelem: A fűnyírót motorolaj nélkül szállíthatjuk! A gép használata előtt töltsen fel 0,5 l olajjal.

⚠ Figyelem: 20 óra üzemelés után az olajat rendszeresen ki kell cserélni.

- ☼ A vágókések a motor start után azonnal forognak. A vágás során a fékkart tartsa munkahelyzetben. A motor megáll, amint a fékkart ellazítja. (11 ábra)
- ☼ A kerékmeghajtás a meghajtás kar nyél felé tartásával van vezérelve és a meghajtás vezérlő kar és a fékkar együttes megnyomásával. (12 ábra)

7. KUPLUNG

- ✿ A kerékmeghajtás állapotát rendszeresen ellenőrizni kell: tartsa tisztán, a fém részeket, fogaskerekeket és csapágycsoportokat kenje.

8. BIZTONSÁGI UTASÍTÁSOK

Általános biztonsági utasítások

- ✿ Ez a termék kizárólag fűnyírásra használatos. Ne használja más célokra, mint amire rendeltetett. Ellenkező esetben annak sérülési vagy baleset veszélye áll fenn.
- ✿ Soha ne engedje a gyermekeknek vagy olyan személyeknek kezelni a berendezést, akik a használati utasítás rendelkezéseit nem ismerik.
- ✿ A fűnyírót kezelő személy felelős a munkatérben tartózkodó személyek biztonságáért. A fűnyírót soha ne használja más személyek, gyermekek vagy szabadon mozgó háziállatok közvetlen közelében.
- ✿ A fűnyírás megkezdése előtt ellenőrizze a terepet, amelyen a fűnyírót használni fogja, és távolítsa el róla a köveket, huzalokat, botokat, cserép darabokat, csontokat és más idegen testeket, amelyek beszorulhatnak vagy kicsapódásukkal sérülést okozhatnak.

Használati utasítás

- ✿ Minden anyát, kapcsolót és csavart alaposan meg kell szorítani úgy, hogy a berendezés biztonságos üzemállapotban legyen.
- ✿ A fűnyírót soha ne használja fűgyűjtő vagy védő borító nélkül.
- ✿ A fűnyírót soha ne használja meglazult kés pengékkel. Először győződjön meg arról, hogy az érintett csavarok jól meg vannak szorítva. A letompult pengéket meg kell élezni, mégpedig egyenletesen. A sérült pengéjű késeket ki kell cserélni.
- ✿ A fűnyíróval végzett munka során viseljen hosszú szárú nadrágot és szilárd lábbelit.
- ✿ A fűnyírót soha ne indítsa zárt vagy elégtelenül szellőztetett térségben, ahol a füst összegyűlhet. A motorból távozó gázok szénmonoxidot tartalmaznak, amit életveszélyes.
- ✿ Csakis megfelelő megvilágításnál dolgozzon (nappali fénynél vagy megfelelő műmegvilágításnál).
- ✿ A fűnyírót ne használja esős időben vagy ha a fű vizes.
- ✿ Különösen óvatosan folytassa a fűnyírást lejtős terepen (domb). Mindig a lejtőre merőlegesen haladjon, párhuzamosan a szintvonallal, és nem fentről/lentről merőlegesen rá.
- ✿ A fűnyírót ne hagyja működéskor felügyelet nélkül, ha a fűnyírót elhagyja, kapcsolja ki a motort.
- ✿ Startolásakor soha ne emelje fel a fűnyíró hátulját és soha ne közelítsen végtagjával az alvázhoz vagy a hátsó fűkidobó nyíláshoz, ha a motor be van kapcsolva.
- ✿ Ne változtassa a motor sebesség beállítását.

- ✿ Kerékmeghajtású fűnyírónál a kerékmeghajtás oldja ki a motor indítás előtt.
- ✿ A fűnyírót ne szállítsa járó motorral.
- ✿ A motort állítsa meg és a gyújtó gyertyát kapcsolja szét az alábbi esetekben:
 - a vágás borító alatt vagy hátsó fűkidobó nyílás előtt végzett bármely tevékenység végzése előtt.
 - a gép karbantartása, javítása vagy ellenőrzése során.
 - a fűnyíró szállítása, emelése vagy áthelyezése előtt.
 - ha a fűnyírót felügyelet nélkül hagyja vagy ha a fűnyíró vágásmagasságát kívánja módosítani.
 - a fűgyújtó leszerelése és kiürítése előtt.
 - ha idegen tárggyal ütközik, állítsa meg a motort és a fűnyírót gondosan vizsgálja meg, hogy kizárható legyen a sérülés. Sérülés esetén a fűnyírót javítás céljából szállítsa specializált szervizbe.

⚠ VIGYÁZAT! Habár a motort kikapcsolta, a vágókés néhány másodpercig még forog.

- a fűnyíró abnormális rezgése (azonnal tájékoztassa fel a rezgés okát és gondoskodjon annak eltávolításáról).
- a biztonságos üzemelés érdekében rendszeresen ellenőrizze, hogy a csapok, csavarok és anyák szorítása megfelelő a fűnyírón.

⚠ VIGYÁZAT! AZ ÜZEMANYAG ERŐSEN ÉGHETŐ FOLYADÉK.

- ✿ Az üzemanyagot tárolja erre a célra gyártott edényben.
- ✿ Az üzemanyag feltöltést csak nyitott vagy jól szellőztetett térségben végezze. Az üzemanyaggal való manipuláció során ne dohányozzon, és ne használja a mobil telefont sem.
- ✿ Az üzemanyagot csak akkor töltsse fel, ha a motor nincs járatban. Az üzemanyag tartályt ne nyissa ki és az üzemanyagot ne töltsse fel, ha a motor forró vagy járatban van.
- ✿ Ha a benzin kidőlt, a motort ne startolja. A fűnyíróval hagyja el azt a helyet, ahol az üzemanyag ki volt öntve, és óvakodjon a lehetséges belobbanástól. A munkát csak akkor folytassa, ha a kiöntött üzemanyag elpárolgott és a gázok feloszlottak.
- ✿ Miután az üzemanyagot feltöltötte az üzemanyag tartály fedelét és a tároló edény fedelét alaposan zárja le.

⚠ VIGYÁZAT! Karbantartási vagy javítási munkálatok végzése előtt a motort állítsa le és a gyújtó gyertyát kapcsolja szét.

9. KARBANTARTÁS

Fűápolás

- ✿ A fűves terület fajtájától függően különböző ápolási módokat kell alkalmazni;
- ✿ Ezért mindig olvassa el a vetőmag csomagolásán feltüntetett tájékoztatást, ami a fűnyírás

magasságát illeti az adott hely növekedési feltételeitől függően.

- ☼ Szem előtt kell tartani azt, hogy a fű nagyobb része fűszálból és egy vagy több levélből áll. Ha a levelek teljesen le vannak vágva, a pázsitot károsítja és a növekedés felújulása sokkal nehezebb lesz.
- ☼ Általános szabályok:
 - a túl alacsony vágás a gyökérzet károsítását, és az ebből eredő „foltosságot” okozza;
 - nyáron a vágás magasabb, hogy a talaj ne száradjon ki;
 - a vizes fű vágása a kés hatékonyságának csökkenéséhez vezethet, mivel a fű a késen fennakad és az kiszaggatja;
 - ha különösen magas fűvet kell vágni, az első vágást a megengedett maximális gépmagassággal javasoljuk vágni, és a másik vágást csak két vagy három nap múlva végezni.
- ☼ A pázsit szebb, ha rendszeresen és teljes területen vágjuk azonos magasságú vágással és két felváltott vágásirány betartásával.

Karbantartás

- ☼ Minden anyát, kapcsolót és csavart rendszeresen meg kell szorítani úgy, hogy a berendezés biztonságos üzemi állapotban legyen. A rendszeres karbantartás alapozza meg a felhasználó biztonságának, a fűnyírógép üzemképes állapotának és magas teljesítményének garantálását.
- ☼ Ha a berendezésben benzin van, ne raktározza épületen belül, ahol a kipárolgás nyílt tűz, szikra vagy magas hőmérsékletű forrás közelébe kerülhetne.
- ☼ Bármely zárt térségben történő elraktározás előtt hagyja a motort kihűlni.
- ☼ A tűzveszély csökkentés érdekében gondoskodjon arról, hogy a fűnyíró, de különösképpen a motor, kipufogó, akkumulátor és az utántöltő benzin tároló helye legyen megtisztítva a fűmaradéktól, levéltől vagy túlságosan nagy mennyiségű kenőanyagtól.
- ☼ Rendszeresen ellenőrizze deflektor (fűterelő) és fűgyűjtő állapotát; ha megsérült, cserélje ki.
- ☼ A hajtóanyag kieresztést jól szellőztetett térségben végezze és csak akkor, ha a motor kihűlt.
- ☼ A vágókés levétele vagy felrakása közben használjon erős védőkesztyűt.
- ☼ A vágókés élének minden köszörülése után ellenőrizni kell annak kiegyensúlyozását.

⚠ FIGYELEM! Karbantartási műveletek előtt kapcsolja ki a motort és bontsa a gyertya csatlakoztatást.

- ☼ A négyütemű motor használata előtt gondosan tanulmányozza át a motor használati utasítását. Rendszeresen ellenőrizze az olajszintet, szükség esetén töltsen fel vagy cserélje ki.
- ☼ A fűnyírót rendszeresen ellenőrizze és gondoskodjon arról, hogy a fűlerakódás az alváz alsó részén legyen eltávolítva.
- ☼ Rendszeresen kenje meg az alváz- és csapágytengelyt megfelelő kenőanyaggal.
- ☼ Rendszeresen ellenőrizze a kések állapotát, mivel lényegesen befolyásolják a fűnyíró teljesítményét. A kések legyenek mindig élesek és kiegyensúlyozva.
- ☼ Rendszeres időközönként ellenőrizze a csavarok és anyák szorosságát. Az elhasználódott

vagy nem megfelelően megszorított anyák és csavarok a motor vagy ráma súlyos sérülését okozhatják.

- ☼ Ha a kés hevesen akadályba ütközik, a fűnyírót állítsa meg és szállítsa illetékes szervizbe.
- ☼ KÉS: a kés préselt acélból van gyártva. Annak érdekében, hogy a lehető legjobb eredményű fűvágást végezzen, rendszeresen köszörülje a kést, megközelítőleg 25 óra üzemelés után. Győződjön meg arról, hogy a kés megfelelően ki van egyensúlyozva. Ennek megállapítása végett, a kés középső nyílásába helyezzen fém tengelykét (2-3mm átmérővel). Ha a kés helyesen ki van egyensúlyozva, a tengely horizontális helyzetben marad.
- ☼ Ha a kés nem marad horizontális helyzetben, cserélje ki.
- ☼ A kés kiszerelésnél csavarja ki a csavart, ellenőrizze a kés hordozó részét. Ha ez a rész kopott vagy sérült, cserélje ki.
- ☼ A kések felrakásánál ellenőrizze, hogy a vágóélek a motor forgási irányában vannak. A késrögítő csavart nyomaték kulcs segítségével 3.7 Kgm(37Nm) nyomatékkal kell megszorítani (14. ábra)

⚠ FIGYELEM! Csakis eredeti cserealkatrészt használjon. A nem jó minőségű pótalkatrész a fűnyíró komoly sérüléséhez vezethet és veszélyezteti az Ön biztonságát.

Szerviz

- ☼ Az esetben, ha a termék megvásárlása után bármely hibát fedez fel, kérem lépjen kapcsolatba a szakszervizzel. A termék használata során kövesse a csatolt használati útmutató utasításait.
- ☼ A reklamációt nem ismerjük el, ha a terméket módosította, vagy nem követte a használati útmutató utasításait.

A garancia nem terjed ki

- ☼ A gép működő részeinek természetes kopására annak használata következtében
- ☼ A szerviz olyan beavatkozására, ami összefügg a gép megszokott karbantartásával (pl. tisztítás, kenés, beállítás, stb.)
- ☼ Az olyan hibákra, amelyek külső hatásra keletkeztek (pl. időjárási viszonyok, poros környezet, nem megfelelő használat, stb.)
- ☼ A gép mechanikus sérülésére esés, ütés, stb. következtében
- ☼ A nem szakavatott kezelés, túlterhelés miatt, helytelen alkatrészek, nem megfelelő eszközök használata miatt, stb. keletkezett károokra
- ☼ A reklamált termékeknél, amelyek nem voltak a szállítás során rendesen biztosítva a mechanikus sérülés ellen, az esetleges sérülések kockázatát kizárólag a tulajdonos viseli.

Tárolás

- ✿ Ha a gépet hosszabb ideig nem használja, az alábbi utasításoknak megfelelően tárolja. Ily módon meghosszabbítja a gép élettartamát.
- ✿ Az üzemanyagot teljesen ürítse ki az üzemanyagtartályból és karburátorból. Zárja el a dúsítót és 3 – 5-ször húzza meg a startolót.
- ✿ Csavarja ki a gyújtó gyertyát, és a nyílásba öntsön kis mennyiségű motorolajat.
- ✿ Gyengén húzza meg 2 – 3-szor a startolót.
- ✿ Tiszta ruhával tisztítsa meg a külső felületet. A gépet tárolja tiszta és száraz helyen.

10. MŰSZAKI ADATOK

| | |
|---|--------------------------------|
| Motor típus: | Briggs & Stratton 750 DOV |
| Névleges teljesítmény: | 3,1 kW |
| A motor fordulatszáma: | 3100 rpm |
| Löklet- térfogat: | 161 cm ³ |
| Startolás: | Berántással |
| Üzemanyagtartály (ólommentes 95 vagy annál több): | 1.0 liter |
| Olajtartály (SAE 30 - 15W 40): | 0.6 liter |
| Beállítható vágómagasság : | 25-75mm 8 pozícióban |
| Magasság beállítás: | A magasság központi beállítása |
| Vágószélesség: | 53 cm |
| Keréktávolság: | 178 mm (első kerék) |
| | 254 mm (hátsó kerék) |
| Kerékszélesség: | 50 mm |
| Fűgyűjtő tartalom: | 60 l |
| Alváz: | acél |
| Tanúsított zajszint: | 98dB(A) |
| Súly nettó/bruttó: | 36kg/38kg |

11. LIKVIDÁLÁS

UTASÍTÁSOK ÉS TÁJÉKOZTATÁS A HASZNÁLT CSOMAGOLÓANYAG KEZELÉSÉRE

A használt csomagolóanyagot vigye a község által meghatározott hulladékátroló helyre.



A gép és annak kiegészítői különböző anyagokból készültek, pl. fémből és műanyagból. A sérült alkatrészeket vigye osztályozott hulladékgyűjtőbe. Tájékozódjon az illetékes hivatalban.



Ezen termék megfelel az EK szabványok minden alapvető követelményének, amelyek reá vonatkoznak.

A szövegmódosítás, formatervezés és műszaki specifikáció előzetes figyelmeztetés nélkül változtatható és ennek kizárólagos jogát fenntartjuk.

Használati útmutató - nyelvi változat.

Spalinowa kosiarka do trawy

INSTRUKCJA OBSŁUGI

Dziękujemy za zakup naszej spalinowej kosiarki do trawy. Zanim zaczniecie Państwo jej używać, zwracamy się z prośbą o dokładne zapoznanie się z niniejszą Instrukcją obsługi i przechowanie jej, w celu późniejszego ewentualnego wykorzystania.

TREŚĆ

| | |
|---|----|
| ZDJĘCIA I RYSUNKI | 2 |
| 1. OGÓLNE PRZEPISY BEZPIECZEŃSTWA | 56 |
| Ważne zalecenia dotyczące bezpieczeństwa | |
| Opakowanie | |
| Instrukcja obsługi | |
| 2. OBJAŚNIENIA TREŚCI ZAWARTEJ NA NALEPKACH UMIESZCZONYCH NA KOSIARCE | 57 |
| 3. OPIS KOSIARKI I WYPOSAŻENIA | 58 |
| 4. MONTAŻ KOSIARKI | 58 |
| 5. ZALECENIA DOTYCZĄCE BEZPIECZEŃSTWA | 59 |
| 6. OBSŁUGA | 59 |
| 7. PRZEKŁADNIA | 60 |
| 8. ZALECENIA DOTYCZĄCE BEZPIECZEŃSTWA | 60 |
| 9. OBSŁUGA | 52 |
| 10. DANE TECHNICZNE | 65 |
| 11. LIKWIDACJA | 66 |
| | |
| KARTA GWARANCYJNA | 80 |
| WARUNKI GWARANCJI | 81 |

1. OGÓLNE PRZEPISY BEZPIECZEŃSTWA

Ważne uwagi dotyczące bezpieczeństwa

- ✿ Produkt należy starannie rozpakować, należy zwrócić uwagę na wyjęcie z opakowania wszystkich części produktu.
- ✿ Produkt należy przechowywać w miejscu suchym, zabezpieczyć przed dostępem dzieci.
- ✿ Przeczytać wszelkie uwagi i instrukcje. Zaniedbania w stosunku do uwag i instrukcji mogą być powodem urazu, pożaru i/lub ciężkiego zranienia.

Opakowanie

Produkt jest zapakowany do opakowania chroniącego go przed uszkodzeniem w czasie transportu. Opakowanie jest surowcem wtórnym i należy poddać je recyklingowi.

Instrukcja obsługi

Przed rozpoczęciem korzystania z urządzenia należy zapoznać się z poniższymi przepisami bezpieczeństwa i instrukcją obsługi. Należy zapoznać się z elementami obsługi i właściwym korzystaniem z urządzenia. Instrukcje należy przechowywać w celu późniejszego z niej korzystania. Przez okres trwania gwarancji zaleca się przechowanie oryginalnego opakowania wraz z materiałami opakunkowymi, dokument zakupu i kartę gwarancyjną. Przechowanie opakowania ułatwi w przyszłości ewentualny transport urządzenia (przeprowadzka, odesłanie do naprawy).

 **Uwaga:** Jeżeli nastąpi przekazanie urządzenia innym użytkownikom, należy przekazać również instrukcję obsługi. Stosowanie się do zaleceń zawartych w instrukcji zapewni właściwe użytkowanie urządzenia. Instrukcja obsługi zawiera również instrukcje konserwacji urządzenia i napraw.

Producent nie ponosi odpowiedzialności za wypadki lub szkody powstałe w wyniku nie stosowania się do niniejszej instrukcji obsługi.

2. OBJAŚNIENIA TREŚCI ZAWARTEJ NA NALEPKACH



Osoby postronne nie mogą znajdować się na miejscu pracy kosiarki



Uwaga, rotujące noże!



Niebezpieczeństwo zranienia kończyn



Emisja gazów toksycznych.
Nie uruchamiać kosiarki w pomieszczeniach zamkniętych lub nie przewietrzanych



Gorące powierzchnie, grożą poparzeniem!



Przed rozpoczęciem konserwacji należy wyłączyć silnik i zdjąć przewód ze świecy zapłonowej



Nie tankować, jeżeli silnik pracuje

3. OPIS KOSIARKI I WYPOSAŻENIA

Opis kosiarki (zobacz obr. 1)

- | | |
|----------------------|---------------------------------|
| 1 - Dźwignia hamulca | 7 - Przystawka do rozdrabniania |
| 2 - Dźwignia napędu | |
| 3 - Uchwyt górny | |
| 4 - Uchwyt dolny | |
| 5 - Silnik | |
| 6 - Podwozie | |

Zawartość zestawu

Kosiarkę należy ostrożnie wyjąć z opakowania i sprawdzić czy wszystkie elementy znajdują się w zestawie:

- ✿ Kosiarka rotacyjna
- ✿ Kosz
- ✿ Dolna i górna część uchwytu kosiarki
- ✿ 4 koła
- ✿ Komplet instalacyjny
- ✿ Instrukcja Obsługi
- ✿ Karta gwarancyjna
- ✿ Przystawka rozdrabniająca
- ✿ Side zmarnowany

Jeżeli brakuje części lub są uszkodzone należy zwrócić się do sprzedawcy w punkcie zakupu kosiarki

4. MONTAŻ MASZYNY

Montaż pojemnika na ściętą trawę (obr.2)

- ✿ Wstawić metalową ramę do kosza na trawę i przymocować (obr. 2)

4 w 1 Wstęp:

Wyrzut tylny ze zbiorem ściętej trawy (obr. 3)

Zdemontować przystawkę rozścielającą (obr. 7) i na jej miejsce zamontować kosz (obr. 6).

Rozścielanie (obr. 4)

W celu rozścielania skoszzonej trawy należy przed uruchomieniem kosiarki zamontować przystawkę rozścielającą (obr. 7)

Tylny wyrzut bez zbierania do kosza (obr. 5)

Zamontować przystawkę rozścielającą (obr. 7) i zamknąć płytę bocznego wyrzutu.
Przystawka rozścielająca (obr. 7)

Side zmarnowany (obr. 16)**Montaż uchwytu** (obr. 8)

- ✿ Zmontować górną i dolną część uchwytu za pomocą dwóch załączonych śrub i nakrętek z tworzywa sztucznego. Na prawej stronie uchwytu umieścić dźwigenkę rozruchową i przymocować ją za pomocą plastikowego zacisku. Linkę dźwigenki rozruchowej zamocować na uchwycie za pomocą plastikowych zacisków na podpórkach.

Regulacja wysokości cięcia trawy (obr. 9)

- ✿ Za pomocą dźwigni centralnego ustawiania wysokości koszenia można wybrać 8 wysokości koszenia.

5. ZALECENIA DOTYCZĄCE BEZPIECZEŃSTWA

(obr. 10)

- ✿ Kosiarka podczas pracy musi być wyposażona w kosz do zbioru ściętej trawy lub należy prawidłowo ustawić zasłonę zabezpieczającą.
- ✿ Przed opróżnianiem kosza lub przed zmianą wysokości koszenia należy wyłączyć silnik.
- ✿ Nie wprowadzać rąk lub stóp w pobliże lub pod części wirujące. Zawsze trzymać się z daleka od otworów wyrzutowych, jeżeli silnik jest włączony. (obr. E)
- ✿ Dokładnie sprawdzić miejsce, gdzie urządzenie ma być używane. Usunąć przedmioty, które kosiarka podczas pracy może odrzucić, lub które mogą spowodować zaklinowanie kosiarki. (obr. F)
- ✿ Nie należy uruchamiać kosiarki jeżeli w pobliżu znajdują się osoby trzecie, dzieci lub zwierzęta domowe.
- ✿ Podczas uruchamiania silnika nie należy kosiarkę podnosić. (obr. G)

6. OBSŁUGA

⚠ Uwaga: Przed pierwszym uruchomieniem kosiarki należy dokładnie zapoznać się z Instrukcją Obsługi silnika!

⚠ Uwaga: Kosiarka dostarczana jest bez oleju silnikowego! Przed uruchomieniem należy wlać 0,5 l oleju.

⚠ Uwaga: Po 20 godzinach pracy należy olej wymienić.

- ✿ Noże zaczynają obracać się natychmiast po uruchomieniu silnika. W czasie koszenia należy dźwignię hamulca trzymać w pozycji roboczej. Silnik wyłączy się natychmiast po uwolnieniu dźwigni hamulca. (obr. 11)
- ✿ Mechanizm samobieżny jest sterowany przez przytrzymanie dźwigni napędu w kierunku do uchwytu i przyciśnięciem dźwigni sterującej razem z dźwignią hamulca. (obr. 12)

7. PRZEKŁADNIA

- ✿ Należy regularnie przeprowadzać przegląd stanu mechanizmu samobieżnego: czyścić, smarować metalowe części, przekładnię i łożyska.

8. ZALECENIA DOTYCZĄCE BEZPIECZEŃSTWA

Ogólne zalecenia

- ✿ Kosiarka przeznaczona jest do koszenia trawy. Nie należy używać jej do innych celów. Użycie jej do innych celów grozi uszkodzeniem kosiarki jak również stwarza poważne ryzyko urazów.
- ✿ Nie należy pozwalać dzieciom i osobom, które nie zapoznały się z Instrukcją Obsługi obsługiwać kosiarkę.
- ✿ Osoba, która obsługuje kosiarkę odpowiada za bezpieczeństwo osób znajdujących się na terenie pracy kosiarki. Nie należy uruchamiać kosiarki jeżeli w pobliżu znajdują się osoby trzecie, dzieci lub zwierzęta domowe.
- ✿ Przed rozpoczęciem koszenia należy sprawdzić teren, na którym ma nastąpić koszenie, należy usunąć z niego kamienie, druty, kawałki drewna, kości, kawałki szkła i inne obce ciała, które kosiarka mogłaby odrzucić powodując ewentualne zranienia.

Zalecenia eksploatacyjne

- ✿ Wszystkie nakrętki, złączki i śruby muszą być dokręcone, aby kosiarka była zawsze w gotowości do pracy i bezpieczna.
- ✿ Kosiarka nie może być eksploatowana bez kosza lub osłony zabezpieczającej (deflektor).
- ✿ Nóż kosiarki musi być dobrze zamocowany. Należy przed rozpoczęciem pracy sprawdzić zamocowanie noża. Ostrza noża powinny być jednakowo naostrzone. Noże z uszkodzonymi ostrzami należy wymienić.
- ✿ Podczas pracy należy być odpowiednio ubranym, długie spodnie i odpowiednie obuwie.
- ✿ Nie należy uruchamiać kosiarkę w zamkniętych lub nieprzewietrzanych pomieszczeniach,

gdzie zachodzi niebezpieczeństwo gromadzenia się oparów. Spaliny zawierają tlenek węgla, który jest niebezpieczny dla życia.

- ✿ Pracę należy wykonywać przy dobrym oświetleniu (światło dzienne lub właściwe sztuczne oświetlenie).
- ✿ Nie należy pracować w deszczu lub kosić mokrej trawy.
- ✿ Należy zachować szczególną ostrożność podczas wykonywania koszenia na pochyłościach. Kosić należy poprzecznie do nachylenia, nigdy w górę i w dół. Zachować wyjątkową ostrożność podczas zmiany kierunku koszenia na pochyłościach.
- ✿ Nie pozostawiać włączonej kosiarki bez dozoru, przy pozostawianiu kosiarki należy wyłączyć silnik.
- ✿ Podczas uruchamiania kosiarki nie wolno podnosić tylnej części kosiarki i nigdy nie należy przybliżyć ręk lub nóg do obudowy kosiarki lub do tylnego otworu wyrzutowego trawy, jeżeli jest włączony silnik.
- ✿ Nie zmieniać ustawień ilości obrotów silnika.
- ✿ Kosiarki z mechanizmem napędowym – przed uruchomieniem silnika należy wyłączyć napęd.
- ✿ Przemieszczanie kosiarki powinno odbywać się przy wyłączonym silniku.
- ✿ Należy wyłączyć silnik i odłączyć przewód od świecy zapłonowej w następujących przypadkach:
 - przed dokonywaniem czynności pod osłoną noża lub przy tylnym otworze wyrzutowym.
 - przed przeprowadzaniem konserwacji, naprawy lub przeglądu kosiarki
 - przed przenoszeniem, podnoszeniem lub transportem kosiarki
 - pozostawiając kosiarkę bez dozoru lub przed zmianą wysokości koszenia
 - przed zdjęciem i opróżnianiem kosza
 - po uderzeniu w obcy przedmiot, należy wyłączyć silnik i dokonać przeglądu kosiarki, aby wykluczyć uszkodzenie. W przypadku uszkodzenia należy oddać kosiarkę do naprawy w autoryzowanym punkcie serwisowym.

⚠ UWAGA! Po wyłączeniu silnika nóż jeszcze przez kilka sekund obraca się

- w przypadku stwierdzenia nadmiernej wibracji (natychmiast należy stwierdzić przyczynę i ją usunąć)
- w celu zapewnienia bezpiecznej pracy regularnie należy kontrolować prawidłowość mocowania sworzni, dokręcenia śrub i nakrętek.

⚠ UWAGA! PALIWO JEST CIECZĄ ŁATWOPALNĄ.

- ✿ Paliwo należy przechowywać w przeznaczonym do tego karnistrze.
- ✿ Paliwo należy uzupełniać na terenie otwartym lub w dobrze przewietrzanym pomieszczeniu. Podczas manipulowania z paliwem nie wolno palić, używać telefonu komórkowego.
- ✿ Paliwo można tankować pod warunkiem, że silnik jest wyłączony. Nie wolno otwierać zbiornika i dokonywać tankowania, jeżeli silnik jest gorący lub w czasie pracy silnika.
- ✿ Jeżeli dojdzie do rozlania benzyny, nie wolno uruchamiać silnika. Odstawić kosiarkę z

miejsca rozlania paliwa. Uchroni to przed prawdopodobieństwem pożaru. Pracę można rozpocząć dopiero po odparowaniu rozlanego paliwa.

- ✿ Po uzupełnieniu paliwa należy dobrze zamknąć wlew paliwa i korek kanistra z paliwem.

⚠ UWAGA! Przed przeprowadzeniem konserwacji lub naprawy należy wyłączyć silnik i odłączyć przewód od świecy zapłonowej.

9. KONSERWACJA

Pielęgnacja trawnika

- ✿ W zależności od rodzaju trawnika występuje konieczność zróżnicowania sposobu pielęgnacji;
- ✿ Należy stosować się do zaleceń umieszczonych na opakowaniach materiału siewnego, dotyczących wysokości koszenia i warunków wzrostu w danych warunkach obszarowych.
- ✿ Należy pamiętać, że podstawową częścią traw jest źdźbło i jeden lub więcej liści. Przy pełnym skoszeniu liści nastąpi uszkodzenie trawnika i ponowny rozrost będzie utrudniony.
- ✿ Ogólnie obowiązują następujące zalecenia:
 - zbyt niskie koszenie powoduje naruszenie systemu korzeniowego i efektem jest plamiasty wygląd trawnika;
 - w lecie należy kosić wyżej, aby nie dopuścić do przesychnania ziemi;
 - koszenie mokrej trawy powoduje obniżenie efektywności pracy noża poprzez łapanie trawy i wrywanie kęp trawy;
 - w przypadku, jeżeli jest potrzeba skoszenia wysokiej trawy, zalecane jest dokonanie pierwszego koszenia przy maksymalnie dozwolonej wysokości podniesienia kosiarki i następnie dokonanie drugiego koszenia w odstępie dwu- trzydniowym.
- ✿ Trávník bude mít lepší vzhled pravidelným a celoplošným posekem stejné výšky a dodržováním střídání dvou směrů.

Konserwacja

- ✿ Wszystkie nakrętki, złączki i śruby muszą być dokręcone, aby kosiarka była zawsze zdolna do eksploatacji i bezpieczna. Regularna konserwacja jest podstawą zapewnienia bezpieczeństwa użytkownikowi, zachowania zdolności eksploatacyjnej i wysokiej efektywności pracy kosiarki.
- ✿ Kosiarki z napełnionym zbiornikiem paliwa, nie należy przechowywać w zamkniętym pomieszczeniu, w którym mógłby nastąpić kontakt par benzyny z otwartym ogniem, iskrą lub źródłem ciepła.
- ✿ Przed wprowadzeniem kosiarki do pomieszczenia zamkniętego należy poczekać do wychłodzenia silnika.
- ✿ W celu obniżenia ryzyka pożaru należy zadbać, aby kosiarka a zwłaszcza silnik, tłumik wydechu, akumulator i również miejsce przechowywania zapasu benzyny były czyste, bez

resztek trawy i liści lub pozostałości po smarach.

- ✿ Należy regularnie kontrolować stan deflektora i kosza; w przypadku stwierdzonych uszkodzeń należy dokonać wymiany.
- ✿ Paliwo należy spuszczać w pomieszczeniu dobrze przewietrzanym przy zimnym silniku.
- ✿ Podczas demontowania lub montowania noża należy używać odpowiednich rękawic ochronnych.
- ✿ Po każdorazowym ostrzeniu noża należy dokonać sprawdzenia wyważenia noża.

⚠ UWAGA! Przed rozpoczęciem prac konserwacyjnych lub naprawy wyłączyć silnik i odłączyć przewód od świecy zapłonowej.

- ✿ Przed rozpoczęciem eksploatacji silnika czterosurowego należy zapoznać się dokładnie z Instrukcją Obsługi silnika. Regularnie należy kontrolować poziom oleju i w razie potrzeby uzupełnić lub wymienić olej.
- ✿ Należy regularnie dokonywać przeglądów kosiarki i usuwać z wewnętrznej części obudowy pozostałości po trawie
- ✿ Regularnie należy dokonywać smarowania osi i łożyska odpowiednim smarem.
- ✿ Regularnie należy dokonywać przeglądu stanu noża, nóż ma zasadniczy wpływ na pracę kosiarki. Nóż musi być ostry i wyważony.
- ✿ W regularnych odstępach czasu należy sprawdzać dokręcenie wszystkich śrub i nakrętek. Zniszczone lub niedokręcone nakrętki i śruby mogą być przyczyną poważnego uszkodzenia silnika lub ramy kosiarki. .
- ✿ Jeżeli nóż mocno uderzy o przeszkodę, należy kosiarkę wyłączyć i oddać ją do przeglądu w autoryzowanym serwisie.
- ✿ **NÓŻ:** nóż jest wyprodukowany ze stali tłoczonej. Aby osiągnąć cel jak najlepszej jakości koszenia należy regularnie ostrzyć nóż, praktycznie po każdych 25 godzinach koszenia. Zawsze należy sprawdzać prawidłowe wyważenie noża. W tym celu należy do centralnego otworu w nożu włożyć pręt żelazny (o średnicy 2 – 3 mm). Jeżeli nóż jest prawidłowo wyważony oś noża będzie znajdować się w pozycji horyzontalnej
- ✿ Jeżeli oś noża nie znajduje się w wymienionej wyżej pozycji należy nóż wymienić.
- ✿ Po zdemontowaniu noża należy odkręcić śrubę, następnie należy sprawdzić zabierak noża. Jeżeli jest zużyty lub uszkodzony należy dokonać wymiany.
- ✿ W czasie montażu noża należy upewnić się czy krawędzie tnące noża są zgodne z kierunkiem obrotu silnika. Śruba mocująca nóż musi być dokręcona przy pomocy klucza dynamometrycznego o nastawie momentu skrętnego 3.7 K gm(37Nm).(obr. 10 i 11)

⚠ UWAGA! Należy stosować tylko oryginalne części zamienne. Jakościowo złe części zamienne mogą powodować uszkodzenie kosiarki i zagrozić bezpieczeństwu.

Serwis

- ✿ Jeżeli po dokonaniu zakupu produktu zostanie stwierdzona wada produktu, należy skontaktować się punktem serwisowym. Podczas eksploatacji produktu należy kierować się

zaleceniami zawartymi w załączonej Instrukcji Obsługi.

- ✿ Wyrób nie podlega reklamacji, jeżeli został przekonstruowany lub jego eksploatacja była niezgodna z zaleceniami zawartymi w Instrukcji Obsługi.

Gwarancja nie obejmuje

- ✿ Naturalnego zużycia części urządzenia w wyniku jego eksploatacji
- ✿ Obsługi serwisowej związanej ze standardową konserwacją maszyny (np. czyszczenie, smarowanie, regulacja itp.)
- ✿ Uszerek spowodowanych czynnikami zewnętrznymi (np. warunki pogodowe, zapylenie, niewłaściwa eksploatacja itp.)
- ✿ Uszkodzeń mechanicznych w następstwie upadku, uderzenia, przeciążenia, itp.
- ✿ Szkód powstałych w wyniku niewłaściwego obchodzenia się z kosiarką, przeciążaniem, użyciem nieodpowiednich części zamiennych, nieodpowiednich narzędzi itp. .
- ✿ Szkód powstałych w związku z nieodpowiednim zabezpieczeniem kosiarki na czas transportu; ryzyko ponosi wyłącznie właściciel.

Przechowywanie

- ✿ Jeżeli kosiarka przez dłuższy okres czasu nie będzie użytkowana, należy zabezpieczyć ją zgodnie z następującymi zaleceniami. Przedłużyć się w ten sposób ogólny czas użytkowania kosiarki.
- ✿ Należy wylać paliwo ze zbiornika i gaźnika. Zamknąć ssanie i 3 – 5 razy pociągnąć za cięgło rozrusznika.
- ✿ Wykręcić świecę zapłonową i wlać przez otwór matą ilość oleju silnikowego.
- ✿ Delikatnie pociągnąć 2 do 3 razy za cięgło rozrusznika.
- ✿ Oczyszczyć powierzchnie zewnętrzne. Kosiarkę przechowywać w czystym i suchym miejscu.

10. DANE TECHNICZNE

| | |
|---|---------------------------|
| Typ silnika: | Briggs & Stratton 750 DOV |
| Moc: | 3,1 kW |
| Obroty silnika: | 3100 rpm |
| Pojemność: | 161 cm ³ |
| Uruchamianie: | Przez pociągnięcie |
| Pojemność zbiornika paliwa (bezołowiowa 95 lub więcej): | 1.0 litra |
| Pojemność miski olejowej (SAE 30 - 15W 40): | 0.6 litra |
| Regulowana wysokość koszenia: | 25-75mm z 8 pozycjami |
| Regulacja wysokości: | Centralnie |
| Szerokość koszenia: | 53 cm |
| Rozstaw kół: | 178 mm (przednie koło) |
| | 254 mm (tylne koło) |
| Szerokość kół: | 50 mm |
| Pojemność kosza: | 60 l |
| Podwozie: | stalowe |
| Poziom hałasu: | 98dB(A) |
| Waga netto/brutto: | 36kg/38kg |
| menadżer jakości | |

11. LIKWIDACJA

ZALECENIA I INFORMACJE O POSTĘPOWANIU Z WYKORZYSTANYM OPAKOWANIEM

Wykorzystane opakowanie przekazać na miejscowe wysypisko.



Kosiarka i jej wyposażenie wykonane jest z różnych materiałów, np. z metalu i tworzyw sztucznych. Uszkodzone części należy przekazać do odpowiednich punktów zbiórki.



Produkt spełnia wszystkie podstawowe wymagania wytycznych UE, które go dotyczą.

Zmiany w tekście, szacie graficznej i danych technicznych mogą następować bez uprzedniego powiadomienia i pozostawiamy sobie prawo do ich zmiany.

Instrukcja użytkowania - tylko wersja językowa.

Бензиновая газонокосилка

ИНСТРУКЦИЯ ПО ЭКСПЛУАТАЦИИ

Благодарим Вас за то, что вы купили эту бензиновую газонокосилку. Прежде, чем вы начнете ей пользоваться, прочтите, пожалуйста, внимательно настоящую инструкцию по эксплуатации и сохраните ее для возможного дальнейшего использования.

СОДЕРЖАНИЕ

| | |
|--|----|
| ФОТОПРИЛОЖЕНИЕ К ИНСТРУКЦИИ | 2 |
| 1. ОБЩИЕ ПРАВИЛА БЕЗОПАСНОСТИ | 68 |
| Важные предупреждения по безопасности | |
| Упаковка | |
| Инструкция по применению | |
| 2. ОПИСАНИЕ ТАБЛИЧЕК С УКАЗАНИЯМИ НА ГАЗОНОКОСИЛКЕ | 69 |
| 3. ОПИСАНИЕ ГАЗОНОКОСИЛКИ И КОМПЛЕКТ ПОСТАВКИ | 70 |
| 4. СБОРКА ГАЗОНОКОСИЛКИ | 71 |
| 5. УКАЗАНИЯ ПО БЕЗОПАСНОСТИ | 71 |
| 6. ОБСЛУЖИВАНИЕ | 72 |
| 7. РЕДУКТОР | 72 |
| 8. УКАЗАНИЯ ПО ТЕХНИКЕ БЕЗОПАСНОСТИ | 72 |
| 9. ОБСЛУЖИВАНИЕ | 74 |
| 10. ТЕХНИЧЕСКИЕ ДАННЫЕ | 78 |
| 11. УТИЛИЗАЦИЯ | 79 |
| ГАРАНТИЯ КАРТЫ | 80 |
| ГАРАНТИЯ | 81 |

1. ОБЩИЕ ПРАВИЛА БЕЗОПАСНОСТИ

Важные предупреждения по безопасности

- ✿ Изделие аккуратно распакуйте и следите за тем, чтобы случайно не выбросить какую-нибудь часть упаковки раньше, чем будут распакованы все детали изделия.
- ✿ Изделие храните в сухом месте, недоступном для детей.
- ✿ Прочтите все предупреждения и указания. Пренебрежение соблюдением предупреждений и указаний может привести к поражению электрическим током, пожару и/или получению тяжелых травм.

Упаковка

Изделие уложено в упаковке, предотвращающей повреждение при транспортировке. Эта упаковка является вторсырьем, поэтому ее можно сдать на переработку.

Инструкция по применению

Прежде чем Вы начнете работать с устройством, прочтите следующие предписания по безопасности и указания по применению. Ознакомьтесь с элементами управления и правильным применением устройства. Инструкцию надежно уложите для последующего использования. Минимально в течение гарантийного срока рекомендуем хранить оригинальную упаковку вместе с внутренним упаковочным материалом, кассовый чек и гарантийный талон. В случае транспортировки упакуйте устройство снова в оригинальную коробку изготовителя. Так Вы обеспечите максимальную защиту изделия во время возможной транспортировки (напр. переезд или посылание в сервисный центр).

 **Примечание:** Если будете передавать устройство другим лицам, передавайте его вместе с инструкцией. Соблюдение приложенной инструкции по применению является предпосылкой надлежащего использования устройства. Инструкция по применению содержит также указания по применению, обслуживанию и ремонту.

Изготовитель не берет на себя ответственность за несчастные случаи или ущерб, возникший в результате несоблюдения настоящей инструкции.

2. ОПИСАНИЕ ТАБЛИЧЕК С УКАЗАНИЯМИ НА ГАЗОНОКОСИЛКЕ



Перед началом работы, пожалуйста, внимательно прочтите инструкцию по эксплуатации.



Следите, чтобы в зону работы не входили посторонние.



Внимание, вращающиеся ножи! Предохраняйтесь от риска получения травмы ног.



Выброс токсичных газов. Не пользуйтесь бензиновой газонокосилкой в закрытых или не вентилируемых помещениях.



Горячие поверхности, опасность получения ожогов!



Перед проведением обслуживания выключить двигатель и отсоединить провод свечи зажигания.



Никогда не доливайте топливо при работающем двигателе.

3. ОПИСАНИЕ ГАЗОНОКОСИЛКИ И КОМПЛЕКТ ПОСТАВКИ

Описание газонокосилки (см. рис. 1)

- | | |
|----------------------------------|--------------------------|
| 1 - Тормозной рычажок | 7 - Мульчирующая насадка |
| 2 - Рычажок привода передвижения | |
| 3 - Верхняя рукоятка | |
| 4 - Нижняя рукоятка | |
| 5 - Двигатель | |
| 6 - Шасси | |

Комплект поставки

Садовые инструменты аккуратно выньте из упаковки и проверьте комплектность следующих деталей:

- ✿ Газонокосилка с вращающимся ножом
- ✿ Контейнер для травы
- ✿ Нижняя и верхняя часть рукоятки газонокосилки
- ✿ 4 колеса
- ✿ Установочный набор
- ✿ Инструкция по эксплуатации
- ✿ Гарантийный талон
- ✿ Мульчирующая насадка
- ✿ Стороны впусую

Если какие-либо детали отсутствуют или повреждены, обращайтесь, пожалуйста, к продавцу, у которого Вы купили устройство.

4. СБОРКА ГАЗОНОКОСИЛКИ

Сборка контейнера для травы (Рис. 2)

- ✿ Вставьте металлическую раму в контейнер для травы и закрепите ее (рис. 2).

4 в 1 Введение:

Задний выброс со сбором травы (рис. 3).

Снимите мульчирующую насадку (рис. 7), а на ее место установите контейнер для травы (рис. 6).

Мульчирование (рис. 4)

При необходимости мульчирования перед запуском устройства установите мульчирующую насадку (рис. 7)

Задний выброс без сбора в контейнер (рис. 5)

Установите мульчирующую насадку (рис. 7) и закройте панель бокового выброса травы. Мульчирующая насадка (рис. 7)

Стороны впустую (рис. 16)

Сборка рукоятки (рис. 8)

- ✿ Смонтируйте верхнюю и нижнюю часть рукоятки при помощи двух приложенных винтов и пластмассовых гаек. Приложите стартовый рычажок с правой стороны рукоятки и прикрепите кабель при помощи пластмассового зажима. Тросик стартового рычажка закрепите в поддерживающих пластмассовых скобах на рукоятке.

Регулировка высоты скашивания (рис. 9)

- ✿ Движением рычага центральной регулировки высоты скашивания можно установить 8 положений высоты скашивания.

5. УКАЗАНИЯ ПО БЕЗОПАСНОСТИ (рис. 10)

- ✿ Пользуйтесь газонокосилкой только с контейнером для травы или с установленным дефлектором выброса травы.
- ✿ Перед опорожнением контейнера для травы или перед регулировкой высоты

скашивания выключить двигатель.

- ✿ Никогда не помещайте Ваши руки или ноги под газонокосилку или под место выброса травы, если двигатель работает. (рис. E)
- ✿ Перед каждым применением проверьте рабочее пространство. Устраните предметы, которые могли бы быть выброшенными или попасть под вращающийся нож и заклинить газонокосилку. (рис. F)
- ✿ Никогда не пользуйтесь газонокосилкой, если поблизости находятся посторонние лица, дети или домашние животные, перемещающиеся без присмотра.
- ✿ Никогда не поднимайте газонокосилку при запуске двигателя. (рис. G).

6. ОБСЛУЖИВАНИЕ

⚠ Внимание: Перед первым применением газонокосилки, пожалуйста, тщательно прочтите инструкцию по эксплуатации двигателя!

⚠ Внимание: Газонокосилка поставляется без моторного масла! Перед применением газонокосилки залить 0,5 л масла.

⚠ Внимание: Масло регулярно заменяйте через каждые 20 часов работы.

- ✿ Нож начнет вращаться сразу же после запуска двигателя. Во время подстригания держите тормозной рычаг в рабочем положении. Двигатель остановится, как только Вы отпустите тормозной рычаг. (рис. 11)
- ✿ Привод управляется прижатием рычага привода передвижения в направлении к рукоятке и нажатием рычага управления привода вместе с тормозным рычагом. (рис. 12)

7. РЕДУКТОР

- ✿ Систематически проверяйте состояние привода передвижения: содержите его в чистоте, смазывайте металлические детали, передачу и подшипники.

8. УКАЗАНИЯ ПО ТЕХНИКЕ БЕЗОПАСНОСТИ

Общие указания по технике безопасности

- ✿ Настоящее изделие служит исключительно для подстригания травы. Не применяйте его для иных целей, чем для которых оно предназначено. В противном случае грозит его повреждение или получение травмы.

- ✿ Никогда не позволяйте детям или лицам, не ознакомленным с настоящей инструкцией пользования, работать с устройством.
- ✿ Лицо, обслуживающее газонокосилку, отвечает за безопасность лиц, находящихся в рабочей зоне. Газонокосилку никогда не применяйте поблизости от посторонних лиц, детей или домашних животных, перемещающихся без присмотра.
- ✿ Перед началом подстригания газона проверьте участок, на котором будет использоваться газонокосилка, и уберите с него камни, проволоку, палочки, осколки, кости и иные посторонние предметы, которые могли бы быть захвачены ножом или выброшены и способствовать получению травмы.

Указания по пользованию

- ✿ Все гайки, штыри и болты должны быть надежно затянуты так, чтобы устройство было в безопасном и исправном состоянии
- ✿ Газонокосилку никогда не применяйте без контейнера для травы или защитного кожуха.
- ✿ Газонокосилку никогда не применяйте с незатянутыми лезвиями ножа. Всегда заранее убедитесь, что соответствующие болты хорошо затянуты. Затупившиеся лезвия должны быть наточены, причем равномерно. Ножи с поврежденными лезвиями необходимо заменить.
- ✿ При работе с газонокосилкой пользуйтесь длинными брюками и прочной обувью.
- ✿ Газонокосилку никогда не запускайте в закрытых или плохо проветриваемых помещениях, где могут собираться испарения. Выбросы, выпускаемые двигателем, содержат окись углерода (угарный газ), которая является опасной для жизни.
- ✿ Работайте только при достаточном освещении (при дневном свете или при достаточном искусственном освещении).
- ✿ Не пользуйтесь газонокосилкой во время дождя или если трава мокрая.
- ✿ Особенно аккуратно поступайте при стрижке на возвышенности (склоне). Всегда подстригайте поперек склона, параллельно горизонтали, и ни в коем случае сверху/снизу перпендикулярно к ней.
- ✿ Газонокосилку никогда не оставляйте работать без присмотра, если уходите от газонокосилки, выключайте двигатель.
- ✿ При запуске никогда не приподнимайте заднюю часть газонокосилки и никогда не приближайте конечности к шасси или к отверстию для заднего выброса травы, пока двигатель работает.
- ✿ Никогда не изменяйте регулировку скорости вращения двигателя.
- ✿ У газонокосилок с приводом передвижения, отпустите привод перед запуском двигателя.
- ✿ Никогда не перемещайте газонокосилку с работающим двигателем.
- ✿ Остановите двигатель и отсоедините провод свечи зажигания в следующих случаях:
 - перед проведением каких-либо действий под кожухом подстригания или в отверстии для заднего выброса травы.

- перед проведением обслуживания, ремонта или проверки газонокосилки.
- перед переносом, подъемом или перемещением газонокосилки.
- если оставляете газонокосилку без надзора или собираетесь изменить регулировку высоты скашивания.
- перед снятием и опорожнением контейнера для травы.
- если произойдет столкновение с посторонним предметом, остановите двигатель, а газонокосилку тщательно осмотрите, чтобы исключить возможность повреждения. В случае возникновения повреждения, доставьте газонокосилку в специализированный сервис для проведения ремонта.

⚠ ВНИМАНИЕ! После выключения двигателя вращающийся нож еще несколько секунд продолжает вращаться.

- в случае возникновения ненормальных вибраций газонокосилки (немедленно выясните и обеспечьте устранение причины вибрации).
- для обеспечения безопасной эксплуатации систематически контролируйте надлежащую затяжку втулок, болтов и гаек на газонокосилке.

⚠ ВНИМАНИЕ! ТОПЛИВО ЯВЛЯЕТСЯ ЛЕГКОВОСПЛАМЕНЯЮЩЕЙСЯ ЖИДКОСТЬЮ

- ✿ Топливо храните в канистре, предназначенной для этого.
- ✿ Топливо доливайте только на открытом или хорошо проветриваемом пространстве. При обращении с топливом не курите и не пользуйтесь мобильным телефоном.
- ✿ Топливо доливайте только при условии, если двигатель выключен. Никогда не открывайте топливный бак и не доливайте топливо, если двигатель горячий или работает.
- ✿ Если Вы пролили бензин, не запускайте двигатель. Устраните газонокосилку с места, где было разлито топливо, и избегайте возможного возгорания. Продолжайте работу только после испарения разлитого топлива и рассеивания паров.
- ✿ После доливки топлива хорошо затяните крышку топливного бака и крышку канистры с топливом.

⚠ ВНИМАНИЕ! Перед проведением обслуживания или ремонта остановите двигатель и отсоедините свечу зажигания.

9. ОБСЛУЖИВАНИЕ

Уход за газоном

- ✿ В зависимости от типа поверхности газона необходимо пользоваться разными способами ухода;

- ✿ Поэтому каждый раз читайте указания, приведенные на упаковках семян, касающиеся высоты скашивания, с учетом условий роста в данной области.
- ✿ Необходимо постоянно помнить, что большая часть травы состоит из стебля и одного или более листьев. При полном срезании листьев произойдет повреждение газона, и обновление роста будет происходить намного хуже.
- ✿ В общем, действуют следующие правила:
 - слишком низкое скашивание вызывает нарушение корней, и после этого возникает «пятнистый» вид;
 - летом необходимо подстригать выше, чтобы предотвратить высыхание почвы;
 - скашивание мокрой травы может вызвать снижение эффективности ножа в результате захватывания травы ножом и вырывания травяного покрова;
 - в случае исключительно высокой травы лучше произвести первое скашивание с максимальной регулировкой высоты газонокосилки, а после этого произвести второе скашивание только через два или три дня.
- ✿ Газон будет лучше выглядеть после регулярного скашивания всей площади на одинаковую высоту и при соблюдении смены направления скашивания в обоих направлениях.

Обслуживание

- ✿ Все гайки, штыри и болты должны быть надлежаще затянуты так, чтобы устройство было в безопасном а исправном состоянии. Систематическое обслуживание является основным условием обеспечения безопасности пользователя, поддержания исправного состояния и высокой производительности газонокосилки.
- ✿ Никогда не храните устройство с бензином в баке в помещении, где испарения могли бы попасть в зону действия открытого пламени, искры или источника высокой температуры.
- ✿ Перед перемещением газонокосилки в любое закрытое помещение дайте двигателю остыть.
- ✿ Для снижения риска возникновения пожара обеспечьте, чтобы газонокосилка и особенно двигатель, глушитель, аккумулятор, а также место хранения запаса бензина были очищены от остатков травы, листьев или чрезмерного количества смазки.
- ✿ Регулярно проверяйте состояние дефлектора выброса и контейнера для травы; в случае повреждения замените их.
- ✿ Слив топлива проводите в хорошо проветриваемом помещении при остывшем двигателе.
- ✿ При снятии или установке ножа пользуйтесь прочными рабочими перчатками.
- ✿ После каждой заточки лезвия ножа необходимо проверить его балансировку.

⚠ ВНИМАНИЕ! Перед проведением обслуживания или ремонта остановите двигатель и отсоедините свечу зажигания.

- ✿ Перед использованием четырехтактным двигателем, пожалуйста, внимательно

прочтите инструкцию по эксплуатации двигателя. Регулярно проверяйте уровень масла, в случае необходимости долейте или замените его

- ✿ Регулярно проверяйте газонокосилку и обеспечьте, чтобы вся налипшая трава в нижней части шасси была устранена.
- ✿ Регулярно смазывайте ось шасси и подшипники подходящей смазкой.
- ✿ Регулярно проверяйте состояние ножей, так как они имеют сильное влияние на производительность газонокосилки. Ножи должны быть всегда острыми и сбалансированными
- ✿ Регулярно проверяйте затяжку всех болтов и гаек. Изношенные или плохо затянутые гайки и болты могут вызвать серьезные повреждения двигателя или рамы.
- ✿ Если нож резко натолкнется на препятствие, остановите газонокосилку и отвезите ее в авторизованный сервис.
- ✿ НОЖ: нож изготовлен из штампованной стали. Чтобы достичь как можно лучшего скашивания, регулярно затачивайте нож, примерно каждые 25 часов работы. Убедитесь, что нож всегда хорошо сбалансирован. С этой целью вставьте в центральное отверстие ножа металлическую ось (диаметром 2-3 мм). Если нож хорошо сбалансирован, ось удержится в горизонтальном положении.
- ✿ Если нож не удержится в горизонтальном положении, замените его.
- ✿ При снятии ножа отвинтите болт, проверьте несущую часть ножа. Если части изношены или повреждены, замените их.
- ✿ При установке ножей убедитесь, что режущие кромки направлены по направлению вращения двигателя. Болт крепления ножа должен быть затянут при помощи тарированного ключа моментом затяжки 3.7 Кгм (37 Нм). (рис. 14)

⚠ ВНИМАНИЕ! Пользуйтесь только оригинальными запасными частями. Некачественные запасные части могут вызвать серьезные повреждения газонокосилки и подвергнуть опасности Вас.

Сервис

- ✿ В случае если после покупки изделия Вы обнаружите какую-либо неисправность, обращайтесь в сервисное отделение. При применении изделия руководствуйтесь указаниями, приведенными в приложенной инструкции пользования.
- ✿ рекламация не будет рассматриваться, если Вы изменили изделие или если Вы не руководствовались указаниями, приведенными в инструкции пользования.

Гарантия не распространяется

- ✿ на естественный износ рабочих частей газонокосилки в результате ее использования;
- ✿ на сервисные действия, связанные со стандартным обслуживанием газонокосилки (напр. чистка, смазка, регулировка и т.д.)
- ✿ на неисправности, вызванные внешними воздействиями (напр. климатическими условиями, пыленностью, неправильным применением и т.д.)

- ✿ механические повреждения, возникшие в результате падения газонокосилки, толчка, удара по ней и т.д.
- ✿ на ущерб, возникший в результате неквалифицированного обращения, перегрузки, применения неправильных деталей, непригодных инструментов и т.д.
- ✿ у изделий, предъявляемых на рекламацию, которые не были надлежаще предохранены от механических повреждений при транспортировке, риск возможного ущерба несет исключительно владелец.

Хранение

- ✿ Если устройство в течение длительного времени не используется, храните его в соответствии со следующими указаниями. Так Вы продлите срок службы газонокосилки.
- ✿ Полностью слейте топливо из топливного бака и карбюратора. Закройте дроссельную заслонку и 3 – 5 раз потяните за стартовый шнур.
- ✿ Вывинтите свечу зажигания и налейте в отверстие небольшое количество моторного масла.
- ✿ Мягко 2 – 3 раза потяните за стартовый шнур.
- ✿ Чистой тканью очистите внешние поверхности. Устройство поместите в чистое и сухое место.

10. ТЕХНИЧЕСКИЕ ДАННЫЕ

| | |
|---|--------------------------------|
| Тип двигателя: | Briggs & Stratton 750 DOV |
| Номинальная мощность: | 3,1 кВт |
| Обороты двигателя: | 3100 об/мин. |
| Рабочий объем: | 161 см ³ |
| Запуск: | Пусковой трос |
| Объем топливного бака (неэтилированный 95 или более): | 1,0 л |
| Объем масляной емкости (SAE 30 - 15W 40): | 0,6 л |
| Регулируемая высота скашивания: | 25-75 мм с 8 положениями |
| Регулировка высоты: | Центральная регулировка высоты |
| Ширина скашивания: | 53 см |
| Ширина колеи: | 178 мм (передние колеса) |
| | 254 мм (задние колеса) |
| Ширина колес: | 50 мм |
| Объем контейнера для травы: | 60 л |
| Шасси: | стальное |
| Заявленный уровень шума: | 98 дБ (А) |
| Вес нетто/брутто: | 36 кг /38 кг |

11. УТИЛИЗАЦИЯ

УКАЗАНИЯ И ИНФОРМАЦИЯ ОБ ОБРАЩЕНИИ С БЫВШЕЙ В УПОТРЕБЛЕНИИ УПАКОВКОЙ

Бывший в употреблении упаковочный материал доставьте на место, предназначенное городской администрацией для сбора отходов.



Устройство и его принадлежности изготовлены из разных материалов, напр. из металла и пластмасс. Поврежденные детали сдайте в пункт сортировки отходов. Информацию можно получить в соответствующем учреждении.



Настоящее изделие отвечает всем основным требованиям норм ЕС, которые на него распространяются.

Изменения в тексте, дизайне и технологической спецификации могут быть проведены без предварительного предупреждения. Изготовитель оставляет за собой право на их изменение.

Инструкция по эксплуатации - только языковая версия.



Záruční list | Záručný list | Warranty Certificate |
Jótállási jegy | Garantijos taisyklės | Karta Gwarancyjna

Vyplní prodejce. | Vyplní predajca. | To be filled in by the seller.
| Wypełnia sprzedawca. | A kereskedő tölti ki.

Název: | Názov: | Name: | Nazwa: | Megnevezés:

Typ: | Type: | Típus:

Výrobní číslo: | Vyrobné číslo: | Serial number: | Numer serijowy: | Gyártási szám:

A termék azonosítására alkalmas részének meghatározása lamennyiben alkalmazható:

Číslo prodejního dokumentu: | Číslo predajného dokumentu: | Sales document no.: | Numer dokumentu sprzedaży: | Vásárlási igazoló bizonylat száma:

Datum nákupu (uvezení do provozu): | Dátum nákupu (uveďenie do prevádzky): | Date of purchase (putting into operation): | Data zakupu (przebieganie do eksploatacji): | Á vásárlás (üzembe helyezés) időpontja:

Den: | Dát.: | _____ Měsíc: | Mesiac: | _____ Rok: | _____
Day: | Dát.: | _____ Month: | Mesiac: | _____ Year: | _____

Razítko prodejce: | Pečiatka predajcu: | Seller's stamp: | Pieczęć sprzedawcy: | Kereskedő bélyege:

V prípade opravy vyplní servis. | V prípade opravy vyplní servis. | To be filled in by a repair shop
in case of repair. | W przypadku naprawy wypełnia serwis. | Javítás esetén a szerviz tölti ki.

Datum oznámení nároku na záruku: | Dátum oznámenia nároku na záruku: | Date of notification of the entitlement to warranty: | Data zgłoszenia roszczeń gwarancyjnych: | A jótállási igény bejelentésének időpontja:

Den: | Dát.: | _____ Měsíc: | Mesiac: | _____ Rok: | _____
Day: | Dát.: | _____ Month: | Mesiac: | _____ Year: | _____

Datum převzetí do opravy: | Dátum prevzatia do opravy: | Data przyjęcia do naprawy: | Date of accepting for repair: | Javítási átvétel időpontja:

Den: | Dát.: | _____ Měsíc: | Mesiac: | _____ Rok: | _____
Day: | Dát.: | _____ Month: | Mesiac: | _____ Year: | _____

Důvod poruchy: | Dóvod poruchy: | Cause of defect: | Przyczyna awarii: | Hiba oka:

Způsob opravy: | Spósob opravy: | Mode of repair: | Spósob naprawy: | Javítás módja:

Datum vrácení výrobku zpět zákazníkovi: | Dátum vrátenia výrobku späť zákazníkovi: | Date of returning the product back to the customer: | Data zwrótu wyrobu klientowi: | A termék fogyasztó részére való visszaadásának időpontja:

Den: | Dát.: | _____ Měsíc: | Mesiac: | _____ Rok: | _____
Day: | Dát.: | _____ Month: | Mesiac: | _____ Year: | _____

Nový záruční lhůta – prodloužená o dobu opravy: | Nový záručný lehotá – predĺžená o dobu opravy: | New warranty period – extended by the duration of the repair: | Nowy termin gwarancji – przedłużony o czas naprawy: | A jótállás időtartamával meghosszabbított – új határidője:

Den: | Dát.: | _____ Měsíc: | Mesiac: | _____ Rok: | _____
Day: | Dát.: | _____ Month: | Mesiac: | _____ Year: | _____

Razítko servisu: | Pečiatka servisu | Stamp of the repair shop: | Pieczęć serwisu: | Szerviz pecsétje:

Autorizovaná servisní střediska | Autorizované servisné strediská | Authorized service centres

FAST ČR, a. s.

Černokostelecká 1621
CZ 251 01 Říčany
Česká republika
Tel.: +420/ 323 204 120
Fax: +420/ 323 204 121
servis.praha@fastcr.cz
www.fastcr.cz

FAST ČR, a. s.

Cajl 31
CZ 602 00 Brno
Česká republika
Tel.: +420/ 531 010 295
Fax: +420/ 531 010 296
servis.brno@fastcr.cz
www.fastcr.cz

Fast Plus, spol. s r. o.

Na Pántoch 18
SK 831 06 Bratislava
Slovenská republika
Tel.: +421/2/49 105 854
Fax: +421/2/49 105 859
servis@fastplus.sk
www.fastplus.sk

További információkért | Aby uzyskać więcej informacji | További információkért

Fast Hungary Kft.

Dulácska u. 1/a.
H-2045 Torókbálint
Magyarország
Tel.: + 36/ 23 330 905
Fax: + 36/ 23 330 827
info@fasthungary.hu
www.fasthungary.hu

Arconet sp. z o.o.

W celu znalezienia
najbliższego serwisu
prosimy zadzwonić:
0801 44 33 22
Lub odwiedzić stronę
internetową:
www.arconet.pl

**Uab „Senuku Prekybos
Centras” Garantinis Servisas**

Jonavos G. 62, LT-44192,
Kaunas, Lithuania
Tel.: +370 37 212 146
Tex.: +370 37 212 165
garrem@senukai.lt
www.senukai.lt



revision 02/2011



 **FIELDMANN**[®]
Home & Garden Performance