

NÁVOD K POUŽITÍ
NÁVOD K POUŽITIE
INSTRUKCJA OBSŁUGI
INSTRUCTION MANUAL

FMOE 202W



Mikrovlnná trouba
Mikrovlnná rúra
Mikrofalówka
Microwave oven
Four à micro-ondes

Gallet



Vážený zákazníku, děkujeme Vám za zakoupení našeho produktu. Před uvedením tohoto přístroje do provozu si velmi pozorně přečtěte návod k obsluze a tento návod spolu se záručním listem, pokladním dokladem a podle možností i s obalem a vnitřním obsahem obalu dobře uschovejte.

VŠEOBECNÉ BEZPEČNOSTNÍ POKYNY

- Používejte tento přístroj výlučně pro soukromou potřebu a pro stanovené účely. Tento přístroj není určen pro komerční použití. Nepoužívejte jej v otevřeném prostoru (s výjimkou přístrojů, které jsou podmíněně používány venku určeny). Chraňte jej před horkem, přímým slunečním zářením, vlhkostí (v žádném případě jej neponořujte do kapalin) a stykem s ostrými hranami. Nepoužívejte přístroj v případě, že máte vlhké ruce. Jestliže dojde k navlhčení nebo namočení přístroje, okamžitě vytáhněte zástrčku ze zásuvky. Vyvarujte se styku s vodou.
- Přístroj vypněte a vždy vytáhněte zástrčku ze zásuvky (tahejte jen za zástrčku, nikdy ne za kabel), jestliže nebudete přístroj používat, chcete-li namontovat příslušenství, přístroj vyčistit nebo v případě poruchy.
- Přístroj nesmí zůstat v provozu bez dozoru. Jestliže musíte pracoviště opustit, vždy přístroj vypněte, resp. vytáhněte zástrčku ze zásuvky (vždy tahejte za zástrčku, nikdy ne za kabel).
- Abyste ochránili děti před riziky spojenými s elektrickými přístroji, postarejte se o to, aby kabel nevisel dolů a děti na přístroj nedosáhly.
- Pravidelně kontrolujte přístroj a přívodní kabel z hlediska poškození. Jestliže přístroj vykazuje nějakou závadu, neuvádějte jej do provozu.
- Používejte jen originální příslušenství.
- Jestliže je napájecí přívod tohoto spotřebiče poškozen, musí být přívod nahrazen výrobcem, jeho servisním technikem nebo podobně kvalifikovanou osobou, aby se tak zabránilo vzniku nebezpečné situace.
- Tento spotřebič není určen pro používání osobami (včetně dětí), jimž fyzická, smyslová, nebo mentální neschopnost či nedostatek zkušeností a znalostí zabraňuje v bezpečném používání spotřebiče, pokud na ně nebude dohlíženo nebo pokud nebyly instruovány ohledně použití spotřebiče osobou zodpovědnou za jejich bezpečnost.
- Na děti by se mělo dohlížet, aby se zajistilo, že si nebudou se spotřebičem hrát.
- Respektujte, prosím, následující „Speciální bezpečnostní pokyny pro tento přístroj“.

SPECIÁLNÍ BEZPEČNOSTNÍ POKYNY PRO TENTO PŘÍSTROJ

Bezpečnostní opatření pro zabránění možnému vystavení nadměrné mikrovlnné energii

- a) Nepokoušejte se pracovat s touto troubou, pokud má otevřená dvířka, mohlo by dojít ke škodlivému vystavení vaší osoby mikrovlnné energii. Je důležité nepoškodit a nijak nemanipulovat s bezpečnostním blokováním.
- b) Nepokládejte mezi čelní stěnu trouby a dvířka žádné předměty a dbejte, aby se zbytky špíny nebo čisticí prostředky nehromadily na těsnící ploše.
- c) **VÝSTRAHA:** Pokud jsou dvířka trouby poškozena, trouba nesmí být používána, dokud nebude opravena kvalifikovanou osobou.

DŮLEŽITÁ BEZPEČNOSTNÍ OPATŘENÍ

VAROVÁNÍ: Pro snížení nebezpečí vzniku požáru, úderu elektrickým proudem, zranění osob nebo vystavení přílišné mikrovlnné energii se během používání zařízení držte základních bezpečnostních opatření, včetně následujících:

Varování

- 1) Tekutiny a jiná jídla nesmí být ohřívány v uzavřených nádobách, protože tyto jsou náchylné explozi.
- 2) Pro jakoukoliv jinou než kvalifikovanou osobu je nebezpečné odstranit kryt, který poskytuje ochranu před mikrovlnným zářením.
- 3) Dovolte dětem používat mikrovlnnou troubu, pouze pokud jim byly poskytnuty dostatečné pokyny a dítě je schopno používat troubu bezpečně a rozumí nebezpečím plynoucím z nesprávného použití.
- 4) Mikrovlnný ohřev nápojů může vyústit v opožděný eruptivní var, proto buďte opatrní při manipulaci s nádobou.
- 5) Používejte pouze kuchyňské náčiní vhodné pro použití v mikrovlnných troubách.
- 6) Tato trouba by měla být pravidelně čištěna a jakékoliv zbytky jídla by měly být odstraněny.
- 7) Čtěte a dodržujte specifická **BEZPEČNOSTNÍ OPATŘENÍ PRO ZABRÁNĚNÍ MOŽNÉMU VYSTAVENÍ NADMĚRNÉ MIKROVLNNÉ ENERGII**
- 8) Pokud ohříváte jídlo v plastických nebo papírových nádobách, hlídejte troubu vzhledem k možnosti jejich vznícení.
- 9) Pokud zpozorujete kouř, vypněte zařízení nebo je odpojte od elektrické sítě a ponechejte dvířka zavřená, abyste udusili případné plameny.
- 10) Nepřevařujte jídlo.
- 11) Nepoužívejte prostor trouby pro odkládání věcí. Neskladujte vznětlivé předměty jako např. chléb, sušenky apod. uvnitř trouby.
- 12) Před vložením do trouby odstraňte z papírových nebo plastických nádob/sáčků drátěné provázky a kovová držadla.
- 13) Instalujte a umístějte tuto troubu pouze podle poskytnutých pokynů.
- 14) Vejce ve skořápce ani celá natvrdo uvařená vejce by neměla být ohřívána v mikrovlnných troubách, protože mohou explodovat, a to i po skončení mikrovlnného ohřevu.
- 15) Používejte toto zařízení pouze pro jeho zamýšlené použití, jak je popsáno v manuálu.
- 16) Nepoužívejte v zařízení korozivní chemikálie nebo páry. Tato trouba je speciálně navržena k ohřevu. Není navržena pro průmyslové nebo laboratorní použití.
- 17) Obsah lahví pro krmení dětí a nádob s dětským jídlem musí být rozmíchán nebo protřepán a teplota pokrmu před konzumací zkontrolována, aby se předešlo popáleninám.
- 18) Neudržování trouby v čistém stavu může vést k poškození povrchu, které může nepříznivě ovlivnit životnost zařízení a případně vést k nebezpečné situaci.
- 19) Nepoužívejte troubu v blízkosti vody, ve vlhkém sklepě ani v blízkosti plaveckého bazénu.
- 20) Teplota přístupných povrchů může být při provozu zařízení vysoká. Udržujte kabel od ohřátého povrchu a nezakrývejte žádné otvory na troubě.
- 21) Nenechávejte kabel viset přes hranu stolu nebo pultu.

Pro snížení rizika zranění osob

Nebezpečí úrazu elektrickým proudem

Dotknutí se některých vnitřních součástí může způsobit vážné zranění nebo smrt. Nerozebírejte toto zařízení.

VAROVÁNÍ

Nesprávné použití uzemnění může způsobit úder elektrickým proudem. Nezapojujte zařízení do zásuvky, dokud není správně namontováno a uzemněno. Toto zařízení musí být uzemněno. V případě elektrického zkratu snižuje uzemnění riziko úderu elektrickým proudem poskytnutím drátu, po kterém může odtéci elektrický proud. Toto zařízení je vybaveno kabelem s ochranným vodičem připojeným na ochranný kolík. Tato zástrčka musí být zapojena do zásuvky, která je správně namontována a uzemněna.

Poradte se s kvalifikovaným elektrotechnikem nebo údržbářem, pokud jste úplně neporozuměli pokynům pro uzemnění, nebo pokud máte pochyby, zda je zařízení správně uzemněno. Je-li nezbytné použití prodlužovacího kabelu, použijte pouze 3žilový prodlužovací kabel s ochranným vodičem. Zařízení se připojuje do zásuvky se 2 otvory s ochranným kolíkem.

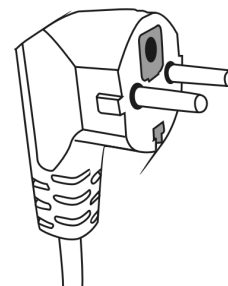

Přípojka s dvěma kolíky a ochranou zdičkou

1. Krátký napájecí kabel je dodáván, aby se snížilo riziko zamotání se do nebo zakopnutí o delší kabel.
2. Pokud používáte soupravu s dlouhým kabelem nebo prodlužovací kabel:
 - 1) Průřez přívodního nebo prodlužovacího kabelu musí být odpovídající elektrickému příkonu zařízení.
 - 2) Prodlužovací kabel musí být 3žilový s ochrannou zdičkou.
 - 3) Dlouhý kabel by měl být veden tak, aby nevisel přes pult nebo hranu stolu, kde by za něj mohli tahat děti nebo abyste o něj mohli zakopnout.

VAROVÁNÍ

Nebezpečí osobního zranění

Pro jakoukoliv jinou než pověřenou osobu je nebezpečné provádět jakékoliv opravy nebo údržbu, které zahrnují odstranění krytu mikrovlnné trouby, jež poskytuje ochranu před vystavením mikrovlnné energii.

KUCHYŇSKÉ NÁČINÍ

Viz pokyny k „Materiálům, které můžete použít v mikrovlnné troubě nebo které nesmíte použít v mikrovlnné troubě.“ Používání některého nekovového kuchyňského náčiní není v mikrovlnné troubě bezpečné. Máte-li pochybnosti, můžete kuchyňské náčiní vyzkoušet níže uvedeným postupem.

Test kuchyňského náčiní:

1. Naplňte microwave-safe nádobu (bezpečnou pro užití v mikrovlnné troubě) 1 šálkem studené vody (250 ml) a vložte jej do trouby spolu se zkoumaným kuchyňským náčiním.
2. Zapněte mikrovlnou troubu na maximální výkon po dobu 1 minuty.
3. Opatrně ohmatejte zkoumané kuchyňské náčiní. Pokud je prázdné kuchyňské náčiní teplé, nepoužívejte je pro mikrovlnné vaření.
4. Nepřekračujte 1 minutu doby vaření.
5. Vyjměte nádobu z mikrovlnné trouby

DŮLEŽITÉ:

Tento test a následující pokyny platí pro kuchyňské náčiní pro mikrovlnné vaření!

Při kombinovaném vaření a grilování lze použít kuchyňské náčiní vhodné pro pečení a vaření v klasické pečící troubě. Nesmíte použít náčiní, které není odolné vysokým teplotám (např. plastové, papírové, dřevěné...)

POZOR!

Při kombinovaném vaření jde o kombinaci mikrovlnného a grilování. V tomto případě je nutné dodržet obě kritéria pro výběr správného kuchyňského náčiní.

Tzn. že použité náčiní musí splňovat kritéria pro mikrovlnné vaření a zároveň musí být odolné vysokým teplotám pro grilování (např. skleněné a porcelánové nádoby na pečení).

Materiály, které můžete použít v mikrovlnné troubě

Kuchyňské náčiní	Poznámky
Hliníková fólie	Pouze na zakrytí. Malé hladké kusy mohou být použity na zakrytí tenkých částí masa nebo drůbeže, aby se zabránilo jejich převažení. Pokud je fólie příliš blízko stěn trouby, může dojít k hoření elektrického oblouku. Fólie by měla být nejméně 2,5 cm od stěn trouby.
Stolní nádobí	Pouze Microwave-safe nádobí (bezpečné pro užití v mikrovlnné troubě). Řiďte se pokyny výrobce stolního nádobí. Nepoužívejte prasklé nebo naštípnuté nádoby.
Skleněné hrnce	Pouze Microwave-safe nádobí (bezpečné pro užití v mikrovlnné troubě). Řiďte se pokyny výrobce stolního nádobí. Nepoužívejte prasklé nebo naštípnuté nádoby.
Skleněné nádobí	Pouze tepelně odolné skleněné nádobí. Ujistěte se, že neobsahuje železné součásti. Nepoužívejte prasklé nebo naštípnuté nádoby.
Sáčky pro pečení	Řiďte se pokyny výrobce. Neuzavírejte drátěným provázkem. Perforujte, aby mohla unikát pára.
Papírové talíře a šálky	Používejte pouze pro krátkodobé vaření/ohřívání. Nenechávejte při vaření troubu bez dozoru.
Papírové utěrky	Použijte pro zakrytí jídla pro přehřívání a absorbování tuku. Bez dozoru používejte pouze pro krátkodobé vaření.
Pergamenový papír	Používejte jako ochranu před stříkáním nebo jako obal pro napařování.
Plast	Plast pouze Microwave-safe (bezpečné pro užití v mikrovlnné troubě). Řiďte se pokyny výrobce. Měl by být označen jako „Microwave Safe“ (bezpečný pro užití v mikrovlnné troubě). Některé plastové nádoby změkknou, když se jídlo uvnitř zahřeje. „Varné sáčky“ a neprodyšně uzavřené plastové sáčky by měly být proděravěny nebo ventillovány podle doporučení na balení.
Plastový obal	Pouze Microwave-safe (bezpečné pro užití v mikrovlnné troubě). Použijte pro zakrytí jídla během vaření, aby zůstala zachována vlhkost. Dávejte pozor, aby se plastový obal nedotýkal jídla.
Teploměry	Pouze Microwave-safe (bezpečné pro užití v mikrovlnné troubě) (teploměry pro určení teploty masa a sladkostí).
Voskovaný papír	Použijte pro zakrytí pokrmu pro zabránění stříkání a uchování vlhkosti.

Materiály, které se v mikrovlnné troubě nesmí používat

Kuchyňské náčiní	Poznámky
Hliníkový táč	Může dojít k jiskření a elektrickým výbojům. Přemístěte jídlo do microwave-safe nádoby (bezpečné pro použití v mikrovlnné troubě)
Krabice s kovovým držadlem	Může dojít k jiskření a elektrickým výbojům. Přemístěte jídlo do microwave-safe nádoby (bezpečné pro použití v mikrovlnné troubě).
Kovové nebo pokované kuchyňské náčiní	Železo brání přístupu mikrovlnné energie k jídlu. Kov může způsobit hoření elektrického oblouku
Drátové provázky	Mohou způsobit jiskření a elektrický výboj a požár v troubě.
Papírové sáčky	Mohou v troubě způsobit požár.
Plastiková pěna	Plastiková pěna se může rozpustit nebo kontaminovat tekutinu uvnitř, pokud je vystavena vysoké teplotě.
Dřevo	Dřevo při používání v mikrovlnné troubě vysychá a může se rozštěpit nebo prasknout.

POPIS OVLÁDACÍCH PRVKŮ

Spolu s vaší troubou jste obdrželi následující příslušenství:

Skleněný talíř	1
Kruhová podsada talíře	1
Návod k obsluze	1

- A Ovládací panel
- B Hřídel talíře
- C Kruhová podsada talíře
- D Skleněný talíř
- E Průhledové okénko
- F Dvířka
- G Systém bezpečnostního blokování - vypíná troubu, pokud jsou během provozu otevřena dvířka.

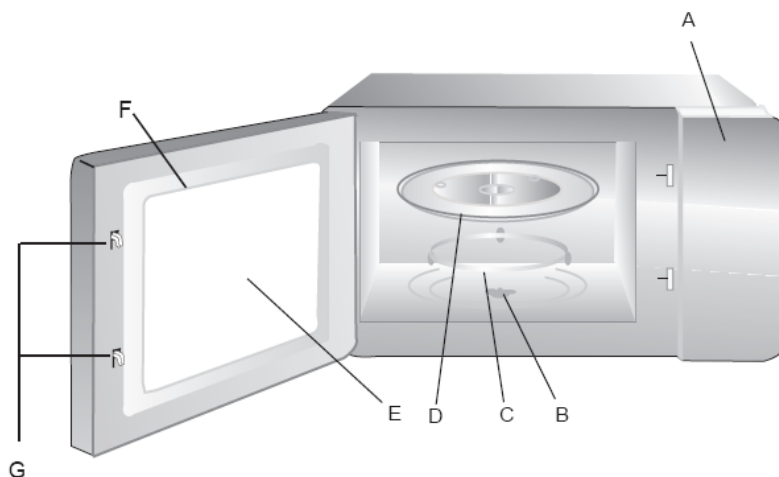

INSTALACE TALÍŘE

- a. Otevřete dvířka a vložte na dno kruhovou podsadu talíře. Na něj vložte skleněný talíř tak, aby byl střed talíře usazený na hřídeli na dně mikrovlnné trouby.
- b. Nikdy neobracejte skleněný talíř vzhůru nohama. Skleněný talíř by nikdy neměl být omezován v pohybu.
- c. Během vaření musí být používány skleněný talíř i kruhová podsada talíře.
- d. Všechno jídlo a nádoby s jídlem musí být pro vaření položeny na skleněném talíři.
- e. Pokud skleněný podnos nebo kruhová podsada talíře praskne nebo se rozbije, obraťte se na nejbližšího pověřeného obchodního zástupce.

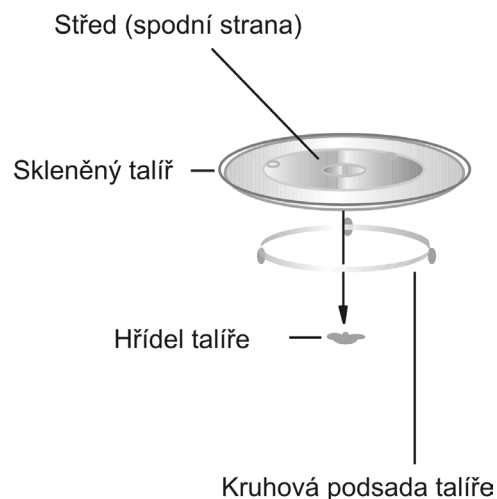

POKYNY K POUŽITÍ

Instalace

Vyjměte troubu z krabice a odstraňte všechny balící materiál z prostoru mikrovlnné trouby. Prohlédněte troubu, zda není někde promáčknutá nebo nemá poškozená dvířka. Neinstalujte, pokud je trouba poškozená.

Kryt: Odstraňte všechnu ochrannou fólii z povrchu krytu trouby. Neodstraňujte světle hnědý Mica kryt, který je připevněn k otvoru trouby pro ochranu magnetronu.

1. Vyberte vodorovný povrch, který poskytuje dostatek místa pro přívody a vývody vzduchu.

2. Mezi troubou a sousedními stěnami je vyžadována minimální vzdálenost 7,5 cm. Jedna strana musí být volná.

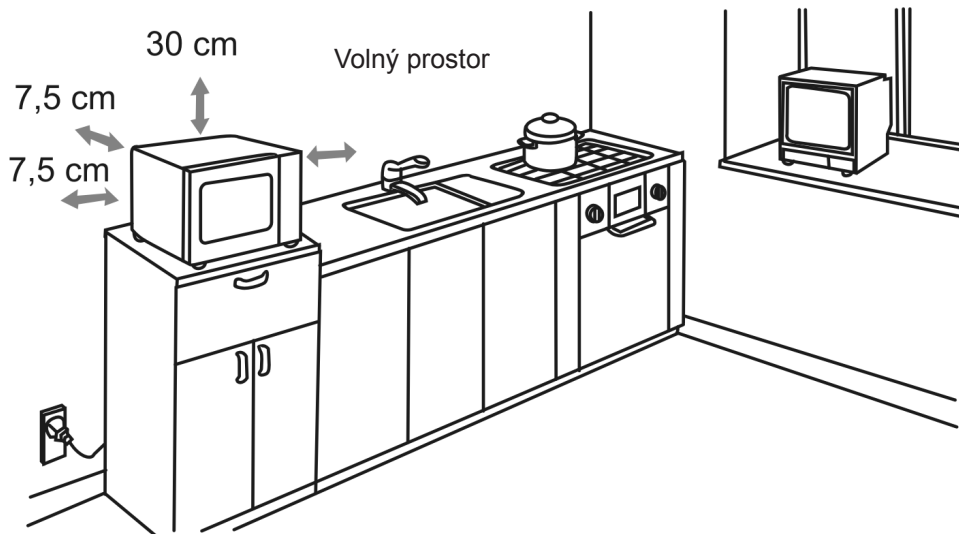

3. - Ponechejte minimálně 30 cm volného prostoru nad troubou.
 - Neodstraňujte ze spodní strany trouby nohy.
 - Blokování přívodu a vývodů vzduchu může poškodit troubu.
 - Umístěte troubu co nejdále od rozhlasových přijímačů a TV. Provoz mikrovlnné trouby může způsobit rušení vašeho rozhlasového přijímače nebo TV signálu.
4. Zapojte vaši troubu do standardní domácí zásuvky. Ujistěte se, že napětí a frekvence je stejná jako napětí a frekvence na štítku přístroje.

VÝSTRAHA: Neinstalujte troubu na horní panel sporáku ani jiné zařízení vydávající teplo. Pokud je trouba nainstalována v blízkosti nebo přímo na zdroji tepla, může dojít k jejímu poškození a záruka bude zrušena.

Pozor povrch trouby může být během provozu horký!





Nedotýkejte se!

OVLÁDÁNÍ

1. NASTAVENÍ HODIN



Po připojení trouby k elektrické síti se na displeji objeví „0:00“ a ozve se pípnutí.

- 1) Stiskněte „**CLOCK/PRE-SET**“, číslice pro výběr hodin začnou blikat.
- 2) Otáčením „“ nastavte požadovanou hodnotu hodin, zadaný čas by měl být mezi 0–23 (24hodinový formát).
- 3) Pro potvrzení stiskněte tlačítko „**CLOCK/PRE-SET**“ a začnou blikat číslice minut.
- 4) Otáčením „“ nastavte požadované minuty v rozsahu 0–59.
- 5) Stiskněte tlačítko „**CLOCK/PRE-SET**“ pro dokončení nastavení času. Začne blikat „:“.

Poznámka:

- 1) Nejsou-li hodiny nastaveny, nebudou po zapnutí pracovat.
- 2) Stisknete-li během nastavování hodin tlačítko „**STOP/CLEAR**“, vrátí se trouba automaticky do předchozího stavu.

2. MIKROVLNNÉ VAŘENÍ

- 1) Stiskněte jednou tlačítko „**MICROWAVE**“ na displeji se objeví „P100“.
- 2) Opakovaným stisknutím tlačítka „**MICROWAVE**“ nebo otáčením „“ vyberte požadovaný výkon od 100% do 10%. Při výběru bude displej zobrazovat „P100“, „P80“, „P50“, „P30“, „P10“.
- 3) Stiskněte tlačítko „**START/+30Sec./CONFIRM**“ pro potvrzení.
- 4) Otáčením „“ upravte dobu vaření. (Nastavitelná doba vaření je v rozsahu 0:05 – 95:00 minut.)
- 5) Stiskněte tlačítko „**START/+30Sec./CONFIRM**“ pro start vaření.

POZNÁMKA: Hodnota kroku při nastavování času v různém rozsahu je následující (různá):

0– 1 minuta	:	5 sekund
1– 5 minut	:	10 sekund
5–10 minut	:	30 sekund
10–30 minut	:	1 minuta
30–95 minut	:	5 minut

Tabulka výkonů:

Mikrovlnný výkon	100%	80%	50%	30%	10%
Zobrazuje se	P100	P80	P50	P30	P10

3. RYCHLÉ VAŘENÍ

- 1) V klidovém stavu trouby stiskněte tlačítko „**START/+30Sec./CONFIRM**“ pro spuštění vaření potravin na plný mikrovlnný výkon po dobu 30 sekund. Při každém dalším stisknutí tlačítka „**START/+30Sec./CONFIRM**“ se doba vaření prodlouží o 30 sekund. Maximální doba nastavení je 95 minut.
- 2) V případě, že probíhá mikrovlnné vaření, nebo rozmrazování dle času, stiskněte tlačítko „**START/+30Sec./CONFIRM**“ pro přidání 30 sekund k době vaření.
- 3) V režmech automatického vaření, rozmrazování dle hmotnosti nejde stiskem tlačítka „**START/+30Sec./CONFIRM**“ zvýšit čas vaření o 30 sekund.
- 4) V klidovém stavu vyberte otáčením ovladače „“ doleva dobu vaření a pak stiskněte tlačítko „**START/+30Sec./CONFIRM**“ pro spuštění vaření při 100 % výkonu.

4. ROZMRAZOVÁNÍ PODLE HMOTNOSTI

- 1) Jedenkrát stiskněte tlačítko „**WT./TIME DEFROST**”, na displeji se zobrazí „dEF1”.
- 2) Otáčením  vyberte hmotnost potravin v rozsahu 100 až 2000 g
- 3) Stiskněte tlačítko „**START/+30Sec./CONFIRM**” pro spuštění rozmrazování. Na displeji se bude zobrazovat zbývající doba.



5. ROZMRAZOVÁNÍ PO STANOVENÝ ČAS

- 1) Stiskněte dvakrát tlačítko „**WT./TIME DEFROST**”, na displeji se zobrazí „dEF2”.
- 2) Otáčením  vyberte dobu rozmrazování. Maximální doba nastavení je 95 minut.
- 3) Stiskněte tlačítko „**START/+30Sec./CONFIRM**” pro spuštění rozmrazování. Na displeji se bude zobrazovat zbývající doba.





6. VAŘENÍ VE VÍCE ETAPÁCH

Současně můžete nastavit maximálně dvě etapy vaření. V případě použití etapy rozmrazování, by tato měla být jako první.

Příklad: Chcete-li jídlo rozmrazit po dobu 5 minut a poté jídlo vařit na 80 % mikrovlnného výkonu po dobu 7 minut, proveďte následující:

- 1) Stiskněte jednou tlačítko „**WT./TIME DEFROST**”, displej zobrazí „dEF2”.
- 2) Otáčením  nastavte dobu vaření na 5 minut.
- 3) Stiskněte jednou tlačítko „**MICROWAVE**”, displej zobrazí „P100”.
- 4) Stiskněte jednou tlačítko „**MICROWAVE**”, nebo otáčením  zvolte mikrovlnný výkon na 80%, displej bude zobrazovat „P80”.
- 5) Stiskněte tlačítko „**START/+30Sec./CONFIRM**” pro potvrzení.
- 6) Otáčením  zvolte čas vaření 7 minut.
- 7) Stiskněte tlačítko „**START/+30Sec./CONFIRM**” pro start vaření. Zazní zvukový signál pro první etapu, čas pro rozmrazování se začne odpočítávat. Zvukový signál zazní znovu na začátku druhé etapy. Po dokončení všech etap zazní 5 krát.

7. FUNKCE ČASOVÉ PŘEDVOLBY



- 1) Nejprve nastavte hodiny. (Podívejte se do pokynů o nastavení hodin.)
- 2) Zadejte program vaření. Mohou být zvoleny nejvíce 2 etapy vaření.
V tomto případě nelze zvolit rozmrazování.
Příklad: Požadujete vařit na 80% mikrovlnného výkonu po dobu 7 minut.
 - a) Stiskněte jednou tlačítko „**MICROWAVE**”
 - b) Stiskněte znovu jednou tlačítko „**MICROWAVE**” nebo otáčením  zvolte mikrovlnný výkon na 80%, displej bude zobrazovat „P80”.
 - c) Stiskněte tlačítko „**START/+30Sec./CONFIRM**” pro potvrzení.
 - d) Otáčením  zvolte čas vaření 7 minut.
 Po těchto krocích prosím nestiskněte „**START/+30Sec./CONFIRM**”. Pokračujte dle následujících kroků.
- 3) Stiskněte „**CLOCK/PRE-SET**” pro nastavení času, ve kterém má začít vaření. Číslice hodin budou blikat.
- 4) Otáčením  nastavte hodiny, zadaný čas by měl být mezi 0–23 (24hodinový formát)
- 5) Stiskněte tlačítko „**CLOCK/PRE-SET**” a začnou blikat číslice minut.
- 6) Otáčením  upravte minuty v rozsahu 0–59.
- 7) Stiskněte „**START/+30Sec./CONFIRM**” pro ukončení nastavení. Po dosažení nastaveného času se ozve zvukový signál a spustí se automatické vaření.

8. FUNKCE DĚTSKÉHO ZÁMKU

Zamknutí: V klidovém stavu stiskněte na 3 sekundy tlačítko „**STOP/CLEAR**“. Ozve se dlouhý tón označující aktivaci dětského zámku a na displeji se zobrazí indikátor.

Zrušení zámku: V uzamknutém stavu stiskněte na 3 sekundy tlačítko „**STOP/CLEAR**“. Ozve se dlouhý tón označující deaktivaci dětského zámku a indikátor zhasne.

9. NABÍDKA AUTOMATICKÉHO VAŘENÍ

- 1) V klidovém stavu otáčejte ovladačem „“ doprava, pro zvolení z nabídky „A-1“ až „A-8“.
- 2) Stiskněte tlačítko „**START/+30Sec./CONFIRM**“ pro potvrzení.
- 3) Otáčením „“ vyberte hmotnost dle tabulky.
- 4) Stiskněte tlačítko „**START/+30Sec./CONFIRM**“ pro start vaření.
- 5) Po ukončení vaření zazní 5 krát zvukový signál.

Nabídka	Hmotnost (g)	Zobrazuje se	Výkon
A - 1 Ohřev	200	200	100 %
	400	400	
	600	600	
A - 2 Zelenina	200	200	100 %
	300	300	
	400	400	
A - 3 Ryba	250	250	80 %
	350	350	
	450	450	
A - 4 Maso	250	250	100 %
	350	350	
	450	450	
A - 5 Těstoviny	50 g (s 450 ml studené vody)	50	80 %
	100 g (s 800 ml studené vody)	100	
A - 6 Brambory	200	200	100 %
	400	400	
	600	600	
A - 7 Pizza	200	200	100 %
	400	400	
A - Polévky	200	200	80
	400	400	

10. FUNKCE ZOBRAZENÍ INFORMACÍ

- 1) Při probíhající vaření stiskněte tlačítko „**MICROWAVE**” na 3 sekundy se zobrazí aktuální výkon. Poté se zobrazení vrátí do předchozího stavu.
- 2) Při probíhající vaření stiskněte tlačítko „**CLOCK/PRE-SET**” pro zobrazení aktuálního času. Čas se bude zobrazovat 3 sekundy.
- 3) Při nastavení časové předvolby stiskněte „**CLOCK/PRE-SET**” pro zobrazení zbývajících času do spuštění vaření. Předvolený čas se zobrazí na 3 sekundy.

11. SPECIFIKACE

- 1) Při otáčení přepínačem funkcí zaznívá jednou zvukový signál.
- 2) Pokud během vaření otevřete dveře pro pokračování stiskněte „**Start/+30Sec**”.
- 3) Pokud po nastavení požadované volby nestisknete do jedné minuty tlačítko „**Start/+30Sec**.” bude volba zrušena a zobrazí se čas.
- 4) Při dostatečném stisku tlačítek se ozve zvukový signál.
- 5) Po ukončení vaření zazní zvukový signál pětkrát.

ČIŠTĚNÍ

Ujistěte se, že jste troubu odpojili od zdroje napájení.

1. Vyčistěte po použití vnitřek trouby lehce navlhčeným hadříkem.
2. Omyjte příslušenství obvyklým způsobem v mýdlové vodě.
3. Dveřní rám, izolace a sousední části musí být, jsou-li znečištěny, opatrně očištěny vlhkým hadříkem.

ODSTRAŇOVÁNÍ PROBLÉMŮ

Normální	
Mikrovlnná trouba ruší příjem televizního signálu.	Příjem rozhlasového a TV signálu může být při provozu mikrovlnné trouby rušen. Je to obdobné rušení malých elektrických zařízení jako mixéru, vysavače nebo fénu. Je to normální.
Slabé světlo trouby.	Při mikrovlnném vaření o nízkém výkonu se může světlo zeslabit. Je to normální.
Na dveřích se akumuluje pára, z ventilačních otvorů vychází horký vzduch.	Při vaření se může z jídla uvolňovat pára. Většina je odvedena ventilačními otvory. Některá se ovšem může akumulovat na chladnějším místě jakým jsou např. dvířka trouby. Je to normální.
Trouba byla omylem spuštěna bez jídla uvnitř.	Nikdy nezapínejte prázdnou mikrovlnnou troubu. Může dojít ke zničení spotřebiče.

Problém	Možná příčina	Odstranění
Troubu nelze zapnout.	(1) Napájecí kabel není pevně zapojen.	Odpojte jej. Po 10 sekundách jej opět zapojte.
	(2) Vypadla pojistka nebo se vypnul jistič proudu.	Nahradte pojistku nebo zapněte jistič proudu.
	(3) Problémy se zásuvkou.	Vyzkoušejte zásuvku s jinými elektrickými zařízeními.
Trouba nehřeje	(4) Dvířka nejsou dovřena.	Dovřete dvířka.
Skleněný talíř vydává při provozu trouby hluk.	(5) Špinavé válečky ložisek na spodní část trouby.	Viz. kapitola „Čištění“ pro očištění špinavých částí.

TECHNICKÁ SPECIFIKACE

- Mikrovlnná trouba
- Elektronické ovládání
- Kapacita trouby 20 litrů
- Rychlý start
- Funkce rozmrazování
- 8 Nastavení automatického menu
- Dětská pojistka
- 24 h. hodiny
- Mikrovlnný výkon 800 W
- Průměr talíře 255 mm
- Barva: bílá
- Příkon: 1270 W
- Hlučnost < 60 dB
- Napájení: 230 V ~ 50 Hz
- Rozměry (š x v x h): 43,3 x 26 x 33 cm
- Hmotnost: 11,4 kg

Změna technické specifikace výrobku vyhrazena výrobcem.



VAROVÁNÍ: NEVYSTAVUJTE SPOTŘEBIČ DEŠTI NEBO VLHKOSTI ABYSTE PŘEDEŠLI VZNIKU POŽÁRU NEBO ÚRAZU ELEKTRICKÝM PROUDEM. VŽDY SPOTŘEBIČ VYPNĚTE ZE ZÁSUVKY KDYŽ JEJ NEPOUŽÍVÁTE NEBO PŘED OPRAVOU. V PŘÍSTROJI NEJSOU ŽÁDNÉ ČÁSTI OPRAVITELNÉ SPOTŘEBITELEM. VŽDY SE OBRACEJTE NA KVALIFIKOVANÝ AUTORIZOVANÝ SERVIS. PŘÍSTROJ JE POD NEBEZPEČNÝM NAPĚTÍM .

Informace o ochraně životního prostředí

Udělali jsme to nejlepší pro snížení množství obalů a zajistili jsme jejich snadné rozdělení na 3 materiály: lepenka, papírová drť a roztažený polyetylén. Tento přístroj obsahuje materiály, které mohou být po demontáži specializovanou společností recyklovány. Dodržujte prosím místní nařízení týkající se nakládání s balcímí materiály, vybitými bateriemi a starým zařízením.

Likvidace starého elektrozařízení a použitých baterií a akumulátorů



Tento symbol na výrobku, jeho příslušenství nebo na jeho obalu označuje, že s výrobkem nesmí být nakládáno jako s domácím odpadem. Po ukončení životnosti odevzdejte prosím výrobek nebo baterii (pokud je přiložena) v příslušném místě zpětného odběru, kde bude provedena recyklace tohoto elektrozařízení a baterií. V Evropské unii a v ostatních evropských zemích existují místa zpětného odběru vysloužilého elektrozařízení. Tím, že zajistíte správnou likvidaci výrobku, můžete předejít možným negativním následkům pro životní prostředí a lidské zdraví, které se mohou v opačném případě projevit jako důsledek nesprávné manipulace s tímto výrobkem nebo baterií či akumulátorem. Recyklace materiálů přispívá k ochraně přírodních zdrojů. Z tohoto důvodu prosím nevyhazujte vysloužilé elektrozařízení a baterie / akumulátory do domovního odpadu.

Informace o tom, kde je možné vysloužilé elektrozařízení zdarma odložit, získáte u vašeho prodejce, na obecním úřadě nebo na webu www.elektrowin.cz. Informace o tom, kde můžete zdarma odevzdat použité baterie nebo akumulátory, získáte také u vašeho prodejce, na obecním úřadě a na webu www.ecobat.cz.

Dovozce zařízení je registrován u kolektivního systému Elektrowin a.s. (pro recyklaci elektrozařízení) a u kolektivního systému ECOBAT s.r.o. (pro recyklaci baterií a akumulátorů).

Vážený zákazník, ďakujeme Vám za zakúpenie nášho produktu. Pred uvedením tohto prístroja do prevádzky, si veľmi pozorne prečítajte návod na obsluhu a tento návod spolu so záručným listom, dokladom o predaji a podľa možnosti aj s obalom a vnútorným vybavením obalu dobre uschovajte.

VŠEOBECNÉ BEZPEČNOSTNÉ POKYNY

- Používajte tento prístroj výhradne pre súkromnú potrebu a pre stanovené účely. Tento prístroj nie je určený pre komerčné použitie.
- Nepoužívajte ho v otvorenom priestore (s výnimkou prístroja, ktorý je pre používanie vonku určený). Chráňte ho pred horúčavou, priamym slnečným žiarením, vlhkosťou (v žiadnom prípade ho neponárajte do kvapalín) a stykom s ostrými hranami. Nepoužívajte prístroj v prípade, že máte vlhké ruky. Ak dôjde k navlhčeniu alebo k namočeniu prístroja, okamžite vyťahnite zástrčku zo zásuvky. Vyvarujte sa styku s vodou.
- Prístroj vypnite a vždy vyťahnite zástrčku zo zásuvky (ťahajte len za zástrčku, nikdy nie za kábel), ak nebudete prístroj používať, ak chcete namontovať príslušenstvo, prístroj vyčistiť alebo v prípade poruchy.
- Prístroj nesmie zostať v prevádzke bez dozoru. Ak musíte pracovisko opustiť, vždy prístroj vypnite, resp. vyťahnite zástrčku zo zásuvky (vždy ťahajte za zástrčku, nikdy nie za kábel).
- Ak chcete ochrániť deti pred rizikami spojenými s elektrickými prístrojmi, postarajte sa o to, aby kábel nevisel dole a deti na prístroj nedosiahli.
- Pravidelne kontrolujte prístroj a prívodný kábel z hľadiska poškodenia. Ak prístroj vykazuje nejakú závalu, neuvádzajte ho do prevádzky.
- Neopravujte prístroj vlastnými silami, ale vždy vyhľadajte autorizovaného opravára. Ak chcete eliminovať riziká, nechajte poškodený prívodný kábel nahradiť káblom z rovnakými hodnotami a to len výrobcom, naším servisom pre zákazníkov alebo inou kvalifikovanou osobou.
- Používajte len originálne príslušenstvo.
- Tento spotrebič nie je určený pre používanie osobami (vrátane detí), čím fyzická, zmyslová, alebo mentálna neschopnosť či nedostatok skúsenosti a znalostí zabraňuje v bezpečnom používaní spotrebiča, pokiaľ na ne nebude dohliadané alebo pokiaľ neboli inštruovaný ohľadne použitia spotrebiča osobou zodpovednou za ich bezpečnosť.
- Na deti by sa malo dohliadať, aby sa zaistilo, že si nebudú so spotrebičom hrať.
- Rešpektujte prosím nasledujúce „Špeciálne bezpečnostné pokyny pre tento prístroj“.

ŠPECIÁLNE BEZPEČNOSTNÉ POKYNY PRE TENTO PRÍSTROJ

Bezpečnostné opatrenia pre zabránenie možnému vystaveniu nadmernej mikrovlnnej energie

- Nepokúšajte sa pracovať s touto rúrou, pokiaľ má otvorené dvierka, mohlo by dôjsť k škodlivému vystaveniu vašej osoby mikrovlnnej energii. Je dôležité nepoškodiť a nijak nemanipulovať s bezpečnostným blokovaním.
- Nepokladajte medzi čelnú stenu rúry a dvierka žiadne predmety a dbajte, aby sa zvyšky špiny alebo čistiadla nehromadili na tesniacej ploche.
- VÝSTRAHA:** Pokiaľ sú dvierka rúry poškodené, rúra nesmie byť používaná, dokiaľ nebude opravená kvalifikovanou osobou.

DÔLEŽITÉ BEZPEČNOSTNÉ OPATRENIA

VAROVANIE: Pre zníženie nebezpečenstva vzniku požiaru, úderu elektrickým prúdom, zraneniu osôb alebo vystaveniu prílišnej mikrovlnnej energii sa v priebehu používania zariadenia držte základných bezpečnostných opatrení, vrátane nasledujúcich:

VAROVÁNÍ

- 1) Tekutiny a iná jedlá nesmú byť ohrievané v uzavretých nádobách, pretože tieto sú náchylné k explózií.
- 2) Pre akúkoľvek inú než kvalifikovanú osobu je nebezpečné odstrániť kryt, ktorý poskytuje ochranu pred mikrovlnným žiarením.
- 3) Dovoľte deťom používať mikrovlnnú rúru, iba pokiaľ im boli poskytnuté dostatočné pokyny a dieťa je schopné používať rúru bezpečne a rozumie nebezpečenstvám plynúcim z nesprávneho použitia.
- 4) Mikrovlnný ohrev nápojov môže vyústiť do oneskoreného varu, preto buďte opatrný pri manipulácii s nádobou.
- 5) Používajte iba kuchynské náradie vhodné pre použitie v mikrovlnných rúrach.
- 6) Táto rúra by mala byť pravidelne čistená a akékoľvek zvyšky jedla by mali byť odstránené.
- 7) Čítajte a dodržujte špecifická **BEZPEČNOSTNÉ OPATRENIE PRE ZABRÁNENIE MOŽNÉMU VYSTAVENIU NADMERNEJ MIKROVLNNEJ ENERGII**
- 8) Pokiaľ ohrievate jedlo v plastických alebo papierových nádobách, venujte im zvýšenú pozornosť vzhľadom k možnosti ich vznietenia.
- 9) Pokiaľ spozorujete dym, vypnite zariadenie alebo ho odpojte od elektrickej siete a ponechajte dvierka zavreté, aby ste udusili prípadné plamene.
- 10) Neprevádzajte jedlo.
- 11) Nepoužívajte priestor rúry pre odkladanie vecí. Neskladujte vznetlivé predmety ako napr. chlieb, sušienky apod. vnútri rúry.
- 12) Pred vložením do rúry odstráňte z papierových alebo plastických nádob/sáčkov drôty a kovové držadlá.
- 13) Inštalujte a umiestňujte túto rúru iba podľa poskytnutých pokynov.
- 14) Vajcia v škrupine ani celé natvrdo uvarené vajcia by nemali byť ohrievané v mikrovlnných rúrach, pretože môžu explodovať, a to i po skončení mikrovlnného ohrevu.
- 15) Používajte toto zariadenie iba pre jeho zamýšľané použitie, ako je popísané v manuáli.
- 16) Nepoužívajte v zariadení korozívne chemikálie alebo pary. Táto rúra je špeciálne navrhnutá k ohrevu. Nie je navrhnutá pre priemyselné alebo laboratórne použitie.
- 17) Obsah fliaš pre kŕmenie detí a nádob s detským jedlom musí byť rozmiešaný alebo pretrepaný a teplota pokrmu pred konzumáciou skontrolovaná, aby sa predišlo popáleninám.
- 18) Neudržovanie rúry v čistom stave môže viesť k poškodeniu povrchu, ktoré môže nepriaznivo ovplyvniť životnosť zariadenia a prípadne viesť k nebezpečnej situácii.
- 19) Nepoužívajte rúru v blízkosti vody, v vlhkej pivnici ani v blízkosti plaveckého bazénu.
- 20) Teplota prístupných povrchov môže byť pri prevádzke zariadenia vysoká. Udržujte kábel od ohriateho povrchu a nezakrývajte žiadne otvory na rúre.
- 21) Nenechávajte kábel visieť cez hranu stolu alebo pultu.

Pre zníženie rizika zranenia osôb

Nebezpečenstvo zasiahnutia elektrickým prúdom

Dotknutie sa niektorých vnútorných súčastí môže spôsobiť vážne zranenie alebo smrť. Nerozoberajte toto zariadenie.

VAROVÁNIE

Nesprávne použitie uzemnenia môže spôsobiť úder elektrickým prúdom. Nezapojujte zariadenie do zásuvky, dokiaľ nie je správne namontované a uzemnené.

Toto zariadenie musí byť uzemnené. V prípade elektrického skratu znižuje uzemnenie riziko úderu elektrickým prúdom poskytnutím drôtu, po ktorom môže „odtiecť“ elektrický prúd.

Toto zariadenie je vybavené káblom s ochranným vodičom pripojeným na ochranný kolík. Táto zástrčka musí byť zapojená do zásuvky, ktorá je správne namontovaná a uzemnená.

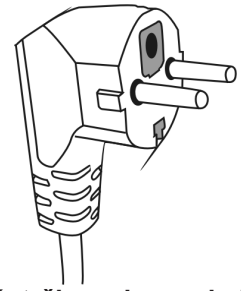

Zástrčka s dvoma kolíkmi a ochranným otvorom

Poradte sa s kvalifikovaným elektrotechnikom alebo údržbárom, pokiaľ ste úplne neporozumeli pokynom pre uzemnenie, alebo pokiaľ máte pochyby, či je zariadenie správne uzemnené. Ak je nevyhnutné použitie predlžovacieho káblu, použite iba 3žilový predlžovací kábel s ochranným vodičom. Zariadenie sa pripojuje do zásuvky s 2 otvormi s ochranným kolíkom.

1. Krátky napájací kábel je dodávaný, aby sa znížilo riziko zamotania sa alebo zakopnutia o dlhší kábel.
2. Pokiaľ používate súpravu s dlhým káblom alebo predlžovací kábel:
 - 1) Prierez prírodného alebo predlžovacieho káblu musí byť odpovedajúci elektrickému príkonu zariadenia.
 - 2) Predlžovací kábel musí byť 3žilový s ochranným otvorom.
 - 3) Dlhý kábel by mal byť vedený tak, aby nevisel cez pult alebo hranu stola, kde by za neho mohli ťahať deti alebo abyste o neho mohli zakopnúť.

VAROVANIE

Nebezpečenstvo osobného zranenia

Pre akúkoľvek inú než poverenú osobu je nebezpečné robiť akékoľvek opravy alebo údržbu, ktoré zahŕňujú odstránenie krytu mikrovlnnej rúry, ktorý poskytuje ochranu pred vystavením mikrovlnnej energii.

KUCHYŇSKÉ NÁRADIE

Vid' pokyny k „Materiálom, ktoré môžete použiť v mikrovlnnej rúre alebo ktoré sa v mikrovlnnej rúre nesmú používať.“ Používanie niektorého nekovového kuchynského náradia nie je v mikrovlnnej rúre bezpečné. Ak máte pochybnosti, môžete kuchynské náradie vyskúšať nižšie uvedeným postupom.

Test kuchynského náradia:

1. Naplňte microwave-safe nádobu (bezpečnú pre užitie v mikrovlnnej rúre) 1 šálkou studenej vody (250 ml) a vložte ju do rúry spolu so skúmaným kuchynským náradím.
2. Zapnite mikrovlnnú rúru na maximálny výkon 1 minútu.
3. Opatrne ohmatajte skúmané kuchynské náradie. Pokiaľ je kuchynské náradie teplé, nepoužívajte ho pre mikrovlnné varenie.
4. Neprekračujte 1 minútu doby varenia.
5. Vyberte nádobu z mikrovlnnej rúry.

DÔLEŽITÉ:

Tento test a nasledujúce pokyny platia pre kuchynský riad pre mikrovlnné varenie!

Pri kombinovanom varení a grilovaní je možné použiť kuchynský riad vhodný pre pečenie a varenie v klasickej rúre na pečenie. Nesmiete použiť riad, ktorý nie je odolný vysokým teplotám (napr. plastový, papierový, drevený...)

POZOR!

Pri kombinovanom varení ide o kombináciu mikrovlnného varenia a grilovanie. V tomto prípade je nutné dodržať obe kritériá pre výber správneho kuchynského riadu.

Tzn. že použitý riad musí spĺňať kritériá pre mikrovlnné varenie a zároveň musí byť odolný vysokým teplotám pre grilovanie (napr. sklenené a porcelánové nádoby na pečenie)

Materiály, ktoré môžete použiť v mikrovlnnej rúre

Kuchyňské náčiní	Poznámky
Hliníková fólie	Iba na zakrytie. Malé hladké kusy môžu byť použité na zakrytie tenkých častí mäsa alebo hydiny, aby sa zabránilo ich prevareniu. Pokiaľ je fólia príliš blízko stien rúry, môže dôjsť k horeniu elektrického oblúku. Fólia by mala byť najmenej 2,5 cm od stien rúry.
Stolný riad	Iba Microwave-safe riad (bezpečné pre užitie v mikrovlnnej rúre). Riadte sa pokynmi výrobcu stolného riadu. Nepoužívajte prasknutý alebo naštiepený riad.
Sklenené hrnce	Vždy dajte dolu pokrievku. Používajte iba pre ľahké ohriatie jedla. Väčšina sklenených hrncov nie je tepelne odolná a môže prasknúť.
Sklenený riad	Pouze tepelne odolné sklenené nádoby. Ujistite sa, že neobsahuje železné súčasti. Nepoužívajte prasklé alebo naštipnuté nádoby.
Sáčky pro pečenie	Iba tepelne odolný sklenený riad. Uistite sa, že neobsahuje železné súčasti. Nepoužívajte prasknuté alebo naštiepené nádoby.
Papierové taniere a šálky	Používajte iba pre krátkodobé varenie/ohrievanie. Nenechávajte pri varení rúru bez dozoru.
Papierové utierky	Použite pre zakrytie jedla pre prihrievanie a absorbovanie tuku. Bez dozoru používajte iba pre krátkodobé varenie.
Pergamenový papír	Používajte ako ochranu pred stříkáním nebo jako obal pro napařování.
Plast	Iba Microwave-safe (bezpečné pre užitie v mikrovlnnej rúre). Riadte sa pokynmi výrobcu. Mal by byť označený ako „Microwave Safe“ (bezpečný pre užitie v mikrovlnnej rúre). Niektoré plastové nádoby zmäknú, keď sa jedlo vnútri zahreje. „Varné sáčky“ a vzduchotesne uzavreté plastové sáčky by mali byť prederavené alebo ventilované podľa doporučení na balení.
Plastový obal	Iba Microwave-safe (bezpečné pre užitie v mikrovlnnej rúre). Použite pre zakrytie jedla v priebehu varenia, aby zostala zachovaná vlhkosť. Dávajte pozor, aby sa plastový obal nedotýkal jedla.
Teplomery	Iba Microwave-safe (bezpečné pre užitie v mikrovlnnej rúre) (teplomery pre určenie teploty mäsa a sladkostí).
Voskovaný papier	Použite pre zakrytie pokrmu pre zabránenie striekaniu a uchovanie vlhkosti.

Materiály, ktoré sa v mikrovlnnej rúre nesmú používať

Kuchyňské náradie	Poznámky
Hliníková tácka	Môže dôjsť k jiskreniu a elektrickému výboju. Premiestite jedlo do microwave-safe nádoby (bezpečné pre použitie v mikrovlnnej rúre).
Krabice s kovovým držadlom	Môže dôjsť k jiskreniu a elektrickému výboju. Premiestite jedlo do microwave-safe nádoby (bezpečné pre použitie v mikrovlnnej rúre).
Kovové alebo pokovované kuchynské náradie	Železo bráni prístupu mikrovlnnej energie k jedlu. Kov môže spôsobiť jiskrenie a elektrický výboj.
Drôtky	Môžu spôsobiť jiskrenie, elektrický výboj a požiar v rúre.
Papierové sáčky	Môžu v rúre spôsobiť požiar.
Plastiková pena	Plastiková pena sa môže rozpustiť alebo kontaminovať tekutinu vnútri, pokiaľ je vystavená vysokej teplote.
Drevo	Drevo pri používaní v mikrovlnnej rúre vysychá a môže sa rozštiepiť alebo prasknúť.

POPIS OVLÁDACÍCH PRVKOV

Spolu s vašou rúrou ste dostali nasledujúce príslušenstvo:

Sklenený tanier	1
Kruhová podsada taniera	1
Návod na použitie	1

- A Ovládací panel
- B Osa taniera
- C Kruhová podsada taniera
- D Sklenený tanier
- E Pozorovacie okienko
- F Dvierka
- G Systém bezpečnostného blokovania - vypína rúru, pokiaľ sú v priebehu prevádzky otvorené dvierka.

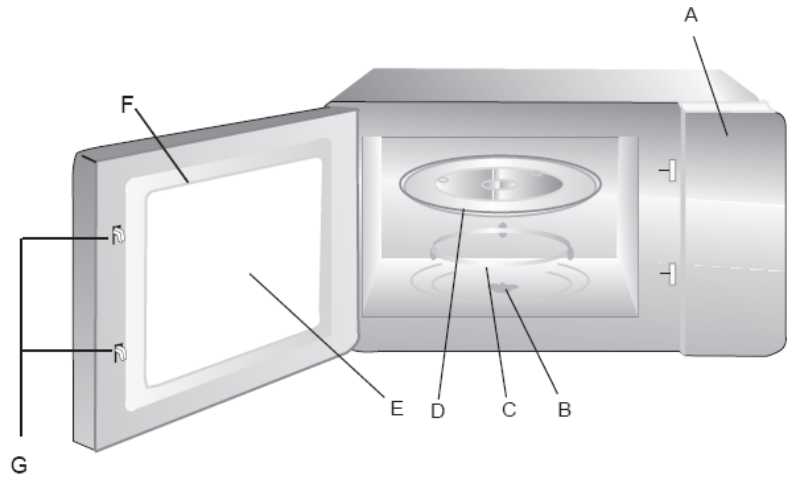

INŠTALÁCIA TANIERA

- a. Otvorte dvierka a vložte na dno rúry kruhový podstavec taniera. Naň vložte sklenený tanier tak, aby bol stred taniera usadený na hriadeľ na dne mikrovlnnej rúry.
- b. Nikdy neobracajte sklenený tanier hore nohami. Sklenený tanier by nikdy nemal byť obmedzovaný v pohybu.
- c. V priebehu varenia musí byť používaný sklenený tanier i kruhová podsada taniera.
- d. Všetko jedlo a nádoby s jedlom musia byť pri varení položené na sklenenom tanieri.
- e. Pokiaľ sklenený podnos alebo kruhová podsada taniera praskne alebo sa rozbije, obráťte sa na najbližšieho povereného obchodného zástupcu.

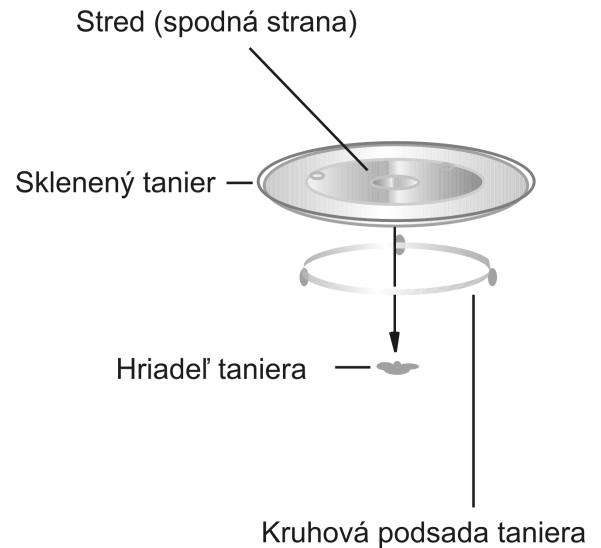

INŠTALÁCIA

Vyberte rúru z krabice. Odstráňte baliaci materiál a príslušenstvo z priestoru rúry..
Prehliadnite rúru, či nie je niekde pretlačená alebo nemá poškodené dverka. Neinštalujte, pokiaľ je rúra poškodená.

Skriňa: Odstráňte všetku ochrannú fóliu z povrchu skrine rúry. Neodstraňujte svetlo hnedý Mica kryt, ktorý je pripevnený k otvoru rúry pre ochranu magnetronu.

1. Vyberte vodorovný povrch, ktorý poskytuje dostatok miesta pre prívody a/alebo vývody vzduchu.

2. Medzi rúrou a susednými stenami je vyžadovaná minimálna vzdialenosť 7,5 cm. Jedna strana musí byť voľná.

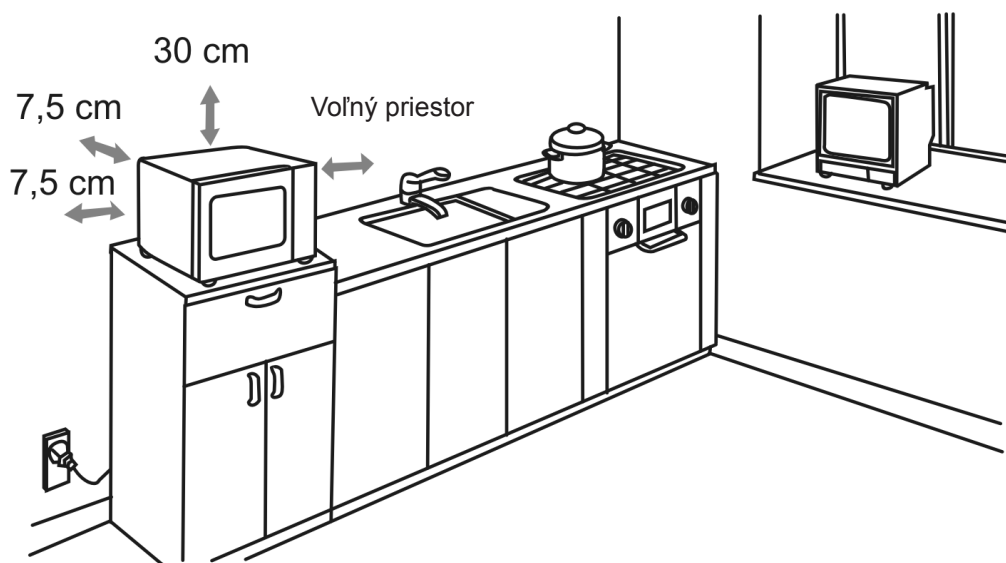

- 3.
- Ponechajte minimálne 30 cm voľného priestoru nad rúrou.
 - Neodstraňujte zo spodnej strany rúry nohy.
 - Blokovanie prívodu a/alebo vývodov vzduchu môže poškodiť rúru.
 - Umiestite rúru čo najďalej od rozhlasových prijímačov a TV. Prevádzka mikrovlnnej rúry môže spôsobiť rušenie vášho rozhlasového prijímaču alebo TV signálu.
4. Zapojte vašu rúru do štandardnej domácej zásuvky. Uistite sa, že napätie a frekvencia je rovnaká ako napätie a frekvencia na štítku.

VÝSTRAHA: Neinštalujte rúru na horný panel sporáku ani iné zariadenie vydávajúce teplo. Pokiaľ je rúra nainštalovaná v blízkosti alebo priamo na zdroji tepla, môže dôjsť k jej poškodeniu a záruka bude zrušená.

Pozor povrch rúry môže byť v priebehu prevádzky horúci.





Nedotýkajte sa ho!

OVLÁDANIE

1. NASTAVENIE HODÍN



Po pripojení rúry k elektrickej sieti sa na displeji objaví „0:00” a ozve sa pípnutie.

- 1) Stlačte „**CLOCK/PRE-SET**”, číslice pro pre výber hodín začnú blikať.
- 2) Otáčaním  „” nastavte požadovanú hodinu, zadaný čas by mal byť medzi 0–23 (24hodinový formát).
- 3) Pre potvrdenia stlačte tlačítko „**CLOCK/PRE-SET**” a začnú blikať číslice minút.
- 4) Otáčaním  „” upravte požadované minúty v rozsahu 0–59.
- 5) Stlačte tlačítko „**CLOCK/PRE-SET**” pre dokončenie nastavenia času. Začne blikať „:”.

Poznámka:

- 1) Ak nie sú hodiny nastavené, nebudú po zapnutí pracovať.
- 2) Ak stlačíte v priebehu nastavovania hodín tlačidlo „STOP/CLEAR“, vráti sa rúra automaticky do predchádzajúceho stavu.

2. MIKROVLNNÉ VARENIE

- 1) Stlačte jedenkrát tlačítko „**MICROWAVE**“, na displeji sa zobrazí „P100”.
- 2) Opakovaným stlačením tlačítka „**MICROWAVE**” alebo otáčaním  „” vyberiete výkon od 100% do 10 %, na displeji sa bude zobrazovať „P100“, „P80“, „P50“, „P30“, „P10”.
- 3) Stlačte tlačítko „**START/+30sec./CONFIRM**” pre potvrdenie.
- 4) Otáčaním  „” upravte dobu varenia. (Nastaviteľná doba varenie je v rozsahu 0:05 - 95:00 minút”.
- 5) Stlačte tlačítko „**START/+30sec./CONFIRM**” pre štart varenia.

POZNÁMKA: Hodnota kroku pri nastavovaní času v rôznom rozsahu je nasledujúca (rôzna):

0– 1 minúta	:	5 sekúnd
1– 5 minút	:	10 sekúnd
5–10 minút	:	30 sekúnd
10–30 minút	:	1 minúta
30–95 minút	:	5 minút

Tabulka výkonů:

Mikrovlnný výkon	100%	80%	50%	30%	10%
Zobrazuje sa	P100	P80	P50	P30	P10

3. RÝCHLE VARENIE

- 1) V kľudnom stave rúry stlačte tlačítko „**START/+30sec./CONFIRM**” pre spustenie varenia potravín na plný mikrovlnný výkon po dobu 30 sekúnd. Pri každom ďalšom stlačení tlačítka „**START/+30sec./CONFIRM**” sa doba varenia predĺži o 30 sekúnd. Maximálna doba nastavenia je 95 minút.
- 2) V prípade, že prebieha mikrovlnné varenie, grilovanie, alebo rozmrazovanie dle času, stlačte tlačítko „**START/+30sec./CONFIRM**” pre pridanie 30 sekúnd k dobe varenia.
- 3) V režimoch automatického varenia, rozmrazovania podľa hmotnosti nejde stiskom tlačidla „**START/+30sec./CONFIRM**” zvýšiť čas varenia o 30 sekúnd.
- 4) V kľudnom stave vyberte otáčaním ovládača  „” doľava dobu varenia a potom stlačte tlačítko „**START/+30sec./CONFIRM**” pre spustenie varenia pri 100 % výkone.

4. ROZMRAZOVANIE PODĽA HMOTNOSTI

- 1) Jedenkrát stlačte tlačítko „**WT./TIME DEFROST**”, na displeji sa zobrazí „dEF1”.
- 2) Otáčaním „” vyberte hmotnosť potravín v rozsahu 100 až 2000 g
- 3) Stlačte tlačítko „**START/+30sec./CONFIRM**” pre spustenie rozmrazovania. Na displeji sa bude zobrazovať zostávajúca doba.

5. ROZMRAZOVANIE PO STANOVENÝ ČAS



- 1) Stlačte dvakrát tlačítko „**WT./TIME DEFROST**”, na displeji sa zobrazí „dEF2”.
- 2) Otáčaním „” vyberte dobu rozmrazovania. Maximálna doba nastavenia je 95 minút.
- 3) Stlačte tlačítko „**START/+30sec./CONFIRM**” pre spustenie rozmrazovania. Na displeji sa bude zobrazovať zostávajúca doba.

6. VARENIE VO VIACERÝCH ETAPÁCH





Súčasne môžete nastaviť maximálne dve etapy varenia. V prípade použitia etapy rozmrazovania, by táto mala byť ako prvá.

Poznámka: Automatické varenie nie je možné nastaviť ako jednu etapu.

Príklad: Ak chcete jedlo rozmraziť po dobu 5 minút a potom jedlo variť na 80 % mikrovlnného výkonu po dobu 7 minút, nastavte nasledujúce:

- 1) Stlačte dvakrát tlačítko „**TIME DEFROST**” na displeji sa zobrazí „dEF2”.
- 2) Otáčaním „” nastavte dobu varenia na 5 minút.
- 3) Jedenkrát stlačte tlačítko „**MICROWAVE**”, na displeji sa zobrazí „P100”.
- 4) Stlačte jedenkrát tlačítko „**MICROWAVE**“, alebo otáčaním „” zvolte mikrovlnný výkon na 80%, na displeji sa zobrazí „P80”.
- 5) Stlačte tlačítko „**START/+30sec./CONFIRM**” pre potvrdenie.
- 6) Otáčaním „” nastavte dobu varenia na 7 minút.
- 7) Stlačte tlačítko „**START/+30sec./CONFIRM**” pre štart varenia.
Zaznie zvukový signál pre prvú etapu, čas na rozmrazovanie sa začne odpočítavať. Zvukový signál zaznie znovu na začiatku druhej etapy. Po dokončení všetkých etáp zaznie 5 krát.

7. FUNKCIA ČASOVEJ PREDVOL'BY



- 1) Najprv nastavte hodiny. (Pozrite sa do pokynov o nastavení hodín.)
- 2) Zadajte program varenia. V tomto nelze zvoliť rozmrazovanie.
Príklad: Ak chcete variť na 80% mikrovlnného výkonu po dobu 7 minút.
 - a) Jedenkrát stlačte tlačítko „**MICROWAVE**”.
 - b) Otáčaním „” zvolte mikrovlnný výkon na 80 %.
 - c) Stlačte tlačítko „**START/+30sec./CONFIRM**” pre potvrdenie, na displeji sa zobrazí „P80”.
 - d) Otáčaním „” nastavte dobu varenia na 7 minút.Po týchto krokoch prosím nestláčajte tlačidlo „**START/+30sec./CONFIRM**”. Pokračujte podľa nasledujúcich krokov:
- 3) Stlačte „**CLOCK/PRE-SET**” pre nastavenie času, kedy má začať varenie. Číslice hodín budú blikať.
- 4) Otáčaním „” nastavte hodiny, zadaný čas by mal byť medzi 0–23 (24hodinový formát)
- 5) Stlačte tlačítko „**CLOCK/PRE-SET**” a začnú blikať číslice minút.
- 6) Otáčaním „” upravte minúty v rozsahu 0–59.
- 7) Stlačte „**START/+30sec./CONFIRM**” pre ukončenie nastavenia. Po dosiahnutí nastaveného času sa ozve zvukový signál a spustí sa automatické varenie.

8. FUNKCIA DETSKÉHO ZÁMKU

Zamknutie: V kľudnom stave stlačte na 3 sekundy tlačítko „**Stop/Clear**”. Ozve sa dlhý tón označujúci aktiváciu detského zámku a na displeji sa zobrazí indikátor.

Zrušenie zámku: V uzamknutom stave stlačte na 3 sekundy tlačítko „**Stop/Clear**”. Ozve sa dlhý tón označujúci deaktiváciu detského zámku a indikátor zhasne.

9. PONUKA AUTOMATICKÉHO VARENIA

- 1) V stave nečinnosti otáčajte ovládačom „” doprava, pre výber z ponuky „A-1” až „A-8”.
- 2) Stlačte tlačítko „**START/+30sec./CONFIRM**” pre potvrdenie.
- 3) Otáčaním „” vyberte hmotnosť.
- 4) Stlačte tlačítko „**START/+30sec./CONFIRM**” pre štart varenia.
- 5) Po ukončení varenia zaznie 5 krát zvukový signál.

Voľba	Hmotnosť (g)	Zobrazuje sa	Výkon
A - 1 Ohriev	200	200	100 %
	400	400	
	600	600	
A - 2 Zelenina	200	200	100 %
	300	300	
	400	400	
A - 3 Ryba	250	250	80 %
	350	350	
	450	450	
A - 4 Mäso	250	250	100 %
	350	350	
	450	450	
A - 5 Cestoviny	50 g (s 450 ml studenej vody)	50	80 %
	100 g (s 800 ml studenej vody)	100	
A - 6 Zemiaky	200	200	100 %
	400	400	
	600	600	
A - 7 Pizza	200	200	100 %
	400	400	
A - 8 Polievka	200	200	80
	400	400	

10. FUNKCIA ZOBRAZENIA INFORMÁCIÍ

- 1) Pri prebiehajúcom varení stlačte tlačidlo „**MICROWAVE**” na 3 sekundy sa zobrazí aktuálny výkon. Potom sa zobrazenie vráti do predchádzajúceho stavu.
- 2) Pri prebiehajúcom varení stlačte tlačidlo „**CLOCK/PRE-SET**” pre zobrazenie aktuálneho času. Čas sa bude zobrazovať na 3 sekundy.
- 3) Pri nastavení časovej predvolby stlačte „**CLOCK/PRE-SET**” pre zobrazenie zostávajúceho času do spustenia varenia. Predvolený čas bude blikať po dobu 3 sekúnd a potom zobrazenie vráti na aktuálny čas.

11. ŠPECIFIKÁCIA

- 1) Pri otáčaní prepínača funkcií zaznie jeden krát zvukový signál.
- 2) Pokiaľ v priebehu varenia otvoríte dvere, stlačte pre pokračovanie „**Start/+30Sec.**”.
- 3) Pokiaľ po nastavení požadovanej voľby nestlačíte do jednej minúty tlačidlo „**Start/+30Sec.**“ bu-de voľba zrušená a zobrazí sa čas.
- 4) Pri dostatočnom stlačení tlačidiel sa ozve zvukový signál.
- 5) Po ukončení varenia zaznie zvukový signál päť krát.

ČISTENIE

Uistite sa, že ste rúru odpojili od zdroja napájania.

1. Vyčistite po použití vnútrajšok rúry ľahko navlhčenou utierkou.
2. Umyte príslušenstvo obvyklým spôsobom v mydlovej vode.
3. Rám dvierok, izoláciu a susedné časti musia byť, ak sú znečistené, opatrne očistené vlhkou utierkou.

ODSTRAŇOVANIE PROBLÉMOV

Normálne	
Mikrovlnná rúra ruší príjem televízneho signálu.	Príjem rozhlasového a TV signálu môže byť pri prevádzke mikrovlnnej rúry rušen. Je to obdobné rušenie malých elektrických zariadení ako mixéru, vysávača alebo fénu. Je to normálne.
Slabé svetlo rúry.	Pri mikrovlnnom varení s nízkym výkonom sa môže svetlo zoslabiť. Je to normálne.
Na dverách sa akumuluje para, z ventilačných otvorov vychádza horúci vzduch.	Pri varení sa môže z jedla uvoľňovať para. Väčšina je odvedená ventilačnými otvormi. Niektorá sa však môže akumulovať na chladnejšom mieste akým sú napr. dvierka rúry. Je to normálne.
Rúra bola omylom spustená bez jedla vnútri.	Nikdy nezapínajte prázdnu mikrovlnnú rúru. Môže dôjsť k zničeniu spotrebiča.

Problém	Možná príčina	Odstránenie
Rúru nie je možné zapnúť	(1) Napájací kábel nie je pevne zapojený.	Odpojte ho. Po 10 sekundách ho opäť zapojte.
	(2) Vypadla poistka alebo sa vypol istič prúdu.	Nahradte poistku alebo zapnite istič prúdu.
	(3) Problémy so zásuvkou.	Vyskúšajte zásuvku s inými elektrickými zariadeniami.
Rúra nehreje.	(4) Dvierka nie sú poriadne zavreté.	Zavrite dvierka.

Problém	Možná príčina	Odstránenie
Sklenený tanier vydáva pri prevádzke rúry hluk.	(5) Špinavé valčeky ložísk na spodnej časti rúry.	Obráťte sa na kapitolu "Čistenie" pre očistenie špinavých častí.

TECHNICKÁ SPECIFIKACIA

- Mikrovlnná rúra
- Elektronické ovládanie
- Kapacita rúry 20 litrov
- Rychlý štart
- Funkcia rozmrazovanie
- 8 Nastavení automatického menu
- Detská poistka
- 24 h. hodiny
- Mikrovlnný výkon 800 W
- Priemer taniera 255 mm
- Farba: biela
- Príkion: 1270 W
- Hlučnosť: deklarovaná hodnota emisie hluku tohoto spotrebiča je < 60 dB(A), čo predstavuje hladinu A akustického výkonu vzhľadom na referenčný akustický výkon 1 pW.
- Napätie: 230 V ~ 50 Hz
- Rozmery (š x v x h): 43,3 x 26 x 33 cm
- Hmotnosť: 11,4 kg

Výrobca si vyhradzuje právo na zmenu technickej špecifikácie výrobku.



VAROVANIE: NEVYSTAVUJTE SPOTREBIČ DAŽĎU ALEBO VLHKOSTI, ABY STE PREDIŠLI VZNIKU POŽIARU ALEBO ÚRAZU ELEKTRICKÝM PRÚDOM. PRED OPRAVOU ALEBO VŽDY, KEĎ SPOTREBIČ NEPOUŽÍVATE, VYPNITE HO ZO ZÁSUVKY V PRÍSTROJI NIESÚ ŽIADNE ČASTI OPRAVITEĽNÉ SPOTREBIČOM. VŽDY SA OBRACAJTE NA KVALIFIKOVANÝ AUTORIZOVANÝ SERVIS. SPOTREBIČ JE POD NEBEZPEČNÝM NAPÄTÍM.

Informácie o ochrane životného prostredia

Urobili sme to najlepšie pre zníženie množstva obalov a zaistili sme ich jednoduché rozdelenie na 3 materiály: lepenka, papierová drť a rozťahnutý polyetylén. Tento prístroj obsahuje materiály, ktoré môžu byť po demontáži špecializovanou spoločnosťou recyklované. Dodržujte prosím miestne nariadenia týkajúce sa nakladania s baliacimi materiálmi, vybitými batériami a starým zariadením.

Likvidácia starého elektrozariadenia a použitých batérií a akumulátorov

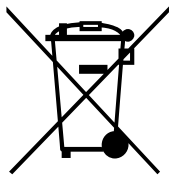

Tento symbol na výrobku, jeho príslušenstve alebo na jeho obale označuje, že s výrobkom nesmie byť nakladané ako s domácim odpadom. Po skončení životnosti odovzdajte prosím výrobok alebo batériu (ak je priložená) v príslušnom mieste spätného odberu, kde bude vykonaná recyklácia tohto elektrozariadenia a batérií. V Európskej únii a v ostatných európskych krajinách existujú miesta spätného odberu odslúženého elektrozariadenia. Tým, že zaistíte správnu likvidáciu výrobku, môžete predísť možným negatívnym následkom pre životné prostredie a ľudské zdravie, ktoré sa môže v opačnom prípade prejaviť ako dôsledok nesprávnej manipulácie s týmto výrobkom alebo batériou, alebo akumulátorom. Recyklácia materiálov prispieva k ochrane prírodných zdrojov. Z tohto dôvodu prosím nevyhadzujte odslúžené elektrozariadenie a batérie / akumulátory do domového odpadu.

Informácie o tom, kde je možné odslúžené elektrozariadenie zadarmo odložiť, získate u vášho predajcu, na obecnej úrade alebo na webe www.envidom.sk. Informácie o tom, kde môžete bezplatne odovzdať použité batérie alebo akumulátory, získate aj u vášho predajcu, na obecnej úrade a na webe www.sewa.sk.

Dovozca zariadenia je registrovaný u kolektívneho systému ENVIDOM (pre recykláciu elektrozariadení) au kolektívneho systému SEWA, a.s. (pre recykláciu batérií a akumulátorov).

Szanowny kliencie, dziękujemy Ci za zakup naszego produktu. Przed wprowadzeniem tego urządzenia do eksploatacji bardzo uważnie przeczytaj Instrukcję obsługi i wraz z kartą gwarancyjną, paragonem fiskalnym (asygnatą) i według możliwości także z opakowaniem i wewnętrzną zawartością opakowania dobrze schowaj.

OGÓLNE INSTRUKCJE BEZPIECZEŃSTWA

- Urządzenie to używać wyłącznie dla prywatnego zapotrzebowania i dla określonych celów. Urządzenie to nie jest przeznaczone dla używania komercyjnego.
- Urządzenie chronić przed ciepłem, bezpośrednim promieniowaniem słonecznym, wilgocią (w żadnym wypadku nie zanurzać urządzenia do cieczy) i kontaktem z ostrymi krawędziami. Nie używać urządzenia w wypadku, że mają Państwo wilgotne ręce. Jeżeli dojdzie do zwilżenia lub namoczenia urządzenia, natychmiast wyciągnąć wtyczkę z gniazdka. Strzec się przed kontaktem z wodą.
- Wyłączyć urządzenie i zawsze wyciągnąć wtyczkę z gniazdka (ciągnąć tylko wtyczkę, nigdy nie za kabel), jeżeli nie będą Państwo używać urządzenia, jeżeli będą Państwo chcieli zamontować wyposażenie, wyczyścić urządzenie lub w wypadku awarii.
- Urządzenie nie może być eksploatowane bez nadzoru. Jeżeli muszą Państwo opuścić miejsce pracy, zawsze wyłączyć urządzenie, ewentualnie wyciągnąć wtyczkę z gniazdka (zawsze ciągnąć wtyczkę, nigdy nie za kabel).
- Aby ochronić dzieci przed ryzykiem połączonym z urządzeniami elektrycznymi, dopilnować, aby kabel nie wisiał na dół i dzieci nie dosięgły na urządzenie.
- Regularnie kontrolować urządzenie i kabel doprowadzający z punktu widzenia uszkodzenia. Jeżeli urządzenie wykazuje usterki, nie wprowadzać do eksploatacji.
- W wypadku nie zadziałania lub niewłaściwej czynności, wyłączyć urządzenie i nie próbować go naprawiać własnymi siłami. Zwrócić się do autoryzowanego serwisu i zażądać oryginalne części zamienne. Nie dotrzymanie wyżej wymienionych wskazówek może mieć wpływ na bezpieczeństwo urządzenia odbiorczego.
- Używać tylko oryginalne wyposażenie.
- Urządzenie nie jest przeznaczone do używania przez osoby (dzieci), których psychiczne, fizyczne lub mentalne zdolności są niedostateczne, brak doświadczenia zabrania w bezpiecznym używaniu urządzenia lub nie były instruowane w związku z używaniem urządzenia przez osobę odpowiedzialną za ich bezpieczeństwo.
- Dzieci powinny być pod nadzorem dorosłych, którzy nie dopuszczają, żeby bawiły się urządzeniem.
- Prosimy, aby Państwo respektowali następujący rozdział „Specjalne instrukcje bezpieczeństwa dla tego urządzenia“.

SPECJALNE INSTRUKCJE BEZPIECZEŃSTWA DLA TEGO URZĄDZENIA

Środki ostrożności pozwalające uniknąć narażenia na nadmierne działanie energii mikrofalowej

- a) Bez względu na okoliczności nie wolno próbować włączać kuchni z otwartymi drzwiczkami. Mogłoby dojść do szkodliwego narażenia własnej osoby na działanie energii mikrofalowej. Nie wolno uszkodzić i manipulować przy zatraskach drzwiczek
- b) Nie wolno wkładać żadnych przedmiotów między drzwi kuchni a ścianę przednią, nie dopuszczać do gromadzenia się resztek żywności (brudu) lub środków czyszczących na powierzchniach uszczelniających.
- c) **UWAGA: Nie włączać kuchenki mikrofalowej, gdy drzwiczki kuchenki są uszkodzone do czasu aż zostanie naprawiona przez wykwalifikowanego specjalistę posiadającego autoryzację producenta kuchni mikrofalowych.**

WAŻNE ŚRODKI BEZPIECZEŃSTWA

OSTRZEŻENIE: Aby obniżyć niebezpieczeństwo powstania pożaru, porażenia prądem elektrycznym, zranienia osób lub wystawienia na zbyt silne promieniowanie energii mikrofalowej, w trakcie używania urządzenia proszę przestrzegać podstawowych środków bezpieczeństwa, włącznie z poniższymi Ostrzeżeniami.

OSTRZEŻENIE:

- 1) Płynny i pozostałe pokarmy nie można podgrzewać w zamkniętych pojemnikach (naczyniach), ponieważ mają skłonność do eksplozji w skutek nadciśnienia.
- 2) Obudowę chroniącą przed napromieniowaniem mikrofalowym może zdejmować wyłącznie osoba posiadająca odpowiednie kwalifikacje. Dla pozostałych osób ta czynność stanowi niebezpieczeństwo.
- 3) Dzieci mogą używać kuchenkę mikrofalową wyłącznie pod warunkiem, że były im udzielone wystarczające wskazówki i dziecko jest w stanie używać kuchenkę mikrofalową w sposób bezpieczny i rozumie niebezpieczeństwom wynikającym z niewłaściwego użycia.
- 4) Podgrzewanie mikrofalowe napojów może zakończyć się opóźnionym zagotowaniem erupcyjnym, dlatego proszę być ostrożnym przy manipulacji z naczyniem.
- 5) Proszę używać wyłącznie naczynia kuchenne odpowiednie do zastosowania w kuchenkach mikrofalowych.
- 6) Omawianą kuchenką mikrofalową należy regularnie czyścić i usuwać jakiegokolwiek resztki pokarmu.
- 7) Proszę przeczytać specyficzne ŚRODKI OSTROŻNOŚCI POZWALAJĄCE UNIKNAĆ NARAŻENIE NA NADMIERNE DZIAŁANIE ENERGII MIKROFALOWEJ.
- 8) W razie podgrzewania pokarmu w pojemnikach plastikowych lub papierowych, proszę sprawdzić kuchenkę pod kątem możliwości zapalenia.
- 9) W razie zaobserwowania dymu, urządzenie należy wyłączyć lub odłączyć od sieci elektrycznej i drzwiczki pozostawić zamknięte w celu zaduszenia ewentualnych płomieni.
- 10) Pokarm nie wolno przegotowywać.
- 11) Obszar wewnątrz kuchenki nie używać do przechowywania rzeczy. Przedmioty zapalne nie wolno przechowywać w kuchence (np. chleb, krakersy, itp.).
- 12) Przed włożeniem do kuchenki należy usunąć druciane sznurki i uchwyty metalowe z papierowych lub plastikowych pojemników/woreczków.
- 13) Instalację i umieszczenie kuchenki wykonać wyłącznie zgodnie z instrukcjami.
- 14) Jajko w skorupce ani jajka ugotowane na twardo nie wolno podgrzewać w kuchence mikrofalowej, ponieważ mają skłonność do eksplozji w skutek nadciśnienia również po zakończeniu podgrzewania mikrofalowego.
- 15) Omawiany urządzenie należy używać wyłącznie do celu w jakim było skonstruowane i tak jak opisano w instrukcji.
- 16) W urządzeniu nie wolno używać chemikalia korozyjne lub pary. Omawiana kuchenka mikrofalowa jest specjalnie skonstruowana do podgrzewania. Nie jest skonstruowana do użycia przemysłowego lub laboratoryjnego.
- 17) Zawartość butelek do karmienia dzieci i naczyń z pokarmem dla dzieci musi być rozmieszana lub wstrząśnięta i temperatura pokarmu sprawdzona przed jedzeniem w celu uniknięcia oparzeń.
- 18) Nie utrzymanie kuchenki w czystym stanie może doprowadzić do uszkodzenia powierzchni, które może mieć negatywny wpływ na żywotność urządzenia i ewentualnie doprowadzić do niebezpiecznej sytuacji.
- 19) Kuchenkę mikrofalową nie wolno używać w pobliżu wody, w wilgotnej piwnicy ani w pobliżu basenu.
- 20) Temperatura przystępnych powierzchni może być wysoka podczas eksploatacji urządzenia. Przewód zasilający należy utrzymywać z dala od nagrzanej powierzchni i nie wolno zakrywać żadne otwory wentylacyjne na kuchence mikrofalowej.
- 21) Przewód zasilający nie może zwisać przez kant stołu lub pulpitu



W celu obniżenia ryzyka poranienia osób

Niebezpieczeństwo porażenia prądem elektrycznym

Dotknięcie się niektórych wewnętrznych części może spowodować poważne obrażenia ciała lub śmierć. Nie wolno demontować tego urządzenia.

OSTRZEŻENIE

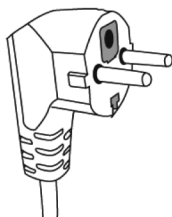

Przyłącze z dwoma wtykami i gniazdkiem ochronnym

Niewłaściwe zastosowanie uziemienia może spowodować porażenie prądem elektrycznym. Urządzenie nie wolno podłączać do gniazdka aż do momentu, gdy będzie właściwie zainstalowane i uziemione. Omawiana kuchenka mikrofalowa musi być uziemiona. W razie zwarcia elektrycznego, uziemienie obniża ryzyko porażenia prądem elektrycznym za pośrednictwem drutu, po którym może odciec prąd elektryczny. Omawiane urządzenie posiada kabel z ochronnym przewodem podłączonym do wtyku ochronnego. Wtyczka musi być podłączona do gniazdka, które jest właściwie zainstalowane i uziemione.

W razie niezrozumienia instrukcji dotyczących uziemienia lub w przypadku wątpliwości, czy urządzenie jest właściwie uziemione, proszę zwrócić się do elektrotechnika lub konserwatora, który posiada odpowiednie kwalifikacje w tym kierunku. Jeżeli jest niezbędne użycie przedłużacza, proszę użyć trzyżyłowy przedłużacz z przewodem ochronnym. Urządzenie podłączamy do gniazdka z dwoma otworami z wtykiem ochronnym.

- 1) Krótki przewód zasilający jest dostarczany z tego względu, aby zapobiec ryzyku zaplątania się lub potknięcia o dłuższy kabel.
- 2) W przypadku używania zestawu z długim kablem przewodowym lub przedłużacza:
 - 1) Przekrój kabla przewodowego lub przedłużacza musi być zgodny z elektrycznym poborem mocy urządzenia.
 - 2) Przedłużacz musi być trzyżyłowy z gniazdkiem ochronnym.
 - 3) Kabel musi być prowadzony tak, aby nie zwiisał przez pulpit lub kant stołu, gdzie dzieci mogłyby pociągnąć za niego lub ktoś mógłby się potknąć o niego.

OSTRZEŻENIE

Niebezpieczeństwo osobistego urazu

Jakiegolwiek naprawy lub czynności konserwacyjne, gdzie występuje konieczność usunięcia obudowy ochronnej kuchenki mikrofalowej, która daje ochronę przed wystawieniem się na niepożądane działania energii mikrofalowej, może wykonywać wyłącznie osoba do tego upoważniona - dla wszystkich pozostałych osób wykonywanie tych czynności jest niebezpieczne.

Naczynia kuchenne

Patrz instrukcje w rozdziale „Materiały, których użycie jest dopuszczalne w kuchence mikrofalowej lub które nie wolno użyć w kuchence mikrofalowej”. Używanie w kuchence mikrofalowej niektórych naczyń kuchennych niemetalowych jest niebezpieczne. Jeżeli mają Państwo wątpliwości, naczynie można wypróbować w następujący sposób.

Test kuchynského náradia:

- 1) Naczynie Microwave-safe (bezpieczne do użycia w kuchence mikrofalowej) napęlnić 1 kubkiem zimnej wody (250 ml) i włożyć je do mikrofalówki wraz z testowanym naczyniem kuchennym.
- 2) Włączyć kuchenkę na maksymalną moc przez 1 minutę.
- 3) Ostrożnie dotknąć testowane naczynie kuchenne. Jeżeli puste naczynie kuchenne jest ciepłe, nie wolno używać go do gotowania w kuchence mikrofalowej.
- 4) Nie przekraczać czasu 1 minuty gotowania.
- 5) Naczynie wyjąć z kuchenki mikrofalowej.

MATERIAŁY, KTÓRE SĄ DOPUSZCZALNE DO ŻYCIA W KUCHENCIE MIKROFALOWEJ

Naczynie kuchenne	Uwagi
Folia aluminiowa	Może być stosowana w małych ilościach na przykrycie. Małe gładkie kawałki mogą być stosowane do przykrycia cienkich części mięsa lub drobiu w celu zabezpieczenia niektórych fragmentów przed przypaleniem. Jeśli folia znajduje się zbyt blisko ścianek kuchni, mogą wystąpić iskrzenia. Folia powinna być w odległości co najmniej 2,5 cm od ściany kuchenki.
Naczynia stołowe	Wyłącznie naczynia Microwave-safe (bezpieczne do stosowania w kuchenkach mikrofalowych). Proszę kierować się wg instrukcji producenta naczyń stołowych. Nie wolno stosować pęknięte lub ubite naczynia.
Garnki szklane	Wyłącznie naczynia Microwave-safe (bezpieczne do stosowania w kuchenkach mikrofalowych). Proszę kierować się wg instrukcji producenta naczyń stołowych. Nie wolno stosować pęknięte lub ubite naczynia.
Naczynia szklane	Wyłącznie naczynia szklane termoodporne. Należy upewnić się, że nie posiadają żelazne części. Nie wolno stosować pęknięte lub ubite naczynia.
Torebki do pieczenia	Proszę kierować się instrukcjami producenta. Nie zamykać sznurkiem drucianym. Proszę je poprzekłuwać, aby para mogła się ulatniać.
Papierowe talerzyki i kubki	Stosować tylko do krótkiego gotowania/podgrzewania. Podczas gotowania nie wolno pozostawić kuchenkę bez nadzoru.
Papierowe ręczniczki	Stosować do przykrycia pokarmu w celu podgrzewania i wchłaniania tłuszczu. Bez nadzoru stosować wyłącznie do krótkookresowego gotowania.
Papier pergaminowy	Stosować do zapobieżenia rozpryskiwania potrawy lub jako opakowanie do naparzania żywności.
Tworzywa sztuczne	Wyłącznie tworzywo sztuczne Microwave-safe (bezpieczne do stosowania w kuchenkach mikrofalowych). Proszę kierować się instrukcjami producenta. Tworzywo sztuczne powinno być oznakowane „Microwave-safe” (bezpieczne do stosowania w kuchenkach mikrofalowych). Niektóre rodzaje tworzyw mogą ulec odkształceniu, gdy pokarm będzie ciepły. „Torebki do mrożonek” i hermetycznie zamknięte torebki powinny być poprzekłuwane lub wentylowane zgodnie z instrukcjami podanymi na opakowaniu.

Naczynie kuchenne	Uwagi
Plastikowe opakowania	Wyłącznie Microwave-safe (bezpieczne do stosowania w kuchenkach mikrofalowych). Stosować do utrzymania poziomu wilgotności w żywności. Uważać, aby opakowanie plastikowe nie dotykało się pokarmu.
Termometry	Wyłącznie Microwave-safe (bezpieczne do stosowania w kuchenkach mikrofalowych). (Termometry przeznaczone do określenia temperatury mięsa i słodyczy).
Papier woskowy	Stosować do utrzymania poziomu wilgotności w żywności lub zapobieżenia rozpryskiwaniu potrawy.

MATERIAŁY, KTÓRYCH UŻYCIEM W KUCHENCIE JEST NIEDOPUSZCZALNE

Naczynie kuchenne	Uwagi
Taca aluminiowa	Może dojść do iskrzenia i wyładowań elektrycznych. Pokarm przenieść do naczynia Microwave-safe (bezpieczne do stosowania w kuchenkach mikrofalowych).
Pudełko z uchwytem metalowym	Może dojść do iskrzenia i wyładowań elektrycznych. Pokarm przenieść do naczynia Microwave-safe (bezpieczne do stosowania w kuchenkach mikrofalowych).
Naczynia kuchenne metalowe lub z częściami metalowymi	Żelazo zabrania dostępu energii mikrofalowej do pokarmu. Metal może spowodować palenie się łuku elektrycznego.
Sznureczki druciane	Mogą spowodować iskrzenie i wyładowanie elektryczne oraz pożar w kuchence mikrofalowej.
Woreczki papierowe	Mogą spowodować pożar w kuchence mikrofalowej.
Pianka plastikowa	Plastikowa pianka może się roztopić lub skazić płyn wewnątrz, jeżeli jest wystawiona na działanie zbyt wysokiej temperatury.
Drewno	Stosując drewno w kuchence mikrofalowej powodujemy jego wysychanie i może się rozszczepić lub pęknąć.

OPIS ELEMENTÓW STEROWANIA

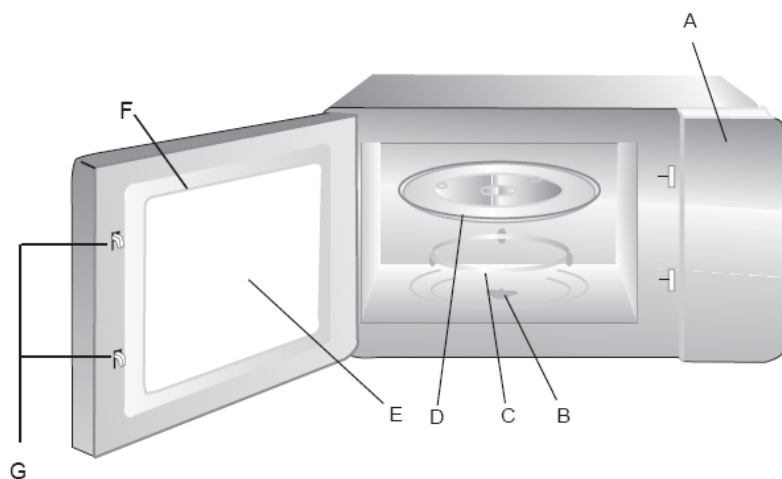

Wraz z kuchenką mikrofalową otrzymali Państwo następujące akcesoria:

Szklany talerz obrotowy	1
Wózek talerza	1
Instrukcja obsługi	1

- a) Panel sterowania
- b) Wał talerza
- c) Wózek talerza
- d) Szklany talerz obrotowy
- e) Przezroczysta szyba
- f) Drzwiczki
- g) Zamek drzwiczek - wyłącza kuchenkę mikrofalową w momencie otwarcia drzwiczek w czasie eksploatacji.

INSTALACJA TALERZA

Wyciecie na napęd (na spodzie talerza)

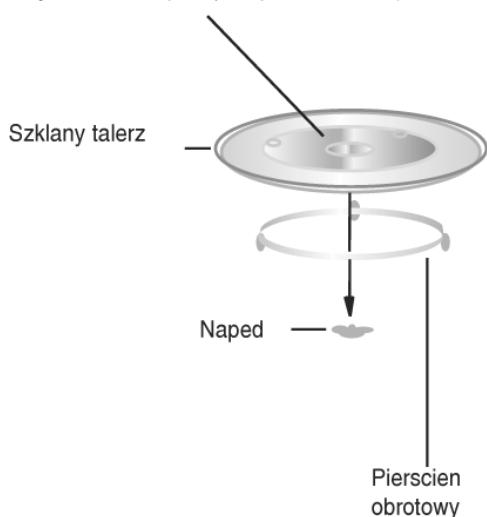

- a) Otworzyć drzwiczki i umieścić wózek w przewodnicach na dnie talerza. Ułożyć talerz szklany tak, aby środek talerza był osadzony na wale na dnie kuchenki mikrofalowej.
- b) Talerz nigdy nie wolno obracać do góry nogami. Talerz szklany nie może być ograniczany w ruchu.
- c) Podczas gotowania musi być użyty talerz szklany wraz z wózkiem talerza.
- d) Wszystkie pokarmy i naczynia z pokarmem przeznaczone do gotowania, muszą być umieszczone na szklanym talerzu.
- e) Jeżeli szklana taca lub wózek talerza pęknie bądź rozbije się, proszę zwrócić się do najbliższego autoryzowanego przedstawiciela handlowego.

INSTRUKCJA UŻYĆI

Instalacja

Kuchenkę mikrofalową wyjąć z pudła i rozpakować. Wyjąć materiał opakunkowy z wnętrza kuchenki mikrofalowej. Proszę wizualnie sprawdzić, czy kuchenka mikrofalowa gdzieś nie jest wgnieciona lub czy nie ma uszkodzone drzwiczki. Kuchenkę nie wolno instalować, jeżeli jest uszkodzona.

Obudowa: Całą folię ochronną usunąć z powierzchni obudowy kuchenki mikrofalowej. Nie usuwać jasno brązowej ochrony Mica, która jest przymocowana do otworu kuchenki w celu ochrony magnetronu.

- 1) Proszę wybrać poziomą powierzchnię, gdzie jest wystarczająco dużo miejsca dla doprowadzenia i odprowadzenia powietrza.
- 2) **Minimalna odległość między kuchenką a sąsiadującymi ścianami wynosi 7,5 cm. Jedna strona musi być wolna.**

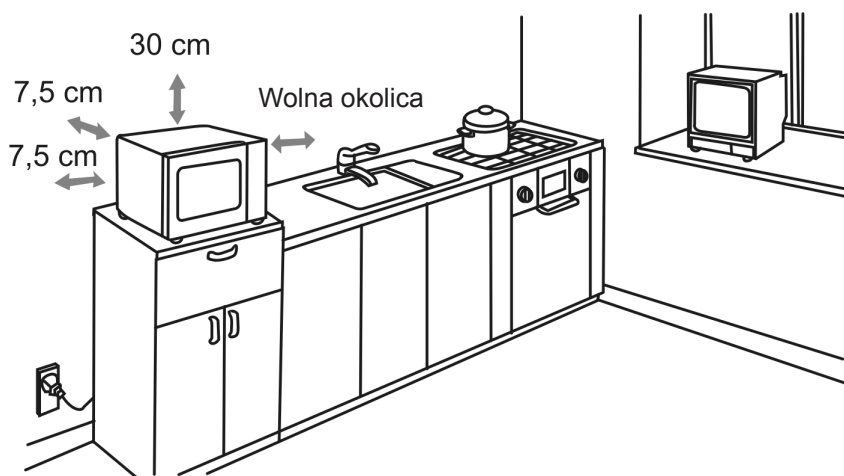

- 3) - Nad kuchenką musi być co najmniej 30 cm wolnej przestrzeni.
 - Nóżki, znajdujące się ze spodu kuchenki, nie wolno usuwać.
 - Zablokowanie doprowadzenia i odprowadzenia powietrza może skutkować uszkodzeniu em kuchenki.
 - Kuchenkę należy umieścić jak najdalej od odbiorników radiowych i telewizyjnych.
- 4) Odbiór sygnału radiowego i telewizyjnego może być zakłócany w trakcie eksploatacji mikrofalówki.



UWAGA: Kuchenkę nie wolno instalować na górny panel płyty kuchennej ani na inne urządzenie emitujące ciepło. Jeżeli kuchenka jest zainstalowana w pobliżu lub bezpośrednio na źródle ciepła, może dojść do jej uszkodzenia i nie podlega to gwarancji.

STEROWANIE

Kuchenka mikrofalowa wykorzystuje nowoczesne elementy sterujące, pozwalające na ustawienie parametrów gotowania najlepiej dopasowanych do potrzeb użytkownika.

1. USTAWIENIE ZEGARA



Po podłączeniu kuchenki mikrofalowej do sieci, na wyświetlaczu pojawi się „0:00” i usłyszysz sygnał dźwiękowy.

- 1) Wybierz „**CLOCK/PRE - SET**”, cyfry godzin zaczną migać.
- 2) Obracając „” ustawisz żadaną wartość godzin, zadany czas powinien być pomiędzy 0 - 23 (24 godzinowy format).
- 3) Aby potwierdzić, naciśnij „**CLOCK/PRE - SET**”, zaczną migać cyfry minut.
- 4) Obracając „” ustawisz minuty w przedziale 0-59.
- 5) Naciśnij przycisk „**CLOCK/PRE - SET**”, aby zakończyć ustawienie czasu. Zaczną migać „:”.

Uwaga:

- 1) Jeśli zegar nie jest ustawiony, nie będzie działać po włączeniu.
- 2) Po naciśnięciu przycisku „**STOP/CLEAR**” podczas ustawiania godzin, kuchenka wróci automatycznie do poprzedniego stanu.

2. GOTOWANIE MIKROFALOWE

- 1) Nacisnąć jednokrotnie przycisk „**MICROWAVE**” na wyświetlaczu pojawi się komunikat „P100”.
- 2) Nacisnąć „**MICROWAVE**” ponownie naciskać przycisk lub obracać pokrętkę „”, aby wybrać moc kuchenki od 100% do 10%. Na wyświetlaczu odpowiednio pojawią się komunikaty „P100”, „P80”, „P50”, „P30”, „P10”.
- 3) Nacisnąć przycisk „**START/+30SEC./CONFIRM**” by zatwierdzić ustawienie.
- 4) Obrócić „” by ustawić czas gotowania. (Można wybrać czas między 0:05 a 95:00 minut.)
- 5) Nacisnąć „**START/+30SEC./CONFIRM**” by rozpocząć gotowanie.

UWAGA: dokładność ustawień czasu zależy od wybranej długości gotowania i wygląda jak poniżej:

0---1 min	:	5 sekund
1---5 min	:	10 sekund
5---10 min	:	30 sekund
10---30 min	:	1 minuta
30---95 min	:	5 minut

Tabela ustawień mocy mikrofalowej

Ustawiona moc	100%	80%	50%	30%	10%
Wyświetlany komunikat	P100	P80	P50	P30	P10

3. SZYBKI START

- 1) W trybie czuwania nacisnąć przycisk „**START/+30SEC./CONFIRM**“ by gotować przez 30 sekund z mocą 100%. Każde kolejne naciśnięcie tego przycisku wydłuża czas o 30 sekund. Maksymalny czas gotowania to 95 minut.
- 2) Podczas trwającego gotowania lub rozmrażania można wydłużyć czas trwającego procesu naciskając przycisk „**START/+30SEC./CONFIRM**“.
- 3) W trybie czuwania, obrócić w lewo pokrętkę „“ by bezpośrednio wybrać czas gotowania. Po ustawieniu czasu nacisnąć „**START/+30SEC./CONFIRM**“ by rozpocząć gotowanie z mocą 100%.

4. ROZMRAŻANIE WEDŁUG WAGI

- 1) Nacisnąć jednokrotnie przycisk „**WT./TIME DEFROST**“ na wyświetlaczu pojawi się komunikat „dEF1“.
- 2) Obracać pokrętkę „“ by ustawić masę produktu pomiędzy 100 a 2000 g.
- 3) Nacisnąć „**START/+30SEC./CONFIRM**“ by rozpocząć rozmrażanie.

5. ROZMRAŻANIE Z USTAWIENIEM CZASU



- 1) Nacisnąć jednokrotnie przycisk „**WT./TIME DEFROST**“ na wyświetlaczu pojawi się komunikat „dEF2“.
- 2) Obracać pokrętkę „“ by wybrać czas. Maksymalny czas to 95 minut.
- 3) Nacisnąć „**START/+30SEC./CONFIRM**“ by rozpocząć rozmrażanie.

6. GOTOWANIE SEKWENCYJNE





Można ustawić maksymalnie dwie sekwencje gotowania. Jeśli jedną z nich jest rozmrażanie, musi zostać ustawione jako pierwsze.

Przykład: rozmrażanie przez 5 minut, a następnie gotowanie przez 7 minut przy mocy 80%.

Należy wykonać następujące kroki:

- 1) Nacisnąć jednokrotnie przycisk „**WT./TIME DEFROST**“ na wyświetlaczu pojawi się komunikat „dEF2“.
- 2) Obracać pokrętkę „“ do momentu wyświetlenia się komunikatu „5:00“.
- 3) Nacisnąć jednokrotnie przycisk „**MICROWAVE**“ na wyświetlaczu pojawi się „P100“.
- 4) Nacisnąć ponownie „**MICROWAVE**“ lub obrócić pokrętkę „“ by wybrać moc 80%.
- 5) Nacisnąć przycisk „**START/+30SEC./CONFIRM**“ by zatwierdzić, na wyświetlaczu będzie widoczny komunikat „P80“.
- 6) Obracać pokrętkę „“ do momentu wyświetlenia się komunikatu „7:00“.
- 7) Nacisnąć przycisk „**START/+30SEC./CONFIRM**“ by rozpocząć gotowanie. Rozlegnie się sygnał dźwiękowy i rozpocznie się odliczanie czasu pierwszej sekwencji na wyświetlaczu, sygnał dźwiękowy rozlegnie się po raz kolejny przy przejściu do sekwencji drugiej. Po zakończeniu procesu rozlegnie się pięciokrotny sygnał dźwiękowy.

7. FUNKCJA CZASOWEJ PRESELEKCJI



- 1) Najpierw należy ustawić zegar. (Proszę zaczerpnąć informacji z instrukcji dotyczących ustawienia zegara.)
- 2) Zadajcie program varenia. V tomto nelze zvolit' rozmrazovanie.
Príklad: Ak chcete variť na 80% mikrovlnného výkonu po dobu 7 minút.
 - a) Nacisnąć jeden raz „**MICROWAVE**”.
 - b) Przekręcając „” w celu zatwierdzenia wyboru.
 - c) Nacisnąć przycisk „**START/+30SEC./CONFIRM**” w celu zatwierdzenia wyboru.
 - d) Przekręcając „” należy wybrać czas gotowania 7 minut.
 Po wykonaniu tych czynności proszę nie wciskać „**START/+30SEC./CONFIRM**”. proszę postępować wg następujących poleceń:
- 3) Nacisnąć przycisk „**CLOCK/PRE-SET**” do ustawienia czasu, w którym ma być rozpoczęte gotowanie. Cyfry zegara będą migać.
- 4) Przekręcając „” ustawić zegar, wprowadzony czas powinien być w granicach od 0 do 23 (format 24godzinowy).
- 5) Nacisnąć przycisk „**CLOCK/ PRE-SET**” i cyfry minut zaczną migać.
- 6) Przekręcając „” ustawić minuty w granicy od 0 do 59.
- 7) Nacisnąć „**START/+30SEC./CONFIRM**” w celu zakończenia ustawiania i przestanie migać symbol „:.”. Po osiągnięciu ustawionego czasu usłyszymy sygnał dźwiękowy i włączy się funkcja automatycznego gotowania.
Uwaga: W pierwszej kolejności musi być ustawiony zegar, w przeciwnym wypadku ta funkcja nie będzie działać.

8. BLOKADA ZABEZPIEZAJĄCA PRZED DZIEĆMI

Blokada: W trybie czuwania na 3 sekundy nacisnąć przycisk „**STOP/CLEAR**”. Rozlegnie się długi sygnał dźwiękowy wskazujący na przejście w tryb blokady a na wyświetlaczu pojawi się symbol blokady .

Zdjęcie blokady: W trybie blokady nacisnąć przycisk „**STOP/CLEAR**”. Rozlegnie się długi sygnał dźwiękowy wskazujący na wyjście z trybu blokady a na wyświetlaczu zniknie symbol blokady.

9. AUTO MENU

- 1) W trybie czuwania obracać pokrętkę „” w prawo by wybrać jedno z automatycznych menu - od „A-1” do „A-8”;
- 2) Nacisnąć przycisk „**START/+30SEC./CONFIRM**” by zatwierdzić wybór menu;
- 3) Obracać pokrętkę „” by wybrać masę zgodnie z tabelą auto menu.
- 4) Nacisnąć przycisk „**START/+30SEC./CONFIRM**” by rozpocząć gotowanie;
- 5) Po zakończeniu procesu rozlegnie się pięciokrotny sygnał dźwiękowy.

Menu	Masa (g)	Komunikat wyświetlany	Moc
A - 1 Odgrzewanie	200	200	100 %
	400	400	
	600	600	
A - 2 Warzywa	200	200	100 %
	300	300	
	400	400	

A - 3 Ryby	250	250	80 %
	350	350	
	450	450	
A - 4 Mięso	250	250	100 %
	350	350	
	450	450	
A - 5 Makaron	50 g (z dodatkiem 450 ml zimnej wody)	50	80 %
	100 g (z dodatkiem 800 ml zimnej wody)	100	
A - 6 Ziemniaki	200	200	100 %
	400	400	
	600	600	
A - 7 Pizza	200	200	100 %
	400	400	
A - 8 Zupa	200	200	80 %
	400	400	

10. FUNKCJA WYŚWIETLANIA INFORMACJI

- 1) W trakcie gotowania naciśnięć przycisk „**MICROWAVE**” i przytrzymać przez 2- 3 sekundy i wyświetli się aktualna moc. Następnie widok wyświetlający powróci do stanu poprzedniego.
- 2) Przy ustawieniu preselekcji czasowej naciśnięć przycisk „**CLOCK/PRE-SET**” w celu wyświetlenia czasu pozostałego do włączenia gotowania. Czas wstępnie wybrany (preselekcja) będzie migać około 2 -3 sekundy i potem widok wyświetlający powróci do aktualnego czasu.
- 3) W trakcie gotowania naciśnięć przycisk „**CLOCK/PRE-SET**” w celu wyświetlenia aktualnego czasu Czas będzie wyświetlany przez 2 – 3 sekundy.

11. SPECYFIKACJE

- 1) Przy początkowym obracaniu pokrętki rozlegnie się jednokrotny sygnał dźwiękowy;
- 2) Jeśli w czasie gotowania zostały otwarte drzwi, po ich zamknięciu należy naciśnięć przycisk „**START/+30SEC./CONFIRM**”, by kontynuować proces.
- 3) Jeśli po ustawieniu programu przez 1 minutę nie zostanie wciśnięć przycisk „**START/+30SEC./CONFIRM**”, ustawienia zostaną skasowane a na wyświetlaczu pojawi się zegar.
- 4) Przy prawidłowym wciśnięć przycisku słycać sygnał dźwiękowy, jeśli naciśnięć nie było prawidłowe sygnał dźwiękowy nie rozlega się.
- 5) Po zakończeniu gotowania rozlega się pięciokrotny sygnał dźwiękowy.

CZYSZCZENIE

Przed rozpoczęciem czyszczenia należy upewnić się, że urządzenie jest odłączone od sieci elektrycznej.

- 1) Po użyciu wyczyścić wnętrze kuchenki lekko nawilżoną szmatką
- 2) Akcesoria umyć zwykłym sposobem w wodzie z mydłem.
- 3) Jeżeli rama drzwiowa, uszczelki i części sąsiednie są zabrudzone, to muszą być ostrożnie wyczyszczone wilgotną szmatką.

USUWANIE PROBLEMÓW

Normálne	
Kuchenka mikrofalowa zakłóca odbiór sygnału telewizyjnego.	Odbiór sygnału radiowego i telewizyjnego może być zakłócany w trakcie eksploatacji mikrofalówki. Zakłócenia są podobne to tych, które są na skutek działania sprzętu takiego jak mikser, odkurzacz lub suszarka do włosów. To zjawisko jest normalne.
Słabe światło kuchenki.	W trakcie gotowania mikrofalowego o niskiej mocy światło może się zmniejszyć. To zjawisko jest normalne.
Kondensacja pary na drzwiach, gorące powietrze wydobywa się z otworów wentylacyjnych.	Podczas gotowania para może wydobywać się z pokarmu. Przeważna część jest odprowadzana przez otwory wentylacyjne. Część pary może kondensować się w chłodniejszym miejscu takim jak np. drzwiczki kuchenki. To zjawisko jest normalne.
Kuchenka mikrofalowa była przypadkowo włączona bez jedzenia w środku.	Nie wolno włączać pustą (bez obciążenia) kuchenkę mikrofalową. Może spowodować uszkodzenie kuchenki.

Problem	Możliwa przyczyna	Naprawa
Kuchenka nie działa.	(1) Przewód zasilający nie jest dobrze podłączony.	Odłączyć go. Po upływie 10 sek. ponownie włączyć.
	(2) Spalony bezpiecznik lub wyłączył się wyłącznik prądu.	Zastąpić bezpiecznik lub włączyć wyłącznik prądu.
	(3) Problemy z gniazdkiem.	Gniazdo zweryfikuj włączając inne urządzenia elektryczne.
Rúra nehreje.	(4) Drzwiczki nie są dokładnie zamknięte.	Dokładnie zamknąć drzwiczki.
Sklenený tanier vydáva pri prevádzke rúry hluk.	(5) Brudne wałki łożysk na dole kuchenki.	Patrz rozdział „Czyszczenie“ dot. oczyszczenia brudnych części.

SPECYFIKACJE TECHNICZNE

- Kuchenka mikrofalowa
- Elektroniczne ustawianie
- Pojemność 20 l
- Funkcja „Łatwe Sterowanie”
- Funkcja rozmrażania
- Szybki start
- 95 minutowy timer
- Moc znamionowa (mikrofałe): 800 W
- 24 – godzinny zegar
- Obrotowy talerz o średnicy 255 mm
- Kuchenka mikrofalowa
- Pobór mocy: 1270 W
- Poziom hałasu < 60 dB
- Zasilanie: 230 V ~ 50 Hz
- Wymiary (d x w x g): 43,5 x 26 x 33 cm
- Masa: 11,4 kg

Zmiana specyfikacji technicznej produktu zastrzeżona przez producenta.



OSTRZEŻENIE: ABY UNIKNĄĆ NIEBEZPIECZEŃSTWA POŻARU LUB PORAŻENIA PRĄDEM ELEKTRYCZNYM, NIE WOLNO WYSTAWIAĆ SPRZĘTU NA DZIAŁANIE DESZCZU BĄDŹ WILGOCI. URZĄDZENIE ODBIORCZE ZAWSZE WYŁĄCZYĆ Z GNAZDKA, KIEDY NIE JEST UŻYWANE LUB PRZED NAPRAWĄ.

W URZĄDZENIU NIE MA ŻADNYCH CZĘŚCI, KTÓRE BY MÓGŁ ODBIORCASAMODZIELNIE NAPRAWIAĆ. NAPRAWĘ SPRZĘTU NALEŻY ZLECIĆ ODPOWIEDNIO PRZYGOTOWANEMU SERWISU AUTORYZACYJNEMU. URZĄDZENIE ZNAJDUJE SIĘ POD NIEBEZPIECZNYM NAPIĘCIEM.

Informacje o ochronie środowiska naturalnego

Materiały służące do zapakowania tego urządzenia zostały wykonane z materiałów łatwo rozdzielających się na 3 elementy: tektura, masa papierowa i rozciągnięty polietylen. Materiały te po demontażu mogą zostać zutyliczowane przez wyspecjalizowaną spółkę. Prosimy, aby Państwo dotrzymywali miejscowe przepisy dotyczące obchodzenia się z papierami pakowymi, wyładowanymi bateriami i starymi urządzeniami.

Likwidacja zużytego sprzętu elektrycznego/elektronicznego oraz utylizacja baterii i akumulatorów



Ten symbol znajdujący się na produkcie, jego wyposażeniu lub opakowaniu oznacza, że z produktem nie można obchodzić jak z odpadami domowymi. Kiedy urządzenie lub bateria / akumulator będą nadawały się do wyrzucenia prosimy, aby Państwo przewieźli ten produkt na odpowiednie miejsce zbiorcze, gdzie zostanie przeprowadzona jego utylizacja

Na terenie Unii Europejskiej oraz w innych europejskich krajach znajdują się miejsca zbiórki zużytych urządzeń elektrycznych i elektronicznych oraz baterii i akumulatorów.

Dzięki zapewnieniu właściwej utylizacji produktów mogą Państwo zapobiec możliwym negatywnym skutkom dla środowiska naturalnego i ludzkiego zdrowia. Mogłyby one wystąpić w wypadku nieodpowiedniego postąpienia z odpadami elektronicznymi i elektrycznymi lub zużytymi bateriami i akumulatorami.

Utylizacja materiałów pomaga chronić źródła naturalne. Z tego powodu, prosimy nie wyrzucać starych elektrycznych i elektronicznych urządzeń oraz akumulatorów i baterii razem z odpadami domowymi.

Aby uzyskać więcej informacji o sposobach utylizacji starych urządzeń, należy skontaktować się z władzami lokalnymi, przedsiębiorstwem zajmującym się utylizacją odpadów lub sklepem, w którym został produkt kupiony.

Dear customer, thank you for purchasing our product. Please read the operating instructions carefully before putting the appliance into operation and keep the instructions including the warranty, the receipt and, if possible, the box with the internal packing.

GENERAL SAFETY INSTRUCTIONS

- The appliance is designed exclusively for private use and for the envisaged purpose. This appliance is not fit for commercial use.
- Do not use it outdoors (except if it is designed to be used outdoors). Keep it away from sources of heat, direct sunlight, humidity (never dip it into any liquid) and sharp edges. Do not use the appliance with wet hands. If the appliance is humid or wet, unplug it immediately. Do not put it in water.
- When cleaning or putting it away, switch off the appliance and always pull out the plug from the socket (pull on the plug, not the cable) if the appliance is not being used and remove the attached accessories.
- Do not operate the machine without supervision. If you should leave the workplace, always switch the machine off or remove the plug from the socket (pull the plug itself, not the lead).
- To protect children from the dangers posed by electrical appliances, make sure that the cable is hanging low and that children do not have access to the appliance.
- Check the appliance and the cable for damage on a regular basis. Do not use the appliance if it is damaged.
- Do not try to repair the appliance on your own. Always contact an authorized technician. To avoid the exposure to danger, always have a faulty cable be replaced only by the manufacturer, by our customer service or by a qualified person and with a cable of the same type.
- Use only original spare parts.
- This appliance is not intended for use by persons (including children) with reduced physical. Sensory or mental capabilities, or lack of experience and knowledge, unless they have been given supervision or instruction concerning use of the appliance by a person responsible for their safety.
- Children should be supervised to ensure that they do not play with the appliance.
- Pay careful attention to the following “Special Safety Instructions for this unit”.

SPECIAL SAFETY INSTRUCTIONS FOR THIS UNIT

PRECAUTIONS TO AVOID POSSIBLE EXPOSURE TO EXCESSIVE MICROWAVE ENERGY

- (a) Do not attempt to operate this oven with the door open since this can result in harmful exposure to microwave energy. It is important not to break or tamper with the safety interlocks.
- (b) Do not place any object between the oven front face and the door or allow soil or cleaner residue to accumulate on sealing surfaces.
- (c) **WARNING:** If the door or door seals are damaged, the oven must not be operated until it has been repaired by a competent person.

ADDENDUM

If the apparatus is not maintained in a good state of cleanliness, its surface could be degraded and affect the lifespan of the apparatus and lead to a dangerous situation.

IMPORTANT SAFETY INSTRUCTIONS

- 1) Liquids and other foods must not be heated in sealed containers since they are liable to explode.
- 2) It is hazardous for anyone other than a competent person to remove a cover which gives protection against exposure to microwave energy.
- 3) Only allow children to use the oven without supervision when adequate instructions have been given so that the child is able to use the oven in a safe way and understand the hazards of improper use.
- 4) Microwave heating of beverages can result in delayed eruptive boiling, therefore take care when handling the container.
- 5) Only use utensils suitable for use in microwave ovens.
- 6) The oven should be cleaned regularly and any food deposits should be removed.
- 7) Read and follow the specific: "PRECAUTIONS TO AVOID POSSIBLE EXPOSURE TO EXCESSIVE MICROWAVE ENERGY".
- 8) When heating food in plastic or paper containers, keep an eye on the oven due to the possibility of ignition.
- 9) If smoke is observed, switch off or unplug the appliance and keep the door closed in order to stifle any flames.
- 10) Do not overcook food.
- 11) Do not use the oven cavity for storage purposes. Do not store items, such as bread, cookies, etc. inside the oven.
- 12) Remove wire twist-ties and metal handles from paper or plastic containers/bags before placing them in the oven.
- 13) Install and locate this oven only in accordance with the installation instructions provided. To reduce the risk of fire, electric shock, injury to person or exposure to excessive microwave oven energy when using your appliance, follow basic precautions, including the following:
- 14) Eggs in the shell and whole hard-boiled eggs should not be heated in microwave ovens since they may explode, even after microwave heating has ended.
- 15) Use this appliance only for its intended uses as described in manual. Do not use corrosive chemicals or vapors in this appliance. This oven is especially designed to heat. It is not designed for industrial or laboratory use.
- 16) The contents of feeding bottles and baby food jars shall be stirred or shaken and the temperature checked before consumption, in order to avoid burns.
- 17) Failure to maintain the oven in a clean condition could lead to deterioration of the surface that could adversely affect the life of the appliance and possibly result in a hazardous situation.
- 18) Do not use this oven near water, in a wet basement or near a swimming pool.
- 19) The temperature of accessible surfaces may be high when the appliance is operating. Keep cord away from heated surface, and do not cover any vents on the oven.
- 20) Do not let cord hang over edge of table or counter.

To Reduce the Risk of Injury to Person Grounding Installation

DANGER

Electric Shock Hazard Touching some of the internal components can cause serious personal injury or death. Do not disassemble this appliance.

WARNING

Electric Shock Hazard Improper use of the grounding can result in electric shock. Do not plug into an outlet until appliance is properly installed and grounded.

This appliance must be grounded. In the event of an electrical short circuit, grounding reduces the risk of electric shock by providing an escape wire for the electric current. This appliance is equipped with a cord having a grounding wire with a grounding plug. The plug must be plugged into an outlet that is properly installed and grounded.

Consult a qualified electrician or serviceman if the grounding instructions are not completely understood or if doubt exists as to whether the appliance is properly grounded. If it is necessary to use an extension cord, use only a 3-wire extension cord.

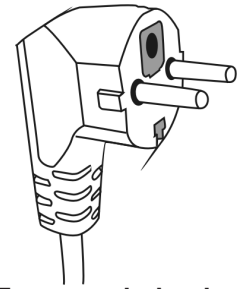

Two-round-pin plug

1. A short power-supply cord is provided to reduce the risks resulting from becoming entangled in or tripping over a longer cord.
2. If a long cord set or extension cord is used.

- 1) The marked electrical rating of the cord set or extension cord should be at least as great as the electrical rating of the appliance.
- 2) The extension cord must be a grounding type 3-wire cord.
- 3) The long cord should be arranged so that it will not drape over the counter top or tabletop where it can be pulled on by children or tripped over unintentionally.

UTENSILS

CAUTION

Personal Injury Hazard

It is hazardous for anyone other than a competent person to carry out any service or repair operation that involves the removal of a cover which gives protection against exposure to microwave energy.

See the instructions on “Materials you can use in microwave oven or to be avoided in microwave oven.” There may be certain non-metallic utensils that are not safe to use for microwaving. If in doubt, you can test the utensil in question following the procedure below.

Utensil Test:

1. Fill a microwave-safe container with 1 cup of cold water (250ml) along with the utensil in question.
2. Turn on maximum power for 1 minute.
3. Carefully feel the utensil. If the empty utensil is warm, do not use it for microwave cooking.
4. Do not exceed 1 minute cooking time.
5. Take out the utensil from the microwave oven.

Important:

This test and following instructions are meant for kitchenware and cooking in the microwave! You can use regular baking and cooking kitchenware for classic ovens during combi. cooking or grilling in our microwave. Do not use kitchenware that is not made from heat-resistant materials (such as plastic, paper, wood. . . .)

Caution!

During combination cooking, the microwave cooking takes turns with grill cooking. In this case, it is necessary to choose kitchenware that is acceptable for both cooking methods. This means, that the kitchenware for combination cooking must be suitable for microwave cooking as well as heat-resistant for grill cooking (for example glass or china kitchenware).

Materials you can use in microwave oven

Utensils	Remarks
Aluminum foil	Shielding only. Small smooth pieces can be used to cover thin parts of meat or poultry to prevent overcooking. Arcing can occur if foil is too close to oven walls. The foil should be at least 1 inch (2.5cm) away from oven walls.
Browning dish	Follow manufacturer's instructions. The bottom of browning dish must be at least 3/16 inch (5mm) above the turntable. Incorrect usage may cause the turntable to break.
Dinnerware	Microwave-safe only. Follow manufacture's instructions. Do not use cracked or chipped dishes.
Glassjar	Always remove lid. Use only to heat food until just warm. Most glass jars are not heat resistant and may break.
Glassware	Heat-resistant oven glassware only. Make sure there is no metallic trim. Do not use cracked or chipped dishes.
Oven cooking bags	Follow manufacturer's instructions. Do not close with metal tie. Make slits to allow steam to escape.
Paper plates and cups	Use for short-term cooking/warming only. Do not leave oven unattended while cooking.
Paper towels	Use to cover food for reheating and absorbing fat. Use with pervision for a short-term cooking only.
Parchment paper	Use as a cover to prevent splattering or a wrap for steaming.
Plastic	Microwave-safe only. Follow the manufacturer's instructions. Should be labeled "Microwave Safe". Some plastic containers soften, as the food inside gets hot. "Boiling bags" and tightly closed plastic bags should be slit, pierced or vented as directed by package.
Plastic wrap	Microwave-safe only. Use to cover food during cooking to retain moisture. Do not allow plastic wrap to touch food.
Thermometers	Microwave-safe only (meat and candy thermometers).
Wax paper	Use as a cover to prevent splattering and retain moisture.

Materials to be avoided in microwave oven

Utensils	Remarks
Aluminum tray	May cause arcing. Transfer food into microwave-safe dish.
Food carton with metal handle	May cause arcing. Transfer food into microwave-safe dish.
Metal or metaltrim-med utensils	Metal shields the food from microwave energy. Metal trim may cause arcing.
Metal twist ties	May cause arcing and could cause a fire in the oven.
Paper bags	May cause a fire in the oven.
Plastic foam	Plastic foam may melt or contaminate the liquid inside when exposed to high temperature.
Wood	Wood will dry out when used in the microwave oven and may split or crack.

DESCRIPTION OF THE CONTROLS

Remove the oven and all materials from the carton and oven cavity.

Your oven comes with the following accessories:

Glass tray 1

Turntable ring assembly 1

Instruction Manual 1

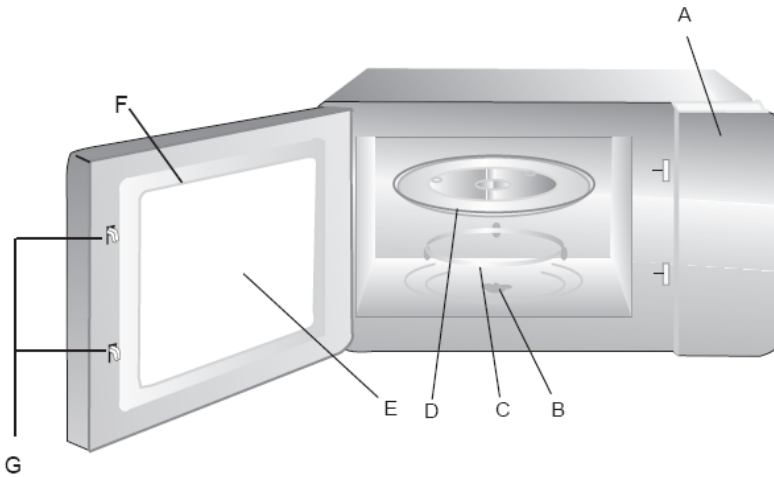

- A) Control panel
- B) Turntable shaft
- C) Turntable ring assembly
- D) Glass tray
- E) Observation window
- F) Door assembly
- G) Safety interlock system
Shut off oven power if the door is opened during operation.

TURNTABLE INSTALLATION

- a. Open the oven door and insert the turntable. Put the glass tray on the top of the turntable ring, so that the central point of the glass tray sits on the turntable shaft at the bottom of the oven.
- b. Never place the glass tray upside down. The glass tray should be restricted.
- c. Both glass tray and turntable ring assembly must always be used during cooking,
- d. All food and containers of food are always placed on the glass tray for coking.
- e. If glass tray or turntable ring assembly cracks or breaks, contact nearest authorized service center.

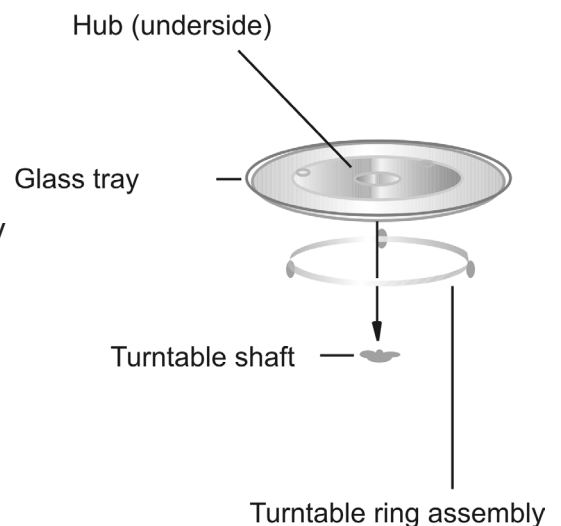

INSTRUCTION FOR USE

Installation

Take microwave oven out of the box. Remove all packing material and accessories empty the inside of the oven. Examine the oven for any damage such as dents or broken door. Do not install if oven is damaged.

Cabinet: Remove any protective film found on the microwave oven cabinet surface. Do not remove the light brown Mica cover that is attached to the oven cavity to protect the magnetron.

1/ Select a level surface that provide enough open space for the intake and outlet vents.

2/ minimum clearance of 3.0 inches (7.5cm) is required between the oven and any adjacent walls. One side must be open.

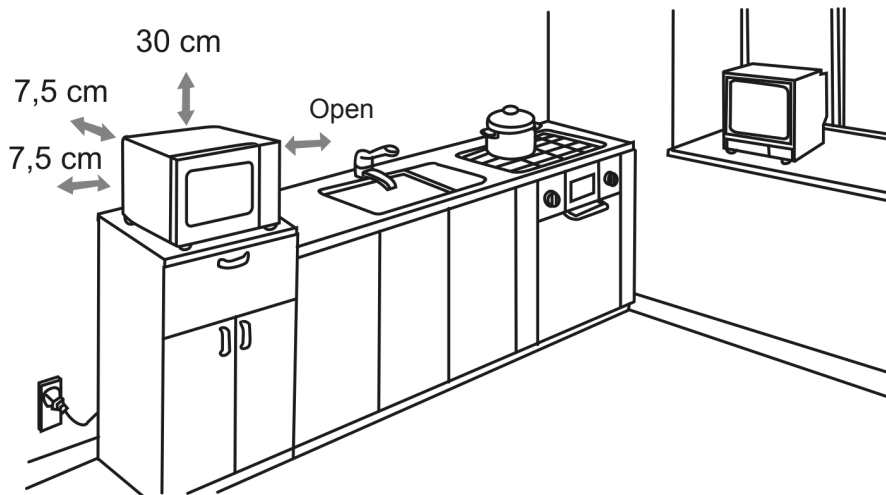

- 3/
- Leave a minimum clearance of 12 inches (30cm) above the oven.
 - Do not remove the legs from the bottom of the oven.
 - Blocking the intake and outlet openings can damage the oven.
 - Place the oven as far away from radios and TV as possible. Operation of microwave oven may cause interference to your radio or TV reception.

4/ Plug your oven into a standard household outlet. Be sure the voltage and the frequency is the same as the voltage and the frequency on the rating label.

WARNING: Do not install oven over a range cooktop or other heat-producing appliance. If installed near or over a heat source, the oven could be damaged and the warranty would be void.





Don't touch on !

CONTROL

This microwave oven uses modern electronic control to adjust cooking parameters to meet your needs better for cooking.

1. CLOCK SETTING



When the microwave oven is electrified, the oven will display „0:00“, buzzer will ring once.

- 1) Press „**CLOCK/PRE-SET**“, the hour figure flash.
- 2) Turn „“ to adjust the hour figures, the input time should be within 0--23.
- 3) Press „**CLOCK/PRE-SET**“, the minute figures will flash.
- 4) Turn „“ to adjust the minute figures, the input time should be within 0--59.
- 5) Press „**CLOCK/PRE-SET**“ to finish clock setting. „:“ will flash.

Note:

- 1) If the clock is not set, it would not function when powered.
- 2) During the process of clock setting, if you press „**STOP/CLEAR**“, the oven will go back to the previous status automatically.

2. MICROWAVE COOKING

- 1) Press the „**MICROWAVE**“ key once, and „P100“ display.
- 2) Press „**MICROWAVE**“ for times or turn „“ to select the microwave power from 100% to 10%. „P100“, „P80“, „P50“, „P30“, „P10“ will display in order.
- 3) Press „**START/+30SEC./CONFIRM**“ to confirm.
- 4) Turn „“ to adjust the cooking time. (The time setting should be 0:05- 95:00.)
- 5) Press „**START/+30SEC./CONFIRM**“ to start cooking.

NOTE: the step quantities for the adjustment time of the coding switch are as follow:

0---1 min	:	5 seconds
1---5 min	:	10 seconds
5---10 min	:	30 seconds
10---30 min	:	1 minutes
30---95 min	:	5 minutes

Microwave Power Chart

Microwave power	100%	80%	50%	30%	10%
Display	P100	P80	P50	P30	P10

3. QUICK START

- 1) In waiting state, press „**START/+30SEC./CONFIRM**“ key to cook with 100% power level for 30 seconds. Each press on the same key can increase 30 seconds. The maximum cooking time is 95 minutes.
- 2) During the microwave cooking and time defrost process, press „**START/+30SEC./CONFIRM**“ to increase the cooking time.
- 3) Under the states of auto menu and weight defrost, cooking time cannot be increased by pressing „**START/+30SEC./CONFIRM**“.
- 4) In waiting states, turn „“ left to choose the cooking time directly. After choosing the time, press „**START/+30SEC./CONFIRM**“ to start cooking. The microwave power is 100%.

4. DEFROST BY WEIGHT

- 1) Press „**WT./ TIME DEFROST**“ once, the screen will display „dEF1“.
- 2) Turn „“ to select the food weight. The range of weight is 100-2000 g.
- 3) Press „**START/+30SEC./CONFIRM**“ key to start defrosting.



5. DEFROST BY TIME

- 1) Press „**WT./ TIME DEFROST**“ twice, the screen will display „dEF2“.
- 2) Turn „“ to select the cooking time. The maximum cooking time is 95 minutes.
- 3) Press „**START/+30SEC./CONFIRM**“ key to start defrosting.

6. MULTI-STAGE COOKING

At most 2 sections can be set for cooking. In multi-section cooking, if one section is defrosting, then defrosting shall be placed in the first section.





Example: if you want to defrost the food for 5 minutes, then to cook with 80% microwave power for 7 minutes. The steps are as following:

- 1) Press „**WT./ TIME DEFROST**“ once, the screen will display „dEF2“.
- 2) Turn „“ to select the defrost time till „5:00“ display.
- 3) Press „**MICROWAVE**“ once, the screen display „P100“.
- 4) Press „**MICROWAVE**“ once again or turn „“ to choose 80% microwave power.
- 5) Press „**START/+30SEC./CONFIRM**“ to confirm, and the screen displays „P80“.
- 6) Turn „“ to adjust the cooking time till the oven displays „7:00“.
- 7) Press „**START/+30SEC./CONFIRM**“ to start cooking and the buzzer will sound once for the first section, defrosting time counts down, buzzer will sound once again entering the second cooking. When cooking finish, buzzer sounds five times.

7. PRE-SET FUNCTION

- 1) Set the clock first. (Consult the instruction of clock setting.)
- 2) Input the cooking program. Two stages can be set at most. Defrosting should not be set in preset function.

Example: if you want to cook with 80% microwave power for 7 minutes.



- a. Press „**MICROWAVE**“ once, the screen displays „P100“;
 - b. Press „**MICROWAVE**“ once or turn „“ to choose 80% microwave power
 - c. Press „**START/+30SEC./CONFIRM**“ to confirm and screen displays „P80“;
 - d. Turn „“ to adjust the cooking time of 7 minutes;
- After the above steps, please do not press „**START/+30SEC./CONFIRM**“ to start cooking.
- 3) Press „**CLOCK/PRE-SET**“. The hour figures flash;
 - 4) Turn „“ to adjust the hour figures, the input time should be within 0--23.
 - 5) Press „**CLOCK/PRE-SET**“, the minute figures will flash.
 - 6) Turn „“ to adjust the minute figures, the input time should be within 0--59.
 - 7) Press „**START/+30SEC./CONFIRM**“ to finish setting, buzzer will ring twice when the time arrives, then cooking will start automatically.

8. LOCK-OUT FUNCTION FOR CHILDREN

Lock: In waiting state, press „**STOP/CLEAR**“ for 3 seconds, there will be a long „beep“ denoting entering the children-lock state and screen will display the locked indicator.

Lock quitting: In locked state, press „**STOP/CLEAR**“ for 3 seconds, there will be a long „beep“ denoting that the lock is released.

9. AUTO MENU

- 1) In waiting states, turn „“ right to choose the menu from „A-1“ to „A-10“;
- 2) Press „**START/+30SEC./CONFIRM**“ to confirm the menu you choose;
- 3) Turn „“ to choose the default weight as the menu chart.
- 4) Press „**START/+30SEC./CONFIRM**“ to start cooking;
- 5) After cooking finish, the buzzer sounds five times.

Menu	Weight (g)	Display	Power
A - 1 Reheat	200	200	100 %
	400	400	
	600	600	
A - 2 Vegetable	200	200	100 %
	300	300	
	400	400	
A - 3 Fish	250	250	80 %
	350	350	
	450	450	
A - 4 Meat	250	250	100 %
	350	350	
	450	450	
A - 5 Pasta	50 g (with water 450 ml)	50	80 %
	100 g (with water 800 ml)	100	
A - 6 Potato	200	200	100 %
	400	400	
	600	600	
A - 7 Pizza	200	200	100 %
	400	400	
A - 8 Soup	200	200	80
	400	400	

10. INQUIRING FUNCTION

- 1) In states of microwave, grill and combination cooking, press „**MICROWAVE**“, the current power will be displayed for 3 seconds. After 3 seconds, the oven will turn back to the former state;
- 2) In cooking state, press „**CLOCK/PRE-SET**“ to inquire the time and the time will display for 3 seconds.
- 3) In preset state, press „**CLOCK/PRE-SET**“ to inquire the preset time, and the preset time will display for 3 seconds.

11. SPECIFICATION

- 1) The buzzer will sound once when turning the multi-function;
- 2) „**Start/+30Sec.**“ must be pressed to continue cooking if the door is opened during cooking;
- 3) Once the cooking programme has been set , „**Start/+30Sec.**“ is not pressed in 1 minutes. The current time will be displayed. The setting will be cancelled.
- 4) The buzzer sounds once by efficient press, inefficient press will be no response.
- 5) Buzzer sounds five times to remind you the cooking is finished.

CLEANING

Be sure to disconnect the oven from the power supply.

1. Clean the inside of the oven after using with a slightly damp cloth.
2. Clean the accessories in the usual way in soapy water.
3. The door frame and seal and neighbouring parts must be cleaned carefully with a damp cloth when they are dirty.

TROUBLE SHOOTING

Normal	
Microwave oven interfering TV reception.	Radio and TV reception may be interfered when microwave oven operating. It is similar to the interference of small electrical appliances, like mixer, vaccum cleaner and electric fan. It is normal.
Dim oven light.	In low power microwave cooking, oven light may become dim. It is normal.
Steam accumulating on door, hot air out of vents.	In cooking, steam may come out of food. Most will get out from vents. But some may accumulate on cool place like oven door. It is normal.
Oven started accidentally with no food in.	It is forbidden to run the unit without any food inside. It is very dangerous.

Trouble	Possible cause	Remedy
Oven can not be started.	(1) Power cord not plugged in tightly.	Unplug. Then plug again after 10 seconds.
	(2) Fuse blowing or circuit breaker works.	Replace fuse or with other electrical appliances.
	(3) Trouble with outlet.	Test outlet with other electrical appliances.
Oven does not heat.	(4) Door not closed well.	Close door well.
Glass turntable makes noise when microwave oven operates.	(5) Dirty roller rest and oven bottom.	Refer to „Cleaning“ to clean dirty parts.

TECHNICAL SPECIFICATIONS

- Microwave oven
- Electronic control
- Capacity 20 litre
- Quick start
- Defrost function
- 8 Automatic levels
- Children lock
- 24-hours clock
- Microwave output 800 W
- Turntable diameter 255 mm
- Power drain: 1270 W
- Noise level < 60 dB
- Color: white
- Power: 230 V ~ 50 Hz
- Size (w x h x l): 43,3 x 26 x 33 cm
- Weight: 11,4 kg

We reserve the right to change technical specifications.



WARNING: Do not use this product near water, in wet areas to avoid fire or injury of electric current. Always turn off the product when you don't use it or before a revision. There aren't any parts in this appliance which are reparable by consumer. Always appeal to a qualified authorized service. The product is under a dangerous tension.

Old electrical appliances, used batteries and accumulators disposal



This symbol appearing on the product, on the product accessories or on the product packing means that the product must not be disposed as household waste. When the product/ battery durability is over, please, deliver the product or battery (if it is enclosed) to the respective collection point, where the electrical appliances or batteries will be recycled. The places, where the used electrical appliances are collected, exist in the European Union and in other European countries as well. By proper disposal of the product you can prevent possible negative impact on environment and human health, which might otherwise occur

as a consequence of improper manipulation with the product or battery/ accumulator. Recycling of materials contributes to protection of natural resources. Therefore, please, do not throw the old electrical appliances and batteries/ accumulators in the household waste. Information, where it is possible to leave the old electrical appliances for free, is provided at your local authority, at the store where you have bought the product. Information, where you can leave the batteries and accumulators for free, is provided to you at the store, at your local authority.

ZÁRUČNÍ LIST**ZÁRUČNÍ PODMÍNKY**

Na výrobek uvedený v tomto záručním listu je poskytována záruka po dobu dvacet čtyři měsíců od data prodeje spotřebiteli.

Záruka se vztahuje na poruchy a závady, které v průběhu záruční doby vznikly chybou výroby nebo vadou použitých materiálů.

Výrobek je možno reklamovat u prodejce, který výrobek prodal spotřebiteli nebo v autorizovaném servisu.

Při reklamaci je nutné předložit: reklamovaný výrobek, originální nákupní doklad, ve kterém je zřetelně uveden typ výrobku a jeho datum prodeje spotřebiteli, případně tento řádně vyplněný záruční list.

Záruka platí pouze tehdy, je-li výrobek používán podle návodu k obsluze a připojen na správné síťové napětí.

Spotřebitel ztrácí nárok na záruční opravu nebo bezplatný servis v případě:

- zásahu do přístroje neoprávněnou osobou.
- nesprávné nebo neodborné montáže výrobku.
- poškození přístroje vlivem živelné pohromy.
- používání výrobku pro jiné účely, než je obvyklé.
- používání výrobku k profesionální či jiné výdělečné činnosti.
- používání výrobku s jiným než doporučeným příslušenstvím.
- nesprávné údržby výrobku.
- nepravidelného čištění výrobků zejména v případě, kdy je závada způsobena zbytky potravin, vlasů, domovního prachu nebo jiných nečistot.
- vystavení výrobku nepříznivému vnějšímu vlivu, zejména vniknutím cizích předmětů nebo tekutin (včetně elektrolytu z baterií) dovnitř.
- mechanického poškození výrobku způsobeného nesprávným používáním výrobku nebo jeho pádem.

Pokud zboží při uplatňování vady ze strany spotřebitele bude zasíláno poštou nebo přepravní službou, musí být zabaleno v obalu vhodném pro přepravu tak, aby se zabránilo poškození výrobku přepravou.

Aktuální seznam servisních středisek naleznete na: www.hptronic.cz

Případné další dotazy zasílejte na info@gallet.cz

Veškeré náležitosti uvedené v tomto záručním listu platí pouze pro výrobky nakoupené a reklamované na území České Republiky.

Typ výrobku: **FMOE202W**

Datum prodeje:

Výrobní číslo:

Razítko a podpis prodávajícího:

POTVRZENÍ BEZPLATNÉHO SERVISU**BEZPLATNÝ SERVIS**

Po dobu 12 měsíců po skončení záruční doby poskytuje dovozce značky Gallet do ČR na výrobek uvedený v tomto záručním listě bezplatný servis.

Bezplatný servis zahrnuje:

- 1) Opravu výrobku zdarma
- 2) Náhradní díl zdarma

Při opravě je nutno přiložit:

- 1) Řádně vystavený nákupní doklad k výrobku uvedeném na tomto záručním listu
- 2) Tento řádně vystavený záruční list

Spotřebitel ztrácí nárok na bezplatný servis v případě:

- zásahu do přístroje neoprávněnou osobou.
- nesprávné nebo neodborné montáže výrobku
- poškození přístroje vlivem živelné pohromy.
- používání výrobku pro jiné účely, než je obvyklé.
- používání výrobku k profesionální či jiné výdělečné činnosti.
- používání výrobku s jiným než doporučeným příslušenstvím
- nesprávné údržby výrobku
- nepravidłného čištění výrobků zejména v případě, kdy je závada způsobena zbytky potravin, vlasů, domovního prachu nebo jiných nečistot.
- vystavení výrobku nepříznivému vnějšímu vlivu, zejména vniknutím cizích předmětů nebo tekutin (včetně elektrolytu z baterií) dovnitř.
- mechanického poškození výrobku způsobeného nesprávným používáním výrobku nebo jeho pádem

ZÁRUČNÝ LIST**ZÁRUČNÉ PODMIENKY**

Na výrobok uvedený v tomto záručnom liste je poskytovaná záruka na dobu dvadsať štyri mesiacov od dátumu predaja spotrebiteľovi.

Záruka sa vzťahuje na poruchy a chyby, ktoré v priebehu záručnej doby vznikli chybou výroby alebo chybou použitých materiálov.

Výrobok je možné reklamovať u predajcu, ktorý výrobok predal spotrebiteľovi alebo v autorizovanom servise.

Pri reklamacii je nutné predložiť: reklamovaný výrobok, originálny nákupný doklad, v ktorom je zreteľne uvedený typ výrobku a jeho dátum predaja spotrebiteľovi prípadne tento riadne vyplnený záručný list.

Záruka platí iba vtedy, ak je výrobok používaný podľa návodu na obsluhu a pripojený na správne sieťové napätie.

Spotrebiteľ stráca nárok na záručnú opravu alebo bezplatný servis najmä v prípade:

- zásahu do prístroja neoprávnenou osobou.
- nesprávnej alebo neodbornej montáže výrobku.
- poškodenia prístroja vplyvom živeľnej pohromy.
- používania výrobku pre účely pre ktoré nie je určený.
- používania výrobku na profesionálne či iné zárobkové činnosti.
- používania výrobku s iným než doporučeným príslušenstvom.
- nesprávnej údržby výrobku.
- nepravidelného čistenia výrobku najmä v prípade, kedy je porucha spôsobená zvyškami potravín, vlasov, domového prachu alebo iných nečistôt.
- vystavenia výrobku nepriaznivému vonkajšiemu vplyvu, najmä vniknutím cudzích predmetov alebo tekutín (vrátane elektrolytu z batérií) dovnútra.
- mechanického poškodenia výrobku spôsobeného nesprávnym používaním výrobku alebo jeho pádom.

Pokiaľ výrobok pri uplatňovaní poruchy zo strany spotrebiteľa bude zasielaný poštou alebo prepravnou službou, musí byť zabalený v obale vhodnom pre prepravu tak, aby sa zabránilo poškodeniu výrobku prepravou.

Aktuálny zoznam servisných stredísk nájdete na: www.hptronic.cz

Prípadné ďalšie dotazy zasielajte info@gallet.cz

Všetky náležitosti uvedené v tomto záručnom liste platia len pre výrobky nakúpené a reklamované na území Slovenskej Republiky.

Typ prístroja: **FMOE202W**

Dátum predaja:

Výrobné číslo:

Pečiatka a podpis predajca:

POTVRDENIE BEZPLATNÉHO SERVISU**BEZPLATNÝ SERVIS**

Po dobu 12 mesiacov po skončení záručnej doby poskytuje dovozca značky Gallet do SR na výrobok uvedený v tomto záručnom liste bezplatný servis.

Bezplatný servis zahŕňa:

- 1) Opravu výrobku zadarmo
- 2) Náhradný diel zadarmo

Pri oprave je nutné priložiť:

- 1) Riadne vystavený nákupný doklad k výrobku uvedenom na tomto záručnom liste
- 2) Tento riadne vystavený záručný list

Spotrebiteľ stráca nárok na záručnú opravu najmä v prípade:

- zásahu do prístroja neoprávnenou osobou.
- nesprávnej alebo neodbornej montáže výrobku
- poškodenia prístroja vplyvom živeľnej pohromy.
- používania výrobku pre účely pre ktoré nie je určený.
- používania výrobku na profesionálne či iné zárobkové činnosti.
- používania výrobku s iným než doporučeným príslušenstvom
- nesprávnej údržby výrobku
- nepravidelného čistenia výrobku najmä v prípade, kedy je porucha spôsobená zvyškami potravín, vlasov, domového prachu alebo iných nečistôt.
- vystavenia výrobku nepriaznivému vonkajšiemu vplyvu, najmä vniknutím cudzích predmetov alebo tekutín (vrátane elektrolytu z batérií) dovnútra.
- mechanického poškodenia výrobku spôsobeného nesprávnym používaním výrobku alebo jeho pádom

KARTA GWARANCYJNA**WARUNKI GWARANCJI**

- 1) Niniejsza gwarancja dotyczy produktów produkowanych pod marką GALLET, zakupionych w sklepach na terytorium Rzeczypospolitej Polskiej.
- 2) Okres gwarancji wynosi 24 miesiące od daty zakupu produktu.
- 3) Naprawy gwarancyjne odbywają się na koszt Gwaranta we wskazanym przez Gwaranta Autoryzowanym Zakładzie Serwisowym.
- 4) Gwarancją objęte są wady produktu spowodowane wadliwymi częściami i/lub defektami produkcyjnymi.
- 5) Gwarancja obowiązuje pod warunkiem dostarczenia do Autoryzowanego Zakładu Serwisowego urządzenia w kompletnym opakowaniu albo w opakowaniu gwarantującym bezpieczny transport wraz z kompletem akcesoriów oraz z poprawnie i czytelnie wypełnioną kartą gwarancyjną i dowodem zakupu (paragon, faktura VAT, etc.).
- 6) Autoryzowany Zakład Serwisowy może odmówić naprawy gwarancyjnej jeśli Karta Gwarancyjna nosić będzie widoczne ślady przeróbek, jeżeli numery produktów okażą się inne niż wpisane w karcie gwarancyjnej a także jeśli numer dokumentu zakupu oraz data zakupu na dokumencie różnią się z danymi na Karcie Gwarancyjnej.
- 7) Usterki ujawnione w okresie gwarancji będą usunięte przez Autoryzowany Zakład Serwisowy w terminie 14 dni roboczych od daty przyjęcia produktu do naprawy przez zakład serwisowy, termin ten może być przedłużony do 21 dni roboczych w przypadku konieczności sprowadzenia części zamiennych z zagranicy .
- 8) Gwarancją nie są objęte:
 - wadliwe działanie lub uszkodzenie spowodowane niewłaściwym użytkowaniem (np. znaczące zabrudzenie urządzenia, zarówno wewnątrz jak i na zewnątrz, zalanie płynami itp.) lub użytkowanie niezgodne z instrukcją obsługi i przepisami bezpieczeństwa
 - zużycie towaru przekraczające zakres zwykłego używania przez indywidualnego odbiorcę końcowego (zwłaszcza jeżeli był wykorzystywany do profesjonalnej lub innej czynności zarobkowej)
 - uszkodzenia spowodowane czynnikami zewnętrznymi (w tym: wyładowaniami atmosferycznymi, przepięciami sieci elektrycznej, środkami chemicznymi, czynnikami termicznymi) i działaniem osób trzecich
 - uszkodzenia powstałe w wyniku podłączenia urządzenia do niewłaściwej instalacji współpracującej z produktem
 - uszkodzenia powstałe w wyniku zalania wodą, użycia nieodpowiednich baterii (np. ładowanych powtórnie baterii nie będących akumulatorami)
 - produkty nie posiadające wypełnionej przez Sprzedawcę Karty Gwarancyjnej
 - produkty z naruszoną plombą gwarancyjną lub wyraźnymi oznakami ingerencji przez osoby trzecie (nie będące Autoryzowanym Zakładem Serwisowym lub nie działające w jego imieniu i nie będące przez niego upoważnionymi)
 - kable przyłączeniowe, piloty zdalnego sterowania, słuchawki, baterie
 - uszkodzenia powstałe wskutek niewłaściwej konserwacji urządzenia
 - uszkodzenia powstałe w wyniku zdarzeń losowych (np. powódź, pożar, klęski żywiołowe, wojna, zamieszki, inne nieprzewidziane okoliczności)
 - czynności związane ze zwykłą eksploatacją urządzenia (np. wymiana baterii)
 - zapisane na urządzeniu dane w formie elektronicznej (w szczególności Gwarant zastrzega sobie prawo do sformatowania nośników danych zawartych w urządzeniu, co może skutkować utratą danych na nich zapisanych)
 - **uszkodzenia (powodujące np. brak odpowiedzi urządzenia lub jego nie włączanie się) powstałe wskutek wgrania nieautoryzowanego oprogramowania.**
- 9) Jeżeli Autoryzowany Zakład Serwisowy stwierdzi, iż przyczyną awarii urządzenia są przypadki wymienione w pkt. 8 lub nie stwierdzi żadnego uszkodzenia, koszty serwisu oraz całkowite koszty transportu urządzenia pokrywa nabywca.

- 10) W wypadku wystąpienia wypadków wymienionych w pkt. 8 Autoryzowany Zakład Serwisowy wyceni naprawę urządzenia i na życzenie klienta może dokonać naprawy odpłatnej. Uszkodzenia urządzenia powstałe w wyniku wypadków opisanych w pkt. 8 powodują utratę gwarancji.
- 11) Wszelkie wadliwe produkty lub ich części, które zostały w ramach naprawy gwarancyjnej wymienione na nowe, stają się własnością Gwaranta.
- 12) W wypadku gdy naprawa urządzenia jest niemożliwa lub spowodowałaby przekroczenie terminów określonych w pkt. 7 a także kiedy naprawa wiązałaby się z poniesieniem przez Gwaranta kosztów niewspółmiernych do wartości urządzenia Gwarant może wymienić Klientowi urządzenie na nowe o takich samych lub wyższych parametrach. W razie niedostarczenia urządzenia w komplecie Gwarant może wymienić jedynie zwrócone części urządzenia lub dokonać zwrotu zapłaconej ceny jednak wówczas jest upoważniony do odjęcia kosztu części zużytych lub nie dostarczonych przez użytkownika (np. baterii, słuchawek, zasilacza) wraz z reklamowanym urządzeniem.
- 13) Okres gwarancji przedłuża się o czas przebywania urządzenia w Autoryzowanym Zakładzie Serwisowym.
- 14) W wypadku utraty karty gwarancyjnej nie wydaje się jej duplikatu.
- 15) Producent może uchylić się od dotrzymania terminowości usługi gwarancyjnej gdy zaistnieją zakłócenia w działalności firmy spowodowane nieprzewidywalnymi okolicznościami (tj. niepokoje społeczne, klęski żywiołowe, ograniczenia importowe itp).
- 16) Gwarancja nie wyklucza, nie ogranicza ani nie zawiesza praw konsumenta wynikających z niezgodności towaru z umową sprzedaży.
- 17) W sprawach nieuregulowanych niniejszymi warunkami mają zastosowanie przepisy Kodeksu Cywilnego.

Uszkodzenie wyposażenia nie jest automatycznie powodem dla bezpłatnej wymiany kompletnego urządzenia. Jeżeli reklamujesz słuchawki, pilota, kable przyłączeniowe lub inne akcesoria NIE PRZYSYŁAJ całego urządzenia. Skontaktuj się ze sprzedawcą lub producentem w celu uzgodnienia sposobu przeprowadzenia procedury reklamacyjnej bez konieczności przesyłania całego kompletu do serwisu.

Kontakt w sprawach serwisowych: Digison Polska Sp. z o.o., Tel. (071) 3577027, Fax. (071) 7234552, internet: <http://www.digison.pl/sonline/>, e-mail: serwis@digison.pl

Nazwa: FMOE202W	Pieczeńć i podpis sprzedawcy:	
Data sprzedaży:		
Numer serii:		
1. Data Przyjęcia/Nr Naprawy/ Pieczeńć i Podpis Serwisanta:	2. Data Przyjęcia/Nr Naprawy/ Pieczeńć i Podpis Serwisanta:	
3. Data Przyjęcia/Nr Naprawy/ Pieczeńć i Podpis Serwisanta:	4. Data Przyjęcia/Nr Naprawy/ Pieczeńć i Podpis Serwisanta:	

POZNÁMKY / NOTES / NOTATKY:

POZNÁMKY / NOTES / NOTATKY:

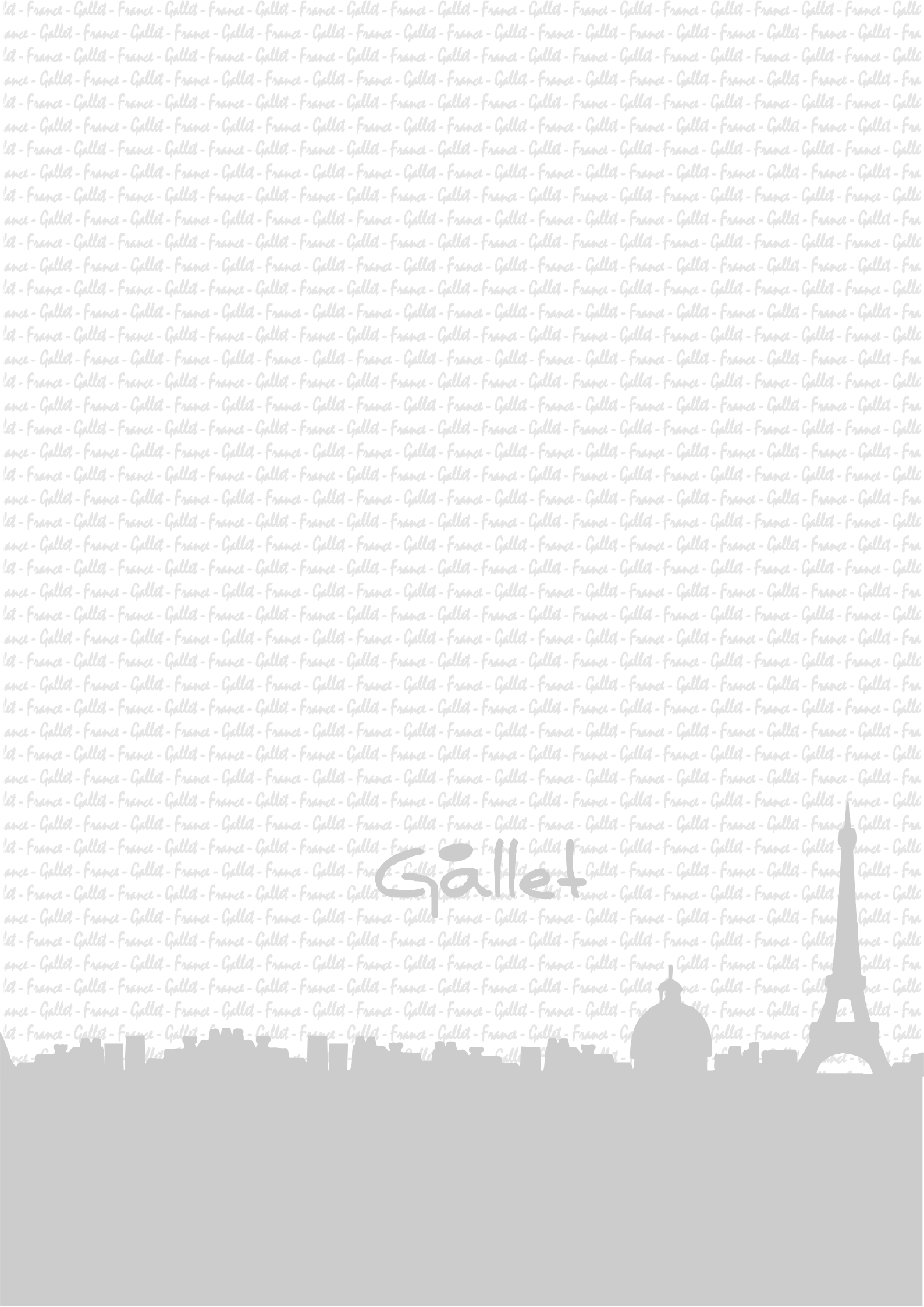

Gallet