

Pralka automatyczna

WMB 81244 XRC

BEKO

1 Ważne instrukcje zachowania bezpieczeństwa

Rozdział ten zawiera instrukcje zachowania bezpieczeństwa, które pomogą zabezpieczyć się przed zagrożeniem obrażeniami ciała i szkodami materialnymi. Nieprzestrzeganie tych instrukcji anuluje wszelkie gwarancje.

Ogólne wskazówki zachowania bezpieczeństwa

- Dzieci 8-letnie i starsze oraz osoby o ograniczonej sprawności fizycznej, zmysłowej i umysłowej, jak również osoby nieumiejętne i niedoświadczone mogą korzystać z tego urządzenia pod warunkiem, że są pod nadzorem i poinstruowano je jak bezpiecznie zeń korzystać i jakie zagrożenia się z tym wiążą. Dzieci nie powinny się bawić ani manipulować tym urządzeniem. Dzieci nie powinny czyścić ani konserwować, o ile nie są pod opieką odpowiedzialnej osoby dorosłej.
- Nie wolno umieszczać tego wyrobu na pokrytej wykładziną podłodze; w przeciwnym razie brak przepływu powietrza pod maszyną spowoduje przegrzanie jej elementów elektrycznych. To spowoduje problemy w użytkowaniu tej maszyny.
- Nie używaj tego urządzenia, gdy uszkodzone są kabel zasilający lub wtyczka. Wezwij autoryzowanego agenta serwisowego.
- Zleć wykwalifikowanemu elektrykowi założenie 16 amperowego bezpiecznika w instalacji, do której przyłączył będzie ten wyrób.
- Jeśli wyrób ten ma usterki nie powinno się go uruchamiać dopóki nie zostanie naprawiony przez autoryzowanego agenta serwisowego.

Grozi to porażeniem elektrycznym!

- Urządzenie to zaprojektowano, aby ponownie podejmowało funkcjonowanie w przypadku przywrócenia zasilania energią elektryczną po przerwaniu w zasilaniu. Jeśli chcesz skasować ten program, patrz rozdział "Kasowanie programów".
- Urządzenie to przyłącza się do uziemionego gniazdka zabezpieczonego bezpiecznikiem o wartości zgodnej z treścią tabeli "Dane techniczne". Konieczna jest instalacja uziemiająca wykonana przez wykwalifikowanego elektryka. Firma nasza nie odpowiada za żadne szkody powstałe przy użytkowaniu tego urządzenia bez uziemienia zgodnie z przepisami miejscowymi.
- Przewody zasilania w wodę oraz spustu wody muszą być mocno przytwierdzone i nie wolno dopuścić do ich uszkodzenia. W przeciwnym razie zachodzi zagrożenie wyciekami wody.
- Nigdy nie otwieraj drzwiczek do wkładania prania ani nie wyjmuj filtra, gdy w bębnie nadal znajduje się woda. W przeciwnym razie grozi zalanie wodą i poparzenie nią.
- Zamkniętych drzwiczek nie próbuj otwierać siłą. Drzwiczki można otworzyć kilka minut po zakończeniu cyklu prania. Próba otwarcia drzwiczek siłą może spowodować uszkodzenie

drzwiczek i ich zamka.

- Jeśli pralka nie jest używana, wyjmij wtyczkę z gniazdka.
- Nie myj pralki polewając ją wodą! Grozi to porażeniem elektrycznym!
- Nie wolno dotykać wtyczki wilgotnymi dłońmi! Aby wyjąć wtyczkę z gniazdka, należy pociągnąć za wtyczkę, nigdy za przewód.
- Używaj wyłącznie detergentów, środków zmiękczających wodę i dodatków przeznaczonych do prania w pralce automatycznej.
- Przestrzegaj wskazówek podanych na metkach tkanin oraz na opakowaniu detergentu.
- W trakcie instalacji, konserwacji, czyszczenia i napraw wtyczka przewodu zasilającego pralkę musi być wyjęta z gniazdka.
- Instalację i wszelkie naprawy wykonywać musi autoryzowany agent serwisowy. Producent nie ponosi odpowiedzialności za szkody, które może spowodować instalacja i naprawa wykonywana przez osoby nieupoważnione.

Przeznaczenie

- Produkt jest przeznaczony do użytku domowego. Nie nadaje się do zastosowań komercyjnych i nie może być użytkowany wbrew przeznaczeniu.
- Urządzenie to wolno stosować tylko do prania i płukania tkanin posiadających właściwe oznaczenie.
- Producent odmawia jakiegokolwiek odpowiedzialności z tytułu nieprawidłowego użytkowania lub transportu.

Bezpieczeństwo dzieci

- Urządzenia elektryczne są niebezpieczne dla dzieci. Należy trzymać dzieci z dala od uruchomionego urządzenia. Nie wolno zezwalać dzieciom na manipulowanie przy pralce. Aby zapobiec zabawom dzieci z pralką zastosuj blokadę dostępu do dzieci.
- Opuszczając pomieszczenie, gdzie stoi pralka, nie zapomnij zamknąć jej drzwiczki.
- Wszelkie detergenty i środki dodatkowe należy przechowywać w bezpiecznym miejscu poza zasięgiem dzieci.

2 Instalacja

O zainstalowaniu pralki zwróć się do najbliższego autoryzowanego agenta serwisowego. Aby przygotować pralkę do użytkowania przed wezwaniem autoryzowanego agenta serwisowego zapoznaj się z informacjami z niniejszej instrukcji obsługi i upewnij się, że systemy zasilania w elektryczność i wodę oraz odprowadzenia wody są właściwe. Jeżeli nie, należy wezwać wykwalifikowanego technika i hydraulika w celu wykonania wszelkich niezbędnych przyłączy.

i Przygotowanie miejsca na pralkę oraz instalacji elektrycznej i wodno-kanalizacyjnej w tym miejscu jest obowiązkiem klienta.

⚠ Instalację pralki oraz jej przyłączenie do sieci elektrycznej musi wykonać autoryzowany agent serwisowy. Producent nie ponosi

odpowiedzialności za szkody, które może spowodować instalacją i naprawa wykonywana przez osoby nieupoważnione.

! Przed zainstalowaniem obejrzyj pralkę aby sprawdzić, czy nie ma jakichś usterek. Jeśli ma, nie instaluj jej. Uszkodzone urządzenia zagrażają Twojemu bezpieczeństwu.

i Upewnij się, że węże dopływu i odpływu wody, a także elektryczny przewód zasilający nie uległy zagięciu, zakleszczeniu lub uszkodzeniu przy ustawianiu pralki w jej miejscu po zainstalowaniu lub czyszczeniu.

Właściwe miejsce instalacji

- Pralkę należy ustawić na sztywnej podłodze. Nie ustawiaj jej na wykładzinie dywanowej ani innych podobnych powierzchniach.
- Całkowita waga pralki z suszarką - całkowicie napełnionej praniem - gdy umieszczone są jedno na drugim sięga ok. 180 kg. Ustaw pralkę na solidnej i płaskiej podłodze o wystarczającej nośności.
- Nie stawiaj pralki na przewodzie zasilającym.
- Nie instaluj pralki w miejscu, w którym temperatura może spaść poniżej 0°C.
- Zachowaj co najmniej 1 cm odstępu od krawędzi innych mebli.

Usuwanie wzmocnienia opakowania

Przechył pralkę do tyłu, aby usunąć wzmocnienie opakowania. Zdejmij wzmocnienia pociągając je za wstążkę.

Usuwanie zabezpieczeń transportowych

! Nie usuwaj zabezpieczeń transportowych przed zdjęciem wzmocnień opakowania.

! Śruby zabezpieczające na czas transportu wyjmij przed uruchomieniem pralki, w przeciwnym razie ulegnie uszkodzeniu.

1. Poluzuj wszystkie śruby za pomocą klucza, aż zaczną się swobodnie obracać (C).
2. Usuń śruby zabezpieczające delikatnie je wykręcając.
3. Plastikowymi osłonami (dostarczonymi w torebce z Instrukcją Obsługi) zaślep otwory w tylnym panelu. (P)



i Należy zachować śruby zabezpieczające w bezpiecznym miejscu po to, aby ponownie ich użyć przy następnym transporcie pralki.

i Nie wolno transportować pralki bez śrub zabezpieczających umieszczonych we właściwych miejscach!

Przyłączenie zasilania w wodę

i Potrzebne do użytkowania pralki ciśnienie wody wynosi od 1 do 10 barów (0.1 – 10 MPa). Oznacza to, że przy pełnym otwarciu kranu musi z niego wypływać 10 – 80 litrów wody na minutę, aby zapewnić płynną pracę pralki. Jeżeli ciśnienie wody jest zbyt wysokie, zamontuj zawór redukujący.

i Jeśli zamierzasz używać pralkę z podwójnym wlotem wody w trybie wlotu pojedynczego (tylko zimnej wody), przed uruchomieniem pralki na

zawór wody gorącej trzeba założyć zaślepkę dostarczaną wraz z nią. (Dotyczy pralek dostarczanych razem zestawem zaślepek).

i Jeśli później chce się używać obu wlotów wody do pralki, można przyłączyć wąż wody gorącej do zdjęcia z zaworu wody gorącej zestawu zaśleпки i uszczelki. (Dotyczy pralek dostarczanych razem zestawem zaślepek).

! Modeli z pojedynczym dopływem wody nie należy podłączać do kranu z ciepłą wodą. W takim przypadku pranie ulegnie zniszczeniu lub pralka przełączy się w tryb ochronny i nie będzie działać.

! Do nowej pralki nie zakładaj starych lub używanych węży wlotu wody. Może to spowodować zaplamienie prania.

1. Podłącz specjalne węże dostarczone wraz z pralką do wlotów dopływu wody w pralce. Wąż czerwony (lewy) (maks. 90 °C) służy do wody gorącej, wąż niebieski (prawy) (maks. 25 °C) służy do wody zimnej.

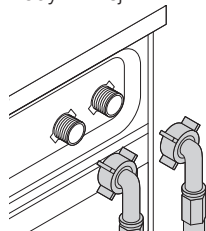

! Upewnij się, że podłączenia zimnej i ciepłej wody są wykonane prawidłowo przy instalowaniu pralki. W przeciwnym razie po zakończeniu procesu pralniczego pranie pozostanie gorące i będzie zużywać się.

2. Ręcznie zakręć wszystkie nakrętki na węzłach. Do zakręcania nakrętek nie wolno używać kluczy.

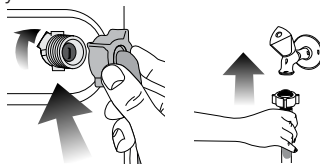

3. Odkręć całkowicie kurki kranu po podłączeniu węży i sprawdź, czy w punktach przyłączenia nie przecieka woda. Jeśli wycieka, zamknij kran i zdejmij nakrętkę. Ponownie starannie dokręć nakrętkę po sprawdzeniu uszczelki. Aby zapobiec wyciekom wody i powodowanym przez nie szkodom zakręcaj kran na czas, kiedy pralka nie jest używana.

Przyłączenie do kanalizacji

- Końcówka węża spustowego musi być bezpośrednio podłączona do odpływu ścieków lub umywalki.

! Gdy wąż wydostanie się z obudowy w czasie wylewania wody z urządzenia mieszkanie ulegnie zalaniu. Ponadto grozi to oparzeniem z powodu wysokich temperatur prania! Aby zapobiec takim sytuacjom i zapewnić płynne napełnianie pralki wodą i spuszczenie jej ścieśle

umocuj końcówkę węża spustowego, aby nie mogła wypaść.

- Wąż ten należy zainstalować na wysokości od 40 cm do 100 cm.
- Po uniesieniu węża z podłogi (poniżej 40 cm nad podłożem), odpływ wody będzie utrudniony i gotowe pranie może być zbyt wilgotne. A zatem należy przestrzegać podanych na rysunku wysokości.

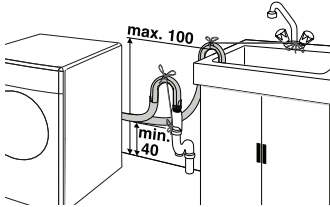

- Aby zapobiec wpływowi brudnej wody z powrotem do pralki i umożliwić jej płynny spust, nie zanurzaj końcówki węża w brudnej wodzie ani nie wsadź jej do odpływu głębiej niż na 15 cm. Jeśli wąż jest zbyt długi, skróć go.
- Końcówka węża nie może być zagięta ani nadepnięta, a wąż nie może być zakleszczony między odpływem a urządzeniem.
- Jeśli wąż jest zbyt krótki, przedłuż go stosując oryginalny przedłużacz. Wąż nie może być dłuższy niż 3,2 m. Aby zapobiec usterkom spowodowanym przeciekami wody, połączenie między węzłem przedłużającym a węzłem spustowym pralki musi być zabezpieczone właściwym zaciskiem, aby wąż nie wypadł i nie powodował wycieku wody.

Nastawianie nóg

- ⚠ Aby zapewnić cichą i pozbawioną wibracji pracę maszyny należy ustawić ją pewnie i równo na nóżkach. Ustawienie maszyny wyrównuje się regulując nóżki. W przeciwnym razie pralka może przesunąć się ze swego miejsca i spowodować problemy mechaniczne.

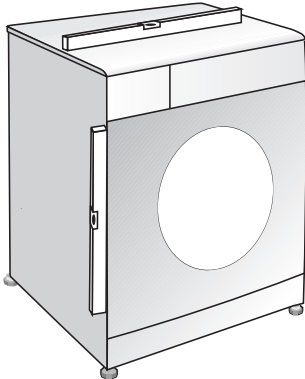

1. Ręcznie poluzuj nakrętki zabezpieczające nóg pralki.
2. Ustaw nóżki tak, aby pralka stała równo.
3. Ręcznie zakręć wszystkie nakrętki blokujące.

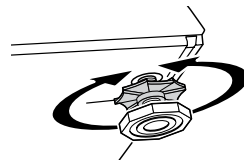

- ⓘ Nie używaj narzędzi do poluzowania nakrętek blokujących. W przeciwnym razie ulegną uszkodzeniu.

Podłączenie zasilania elektrycznego

Urządzenie to przyłącza się do uziemionego gniazdka zabezpieczonego bezpiecznikiem o wartości zgodnej z treścią tabeli "Dane techniczne". Firma nasza nie odpowiada za żadne szkody powstałe przy użytkowaniu tego urządzenia bez uziemienia zgodnie z przepisami miejscowymi.

- Połączenie musi być wykonane zgodnie z obowiązującymi przepisami krajowymi.
- Wtyczka przewodu zasilającego musi być dostępna po zainstalowaniu.
- Napięcie oraz dopuszczalne bezpieczniki podano w rozdziale "Dane techniczne". Jeśli prąd zabezpieczenia w domu jest mniejszy niż 16 A, zleć wykwalifikowanemu elektrykowi zainstalowanie bezpiecznika 16 A.
- Podane tam napięcie musi być równe napięciu w sieci zasilającej.
- Do przyłączenia nie używaj przedłużaczy ani rozgałęźników.

- ⚠ Uszkodzone przewody zasilające musi wymienić autoryzowany agent serwisowy.

Uruchomienie pralki

Przed uruchomieniem pralki upewnij się, że wszystkie przygotowania wykonano zgodnie z instrukcjami z rozdziałów "Ważne instrukcje zachowania bezpieczeństwa" oraz "Instalacja".

Aby przygotować pralkę do prania wykonaj pierwszą operację z programu Drum Cleaning [Czyszczenie bębna]. Jeśli pralka nie jest wyposażona w program Drum Cleaning [Czyszczenie bębna], użyj programu Cottons-90 [Bawełna-90], a także wybierz funkcje pomocnicze Additional Water [Więcej wody] lub Extra Rinse [Dodatkowe płukanie]. Przed uruchomieniem tego programu wsymp 100 g proszku zapobiegającego osadzeniu się kamienia do głównej komory na detergent (komora nr II). Jeśli środek przeciw osadzeniu się kamienia jest w formie tabletek, włóż tylko jedną tabletkę do komory nr II. Po ukończeniu działania programu wytrzyj do sucha wnętrze bębna czystą ściereczką.

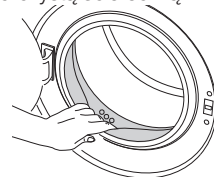

- ⓘ Użyj odpowiedniego dla prania środka przeciw osadzeniu się kamienia.
- ⓘ Ze względu na proces kontroli jakości w trakcie produkcji we wnętrzu pralki może pozostać trochę wody. Nie szkodzi to pralce.

Pozbywanie się materiałów opakowaniowych

Materiały opakowaniowe są niebezpieczne dla dzieci. Należy trzymać je w bezpiecznym miejscu poza zasięgiem dzieci.

Opakowanie pralki wykonano z materiałów nadających się do odzysku. Pozbyj się ich w odpowiedni sposób i sortuj zgodnie z instrukcjami odzysku odpadów. Nie wolno wyrzucać ich razem z normalnymi odpadami z gospodarstwa domowego.

Transportowanie pralki

Przed transportem wyjmij wtyczkę z gniazdka. Usuń przyłącza do zasilania w wodę i jej spustu. Do końca spuść z pralki resztki wody; patrz "Spuszczanie resztek wody i czyszczenie filtra pompy". Załóż śruby zabezpieczające na czas transportu w kolejności odwrotnej do procedury ich wyjmowania; patrz "Usuwanie śrub zabezpieczających w transporcie".

i Nie wolno transportować pralki bez śrub zabezpieczających umieszczonych we właściwych miejscach!

Utylizacja wyeksploatowanego urządzenia

Należy je zezłomować w sposób przyjazny środowisku naturalnemu.

Należy zgłosić się do miejscowego agenta lub punktu zbiórki surowców wtórnych w swojej okolicy, aby uzyskać informacje na temat utylizacji posiadanego urządzenia.

Ze względu na bezpieczeństwo dzieci przed pozbyciem się pralki odetnij przewód zasilający i zniszcz zamek drzwiczek tak, aby nie można było ich użyć.

3 Przygotowanie

Co można zrobić, aby oszczędzać energię.

Następujące informacje pomogą użytkownikowi pralkę w przyjazny sposób i energooszczędny sposób.

- Używaj pralki wykorzystując pełną pojemność dopuszczalną w wybranym programie ale jej nie przeładuj, patrz "Tabela programów i zużycia".
- Zawsze postępuj zgodnie z instrukcjami na opakowaniu detergentu.
- Rzeczy mało zabrudzone pierz w niskich temperaturach.
- Do niewielkich ilości lekko zabrudzonego prania stosuj szybsze programy.
- Nie używaj prania wstępnego ani wysokich temperatur do prania rzeczy niezbyt zabrudzonych i niepoplamionych.
- Jeśli chcesz wysuszyć pranie w suszarce, wybierz najszybsze wirowane zalecane dla wybranego programu prania.
- Nie używaj więcej detergentu niż zaleca się na jego opakowaniu.

Sortowanie prania

- Odzież przeznaczoną do prania należy posortować według typu tkaniny, koloru i stopnia zabrudzenia oraz dopuszczalnej temperatury prania.
- Zawsze przestrzegaj instrukcji z metek odzieży.

Przygotowanie rzeczy do prania

- Rzeczy do prania z elementami metalowymi, jak np. biustonosze ze stelażem drucianym, kłamry pasków i metalowe guziki, uszkodzą pralkę. Usuń metalowe części lub pierz takie rzeczy w workach do prania lub poszewkach na poduszkę.
- Wyjmij z kieszeni wszystkie przedmioty takie jak monety, długopisy i spinacze biurowe, oraz wyróć kieszenie na zewnątrz i oczyść szczoteczką. Przedmioty takie mogą zniszczyć pralkę lub powodować nadmierny hałas.
- Małe sztuki odzieży, takie jak skarpetki dziecięce i pończochy nylonowe, włóż do worka do prania lub poszewki na poduszkę.
- Firanki wkładaj nie gnioiąc ich. Zdejmij klamerki i haczyki z firanek.
- Zapnij zamki błyskawiczne i wszystkie guziki oraz zaszyj miejsca rozzerwane i naderwane.
- Produkty z metkami "do prania w palce" lub "do prania ręcznego" pierz tylko w odpowiednim programie.
- Nie pierz rzeczy kolorowych razem z białymi. Nowa odzież bawełniana w ciemnym kolorze może mocno farbować. Należy ją prać oddzielnie.
- Uporczywe plamy należy właściwie wywabić przed rozpoczęciem prania. W razie niepewności, sprawdź w pralni chemicznej.
- Używaj tylko barwników/odbarwiaczy oraz środków zapobiegających osadzeniu się kamienia przeznaczonych do prania w pralkach. Zawsze przestrzegaj wskazówek na opakowaniu.
- Spodnie i delikatne ubrania pierz wywrócone na lewą stronę.
- Ubrania wykonane z wełny z angory przed praniem trzymaj kilka godzin w zamrażarce. Zredukuje to zbijanie się tkaniny.
- Rzeczy do prania, które miały intensywny kontakt z materiałami takimi jak mąka, wapno w proszku, mleko w proszku itp., należy wytrzeć przed włożeniem do pralki. Kurz i proszki z rzeczy do prania mogą się odkładać na wewnętrznych częściach pralki i z czasem spowodować jej uszkodzenie.

Prawidłowa ilość wsadu

Maksymalna ładowność zależy od rodzaju tkaniny, stopnia zabrudzenia i wybranego programu prania. Pralka automatycznie dostosowuje ilość wody do wagi prania w bębnie.

⚠ Postępuj zgodnie z informacjami z "Tabeli programów i zużycia". Sprawność pralki spada przy jej przeładowaniu. Ponadto mogą wystąpić nadmierne drgania i hałas.

Ładowanie prania

- Otwórz drzwiczki.
- Włóż pranie, luźno układając je w palce.
- Przyciśnij drzwiczki aby je zamknąć, aż usłyszysz odgłos zamka. Upewnij się, że nic nie uwięzło w drzwiczkach.

i W trakcie wykonywania programu drzwiczki pozostają zamknięte. Można je otworzyć dopiero po chwili od zakończeniu programu.

⚠ Jeśli pranie włożono do pralki nieprawidłowo, mogą wystąpić nadmierne drgania i hałas.

Dodaj detergent i środek zmiękczający. Szufłada na detergent

Szufłada na detergent składa się z trzech części:

- (1) do prania wstępnego
- (2) do prania głównego
- (3) na środek zmiękczający
- (*) ponadto w komorze na środek zmiękczający mieści się syfon.

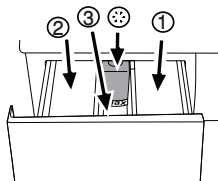

i Jak widać powyżej, dozownik detergentu może występować w dwóch różnych typach, zależnie od modelu pralki.

Detergent, środek zmiękczający i inne środki czyszczące

- Detergent i środek zmiękczający dodaj przed uruchomieniem programu piorącego.
- Nigdy nie otwieraj szufłady dozownika detergentu, gdy program piorący jest w toku!
- Gdy używasz programu bez prania wstępnego nie dodawaj detergentu do komory prania wstępnego (komora nr 1).
- Gdy używasz programu z praniem wstępnym, nie nalewaj detergentu w płynie do komory prania wstępnego (komora nr 1).
- Nie wybieraj programu z praniem wstępnym, jeśli używasz detergentu w torebce lub dozownika detergentu. Detergent w torebce lub dozownik detergentu włóż bezpośrednio do bębna pralki razem z rzeczami do prania.
- Jeśli używasz detergentu w płynie nie zapomnij umieścić kubka na detergent w płynie do komory prania głównego (komora nr 2).

Wybór rodzaju detergentu

Rodzaj detergentu zależy od typu tkanin oraz ich koloru.

- Do prania rzeczy białych i kolorowych należy używać różnych detergentów.
- Odzież delikatna pierz tylko w detergentach specjalnych (detergenty w płynie, szampon do wełny, itp.) używanych wyłącznie do prania rzeczy delikatnych.
- Do prania odzieży w ciemnych barwach oraz kółder zaleca się użycie detergentu w płynie.
- Tkaniny wełniane należy prać przy użyciu środków przeznaczonych specjalnie do tego celu.

⚠ Należy stosować wyłącznie środki przeznaczone do prania w pralkach.

⚠ Nie używaj mydła w proszku.

Dostosowanie ilości detergentu

Konieczna ilość środka do prania zależy od ilości prania, stopnia zabrudzenia oraz twardości wody. Uważnie przeczytaj instrukcje producenta na opakowaniu detergentu i przestrzegaj zalecanych

dawek.

- Nie należy przekraczać dawek zalecanych przez producenta na opakowaniu detergentu, aby uniknąć problemów z nadmiarem piany, niedostatecznym stopniem wyplukania, kosztami, a także ochroną środowiska.
- Do prania niewielkich ilości rzeczy lub rzeczy lekko zabrudzonych używaj mniej detergentu.
- Używaj detergentów w koncentracji w zalecanych dawkach.

Stosowanie środków zmiękczających

Należy środek zmiękczający do właściwej komory szufłady na detergent.

- Użyj dawki zalecanej na opakowaniu.
- Nie przekraczaj maksymalnego poziomu oznaczonego (>max<) w komorze środka zmiękczającego.
- Jeżeli środek zmiękczający stracił swoją pierwotną płynność, należy rozcieńczyć go wodą przed wlianiem do komory dozownika.

Stosowanie detergentów w płynie

Jeśli wyrób zawiera kubek do detergentu w płynie:

- Upewnij się, że włożyłeś kubek na detergent w płynie do komory nr "2".
- Należy stosować miarkę dołączoną przez producenta oraz przestrzegać instrukcji na opakowaniu detergentu.
- Użyj dawki zalecanej na opakowaniu.
- Jeżeli detergent w płynie stracił swoją pierwotną płynność, należy rozcieńczyć go wodą przed wlianiem do kubka na detergent.

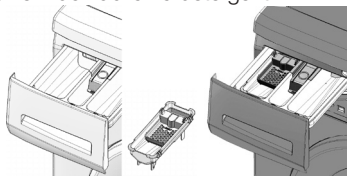

Jeśli wyrób nie zawiera kubka do detergentu w płynie:

- Nie używaj detergentu w płynie do prania wstępnego w programie z praniem wstępnym.
- Należy stosować miarkę dołączoną przez producenta oraz przestrzegać instrukcji na opakowaniu detergentu.
- Detergent w płynie plami odzież, jeśli użyje się go z funkcją opóźnionego startu. Jeśli zamierzasz użyć funkcji opóźnionego startu, nie używaj detergentu w płynie.

Stosowanie detergentu w żelu i w tabletkach

Gdy używasz detergentu w żelu, tabletkach, itp., uważnie przeczytaj instrukcje producenta na opakowaniu detergentu i przestrzegaj zalecanych dawek. Jeśli na opakowaniu nie ma żadnych instrukcji, zastosuj się do następujących.

- Jeśli detergent w żelu jest płynny, a pralka nie jest wyposażona w specjalny kubek na detergent w płynie, włóż detergent w żelu do komory na detergent do prania głównego w trakcie pierwszego poboru wody. Jeśli pralka jest wyposażona w kubek na detergent w płynie, napełnij kubek detergentem przed uruchomieniem programu.

- Jeśli detergent w żelu nie jest płynny lub jest w formie tabletki z kapsułką z płynem, włóż ją bezpośrednio do bębna przed praniem.
- Włóż tabletki detergentu do komory prania głównego (komora nr II) lub bezpośrednio do bębna pralki przed praniem.
- i** Resztki detergentu w tabletkach mogą pozostawać w komorze na detergent. W takim przypadku wkładaj detergent razem z rzeczami do prania, blisko dolnej części bębna przy przyszłych praniach.
- i** Używaj detergentu w tabletkach lub w żelu bez wybierania funkcji prania wstępnego.

Stosowanie krochmalu

- Wlej krochmal w płynie, wsyp krochmal w proszku lub barwnik do komory na środek zmiękczający zgodnie ze wskazówkami na opakowaniu produktu.
- Nie używaj środka zmiękczającego i krochmalu jednocześnie w tym samym cyklu prania.
- Po użyciu krochmalu wytrzyj wewnątrz pralki wilgotną i czystą ściereczką.

Stosowanie wybielaczy

- Wybierz program z praniem wstępnym i dodaj środek wybielający na początku prania wstępnego. Nie dodawaj detergentu do komory prania wstępnego. Jako rozwiązanie alternatywne wybierz program z dodatkowym płukaniem i dodaj środek wybielający w trakcie pobierania przez pralkę wody z komory na detergent w trakcie pierwszego kroku płukania.
- Nie mieszaj środka wybielającego z detergentem.
- Używaj niewielkich ilości (ok. 50 ml) środka wybielającego i starannie wypłukaj pranie ponieważ powoduje on podrażnienia skóry. Nie wylewaj środka wybielającego wprost na rzeczy do prania i nie stosuj go do rzeczy kolorowych.
- Przy stosowaniu wybielaczy na bazie utleniaczy należy postępować zgodnie z instrukcją na jego opakowaniu i wybrać program piorący przy niskiej temperaturze.
- Wybielacze na bazie utleniaczy można stosować razem z detergentami; jednakże jeśli różnią się od nich gęstością, najpierw wlej detergent do komory nr "II" w szufladzie na detergent i odczekaj, aż detergent spłynie, gdy pralka pobiera wodę. Dodaj środek wybielający z tej samej komory podczas gdy maszyna nadal pobiera wodę.

Stosowanie środka do usuwania kamienia

- W razie potrzeby użyj wyłącznie środka do usuwania kamienia przeznaczonego do pralek.
- Zawsze przestrzegaj instrukcji na opakowaniu.

Rady dotyczące skutecznego prania

		Odzież			
		Kolory i jasne i biały	Kolory	Ciemne kolory	Delikatna/ wełniana/ jedwabna
		(Zalecana temperatura zależna od stopnia zabrudzenia: 40-90C)	(Zalecana temperatura zależna od stopnia zabrudzenia: zimna-40C)	(Zalecana temperatura zależna od stopnia zabrudzenia: zimna-40C)	(Zalecana temperatura zależna od stopnia zabrudzenia: zimna-30C)
Stopień zabrudzenia	Bardzo zabrudzona (trudne do usunięcia plamy z trawy, kawy, owoców i krwi.)	Konieczne może być przygotowanie płam, jeszcze przed praniem wstępnym. Proszki i płyny przeznaczone do prania białej odzieży należy używać w dawkach zalecanych do prania bardzo zabrudzonej odzieży. Do usuwania plam z gliny i ziemi oraz wrażliwych na wybielacze zaleca się stosowanie detergentów w proszku.	Proszki i płyny przeznaczone do prania kolorowej odzieży należy używać w dawkach zalecanych do prania bardzo zabrudzonej odzieży. Do usuwania plam z gliny i ziemi oraz wrażliwych na wybielacze zaleca się stosowanie detergentów w proszku. Używać detergentów bez wybielacza.	Płynne detergenty przeznaczone do prania kolorowej i ciemnej odzieży należy używać w dawkach zalecanych do prania bardzo zabrudzonej odzieży.	Do tkanin delikatnych zaleca się stosowanie detergentów w płynie. Wełna i jedwab muszą być prane w specjalnych detergentach przeznaczonych do prania wełny.
	Normalnie zabrudzona (Na przykład, zabrudzenia na kołnierzykach i mankietach)	Proszki i płyny przeznaczone do prania białej odzieży można używać w dawkach zalecanych do prania normalnie zabrudzonej odzieży.	Proszki i płyny przeznaczone do prania kolorowej odzieży można używać w dawkach zalecanych do prania normalnie zabrudzonej odzieży. Używać detergentów bez wybielacza.	Płynne detergenty przeznaczone do prania kolorowej i ciemnej odzieży należy używać w dawkach zalecanych do prania normalnie zabrudzonej odzieży.	Do tkanin delikatnych zaleca się stosowanie detergentów w płynie. Wełna i jedwab muszą być prane w specjalnych detergentach przeznaczonych do prania wełny.
	Lekko zabrudzona (Brak widocznych plam.)	Proszki i płyny przeznaczone do prania białej odzieży można używać w dawkach zalecanych do prania lekko zabrudzonej odzieży.	Proszki i płyny przeznaczone do prania kolorowej odzieży należy używać w dawkach zalecanych do prania lekko zabrudzonej odzieży. Używać detergentów bez wybielacza.	Płynne detergenty przeznaczone do prania kolorowej i ciemnej odzieży należy używać w dawkach zalecanych do prania lekko zabrudzonej odzieży.	Do tkanin delikatnych zaleca się stosowanie detergentów w płynie. Wełna i jedwab muszą być prane w specjalnych detergentach przeznaczonych do prania wełny.

4 Obsługa pralki

Panel sterowania

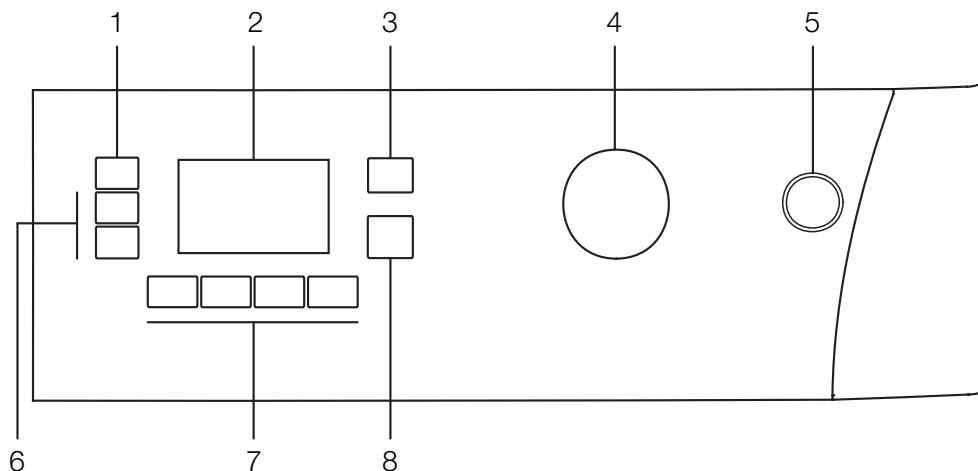

- 1 - Przycisk do nastawiania prędkości wirowania
- 2 - Wyświetlacz
- 3 - Przycisk nastawiania temperatury
- 4 - Pokrętko wyboru programów

- 5 - Przycisk On/Off [Zał./Wyt.]
- 6 - Przyciski opóźnionego startu (+/-)
- 7 - Przyciski funkcji pomocniczych
- 8 - Przycisk Start/Pause/Cancel [Start/Pauza/Kasowanie]

Wyświetlane symbole

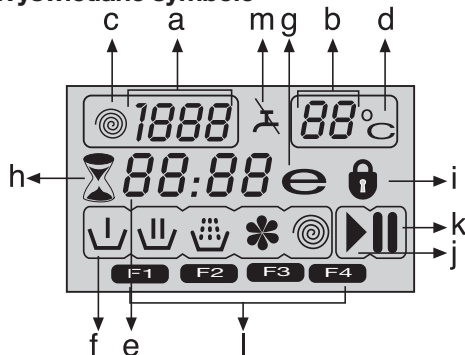

- a. - Wskaźnik prędkości wirowania
- b. - Wskaźnik temperatury
- c. - Symbol wirowania
- d. - Symbol temperatury
- e. - Wskaźnik czasu pozostałego i opóźnionego startu
- f. - Symbole wskaźnika programu (Pranie wstępne/ Pranie główne/ Płukanie/ Środek zmiękczający/ Wirowanie)
- g. - Symbol prania oszczędnego
- h. - Symbol opóźnionego startu
- i. - Symbol zamknięcia drzwiczek
- j. - Symbol startu
- k. - Symbol pauzy
- l. - Symbole funkcji pomocniczych
- m. - Symbol braku wody

Przygotowanie pralki

Upewnij się, że węże są ściśle zamocowane. Włącz pralkę. Całkowicie odkręć kran. Załaduj pranie do pralki. Wsyp detergent i środek zmiękczający do tkanin.

Wybieranie programu

1. Wybierz program odpowiedni do typu rzeczy do prania, ich ilości, oraz stopnia zabrudzenia zgodnie z "Tabełą programów i zużycia" oraz poniższą tabelą temperatur.

90°C	Bardzo zabrudzona biała bawełna lub len. (bieżniki, obrusy, ręczniki, pościel, itp.)
60°C	Normalnie zabrudzona odzież kolorowa, nieblaknąca, z bawełny lub z włókien sztucznych (koszule, koszule nocne, piżamy, itp.) oraz lekko zabrudzona bielizna osobista, stołowa, lub pościelowa.
40°C- 30°C- Zimno	Pranie mieszane, w tym tkaniny delikatne (firanki z muszliny, itp.), syntetyczne i wełniane

2. Następnie wybierz odpowiedni program przyciskiem wyboru programu.
 - i** Granicę zastosowania programu wyznacza maksymalna prędkość wirowania danego rodzaju tkaniny.
 - i** Przy wyborze programu zawsze uwzględniaj rodzaj tkaniny, kolor, stopień zabrudzenia oraz dopuszczalną temperaturę wody.

i Należy zawsze wybierać najniższą wymaganą temperaturę. Wyższa temperatura oznacza większe zużycie energii.

i Aby uzyskać więcej szczegółów o programach prania, patrz "Tabela programów i zużycia"

Programy główne

Zależnie od rodzaju tkaniny stosuj następujące programy główne.

• Bawełna

Program ten służy do prania rzeczy bawełnianych (np. prześcieradeł, pościeli oraz poszewek na poduszki, ręczników, szlafroków, bielizny itp.). Tkaniny zostaną poddane energicznemu praniu w długim cyklu prania.

• Syntetyczne

Program ten służy do prania odzieży z włókien sztucznych (koszule, bluzki, rzeczy z bawełny z domieszką włókien sztucznych, itp.) Pierze łagodnie i w krótszych cyklach w porównaniu do programu Bawełna.

Do prania firanek i tiulu służy program Synthetic 40°C [Syntetyczne 40°C] z praniem wstępnym i funkcją ochrony przed zagniataniem. Ponieważ ich siatkowa faktura powoduje obfite pienienie się, woale/tiule pierze się przy niewielkiej ilości detergentu w komorze prania głównego. Nie dodawaj detergentu do komory prania wstępnego.

• Wełna

Program ten służy do prania odzieży wełnianej. Dobierz odpowiednią temperaturę zgodnie ze wskazaniem na metkach odzieży. Używaj detergentów odpowiednich do prania tkanin wełnianych.

Programy dodatkowe

W przypadkach specjalnych do dyspozycji są programy dodatkowe.

i Programy dodatkowe mogą się różnić w zależności od modelu pralki.

• Eko Bawełna

Normalnie zabrudzone tkaniny bawełniane i lniane można prać w tym programie przy największej oszczędności energii i wody w porównaniu z innymi programami prania bawełny. Rzeczywista temperatura wody może być inna niż deklarowana temperatura cyklu prania. Na ostatnim etapie programu jego trwanie może ulec automatycznemu skróceniu, jeśli prana jest mniejsza ilość (np. połowa wsadu lub mniej). W takim przypadku dalszemu zmniejszeniu ulegnie ilość zużywanej energii i wody, dzięki czemu pranie będzie jeszcze bardziej oszczędne. Funkcję tę mają modele z wyświetlaczem pozostałego czasu prania.

• Babycare

Program ten służy do prania ubranek dziecięcych oraz rzeczy noszonych przez osoby cierpiące na alergię. Dłuższy czas nagrzewania i dodatkowy krok płukania zapewniają zwiększenie poziomu higieny.

• Delikatne

Program ten służy do prania odzieży z tkanin delikatnych. Pierze łagodnie i w odróżnieniu od programu Synthetics [Tkaniny z włókien sztucznych] nie stosuje wirowania pomiędzy etapami prania.

• Pranie ręczne

Program ten służy do prania odzieży wełnianej/delikatnej z metką "nie nadaje się do prania w pralce",

dla której zaleca się pranie ręczne. Pierze bardzo łagodnie, aby nie uszkodzić odzieży.

• Express dzienny

Program ten służy do szybkiego prania lekko zabrudzonej odzieży bawełnianej.

• Super express

Program ten służy do szybkiego prania niewielkiej ilości lekko zabrudzonej odzieży bawełnianej.

• Super

Program ten służy do prania rzeczy, do których nie można stosować programu Cottons 60 °C [Bawełna w 60 °C] Daje te same rezultaty, co program Cottons 60 °C [Bawełna w 60 °C] piorąc w krótszym czasie i przy 40 °C, co umożliwi oszczędność energii.

• Koszula

Program ten służy do prania razem koszul bawełnianych oraz z włókien sztucznych lub z domieszką włókien sztucznych.

• Pranie delikatne

Programu tego można używać do prania tkanin oznaczonych etykietami „wiskoza i mieszanki z wiskozą”, lub które zaleca się prać przy użyciu programów dla tkanin delikatnych. Pranie przy tym programie nie powoduje żadnych odształceń tkanin. Np. Bluzki, sukienki, spódnice itp.

• Sports

Program ten służy do prania odzieży noszonej przez krótki czas, np. ubrań sportowych. Nadaje się do prania niewielkich ilości odzieży z bawełny z włóknem sztucznym.

• Koldra

Program ten służy do prania kolder włóknistych oznaczonych etykietką "do prania w pralce". Upewnij się, że poprawnie włożyłeś koldrę aby uniknąć uszkodzenia pralki i koldry. Przed włożeniem koldry do pralki zdejmij z niej poszewkę. Złóż koldrę na pół i włóż ją do pralki. Wkładając koldrę do pralki zwróć uwagę, aby tak ją ułożyć, żeby nie dotykała dna.

i Nie wkładaj więcej niż jedną podwójną (200 x 200 cm) koldrę na raz.

i Nie pierz w pralce kolder, poduszek itp. zawierających bawełnę.

! Nie pierz w pralce innych niż koldry rzeczy takich jak dywany, chodniki itp. Może to trwale uszkodzić pralkę.

Programy specjalne

Do szczególnych zastosowań do dyspozycji są następujące programy.

• Płukanie

Program ten stosuje się, gdy chce się oddzielnie płukać lub krochmalic pranie.

• Wirowanie + Pompa

Program ten służy do wykonania dodatkowego cyklu wirowania prania lub do odpompowania wody z pralki.

Przed uruchomieniem tego programu wybrać żadaną prędkość wirowania i nacisnąć przycisk „Start/Pauza/Kasowanie”. Pranie zostanie odwirowane z nastawioną prędkością i spuszczone odwirowana zeń woda.

Jeśli chcesz tylko spuścić wodę bez odwirowania prania, wybierz program Pump+Spin, a następnie przy pomocy przycisku Spin Speed Adjustment

[Nastawianie prędkości wirowania] wybierz funkcję No Spin [Bez wirowania]. Naciśnij przycisk Start/Pauza/Kasowanie.

i Do tkanin delikatnych należy stosować mniejszą prędkość wirowania.

Wybór temperatury

Po wybraniu nowego programu wskaźnik temperatury wyświetla maksymalną temperaturę dla tego programu.

Aby zmniejszyć temperaturę, należy ponownie nacisnąć przycisk Temperature Adjustment [Nastawianie temperatury]. Temperatura zmniejsza się co 10° a w końcu na wyświetlaczu pojawia się symbol "-" oznaczający opcję prania na zimno.

i Jeśli dojdiesz do opcji prania na zimno i ponownie naciśniesz przycisk nastawiania temperatury, na wyświetlaczu pojawi się temperatura zalecana dla wybranego programu. Ponownie naciśnij przycisk nastawiania temperatury aby ją obniżyć.

Symbol prania oszczędnego

Oznacza programy i temperatury służące do oszczędzania energii.

i Symbolu prania oszczędnego nie można wybrać w programach Intensive [Pranie intensywne] i Hygiene [Pranie higieniczne], ponieważ dla zapewnienia higieny piorą one dłużej i w wyższych temperaturach. Podobnie symbolu prania oszczędnego nie można wybrać w programach Baby [Ubranka dziecięce], Refresh [Odświeżanie], Drum Cleaning [Czyszczenie bębna], Spin [Wirowanie] i Rinse [Płukanie].

Wybór prędkości wirowania

Po wybraniu nowego programu wskaźnik wirowania wyświetla zalecaną prędkość wirowania w wybranym programie.

Aby zmniejszyć prędkość wirowania, należy nacisnąć przycisk Spin Speed Adjustment [Nastawianie prędkości wirowania]. Prędkość wirowania zmniejsza się stopniowo. Następnie, zależnie od modelu pralki, na wyświetlaczu pojawią się opcje "Rinse Hold" [Zatrzymanie płukania] i "No Spin" [Bez wirowania]. Objasnienie tych opcji znajdziesz w rozdziale "Wybór funkcji pomocniczych".

i Opcję Rinse Hold [Zatrzymania płukania] oznacza symbol "L", opcję zaś No Spin [Bez wirowania] oznacza symbol "L".

Tabela programów i zużycia

PL		Funkcja pomocnicza									
Program		Maksymalny wsad (kg)	Zużycie wody (l)	Zużycie energii (kW/godz.)	Prędkość maks.***						Wybór zakresu temperatur °C
						Pranie wstępne	Pranie szybkie	Plukanie Plus	Wygładzanie	Zatrzymanie plukania	
Bawełna	90	8	70	2.60	1600	•	•	•	•	•	90-Na zimno
Bawełna	60	8	70	1.75	1600	•	•	•	•	•	90-Na zimno
Bawełna	40	8	70	0.90	1600	•	•	•	•	•	90-Na zimno
Kołdra (Bielizna pościelowa)	40	-	55	0.75	800			•			60-40
Babycare	90	8	93	2.70	1600	•		*		•	90-40
Super	40	8	76	1.28	1600					•	40
Super express	30	2	42	0.10	1400			•		•	30-Na zimno
Express dzienny	90	8	65	2.22	1400			•		•	90-Na zimno
Express dzienny	60	8	65	1.05	1400			•		•	90-Na zimno
Express dzienny	30	8	65	0.28	1400			•		•	90-Na zimno
Pranie delikatne	40	3	36	0.43	600			•			40
Eko Bawełna	60**	8	53	0.75	1600	•	•	•	•	•	60-40
Eko Bawełna	60**	4	51	0.83	1600	•	•	•	•	•	60-40
Eko Bawełna	40**	4	51	0.67	1600	•	•	•	•	•	60-40
Eko Bawełna	40	8	54	0.53	1600	•	•	•	•	•	60-40
Syntetyczne	60	4	56	0.90	800	•	•	•	•	•	60-Na zimno
Syntetyczne	40	4	56	0.50	800	•	•	•	•	•	60-Na zimno
Sports	40	4	66	0.58	800	•	•	•	•	•	40-Na zimno
Koszula	60	4	55	1.15	600	•	•	•	*	•	60-Na zimno
Delikatne	40	3	54	0.44	600			•	•	•	40-Na zimno
Wełna	40	2	45	0.31	600			•		•	40-Na zimno
Pranie ręczne	30	1.5	33	0.19	600						30-Na zimno

** „Eko Bawełna 40°C i Eko Bawełna 60°C są standardowymi programami.” Są one nazywane 'standardowym programem prania bawełny w 40°C' i 'standardowym programem prania bawełny w 60°C'

• : Do wyboru

* : Wybrane automatycznie, bez możliwości cofnięcia.

** : Etykieta Programu Energetycznego (EN 60456 Ed.3)

*** : Jeśli maksymalna prędkość wirowania tej pralki jest niższa od tej wartości, można wybrać prędkość wirowania tylko do maksymalnej prędkości wirowania.

- : Maksymalne ilości prania podano w opisie programów.

 Funkcje pomocnicze podane w tabeli mogą się różnić zależnie od modelu pralki.

 Zużycie wody i energii może różnić się zależnie od ciśnienia wody, jej twardości oraz temperatury, temperatury otoczenia, typu i ilości rzeczy do prania, wyboru funkcji pomocniczych i prędkości wirowania oraz wahań napięcia w sieci elektrycznej.

 Czas trwania prania przy użyciu wybranego programu można zobaczyć na wyświetlaczu pralki. To normalne, że mogą wystąpić niewielkie różnice pomiędzy czasem pokazanym na wyświetlaczu a rzeczywistym czasem trwania prania.

Wybór funkcji pomocniczych

Wybierz żądane funkcje pomocnicze przed uruchomieniem programu. Ponadto, gdy pralka pracuje, można także wybrać lub skasować funkcje pomocnicze odpowiednio do wykonywanego programu naciskając przycisk "Start/Pauza/Kasowanie". W tym celu pralka musi wykonywać krok przed funkcją pomocniczą, którą chcesz wybrać lub skasować.

Zależnie od programu naciśnij przycisk a, b, c lub d aby wybrać żądaną funkcję pomocniczą. Na wyświetlaczu pojawi się symbol wybranej funkcji pomocniczej.

i Niektórych funkcji nie można wybierać łącznie. Jeśli przed uruchomieniem pralki wybierzesz się drugą funkcję pomocniczą sprzeczną z pierwszą, funkcja wybrana jako pierwsza zostanie skasowana, zaś wybrana jako druga pozostanie czynna. Na przykład, jeśli po wybraniu Prewash [Pranie wstępne] zechcesz wybrać Quick Wash [Pranie szybkie], Prewash ulegnie skasowaniu, a Quick Wash pozostanie czynne.

i Nie można wybrać funkcji pomocniczej, która nie jest zgodna z programem. (Patrz "Tabela programów i zużycia")

i Przyciski funkcji dodatkowych mogą się różnić w zależności od modelu pralki.

• Pranie wstępne

Pranie wstępne warto stosować tylko do rzeczy bardzo zabrudzonych. Rezygnując z prania wstępnego oszczędza się energię, wodę, proszek do prania i czas.

Po wybraniu tej funkcji (a) na wyświetlaczu pojawi się F1.

• Pranie szybkie

Funkcji tej można używać przy programach Cottons [Bawełna] i Synthetics [Włókna sztuczne]. Skracają czas prania rzeczy lekko zabrudzonych, a także zmniejsza liczbę etapów ich płukania.

Po wybraniu tej funkcji (b) na wyświetlaczu pojawi się F2.

i Po wybraniu tej funkcji pralkę należy załadować połową maks. dopuszczalnego wsadu podanego w tabeli programów.

• Płukanie Plus

Funkcja ta umożliwia wykonanie dodatkowego płukania po tym wykonanym po praniu głównym. Tym samym można ograniczyć zagrożenie skór wrażliwych (dzieci, alergików, itp.) oddziaływaniem niewielkich pozostałości detergentu.

Po wybraniu tej funkcji (c) na wyświetlaczu pojawi się F3.

• Wyglądanie

Funkcja ta zmniejsza zagniecenie odzieży w praniu. W tym celu ogranicza ruchy bębna i prędkość wirowania. Ponadto pranie odbywa się w dużej ilości wody.

Po wybraniu tej funkcji (d) na wyświetlaczu pojawi się F4.

• Zatrzymanie płukania

Jeżeli użytkownik nie chce wyładować prania zaraz po zakończeniu programu, można użyć

funkcji zatrzymania płukania w wodzie z płukania ostatecznego, aby zapobiec zagnieceniu odzieży, które następuje, gdy w pralce nie ma wody. Jeśli chcesz spuścić wodę bez wirowania, po zakończeniu tego procesu naciśnij przycisk "Start/Pauza/Kasowanie". Program na nowo podejmie i zakończy działanie po spuszczeniu wody.

Jeśli chcesz odwirować pranie przetrzymywane w wodzie, nastaw Spin Speed [Prędkość wirowania] i naciśnij przycisk Start/Pauza/Kasowanie.

Program na nowo podejmie działanie. Woda zostaje spuszczana, pranie odwirowane, a program zakończony.

• Namaczanie

Funkcja pomocnicza Soaking [Namaczanie] zapewnia lepsze usuwanie uporczywych plam z odzieży poprzez nasączenie jej wodą z detergentem przed uruchomieniem programu.

• Czyszczenie z sierści zwierząt domowych

Funkcja ta pomaga skuteczniej usuwać włosie zwierząt domowych pozostałe na ubraniach. Wybranie tej funkcji dodaje do zwykłego programu kroki prania wstępnego i dodatkowego płukania. A zatem pranie wykonuje się w większej ilości wody (30%) i skuteczniej usuwa się włosie zwierząt domowych.

▲ Nie wolno myć zwierząt domowych w pralce.

Wyświetlacz czasu

W trakcie wykonywaniu programu na wyświetlaczu wyświetlany jest czas pozostały do jego zakończenia. Czas wyświetla się w formacie godzin i minut "01:30".

i Czas trwania programu może się różnić od podanego w "Tabeli programów i zużycia" zależnie od ciśnienia wody, jej twardości oraz temperatury, temperatury otoczenia, ilości i rodzaju prania, wybranych funkcji pomocniczych oraz wahań napięcia w sieci zasilającej.

Opóźniony start

Funkcja ta opóźnia uruchomienie programu o czas do 24 godzin. Czas opóźnienia startu można zwiększać o odcinki 30 minutowe.

i Nie należy stosować detergentu w płynie, jeśli ustawiło się funkcję prania z opóźnieniem! Grozi to zaplamieniem odzieży.

Otwórz drzwiczki, włóż pranie, dodaj detergent itd. Wybierz program piórak, temperaturę, prędkość wirowania oraz, w razie potrzeby, funkcje pomocnicze. Nastaw żądany czas zwłoki naciskając przyciski Delayed Start [Opóźniony start] + lub - . Miga symbol opóźnionego startu Naciśnij przycisk Start/Pauza/Kasowanie. Rozpoczyna się odliczanie zwłoki czasowej. Symbol opóźnionego startu pali się ciągle. Pojawia się symbol startu "·" w środku wyświetlanego czasu opóźnienia startu zaczyna migać.

i W okresie ustawionej zwłoki czasowej można włożyć dodatkową odzież do pralki. Wraz z końcem odliczania zwłoki czasowej znika symbol opóźnionego startu, rusza cykl pralniczy, a na wyświetlaczu pojawia się czas trwania wybranego programu.

Zmiana zwiłki czasowej

Jeśli chcesz zmienić zwiłkę czasową w trakcie odliczania:

Naciśnij przycisk Start/Pauza/Kasowanie. ":" w środku wyświetlanego czasu opóźnienia startu przestaje migać. Pojawia się symbol pauzy Miga symbol opóźnionego startu Znika symbol startu Nastaw żądany czas zwiłki naciskając przyciski Delayed Start [Opóźniony start] + lub -. Naciśnij przycisk Start/Pauza/Kasowanie. Symbol opóźnionego startu pali się ciągle. Znika symbol pauzy. Pojawia się symbol startu ":" w środku wyświetlanego czasu opóźnienia startu zaczyna migać.

Kasowanie funkcji Delayed Start [Opóźniony start]

Aby skasować odliczanie zwiłki czasowej i od razu uruchomić program:

Naciśnij przycisk Start/Pauza/Kasowanie. ":" w środku wyświetlanego czasu opóźnienia startu przestaje migać. Znika symbol startu Miga symbol pauzy i opóźnionego startu. Skróć czas zwiłki naciskając przycisk Delayed Start [Opóźniony start]. Czas trwania programu pojawia się po 30 minutach. Naciśnij przycisk „Start/Pauza/Kasowanie”, aby rozpocząć program.

Uruchomianie programu

Naciśnij przycisk „Start/Pauza/Kasowanie”, aby rozpocząć program. Zapali się symbol startu oznaczający uruchomienie programu. Zamykają się drzwiczki i na wyświetlaczu pojawia się symbol zamknięcia drzwiczek. Na wyświetlaczu pojawia się symbol kroku, od którego ruszył dany program (Pranie wstępne, Pranie główne, Płukanie, Środek zmiękczający i Wirowanie).

Przebieg programu

Postęp wykonywaniu programu oznacza zestaw symboli na wyświetlaczu.

Oдноśne symbole pojawiają się na wyświetlaczu na początku każdego kroku programu i wszystkie symbole palą się aż do ukończenia programu. Symbol najdalej na prawo pokazuje obecny krok programu.

Pranie wstępne

Jeśli wybierze się funkcję pomocniczą Pranie wstępne, na wyświetlaczu pojawia się jej symbol oznaczający rozpoczęcie tego kroku programu.

Pranie główne

Na wyświetlaczu pojawia się symbol prania głównego oznaczający rozpoczęcie tego kroku programu.

Płukanie

Na wyświetlaczu pojawia się symbol płukania oznaczający rozpoczęcie tego kroku programu.

Środek zmiękczający

Na wyświetlaczu pojawia się symbol środka zmiękczającego oznaczający rozpoczęcie tego kroku programu.

Wirowanie

Pojawia się na początku kroku wirowania końcowego i pali się w trakcie specjalnych programów Wirowania i Pompowania.

i Jeśli pralka nie przechodzi do kroku wirowania, uruchomiona być może funkcja zatrzymania płukania lub być może uruchomiony został system wykrywania nierównomiernego

obciążenia skutkiem nierównomiernego rozłożenia prania w pralce.

Zamek drzwiczek

Drzwiczki pralki zaopatrzone w zamek zapobiegający ich otwarciu w przypadku, gdy poziom wody jest nieodpowiedni. Symbol zamknięcia drzwiczek pojawia się, gdy drzwiczki zostają zamknięte. Symbol ten będzie migał do chwili, gdy drzwiczki są gotowe do otwarcia po zakończeniu programu lub przejściu pralki w stan pauzy. W tym kroku nie próbuj otwierać drzwiczek siłą. Symbol ten zniknie, gdy można będzie otworzyć drzwiczki. Gdy symbol ten zniknie,

można otworzyć drzwiczki.

Zmiana wyboru po

rozpoczęciu programu

Przełączanie pralki w tryb pauzy

Naciśnij przycisk "Start/Pauza/Kasowanie", aby przełączyć pralkę w tryb pauzy. Symbol pauzy pojawia się na wyświetlaczu oznaczając przejście maszyny w stan pauzowania. Znika symbol startu

Zmiana ustawień prędkości i temperatury dla funkcji pomocniczych.

Zależnie od kroku, jaki osiągnął program, można skasować lub uruchomić funkcje pomocnicze; patrz "Wybór funkcji pomocniczych".

Można także zmienić nastawienia prędkości i temperatury; patrz "Wybór prędkości wirowania" oraz "Wybór temperatury".

Dodawanie lub odejmowanie prania

Naciśnij przycisk "Start/Pauza/Kasowanie", aby przełączyć pralkę w tryb pauzy. Migać będzie lampka śledzenia kroku programu, w trakcie wykonywania którego pralka została przełączona

w tryb pauzowania. Odczekaj, aż będzie można otworzyć drzwiczki. Otwórz drzwiczki i dodaj pranie do bębna lub wyjmij je z niego. Zamknij drzwiczki. Jeśli trzeba, zmień nastawienia funkcji pomocniczych, temperatury i prędkości. Naciśnij przycisk „Start/Pauza/Kasowanie”, aby uruchomić pralkę.

i Drzwiczki się nie otworzą przy wysokiej temperaturze wody w pralce, lub jej poziom przekracza poziom otwarcia drzwiczek.

Blokada dostępu dzieci

Aby zapobiec zabawom dzieci z pralką użyj funkcji blokady dostępu dzieci. W ten sposób zapobiega się wszelkim zmianom w uruchomionym programie.

i Przy założonej blokadzie dostępu dzieci można załączać i wyłączać pralkę przyciskiem On/Off [Zat./Wył.]. Gdy ponownie załączysz pralkę, program ruszy od miejsca, w którym został zatrzymany.

Aby załączyć blokadę dostępu dzieci:

Naciśnij i przez 3 sekundy przytrzymaj przyciski funkcji pomocniczych 2. oraz 4.. Na wyświetlaczu pojawia się "Con".

i Ten sam komunikat pojawi się na wyświetlaczu, gdy przy założonej blokadzie dostępu dzieci naciśnię się dowolny przycisk.

Aby wyłączyć blokadę dostępu dzieci:

Naciśnij i przez 3 sekundy przytrzymaj przyciski funkcji pomocniczych 2. oraz 4.. Na wyświetlaczu pojawia się "COFF".

i Nie zapomnij wyłączyć blokady dostępu dzieci po zakończeniu programu, jeśli przedtem ją załączono. W przeciwnym razie pralka nie pozwoli na wybranie nowego programu.

Kasowanie programu

Naciśnij i na 3 sekundy przytrzymaj przycisk Start/Pauza/Kasowanie. Miga symbol startu. Nadal pali się symbol kroku, na którym skasowano program. "Na wyświetlaczu pojawia się **END**" [KONIEC] i program zostaje skasowany.

i Jeśli chcesz otworzyć drzwiczki po skasowaniu programu, ale nie można ich otworzyć z powodu zbyt wysokiej poziomu wody w pralce, nastaw pokrętko wyboru programów na program Pump+Spin [Pompowanie+Wirowanie] i spuść wodę z pralki.

Pralka jest w trybie zatrzymania płukania.

Gdy pralka jest w trybie zatrzymania płukania, miga symbol wirowania i pali się symbol pauzy.

Jeśli chcesz odwirować pranie, gdy pralka jest w tym trybie:

Nastaw prędkość wirowania i naciśnij przycisk Start/Pauza/Kasowanie. Znika symbol pauzy i pojawia się symbol startu. Powraca wykonywanie programu, woda zostaje spuszczone i pranie jest wirowane.

Jeśli chcesz tylko spuścić wodę, bez wirowania:

Wystarczy nacisnąć przycisk Start/Pauza/Kasowanie. Znika symbol pauzy. Pojawia się symbol startu. Powraca wykonywanie programu i tylko woda zostaje spuszczone.

Koniec programu

Po ukończeniu programu na wyświetlaczu pojawia się "End" [Koniec]. Symbol danego kroku programu pali się nadal. Funkcje pomocnicze, prędkość wirowania oraz temperatura wybrane na początku programu nadal pozostają wybrane.

5 Konserwacja i czyszczenie

Okres użytkowania pralki wydłuża się, a częste występowanie problemów zmniejsza, jeśli pralkę czyści się z regularną częstotliwością.

Czyszczenie szuflady na detergent

Aby zapobiec zbieraniu się detergentu z upływem czasu, z regularną częstotliwością (co 4 - 5 cykli prania) czyść szufladę na detergent tak, jak pokazano to poniżej.

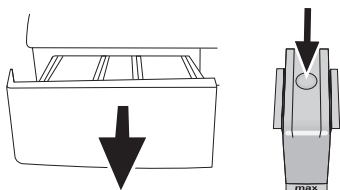

Naciśnij zakresowany punkt przy syfonie w komorze płynu zmiękczającego i pociągnij go w swoim kierunku, aż komora wysunie się z pralki.

i Jeżeli w komorze płynu zmiękczającego zaczyna zbierać się większa niż normalnie ilość mieszaniny wody i płynu, należy wyczyścić syfon.

Umyj szufladę na detergent i syfon w umywalce w dużej ilości letniej wody. Zakładaj rękawice ochronne lub używaj odpowiedniej szczotki, aby uniknąć kontaktu pozostałości detergentów ze skórą podczas czyszczenia. Po oczyszczeniu włóż szufladę z powrotem w jej miejsce i upewnij się, że dobrze w nim siedzi.

Czyszczenie filtrów wlotu wody

Na końcu każdego zaworu dopływu wody z tyłu pralki, a także na końcu każdego węża zasilającego podłączanego do kranu znajduje się filtr. Filtry te zapobiegają przedostawaniu się do wnętrza pralki ciąż obcych i brudu z wody. Filtry należy oczyścić, kiedy się zabrudzą.

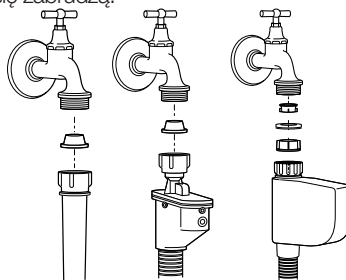

Zakręć kran. Zdejmij nakrętki z wężu dopływu wody aby dostać się do filtrów na zaworach dopływu wody. Oczyszcz je odpowiednią szczoteczką. Jeśli filtry są bardzo brudne, wyjmij je szczypcami i oczyść. Filtry na płaskim końcu wężu dopływu wody należy wyjąć ręcznie razem z uszczelkami i starannie umyć pod bieżącą wodą. Dokładnie umieść uszczelki i filtry z powrotem na swoim miejscu i ręcznie dokręć nakrętki węża.

Spuszczanie pozostałej wody i czyszczenie filtra pompy

System filtrów w pralce zapobiega zatkanie wirnika pompy takimi stałymi elementami, jak guziki, monety czy włókna podczas usuwania wody. A zatem woda będzie spuszczone bez problemów, a okres użytkowania pompy się przedłuży.

Jeżeli pralka nie odpompowuje wody, zatkany jest filtr pompy. Filtr trzeba czyścić po każdym zatkanie lub co 3 miesiące. Aby wyczyścić filtr należy najpierw spuścić wodę.

Ponadto wodę może być trzeba całkowicie spuścić przed transportowaniem pralki (np. przy przeprowadzce do innego mieszkania) oraz w razie zmarznięcia wody.

⚠ Obecne substancje pozostawione w filtrze pompy mogą uszkodzić pralkę lub powodować problemy z hałasem.

Aby wyczyścić zabrudzony filtr i spuścić wodę: Wyłącz wtyczkę pralki, aby odciąć zasilanie energią elektryczną.

⚠ Temperatura wody wewnątrz pralki może wzrosnąć do 90 °C. Aby uniknąć zagrożenia oparzeniem filtr trzeba czyścić po ostygnięciu wody w pralce.

Otwórz pokrywkę filtra.

Jeżeli pokrywka filtra składa się z dwóch części, naciśnij klapkę na pokrywce filtra w dół i pociągnij tę część ku sobie.

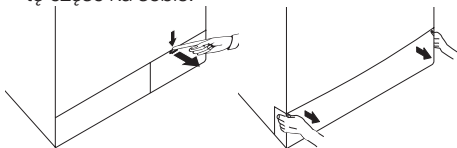

Jeśli pokrywka filtra jest jednoczęściowa, pociągnij za nią z obu stron na górze aby ją otworzyć.

i Pokrywkę filtra zdjąć można naciskając ją narzędziem z cienką plastikową końcówką lekko ku dołowi przez szczelinę ponad pokrywką filtra. Do zdejmowania pokrywy filtra nie używaj narzędzi z końcówką metalową.

Niektóre z naszych pralek mają wąż awaryjnego spustu wody, a inne nie. Aby spuścić wodę postępuj według poniższej instrukcji.

Spuszczanie wody z pralki z węzłem spustu awaryjnego:

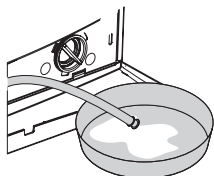

Wymij wąż do awaryjnego spustu wody z jego gniazda i skieruj jego koniec do podstawionego dużego naczynia. Spuść wodę do tego zbiornika wyciągając korek z końcówki węża. Gdy zbiornik się napelni, zamknij wlot węża wkładając doń ten korek. Po opróżnieniu zbiornika powtórz powyższą procedurę aby całkowicie spuścić wodę z pralki. Po zakończeniu spustu wody ponownie zatkać końcówkę węża i włóż go w jego miejsce. Obróć filtr pompy aby go wyjąć.

Spuszczanie wody z pralki bez węża spustu awaryjnego:

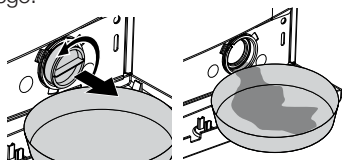

Umieścić duże naczynie przed filtrem, aby złapać wodę wypływającą z niego. Poluzuj filtr pompy (w kierunku przeciwnym do ruchu wskazówek zegara), aż woda zacznie z niego wypływać. Skieruj wypływającą wodę do pojemnika umieszczonego przed filtrem. Zawsze miej pod ręką ściereczkę do zbierania rozlanej wody. Gdy w pralce nie ma już wody, całkiem wyjmij filtr obracając go. Usuń wszelkie pozostałości z wnętrza filtra, a także włókna, które mogą zbierać się wokół wirnika. Załóż filtr.

⚠ Jeżeli pralka wyposażona jest we wtrysk wody, należy upewnić się, czy filtr jest umieszczony w obudowie pompy. Nigdy nie używaj siły podczas ponownego umieszczania filtra w obudowie. Włóż filtr do końca w jego miejsce. W przeciwnym razie woda może wyciekać spod pokrywy filtra.

Jeśli pokrywka filtra składa się z dwóch części, zamknij ją przyciskając klapkę. Jeśli jest jednoczęściowa, najpierw wsadź klapki w dolnej części w ich miejsca i następnie naciśnij część górną, aby zamknąć pokrywkę.

6 Dane techniczne

Dane techniczne tego urządzenia, których celem jest zwiększenie jakości produktu, mogą ulec zmianie bez powiadomienia. Rysunki w tej instrukcji są schematyczne i mogą nie w pełni odpowiadać wyglądowi Państwa pralki.

Wartości podane na naklejkach lub w dołączonej dokumentacji stanowią wartości uzyskane w próbach laboratoryjnych zgodnie z obowiązującymi normami. Wartości te mogą ulec zmianie w zależności od warunków eksploatacji oraz otoczenia pralki.

Model (PL)	WMB 81244 XRC
Maksymalna waga rzeczy do prania w stanie suchym (kg)	8
Wysokość (cm)	84
Szerokość (cm)	60
Głębokość (cm)	59
Ciężar netto (± 4 kg)	75
Zasilanie (V/Hz)	230 V / 50Hz
Prąd znamionowy (A)	10
Moc całkowita (W)	2200
Szybkość wirowania (obr/min)	1200
Cykl prania – płukania (cykl/min)	52
Klasa efektywności energetycznej	A
Zużycie energii elektrycznej (kWh/cykl)	0.748
Klasa efektywności wirowania	B
Skuteczność odwadniania (%)	53
Zużycie wody (l)	52
Średnie roczne zużycie en. elektr. (kWh)	171
Średnie roczne zużycie wody (l)	11440
Poziom hałasu prania (dB)	53
Poziom hałasu wirowania (dB)	67
Potência no modo de standby (W)	1.40
Potência no modo desligado (W)	0.20

Dane dla programu Bawełna 60C (zgodne z normą PN-EN 60456 Ed.3) – mogą ulec zmianie bez uprzedniejszego powiadomienia w wyniku ulepszenia produktu.

Rysunki mają charakter schematyczny.

Wartości na etykietach umieszczonych na tym produkcie podanych w załączonej dokumentacji określono w warunkach laboratoryjnych zgodnych z podanymi normami. Mogą one ulegać zmianie w zależności od używania i otoczenia.

Wyrób ten nosi symbol selektywnego sortowania odpadów urządzeń elektrycznych i elektronicznych (WEEE). Znaczy to, że w celu zminimalizowania oddziaływania na środowisko naturalne wyrób ten należy poddać utylizacji lub rozebrać zgodnie z Dyrektywą Europejską 2002/96/WE. Blisze informacje uzyskać można od władz lokalnych lub regionalnych.



Ze względu na zawartość substancji szkodliwych wyroby elektroniczne nie poddane procesowi selektywnego sortowania mogą być niebezpieczne dla środowiska naturalnego i zdrowia ludzi.

Takie oznakowanie informuje, że sprzęt ten po okresie jego użytkowania nie może być umieszczany razem z innymi odpadami pochodzącymi z gospodarstwa domowego.

Użytkownik jest zobowiązany do oddania pralki do jednego z punktów prowadzących zbiórkę zużytego sprzętu elektrycznego i elektronicznego. Prowadzący zbieranie, w tym lokalne punkty zbiórki, sklepy oraz gminne jednostki, tworzą odpowiedni system umożliwiający oddanie tego sprzętu.

Właściwe postępowanie ze zużytym sprzętem elektrycznym i elektronicznym przyczynia się do uniknięcia szkodliwych dla zdrowia ludzi i środowiska naturalnego konsekwencji, wynikających z obecności składników niebezpiecznych oraz niewłaściwego składowania i przetwarzania takiego sprzętu.

Przed przekazaniem pralki na składowisko odpadów gabarytowych należy wyjąć wtyczkę z gniazda, odciąć kabel zasilający i uszkodzić zamek drzwi pralki. Zapobiegnie to możliwym obrażeniom ciała dzieci mogących bawić się zużytym sprzętem.

Odzysk opakowania

Pralka jest zapakowana w materiały, które mogą i powinny być poddane procesowi odzysku. Bardzo prosimy o pomoc w ochronie środowiska naturalnego i przekazanie opakowań do punktu zbiórki surowców wtórnych.

Niebezpieczeństwo

Opakowanie pozostawione w zasięgu dzieci niesie ze sobą niebezpieczeństwo uduszenia się nim w trakcie zabawy!

Wyprodukowano w Turcji

Importer: Beko S.A.

Ul. Cybernetyki 7, 02-677 Warszawa,

www.beko.com.pl

7 Usuwanie problemów

Nie można uruchomić lub wybrać programu.

- Pralka została przełączona na tryb autoochrony z uwagi na usterkę zasilania (np. napięcie w sieci, ciśnienie wody itp.). >>> *Naciśnij i przez 3 sek, przytrzymaj przycisk Start / Pause aby zresetować pralkę do ustawień fabrycznych. (Patrz "Kasowanie programu")*

Woda w pralce

- Ze względu na proces kontroli jakości w trakcie produkcji we wnętrzu pralki może pozostać trochę wody. >>> *Nie jest to błąd, woda ta nie szkodzi pralce.*

Pralka drga lub hałasuje.

- Pralka może stać nierówno. >>> *Ustaw nóżki, aby wyrównać ustawienie pralki.*
- Do filtru pompy mógł się dostać jakiś twardy przedmiot. >>> *Oczyść filtr pompy.*
- Nie usunięto śrub zabezpieczających pralkę w transporcie. >>> *Usunąć śruby zabezpieczające.*
- Może jest za mało prania w pralce. >>> *Dodaj więcej prania do pralki.*
- Pralka może być przeładowana praniem. >>> *Wymij trochę prania z pralki lub ręcznie rozłóż pranie w pralce bardziej równomiernie.*
- Pralka może opierać się o jakiś sztywny przedmiot. >>> *Upewnij się, że pralka o nic się nie opiera.*

Pralka zatrzymuje się na krótko po rozpoczęciu programu.

- Pralka mogła zatrzymać się na chwilę z uwagi na niskie napięcie. >>> *Następnie wznowi działanie, gdy napięcie z powrotem osiągnie normalny poziom.*

Nie odlicza się czas trwania programu. (W modelach z wyświetlaczem)

- Czasomierz mógł się zatrzymać w trakcie pobierania wody. >>> *Wskaźnik czasomierza nie będzie odliczał czasu, dopóki pralka nie pobierze odpowiedniej ilości wody. Pralka odczeka, aż będzie wystarczająca ilość wody, aby uniknąć niedostatecznego efektu prania na skutek wycieku wody. Po tym wskaźnik czasomierza od nowa podejmie odliczanie.*
 - Czasomierz mógł się zatrzymać w trakcie podgrzewania wody. >>> *Wskaźnik czasomierza nie będzie odliczał czasu dopóki pralka nie osiągnie nastawionej temperatury.*
 - Czasomierz mógł się zatrzymać w trakcie odwirowania. >>> *Mógł się uruchomić automatyczny system wykrywania nierównomiernego obciążenia z powodu nierównomiernego rozłożenia prania w bębnie.*
- i** Pralka nie przełącza się na wirowanie, gdy pranie nie jest równomiernie rozłożone w bębnie, aby zapobiec uszkodzeniom pralki oraz jej otoczenia. Pranie należy na nowo rozmieścić w bębnie i odwirować.

Z szuflady na detergent wypływa piana.

- Użyto zbyt wiele detergentu. >>> *Zmieszaj 1 łyżkę środka zmiękczającego z 1/2 litra wody i wlej do komory prania głównego szuflady na detergent.*
- i** Włóż do pralki detergent odpowiedni dla danych programów i maksymalnych ilości prania wskazanych w "Tabeli programów i zużycia". Gdy używasz dodatkowych środków chemicznych (odplamiacz, wybielacz, itp.), zmniejsz ilość detergentu.

Na koniec programu pranie pozostaje wilgotne.

- Mogła pojawić się nadmierna ilość piany i mógł się uruchomić automatyczny system absorpcji piany z powodu nadmiernej ilości użytego detergentu. >>> *Użyj zalecanej ilości detergentu.*
- i** Pralka nie przełącza się na wirowanie, gdy pranie nie jest równomiernie rozłożone w bębnie, aby zapobiec uszkodzeniom pralki oraz jej otoczenia. Pranie należy na nowo rozmieścić w bębnie i odwirować.

⚠ Jeśli pomimo postępowania zgodnie z tą instrukcją nie potrafisz usunąć tego problemu, skonsultuj się ze sprzedawcą pralki lub autoryzowanym agentem serwisowym. Nigdy nie próbuj samodzielnie naprawiać niedziałającej pralki.

لا يمكن بدء تشغيل البرنامج أو اختياره.

- انتقال الغسالة إلى وضع الحماية الذاتية بسبب مشكلة في الإمداد (على سبيل المثال جهد التيار أو ضغط الماء، وغير ذلك). << اضغط مطولاً على الزر Start (بدء التشغيل) / Pause (الإيقاف) لمدة 3 ثوانٍ لإعادة ضبط الغسالة على إعدادات المصنع. (انظر "إلغاء البرنامج")

يوجد ماء في الغسالة.

- قد يتبقى بعض الماء في الغسالة نتيجة عمليات مراقبة الجودة. << لا يعد هذا الأمر عطل، فالماء غير ضار بالغسالة.

تهتز الغسالة أو تصدر ضوضاء.

- قد يكون وقوف الغسالة غير مضبوط << قم بضبط أقدام الغسالة لاستوائها.
- قد تكون هناك مادة غريبة دخلت في فلتر المضخة. << قم بتنظيف فلتر المضخة.
- لم تتم إزالة مسامير تأمين النقل. << قم بإزالة مسامير تأمين النقل.
- قد تكون كمية الغسيل في الغسالة قليلة جداً. << قم بإضافة المزيد من الملابس.
- قد تكون الغسالة محملة بكمية زائدة من الغسيل. << أخرج بعض الغسيل من الغسالة أو وزع الحمولة باليد لموازنته في الغسالة بطريقة متجانسة.
- الغسالة مائلة على شيءٍ صلب. << احرص على عدم ميل الغسالة على أي شيءٍ.

توقفت الغسالة بعد فترة قصيرة من بدء البرنامج.

- يمكن أن تتوقف الغسالة بشكل مؤقت نتيجة لانخفاض الجهد الكهربائي. << ستعاود الغسالة العمل عندما يعود الجهد إلى المعدل الطبيعي.

العد تنازلي لوقت البرنامج لا يعمل. (الطرز التي بها شاشة)

- يمكن أن يتوقف الموقت أثناء سحب الماء. << لن يقوم مؤشر الموقت بالعد التنازلي حتى تمتلئ الغسالة بالكمية المناسبة من الماء. تنتظر الغسالة حتى تتوافر الكمية المناسبة من الماء لتجنب نتائج غسيل غير مرضية بسبب نقص الماء. سوف يستأنف مؤشر الموقت العد التنازلي بعد ذلك.
- يمكن أن يتوقف الموقت أثناء خطوة التسخين. << لن يقوم مؤشر الموقت بالعد التنازلي حتى تصل الغسالة إلى درجة الحرارة المحددة.
- يمكن أن يتوقف الموقت أثناء خطوة العصر. << يمكن أن يكون قد تم تفعيل نظام الكشف التلقائي عن الحمل غير المتزنة نتيجة التوزيع غير المتوازن للملابس في الاسطوانة.
- لا تنتقل الغسالة إلى عملية العصر عندما تكون الملابس موزعة توزيعاً غير متوازن في الاسطوانة وذلك لتجنب الإضرار بالغسالة والبيئة المحيطة بها. يجب إعادة ترتيب الملابس وإعادة عملية التدوير.

تخرج رغوة فائضة من درج المنظف.

- تم استخدام كمية كبيرة من المنظف. << قم بمزج ملعقة كبيرة من المنعم مع نصف لتر ماء واسكبها في تجويف الغسيل من درج المنظف.
- ضع المنظف في الغسالة المناسب للبرامج وللحد الأقصى من الحمولة المشار إليه في "جدول الاستهلاك والبرنامج". عند استخدام كمية إضافية من المواد الكيميائية (مزيل البقع أو المبيضات... الخ)، قم بتخفيض كمية المنظف.

تظل الملابس مبتلة في نهاية البرنامج.

- قد تظهر الرغوة الزائدة وقد يتم تنشيط نظام امتصاص الرغوة التلقائي نتيجة لاستخدام المنظف بصورة زائدة. << استخدم فقط الكمية المناسبة من المنظف.
- لا تنتقل الغسالة إلى عملية العصر عندما تكون الملابس موزعة توزيعاً غير متوازن في الاسطوانة وذلك لتجنب الإضرار بالغسالة والبيئة المحيطة بها. يجب إعادة ترتيب الملابس وإعادة عملية التدوير.

⚠ إذا لم تتمكن من تخفيف المشكلة على الرغم من اتباع التعليمات في هذا القسم، استشر الوكيل أو مركز الخدمة المعتمد. لا تحاول إصلاح الغسالة العاطلة بنفسك مطلقاً.

الموديلات (AR)	WMB 81244 XRC
أقصى سعة غسل جاف (بالكيلوجرام)	8
الارتفاع (سم)	84
العرض (سم)	60
العمق (سم)	59
الوزن الصافي (+/- كجم)	75
التيار الكهربائي (فولت/هرتز)	230 V / 50Hz
إجمالي التيار (بالأمبير)	10
الطاقة الكلية (وات)	2200
سرعة الدوران (حد أقصى دورة بالساعة)	1200
نظام الاستعداد للطاقة (وات)	1.40
نظام إيقاف للطاقة (وات)	0.20

قد تخضع مواصفات هذا الجهاز للتغيير دون إخطار مسبق لأغراض تحسين جودة المنتج. الأشكال الواردة في هذا الدليل مجرد أشكال تخطيطية وقد لا تتطابق تماماً مع المنتج الخاص بك. تم الحصول على القيم الواردة بملصقات المنتج أو بالمراجع المرفقة به في المعمل وفقاً للمعايير ذات الصلة. وقد تختلف القيم وفقاً لظروف تشغيل الجهاز والظروف البيئية.



مواد بسته بندی این دستگاه قابل بازیافت است. به بازیافت این مواد کمک کرده و با انداختن این مواد در سطهای موجود شهرداری که برای این منظور در نظر گرفته شده است، از محیط زیست حفاظت کنید. دستگاه شما همچنین دارای مقادیر زیادی مواد قابل بازیافت است. این مواد با برجسب علامت گذاری شده اند که نشاندهنده این است که دستگاه استفاده شده نباید با سایر مواد زاید مخلوط شود. با استفاده از روش، بازیابی دستگاه که توسط سازنده ترتیب داده شده است به بهترین وجه انجام داده خواهد شد و مطابق با بخشنامه اروپایی EC/2002/96 در مورد مواد زاید برقی و الکترونیکی خواهد بود. با شهرداری خود یا فروشنده در مورد نزدیکترین نقاط جمع آوری لوازم دست دوم به خانه خود تماس بگیرید. از شما بخاطر تلاشتان در حفظ محیط زیست تشکر می کنیم.



غسل الملابس الملوثة الداكنة	غسل الملابس الملوثة الداكنة	الألياف (الألياف الصناعية)	الأقمشة القطنية (قطن)	الغسيل التحضيرى	الغسيل الرئيسى	الشطف	الغسيل سريع	دوران سريع	الملابس الرقيقة (ناعمة)	إبرة الشعر	الباب جاهزا
صخ	مقاومة التجمد	الحاف (لحاف ملابسات)	قفل التأمين ضد عبث الأطفال	الغسيل (غسيل يدوي)	ملابس الأطفال (Babycare)	قطن اقتصادي	14 سريع سريع قصير فائق (Xpress Super Short)	يوميا	mini 30	افتتاح/إغلاق	
يومي سريع (Daily Express)	تعليق الشطف (إيقاف الشطف)	بدء التشغيل / إيقاف مؤقت	منع العصر للملابس	الغسيل السريع	انتهى	بارد	تنظيف الحلة درجة الحرارة	الملابس الداخلية	أرياء		
غسل مختلط في درجة 40	برنامج الغسيل الفائق في درجة 40	شطف إضافي (الشطف المضاعف)	تنضير	قميص	الجينز	الملابس الرياضية (Sports)	تأخير الوقت	شديد	تنظيف اقتصادي (Eco Clean)		

5 الصيانة والتنظيف

تمتد فترة خدمة الغسالة وتقل مواجه المشكلات المتكررة إذا تم تنظيفها على فترات منتظمة.

تنظيف درج المنظف

قم بتنظيف درج المنظف على فترات منتظمة (كل 4 إلى 5 دورات غسيل) كما هو موضح بالأسفل لمنع ترسب مسحوق الغسيل بمرور الوقت.

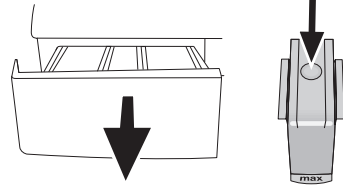

اضغط على الدائرة المنقطعة في قسم رش الماء (السيفون) بقسم المُنعِم واسحبه باتجاهك حتى يخرج هذا القسم من الغسالة. في حالة بدء تجمع كمية من الماء والمُنعِم بشكل زائد في قسم المُنعِم، ينبغي تنظيف السيفون.

أغسل درج مسحوق الغسيل والممص بكمية وفيرة من الماء القاتر في حوض الوجه. ارتدي القفازات الواقية أو استخدم فرشاة مناسبة لتجنب لمس القبايا الموجودة بالدرج للجد عند التنظيف. أدخل الدرّج مرة أخرى في موضعه بعد التنظيف والتأكد من وضعه بصورة جيدة.

تنظيف فلترات مدخل الماء

يوجد فلتر في طرف كل صمام من صمامات سحب الماء عند الجزء الخلفي من الغسالة وأيضاً في طرف كل خرطوم من خراطيم سحب الماء المتصلة بالصنوبر. تعمل هذه الفلتر على منع المواد الغريبة والأوساخ الموجودة في الماء من دخول الغسالة. وينبغي تنظيف الفلتر عندما تتسخ.

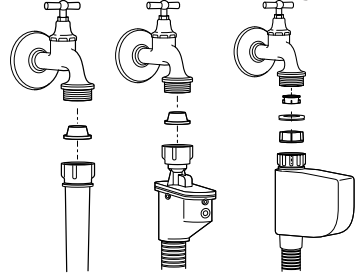

أغلق الصنابير. فك صواميل خراطيم سحب الماء للوصول إلى الفلتر في صمامات سحب الماء. قم بتنظيفها باستخدام فرشاة مناسبة. في حالة اتساخ الفلتر بشدة، أخرجاها بكمائها وقم بتنظيفها. أخرج الفلتر الموجودة على الأطراف المسطحة لخراطيم سحب الماء بحشياتها وقم بتنظيفها بالكامل باستخدام ماء مندفِع. أعد تركيب الحشيات والفلتر بعناية في أماكنها وأحكم ربط صواميل الخرطوم باليد.

تصريف الماء المتبقي وتنظيف فلتر المضخة

يعمل نظام الفلتر بالغسالة على منع مرور الشوائب الصلبة مثل الأزرار والعملات والأنسجة العالقة خلال المضخة أثناء تصريف ماء الغسيل. لذا، يتم تصريف الماء دون ظهور أية مشكلة ويطول عمر خدمة المضخة.

إذا قشلت الغسالة في تصريف الماء، فقد يكون فلتر المضخة مسدوداً. ويجب تنظيف الفلتر في حالة انسداده أو كل 3 أشهر. ينبغي تصريف الماء بالكامل أولاً من أجل تنظيف فلتر المضخة. بالإضافة لذلك، قبل نقل الغسالة (على سبيل المثال، عند نقلها إلى منزل آخر) وفي حالة تجمد الماء، يجب تصريف الماء تماماً.

⚠ يمكن أن تتسبب المواد الغريبة المتبقية في فلتر المضخة في تلف الغسالة أو تتسبب في مشكلة الضوضاء.

لتنظيف الفلتر المتسخة وتصريف الماء: أفضل قابس الغسالة من مصدر التيار.

⚠ قد يرتفع الماء داخل الغسالة إلى 90 درجة مئوية. لتجنب خطر الحرق، يجب تنظيف الفلتر بعد تبريد الماء في الغسالة. افتح غطاء الفلتر.

إذا كان غطاء الفلتر مكوناً من قطعتين، اضغط على اللسان الموجود بغطاء الفلتر لأسفل واسحب القطعة للخارج باتجاهك.

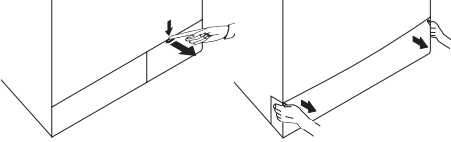

إذا كان غطاء الفلتر قطعة واحدة، اسحب الغطاء من كلا الجانبين من أعلى لفتحه.

ⓘ يمكنك إخراج غطاء الفلتر عن طريق الضغط برفق لأسفل بواسطة أداة بلاستيكية دقيقة عبر الفتحة أعلى غطاء الفلتر. لا تستخدم أدوات معدنية حادة لإزالة الغطاء.

بعض الغسالات مزودة بخرطوم تصريف طوارئ والبعض غير مزود به. اتبع الخطوات أدناه لتصريف المياه.

تصريف الماء في الغسالات المزودة بخرطوم تصريف طوارئ:

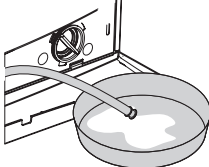

اجنب خرطوم صرف الطوارئ من مكانة وضع وعاء كبير عند طرف الخرطوم. قم بتصريف الماء جيداً داخل الوعاء عن طريق نزع السدادة الموجودة في طرف الخرطوم. بعد امتلاء الوعاء، قم بسد مدخل الخرطوم بإعادة تركيب السدادة. وبعد تفريغ الوعاء كرر الإجراء السابق لتصريف الماء من الغسالة بالكامل. عند الانتهاء من تصريف الماء، أغلق نهاية الخرطوم بالسدادة مرة أخرى وثبت الخرطوم في مكانه. شغل فلتر المضخة لسحبها للخارج. تصريف الماء في الغسالات غير المزودة بخرطوم تصريف طوارئ:

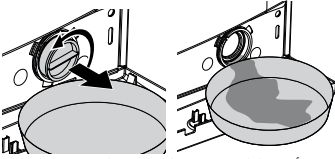

ضع وعاء كبير أمام الفلتر لاستقبال الماء المتدفق من الفلتر. قم بفتح فلتر المضخة (عكس عقارب الساعة) حتى يبدأ الماء بالتدفق خارجاً. ضع الماء المتدفق في الوعاء الموجود أمام الفلتر. استعمل دائماً قطعة من القماش لإمتصاص أي ماء منسكب. عند انتهاء الماء داخل الغسالة، انزع الفلتر تماماً عن طريق تدويره. قم بتنظيف أي بقايا موجودة داخل الفلتر والألياف الموجودة حول الدفاعة المروحية الخاصة بالمضخة، في حال وجود أي منها. ركب الفلتر.

⚠ إذا كان المنتج مزوداً بميزة دفع الماء، فتأكد من تثبيت الفلتر في مكانه داخل المضخة. ولا تضغط على الفلتر بقوة عند تركيبه، في مكانه. ضع الفلتر في مكانه بالكامل. وإلا فقد يتسرب الماء من غطاء الفلتر.

إذا كان غطاء الفلتر مكوناً من قطعتين، أغلق غطاء الفلتر بالضغط على اللسان. إذا كان الفلتر مكوناً من قطعة واحدة، ضع الأسننة في الجزء السفلي في أماكنها واضغط على الجزء العلوي للإغلاق.

ليشير إلى بدء تشغيل البرنامج. يتم قفل باب التحميل ويظهر رمز الباب مغلق على الشاشة. رمز الخطوة التي بدأ منها تشغيل البرنامج يظهر على الشاشة (الغسيل التحضيرى والغسيل الرئيسى والشطف والمنعم والعصر).

تقدم البرنامج

تتم الإشارة إلى بدء تشغيل البرنامج على الشاشة بعدة رموز. يظهر الرمز ذو الصلة على الشاشة في بداية كل خطوة برنامج وستظل كل الرموز مضيئة في نهاية البرنامج. يشير الموجود في أقصى اليمين إلى خطوة البرنامج الحالي.

الغسيل التحضيرى

إذا تم اختيار الوظيفة الإضافية "الغسيل التحضيرى". يظهر رمز الغسيل التحضيرى على الشاشة ليشير إلى بدء تشغيل خطوة الغسيل التحضيرى.

الغسيل الرئيسى

يشير رمز الغسيل الرئيسى المعروف على الشاشة إلى أن خطوة الغسيل الرئيسى قد بدأت.

الشطف

يشير رمز الشطف المعروف على الشاشة إلى أن خطوة الشطف قد بدأت.

المنعم

يشير رمز المنعم المعروف على الشاشة إلى أن خطوة المنعم قد بدأت.

العصر

يظهر هذا الرمز في بداية خطوة العصر النهائية ويظل مضيئا أثناء تشغيل برامج العصر والمخضنة.

إذا لم تنتقل الغسالة لخطوة العصر، فقد تكون وظيفة إيقاف الشطف مفعلة أو تم تنشيط نظام الكشف التلقائى عن الحاملة غير المتوازنة بسبب التوزيع غير المتوازن للملابس في الغسالة.

قفل باب التحميل

يوجد نظام قفل في باب التحميل للغسالة مما يمنع فتح الباب عندما يكون مستوى الماء غير مناسب.

يظهر رمز الباب مغلق على الشاشة عندما يكون باب التحميل مغلقا. سيومض هذا الرمز حتى يصبح باب التحميل جاهزا للفتح عندما يكتمل البرنامج أو عند إيقاف الغسالة بشكل مؤقت. لا تفتح باب التحميل القفل عنوة في هذه الخطوة. يختفي الرمز عندما يكون الباب جاهزا للفتح. يمكنك فتح الباب عندما يختفي الرمز.

تغيير التحديدات بعد بدء تشغيل البرنامج

انتقال الغسالة إلى وضع الإيقاف المؤقت

اضغط على الزر "Start / Pause / Cancel" (بدء التشغيل / إيقاف مؤقت / إلغاء) للعمل على انتقال الغسالة إلى وضع الإيقاف المؤقت. يشير رمز الإيقاف المؤقت المعروف على الشاشة إلى أنه قد تم إيقاف تشغيل الغسالة بشكل مؤقت. يختفي رمز بدء التشغيل

تغيير إعدادات السرعة ودرجة الحرارة للوظائف الإضافية بناء على الخطوة التي وصل إليها البرنامج، يمكنك إلغاء الوظائف الإضافية أو تفعيلها؛ راجع، "تحديد الوظيفة الإضافية". يمكنك أيضا تغيير إعدادات السرعة ودرجة الحرارة؛ راجع، "تحديد سرعة العصر" و "تحديد درجة الحرارة".

إضافة الغسيل وإخراجه

اضغط على الزر "Start / Pause / Cancel" (بدء التشغيل / إيقاف مؤقت / إلغاء) للعمل على انتقال الغسالة إلى وضع الإيقاف المؤقت. سوف يومض مصباح متابعة الخطوة ذات الصلة التي تم خلالها تحويل الغسالة إلى وضع الإيقاف المؤقت. انتظر حتى يمكن فتح باب التحميل. افتح باب التحميل وأضف الغسيل أو أخرجه. أغلق باب التحميل. قم بالتغييرات في الوظائف الإضافية، أعدادات درجة الحرارة والسرعة عند اللزوم. اضغط على زر "Start / Pause / Cancel" (بدء التشغيل / إيقاف مؤقت / إلغاء) لبدء تشغيل الغسالة.

1 إن يتم فتح باب التحميل إذا كانت درجة الحرارة في الغسالة عالية جدا أو إذا كان مستوى المياه أعلى من فتحة الباب.

قفل التأمين ضد عبث الأطفال

استخدم وظيفة قفل الأطفال لمنع الأطفال من العبث بالغسالة. وهكذا يمكنك تجنب أي تغييرات في تشغيل البرنامج.

1 يمكنك تشغيل الغسالة وإيقاف تشغيلها بواسطة زر On / Off (التشغيل / إيقاف التشغيل) أثناء تنشيط قفل الأطفال. عند إيقاف تشغيل التلاجة، سيتم استئناف البرنامج من النقطة التي تم إيقافه عندها.

لتفعيل قفل الأطفال:

اضغط مطولا على زر الوظيفة الإضافية 2 و لمدة 3 ثوان. تظهر "Con" على الشاشة

1 ستظهر نفس العبارة على الشاشة إذا ضغطت على أي زر أثناء تنشيط قفل الأطفال.

لإلغاء تفعيل قفل الأطفال:

اضغط مطولا على زر الوظيفة الإضافية 2 و لمدة 3 ثوان. تظهر "COFF" على الشاشة

1 لا تنسى إلغاء تمكين قفل الأطفال في نهاية البرنامج إذا كان ممكنا قبل ذلك. وإلا فلا تسمح لك الغسالة باختيار برنامج جديد.

إلغاء البرنامج

أضبط على الزر Start / Pause / Cancel (بدء التشغيل / إيقاف مؤقت / إلغاء) لمدة 3 ثوان. يومض رمز بدء التشغيل يظل رمز الخطوة التي تم إلغاء البرنامج عندها مضيئا. تظهر "END" على الشاشة ويتم إلغاء البرنامج.

1 إذا أردت فتح باب التحميل بعد إلغاء البرنامج ولكن تعذر فتح باب التحميل لأن مستوى المياه في الغسالة أعلى من باب فتحة باب التحميل، فقم بتدوير مقبض المضخة + العصر و قم بتصريف المياه الموجودة في الغسالة.

الغسالة في وضع إيقاف الشطف المؤقت.

يومض رمز العصر ورمز الإيقاف المؤقت عندما تكون الغسالة في وضع إيقاف الشطف المؤقت.

إذا أردت عصر الملابس عندما تكون الغسالة في هذا الوضع: اضبط سرعة العصر واضغط على الزر Start / Pause / Cancel (بدء التشغيل / إيقاف مؤقت / إلغاء). يختفي رمز إيقاف التشغيل المؤقت ويظهر رمز بدء التشغيل. يتم استئناف البرنامج، ويتم صرف المياه وعصر الملابس.

إذا أردت صرف المياه بدون عصر الملابس:

اضغط على الزر Start / Pause / Cancel (بدء التشغيل / إيقاف مؤقت / إلغاء). يختفي رمز إيقاف التشغيل المؤقت يظهر رمز بدء التشغيل يتم استئناف البرنامج وصرف المياه فقط.

نهاية البرنامج

تظهر "End" (نهاية) على الشاشة في نهاية البرنامج. تظل رموز خطوات البرنامج مضيئة. وظيفة إضافية وسرعة العصر ودرجة الحرارة التي تم اختيارها في بداية البرنامج ستظل مختارة.

اختيار الوظائف الإضافية

قم بتحديد الوظائف الإضافية المطلوبة قبل بدء تشغيل البرنامج. علامة على ذلك، يمكنك أيضاً اختيار أو إلغاء الوظائف الإضافية المناسبة للبرنامج قيد التشغيل بالضغط على الزر "Start / Pause / Cancel" (بدء التشغيل / إيقاف مؤقت / إلغاء) عند تشغيل الغسالة، لذا، يجب أن تكون الغسالة في خطوة قبل الوظيفة الإضافية التي تريد تحديدها أو إلغاؤها. وفقاً للبرنامج، اضغط على الزر a أو b أو c أو d لاختيار الوظيفة الإضافية المطلوبة. يظهر رمز الوظيفة الإضافية المختارة على الشاشة.

- 1 بعض الوظائف لا يمكن تحديدها معاً عند اختيار وظيفة إضافية ثانية تتعارض مع الوظيفة الأولى قبل تشغيل الغسالة، فستقوم الغسالة بإلغاء الوظيفة الأولى بينما تستمر الوظيفة الثانية في العمل. على سبيل المثال، إذا تم تحديد وظيفة الغسل السريع بعد تحديد وظيفة الغسالة التحضيرية، يتم إلغاء وظيفة الغسالة التحضيرية وتبقى وظيفة الغسل السريع عاملة.
- 2 لا يمكن تحديد وظيفة إضافية لا تتوافق مع البرنامج الذي تم تحديده. (راجع، "جدول البرامج والاستهلاك")
- 3 قد تختلف الوظائف الإضافية في الجدول وفقاً لطرز الغسالة.

• الغسيل المبدئي

تنطوي عملية الغسلة التحضيرية على فائدة حقيقية فقط مع الملابس شديدة الاتساخ. يؤدي عدم استخدام الغسلة التحضيرية إلى توفير الطاقة والماء ومسحوق الغسيل والوقت.

تظهر "F4" على الشاشة عند اختيار الوظيفة (أ)

• الغسيل السريع

يمكن استخدام هذه الوظيفة لبرامج Cottons الملابس القطنية و Synthetics الألياف الصناعية. حيث تقلل من وقت الغسيل وأيضاً تقلل من عدد خطوات الشطف للغسيل قليل الاتساخ.

تظهر "F2" على الشاشة عند اختيار الوظيفة (ب)

عند تحديد هذه الوظيفة، قم بتحميل الغسالة بنصف كمية الملابس القصوى المحددة في جدول البرامج.

• الشطف المضاعف

تتيح هذه الوظيفة للغسالة القيام بشطف إضافي فضلاً عن الشطف الذي يتم بالفعل بعد عملية الغسيل الرئيسية. بالتالي، يتم تخفيف المخاطر على الجلد الحساس (الأطفال، وجلد الأشخاص المصابين بالحساسية وغيره) والتي تتأثر بالبقايا القليلة من مسحوق التنظيف في حمولة الغسيل.

تظهر "F3" على الشاشة عند اختيار الوظيفة (ج)

• ضد التعجيد

تقلل هذه الوظيفة من تعجيد الملابس أثناء الغسيل. تقل حركة الاسطوانة وسرعة العصر لتجنب التعجيد. بالإضافة إلى هذا، تتم عملية الغسيل بمستوى مرتفع من الماء.

تظهر "F4" على الشاشة عند اختيار الوظيفة (د)

• إيقاف الشطف

إذا لم تكن ترغب في تفرغ حمولة الملابس بعد انتهاء البرنامج مباشرة، يمكنك استخدام وظيفة تعليق الشطف والإبقاء على الملابس في مياه الشطف الأخيرة لتجنب تعجد الملابس بسبب عدم وجود ماء في الغسالة. اضغط على زر "Start / Pause / Cancel" (بدء التشغيل / إيقاف مؤقت / إلغاء) بعد هذه العملية إذا أردت تصريف الماء دون عصر الغسيل. يستمر البرنامج في العمل ويكتمل بعد تصريف الماء فقط.

إذا كنت تريد إيقاف عصر الغسيل في الماء، اضغط Spin Speed (سرعة العصر) واضغط زر "Start / Pause / Cancel" (بدء التشغيل / إيقاف مؤقت / إلغاء).

يتم استكمال البرنامج. تم تصريف الماء، تم عصر الغسيل واكتمال البرنامج.

• Soaking (النفع)

تضمن الوظيفة الإضافية Soaking (النفع) إزالة البقع الصعبة في الملابس عن طريق نقعها في الماء المنظف قبل بدء البرنامج.

• الحيوانات الأليفة إزالة الشعر

تقوم هذه الوظيفة بإزالة شعر الحيوانات الأليفة الموجودة على الملابس بشكل أكثر فعالية.

عند اختيار هذه الوظيفة، تتم إضافة خطوات الغسيل التحضيرية والشطف الإضافي إلى البرنامج العادي. وبالتالي تتم إزالة شعر الحيوانات الأليفة من خلال الغسيل بماء إضافي (30%).
لا تغسل الحيوانات الأليفة مطلقاً في الغسالة.

عرض الوقت على الشاشة

سيتم عرض الوقت المتبقي لإكمال البرنامج على الشاشة أثناء تشغيل البرنامج. يتم عرض الوقت بالتسويق التالي "07:30" بالساعات والدقائق.

1 قد يختلف وقت البرنامج عن القيم المعروضة في "جدول البرامج والاستهلاك" تبعاً للتغيرات في ضغط الماء، ودرجة عسر الماء ودرجة حرارة الماء ودرجة حرارة البيئة المحيطة ونوع وكمية حمولة الغسيل، وتبعاً لاختيار الوظائف الإضافية والتغيرات في جهد الكهرباء.

بدء التشغيل المؤجل

مع وظيفة البدء المتأخر يمكن تأخير بدء تشغيل البرنامج ما يصل إلى 24 ساعة. يمكن زيادة وقت بدء التشغيل المؤجل بمعدل 30 ساعة.

1 لا تستخدم منظمات سائل عند ضبط البدء المتأخر! فهناك مخاطر من حدوث نزع الملابس.

افتح باب التحميل، وأدخل الغسيل وضع المنظف ثم حدد برنامج الغسيل ودرجة الحرارة وسرعة العصر وحدد الوظائف الإضافية إذا كان ذلك مطلوباً. حدد الوقت المطلوب عن طريق الضغط على الزر Delayed Start (بدء التشغيل المؤجل). يومض رمز بدء التشغيل المؤجل اضغط على الزر Start / Pause / Cancel (بدء التشغيل / إيقاف مؤقت / إلغاء). يبدأ العد التنازلي لبدء التشغيل المؤجل بضوء رمز بدء التشغيل "•". تبدأ العلامة الموجودة في منتصف وقت التشغيل المؤجل في الوميض.

1 يمكن تحميل ملابس إضافية أثناء فترة بدء التشغيل المؤجل في نهاية العد التنازلي، سيتم إطفاء جميع أضواء بدء التشغيل المؤجل وتبدأ دورة الغسيل ويظهر وقت البرنامج المحدد.

تغيير فترة بدء التشغيل المؤجل

إذا أردت تغيير الوقت أثناء العد التنازلي.

اضغط على الزر Start / Pause / Cancel (بدء التشغيل / إيقاف مؤقت / إلغاء). "•" تتوقف العلامة الموجودة في منتصف وقت التشغيل المؤجل عن الوميض. يظهر رمز إيقاف التشغيل المؤقت يومض رمز بدء التشغيل المؤجل يخفتي رمز بدء التشغيل حدد الوقت المطلوب عن طريق الضغط على الزر Delayed Start (بدء التشغيل المؤجل). اضغط على الزر Start / Pause / Cancel (بدء التشغيل / إيقاف مؤقت / إلغاء). بضوء رمز بدء التشغيل المؤجل ببثبات. يخفتي رمز إيقاف التشغيل المؤقت يظهر رمز بدء التشغيل "•". تبدأ العلامة الموجودة في منتصف وقت التشغيل المؤجل في الوميض.

إلغاء وظيفة البدء المتأخر

إذا كنت ترغب في إلغاء العد التنازلي للبدء المتأخر وبدء تشغيل البرنامج في الحال.

اضغط على الزر Start / Pause / Cancel (بدء التشغيل / إيقاف مؤقت / إلغاء). "•" تتوقف العلامة الموجودة في منتصف وقت التشغيل المؤجل عن الوميض. يخفتي رمز بدء التشغيل يومض رمز بدء التشغيل المؤجل وإيقاف التشغيل المؤقت. حدد الوقت المطلوب عن طريق الضغط على الزر Delayed Start (بدء التشغيل المؤجل). تظهر فترة البرنامج بعد مرور 30 دقيقة. اضغط على زر "Start / Pause / Cancel" (بدء التشغيل / إيقاف مؤقت / إلغاء) لبدء تشغيل البرنامج.

بدء تشغيل البرنامج

اضغط على زر "Start / Pause / Cancel" (بدء التشغيل / إيقاف مؤقت / إلغاء) لبدء تشغيل البرنامج. بضوء رمز بدء التشغيل

وظيفة مساعدة										AR	
نطاق درجة حرارة قابل للاختيار درجة مئوية	إيقاف التطف	ضد التجيد	التطف المضاعف	الغسيل السريع	الغسيل المبدئي	السرعة القصوى ***	استهلاك الطاقة (كيلو وات ساعة)	استهلاك المياه (لتر)	الحد الأقصى للحمل (كجم)	الالبرنامج	
بارد-90	•	•	•	•	•	1600	2.60	70	8	90	قطن
بارد-90	•	•	•	•	•	1600	1.75	70	8	60	قطن
بارد-90	•	•	•	•	•	1600	0.90	70	8	40	قطن
60-40			•			800	0.75	55	-	40	الحاف (ملءات)
بارد-90	•		*		•	1600	2.70	93	8	90	ملابس الأطفال
40	•					1600	1.28	76	8	40	Super
بارد-30	•		•			1400	0.10	42	2	30	سريع قصير فائق
بارد-90	•		•			1400	2.22	65	8	90	يومي سريع
بارد-90	•		•			1400	1.05	65	8	60	يومي سريع
بارد-90	•		•			1400	0.28	65	8	30	يومي سريع
40			•			600	0.43	36	3	40	أزياء
60-40	•	•	•	•	•	1600	0.75	53	8	60**	قطن اقتصادي
60-40	•	•	•	•	•	1600	0.83	51	4	60**	قطن اقتصادي
60-40	•	•	•	•	•	1600	0.67	51	4	40**	قطن اقتصادي
60-40	•	•	•	•	•	1600	0.53	54	8	40	قطن اقتصادي
بارد-60	•	•	•	•	•	800	0.90	56	4	60	الياف صناعية
بارد-60	•	•	•	•	•	800	0.50	56	4	40	الياف صناعية
بارد-40	•	•	•	•	•	800	0.58	66	4	40	الملابس الرياضية (Sports)
بارد-60	•	*	•	•	•	600	1.15	55	4	60	قمصان
بارد-40	•	•	•			600	0.44	54	3	40	ناعم
بارد-40	•		•			600	0.31	45	2	40	أصواف
بارد-30						600	0.19	33	1.5	30	غسيل يدوي

** "القطن 40 درجة مئوية والقطن 60 درجة مئوية هي برامج افتراضية." يشار إلى هذه البرامج بـ "برنامج القطن الافتراضي 40 درجة مئوية" و "برنامج القطن الافتراضي 60 درجة مئوية"

• قابل للتحديد

* يتم تحديده تلقائيًا، غير قابل للإلغاء.

** برنامج علامة الطاقة (EN 60456 Ed.3)

*** : إذا كانت سرعة العصر أقل، يمكنك الاختيار إلى أن يتم الوصول إلى أقصى سرعة للعصر.

- انظر وصف البرنامج لمعرفة الحد الأقصى للحمولة.

قد تختلف الوظائف الإضافية في الجدول وفقًا لطراز الغسالة.

قد تختلف قدرة استهلاك الماء والكهرباء تبعًا للتغيرات في ضغط الماء، ودرجة عسر الماء ودرجة حرارة الماء ودرجة حرارة البيئة المحيطة ونوع وكمية حمولة الغسيل، وتبعًا لاختيار الوظائف الإضافية وسرعة العصر والتغيرات في جهد الكهرباء.

يمكنك رؤية وقت الغسيل للبرنامج الذي قمت بتحديده على شاشة الغسالة. من الطبيعي حدوث اختلافات بسيطة بين الوقت المعروض على الشاشة ووقت الغسل الفعلي نظرًا للأسباب الموضحة أعلاه.

تحديد سرعة العصر

عند تحديد برنامج جديد، يتم عرض سرعة عصر الموصى بها للبرنامج المحدد على مؤشر سرعة العصر.

لخفض سرعة العصر، اضغط على زر Spin Speed Adjustment (ضبط سرعة العصر). يتم خفض سرعة العصر بشكل تدريجي. بعد ذلك، بناءً على طراز الغسالة، تظهر الخيارات "Rinse Hold" (إيقاف الشطف) و "No Spin" (بدون عصر) على الشاشة. راجع قسم "اختيار الوظائف الإضافية" لشرح هذه الخيارات.

يُشار إلى خيار إيقاف الشطف بالرمز "⏸" وخيار بدون عصر بالرمز "⏹".

البرامج الرئيسية

وفقاً لنوع الأقمشة، استخدم البرامج الرئيسية التالية.

قطن

استخدم هذا البرنامج للأقمشة القطنية (على سبيل المثال أغطية السرير واللحاف وأكياس المخدات والفوط وبرنس الحمام والملابس الداخلية وما إلى ذلك). يتم غسل حمولة الغسيل بحركات غسل قوية بالإضافة إلى دورة غسيل أطول.

ألياف صناعية

استخدم هذا البرنامج مع الملابس المصنوعة من الألياف الصناعية (القمصان والبلوزات والملابس المصنوعة من خليط القطن/الألياف الصناعية وما إلى ذلك). فهو يغسل الملابس بحركات لطيفة ودورة غسيل قصيرة مقارنة ببرنامج الغسيل "Cottons الأقمشة القطنية".

بالنسبة للستائر والأقمشة الشفافة، استخدم برنامج Synthetic "40" الألياف الصناعية 40 درجة" مع اختيار وظائف الغسلة التحضيرية وضد التجعد. حيث أن نسيجها الشبكي يسبب رغو زائدة، اغسل الأقمشة الشفافة/الريقية بوضع القليل من المنظف في قسم الغسيل الرئيسي. لا ينبغي وضع المنظف في قسم مرحلة الغسلة التحضيرية.

أصواف

استخدم هذا البرنامج لغسل الملابس الصوفية. حدد درجة الحرارة المناسبة التي تتوافق مع الملصقات على الملابس. استخدم منظفات مناسبة مع الملابس المصنوعة من الصوف.

البرامج الإضافية

تتوافق في الغسالة برامج إضافية للحالات الخاصة.

1 قد تختلف البرامج الإضافية في الجدول وفقاً لطراز الغسالة.

قطن اقتصادي

يمكنك غسيل ملابسك المصنوعة الأقمشة المتينة من الكتان والقطن بواسطة هذا البرنامج باستخدام الطاقة القصوى وتوفير المياه مقارنة بجميع برامج الغسيل الأخرى المناسبة للملابس القطنية. قد تختلف درجة الحرارة الفعلية للمياه عن درجة حرارة دورة الغسيل المُعلنة. يمكن تخفيض كمية البرنامج تلقائياً خلال مراحل لاحقة من البرنامج عندما تغسل لمدة أقل (مثال. نصف حمولة أو أقل) في هذه الحالة، سوف يقل استهلاك الكهرباء والمياه أكثر مما يمكنك الفرصة للمزيد من الغسيل الاقتصادي. وهذه الميزة متاحة في طرازات معينة تتمتع بميزة عرض الوقت المتبقي.

ملابس الأطفال

استخدم هذا البرنامج لغسل ملابس الأطفال والملابس التي يرتديها أشخاص مصابون بالحساسية. وقت تسخين أطول وخطوة شطف إضافية توفر مستوى أعلى من الغسيل الصحي.

ناعم

استخدم هذا البرنامج لغسل الملابس الناعمة. فهو يغسل الملابس بحركات لطيفة وبدون دورة عصر مقارنة ببرنامج غسيل الملابس المصنوعة من الألياف الصناعية.

غسيل يدوي

استخدم هذا البرنامج لغسل الملابس الصوفية/الريقية التي تحمل علامات "غسيل بدون استخدام الغسالة" والتي يفضل غسلها يدوياً. حيث يقوم البرنامج بالغسل بحركات غسل لطيفة لكي لا يتلف الملابس.

يومي سريع

استخدم هذا البرنامج لغسل الملابس القطنية قليلة الاتساخ في وقت قصير.

سريع قصير فائق

استخدم هذا البرنامج للغسل السريع لكمية صغيرة من الملابس القطنية قليلة الاتساخ في وقت قصير.

Super

استخدم هذا البرنامج مع الملابس التي يتعذر غسلها في برنامج قطن 60 درجة مئوية. فهو يعطي نفس النتائج لنفس البرنامج أعلاه من خلال الغسيل لفترة أطول عند درجة حرارة 40 درجة مئوية وبالتالي يمكن توفير الطاقة.

• قصاص

استخدم هذا البرنامج لغسل القمصان المصنوعة من القطن والألياف الصناعية والأقمشة المزوجة بالألياف الصناعية.

• أزياء

تستطيع استخدام هذا البرنامج لغسل الملابس التي تحمل علامات "الزج ويمزج بالزج" أو التي من المستحسن غسلها مع برامج الملابس الريقية. إنه ينظف الملابس بدون أن يسبب في أي تشويه لها. مثال على ذلك: التنورات والفساتين والبلوزات وما إلى ذلك.

• الملابس الرياضية (Sports)

استخدم هذا البرنامج لغسل الملابس التي يتم ارتداها لفترة قصيرة مثل الملابس الرياضية. من المناسب أيضاً غسيل كمية قليلة من الملابس القطنية / المصنوعة من الألياف الصناعية

• اللحاف (ملءات)

استخدم هذا البرنامج لغسل اللحاف المصنوع من الألياف الذي يحمل علامة "قابل للغسيل في الغسالة". تأكد من تحميل اللحاف بشكل سليم حتى لا تتلف الغسالة واللحاف. أزل غطاء اللحاف قبل تحميل اللحاف في الغسالة. قم بتطبيق غطاء اللحاف بطبقتين قبل تحميل اللحاف في الغسالة. قبل تحميل اللحاف في الغسالة مع مراعاة وضعه بطريقة بحيث لا يتلامس من أسفل.

1 لا تحمل أكثر من لحاف واحد (1) مقاسة (200 × 200 سم).
2 لا تغسل اللحاف والوسائد... الخ التي تحتوي على أقطان في الغسالة.

أ لا تغسل هذه الأنواع مع اللحاف مثل السجاد والبساط... الخ في الغسالة. فقد يقع تلف دائماً للغسالة.

البرامج الخاصة

يمكنك اختيار أي من البرامج التالية للتطبيقات الخاصة.

شطف

استخدم هذا البرنامج عند الرغبة في الشطف أو التنشئة بشكل منفصل.

عصر + مضخة

استخدم هذا البرنامج لعمل دورة عصر إضافية للغسيل أو لتصريف الماء من الغسالة.

قبل اختيار هذا البرنامج، حدد سرعة العصر المطلوبة واضغط على زر "Start / Pause / Cancel" (بدء التشغيل / إيقاف مؤقت / إلغاء). ثم، سوف تقوم بعصر الملابس بسرعة العصر المحددة وتقوم بتصريف المياه الناتجة منها.

إذا رغبت فقط في تصريف الماء دون عصر الغسيل، فحدد برنامج Pump+Spin (العصر والطرْد)، ثم حدد وظيفة "عدم العصر" باستخدام زر Speed Adjustment ضبط سرعة العصر. اضغط على الزر "Start / Pause / Cancel" (بدء التشغيل / إيقاف مؤقت / إلغاء).

1 استخدم سرعة عصر أقل مع الأقمشة الريقية.

تحديد درجات الحرارة

عند اختيار برنامج جديد يتم عرض درجة الحرارة المناسبة لهذا البرنامج على مؤشر درجة الحرارة.

لخفض درجة الحرارة، اضغط على زر Temperature Adjustment (ضبط درجة الحرارة). تنخفض درجة الحرارة

بمعدل 10 درجة مئوية ويظهر في النهاية رمز " _ " على الشاشة مشيراً إلى خيار الغسيل على البارد.

1 إذا قمت بالتمرير إلى خيار الغسيل على البارد وقمت بالضغط على زر ضبط درجة الحرارة، ستظهر درجة الحرارة الموصى بها للبرنامج المختار على الشاشة. لخفض درجة الحرارة، اضغط على زر Temperature Adjustment (ضبط درجة الحرارة).

رمز التوفير

يشير هذا الرمز إلى البرامج ودرجات الحرارة التي توفر استهلاك الطاقة.

1 لا يمكن اختيار رمز التوفير في برامج الغسيل المكثف أو الصحي نظراً لأن عملية الغسيل تتم في أوقات طويلة ودرجات حرارة عالية لتوفير السلامة الصحية. وبالمثل، لا يمكن اختيار رمز التوفير في برامج غسيل ملابس الأطفال أو التنضير أو تنظيف حلة الغسالة أو العصر أو الشطف.

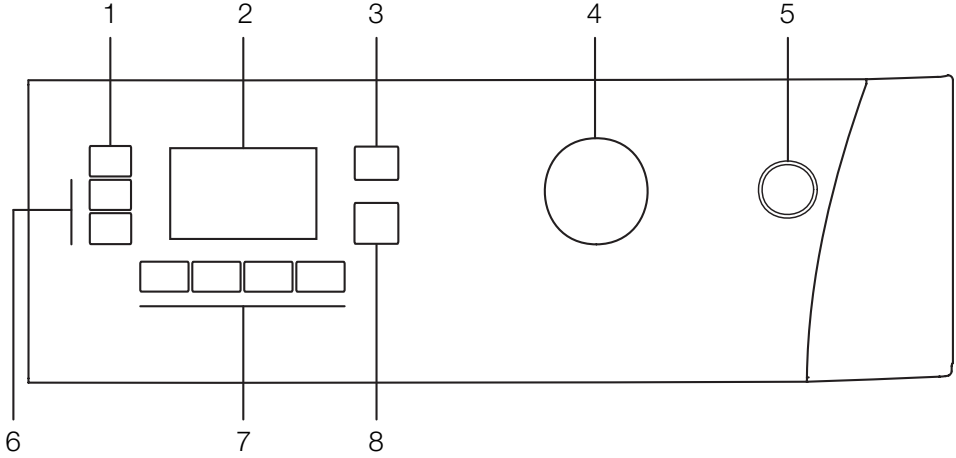

- | | |
|--------------------------------|---|
| 1 - زر ضبط سرعة العصر | 6 - زرا بدء التشغيل المتأخر (+ / -) |
| 2 - شاشة العرض | 7 - أزرار الوظائف الإضافية |
| 3 - زر ضبط درجة الحرارة | 8 - زر بدء التشغيل / إيقاف مؤقت / إلغاء |
| 4 - مقبض اختيار البرنامج | |
| 5 - زر التشغيل / إيقاف التشغيل | |

إعداد الغسالة

تأكد من إحكام ربط الخراطيم. قم بتركيب قابس الغسالة. افتح الصنبور بالكامل. ضع حمولة الغسيل في الغسالة. ضع مسحوق الغسيل ومنعم الأنسجة.

اختيار البرنامج

1. حدد البرنامج المناسب للنوع، والكمية، ودرجة اتساخ وفقاً لـ "جدول الاستهلاك والبرنامج" وجدول درجات الحرارة أدناه.

الملابس المتسخة جداً المصنوعة من القطن الأبيض والكتان. أغذية مناضد القهوة والمفارش والمناشف وأغطية السرائر، إلخ)	90 درجة مئوية
يستخدم هذا البرنامج عادة للملابس القطنية أو الألياف الصناعية المتسخة الملونة ذات اللون الثابت (قميص، ملابس النوم، البيجامات، إلخ) والملابس البيضاء المتسخة قليلاً (الملابس التحتية، إلخ)	60 درجة مئوية
الملابس المصنوعة من خليط من الأنسجة بما فيها المنسوجات الناعمة (الستائر الشفافة، إلخ) والألياف الصناعية والأصواف.	40 درجة مئوية 30 درجة مئوية مئوية باردة

رموز الشاشة

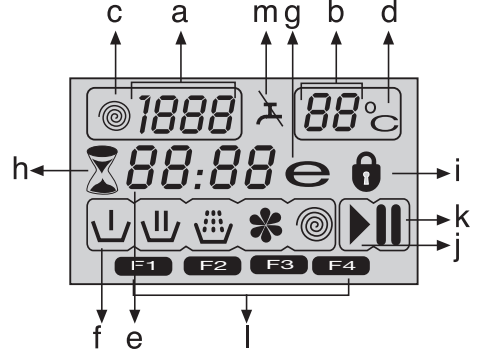

- | |
|--|
| a - مؤشر سرعة العصر |
| b - مؤشر درجات الحرارة |
| c - رمز العصر |
| d - رمز درجات الحرارة |
| e - مؤشر الوقت المتبقي وبدء التشغيل المتأخر |
| f - رموز مؤشر البرنامج (غسيل تحضيري / غسيل رئيسي / شطف / منعم / عصر) |
| g - رمز التوفير |
| h - رمز بدء التشغيل المتأخر |
| i - رمز الباب مغلق |
| j - رمز بدء التشغيل |
| k - رمز الإيقاف المؤقت |
| l - رموز الوظائف الإضافية |
| m - رمز عدم وجود مياه |

2. حدد البرنامج المطلوب باستخدام زر "اختيار البرنامج".
 برامج محددة بأعلى سرعة عصر مناسبة لهذا النوع المحدد من النسيج.
 عند اختيار برنامج، راعي دائماً نوع النسيج والألوان ودرجة الاتساخ ودرجة حرارة الماء المسموح بها.
 قم دائماً باختيار أقل درجة حرارة مطلوبة. حيث تمثل الحرارة العالية استهلاك أكثر للطاقة.
 لمزيد من التفاصيل حول البرامج راجع "جدول الاستهلاك والبرنامج".

الملابس			
الألوان الفاتحة والملابس البيضاء	الألوان	الألوان الداكنة	Delicates "الملابس الرقيقة"/ Woolens "الأصواف/ الملابس الحريرية Silks
(نطاق درجة الحرارة المُوصى بها بناء على مستوى الاتساخ: 40 - 90 درجة مئوية)	(نطاق درجة الحرارة المُوصى بها بناء على مستوى الاتساخ: بارد - 40 درجة مئوية)	(نطاق درجة الحرارة المُوصى بها بناء على مستوى الاتساخ: بارد - 40 درجة مئوية)	(نطاق درجة الحرارة المُوصى بها بناء على مستوى الاتساخ: بارد - 30 درجة مئوية)
قد يكون من الضروري معالجة البقع مسبقاً أو القيام بغسيل تحضيري. يمكن استخدام مسحوق الغسيل والمُنظفات السائلة الموصى بها مع الملابس البيضاء بالمقادير الموصى بها مع الملابس شديدة الاتساخ. كما يوصى باستخدام مسحوق الغسيل لتنظيف بقع الطين والترتية والبقع الحساسة لمواد التبييض. استخدم مسحوق الغسيل فقط دون مواد التبييض.	يمكن استخدام مسحوق الغسيل والمُنظفات السائلة الموصى بها مع الملابس الملونة بالمقادير الموصى بها مع الملابس شديدة الاتساخ. كما يوصى باستخدام مسحوق الغسيل لتنظيف بقع الطين والترتية والبقع الحساسة لمواد التبييض. استخدم مسحوق الغسيل فقط دون مواد التبييض.	يمكن استخدام مسحوق الغسيل والمُنظفات السائلة الموصى بها مع الملابس الملونة بالمقادير الموصى بها مع الملابس شديدة الاتساخ. كما يوصى باستخدام مسحوق الغسيل لتنظيف بقع الطين والترتية والبقع الحساسة لمواد التبييض. استخدم مسحوق الغسيل فقط دون مواد التبييض.	يُفضل استخدام المُنظفات السائلة المُخصصة للملابس الرقيقة. يجب غسل الملابس الصوفية والحريرية بمُنظفات خاصة بالملابس الصوفية.
مستوى الاتساخ العادي (على سبيل المثال، البقع الناتجة من الجسم على البياقات والأساور)	يمكن استخدام مسحوق الغسيل والمُنظفات السائلة الموصى بها مع الملابس الملونة بالمقادير الموصى بها مع الملابس ذات مستوى الاتساخ العادي.	يمكن استخدام مسحوق الغسيل والمُنظفات السائلة الموصى بها مع الملابس الملونة بالمقادير الموصى بها مع الملابس ذات مستوى الاتساخ العادي.	يُفضل استخدام المُنظفات السائلة المُخصصة للملابس الرقيقة. يجب غسل الملابس الصوفية والحريرية بمُنظفات خاصة بالملابس الصوفية.
الملابس قليلة الاتساخ (لا توجد بقع مرئية.)	يمكن استخدام مسحوق الغسيل والمُنظفات السائلة الموصى بها مع الملابس الملونة بالمقادير الموصى بها مع الملابس قليلة الاتساخ. استخدم مسحوق الغسيل فقط دون مواد التبييض.	يمكن استخدام مسحوق الغسيل والمُنظفات السائلة الموصى بها مع الملابس الملونة بالمقادير الموصى بها مع الملابس قليلة الاتساخ.	يُفضل استخدام المُنظفات السائلة المُخصصة للملابس الرقيقة. يجب غسل الملابس الصوفية والحريرية بمُنظفات خاصة بالملابس الصوفية.

تصريف زائد وأضف مواد التبييض أثناء سحب الغسالة للماء من قسم المنظف أثناء خطوة التصريف الأولى.

- لا تستخدم مواد التبييض والمنظف مخلوطين.
- استخدم كمية قليلة فقط (50 مل تقريبًا) من مواد التبييض وقم بتصريف المياه من الملابس جيدًا حيث أنها تسبب تهيج الجلد. لا تصب مواد التبييض على الملابس ولا تستخدمها مع الملابس الملونة.

- عند استخدام مواد التبييض المستندة إلى الأكسجين، اتبع التعليمات على العبوة وحدد برنامج يقوم بالغسل في درجة حرارة منخفضة.

- يمكن استخدام مواد التبييض المستندة إلى الأكسجين مع المنظفات؛ ومع ذلك، إذا كانت سيلوتها تختلف عن المنظف، فضع المنظف أولاً في القسم رقم "II" في درج المنظف وانتظر حتى يتدفق المنظف أثناء سحب الغسالة للماء. أضف مواد التبييض من نفس القسم أثناء استمرار الغسالة في سحب الماء.

استخدام مزبل الرواسب

- عند اللزوم، استخدم مزيلات الرواسب فقط المصنعة خصيصًا للغسالات.

- اتبع دائمًا الإرشادات الموضحة على عبوة المسحوق.

ذلك، قد تحدث مشكلات الاهتزاز والضوضاء.

تحميل الغسيل

- افتح باب تحميل الغسيل.
- ضع الغسيل في الجهاز.
- ادفع الباب لإغلاقه حتى تسمع صوت قفل. وتأكد من عدم تعلق أي شيء بالباب.
- يتم قفل باب التحميل أثناء تشغيل البرنامج. يمكن فتح الباب فقط بعد فترة قصيرة من انتهاء البرنامج.
- في حالة الخطأ في وضع الغسيل، قد تحدث ضوضاء أو اهتزاز في الغسالة.

ⓘ

⚠

استخدام مسحوق التنظيف والمنعم

درج مساحيق الغسيل

يتكون درج مساحيق التنظيف من ثلاثة أقسام:

- (1) للغسلة التحضيرية
 - (2) للغسلة الرئيسية
 - (3) للمنعم
- (*) بالإضافة إلى ذلك، توجد قطعة سيفون في قسم المنعم.

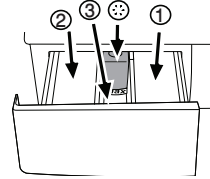

ⓘ

يمكن أن يكون هناك نوعين مختلفين من موزع مسحوق التنظيف وذلك على حسب طراز الغسالة كما هو موضح أعلاه.

مسحوق التنظيف والمنعمات ومواد التنظيف الأخرى

- أضف مسحوق الغسيل والمنعمات قبل بدء تشغيل برنامج الغسيل.
- تجنب مطلقاً فتح درج موزع مسحوق الغسيل أثناء عمل برنامج الغسيل!
- عند استخدام أحد البرامج بدون الغسلة التحضيرية، لا ينبغي وضع مسحوق غسيل في قسم الغسلة التحضيرية (قسم رقم 1).
- عند استخدام أحد البرامج باستخدام الغسلة التحضيرية، لا ينبغي وضع أي منظف سائل في قسم الغسلة التحضيرية (قسم رقم 1).
- لا تقم باختيار برنامج مع الغسلة التحضيرية إذا كنت تستخدم كيس مسحوق أو كرة التوزيع. ضع حقيبة مسحوق الغسيل أو كرة التوزيع مباشرة بين الغسيل في الغسالة.
- في حالة استخدام منظف سائل، لا تنسى وضع كأس المنظف السائل في قسم الغسيل الرئيسي (قسم رقم 2).

اختيار نوع مسحوق التنظيف

يعتمد نوع مسحوق الغسيل الذي يتم استخدامه على نوع الأنسجة وألوانها.

- استخدم مساحيق غسيل مختلفة للملابس الملونة والبيضاء.
- اغسل الملابس الرقيقة بمنظفات خاصة (منظف سائل، شامبو الصوف، إلخ). استخدم الملابس الرقيقة فقط.
- عند غسل الملابس والأحفة ذات الألوان الداكنة، يوصى باستخدام منظف سائل.
- اغسل الأصواف بمسحوق خاص بالأصواف.

استخدم فقط مساحيق الغسيل المصنعة خصيصاً للغسالات. لا تستخدم الصابون المباشر.

⚠

ضبط كمية المسحوق

- تعتمد كمية مسحوق الغسيل الذي يتم استخدامه على كمية الغسيل ودرجة الاتساخ وعسر الماء. اقرأ تعليمات جهة الصنع الموجودة على عبوة المنظف بعناية واتبع قيم المقادير.
- لا تستخدم كميات تتجاوز كميات المقادير الموصى بها على عبوة المنظف لتفادي مشكلات الرغوة الزائدة والشطف السيء، علاوة على توفير المال وحماية البيئة.

• استخدم كميات منظف أقل للكميات الصغيرة أو الملابس الأقل اتساخاً.

• استخدم المنظفات المركزة في حدود المقادير الموصى بها.

استخدام المنعمات

- ضع المنعم في قسم المنعمات بدرج مسحوق الغسيل.
- استخدم المقادير الموصى بها على العبوة.
- لا تتجاوز مستوى علامة (<max>) الموجودة في قسم المنعم.
- إذا فقد المنعم سيولته، فقم بتخفيفه بالماء قبل وضعها في درج مسحوق التنظيف.

استخدام مساحيق غسيل سائلة

إذا كانت الغسالة مزودة بكأس المنظف السائل:

- تأكد من وضع عبوة المنظف السائل في قسم رقم "2".
- استخدم كوب المعايرة الذي توفره جهة تصنيع مسحوق التنظيف واتبع الإرشادات الموجودة على العبوة.
- استخدم المقادير الموصى بها على العبوة.
- إذا فقد المنظف السائل سيولته، فقم بتخفيفه بالماء قبل وضعها في كأس المنظف.

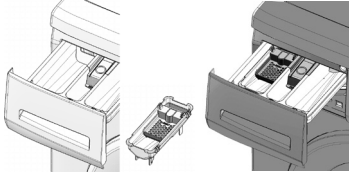

إذا كانت الغسالة غير مزودة بكأس المنظف السائل:

- لا تستخدم مسحوق التنظيف السائل للغسلة التحضيرية في برنامج الغسلة التحضيرية.
- استخدم كوب المعايرة الذي توفره جهة تصنيع مسحوق التنظيف واتبع الإرشادات الموجودة على العبوة.
- حددت المنظف السائل البقع في الملابس عند استخدامه مع وظيفة البدء المتأخر. إذا كنت تريد استخدام وظيفة البدء المتأخر، فلا تستخدم المنظف السائل.

استخدام الجل ومنظفة الأفراس

- عند استخدام الأفراس والجل وأنواع المنظفات الأخرى، اقرأ تعليمات جهة الصنع الموجودة على عبوة المنظف بعناية واتبع قيم المقادير. إذا لم توجد أية تعليمات على العبوة، فقم بالاتي.
- إذا كان المنظف الجل يميل إلى السيولة ولا تحتوي الغسالة على كأس المنظف السائل الخاص، ضع المنظف الجل في قسم منظف الغسلة الرئيسية أثناء دخول الماء للمنظفة الأولى. إذا كانت الغسالة مزودة بكأس المنظف السائل، فاملا المنظف في هذا الكأس قبل بدء البرنامج.
- إذا كان المنظف الجلي لا يميل للسيولة أو إذا كان على هيئة قرض كبسولة سائلة، فضعه في الاسطوانة مباشرة قبل الغسيل.
- ضع المنظفات الأفراس في صندوق الغسيل الرئيسي (الصندوق رقم 2) أو مباشرة في الحلة قبل الغسيل.
- يمكن أن تترك أفراس المنظفات بقاياها في قسم المنظف. عند مواجهة هذه الحالة، ضع الأفراس بين الغسيل، وأغلق الجزء السفلي من الاسطوانة في الغسالات القادمة.
- استخدم المنظف الجل أو السائل بدون تحديد وظيفة الغسلة التحضيرية.

ⓘ

ⓘ

استخدام النشأ

- أضف النشأ السائل أو مسحوق النشأ أو الصبغة في قسم المنعم كما هو موضح على العبوة.
- لا تستخدم المنعم والنشأ معاً في نفس دورة الغسيل.
- امسح داخل الغسالة بقطعة قماش نظيفة ومبللة بعد استخدام النشأ.

استخدام مواد التبييض

- حدد برنامج مع الغسلة التحضيرية وأضف مواد التبييض في بداية الغسلة التحضيرية. لا ينبغي وضع المنظف في قسم مرحلة الغسلة التحضيرية. وكتطبيق بديل، حدد برنامج مع

قم بتوصيل الغسالة بمفخذ تيار كهربائي أرضي محمي بمصهر متوافق مع القيم في جدول "المواصفات الفنية". لن تكون الشركة مسؤولة عن أي تلفيات قد تنشأ عند استخدام الغسالة بدون طرف أرضي بما يتفق مع اللوائح المحلية.

- ينبغي أن يتوافق التوصيل مع التشريعات المحلية.
- ويجب أن يظل قابس كبل الطاقة في مكان سهل الوصول إليه بعد التركيب.
- الجهد الكهربائي والحماية بالمصهر أو قواطع التيار المسموح بها موضحة في القسم "المواصفات الفنية". إذا كانت القيمة الحالية للمصهر أو قاطع التيار في الخرطوم أقل من 16 أمبير، فاستخدم كهربائي مؤهل لتركيبة مصهر 16 أمبير.
- يجب أن يكون الجهد الكهربائي المحدد مساوياً للجهد الكهربائي لمصدر التيار.
- لا تقم بعمل التوصيلات عبر كابلات تطويل أو قوايس متعددة.
- يجب استبدال كابل الطاقة التالف بواسطة وكيل خدمة معتمد.



استخدام الغسالة لأول مرة

قبل البدء في استخدام الغسالة، تأكد من القيام بجميع التحضيرات بما يتفق مع التعليمات في قسمي "معلومات السلامة الهامة" و"التركيب". لتجهيز الغسالة للغسيل، قم بالتشغيل أولاً في برنامج "تنظيف الحلة". إذا كانت الغسالة غير مجهزة ببرنامج "تنظيف الحلة"، استخدم البرنامج "فطن 90°". وحدد الوظيفتين الإضافيتين "ماء إضافي" و"تطيف إضافي". أيضاً، قبل بدء البرنامج، ضع 100 جم من بحد أقصى مسحوق مضاف الرواسب في تجويف المنظف الرئيسي (قسم رقم II). إذا كان مضاد الرواسب في صورة أقراص، ضع قرص واحد فقط في قسم رقم II. جفف القاع من الداخل بقطعة نظيفة من القماش بعد انتهاء البرنامج.

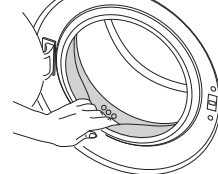

- استخدم مضاد الرواسب المناسب للغسالات.
- قد يتبقى بعض الماء في الغسالة نتيجة عمليات مراقبة الجودة. لا يعد هذا الأمر مضرًا بالغسالة.

التخلص من مواد التغليف

تعد مواد التغليف خطرة على الأطفال. ضع مواد التغليف في مكان آمن بعيداً عن متناول الأطفال. لقد تم تصنيع مواد تغليف الغسالة من مواد قابلة لإعادة التدوير. قم بالتخلص منها بطريقة مناسبة وتصنيفها وفقاً لإرشادات إعادة التدوير. ولا تتخلص منها مع النفايات المنزلية العادية.

نقل المنتج

- أفضل الغسالة قبل نقلها. قم بإزالة وصلات إمداد وتصريف الماء.
- قم بتصريف الماء المتبقي في الغسالة تماماً؛ راجع، "تصريف المياه المتبقية وتنظيف فلتن المضخة". ركب مسامير تأمين النقل بالترتيب المعاكس لعملية الإزالة؛ راجع، "إزالة أقال تأمين النقل".
- لا تقم مطلقاً بحركة الغسالة بدون تثبيت مسامير تأمين النقل في مواضعها جيداً!

التخلص من الغسالة القديمة

تخلص من الغسالة القديمة بطريقة لا تضر البيئة. يمكنك الرجوع إلى الوكيل المحلي لديك أو مركز جميع النفايات الصلبة بمنطقتك للتعرّف على كيفية التخلص من غسالتك القديمة. لسلامة الأطفال، اقطع كبل الطاقة واكسر ميكانيكية قفل باب التحميل بحيث يكون معطل قبل التخلص من الغسالة.

أشياء ينبغي فعلها لتوفير الكهرباء

سوف تساعدك المعلومات التالية على استخدام الغسالة بصورة صديقة للبيئة وموفرة للطاقة.

- قم بتشغيل الغسالة بأعداد أقصى سعة يسمح بها البرنامج الذي قمت بتحديدته، ولكن لا تضع حمولة زائدة؛ راجع، "جدول الاستهلاك والبرنامج".
- اتبع دائماً الإرشادات الموضحة على عبوة المسحوق.
- قم بملئ الملابس قليلة الاتساخ في درجات حرارة منخفضة. استخدم برامج سريعة للكميات الصغيرة من الملابس قليلة الاتساخ.
- لا تستخدم الغسل التحضيري ودرجات الحرارة العالية لغسل الملابس قليلة الاتساخ أو البقع.
- إذا كنت ترغب في تجفيف الملابس في مجفف، فاختر أعلى سرعة دوران عصر موصى بها أثناء الغسيل.
- لا تستخدم مسحوق غسيل بكمية زائدة عن الكمية الموصى بها على عبوة المسحوق.

تصنيف الغسيل

- قم بتصنيف الغسيل وفقاً لنوع الأنسجة واللون ودرجة الاتساخ ودرجة حرارة الماء المسموح بها.
- اتبع دوماً التعليمات الموجودة بمصقات الأثواب.

تجهيز الملابس للغسيل

- تعمل الملابس والمخسولات المرفق بها مواد معدنية مثل الصدرية التحتية وإبزيم الأحزمة والأزرار المعدنية على إتلاف الغسالة. قم بإزالة الأجزاء المعدنية أو اغسل الملابس عن طريق وضعها في كيس الغسيل أو كيس مخدة.
- أخرج جميع المواد الجيوب مثل الملابس، والأقلام، ومشابك الأوراق وأقرب الجيوب من الداخل للخارج ونظفها. قد تتسبب هذه الأشياء في تلف الغسالة وتتسبب في مشكلة ضوضاء.
- ضع الملابس صغيرة الحجم مثل جوارب الأطفال والجوارب النايلون في كيس غسيل أو كيس مخدة.
- ضع الستائر داخل الغسالة دون الضغط عليها. أزل الأشياء الملحقة بالستائر.
- أغلق السوست (الأبازيم) وبقم تثبيت الأزرار غير المحكمة وإصلاح الثقوب والتمزقات.
- قم بغسل المنتجات المميزة بمصقات "قابلة للغسيل بالغسالة" أو "تغسل يدوياً" باستخدام البرنامج المناسب.
- لا تغسل الملابس الملونة مع الملابس البيضاء. فالملابس القطنية الجديدة ذات الألوان الداكنة تطلق الكثير من الصبغة. لذا، قم بغسلها وحدها.
- ينبغي التعامل مع البقع العنيدة بشكل مناسب قبل غسلها. إذا كنت غير متأكد فتحقق من منظف الملابس بالبخار.
- استخدم مغبرات الصبغات/الألوان ومزيلات الرواسب المناسبة للغسيل في الغسالة. واتبع دوماً الإرشادات الموجودة على العبوة.
- قم بغسل البطولونات والملابس الرقيقة بعد قلبها على الظهر. احتفظ بالملابس المصنوعة من صوف وبر الأنقرة في الفريزر ليضع ساعات قبل الغسيل. حيث سيعمل هذا الحد من تكون الوبر.
- يجب تليخيص الغسيل الذي تعرض بكثافة لمواد مثل الدقيق أو الغراء أو مسحوق اللين إلخ من هذه المواد قبل وضعه في الغسالة. قد تتجمع هذه الأتربة والمساحيق الموجودة على الغسيل على الأجزاء الداخلية للغسالة وتتسبب في عطلها.

سعة التحميل الصحيحة

تعتمد أقصى سعة تحميل على نوع الملابس ودرجة الاتساخ وبرنامج الغسيل المطلوب. تضبط الغسالة كمية الماء وفقاً لكمية الغسيل الموضوعه بداخلها أوتوماتيكياً.



اتبع الإرشادات الواردة في "جدول البرنامج والاستهلاك". عند وضع حمل زائد بالغسالة يضعف أداء الغسالة. بالإضافة إلى

❗ لا تقم مطلقاً بتحريك الغسالة بدون تثبيت مسامير تأمين النقل في مواضعها جيداً!

توصيل مصدر إمداد الماء

من الغسالة، ثبت نهاية خرطوم التصريف بإحكام بحيث لا يمكن انقلته.
ويجب توصيل الخرطوم على ارتفاع 40 سم على الأقل و100 سم كحد أقصى.
في حالة رفع الخرطوم بعد وضعه على مستوى الأرضية أو بالقرب من الأرض (بما لا يقل عن 40 سم أعلى الأرض)، فسوف يصبح التصريف صعباً ويخرج الغسيل مبتلاً بشدة. لذا يرجى اتباع الارتفاعات المحددة في الرسم.

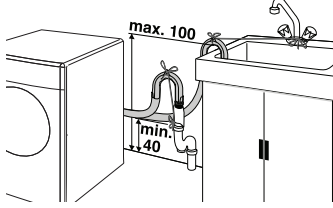

❗ لا تقم بتثبيت مسامير تأمين النقل في مواضعها جيداً!

❗ إذا كنت تريد استخدام منفذ دخول الماء الموجودين بالغسالة، فيوسعك توصيل خرطوم الماء الساخن بعد إزالة السدادة ومجموعة الحشايا من صمام الماء الساخن. (ينطبق هذا على الغسالات المزودة بمجموعة سدادات غير نافذة.)
❗ ويراعى عدم توصيل الغسالات ذات منفذ دخول الماء الفردي بصنوبر الماء الساخن. وفي هذه الحالة سيتلف الغسيل أو ستتحول الغسالة إلى وضع الحماية ولن تعمل.
❗ لا تستخدم خرطوم مداخل الماء القديمة أو المستخدمة في الغسالة الجديدة. حيث أنها قد تتسبب في حدوث بقع بالملابس.
❗ قم بتوصيل الخرطوم الخاصة الملحقة مع الغسالة بصمامات دخول الماء بالغسالة. الخرطوم المميز باللون الأحمر (يسار) (بعد أقصى 90 درجة مئوية) مخصص لفتحة دخول الماء الساخن، والخرطوم المميز باللون الأزرق (يمين) (بعد أقصى 25 درجة مئوية) مخصص لفتحة دخول الماء البارد.

ضبط الأرجل

❗ يجب أن توضع غسالتك في وضع مستوي ومتوازن على أقدامها حتى تعمل بصمت وبدون اهتزاز. قم بموازنة الجهاز عن طريق ضبط الأقدام. وإلا، فقد تتحرك الغسالة من مكانها وتسبب مشكلات التصادم والاهتزاز.

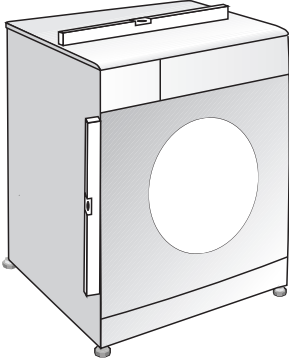

1. قم بفك صواميل القفل عند الأقدام يدوياً.
2. قم بضبط الأرجل حتى تستوي الغسالة ومتزنة.
3. أحكم ربط صواميل القفل مرة أخرى يدوياً.

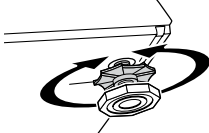

❗ لا تستخدم أي أدوات لفك صواميل القفل. وإلا فقد تتعرض للتلف.

❗ عند تركيب الغسالة، تأكد من صحة تركيب توصيلات الماء الساخن والماء البارد. حيث قد يتسبب التوصيل غير الصحيح في خروج الغسيل ساخناً في نهاية عملية الغسيل مما يتسبب في تآكله.
❗ قم بربط جميع صواميل الخرطوم باليد. لا تستخدم مفتاح ربط عند ربط الصواميل.

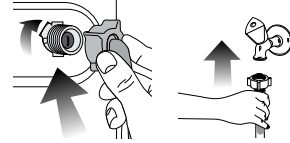

❗ افتح الصنابير بالكامل بعد توصيل الخرطوم للتحقق من عدم وجود تسرب للماء عند الوصلات. وفي حالة وجود أي تسريب أغلق الصنوبر وأزل الصمولة. أعد ربط الصمولة بإحكام بعد الكشف على العازل. لتفادي أي تسرب للماء وأي تلفيات أخرى قد تنتج عن ذلك، أغلق الصنابير عندما لا تكون الغسالة مستخدمة.

التوصيل بمنفذ التصريف

❗ ينبغي توصيل طرف خرطوم التصريف مباشرة بمنفذ تصريف الماء المستهلك أو بحوض الوجه.
❗ قد يعضر منزلك بالماء إذا انقلت الخرطوم من مبيته أثناء تصريف الماء. علاوة على ذلك، ولكن يرجى الانتباه إلى خطر الإصابة بحروق بسبب درجات حرارة الغسيل المرتفعة! لتجنب هذه المواقف وللتأكد من دخول وتصريف الماء بسهولة

يحتوي هذا القسم على إرشادات السلامة التي تساعد في الحماية من الإصابات الشخصية والأضرار المادية. وقد يؤدي عدم اتباع هذه الإرشادات إلى إلغاء الضمان.

السلامة العامة

يمكن استخدام هذا الجهاز للأطفال بعمر 8 سنوات أو أكبر، أو الأشخاص ذوي القدرات المنخفضة البدنية والحسية والعقلية، والأشخاص غير الماهرين أو عديمي الخبرة، بشرط وجود رقابة وإرشاد بشأن الاستخدام الآمن للجهاز والمخاطر المرتبطة به. لا يجوز أن يتلاعب الأطفال بالجهاز. لا يجب أن يقوم الطفل بتنظيف أو صيانة الجهاز إلا إذا كان هناك رقابة من قبل شخص بالغ مسؤول عن ذلك.

لا تضع الغسالة مطلقاً على أرضية مغطاة بالسجاد، وإلا فإن نقص تدفق الهواء أسفل الغسالة قد يتسبب في تسخين الأجزاء الكهربائية بدرجة شديدة. وهو ما قد يتسبب في حدوث مشكلات بالغسالة.

لا تتصل الغسالة في حالة تلف كبل الطاقة أو القابس. اتصل بمركز خدمة معتمد.

استدعي فني كهرباء لتوصيل مصهر 16 أمبير في مكان تركيب الغسالة.

إذا كانت الغسالة عاطلة، يجب ألا يتم تشغيلها إلا إذا تم تصليحها من قبل مركز صيانة معتمد. حيث إن ذلك ينطوي على خطر الإصابة بصدمة كهربائية!

هذه الغسالة مصممة للاستمرار في العمل في حالة رجوع التيار الكهربائي بعد انقطاعه. إذا كنت تريد إلغاء البرنامج، راجع قسم "إلغاء البرنامج".

قم بتوصيل الغسالة بمنفذ تيار كهربائي أرضي محمي بمصهر متوافق مع القيم في جدول "المواصفات الفنية". لا تهمل تركيب التآريض بواسطة فني كهربائي مؤهل. لن تكون الشركة مسؤولة عن أي تلفيات قد تنشأ عند استخدام الغسالة بدون طرف أرضي بما يتفق مع اللوائح المحلية.

يجب التأكد من ربط خرطوم إمداد الماء وخرطوم التصريف وعدم تلفهما، وإلا، فإن هناك احتمال خطورة تسرب الماء. لا تفتح مطلقاً الباب أو تزيل الفلتر في حالة وجود ماء داخل حلة الغسالة. وإلا، فسيحدث خطر انسكاب الماء الساخن أو الإصابة منه.

لا تفتح باب التحميل القفل عنوة مطلقاً. سيكون باب التحميل جاهزاً للفتح بعد دقائق قليلة من انتهاء دورة الغسيل. في حالة فتح باب التحميل عنوة، فقد تتلف ميكانيكية القفل والباب. أفضل قابس الغسالة عند عدم استخدامها.

لا تغسل الغسالة بصب الماء فوقها أو رش الماء عليها مطلقاً! حيث إن ذلك ينطوي على خطر الإصابة بصدمة كهربائية! لا تلمس القابس مطلقاً بيد مثيلة! لا تفصل القابس مطلقاً عن طريق جذب الكبل، ولكن عن طريق جذب القابس نفسه. استخدم المنظفات والمنعمات والمواد الإضافية المناسبة للغسالات الأوتوماتيكية فقط.

اتبع التعليمات على علامات المنسوجات وعلى عبوات المنظف.

يجب فصل الغسالة أثناء إجراءات التركيب، والصيانة، والتنظيف، والإصلاح.

يقوم مركز الخدمة دائماً بأجراء التركيب والإصلاح. جهة الصنع غير مسؤولة عن الأعطال المترتبة على إجراءات يقوم بها شخص غير معتمد.

الغرض المصممة من أجله الغسالة

هذا المنتج مصمم للاستخدام المنزلي. وغير مناسب للاستخدام التجاري ويجب ألا يستخدم في غير الغرض المخصص له. تستخدم هذه الغسالة فقط لغسل وتجفيف الملابس المحددة في هذا الدليل. تخلي جهة الصنع طرفها من أي مسؤولية مترتبة على الاستخدام أو النقل غير الصحيح.

سلامة الأطفال

- الأجهزة الكهربائية خطيرة على الأطفال. لذا، ابق الأطفال بعيداً عن الغسالة أثناء تشغيلها. ولا تسمح لهم بالعبث في الغسالة.
- استخدم قفل الأطفال لمنع الأطفال من العبث بالغسالة.
- لا تنسى إغلاق باب التحميل عند ترك مكان وجود الغسالة.
- قم بتخزين المنظفات والإضافات في مكان آمن بعيداً عن متناول الأطفال.

2 التركيب

استعن بأقرب وكيل خدمة معتمد لتركيب المنتج. ليصبح المنتج جاهزاً للاستخدام، وإمداد الماء بدرجة مناسبة قبل الاتصال بمركز الخدمة المعتمد. وإذا لم تكن كذلك، فيرجى الاتصال بفني وسباك مؤهلين للقيام بأي تعديلات ضرورية.

إعداد المكان والتجهيزات الكهربائية وتجهيزات إمداد الماء وتصريفه في مكان التركيب يعد من مسؤولية العميل.

يجب أن يقوم مركز الخدمة المعتمد بالتركيب والتوصيلات الكهربائية للمنتج. جهة الصنع غير مسؤولة عن الأعطال المترتبة على إجراءات يقوم بها شخص غير معتمد.

قبل التركيب، يجب التأكد بصرياً من خلو المنتج من العيوب. وفي حالة وجود عيوب لا تقع بتركيبه. يمكن أن تمثل المنتجات التالفة خطراً على سلامتك.

تأكد من عدم انثناء مدخل الماء وخراطيم التصريف وأيضاً كبل الطاقة، أو انحسارها أو تشققها أثناء دفع المنتج في مكانه بعد إجراءات التركيب أو التنظيف.

المكان الملائم للتركيب

- ضع الغسالة على أرض صلبة. لا تضع الغسالة على بساط ذي وبر طويل أو على أي سطح مشابه لذلك.
- قد يصل الوزن الإجمالي للغسالة والمجفف في حالة امتلائهما ووضعهما فوق بعض إلى 180 كجم تقريباً. ضع الغسالة على أرضية صلبة وثابتة تستطيع تحمل ثقل الغسالة!
- لا تضع الغسالة فوق كبل الطاقة.
- لا تقوم بتركيب الغسالة في مكان يحتمل أن تهبط درجة حرارته إلى 0 درجة مئوية.
- ضع الغسالة على بعد 1 سم على الأقل من حواف قطع الأثاث الأخرى.

إزالة دعامة التغليف

أمل الغسالة للخلف لإزالة دعامة التغليف. أزل دعامة التغليف عن طريق سحب الشريط.

إزالة أقفال تأمين النقل

- لا تقم بإزالة أقفال تأمين النقل قبل نزع دعامة التغليف.
- أزل مسامير تأمين النقل قبل تشغيل الغسالة. وإلا ستلف الغسالة.
- 1. قم بفك كافة المسامير بواسطة مفتاح ربط المسامير حتى تدور بسهولة (ج).
- 2. أزل مسامير تأمين النقل عن طريق إدارتها برفق.
- 3. قم بتركيب الأغصية الملحقة بحقيبة دليل المستخدم داخل الفتحات الموجودة باللوحة الخلفية. (P)



احفظ بمسامير تأمين النقل بمكان آمن لإعادة استخدامها عند الحاجة إلى نقل الغسالة مجدداً في المستقبل.

WMB 81244 XRC

الغسالة

BEKO