

Lave-linge

Πλυντήριο Ρούχων

Mosógép

Pralka automatyczna

WMB 91242 LC

BEKO

1 Avertissements

Sécurité générale

- Ne jamais installer votre appareil sur un sol en moquette. Dans le cas contraire, le manque d'écoulement d'air par-dessous votre machine pourrait entraîner la surchauffe des pièces électriques. Ceci pourrait entraîner des problèmes avec votre lave-linge.
- Si le câble d'alimentation ou la prise secteur est endommagé, vous devez faire appel au Service agréé pour réparation.
- Insérer solidement le tuyau de vidange dans le logement approprié pour éviter une éventuelle fuite d'eau et pour permettre à la machine d'absorber et de vidanger de l'eau comme souhaité. Il est très important que les tuyaux d'arrivée d'eau et de vidange ne soient pas dépliés, coincés, ou cassés lorsque l'appareil est inséré à l'endroit une fois installés ou nettoyés.
- Votre lave-linge a été conçu pour continuer à fonctionner en cas de coupure d'électricité. Votre machine ne reprendra pas son programme une fois le courant rétabli. Appuyez sur le bouton « Départ/Pause/Annulation » pendant 3 secondes pour annuler le programme (voir Annuler un programme).
- Il pourrait rester un peu d'eau dans votre machine après que vous l'avez reçue. Ce phénomène, qui fait suite au processus d'assurance qualité, est tout à fait normal. Ceci n'affecte pas votre machine.
- Quelques problèmes que vous pouvez rencontrer peuvent être provoqués par les infrastructures. Appuyez sur le bouton « Départ/Pause/Annulation » pendant 3 secondes pour annuler le programme défini dans votre machine, avant de contacter le service agréé.

Première mise en service

- Lancez votre premier programme de lavage pour coton en dessous de 90°C sans charge et avec du détergent.
- Assurez-vous que les raccordements d'eau froide et d'eau chaude sont effectués correctement lors de l'installation de votre machine.
- Si le fusible du courant ou le disjoncteur est inférieur à 16 ampères, veuillez demander à un électricien qualifié d'installer un fusible de 16 ampères ou un disjoncteur.
- Que vous utilisiez un transformateur ou non, ne négligez pas de demander à un électricien qualifié d'effectuer l'installation de mise à la terre. Notre société ne sera pas tenue responsable pour tous dommages qui pourraient survenir si la machine est utilisée sur un circuit sans mise à la terre.
- Mettez les matériaux d'emballage hors de portée des enfants ou débarrassez-vous-en, en les classant conformément aux directives sur les déchets.

Utilisation prévue

- Cet appareil est destiné à un usage domestique.
- L'appareil ne peut être utilisé que pour le lavage et le rinçage des textiles indiqués comme tel.

Consignes de sécurité

- L'appareil doit être raccordé à une prise de mise à la terre protégée par un fusible de capacité adaptée.
- Les tuyaux d'alimentation et de vidange doivent toujours être solidement fermés et conservés dans un bon état.
- Insérer solidement le tuyau de vidange à un lavabo ou d'une baignoire avant de mettre votre appareil en route. Vous courez le risque de vous brûler en raison des températures de lavage élevées !
- Ne jamais ouvrir la porte ou ouvrir le filtre alors qu'il y a encore de l'eau dans le tambour.
- Débranchez la machine lorsque celle-ci n'est pas en cours d'utilisation.
- Ne jamais nettoyer l'appareil à l'aide d'un tuyau d'arrosage ! Il y a un risque de décharge électrique !
- Ne jamais toucher la prise avec les mains mouillées. Ne pas mettre la machine en marche si le cordon d'alimentation ou la prise est branchée.
- Pour des dysfonctionnements qui ne peuvent être résolus grâce aux informations fournies dans le manuel:
- éteignez la machine, débranchez-la, fermez le robinet d'arrivée d'eau et contactez un agent du service agréé. Vous pouvez consulter votre agent local ou le centre de collecte des déchets solides de votre municipalité pour en savoir plus sur la procédure à suivre afin de vous débarrasser de votre machine.

S'il y a des enfants chez vous...

- Tenez les à l'écart de la machine lorsque celle-ci fonctionne. Ne leur donnez pas la permission de toucher à la machine.
- Fermez la porte au moment de quitter l'endroit où se trouve la machine.

2 Installation

Retirer les renforts de conditionnement

Inclinez la machine pour retirer le renfort de conditionnement. Retirer le renfort de conditionnement en tirant sur le ruban.

Ouvrir les sécurités de transport

 Les vis de sécurité réservées au transport doivent être enlevées avant de faire fonctionner le lave-linge ! Dans le cas contraire, la machine sera endommagée !

1. Desserrez toutes les vis à l'aide d'une clé jusqu'à ce que celles-ci tournent librement (« C »)
2. Enlevez les vis de sécurité en les dévissant à la main et en les tournant doucement.
3. Insérez les cache-orifices (fournis dans le sachet

avec le manuel) dans les trous à l'arrière du panneau. (« P »)

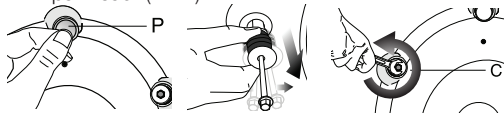

i Conservez les vis de sécurité soigneusement afin de les réutiliser au cas où vous aurez besoin de transporter le lave-linge ultérieurement.

i Ne jamais déplacer l'appareil sans que les vis de sécurité réservées au transport ne soient correctement fixées!

Ajuster les pieds

! N'utiliser aucun outil pour dévisser les contre-écrous. Sinon, vous pouvez les endommager.

1. Dévissez manuellement (à la main) les contre-écrous sur les pieds.
2. Ajustez-les jusqu'à ce que la machine soit à niveau et équilibrée.
3. Important : Resserrez tous les contre-écrous.



Raccorder l'arrivée d'eau.

Important:

- La pression d'eau à l'arrivée, requise pour faire fonctionner la machine, doit être de 1-10 bar (0,1 – 1 Mpa).
- Raccordez les tuyaux spéciaux fournis avec la machine aux vannes d'admission d'eau de la machine.
- Pour éviter qu'une fuite d'eau ne se produise aux points de raccordement, des joints en caoutchouc (4 joints pour les modèles à double admission d'eau et 2 joints pour les autres modèles) sont attachés aux tuyaux. Ces joints doivent être utilisés sur le robinet et aux extrémités de raccordement des tuyaux. L'embout mâle du tuyau muni d'un filtre doit être raccordé au robinet et l'embout coudé doit être attaché à la machine. Serrez correctement les écrous du tuyau à la main ; ne jamais utiliser de clé à molette pour le faire.
- Les modèles à simple admission d'eau ne doivent pas être connectés au robinet d'eau chaude.

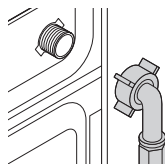

Au moment de retourner l'appareil à sa place après entretien ou nettoyage, des précautions doivent être prises afin de ne pas déplier, coincer, ou bloquer les tuyaux.

Raccorder le conduit d'évacuation

Le tuyau de vidange peut être attaché au bord d'un évier ou d'une baignoire. Le tuyau de vidange doit être correctement raccordé au conduit d'évacuation de sorte qu'il ne puisse pas sortir de son logement.

Important :

- L'extrémité du tuyau de vidange doit être directement raccordée au tuyau d'évacuation des eaux usées ou au lavabo.
- Le tuyau doit être attaché à une hauteur comprise entre 40 et 100 cm.
- Si le tuyau est élevé après l'avoir posé sur le niveau du sol ou près de celui-ci (moins de 40 cm au-dessus du sol), l'évacuation d'eau devient plus difficile et le linge peut se mouiller.

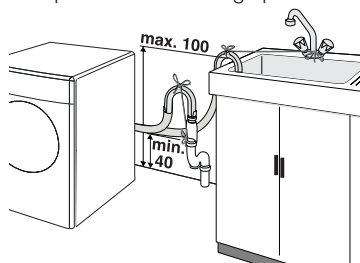

- Le tuyau doit être inséré dans le conduit d'évacuation à une distance de plus de 15 cm. Si cette distance s'avère trop longue, vous pouvez la faire raccourcir.
- La longueur maximale des tuyaux combinés ne doit pas dépasser 3,2 cm.

Raccordement électrique

Raccordez une prise de mise à la terre protégée par un fusible de capacité adaptée.

Important:

- Le raccordement doit satisfaire les réglementations en vigueur de votre pays.
 - La tension et la protection autorisée du fusible sont précisées dans la section « spécifications techniques ».
 - La tension spécifiée doit être égale à celle de votre réseau.
 - Le raccord à l'aide de rallonges électriques ou de multiprises ne doit pas être effectué.
- !** Un câble d'alimentation abîmé doit être remplacé par un électricien qualifié.
- !** L'appareil ne doit pas être utilisé tant qu'il n'est pas réparé ! Il y a un risque de décharge électrique !

3 Préparations initiales pour le lavage

Apprêter les vêtements pour le lavage

Des articles avec des accastillages comme les bras, les boucles de ceinture et les boutons métalliques endommageront la machine. Retirez les accastillages ou mettez les articles dans un coffret de vêtements, une taie d'oreiller, ou quelque chose de similaire.

- Triez le linge par type de textile, couleur, degré de saleté et température d'eau autorisée. Respectez toujours les conseils figurant sur les étiquettes des vêtements.
- Mettez les petits articles comme les chaussettes pour enfants et les nylons, etc. dans un filet de lavage, une taie d'oreiller ou quelque chose de similaire. Cette précaution empêchera aussi à votre linge de se perdre.
- Ne lavez les produits étiquetés « lavables en machine » ou « lavables à la main » qu'avec un programme adapté.
- Ne pas laver les couleurs et le blanc ensemble. Un coton tout neuf, noir et coloré peut produire beaucoup de teinture. Lavez-les séparément.
- N'utilisez que les changeurs de couleur/teinture et les détartrants adaptés au lave-linge. Respectez toujours les conseils figurant sur l'emballage.
- Lavez les pantalons et les vêtements délicats à l'envers.

Capacité de charge appropriée

- i** Veuillez suivre les informations contenues dans le « Tableau de sélection de programmes ». Les résultats du lavage se dégraderont lorsque la machine est surchargée.

Porte de chargement

La porte se ferme pendant le fonctionnement du programme et le Symbole Porte verrouillée s'allume. La porte peut être ouverte lorsque le symbole disparaît.

Détergents et assouplissants

Tiroir à produits

Le tiroir à produits comprend trois compartiments:

Le tiroir à produits peut se présenter en deux types différents selon le modèle de votre machine.

- (I) pour le prélavage
- (II) pour le lavage principal
- (III) siphon
- (☼) pour adoucissant

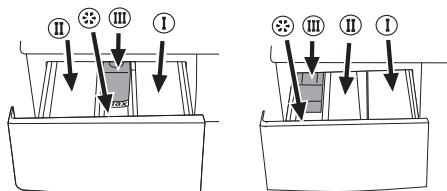

Détergent, adoucissant et autres agents nettoyants

Ajoutez le détergent et l'adoucissant avant de mettre le programme de lavage en marche.

Ne jamais ouvrir le tiroir à produits pendant que le programme de lavage est en cours d'exécution !

Lorsque vous utilisez un programme sans prélavage, aucun détergent ne doit être mis dans le bac de prélavage (Compartiment no. I).

Quantité du détergent

Le dosage du produit à utiliser dépend de la quantité du linge, du degré de saleté et de la dureté de l'eau.

- Ne pas utiliser des dosages dépassant les quantités recommandées sur l'emballage afin d'éviter les problèmes liés à un excès de mousse, à un mauvais rinçage, aux économies financières et, en fin de compte, à la protection de l'environnement.
- Ne jamais excéder le repère de niveau (> max <); sinon, l'adoucissant sera gaspillé sans avoir été utilisé.
- Ne pas utiliser le détergent liquide si vous voulez effectuer un lavage en utilisant la fonction Départ différé.

4 Sélection d'un programme et utilisation de votre appareil

Bandeau de commande

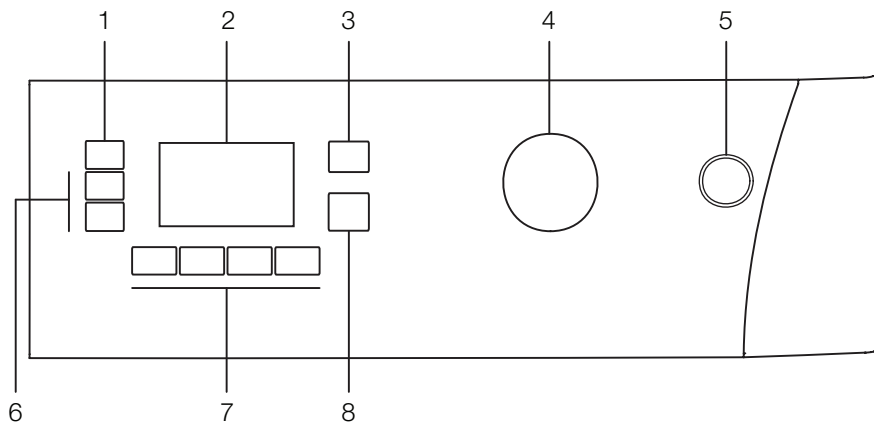

- 1 - Sélecteur de la vitesse d'essorage
- 2 - Affichage
- 3 - Bouton de réglage de la température
- 4 - Sélecteur de programmes

- 5 - Bouton Marche/Arrêt
- 6 - Bouton de départ différé (+/-)
- 7 - Boutons des fonctions optionnelles
- 8 - Bouton départ/pause/annulation

Symboles de l'affichage

- a- Symbole d'essorage
- b- Témoin de vitesse d'essorage
- c- Symbole de coupure de l'alimentation d'eau (Selon le modèle de la machine)
- d- Symbole Economie
- e- Indicateur de température
- f- Symbole de température
- g- Symbole Porte verrouillée
- h- Symbole de veille
- i- Symbole de démarrage
- j- Symboles Fonction optionnelle
- k- Indicateur de temps restant et de départ différé
- l- Symboles de l'indicateur de déroulement du programme (prélavage/lavage principal/rinçage/assouplissant/essorage)
- m- Symbole de départ différé

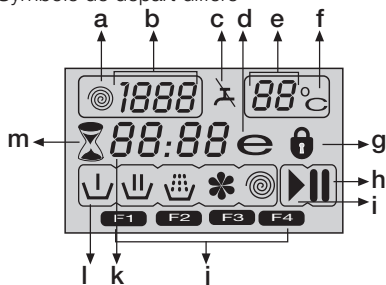

Mise en marche de la machine

Branchez votre machine. Ouvrez le robinet complètement. Vérifiez si les tuyaux sont bien serrés.

Introduisez le linge dans la machine. Ajoutez le détergent et l'adoucisseur. Appuyez sur le bouton « Marche/Arrêt ».

Sélection des programmes

Sélectionnez le programme adapté à partir du tableau des programmes selon le type de linge, la quantité, le degré de saleté et les températures de lavage.

Positionnez le sélecteur de programmes sur le mode programme que vous souhaitez utiliser.

La température recommandée et la vitesse d'essorage du programme sélectionné apparaissent. Appuyez sur le bouton « Départ/Pause/Annulation » pour lancer le programme.

Programmes principaux

En fonction du type de textile, les programmes principaux suivants sont possibles :

• Coton

Vous pouvez laver vos vêtements résistants avec ce programme. Votre linge sera nettoyé avec des mouvements de lavage vigoureux au cours d'un cycle de lavage plus long. Il est conseillé pour vos articles en coton (tels que draps de lit, édredons et jeux de taies d'oreiller, peignoirs, sous-vêtement, etc.)

• Synthétique

Vous pouvez laver vos vêtements moins résistants avec ce programme. Ce programme est caractérisé par des mouvements de lavage plus doux et un cycle de lavage plus court comparé au programme « Cotons ». Il est conseillé pour vos vêtements synthétiques (tels que chemises, chemisiers, vêtements mixtes synthétique/coton, etc.). Pour les

rideaux et les dentelles, le programme « Synthétique 40 » et les fonctions de prélavage et d'anti-froissage » sélectionnés sont conseillés. Le détergent ne doit pas être introduit dans le compartiment de prélavage. Une petite quantité de détergent doit être introduite dans le compartiment de lavage principal dans la mesure où les tissus à mailles espacées (dentelle) moussent de façon excessive en raison de sa structure maillée.

• Laine

Vous pouvez laver vos vêtements en laine pouvant passer en machine avec ce programme. Sélectionnez la température adaptée indiquée par les étiquettes de vos vêtements. Il est conseillé d'utiliser des détergents adaptés aux vêtements en laines.

Programmes supplémentaires

Pour les cas particuliers, des programmes supplémentaires sont disponibles :

i Les programmes supplémentaires peuvent varier en fonction du modèle de votre machine.

• Coton Eco

Vous pouvez utiliser le programme pour coton pour laver le linge sur des durées plus importantes offrant d'excellentes performances de lavage.

i Le programme Coton Economique consomme moins d'énergie en comparaison avec les autres programmes pour le coton.

• Babycare

Une hygiène soutenue est possible grâce à une période de chauffage plus longue et un cycle de rinçage supplémentaire. Ce programme est conseillé pour les habits de bébé et pour les vêtements portés par des personnes allergiques.

• Lavage à la main

Vous pouvez laver vos vêtements en laine ou vos vêtements délicats portant les étiquettes « non lavable en machine » et pour lesquels un lavage à la main est conseillé, avec ce programme. Cela permet de laver le linge avec des mouvements très délicats, permettant de ne pas endommager vos vêtements.

• Express quotidien

Utilisez ce programme pour laver rapidement une petite quantité de vêtements en coton non tachés. Par ex. : des peignoirs, des housses de couettes, des vêtements de sport et des vêtements de tous les jours, etc. qui ne sont portés qu'une seule fois.

• Express 14

Utilisez ce programme pour laver rapidement une petite quantité de vêtements en coton non tachés. Par ex. : des peignoirs, des housses de couettes, des vêtements de sport et des vêtements de tous les jours, etc. qui ne sont portés qu'une seule fois.

• Textiles Foncés

Utilisez ce programme pour laver votre linge de couleur noire ou les articles de couleur pour lesquels vous souhaitez que les couleurs ne s'estompent pas. Ce programme lave votre linge avec des mouvements mécaniques lents et à basse température. Nous vous conseillons d'utiliser un détergent liquide ou un shampoing pour laine pour le

linge noir.

• Mix

*Vous pouvez utiliser ce programme pour laver les cotons et les synthétiques ensemble. Nul besoin de les trier.

• Chemise

Vous pouvez utiliser ce programme pour laver des chemises en coton, fibres synthétiques et tissus mixtes.

• Couette

Vous pouvez également nettoyer vos couettes en fibre lavables en machine dans ce programme.

i Evitez de charger plus d'une pièce de couette en fibre pour deux personnes.

Chacun de ces programmes principaux comprend un processus de lavage complet, notamment le lavage, le rinçage, et, le cas échéant, les cycles d'essorage.

i Triez le linge par type de textile, couleur, degré de saleté et température d'eau autorisée lors du choix d'un programme.

i Sélectionnez en permanence la température nécessaire la plus basse. Une température plus élevée est synonyme de consommation d'énergie plus

• **Rafraîchir**

Vous pouvez utiliser le programme "Rafraîchissement" pour éliminer les odeurs des linges qui sont utilisés une seule fois et ne sont ni sales, ni tachés.

• Eco clean 20 (Eco Clean)

Vous pouvez utiliser ce programme, qui est plus sensible à l'environnement et aux ressources naturelles, pour laver du linge en coton peu sale et non taché (max 3,5 kg) en peu de temps et de façon économique. Il est conseillé d'utiliser des détergents liquide ou en gel.

• Nettoyage en libre-service

Nous vous conseillons d'utiliser ce programme avec certaines intervalles (par ex. une fois par mois ou tous les 2 mois) pour le nettoyage de votre machine. Pour utiliser ce programme, assurez-vous que la machine ne contient pas de linge. Veillez à ce que la machine soit vide avant de lancer le programme. Pour un nettoyage plus efficace, vous pouvez faire fonctionner le programme en ajoutant du détartrant en poudre pour lave-linge dans le compartiment II du tiroir à produits. À la fin du programme, laissez la porte entrouverte pour permettre à l'intérieur de votre machine de sécher.

i Ce programme n'a pas été conçu pour le lavage du linge. Au contraire, il a été fabriqué pour vous permettre d'entretenir votre machine.

i Ne jamais utiliser ce programme si votre machine n'est pas vide.

i Au démarrage de cette fonction, votre machine détecte automatiquement une charge, le cas échéant, et interrompt le programme.

Symbole Economie

Ce symbole indique les programmes d'économies d'énergie et les sélections de température.

Contrairement aux programmes « Intensif » et

« Hygiène » qui sont de longs programmes aux sélections de température de plus en plus élevées visant à assurer l'hygiène, le symbole « Economie » ne s'allumera pas.

Programmes spéciaux

Pour les applications spécifiques, vous pouvez sélectionner l'un des programmes suivants :

• Rinçage

Ce programme est utilisé lorsque vous voulez effectuer un rinçage ou un amidonnage séparément.

• Essorage + Vidange

Ce programme effectue un essorage avec le régime maximum possible configuré dans les réglages par défaut une fois que l'eau a été vidée de la machine.

i Utilisez une vitesse d'essorage basse pour les linges délicats.

Sélection de température

Chaque fois qu'un nouveau programme est sélectionné, la température prévue pour ledit programme apparaît sur l'indicateur de température (7b).

Pour modifier la température, appuyez sur le bouton « Température ». La température diminue par incréments de 10°.

La sélection Froid est présentée à l'aide du symbole "-".

90°C	Normalement sale, cotons blancs et, lins (Ex.: housses pour tables de salon, nappes, serviettes, draps de lit)
60°C	Normalement sale, lainages colorés, cotons ou vêtements synthétiques (Ex : chemises, chemises de nuit, pyjamas) et les tissus en lin blanc peu sales (Ex : sous-vêtements)
40°C 30°C Froid	Vêtement mélangé comprenant les synthétiques et les lainages de même que les délicats.

Sélecteur de vitesse d'essorage

Chaque fois qu'un nouveau programme est sélectionné, la vitesse d'essorage maximale du programme sélectionné s'affiche sur le voyant de vitesse d'essorage.

Pour réduire la vitesse d'essorage, appuyez sur le bouton « Essorage ». Cette vitesse décroît graduellement. Puis, les options Rinçage d'attente et Pas d'essorage s'affichent respectivement.

Ces deux options sont indiquées respectivement grâce aux symboles «  » pour Rinçage d'attente

et «  » pour Pas d'essorage.

Si vous ne voulez pas décharger votre linge dès la fin du programme, vous pouvez utiliser la fonction Rinçage d'attente afin d'empêcher à vos vêtements de se froisser s'il n'y a pas d'eau dans la machine. Avec cette fonction, votre linge est conservé dans l'eau de rinçage final. Si vous

voulez essorer votre linge après la fonction Rinçage d'attente :

- Ajustez la vitesse d'essorage.
- Appuyez sur le bouton « Départ/Pause/Annulation ». Le programme reprend. Votre machine draine l'eau et essore le linge.

Vous pouvez utiliser la fonction Pas d'essorage afin de vidanger l'eau sans essorage à la fin du programme.

Programme et tableau de consommation

FR						Fonction optionnelle						
Programme (°C)		Charge maximale (kg)	Consommation d'eau (l)	Consommation d'énergie (kWh)	Vitesse Max.***	Prélavage	Lavage express	Rinçage Plus	Repassage Facile	Eau supplémentaire	Pet hair removal	Gamme de température sélectionnable °C
Coton	90	9	87	2.70	1600	•	•	•	•	•	•	90-Froid
Coton	60	9	85	1.80	1600	•	•	•	•	•	•	90-Froid
Coton	40	9	85	1.00	1600	•	•	•	•	•	•	90-Froid
Babycare	90	9	80	2.70	1600			*		•		90-30
Coton Eco	60**	9	66	1.35	1600	•	•	•	•	•	•	60-Froid
Coton Eco	40	9	80	0.95	1600	•	•	•	•	•	•	60-Froid
Synthétique	60	4	55	1.00	1000	•	•	•	•	•	•	60-Froid
Synthétique	40	4	55	0.52	1000	•	•	•	•	•	•	60-Froid
Eco Clean	20	3.5	45	0.16	1600					•		20
Mix	40	4	55	0.62	1000	•	•	•	•	•	•	40-Froid
Couette	40	-	60	0.60	1000							60-40
Express 14	30	2	42	0.10	1400			•		•		30-Froid
Express quotidien	90	9	70	2.02	1400			•		•		90-Froid
Express quotidien	60	9	70	1.20	1400			•		•		90-Froid
Express quotidien	30	9	80	0.30	1400			•		•		90-Froid
Laine	40	2	56	0.30	1000			•		•		40-Froid
Lavage à la main	30	1.5	40	0.25	1000							30-Froid
Textiles Foncés	40	4	95	0.60	1000			*		•		40-Froid
Nettoyage en libre-service	70	-	110	2.00	800			*				70
Rafraîchir	-	2	35	0.03	1000					•		-

• : Sélection possible

* : Automatiquement sélectionné, non annulable.

** : Programme du label énergétique (EN 60456)

*** Si la vitesse d'essorage maximale de votre appareil est inférieure, vous pourrez avoir besoin d'effectuer une sélection jusqu'à la vitesse d'essorage maximale.

- : Voir la description du programme pour le chargement maximum.

i Les fonctions optionnelles contenues dans le tableau peuvent varier en fonction du modèle de votre machine.

i La consommation d'eau et d'énergie, ainsi que la durée du programme peuvent varier selon le tableau ci-dessous, en fonction des fluctuations de la pression, de la dureté et de la température de l'eau, de la température ambiante, du type et de la quantité de linge, de la sélection des fonctions optionnelles et des variations dans l'alimentation électrique.

i La durée du programme s'affichera à l'écran de votre machine en fonction de votre sélection.

Fonctions optionnelles

Sélection des fonctions optionnelles

Si une fonction optionnelle non compatible avec une fonction précédemment sélectionnée est choisie, la première fonction sélectionnée sera annulée et la dernière fonction optionnelle sélectionnée restera active.

Ex.: Si vous voulez d'abord sélectionner l'option Prélavage puis l'option Lavage rapide, la première sera annulée et la deuxième restera active.

La fonction optionnelle qui n'est pas compatible avec le programme ne peut pas être sélectionnée.

Voir, « Tableau de sélection de programmes »

• Prélavage

Lorsque vous sélectionnez cette fonction, l'afficheur indiquera le symbole « F1 ».

- Un prélavage n'est utile que si le linge est très sale. Sans prélavage, vous économisez de l'énergie, de l'eau, du détergent et du temps.
- Un prélavage sans détergent est conseillé pour les dentelles et les rideaux.

• Lavage express

Avec cette fonction, le temps de lavage est réduit. Le symbole « F2 » s'allumera à l'affichage.

- Utilisez cette fonction pour des quantités de linge plus petites ou des linges légèrement sales.

• Rinçage Plus

Lorsque cette fonction est sélectionnée, le lavage et le rinçage sont effectués à l'aide d'une grande quantité d'eau. Le symbole « F3 » s'allumera à l'affichage.

• Repassage Facile

Avec cette fonction, le mouvement du tambour sera réduit pour empêcher le froissage. La vitesse d'essorage est limitée. Par ailleurs, le lavage est effectué avec un niveau d'eau plus élevé. Le symbole « F4 » s'allumera à l'affichage.

- Utilisez cette fonction pour les linges délicats qui se froissent facilement.



Chaque fois que vous sélectionnez cette fonction optionnelle, chargez votre machine avec la moitié de la quantité de linge maximale spécifiée dans le tableau des programmes.

Affichage du temps

Cette fonction affiche le temps restant au programme pour se terminer lorsqu'il est en cours d'exécution. Le temps est affiché en heures et en minutes selon le format ci-après : « 01:30 ».

Départ différé

Avec la fonction « Départ différé », vous pouvez retarder le lancement du programme de 24 heures. Le réglage peut être effectué par intervalles de 30 minutes.

Ouvrez la porte de chargement, introduisez-y votre linge, et mettez le détergent dans son tiroir. Réglez le programme de lavage, la température, la vitesse d'essorage et, le cas échéant, sélectionnez les fonctions optionnelles. Appuyez sur les boutons « Départ différé » « + » et « - » pour régler votre départ différé souhaité. Le symbole du départ différé

clignote. Appuyez sur le bouton « Départ/Pause/Annulation ». Puis, le minuteur commence à effectuer le compte à rebours. Le symbole du départ différé s'allume. Le symbole du départ s'allume.

Le symbole ":" au milieu du départ différé affiché commencera à clignoter.

- Un volume de linge supérieur peut être chargé ou enlevé au cours de la période de départ différé. A la fin du processus de compte à rebours du départ différé, le symbole de départ différé disparaît et le lavage commence pendant que la durée du programme s'affiche.

Modifier le départ différé

Si vous voulez modifier le temps au cours du compte à rebours :

Appuyez sur le bouton « Départ/Pause/Annulation ».

":" au milieu de l'écran arrêtera de clignoter. Le symbole de veille s'allume. Le symbole du départ différé clignote. Le symbole du départ s'éteint.

Appuyez sur les boutons « Départ différé » « + » ou « - » pour régler votre départ différé souhaité.

Appuyez sur le bouton « Départ/Pause/Annulation ».

Le symbole du départ différé s'allume. Le symbole de veille s'éteint. Le symbole du départ s'allume. Le ":" au milieu du départ différé affiché commencera à clignoter.

Annulation du départ différé

Si vous voulez annuler le compte à rebours du départ différé et commencer le programme immédiatement :

Appuyez sur le bouton « Départ/Pause/Annulation ».

Le symbole ":" au milieu du départ différé affiché arrêtera de clignoter. Le symbole de démarrage s'éteint. Les symboles de veille et du départ différé clignotent. Appuyez sur le bouton de départ différé « - » pour réduire le départ différé souhaité. La durée du programme après 30 minutes sera affichée.

Appuyez sur le bouton de départ différé « - » pour réduire le départ différé souhaité.

Lancement du programme

Appuyez sur le bouton « Départ/Pause/Annulation » pour lancer le programme. Le symbole de

démarrage indiquant que le programme a été lancé s'allume. La porte se ferme et le symbole Porte verrouillée s'allume. Le symbole de l'étape suivante (prélavage, lavage principal, rinçage, adoucissant et essorage) à partir duquel le programme a été lancé s'allumera.

Modifier les sélections après que le programme a été lancé

La vitesse d'essorage sélectionnée et la température du programme ont disparu. Un cadre vide apparaît.

Lorsque le « sélecteur de programmes » est ramené à la position appropriée, les données relatives au régime et à la température réapparaissent.

Basculer la machine en mode de veille

Appuyez sur le bouton « Départ/Pause/Annulation » momentanément pour basculer votre machine en mode de veille. Le symbole de Veille qui indique que la machine est en mode de pause s'allume, et le symbole de démarrage, indiquant que le programme

a commencé et continue encore, disparaît.

Sélection ou annulation d'une fonction optionnelle en mode de pause

Les fonctions optionnelles peuvent être annulées ou sélectionnées conformément à l'étape à laquelle se trouve le programme.

Ajout/retrait du linge en mode de pause

La porte peut être ouverte si le niveau d'eau est convenable. Le symbole Porte verrouillée s'allumera jusqu'à ce que la porte soit adaptée à l'ouverture. Ce symbole disparaîtra dès que la porte aura la possibilité de sortir. Le linge peut être ajouté / retiré en ouvrant la porte.

Verrouillage de la porte

Le symbole Porte verrouillée s'allume lorsque la porte de chargement est fermée. Ce symbole clignotera jusqu'à ce que la porte puisse être ouverte. Ne forcez pas la porte à ce moment. Ce symbole disparaîtra dès que la porte aura la possibilité de sortir. Vous pouvez ouvrir la porte après que le symbole a disparu.

Sécurité enfants

Vous pouvez protéger l'appareil en le tenant hors de portée des enfants au moyen de l'option Sécurité enfants. Dans ce cas, aucun changement ne peut être effectué dans le programme en cours d'exécution.

i Votre machine peut être allumée et éteinte avec le bouton Marche/Arrêt lorsque la sécurité enfants est active. Dans ce cas, la machine reprendra son programme avec la sécurité enfants activée.

Le mode Sécurité enfants s'obtient en appuyant sur les deuxième et quatrième fonctions optionnelles pendant 3 sec. L'étiquette « C : on » (le mode verrouillage enfants est activé) apparaît à l'écran.

Le même symbole s'affichera également chaque fois qu'un bouton est enfoncé pendant que la machine est en mode Sécurité enfants.

Pour désactiver le mode Sécurité enfants, appuyez sur les deuxième et quatrième touche des fonctions optionnelles pendant 3 s.

L'étiquette « C : OFF » (le mode Sécurité enfants est désactivé) apparaît à l'écran.

Fin du programme par annulation

Pour annuler le programme, appuyez sur le bouton « Départ/Pause/Annulation » (Figure 2-10) pendant 3 secondes. Le symbole de démarrage (Figure 3-7) clignotera pendant l'annulation. Après annulation, le symbole de l'étape correspondante à laquelle l'annulation a été effectuée restera allumé et l'étiquette « Fin » s'affichera à l'écran.

Fin du programme

A la fin du programme, les symboles des étapes suivantes resteront allumés et la fonction optionnelle, les données d'essorage et de température sélectionnées au début du programme resteront sélectionnés. « End » apparaîtra à l'écran.

5 Entretien et nettoyage

Tiroir à produits

Enlevez toute accumulation du résidu de détergent dans le tiroir. Pour ce faire;

1. Appuyez sur le pointillé au-dessus du siphon dans le compartiment destiné à l'assouplissant, puis tirez vers vous jusqu'à ce que le compartiment soit enlevé de la machine.

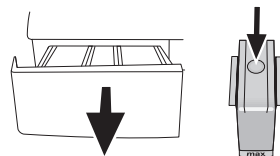

- i** Si plus d'une quantité d'eau normale et de mélange d'adoucissant commence à se former dans le compartiment destiné à l'assouplissant, le siphon doit être nettoyé.
2. Lavez le tiroir à produits et le siphon avec beaucoup d'eau tiède dans une baignoire.
3. Remplacez le tiroir dans son logement après nettoyage. Vérifiez si le siphon se trouve à son emplacement original.

Filtres d'arrivée d'eau

Un filtre se trouve à l'extrémité de chaque vanne d'admission d'eau, située au dos de la machine et à l'extrémité de chaque tuyau d'admission d'eau, où ils sont raccordés au robinet. Ces filtres empêchent les substances étrangères et la saleté qui se trouve dans l'eau de pénétrer dans la machine. Les filtres doivent être nettoyés régulièrement.

- Fermez les robinets.

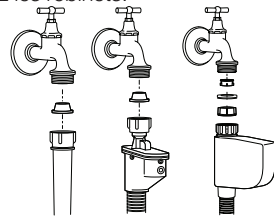

- Enlevez les écrous des tuyaux d'arrivée d'eau afin de nettoyer les surfaces des filtres sur les vannes d'admission d'eau avec une brosse appropriée.
- Si les filtres sont très sales, vous pouvez les retirer à l'aide d'une pince et les nettoyer.
- Extrayez les filtres des extrémités plates des tuyaux d'arrivée d'eau ainsi que les joints et nettoyez-les soigneusement à l'eau du robinet.
- Remplacez soigneusement les joints et les filtres à leurs places et serrez les écrous du tuyau à la main.

Evacuation de toute eau restante et nettoyage du filtre de la pompe

Votre produit est équipé d'un système de filtration qui assure une évacuation d'eau plus claire, ce qui

prolonge ainsi la durée de vie en empêchant aux éléments solides comme les boutons, les pièces, et les fibres de tissu, d'obstruer l'hélice de la pompe au cours de l'évacuation de l'eau.

- Si votre machine n'évacue pas l'eau, le filtre de la pompe peut être obstrué. Vous pouvez avoir à le nettoyer tous les 2 ans ou chaque fois qu'il est branché. L'eau doit être vidangée afin de nettoyer le filtre de la pompe.

Par ailleurs, l'eau peut avoir à être complètement évacuée dans les cas suivants :

- avant de transporter la machine (en cas de déménagement par exemple)
- en cas de risque de gel

Pour nettoyer le filtre sale et évacuer l'eau ;

1- Débranchez la machine afin de couper le cordon d'alimentation.

- ⚠ L'eau à 90°C peut se trouver dans la machine. De ce fait, le filtre ne doit être nettoyé qu'après refroidissement de l'eau qui se trouve à l'intérieur, afin d'éviter tout risque de brûlure.

2- Ouvrez le bouchon du filtre. Le bouchon du filtre peut être constitué d'une ou de deux pièces selon le modèle de votre machine.

Si celui-ci comprend deux pièces, appuyez sur l'onglet qui se trouve sur le bouchon du filtre vers le bas et tirez la pièce vers vous.

Si, en revanche, il ne comprend qu'une seule pièce, tenez-le aux deux extrémités et ouvrez-le en tirant.

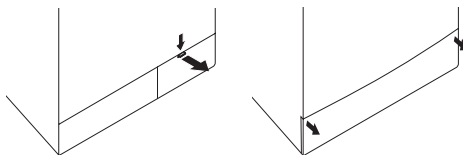

3- Un tuyau de vidange en cas d'urgence est fourni avec quelques-uns de nos modèles. D'autres tuyaux ne le sont pas.

Si votre produit est fourni avec un tuyau de vidange en cas d'urgence, procédez ainsi qu'il suit, tel qu'indiqué dans la figure ci-dessous :

- Retirez le tuyau de l'orifice de refoulement de son logement.

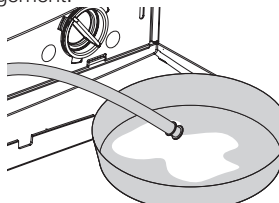

- Mettez un grand bac à l'extrémité du tuyau. Evacuez l'eau vers le bac en retirant la prise de courant à l'extrémité du tuyau. Si la quantité d'eau à évacuer est supérieure au volume du bac, remplacez la prise, videz l'eau, puis reprenez le processus de vidange.

- A l'issue du processus d'évacuation, remplacez la prise à l'extrémité du tuyau et réinsérez ce tuyau à son emplacement initial.

Si votre produit n'est pas fourni avec un tuyau de vidange en cas d'urgence, procédez ainsi qu'il suit, tel qu'indiqué dans la figure ci-dessous :

- Mettez un grand bac devant le filtre pour recevoir l'eau courante du filtre.

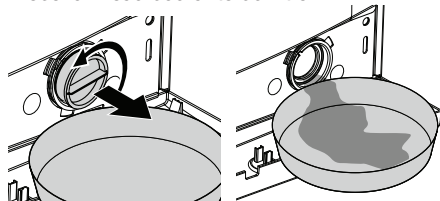

- Desserrez le filtre de la pompe (dans le sens inverse des aiguilles d'une montre) jusqu'à ce que l'eau commence à y couler. Dirigez l'eau courante dans le bac que vous avez placé devant le filtre. Vous pouvez utiliser un morceau de tissu pour absorber toute eau déversée.
- Quand il ne reste plus d'eau, tournez le filtre de la pompe jusqu'à ce qu'il soit complètement desserré et enlevez-le.
- Nettoyez tous les résidus à l'intérieur du filtre, ainsi que les fibres, s'il y en a, autour de la zone.
- Si votre produit a une fonction de jet d'eau, veillez à insérer le filtre dans son logement dans la pompe. Ne jamais forcer le filtre en le remplaçant dans son logement. Insérer le filtre entièrement dans son logement ; sinon, l'eau peut sortir du bouchon du filtre.

4- Fermez le bouchon du filtre.

Fermez le bouchon du filtre à deux pièces de votre produit en y poussant l'onglet.

Fermez le bouchon du filtre à une pièce de votre produit en insérant les onglets vers le bas, dans leurs positions, et en poussant sa partie supérieure.

6 Suggestions de solutions aux problèmes

Cause	Explication / Suggestion
Impossible de lancer ou de sélectionner le programme.	
<ul style="list-style-type: none"> La machine peut avoir basculé en mode de sécurité en raison de problèmes liés à l'infrastructure (tension du circuit, pression d'eau, etc.). 	<ul style="list-style-type: none"> Réinitialisez votre machine en appuyant sur le bouton « Départ/Pause/Annulation » pendant 3 secondes. (Voir Annuler un programme)
Il y a de l'eau qui s'écoule du bas de la machine.	
<ul style="list-style-type: none"> Il pourrait y avoir des problèmes avec des tuyaux ou avec le filtre de la pompe. 	<ul style="list-style-type: none"> Vérifiez que les joints des tuyaux d'arrivée d'eau sont solidement installés. Attachez fermement le tuyau de vidange au robinet. Veillez à ce que le filtre de la pompe soit complètement fermé.
La machine s'est arrêtée juste après le démarrage du programme.	
<ul style="list-style-type: none"> La machine peut s'arrêter de façon provisoire en raison de la basse tension. 	<ul style="list-style-type: none"> Elle peut reprendre son fonctionnement lorsque la tension revient au niveau normal.
Essorage en continu. Le temps restant n'effectue pas de comptage dégressif. (modèles avec affichage)	
<ul style="list-style-type: none"> Il pourrait y avoir un déséquilibre de linge dans la machine. 	<ul style="list-style-type: none"> Le système de correction de la vitesse de rotation de l'essorage automatique peut avoir été activé en raison de la répartition inégale du linge dans le tambour. Le linge dans le tambour peut avoir formé un agglomérat (lessive amassée dans un sachet). Le linge doit être disposé à nouveau et essoré une nouvelle fois. Aucun essorage n'est effectué lorsque le linge n'est pas uniformément réparti dans le tambour afin de prévenir tout dommage à la machine et à son environnement.
L'appareil lave en continu. Le temps restant n'effectue pas de comptage dégressif. (modèles avec affichage)	
<ul style="list-style-type: none"> En cas de compte à rebours interrompu par une admission d'eau: La minuterie n'effectue pas de compte à rebours jusqu'à ce que la machine soit correctement remplie d'eau. 	<ul style="list-style-type: none"> La machine attendra jusqu'à ce qu'il y ait suffisamment d'eau, pour éviter de mauvais résultats de lavage dus au manque d'eau. Puis, la minuterie commencera à effectuer le compte à rebours.
<ul style="list-style-type: none"> En cas de compte à rebours interrompu lors de la phase de chauffage : Il n'y aura pas de compte à rebours jusqu'à ce que la température sélectionnée pour le programme soit atteinte 	
<ul style="list-style-type: none"> En cas de compte à rebours interrompu lors de la phase d'essorage : Il pourrait y avoir un déséquilibre de linge dans la machine. 	<ul style="list-style-type: none"> Le système de correction de la vitesse de rotation de l'essorage automatique peut avoir été activé en raison de la répartition inégale du linge dans le tambour. Le linge dans le tambour peut avoir formé un agglomérat (lessive amassée dans un sachet). Le linge doit être disposé à nouveau et essoré une nouvelle fois. Aucun essorage n'est effectué lorsque le linge n'est pas uniformément réparti dans le tambour afin de prévenir tout dommage à la machine et à son environnement.
La mousse déborde du tiroir à produits	
<ul style="list-style-type: none"> Trop de détergent a été utilisé. 	<ul style="list-style-type: none"> Mélangez 1 cuillère à soupe d'adoucissant dans ½ litre d'eau et versez ce mélange dans le compartiment de lavage principal du tiroir à produits.

7 Spécifications

Modèles	WMB 91242 LC
Capacité maximum de linge sec (kg)	9
Hauteur (cm)	84
Largeur (cm)	60
Profondeur (cm)	59
Poids net (±4 kg)	73
Electricité (V/Hz.)	230 V / 50Hz
Courant total (A)	10
Puissance totale (W)	2200
Vitesse d'essorage maxi (Tours/Min)	1200

Les spécifications de cet appareil peuvent changer sans préavis, dans le but d'améliorer la qualité du produit. Les chiffres indiqués dans ce manuel sont indicatifs et peuvent ne pas correspondre exactement à votre produit.

Les valeurs indiquées sur les étiquettes de la machine ou dans les documents fournis avec celle-ci sont obtenues dans un laboratoire conformément aux normes applicables. Les valeurs peuvent varier, suivant les conditions fonctionnelles ou environnementales de l'appareil.



Cet appareil est marqué du symbole du tri sélectif relatif aux déchets d'équipements électriques et électroniques.

Cela signifie que ce produit doit être pris en charge par un système de collecte sélectif conformément à la directive européenne 2002/96/CE afin de pouvoir soit être recyclé soit démantelé afin de réduire tout impact sur l'environnement.

Pour plus de renseignements, vous pouvez contacter votre administration locale ou régionale.

Les produits électroniques n'ayant pas fait l'objet d'un tri sélectif sont potentiellement dangereux pour l'environnement et la santé humaine en raison de la présence de substances dangereuses.

Textiles Foncés	Textiles Foncés	Synthétique	Coton	Prélavage	Lavage principal	Rinçage	Lavage	Essorage	Délicat
Vidange	Anti-froissage	Couette	Sécurité enfants	Lavage à la main	Enfant	Coton Eco	Lainages	Express 14 Super bref express	Quotidien
Express quotidien	Rinçage d'attente	Départ / Pause	Pas d'essorage	Lavage rapide	Terminé	Froid	Température	Nettoyage en libre-service	Sous-vêtement
Mix 40	Super 40	Rinçage supplémentaire	Rafraîchir	Chemises	Jeans	Sport	Départ différé	Intensif	

1 Προειδοποιήσεις

Γενικά για την ασφάλεια

- Ποτέ μην τοποθετείτε το πλυντήριο σε δάπεδο καλυμμένο με χαλί. Αλλιώς η έλλειψη κυκλοφορίας του αέρα από το κάτω μέρος του πλυντηρίου σας μπορεί να προκαλέσει υπερθέρμανση των ηλεκτρικών εξαρτημάτων. Αυτό μπορεί να προκαλέσει προβλήματα στο πλυντήριό σας.
- Αν το καλώδιο ρεύματος ή το φιακ ρευματοληψίας παρουσιάζει οποιαδήποτε φθορά καλέστε το Εξουσιοδοτημένο Σέρβις για επισκευή.
- Τοποθετήστε τον εύκαμπτο σωλήνα αποστράγγισης με ασφαλή τρόπο στο περιβλήμα της αποχέτευσης για να αποφευχθεί οποιαδήποτε διαρροή νερού και για να επιτρέψετε στη συσκευή να τροφοδοτείται με νερό και να το εκκενώσει όπως απαιτείται. Είναι πολύ σημαντικό οι εύκαμπτοι σωλήνες τροφοδοσίας νερού και αποστράγγισης να μην τσακίσουν, συμπιεστούν ή σπάσουν όταν η συσκευή σπρώχνεται στη θέση της μετά από την εγκατάσταση ή τον καθαρισμό.
- Το πλυντήριό σας έχει σχεδιαστεί ώστε να συνεχίσει τη λειτουργία του σε περίπτωση διακοπής ρεύματος. Το πλυντήριό σας δεν θα συνεχίσει το πρόγραμμά του όταν αποκατασταθεί η τροφοδοσία ρεύματος. Πατήστε το κουμπί "Εναρξη/Παύση/Ακύρωση" για 3 δευτερόλεπτα για να ακυρώσετε το πρόγραμμα (Βλέπε την ενότητα Ακύρωση Προγράμματος).
- Ενδέχεται να υπάρχει λίγο νερό στη συσκευή όταν την παραλάβετε. Αυτό προέρχεται από τη διαδικασία ποιοτικού ελέγχου και είναι φυσιολογικό. Δεν είναι επιβλαβές για το πλυντήριό σας.
- Ορισμένα προβλήματα που ίσως αντιμετωπίσετε προέρχονται από τις βοηθητικές παροχές. Πριν καλέσετε το εξουσιοδοτημένο σέρβις πατήστε το κουμπί "Εναρξη/Παύση/Ακύρωση" για 3 δευτερόλεπτα για να ακυρώσετε το πρόγραμμα που έχει οριστεί στη συσκευή σας.

Πρώτη χρήση

- Εκτελέστε τον πρώτο κύκλο πλυσίματος με απορρυπαντικό αλλά χωρίς ρούχα στο πλυντήριό σας και με το πρόγραμμα "Βαμβακερά 90°C".
- Κατά την εγκατάσταση της συσκευής, βεβαιωθείτε ότι έχουν γίνει σωστά οι συνδέσεις κρύου και ζεστού νερού.
- Αν η εγκαταστημένη ασφάλεια είναι μικρότερη από 16 A, παρακαλούμε αναθέστε σε ειδικευμένο ηλεκτρολόγο να εγκαταστήσει ασφάλεια ή ασφαλειοδιακόπτη 16 A.
- Είτε χρησιμοποιείτε το προϊόν με είτε χωρίς μετασχηματιστή, αναθέστε σε ειδικευμένο ηλεκτρολόγο να εγκαταστήσει το σύστημα γείωσης. Η εταιρεία μας δεν θα φέρει καμία ευθύνη για τυχόν ζημιές που μπορεί να προκύψουν αν η συσκευή χρησιμοποιηθεί σε γραμμή χωρίς γείωση.
- Κρατήστε τα υλικά συσκευασίας μακριά από παιδιά ή απορρίψτε τα αφού τα διαχωρίσετε σύμφωνα με τους κανονισμούς περί απορριμμάτων.

Προβλεπόμενη χρήση

- Το προϊόν αυτό έχει σχεδιαστεί για οικιακή χρήση.
- Αυτή η συσκευή θα πρέπει να χρησιμοποιείται μόνο για το πλύσιμο και ξεβγάλμα υφασμάτων που έχουν την αντίστοιχη επισήμανση.

Οδηγίες ασφαλείας

- Η συσκευή αυτή πρέπει να συνδεθεί σε γειωμένη πρίζα η οποία προστατεύεται από ασφάλεια κατάλληλης ονομαστικής τιμής.
- Οι εύκαμπτοι σωλήνες τροφοδοσίας και αποστράγγισης πρέπει πάντα να είναι στερεωμένοι με ασφάλεια και να μην παρουσιάζουν φθορά.
- Πριν θέσετε σε λειτουργία το πλυντήριό σας στερεώστε τον εύκαμπτο σωλήνα αποστράγγισης με ασφαλή τρόπο σε νιπτήρα ή μπανιέρα. Αλλιώς ενδέχεται να υπάρξει κίνδυνος εγκαύματος από καυτό νερό λόγω των υψηλών θερμοκρασιών πλυσίματος!
- Ποτέ μην ανοίγετε την πόρτα φόρτωσης και μην αφαιρείτε το φίλτρο όσο υπάρχει ακόμη νερό στο τύμπανο.
- Όταν το πλυντήριό σας δεν είναι σε χρήση, αποσυνδέτε το από το ρεύμα.
- Ποτέ μην πλένετε τη συσκευή με παροχή νερού από λάστιχο! Υπάρχει κίνδυνος ηλεκτροπληξίας!
- Ποτέ μη αγγίζετε το φιακ με βρεγμένα χέρια. Μη χρησιμοποιείτε το πλυντήριο αν υπάρχει φθορά στο φιακ ρευματοληψίας ή το καλώδιο.
- Για δυσλειτουργίες που δεν μπορούν να αποκαταθούν με τις πληροφορίες που παρέχονται στο εγχειρίδιο λειτουργίας:
- Απενεργοποιήστε το πλυντήριο, αποσυνδέστε το από το ρεύμα, κλείστε την παροχή νερού και επικοινωνήστε με αντιπρόσωπο του εξουσιοδοτημένου σέρβις. Για πληροφορίες σχετικά με το πώς να πετάξετε το πλυντήριό σας μπορείτε να απευθυνθείτε στον τοπικό σας αντιπρόσωπο ή στο κέντρο συλλογής απορριμμάτων του δήμου σας.

Εάν υπάρχουν παιδιά στο σπίτι...

- Κρατάτε τα παιδιά μακριά από το πλυντήριο όταν είναι σε λειτουργία. Μην τα αφήνετε να πειράζουν το πλυντήριο.
- Κλείνετε την πόρτα φόρτωσης όταν εγκαταλείπετε το χώρο όπου βρίσκεται το πλυντήριο.

2 Εγκατάσταση

Αφαίρεση της ενίσχυσης της συσκευασίας

Γείρετε το πλυντήριο για να αφαιρέσετε την ενίσχυση της συσκευασίας. Αφαιρέστε την ενίσχυση της συσκευασίας τραβώντας την κορδέλα.

Άνοιγμα των ασφαλιστικών μεταφορών



Τα μπουλόνια ασφαλών μεταφορών πρέπει να αφαιρούνται πριν θέσετε σε λειτουργία το πλυντήριο! Σε αντίθετη περίπτωση θα προκληθεί βλάβη στο πλυντήριο!

1. Χαλαρώστε όλα τα μπουλόνια με ένα κλειδί έως ότου περιστρέφονται ελεύθερα ("C")
2. Αφαιρέστε τα μπουλόνια ασφαλών μεταφορών περιστρέφοντας τα απαλά.
3. Τοποθετήστε τα καλύμματα (παρέχονται στη

σακούλα μαζί με το Εγχειρίδιο λειτουργίας) στις οπές στο πίσω τοίχωμα. ("P")



i Φυλάξτε τα μπουλόνια ασφαλούς μεταφοράς σε ασφαλές μέρος για να τα χρησιμοποιήσετε πάλι στο μέλλον όταν το πλυντήριο χρειάζεται να μετακινηθεί.

i Ποτέ μη μετακινείτε τη συσκευή χωρίς τα μπουλόνια ασφαλούς μεταφοράς κατάλληλα τοποθετημένα στη θέση τους!

Ρύθμιση ποδιών

⚠ Μη χρησιμοποιείτε οποιαδήποτε εργαλεία για τη χαλάρωση των ασφαλιστικών παξιμαδιών. Σε αντίθετη περίπτωση μπορεί να υποστούν ζημιά.

1. Χαλαρώστε (με το χέρι) τα ασφαλιστικά παξιμαδιά των ποδιών.

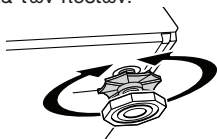

2. Ρυθμίστε τα πόδια ώστε η συσκευή να είναι οριζόντια και να μην ταλαντεύεται.

3. Σημαντική παρατήρηση : Σφίξτε πάλι όλα τα ασφαλιστικά παξιμαδιά.

Σύνδεση στην παροχή νερού.

Σημαντική παρατήρηση :

- Η πίεση της παροχής νερού που απαιτείται για τη λειτουργία του πλυντηρίου πρέπει να είναι 1-10 bar (0,1 – 1 MPa)
- Συνδέστε τους ειδικούς εύκαμπτους σωλήνες που παρέχονται με το πλυντήριο στις βαλβίδες εισόδου νερού του πλυντηρίου.

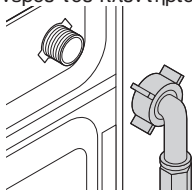

- Για να εμποδίσετε διαρροή νερού στα σημεία σύνδεσης, παρέχονται ελαστικές στεγανοποιητικές ροδέλες (4 για τα μοντέλα με διπλή είσοδο νερού και 2 για τα άλλα μοντέλα) συνδεδεμένες στους εύκαμπτους σωλήνες. Οι ροδέλες αυτές θα πρέπει να χρησιμοποιούνται στα άκρα των εύκαμπτων σωλήνων που συνδέονται στις παροχές νερού και στο πλυντήριο. Το ίδιο άκρο του εύκαμπτου σωλήνα που είναι εφοδιασμένο με φίλτρο πρέπει να συνδεθεί στην παροχή νερού και το άκρο με τη γωνία να συνδεθεί στο πλυντήριο. Σφίξτε τα παξιμαδιά του εύκαμπτου σωλήνα καλά με το χέρι. Ποτέ μη χρησιμοποιείτε κλειδιά για να σφίξετε τα παξιμαδιά.
- Στα μοντέλα με μία μόνο είσοδο νερού, αυτή δεν θα πρέπει να συνδέεται στην παροχή ζεστού νερού.

Όταν επαναφέρετε τη συσκευή στη θέση της μετά από συντήρηση ή καθαρισμό, θα πρέπει να είστε

προσεκτικοί να μην τσακίσουν, συμπιεστούν ή αποφραχτούν οι εύκαμπτοι σωλήνες.

Σύνδεση με την αποχέτευση

Μπορείτε να προσαρτήσετε τον εύκαμπτο σωλήνα αποστράγγισης στο πλάι του νιπτήρα ή της μπανιέρας. Ο εύκαμπτος σωλήνας αποστράγγισης θα πρέπει να έχει στερεωθεί καλά στην αποχέτευση ώστε να μην φύγει από τη θέση του.

Σημαντική παρατήρηση :

- Το άκρο του σωλήνα αποστράγγισης πρέπει να είναι απ' ευθείας συνδεδεμένο με την αποχέτευση ή το νιπτήρα.
- Ο εύκαμπτος σωλήνας θα πρέπει να αναρτηθεί σε ύψος τουλάχιστον 40 cm έως το πολύ 100 cm.
- Σε περίπτωση που ο εύκαμπτος σωλήνας ανυψώνεται αφού έχει τοποθετηθεί στο επίπεδο του δαπέδου ή κοντά στο δάπεδο (λιγότερο από 40 cm από το δάπεδο), η αποστράγγιση του νερού γίνεται πιο δύσκολη και τα ρούχα μπορεί να βγουν βρεγμένα.

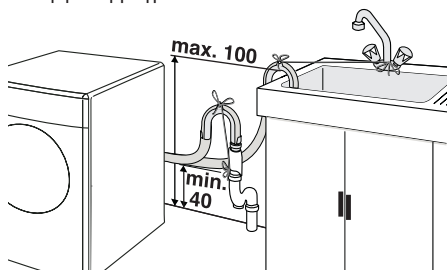

- Ο εύκαμπτος σωλήνας θα πρέπει να σπρωχτεί στην αποχέτευση σε βάθος περισσότερο από 15 cm. Αν είναι πολύ μακρύς ίσως χρειαστεί να τον κοντύνετε.
- Το μέγιστο μήκος των συνδυασμένων εύκαμπτων σωλήνων δεν πρέπει να είναι μεγαλύτερο από 3,2 m.

Ηλεκτρική σύνδεση

Συνδέστε το πλυντήριο αυτό σε γειωμένη πρίζα η οποία προστατεύεται από ασφάλεια κατάλληλης ονομαστικής τιμής.

Σημαντική παρατήρηση :

- Η σύνδεση θα πρέπει να συμμορφώνεται με τους εθνικούς κανονισμούς.
- Οι προδιαγραφές για την τάση και την επιτρεπόμενη ασφάλεια προστασίας δίνονται στην ενότητα "Τεχνικές Προδιαγραφές".
- Η τάση όπως ορίζεται στα 2 για προδιαγραφές πρέπει να είναι σύμφωνη με την τάση δικτύου.
- Δεν θα πρέπει να γίνεται σύνδεση μέσω καλωδίων επέκτασης ή πολύπριζων.

⚠ Ένα κατεστραμμένο καλώδιο παροχής ρεύματος πρέπει να αντικαθίσταται από ειδικευμένο ηλεκτρολόγο.

⚠ Η συσκευή δεν θα πρέπει να τίθεται σε λειτουργία αν δεν έχει επισκευαστεί! Υπάρχει κίνδυνος ηλεκτροπληξίας!

3 Προετοιμασίες για το πλύσιμο

Προετοιμασία των ρούχων για πλύσιμο

Ρούχα που έχουν μεταλλικά τμήματα όπως π.χ. στηθόδεσμοι, ακράφες ζωνών, μεταλλικά κουμπιά, θα προκαλέσουν ζημιά στο πλυντήριο. Αφαιρέστε τα μεταλλικά τμήματα ή τοποθετήστε τα ειδή σε υφασμάτινο σάκο, μαξιλαροθήκη ή κάτι αντίστοιχο.

- Ταξινομήστε τα άπλυτα ρούχα ανάλογα με τον τύπο του υφάσματος, το χρώμα, το βαθμό λερώματος και την επιτρεπόμενη θερμοκρασία πλυσίματος. Ακολουθείτε πάντα τις οδηγίες που αναφέρονται στις ετικέτες των ρούχων.
- Τοποθετήστε όλα τα μικρά είδη όπως καλτσάκια μωρών και καλσόν σε έναν υφασμάτινο σάκο, μαξιλαροθήκη ή κάτι παρόμοιο. Αυτό εκτός των άλλων θα βοηθήσει να μην χαθούν τα μικρά είδη.
- Πλένετε τα ρούχα με σήμανση "machine washable" (πλένεται στο πλυντήριο) ή "hand washable" (πλύσιμο στο χέρι) μόνο με ένα κατάλληλο πρόγραμμα.
- Μην πλένετε μαζί χρωματιστά και άσπρα ρούχα. Τα καινούρια, σκούρα βαμβακερά μπορεί να ελευθερώσουν πολλή μπογιά. Πλένετέ τα ξεχωριστά.
- Χρησιμοποιείτε μόνο βαφές/ προϊόντα αλλαγής χρώματος και προϊόντα αφαίρεσης των αλάτων που είναι κατάλληλα για πλύσιμο σε πλυντήριο. Ακολουθείτε πάντα τις οδηγίες στη συσκευασία των προϊόντων.
- Πλένετε τα παντελόνια και τα ευπαθή ρούχα αφού έχετε γυρίσει το μέσα μέρος έξω.

Σωστή ποσότητα ρούχων

i Παρακαλούμε ακολουθείτε τις οδηγίες στο τμήμα "Πίνακας επιλογής προγράμματος". Τα αποτελέσματα του πλυσίματος θα υποβαθμιστούν αν υπερφορτώσετε το πλυντήριο.

Πόρτα φόρτωσης

Η πόρτα κλειδώνει κατά την εκτέλεση του προγράμματος και ανάβει το σύμβολο Πόρτα Κλειδωμένη (εικόνα 3-13i). Η πόρτα μπορεί να ανοιχθεί όταν το σύμβολο δεν είναι αναμμένο.

Απορρυπαντικά και μαλακτικά

Συρτάρι απορρυπαντικού

Το συρτάρι απορρυπαντικού περιλαμβάνει τρία διαμερίσματα:

Το διαμέρισμα προσθήκης απορρυπαντικού μπορεί να ανήκει σε έναν από δύο τύπους, ανάλογα με το μοντέλο του πλυντηρίου σας.

- (I) για πρόπλυση - (II) για την κύρια πλύση
- (III) σιφώνιο - (☼) για μαλακτικό

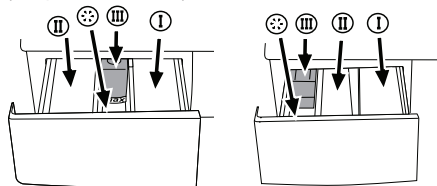

Απορρυπαντικό, μαλακτικό και άλλα προϊόντα καθαρισμού

Προσθέστε απορρυπαντικό και μαλακτικό πριν την έναρξη του προγράμματος.

Ποτέ μην ανοίγετε το συρτάρι προσθήκης απορρυπαντικού ενώ εκτελείται το πρόγραμμα

πλυσίματος!

Όταν χρησιμοποιείτε πρόγραμμα χωρίς πρόπλυση, δεν θα πρέπει να προστίθεται απορρυπαντικό στο διαμέρισμα πρόπλυσης (διαμέρισμα αρ. I).

Ποσότητα απορρυπαντικού

Η ποσότητα απορρυπαντικού που πρέπει να χρησιμοποιήσετε εξαρτάται από την ποσότητα των ρούχων, το βαθμό λερώματος και τη σκληρότητα του νερού.

- Μη χρησιμοποιείτε ποσότητες μεγαλύτερες από τις συνιστώμενες στη συσκευασία, για να αποφύγετε προβλήματα υπερβολικού αφρισμού ή κακής ποιότητας ξεβγάλματος καθώς και για λόγους οικονομίας και προστασίας του περιβάλλοντος.
- Ποτέ μην υπερβαίνετε την ένδειξη μέγιστης στάθμης (> max <). Αλλιώς, το επιπλέον μαλακτικό θα απορριπτεί χωρίς να χρησιμοποιείται.
- Μη χρησιμοποιείτε υγρό απορρυπαντικό εάν θέλετε να πλύνετε με χρήση της λειτουργίας χρονικής καθυστέρησης.

4 Επιλογή προγράμματος και χειρισμός της συσκευής σας

Πίνακας ελέγχου

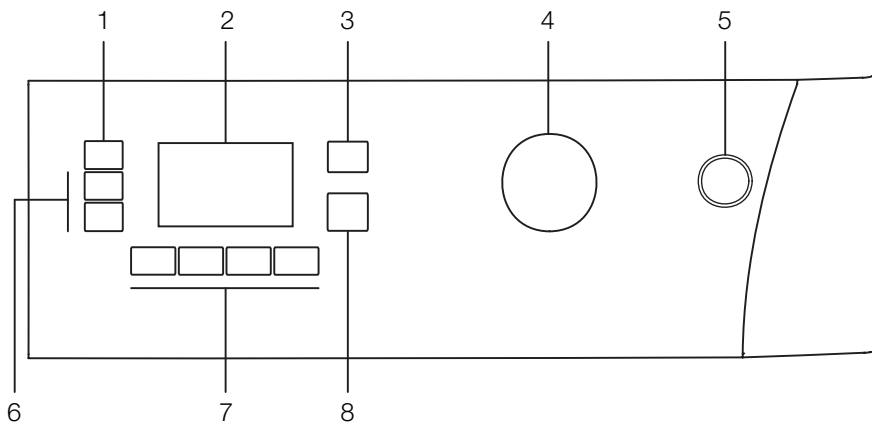

- 1 - Κουμπί ρύθμισης στροφών στυψίματος
- 2 - Οθόνη
- 3 - Κουμπί ρύθμισης θερμοκρασίας
- 4 - Κουμπί επιλογής προγράμματος
- 5 - Κουμπί On/Off (Ενεργοποίησης/

- Απενεργοποίησης)
- 6 - Κουμπί χρονικής καθυστέρησης (+/-)
- 7 - Πλήκτρα βοηθητικών λειτουργιών
- 8 - Κουμπί Έναρξη /Παύση/ Ακύρωση

Σύμβολα στην οθόνη

- a - Σύμβολο στυψίματος
- b - Ένδειξη στροφών στυψίματος
- c - Σύμβολο διακοπής παροχής νερού (ανάλογα με το μοντέλο του πλυντηρίου)
- d - Σύμβολο Οικονομίας
- e - Ένδειξη θερμοκρασίας
- f - Σύμβολο θερμοκρασίας
- g - Σύμβολο κλειδωμένης πόρτας
- h - Σύμβολο αναμονής
- i - Σύμβολο εκκίνησης
- j - Σύμβολα βοηθητικών λειτουργιών
- k - Ένδειξη υπολειπόμενου χρόνου και χρόνου καθυστέρησης
- l - Σύμβολα ενδείξεων προγράμματος (πρόπλυση/ κύρια πλύση/ ξέβγαλμα/ μαλακτικό/ στύψιμο)
- m - Σύμβολο χρονικής καθυστέρησης

Τοποθετήστε τα ρούχα στο πλυντήριο. Προσθέστε απορρυπαντικό και μαλακτικό. Πιέστε το κουμπί "On/Off".

Επιλογή προγράμματος

Επιλέξτε το κατάλληλο πρόγραμμα από τον πίνακα προγραμμάτων σύμφωνα με τον τύπο, την ποσότητα και το βαθμό λερωμάτος των ρούχων και τη θερμοκρασία πλυσίματος.

Γυρίστε το κουμπί επιλογής προγράμματος στο πρόγραμμα με το οποίο θέλετε να πλυθούν τα ρούχα σας.

Εμφανίζονται η συνιστώμενη θερμοκρασία και οι στροφές στυψίματος για το επιλεγμένο πρόγραμμα. Πιέστε το κουμπί "Έναρξη/Παύση/Ακύρωση" ώστε να ξεκινήσει το πρόγραμμα.

Κύρια προγράμματα

Ανάλογα με τον τύπο του υφάσματος, διατίθενται τα εξής κύρια προγράμματα:

• Βαμβακερά

Με το πρόγραμμα αυτό μπορείτε να πλύνετε τα ανθεκτικά ρούχα σας. Τα ρούχα σας θα πλυθούν με έντονες κινήσεις σε κύκλο μεγάλης διάρκειας. Συνιστάται για τα βαμβακερά είδη (όπως σεντόνια, σετ καλυμμάτων παπλωμάτων και μαξιλαριών, μπουρνούζια, εσώρουχα κλπ.).

• Συνθετικά

Με το πρόγραμμα αυτό μπορείτε να πλύνετε τα λιγότερο ανθεκτικά ρούχα σας. Χρησιμοποιούνται πιο απαλές κινήσεις στο πλύσιμο και συντομότερη διάρκεια κύκλου πλυσίματος σε σχέση με το πρόγραμμα "Βαμβακερά". Συνιστάται για τα συνθετικά ρούχα σας (όπως πουκάμισα, μπλούζες, ρούχα από βαμβάκι ανάμικτο με συνθετικές ίνες κλπ.). Για κουρτίνες και δαντέλες συνιστάται το πρόγραμμα "Συνθετικά 40" με επιλογή πρόπλυσης και

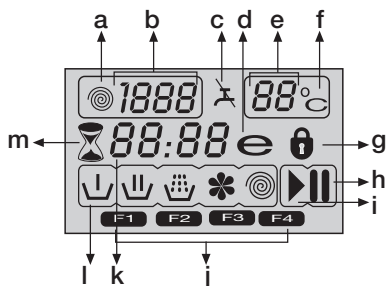

Ενεργοποίηση της συσκευής

Συνδέστε το πλυντήριο στην παροχή ρεύματος. Ανοίξτε πλήρως τη βάνα παροχής νερού. Ελέγξτε ότι οι εύκαμπτοι σωλήνες έχουν συνδεθεί στεγανά.

λειτουργίας για λιγότερο τσαλάκωμα. Δεν θα πρέπει να προστίθεται απορρυπαντικό στο διαμέρισμα πρόπλυσης. Στο διαμέρισμα κύριας πλύσης θα πρέπει να προστίθεται λιγότερο απορρυπαντικό επειδή τα υφάσματα με αραή πλέξη (δαντέλα) αφρίζουν υπερβολικά λόγω της δομής τους.

• Μάλλινα

Με το πρόγραμμα αυτό μπορείτε να πλύνετε τα μάλλινα ρούχα που επιτρέπεται να πλένονται σε πλυντήριο. Πλύνετε αφού επιλέξετε την κατάλληλη θερμοκρασία, ανάλογα με τις ετικέτες στα ρούχα σας. Συνιστάται να χρησιμοποιείτε κατάλληλα απορρυπαντικά για μάλλινα.

Πρόσθετα προγράμματα

Για ειδικές περιπτώσεις υπάρχουν και πρόσθετα προγράμματα:

i Τα πρόσθετα προγράμματα ενδέχεται να διαφέρουν, ανάλογα με το μοντέλο του πλυντηρίου σας.

• Βαμβακερά Οικον

Μπορείτε να πλύνετε τα ρούχα σας που προορίζονται για πλύσιμο σε προγράμματα για βαμβακερά, σε παρατεταμένο χρόνο που εξασφαλίζει πολύ καλή απόδοση πλύσιματος.

i Το πρόγραμμα Βαμβακερά Οικονομικό καταναλώνει λιγότερη ενέργεια από τα άλλα προγράμματα για βαμβακερά.

• Babycare

Παρέχεται αυξημένη υγιεινή με μεγαλύτερο χρόνο παραμονής σε υψηλή θερμοκρασία και έναν επιπλέον κύκλο ξεβγάλματος. Συνιστάται για μωροδιακά και ρούχα που φορούν τα αλλεργικά άτομα.

• Πλύσ στο χέρι

Με το πρόγραμμα αυτό μπορείτε να πλύνετε τα μάλλινα/ευπαθή ρούχα με ετικέτες "not machine-washable" (να μην πλένεται στο πλυντήριο). Πλένει τα ρούχα με πολύ απαλές κινήσεις χωρίς να τους προξενεί φθορά.

• Ημέρας εξπρές

Το πρόγραμμα αυτό χρησιμοποιείται για το γρήγορο πλύσιμο μικρού αριθμού ελαφρά λερωμένων και όχι λεκιασμένων βαμβακερών ρούχων. Π.χ.: μπουρνούζιων, καλυμμάτων για παπλώματα, αθλητικών ρούχων, καθημερινών ρούχων κλπ. που χρησιμοποιήθηκαν μόνο μια φορά.

• Εξπρές 14

Το πρόγραμμα αυτό χρησιμοποιείται για το γρήγορο πλύσιμο μικρού αριθμού ελαφρά λερωμένων και όχι λεκιασμένων βαμβακερών ρούχων. Π.χ.: μπουρνούζιων, καλυμμάτων για παπλώματα, αθλητικών ρούχων, καθημερινών ρούχων κλπ. που χρησιμοποιήθηκαν μόνο μια φορά.

• Σκούρα

Χρησιμοποιήστε αυτό το πρόγραμμα για να πλύνετε τα σκούρα ρούχα σας ή τα χρωματιστά που δεν θέλετε να ξεβάψουν. Το πρόγραμμα αυτό πλένει με χαμηλή ανάδευση και σε χαμηλές θερμοκρασίες. Συνιστούμε για τα σκούρα ρούχα να χρησιμοποιείτε υγρό απορρυπαντικό ή απορρυπαντικό ειδικό για μάλλινα.

• Mix

Αυτό το πρόγραμμα μπορείτε να το χρησιμοποιείτε για να πλένετε βαμβακερά και συνθετικά μαζί. Δεν χρειάζεται να τα ξεχωρίσετε.

• Πουκάμισα

Αυτό το πρόγραμμα μπορείτε να το χρησιμοποιείτε για να πλένετε πουκάμισα από υφάσματα

βαμβακερά, συνθετικά και βαμβακερά ανάμικτα με συνθετικές ίνες.

• Πάπλωμα

Με το πρόγραμμα αυτό μπορείτε να πλύνετε τα παπλώματα με ίνες που επιτρέπεται να πλένονται σε πλυντήριο.

i Δεν πρέπει να φορτώνετε περισσότερο από 1 πάπλωμα ιών των 2 ατόμων.

Καθένα από αυτά τα κύρια προγράμματα αποτελείται από μια πλήρη διαδικασία πλύσιματος, η οποία περιλαμβάνει πλύσιμο, ξεβγάλμα και, αν χρειάζεται, κύκλους στουψίματος.

i Όταν επιλέξετε ένα πρόγραμμα, ξεχωρίστε τα ρούχα ανάλογα με τον τύπο του υφάσματος, το χρώμα, το βαθμό λερωμάτος και την επιτρεπόμενη θερμοκρασία νερού.

i Επιλέγετε πάντα τη χαμηλότερη απαιτούμενη θερμοκρασία. Υψηλότερες θερμοκρασίες συνεπάγονται υψηλότερη κατανάλωση ενέργειας.

i Για περισσότερες λεπτομέρειες σχετικά με τα προγράμματα, ανατρέξτε στον "Πίνακα επιλογής προγράμματος"

• Φρεσκάρισμα

Μπορείτε να χρησιμοποιήσετε το πρόγραμμα "Φρεσκάρισμα" για να απομακρύνετε σμές από ρούχα που έχουν χρησιμοποιηθεί μόνο μια φορά και δεν έχουν λεκέδες ή βρώμα.

• Eco clean 20 (Eco Clean)

Μπορείτε να χρησιμοποιήσετε αυτό το πρόγραμμα που είναι πιο ευαίσθητο προς το περιβάλλον και τους φυσικούς πόρους, για να πλένετε ελαφρά λερωμένα βαμβακερά ρούχα χωρίς λεκέδες (έως 3,5 κιλά) σε σύστημα χρόνο και με οικονομικό τρόπο. Συνιστάται να χρησιμοποιείτε απορρυπαντικά υγρά ή τύπου τζελ.

• Καθαρισμός τυμπάνου

Συνιστάται να εκτελείτε αυτό το πρόγραμμα σε τακτά διαστήματα (π.χ. κάθε 1 ή 2 μήνες) για τον αυτοκαθαρισμό του πλυντηρίου σας. Το πρόγραμμα αυτό πρέπει οπωσδήποτε να εκτελείται χωρίς καθόλου απορρυπαντικό στο πλυντήριο. Πριν ξεκινήσετε το πρόγραμμα βεβαιωθείτε ότι το πλυντήριο είναι άδειο. Για πιο αποτελεσματικό καθαρισμό μπορείτε να εκτελέσετε το πρόγραμμα προσθέτοντας αφαιρετικό των αλάτων για πλυντήρια στο διαμέρισμα II του συρταριού απορρυπαντικού. Αφού ολοκληρωθεί το πρόγραμμα, αφήστε την πόρτα της συσκευής μισάνοιχτη για να επιτρέψετε να στεγνώσει το εσωτερικό της.

i Αυτό δεν είναι πρόγραμμα για πλύσιμο ρούχων. Αυτό είναι πρόγραμμα συντήρησης του πλυντηρίου.

i Ποτέ μη χρησιμοποιήσετε αυτό το πρόγραμμα αν υπάρχει κάτι μέσα στο πλυντήριο σας.

i Όταν ξεκινήσετε αυτή τη λειτουργία, το πλυντήριο σας ανιχνεύει αυτόματα το φορτίο στο εσωτερικό του και, αν υπάρχει τέτοιο, διακόπτει το πρόγραμμα.

Σύμβολο Οικονομίας

Δείχνει επιλογές προγραμμάτων και θερμοκρασιών για εξοικονόμηση ενέργειας.

Επειδή τα προγράμματα "Έντονο" και "Υγιεινή" είναι μεγάλα σε διάρκεια και με επιλογές μεγαλύτερης θερμοκρασίας για να εξασφαλίζεται η υγιεινή, το σύμβολο "Οικονομίας" δεν θα ανάβει σ' αυτά.

Ειδικά προγράμματα

Για ειδικές εφαρμογές, επιλέξτε οποιοδήποτε από τα παρακάτω προγράμματα:

• Ξέβγαλμα

Το πρόγραμμα αυτό χρησιμοποιείται όταν θέλετε ξεχωριστό ξέβγαλμα ή κολλάρισμα.

• Στύψιμο + Άντληση

Το πρόγραμμα αυτό στύβει τα ρούχα με τις προεπιλεγμένες μέγιστες δυνατές στροφές, αφού αποστραγγίσει το νερό από το πλυντήριο.

i Για ευπαθή ρούχα θα πρέπει να χρησιμοποιείτε χαμηλότερο αριθμό στροφών στυψίματος.

Επιλογή θερμοκρασίας

Όταν επιλέγετε ένα νέο πρόγραμμα, στην ένδειξη θερμοκρασίας εμφανίζεται η αναμενόμενη θερμοκρασία για το πρόγραμμα αυτό (7b).

Για ν' αλλάξετε τη θερμοκρασία, πιέστε το κουμπί θερμοκρασίας. Η θερμοκρασία μειώνεται σε βήματα των 10°C.

Η επιλογή πλυσίματος με κρύο νερό εμφανίζεται με το σύμβολο “.”.

90°C	Κανονικά λερωμένα, λευκά βαμβακερά και ασπρόρουχα. (Π.χ. σεμέν, τραπεζομάντιλα, πετσέτες, σεντόνια)
60°C	Κανονικά λερωμένα, ανεξίτηλα χρωματιστά, βαμβακερά ή συνθετικά ρούχα (Π.χ. πουκάμισα, νυχτικά, πιτζάμες) και ελαφρά λερωμένα ασπρόρουχα (Π.χ. εσώρουχα)
40°C 30°C Κρύο	Ανάμικτα υφάσματα περιλαμβανομένων συνθετικών και μάλλινων καθώς και ευπαθών.

Επιλογή αριθμού στροφών στυψίματος

Όταν επιλέγεται ένα νέο πρόγραμμα, στην ένδειξη αριθμού στροφών στυψίματος εμφανίζεται ο μέγιστος αριθμός στροφών στυψίματος για το επιλεγμένο πρόγραμμα.

Για να μειώσετε τις στροφές στυψίματος, πιέστε το κουμπί “Στύψιμο”. Ο αριθμός στροφών στυψίματος μειώνεται βαθμιαία. Κατόπιν εμφανίζονται οι επιλογές Αναμονή μετά το ξέβγαλμα και Χωρίς στύψιμο.

Η Αναμονή μετά το ξέβγαλμα εμφανίζεται με “LJ” και η επιλογή Χωρίς στύψιμο εμφανίζεται με το

σύμβολο “.”.

Αν δεν θέλετε να βγάλετε τα ρούχα αμέσως μετά το τέλος του κύκλου, μπορείτε να χρησιμοποιήσετε τη λειτουργία Αναμονή μετά το ξέβγαλμα για να μην τσαλακωθούν τα ρούχα σας αν παραμείνουν χωρίς νερό. Με τη λειτουργία αυτή τα ρούχα σας παραμένουν στο τελικό νερό ξεβγάλματος. Αν θέλετε να στύψετε τα ρούχα σας μετά τη λειτουργία Αναμονή μετά το ξέβγαλμα:

- Ρυθμίστε τον αριθμό στροφών στυψίματος.
- Πιέστε το κουμπί “Εναρξη/Παύση/Ακύρωση” και οι τελείες Τότε το πρόγραμμα συνεχίζεται. Το πλυντήριό σας αδειάζει το νερό και στύβει τα ρούχα.

Μπορείτε επίσης να χρησιμοποιήσετε τη λειτουργία Χωρίς στύψιμο, για να αδειάσετε το νερό στο τέλος του προγράμματος χωρίς όμως να στυφτούν τα ρούχα.

Πίνακας προγραμμάτων και καταναλώ σεων

EL						βοηθητική λειτουργία					Περιοχή επιλέξιμων θερμοκρασιών σε °C
Πρόγραμμα (°C)	Μέγιστο φορτίο (kg)	Κατανάλωση νερού (lt)	Κατανάλωση ρεύματος (kWh)	Μέγ. αριθμ. στροφών***	Πρόπλυση	Σύντομο	Ξέβγαλμα Συν	Αποφυγή τσαλακιάματος	Παύση ξέβγαλματος	Αφαίρεση τραχιών κατακοιδίων	
Βαμβακερά	90	9	87	2.70	1600	•	•	•	•	•	90-Κρύο
Βαμβακερά	60	9	85	1.80	1600	•	•	•	•	•	90-Κρύο
Βαμβακερά	40	9	85	1.00	1600	•	•	•	•	•	90-Κρύο
Babycare	90	9	80	2.70	1600			*	•		90-30
Βαμβακερά Οικον	60**	9	66	1.35	1600	•	•	•	•	•	60-Κρύο
Βαμβακερά Οικον	40	9	80	0.95	1600	•	•	•	•	•	60-Κρύο
Συνθετικά	60	4	55	1.00	1000	•	•	•	•	•	60-Κρύο
Συνθετικά	40	4	55	0.52	1000	•	•	•	•	•	60-Κρύο
Eco Clean	20	3.5	45	0.16	1600				•		20
Mix	40	4	55	0.62	1000	•	•	•	•	•	40-Κρύο
Πάπλωμα	40	-	60	0.60	1000						60-40
Εξπρές 14	30	2	42	0.10	1400			•	•		30-Κρύο
Ημέρας εξπρές	90	9	70	2.02	1400			•	•		90-Κρύο
Ημέρας εξπρές	60	9	70	1.20	1400			•	•		90-Κρύο
Ημέρας εξπρές	30	9	80	0.30	1400			•	•		90-Κρύο
Μάλλινα	40	2	56	0.30	1000			•	•		40-Κρύο
Πλός στο χέρι	30	1.5	40	0.25	1000						30-Κρύο
Σκούρα	40	4	95	0.60	1000			*	•		40-Κρύο
Καθαρισμός τυμπάνου	70	-	110	2.00	800			*			70
Φρεσκάρισμα	-	2	35	0.03	1000				•		-

• : Επιλέγεται

* : Επιλέγεται αυτόματα, δεν μπορεί να ακυρωθεί.

** : Πρόγραμμα Ενεργειακής Σήμανσης (EN 60456)

*** Αν οι μέγιστες στροφές στυψίματος του πλυντηρίου σας είναι χαμηλότερες, η επιλογή μπορεί να γίνει ως το μέγιστο αριθμό στροφών στυψίματος.

- : Βλ. περιγραφή προγράμματος για μέγιστο φορτίο.

i Οι βοηθητικές λειτουργίες στον πίνακα ενδέχεται να διαφέρουν ανάλογα με το μοντέλο της συσκευής σας.

i Η κατανάλωση νερού και ρεύματος και η διάρκεια των προγραμμάτων είναι δυνατόν να αποκλίνουν από τα στοιχεία του πίνακα, ανάλογα με τις μεταβολές στην πίεση, τη σκληρότητα και τη θερμοκρασία του νερού, τη θερμοκρασία του περιβάλλοντος, το είδος και την ποσότητα των ρούχων, την επιλογή βοηθητικών λειτουργιών και τις μεταβολές της τάσης του ρεύματος.

i Η διάρκεια του προγράμματος θα εμφανίζεται στην οθόνη του πλυντηρίου σας σύμφωνα με την επιλογή σας.

Βοηθητικές λειτουργίες

Επιλογή βοηθητικό ν λειτουργιών ν

Αν επιλεγεί μια βοηθητική λειτουργία η οποία δεν πρέπει να επιλέγεται μαζί με κάποια που επιλέχτηκε προηγουμένως, η πρώτη λειτουργία που επιλέχτηκε θα ακυρωθεί και θα παραμείνει ενεργή η τελευταία επιλογή βοηθητικής λειτουργίας.

Π.χ.: Αν θέλετε να επιλέξετε πρόπλυση πρώτα και κατόπιν σύντομη πλύση, η πρόπλυση θα ακυρωθεί και θα παραμείνει ενεργή η σύντομη πλύση.

Δεν μπορεί να επιλεγεί βοηθητική λειτουργία που δεν είναι συμβατή με το πρόγραμμα (βλέπε τον "Πίνακα επιλογής προγράμματος").

• Πρόπλυση

Όταν επιλέξετε αυτή τη λειτουργία, η οθόνη θα δείξει το σύμβολο "F1".

- Η πρόπλυση είναι αναγκαία μόνο για πολύ λερωμένα ρούχα. Χωρίς την πρόπλυση μπορείτε να εξοικονομήσετε ενέργεια, νερό, απορρυπαντικό και χρόνο.
- Πρόπλυση χωρίς απορρυπαντικό συνιστάται για δαντέλες και κουρτίνες.

• Σύντομο

Με τη λειτουργία αυτή συντομεύεται ο χρόνος πλυσίματος. Στην οθόνη ενδείξεων ανάβει το σύμβολο "F2".

- Χρησιμοποιήστε τη λειτουργία αυτή για μικρότερα φορτία ή ελαφρά λερωμένα ρούχα.

• Ξέβγαλα Συν

Όταν επιλεγεί αυτή η λειτουργία, το πλύσιμο και το ξέβγαλα γίνεται με άφθονο νερό. Στην οθόνη ενδείξεων ανάβει το σύμβολο "F3".

• Αποφυγή τσαλακώματος

Με τη λειτουργία αυτή θα μειωθεί η κίνηση του τυμπάνου για να μειωθεί το τσαλακώμα και οι επίσης οι στροφές στυψίματος είναι περιορισμένες. Επιπλέον, το πλύσιμο εκτελείται με υψηλότερη στάθμη νερού. Στην οθόνη ενδείξεων ανάβει το σύμβολο "F4".

- Χρησιμοποιείτε τη λειτουργία αυτή για ευπαθή ρούχα που τσαλακώνονται εύκολα.

i Όταν επιλέγετε αυτή τη βοηθητική λειτουργία, τοποθετήστε στο πλυντήριο σας τη μισή ποσότητα ρούχων από τη μέγιστη ποσότητα που αναφέρεται στον πίνακα προγραμμάτων.

Εμφάνιση χρόνου

Κατά την εκτέλεση ενός προγράμματος, η οθόνη δείχνει το χρόνο που απομένει για την ολοκλήρωση του προγράμματος. Ο χρόνος εμφανίζεται σε ώρες και λεπτά με τη μορφή π.χ. "01:30".

Χρονική καθυστέρηση

Με τη λειτουργία "Χρονική καθυστέρηση" μπορείτε να καθυστερήσετε την έναρξη ενός προγράμματος έως και για 24 ώρες. Η ρύθμιση μπορεί να γίνει ανά διαστήματα των 30 λεπτών.

Ανοίξτε την πόρτα, τοποθετήστε τα ρούχα στο πλυντήριο και γεμίστε το σωστά προσθήκης απορρυπαντικού. Επιλέξτε το πρόγραμμα πλυσίματος, τη θερμοκρασία, τον αριθμό στροφών στυψίματος και βοηθητικές λειτουργίες, αν απαιτούνται. Πιέστε τα κουμπιά "Χρονική καθυστέρηση" "+" και "-" για να ορίσετε την επιθυμητή τιμή καθυστέρησης. Θα αναβοσβήσει το σύμβολο Χρονικής καθυστέρησης. Πιέστε το κουμπί "Εναρξη/Παύση/Ακύρωση" και οι τελείες Τότε

θα αρχίσει η αντίστροφη μέτρηση της χρονικής καθυστέρησης. Θα ανάψει το σύμβολο Χρονικής καθυστέρησης. Θα ανάψει το σύμβολο Εναρξης. Οι τελείες ":" στο μέσον της εμφανιζόμενης τιμής χρονικής καθυστέρησης θ' αρχίσουν να αναβοσβήνουν.

- Κατά τη διάρκεια της χρονικής καθυστέρησης μπορούν να αφαιρεθούν ρούχα ή να τοποθετηθούν περισσότερα. Στο τέλος της διαδικασίας αντίστροφης μέτρησης της χρονικής καθυστέρησης, το σύμβολο της χρονικής καθυστέρησης σβήνει και το πλύσιμο αρχίζει καθώς εμφανίζεται η διάρκεια του προγράμματος.

Τροποποίηση της χρονικής καθυστέρησης

Αν επιθυμείτε να τροποποιήσετε τη χρονική καθυστέρηση κατά την αντίστροφη μέτρηση: Πιέστε το κουμπί "Εναρξη/Παύση/Ακύρωση" και οι τελείες ":" στο μέσον της οθόνης θα σταματήσουν να αναβοσβήνουν. Θα ανάψει το σύμβολο Αναμονής. Θα αναβοσβήσει το σύμβολο Χρονικής καθυστέρησης. Θα σβήσει το σύμβολο Εναρξης. Πιέστε τα κουμπιά "Χρονική καθυστέρηση" "+" ή "-" για να ορίσετε την επιθυμητή τιμή καθυστέρησης. Πιέστε το κουμπί "Εναρξη/Παύση/Ακύρωση" και οι τελείες Θα ανάψει το σύμβολο Χρονικής καθυστέρησης. Θα σβήσει το σύμβολο Αναμονής. Θα ανάψει το σύμβολο Εναρξης. Οι τελείες ":" στο μέσον της εμφανιζόμενης τιμής χρονικής καθυστέρησης θ' αρχίσουν να αναβοσβήνουν.

Ακύρωση της χρονικής καθυστέρησης

Εάν θελήσετε να ακυρώσετε την αντίστροφη μέτρηση της χρονικής καθυστέρησης και να ξεκινήσετε αμέσως το πρόγραμμα:

Πιέστε το κουμπί "Εναρξη/Παύση/Ακύρωση" και οι τελείες Οι τελείες ":" στο μέσον της εμφανιζόμενης τιμής χρονικής καθυστέρησης θα σταματήσουν να αναβοσβήνουν. Θα σβήσει το σύμβολο Εναρξης. Το σύμβολο αναμονής και το σύμβολο χρονικής καθυστέρησης θα αναβοσβήσουν. Πιέστε το κουμπί χρονικής καθυστέρησης "-" για να μειώσετε την επιθυμητή χρονική καθυστέρηση. Μετά από την ένδειξη των 30 λεπτών θα εμφανιστεί η διάρκεια του προγράμματος. Πιέστε το κουμπί Εναρξη/Παύση/Ακύρωση ώστε να ξεκινήσει το πρόγραμμα.

Εκκίνηση του προγράμματος

Πιέστε το κουμπί Εναρξη/Παύση/Ακύρωση ώστε να ξεκινήσει το πρόγραμμα. Θα ανάψει το σύμβολο έναρξης που δείχνει ότι το πρόγραμμα έχει ξεκινήσει. Η πόρτα της συσκευής ασφαλείζει και θα ανάψει το σύμβολο κλειδωμένης πόρτας. Θα ανάψει το σύμβολο του αντίστοιχου βήματος (πρόπλυση, κύρια πλύση, ξέβγαλα, μαλακτικό και στύψιμο) από το οποίο έχει αρχίσει το πρόγραμμα.

Αλλαγή επιλογών ν αφού έχει ξεκινήσει το πρόγραμμα

Οι ενδείξεις για τις επιλεγμένες στροφές στυψίματος και τη θερμοκρασία προγράμματος σβήνουν. Εμφανίζεται ένα κενό πλαίσιο.

Όταν θεθεί στην κατάλληλη θέση το κουμπί "Επιλογή προγράμματος", εμφανίζεται πάλι τα δεδομένα στροφών ανά λεπτό και θερμοκρασίας.

Θέση του πλυντηρίου σε κατάσταση αναμονής
Πατώντας στιγμιαία το κουμπί "Εναρξη/Παύση/Ακύρωση" το πλυντήριο μεταβαίνει σε κατάσταση αναμονής. Ανάβει το σύμβολο Αναμονής το οποίο δείχνει ότι η συσκευή βρίσκεται σε κατάσταση

αναμονής και σβήνει το σύμβολο έναρξης το οποίο δείχνει ότι το πρόγραμμα έχει ξεκινήσει και συνεχίζεται.

Επιλογή ή ακύρωση μιας βοηθητικής λειτουργίας από την κατάσταση παύσης

Οι βοηθητικές λειτουργίες μπορούν να ακυρωθούν ή να επιλεγούν σύμφωνα με τη φάση στην οποία βρίσκεται το πρόγραμμα.

Προσθήκη/αφαίρεση ρούχων κατά την κατάσταση παύσης

Η πόρτα μπορεί να ανοίξει αν το επιτρέπει η στάθμη του νερού. Το σύμβολο κλειδωμένης πόρτας θα είναι αναμμένο έως ότου επιτρέπεται να ανοιχτεί η πόρτα της συσκευής. Το σύμβολο αυτό θα σβήσει μόλις επιτραπεί να ανοίξει η πόρτα. Ρούχα μπορούν να προστεθούν / αφαιρεθούν ανοίγοντας την πόρτα.

Κλειδαριά πόρτας

Το σύμβολο Κλειδωμένης πόρτας ανάβει όταν η πόρτα φόρτωσης είναι κλειδωμένη. Το σύμβολο αυτό θα αναβοσβήνει έως ότου η πόρτα επιτρέπεται να ανοίξει. Σ' αυτήν τη φάση μην ασκήσετε βία στην πόρτα. Το σύμβολο αυτό θα σβήσει μόλις επιτραπεί να ανοίξει η πόρτα. Μπορείτε να ανοίξετε την πόρτα όταν σβήσει το σύμβολο.

Κλειδωμα προστασίας

Προστατεύετε τη συσκευή από τα παιδιά με το κλειδωμα προστασίας. Στην περίπτωση αυτή, δεν μπορεί να γίνει καμία αλλαγή στο πρόγραμμα που εκτελείται.

i Όταν είναι ενεργοποιημένο το κλειδωμα προστασίας, η συσκευή σας μπορεί να ενεργοποιηθεί και να απενεργοποιηθεί με το πλήκτρο On/Off. Στην περίπτωση αυτή, η συσκευή σας θα συνεχίσει το πρόγραμμα με το κλειδωμα προστασίας ενεργοποιημένο.

Μπορείτε να ενεργοποιήσετε το κλειδωμα προστασίας για τη συσκευή πιέζοντας για 3 δευτερόλεπτα τα πλήκτρα για τη 2η και την 4η βοηθητική λειτουργία. Στην οθόνη εμφανίζεται η ένδειξη "C:on" (κλειδωμα προστασίας ενεργοποιημένο).

Επίσης το ίδιο σύμβολο θα εμφανιστεί αν πιεστεί οποιοδήποτε κουμπί ενώ το πλυντήριο βρίσκεται σε κλειδωμα προστασίας.

Για να απενεργοποιήσετε το κλειδωμα προστασίας πιέστε τα πλήκτρα της 2ης και της 4ης βοηθητικής λειτουργίας για 3 δευτερόλεπτα.

Στην οθόνη εμφανίζεται η ένδειξη "C:OFF" (κλειδωμα προστασίας απενεργοποιημένο).

Θερματισμός προγράμματος με ακύρωση

Για να ακυρώσετε το πρόγραμμα πιέστε το κουμπί "Έναρξη/Πάυση/Ακύρωση" για 3 δευτερόλεπτα (εικόνα 2-10). Κατά την ακύρωση θα αναβοσβήνει το σύμβολο Έναρξης (εικόνα 3-7)). Μετά την ακύρωση, το σύμβολο του αντίστοιχου βήματος όπου έγινε η ακύρωση θα παραμείνει αναμμένο και στην οθόνη θα εμφανιστεί η ένδειξη "End" (τέλος).

Τέλος του προγράμματος

Όταν τελειώσει το πρόγραμμα, τα σύμβολα των σχετικών βημάτων θα παραμείνουν αναμμένα και τα δεδομένα βοηθητικών λειτουργιών, στυψίματος και θερμοκρασίας που επιλέχθηκαν στην εκκίνηση του προγράμματος θα παραμείνουν επιλεγμένα. Στην οθόνη θα εμφανιστεί η ένδειξη "End" (τέλος).

5 Συντήρηση και καθαρισμός

Συρτάρι απορρυπαντικού

Αφαιρέστε τυχόν κατάλοιπα σκόνης απορρυπαντικού που υπάρχουν στο συρτάρι. Για να το κάνετε αυτό:

1. Πιέστε το σημείο με τις τελείες στο σφώνιο στο διαμέρισμα μαλακτικού και τραβήξτε το προς το μέρος σας έως ότου αφαιρεθεί το διαμέρισμα από το πλυντήριο.

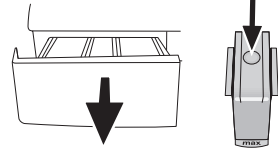

- i** Αν στο διαμέρισμα μαλακτικού συγκεντρώνεται περισσότερη από την κανονική ποσότητα βιολιού νερού και μαλακτικού, τότε το σφώνιο πρέπει να καθαριστεί.
2. Πλύνετε το συρτάρι προσθήκης απορρυπαντικών και το σφώνιο με χλιαρό νερό σε ένα νιπτήρα.
3. Μετά τον καθαρισμό τοποθετήστε πάλι το συρτάρι στη θέση του. Ελέγξτε αν το σφώνιο είναι στην αρχική του θέση.

Φίλτρα εισόδου νερού

Υπάρχει ένα φίλτρο στην άκρη κάθε μιας από τις βαλβίδες εισόδου νερού στο πίσω μέρος του μηχανήματος και επίσης στο άκρο κάθε εύκαμπτου σωλήνα εισόδου νερού εκεί όπου συνδέονται στην παροχή. Αυτά τα φίλτρα εμποδίζουν τις ξένες ύλες και τις ακαθαρσίες να εισχωρήσουν στη συσκευή μαζί με το νερό. Τα φίλτρα πρέπει να καθαρίζονται επειδή λερωνονται.

- Κλείστε τις παροχές νερού.

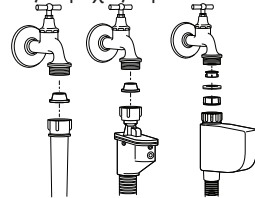

- Αφαιρέστε τα παξιμάδια των εύκαμπτων σωλήνων εισόδου νερού για να καθαρίσετε με κατάλληλη βούρτσα τις επιφανείες των φίλτρων στις βαλβίδες εισόδου νερού.
- Εάν τα φίλτρα είναι πολύ λερωμένα, μπορείτε να τα αφαιρέσετε με μια πένσα και να τα καθαρίσετε.
- Αφαιρέστε τα φίλτρα από τα ίδια άκρα των εύκαμπτων σωλήνων εισόδου νερού μαζί με τις στεγανοποιήσεις και καθαρίστε τα καλά σε τρεχούμενο νερό.
- Τοποθετήστε πάλι τις στεγανοποιήσεις και τα φίλτρα προσεκτικά στις θέσεις τους και σφίξτε τα παξιμάδια των εύκαμπτων σωλήνων με το χέρι.

Αποστράγγιση τυχόν παραμένουστος νερού και καθαρισμός του φίλτρου της αντλίας

Το προϊόν σας είναι εξοπλισμένο με σύστημα φίλτρου το οποίο εξασφαλίζει καθαρότερη εκκένωση νερού, πράγμα που επεκτείνει την ωφέλιμη ζωή της αντλίας εμποδίζοντας στερεά αντικείμενα όπως κουμπιά, νομίσματα και ίνες από τα υφάσματα να

αποφράξουν τη φτερωτή της αντλίας του νερού πλυσίματος.

- Αν το πλυντήριο σας δεν μπορεί να αποστραγγίσει το νερό, τότε μπορεί να έχει αποφραχθεί το φίλτρο της αντλίας. Μπορεί να απαιτείται καθαρισμός κάθε 2 χρόνια ή όταν αποφράσσεται. Για να καθαριστεί το φίλτρο της αντλίας θα πρέπει να αποστραγγιστεί το νερό.

Επιπλέον, το νερό ίσως χρειαστεί να αποστραγγιστεί τελείως στις ακόλουθες περιπτώσεις:

- πριν μεταφέρετε το πλυντήριο (π.χ. όταν μετακομίζετε)
 - όταν υπάρχει κίνδυνος να παγώσει το νερό
- Για να καθαρίσετε το λερωμένο φίλτρο και να αποστραγγίσετε το νερό:

1- Βγάλτε τη συσκευή από την πρίζα για να διακόψετε την παροχή ρεύματος.

 Είναι δυνατό στο πλυντήριο να παραμένει νερό σε θερμοκρασία 90° C. Επομένως το φίλτρο πρέπει να καθαρίζεται μόνον αφού το νερό στο εσωτερικό της συσκευής κρυώσει, για να αποφευχθεί κίνδυνος εγκαυμάτων.

2- Ανοίξτε το καπάκι του φίλτρου. Το καπάκι του φίλτρου μπορεί να αποτελείται από ένα ή δύο τμήματα ανάλογα με το μοντέλο του πλυντηρίου σας.

Αν αποτελείται από δύο τμήματα, πιέστε το ωτίο στο καπάκι του φίλτρου προς τα κάτω και τραβήξτε το τμήμα έξω προς το μέρος σας.

Αν αποτελείται από ένα τμήμα, κρατήστε το και από τις δύο πλευρές και ανοίξτε το τραβώντας το προς τα έξω.

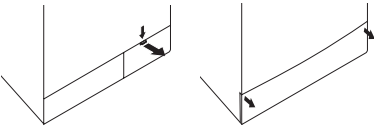

3- Με ορισμένα από τα μοντέλα παρέχεται ένας εύκαμπτος σωλήνας αποστράγγισης έκτακτης ανάγκης. Με άλλα πλυντήρια δεν παρέχεται από το εξάρτημα.

Αν με το πλυντήριο σας παρέχεται εύκαμπτος σωλήνας αποστράγγισης έκτακτης ανάγκης, κάνετε τα ακόλουθα, όπως φαίνεται στην πιο κάτω εικόνα:

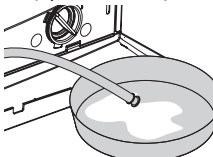

- Βγάλτε τον εύκαμπτο σωλήνα εξόδου της αντλίας από τη θέση του.
- Τοποθετήστε ένα μεγάλο δοχείο στο άκρο του εύκαμπτου σωλήνα. Αδειάστε το νερό στο δοχείο τραβώντας το πώμα που βρίσκεται στην άκρη του εύκαμπτου σωλήνα. Αν η ποσότητα του νερού που πρέπει να αδειάσει είναι μεγαλύτερη από τη χωρητικότητα του δοχείου, τοποθετήστε πάλι το πώμα, χύστε το νερό και συνεχίστε τη διαδικασία.
- Αφού ολοκληρωθεί η διαδικασία αποστράγγισης, τοποθετήστε πάλι το πώμα στο άκρο του σωλήνα και τον εύκαμπτο σωλήνα πάλι στη

θέση του.

Αν με το πλυντήριο σας δεν παρέχεται εύκαμπτος σωλήνας αποστράγγισης, κάνετε τα ακόλουθα, όπως φαίνεται στην πιο κάτω εικόνα:

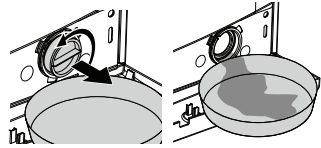

- Τοποθετήστε ένα μεγάλο δοχείο μπροστά από το φίλτρο ώστε να δεχθεί το νερό που θα τρέξει από το φίλτρο.
- Χαλαρώστε το φίλτρο της αντλίας (αριστερόστροφα) έως ότου αρχίσει να ρέει νερό απ' αυτό. Κατευθύνετε τη ροή του νερού στο δοχείο που έχετε τοποθετήσει μπροστά από το φίλτρο. Μπορείτε να χρησιμοποιήσετε ένα πανί για να απορροφήσει τυχόν νερό που χύθηκε.
- Όταν δεν απομένει πια νερό, γυρίστε το φίλτρο της αντλίας έως ότου χαλαρώσει τελείως και κατόπιν αφαιρέστε το.
- Καθαρίστε τυχόν κατάλοιπα στο εσωτερικό του φίλτρου καθώς και τυχόν ίνες, αν υπάρχουν, γύρω από την περιοχή της φτερωτής.
- Αν το προϊόν σας διαθέτει τη λειτουργία πίδακα νερού, βεβαιωθείτε να προσαρμόσετε το φίλτρο στο περίβλημά του στην αντλία. Ποτέ μην ασκείτε βία στο φίλτρο ενώ το τοποθετείτε στο περίβλημά του. Προσαρμόστε το φίλτρο πλήρως μέσα στο περίβλημά του, αλλιώς μπορεί να διαρρεύσει νερό από το καπάκι του φίλτρου.

4- Κλείστε το καπάκι του φίλτρου.

Κλείστε το καπάκι δύο τμημάτων του φίλτρου του προϊόντος σας πιέζοντας το ωτίο που διαθέτει.

Κλείστε το καπάκι ενός τμήματος του φίλτρου του προϊόντος σας προσαρμόζοντας στη θέση τους τα ωτία του κάτω μέρος και πιέζοντας το πάνω τμήμα του.

6 Προτεινόμενες λύσεις σε προβλήματα

Αιτία	Εξήγηση / Πρόταση
Το πρόγραμμα δεν μπορεί να ξεκινήσει ή να επιλεγεί.	
<ul style="list-style-type: none"> • Η συσκευή ίσως έχει μεταβεί σε λειτουργία αυτοπροστασίας λόγω προβλήματος σε βοηθητική παροχή (όπως τάση δικτύου ρεύματος, πίεση νερού κλπ.). 	<ul style="list-style-type: none"> • Πραγματοποιήστε επαναφορά των ρυθμίσεων του πλυντηρίου πιέζοντας το κουμπί “Εναρξη/Παύση/Ακύρωση” για 3 δευτερόλεπτα. (βλέπε την ενότητα Ακύρωση Προγράμματος)
Εξέρχεται νερό από το κάτω μέρος του πλυντηρίου.	
<ul style="list-style-type: none"> • Ενδεχομένως να υπάρχουν προβλήματα με τους εύκαμπτους σωλήνες ή με το φίλτρο της αντλίας. 	<ul style="list-style-type: none"> • Βεβαιωθείτε ότι οι στεγανοποιήσεις των εύκαμπτων σωλήνων εισόδου νερού είναι τοποθετημένες σωστά. • Προσαρμόστε στεγανά τον εύκαμπο σωλήνα στην παροχή. • Βεβαιωθείτε ότι το φίλτρο της αντλίας νερού είναι καλά κλεισμένο.
Το πλυντήριο σταμάτησε σύντομα μετά την έναρξη του προγράμματος.	
<ul style="list-style-type: none"> • Το πλυντήριο μπορεί να σταματήσει προσωρινά λόγω χαμηλής τάσης. 	<ul style="list-style-type: none"> • Θα συνεχίσει τη λειτουργία του όταν η τάση επανέλθει στο κανονικό επίπεδο.
Περιστρέφεται συνεχώς. Δεν γίνεται αντίστροφη μέτρηση του υπολειπόμενου χρόνου. (Για μοντέλα με οθόνη)	
<ul style="list-style-type: none"> • Ενδεχομένως υπάρχει ανισοκατανομή των ρούχων στο πλυντήριο. 	<ul style="list-style-type: none"> • Το αυτόματο σύστημα διόρθωσης περιστροφής ενδεχομένως να έχει ενεργοποιηθεί λόγω ανισοκατανομής των ρούχων στο τύμπανο. • Τα ρούχα στο τύμπανο μπορεί να έχουν μαζευτεί όλα μαζί (ρούχα σε σάκο). Θα πρέπει να γίνει νέα κατανομή των ρούχων και να επαναληφθεί το στύψιμο. • Όταν τα ρούχα δεν είναι ομοιόμορφα κατανεμημένα στο τύμπανο, δεν εκτελείται στύψιμο για να εμποδιστεί τυχόν ζημιά στο πλυντήριο και το περιβάλλον του.
Πλένει συνεχώς. Δεν γίνεται αντίστροφη μέτρηση του υπολειπόμενου χρόνου. (Για μοντέλα με οθόνη)	
<ul style="list-style-type: none"> • Σε περίπτωση διακοπής της αντίστροφης μέτρησης ενώ προσλαμβάνεται νερό: • Δεν θα γίνεται αντίστροφη μέτρηση στο χρονοδιακόπτη έως ότου το πλυντήριο γεμίσει με τη σωστή ποσότητα νερού. 	<ul style="list-style-type: none"> • Το πλυντήριο θα περιμένει έως ότου υπάρχει επαρκής ποσότητα νερού για να αποφευχθούν άσχημα αποτελέσματα πλυσίματος λόγω έλλειψης νερού. Τότε ο χρονοδιακόπτης θα αρχίσει την αντίστροφη μέτρηση.
<ul style="list-style-type: none"> • Σε περίπτωση διακοπής της αντίστροφης μέτρησης στο βήμα θέρμανσης: • Δεν θα γίνεται αντίστροφη μέτρηση του χρόνου έως ότου επιτευχθεί η επιλεγμένη θερμοκρασία για το πρόγραμμα 	
<ul style="list-style-type: none"> • Σε περίπτωση προσωρινής διακοπής της αντίστροφης μέτρησης στο βήμα στυψίματος: • Ενδεχομένως υπάρχει ανισοκατανομή των ρούχων στο πλυντήριο. 	<ul style="list-style-type: none"> • Το αυτόματο σύστημα διόρθωσης περιστροφής ενδεχομένως να έχει ενεργοποιηθεί λόγω ανισοκατανομής των ρούχων στο τύμπανο. • Τα ρούχα στο τύμπανο μπορεί να έχουν μαζευτεί όλα μαζί (ρούχα σε σάκο). Θα πρέπει να γίνει νέα κατανομή των ρούχων και να επαναληφθεί το στύψιμο. • Όταν τα ρούχα δεν είναι ομοιόμορφα κατανεμημένα στο τύμπανο, δεν εκτελείται στύψιμο για να εμποδιστεί τυχόν ζημιά στο πλυντήριο και το περιβάλλον του.
Υπάρχει αφρισμός πάνω από τη θήκη του απορρυπαντικού	
<ul style="list-style-type: none"> • Χρησιμοποιήθηκε υπερβολική ποσότητα απορρυπαντικού. 	<ul style="list-style-type: none"> • Ανακατέψτε μια κουταλιά της σούπας μαλακτικού και 1/2 λίτρο νερού και προσθέστε το στο διαμέρισμα κύριας πλύσης στο συρτάρι προσθήκης απορρυπαντικού.

7 Προδιαγραφές

ΜΟΝΤΕΛΟ	WMB 91242 LC
Μέγιστη χωρητικότητα (kg)	9
Ύψος (cm)	84
Πλάτος (cm)	60
Βάθος (cm)	59
Καθαρό Βάρος (±4 Kg)	73
Τροφοδοσία (V/Hz)	230 V / 50Hz
Συνολ.Ρεύμα (A)	10
Συνολ. Ισχύς (W)	2200
Στροφές	1200









































Οι προδιαγραφές της συσκευής αυτής ενδέχεται να αλλάξουν χωρίς προειδοποίηση για λόγους βελτίωσης της ποιότητας του προϊόντος. Οι εικόνες που περιλαμβάνονται στο παρόν εγχειρίδιο είναι σχηματικές και ενδέχεται να μη συμφωνούν ακριβώς με το προϊόν σας.

Οι τιμές που αναφέρονται στις ετικέτες του πλυντηρίου ή στην τεκμηρίωση που το συνοδεύει έχουν αποκτηθεί στο εργαστήριο σύμφωνα με τα σχετικά πρότυπα. Ανάλογα με τις συνθήκες λειτουργίας και περιβάλλοντος της συσκευής, οι τιμές μπορεί να διαφέρουν.

 Στη συσκευή αυτή υπάρχει το σύμβολο της επιλεκτικής διαλογής το σχετικό με τα απορρίμματα ηλεκτρικών και ηλεκτρονικών συσκευών Αυτό σημαίνει ότι το προϊόν αυτό πρέπει να το αναλάβει ένα σύστημα επιλεκτικής συλλογής, σύμφωνα με την ευρωπαϊκή οδηγία 2002/96/CE, προκειμένου να μπορείς είτε να το ανακυκλώσει είτε να το αποσυναρμολογήσει ώστε να μειωθεί κάθε επίπτωση για το περιβάλλον.

Για περισσότερες πληροφορίες, μπορείτε να επικοινωνήσετε με τη διοίκηση του τόπου κατοικίας σας ή της περιφέρειάς σας

Τα ηλεκτρονικά προϊόντα τα οποία δεν έχουν γίνει αντικείμενο επιλεκτικής διαλογής μπορεί να αποβούν επικίνδυνα για το περιβάλλον και την ανθρώπινη υγεία λόγω της παρουσίας επικινδύνων ουσιών.

									
Σκούρα	Σκούρα	Συνθετικά	Βαμβακερά	Πρόπλυση	Κύρια πλύση	Ξέβγαλμα	Πλύσιμο	Στύψιμο	Ευπαθή
									
Στράγγισμα	Λιγότερο σαλάκωμα	Πάπλωμα	Κλειδώμα προστασίας	Πλύσιμο στο χέρι	Μυρουδιακά	Βαμβακερά Οικον.	Μάλλινα	Εξπρές 14 Πολύ σύντομο εξπρές	Ημέρας
									
Ημέρας εξπρές	Αναμονή μετά το ξέβγαλμα	Έναρξη/ Πάυση	Χωρίς στύψιμο	Σύντομη πλύση	Τέλος	Κρύο	Θερμοκρασία	Καθαρισμός τυμπάνου	Εσώρουχα
									
Μικτά 40	Σούπερ 40	Πρόσθετο ξέβγαλμα	Φρεσκάρισμα	Πουκάμισα	Τζην	Αθλητικά	Χρονική καθυστέρηση	Έντονο	

1 Övintézkedések

Általános biztonsági kérdések

- Soha ne helyezze a gépet szőnyegre. A szükséges légáramlás nélkül ugyanis túlhevülhet a gép. Ez pedig problémákat okozhat.
- A gép vezetékének meghibásodása esetén kérjen szakszerű segítséget!
- A tömlőt biztonságosan illessze bele az elvezetőbe, hogy megakadályozza az esetleges szivárgást, és hogy a gép el tudja vezetni a vizet. Fontos, hogy az üzembe helyezést vagy tisztítást követően, amikor a gép a helyére kerül a víz be- és kivezető csövek nem lehetnek meghajolva, összetekeredve vagy megtörve.
- A mosógép úgy van megtervezve, hogy áramszünet esetén is tovább működhessen. Ebben az esetben is folytatódik majd a mosási program. A beállított program törléséhez nyomja meg a „Start/Pause/Cancel” gombot, és tartsa nyomva 3 másodpercig (bővebben a Program törlése alatt).
- Elképzelhető, hogy a gép átvételekor már lesz némi víz a gépben. Tekintve, hogy ez a minőségellenőrzési folyamatból maradt vissza, normálisnak tekinthető. A gépre nem káros.
- Bizonyos lehetséges problémákért a gép elhelyezése lehet felelős. Nyomja meg a „Start/Pause/Cancel” gombot, és tartsa nyomva 3 másodpercig a beállított program törléséhez, mielőtt szerelőt hívna.

Első használat

- Az első mosást mosószerrel, de ruhák nélkül folytassa le a „Pamut 90°C” programmal.
- Üzembe helyezéskor győződjön meg róla, hogy a hideg- és melegvízes csatlakoztatások megfelelőek.
- Amennyiben a jelenlegi árammegszakító 16 amperes teljesítménynél gyengébb, kérjük, szereltesen be egy szakértővel egy 16 ampereset.
- Átalakítóval vagy anélkül történő használat közben ne feledkezzen meg a földelés üzembe helyezéséről sem. A földelés nélküli használatból eredő károkért cégünk nem vállal felelősséget.
- A csomagolóanyagokat tartsa távol a gyerekektől és a hulladékhasznosítási előírásoknak megfelelően selejtezze le őket.

Rendeltetészerű használat

- A terméket otthoni használatra tervezték.
- A gép csak a megfelelő jelzéssel ellátott dolgok mosására alkalmas.

Biztonsági előírások

- A gépet megfelelő kapacitású földelt csatlakozáshoz kell kötni.
- A vezetékek és tömlők mindig legyenek sértetlenek, valamint megfelelően megerősítettek.
- Kösse a kifolyó tömlőt biztonságosan egy mosdóhoz vagy kádhoz, mielőtt használni kezdené a gépet. A magas hőmérsékletű mosóvíz forrázást okozhat!
- A betöltőajtót soha ne nyissa ki, illetve ne vegye

ki a szűrőt, ha a dob belsejében még víz van.

- Ha épp nincs használatban a gép, áramtalanítsa!
- Vizes tömlővel soha ne mossa le a gépet! Ezzel áramütésnek teszi ki magát!
- Nedves kézzel ne érintse meg a vezetéket! Ne működtesse a gépet, ha a vezetékek sérültek!
- Olyan meghibásodások esetén, melyek nem orvosolhatóak a használati utasításban foglaltak alapján, tegye a következőket:
- Kapcsolja ki a gépet, húzza ki a csatlakozót, fordítsa el a vizes csapot, majd forduljon szakemberhez. A gép leselejtezésekor további információkért forduljon a megfelelő helyi hatóságokhoz vagy a szilárdhulladék-gyűjtőhöz!

Amennyiben gyerekek lennének a házban...

- Ha gép működik, a gyermekeket ne engedje a közelébe! Ne hagyja, hogy játszanak a géppel!
- Amennyiben elhagyja azt a helyet, ahol a mosógép van, csukja be a betöltőajtót!

2 Üzembe helyezés

A csomagolás eltávolítása

Billentse felfelé a csomagot a csomagolóanyag eltávolításához. A csomagolást a szalag meghúzásával tudja leválasztani.

A szállításhoz használt zárok kinyitása.

- ⚠️ A szállításhoz használt biztonsági csavarokat még a használat megkezdése előtt el kell távolítani! Enélkül károsodás érheti a gépet!
- 1. Lazítsa meg őket egy csavarhúzóval addig, amíg már kézzel is csavarhatóak („C”).
- 2. Óvatos csavarásokkal távolítsa el őket!
- 3. A fedőket (a használati útmutatóval együtt a csomagban található) erősítse a panel hátulján lévő csövekhez. (“P”)



- i A biztonsági csavarokat tartsa biztonságos helyen arra az esetre, ha újra költöztetni kellene a gépet.

- i A megfelelően rögzített biztonsági csavarok nélkül soha ne kezdjen bele a gép szállításába!

A lábak beállítása:

- ⚠️ Ne használjon semmilyen egyéb eszközt a csavarok meghúzásához! Ez ugyanis sérülést okozhat.

1. Kézzel lazítsa meg a csavarokat a gép talpán.

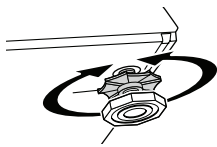

2. Állítsa be őket úgy, hogy a gép egyenletesen álljon a talajon.
3. Fontos: Erősítse meg ismét az összes csavart.

A lefolyóhoz történő csatlakoztatás.

Fontos:

- A gép működtetéséhez szükséges víznyomásnak 1-10 bar érték közöttinek kell lennie (0,1 – 1 Mpa).
- A csomagban található speciális tömlőket erősítse a gépen található vízbeömlő szelepekhez.

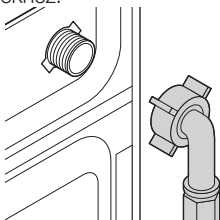

- A szivárgás megelőzése érdekében (amely a csatlakozási pontokon jelentkezhet) gumitömítéseket is talál a csomagban (4 darabot a dupla vízbeömlős és 2 darabot az egyéb modellek esetén). Ezeket a csapnál és a gép csatlakozásainál kell felhasználni. A cső sima, szűrővel felszerelt vége a csaphoz kapcsolandó, a másik pedig a géphez. Kézrel jól húzza meg a csavarokat, de soha ne használjon csavar kulcsot.
- Sima vízbeömlővel rendelkező modellek nem csatlakoztathatók a melegvízes csaphoz.

Azt követően, hogy a szerkezetet a karbantartási vagy tisztítási munka után visszahelyezte a helyére, figyeljen oda arra, hogy a csövek ne tekeredjenek meg, és ne gátolódjanak el.

Vízvezető csatornához való csatlakoztatás

A vízkivezető cső egy mosdó vagy egy kád széléhez csatlakoztatható. A tömlőnek szilárdan kell csatlakoznia a kivezetőhöz, hogy ne hagy kijöjjön belőle.

Fontos:

- A tömlő végét közvetlenül a lefolyóhoz vagy a kádhoz kell csatlakoztatni.
- A tömlőt legalább 40, maximum 100 cm magasan kell csatlakoztatni.
- Amennyiben a tömlőt kevesebb, mint 40 centi választja el a padlótól, akkor a vízvezetés nehezzé válik, a mosott ruhák pedig vízesek maradhatnak.

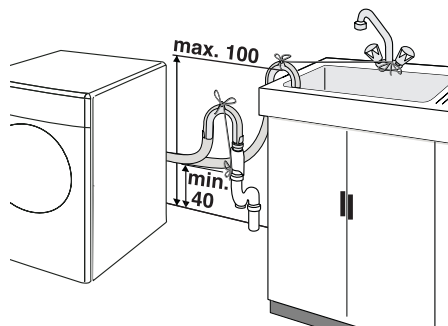

- A csövet több mint 15 centi mélyen kell csatlakoztatni. Ha túl hosszú, meg kell rövidíteni.
- A kombinált tömlők maximum hossza nem lehet hosszabb 3,2 méternél.

Elektromos csatlakozás

A szerkezetet megfelelő kapacitású földelt csatlakozáshoz kell kötni.

Fontos:

- A csatlakozónak kell felelnie az adott ország nemzeti előírásainak.
- A megfelelő feszültségről a „Technikai specifikációk” fejezetben olvashat bővebben.
- A feszültségnek kell egyeznie a hálózati feszültséggel.
- A hosszabbítókkal létrehozott kapcsolat nem ajánlott.

⚠ Ha a készülék sérült tápvezetékét ki kell cserélni, azt csak szakember végezze.

⚠ A készülék a javítás elvégzéseig nem üzemeltethető! Ezzel áramütésnek teszi ki magát!

3 Mosás előtti előkészületek Mosnivalók összekészítése

A fémrészeket is tartalmazó ruhadarabok (például övcsattok és fémgombok) károsíthatják a gépet. Távolítsa el a fémrészeket vagy tegye azokat bele egy párnahuzatba, illetve ahhoz hasonlóba.

- Válogassa ki a ruhákat az anyag, szín, és a megengedett víz hőmérséklet értékek alapján, amikor programot választ. Mindig kövesse a ruhák címkéin található utasításokat.
- A kisebb darabokat, mint pl. a gyerekzoknik és nylonharisnyák, helyezze bele egy párnahuzatba, illetve ahhoz hasonlóba. Ez az esetleges elvesztéstől is megvédi ruháit.
- A „gépben mosható” vagy a „kézzel mosható” termékeket csak a megfelelő programmal mossa.
- Ne mossa együtt a színes és fehér ruhákat. Az új, sötét ruhák sok festéket kiereszthetnek magukból. Ezért fontos, hogy azokat külön mossa.
- Használjon gépi mosáshoz megfelelő mosószeret. Mindig kövesse a csomagoláson látható utasításokat.

- A nadrágokat és a finom ruhákat kifordítva mossa.

Helyes ruhamennyiség

- i** Kérjük kövesse a "Programválasztási táblázat"-ban leírtakat. A mosási eredmények romolhatnak a gép túltöltése esetén.

Betöltőajtó

Az ajtó bezáródik, a Fedél Zárva szimbólum (3-13i szám) pedig kigyullad. Az ajtó kinyitható, amikor a szimbólum eltűnik.

Mosószeres és lágyítók

Mosószer-adagoló fiók

A mosószer-adagoló fiók három egységből áll:

A gép típusától függően a mosószer-adagoló két különböző jellegű lehet:

- (I) előmosáshoz
- (II) főmosáshoz
- (III) szifon
- (☼)lágyítónak

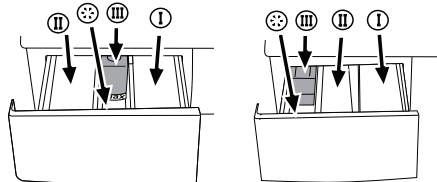

A mosószer, a lágyító és az egyéb tisztítók.

Adjon hozzá mosószert és lágyítót még a program kezdete előtt.

Ne nyissa ki a mosószer-adagoló fiókot a program futása alatt!

Mikor előmosás nélkül mos, az előmosási mosószer-adagoló fiókba ne tegyen mosószert.

Mosószer minősége

A használandó mosószer mennyisége attól függ, hogy mennyi ruhát kell kimosni, illetve milyen a víz keménysége.

- Ne használjon olyan mennyiséget, amely a csomagoláson feltüntetettet meghaladja, így elkerülheti a túlhabzást, emellett spórolhat és a környezetet is kíméli.
- Soha ne lépje túl a (>maximum<)- szint jelzést, mert ellenkező esetben a lágyító anélkül megy kárba, hogy felhasználásra kerülne.
- Folyékony mosószert soha se használjon, amennyiben az időeltoló funkciót szeretné használni.

4 A program kiválasztása és a gép működtetése

Kezelőpult

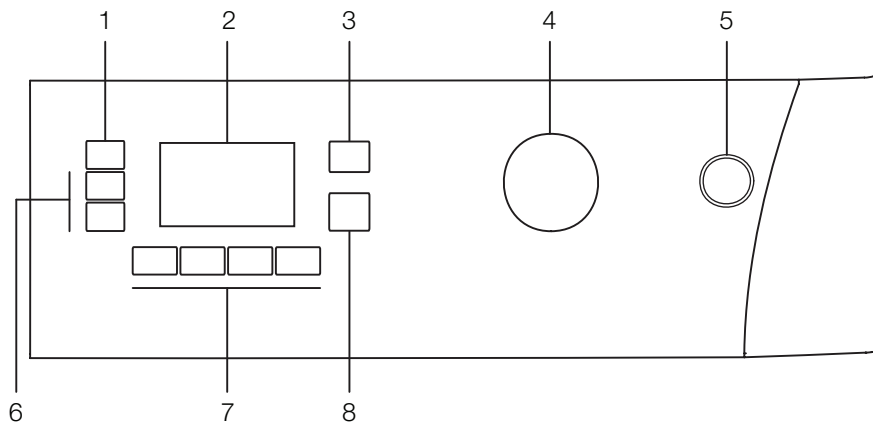

- 1 - Centrifugálási sebesség beállító gomb
- 2 - Kijelző
- 3 - Hőmérséklet beállítási gomb
- 4 - Programválasztó kapcsoló

- 5 - Be/Ki kapcsoló
- 6 - Időeltolási gomb (+/-)
- 7 - Kiegészítő funkciógombok
- 8 - Start/Szünet/Törlés gomb

Kijelző szimbólumai

- a - Centrifugálás szimbóluma
- b - Centrifugálás sebességjelző
- c - Víz elzárása szimbólum (A gép modelljének megfelelően)
- d - Gazdaságosság szimbólum
- e - Hőmérséklet jelző
- f - Hőmérséklet szimbólum
- g - Ajtózáras szimbóluma
- h - Készenlét szimbóluma
- i - Indítás szimbóluma
- j - Kiegészítő funkciók szimbólumai
- k - Hátralévő és halasztott idő kijelző
- l - Programjelző szimbólumok (előmosás/főmosás/öblítés/lágyítás/centrifugázás)
- m - Időeltolás szimbóluma

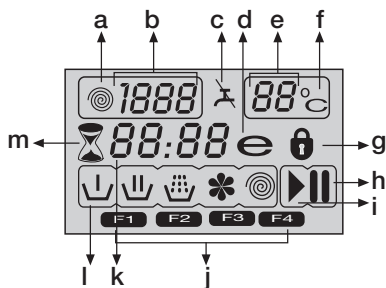

A gép bekapcsolása

Dugja be a gép csatlakozósínorját. Fordítsa el teljesen a sapkát. Ellenőrizze, hogy a tömlők

megfelelő szorosan csatlakoztatva vannak-e. Helyezze a gépbe a ruhákat. Adjon hozzá mosószert és lágyítót. Nyomja meg a „Be/Ki” gombot.

Programválasztás

Válassza ki a megfelelő programot a program táblázatból a szennyes típusa, mennyisége és szennyezettsége és mosási hőmérséklete szempontjából.

Fordítsa a programválasztó gombot ahhoz a programhoz, mellyel a szennyes mosni szeretné. A képernyőn feltűnik az ajánlott hőmérsékleti és centrifugázási érték. A program elindításához nyomja meg a „Start/Szünet/Törlés” gombot.

Főbb programok

A textilía típusától függően a következő programok érhetőek el:

• Pamut

Ezzel a programmal a tartós ruhákat moshatja. Hosszabb mosási ciklus alatt ruháit a gép erőteljesen mossa. Pamut anyagokhoz ajánlott (pl. lepedő, paplan és párnahuzat, köntös, fehérnemű, stb.)

• Szintetikus

Ezzel a programmal a kevésbé tartós ruhákat moshatja. Ez a program a „Pamut” programhoz képest finomabb mosási mozdulatok, és rövidebb mosási ciklus segítségével mos. A szintetikus ruhákat (például pólók, blúzok, szintetikus/gyapjú anyagok stb.) ajánlatos ezzel a programmal szárítani. Függönyök és csipkék esetén a „Szintetikus 40” programot ajánljuk előmosással és gyűrődésgátló funkcióval. Az előmosási rekeszbe ne tegyen mosóport. A fő mosórészbe kevesebb mosóport tegyen, mivel a különálló szálak (csipke) túl sok habot

képeznek hálós kialakításuk révén.

• Gyapjú

A gépben is mosható gyapjú ruhákat ezzel a programmal moshatja. Válassza ki a megfelelő hőmérsékletet a ruhái számára az azokon található címkék alapján. Ajánlott, hogy gyapjú anyagok esetében ügyeljen rá, milyen mosószert használ.

További programok

Különleges esetekben további speciális programokat is választhat.

i A további programok különbözhetnek a modellenként.

• Pamut Eco

Lehetősége van rá, hogy ruháit a hosszabb pamut programmal mossa ki, kiváló mosási teljesítményt biztosítva így.

i A gazdaságos pamut program a többi pamut programnál kevesebb energiát használ fel.

• Babycare

A fokozott higiénit a hosszabb vízmelegítési periódus és egy további öblítés funkció biztosítja. A csecsemőruhákat és az allergiások ruháit ajánlatos ezzel a programmal mosni.

• Kézi mosás

Ezzel a programmal moshatóak a "gépben nem mosható" címkével ellátott gyapjú- és finom ruhák. A program finoman mossa ki a ruhákat, anélkül hogy azokat bármilyen módon károsítaná.

• Napi expressz

Ezzel a programmal kis mennyiségű enyhén szennyezett és nem foltos pamut öltözékeket. Pl. egyszer hordott fürdőköpenyeket, paplanhuzatokat, sportszerelést, hétköznapi ruhát, stb.

• expressz 14

Ezzel a programmal kis mennyiségű enyhén szennyezett és nem foltos pamut öltözékeket. Pl. egyszer hordott fürdőköpenyeket, paplanhuzatokat, sportszerelést, hétköznapi ruhát, stb.

• Sötét mosás

Ezzel a programmal mossa a sötét ruhákat, és azokat a színes ruhákat, amelyeket meg akar óvni a kifakulástól. A program kis mechanikai mozgással, alacsony hőmérsékleten mossa a ruhákat. A sötét színű ruhákhoz folyékony mosószert vagy gyapjúmosószert használatát javasoljuk.

• Mix

Ezzel a programmal pamut és szintetikus ruhákat egyszerre moshat. Nincs szükség a szétválogatásukra.

• Ing

Ezzel a programmal pamutingeket moshat, szintetikus és szintetikus jelzésűeket.

• Paplan

A gépben is mosható paplanokat ezzel a programmal moshatja.

i Egnél több paplant ne helyezzen a gépbe.

Minden egyes program egy teljes mosási folyamatot tartalmaz, amely a mosást, az öblítést és – szükség szerint – a centrifugálást foglalja magában.

i Programválasztáskor válogassa szét a ruhákat az anyag, a szín, a szennyezettség foka és a megengedett vízhőmérsékleti értékek alapján.

i Mindig a lehető legalacsonyabb hőmérsékletet válassza. A nagyobb hőmérsékletű mosás során nagyobb a gép energiafogyasztása.

i További részletekért tekintse meg a „Programválasztási táblázat” c. részt.

• Felfrissítés

A "Felfrissítő" programot az olyan ruhákhoz szagtalanításához használhatja, amelyeket csak egyszer viselt, és amelyek nem koszosak.

• Eco clean 20 (Eco Clean)

Ez a program sokkal környezetbarátabb, és kevesebb természeti erőforrást használ fel, mint a többi mosási program, ezért a kismértékben szennyezett pamut ruhák (max. 3,5 kg) mosásához használható. Ezzel a programmal rövid idő alatt és gazdaságos módon moshat. A program használatához a folyékony vagy gél állagú mosószert javasolt.

• Dob mosás

Ezt a programot a gép öntisztítása érdekében bizonyos időközönként járassa végig (pl. havonta vagy kéthavonta egyszer). Ezt a programot ruhaneműk behelyezése nélkül kell használnia. A program indítása előtt győződjön meg róla, hogy a gép valóban üres-e. A hatékonyabb tisztítás érdekében helyezzen a "II"-es számmal jelölt mosószert-adagoló fiókba vízköoldót. A program befejeztével hagyja nyitva a mosógép ajtaját, és hagyja megszáradni a gép belsejét.

i Ez a program nem használható a szennyes mosásához. Ez a gép egyik karbantartási programja.

i Soha ne használja a programot, ha van valami a gépben.

i A program indításakor a mosógép automatikusan érzékeli a mosógépben lévő ruhákat, és megszakítja a programot.

Gazdaságossági szimbólum

Mutatja az energiatakarékos programokat és a hőmérsékleti választási lehetőségeket.

Mivel az "intenzív" és a "higiénia" programok hosszú programok, a magasabb hőmérsékleten a higiénia eléréséhez, a "Gazdaságos" szimbólum nem kezd el világítani.

Speciális programok

Részletes beállításokhoz válassza a következő programok valamelyikét:

• Öblítés

Ezt a programot akkor használja, amikor külön szeretne öblíteni és keményíteni.

• Centrifugálás + Szivattyúzás

A víznek a gépből történő leeresztését követően ez a program a maximális alapértelmezett rpm sebességgel centrifugál.

i A finomabb szennyesekhez alacsonyabb centrifuga fokozatot használjon.

Hőmérséklet kiválasztása

Valahányszor új programot választunk ki, a program várható hőmérséklete megjelenik a hőmérsékletjelzőn (7b).

A hőmérséklet megváltoztatásához nyomja meg a hőmérséklet gombot. A hőmérséklet így 10°-kal csökken.

A hideg víz kiválasztását a „-” szimbólum jelöli.

90°C	Normál szennyezettségű, fehér pamut anyagok és fehérneműk esetében. (Pl.: asztalterítők, törülközők, lepedők)
60°C	Átlagosan piszkos, nem fakuló színes fehérneműk, pamut anyagok és szintetikus ruhák esetében (Pl.: ingek, pizsamák és enyhén piszkos fehér vászon anyagok (Pl.: fehérnemű))
40°C 30°C hideg	Kevertszálás ruhák, beleértve a szintetikus és gyapjú, illetve a finom anyagokat.

Centrifugálási sebesség kiválasztása

Egy új program kiválasztásakor az adott programhoz tartozó maximális sebesség feltűnik a kijelzőn.

A sebesség csökkentéséhez nyomja meg a “Spin” gombot. Így a sebesség fokozatosan csökken. Ezt követően különböző öblítési funkciók érhetőek el.

Ezeket az „” és „-” funkciókkal jelölik.

Ha a program végeztével nem üríti ki a ruhákat, akkor választhatja az öblítés tartása funkciót annak érdekében, hogy a ruhák ne gyűrődjenek meg mikor nincs víz a gépben. Ezzel a funkcióval a gép az utolsó öblítévízben tartja ruhákat. Amennyiben az öblítés-meghosszabbítási funkciót követően ki akarja centrifugálni a mosást, akkor:

- Állítsa be a centrifuga sebességét.
- Nyomja meg a Start/Szünet/Törlés gombot. A program folytatódik. A gép kiszivattyúzza a vizet és kicentrifugázza a ruhákat.

A centrifugamentes funkció arra való, hogy a program végén a gép centrifugálás nélkül szivattyúzza le a vizet.

Program és fogyasztási táblázat

HU						Kiegészítő funkció						Választható hőmérséklet-tartomány °C
Programok (°C)		Max betöltés (kg)	Vízfogyasztás (l)	Energiafogyasztás (kWh)	Max. sebesség***	Előmosás	Gyors mosás	Öblítés plusz	Gyűrődésgátlás	Öblítés tartás	Állatszór eltávolítása	
Pamut	90	9	87	2.70	1600	•	•	•	•	•	•	90-Hideg
Pamut	60	9	85	1.80	1600	•	•	•	•	•	•	90-Hideg
Pamut	40	9	85	1.00	1600	•	•	•	•	•	•	90-Hideg
Babycare	90	9	80	2.70	1600			*		•		90-30
Pamut Eco	60**	9	66	1.35	1600	•	•	•	•	•	•	60-Hideg
Pamut Eco	40	9	80	0.95	1600	•	•	•	•	•	•	60-Hideg
Szintetikus	60	4	55	1.00	1000	•	•	•	•	•	•	60-Hideg
Szintetikus	40	4	55	0.52	1000	•	•	•	•	•	•	60-Hideg
Eco Clean	20	3.5	45	0.16	1600					•		20
Mix	40	4	55	0.62	1000	•	•	•	•	•	•	40-Hideg
Paplan	40	-	60	0.60	1000							60-40
expressz 14	30	2	42	0.10	1400			•		•		30-Hideg
Napi expressz	90	9	70	2.02	1400			•		•		90-Hideg
Napi expressz	60	9	70	1.20	1400			•		•		90-Hideg
Napi expressz	30	9	80	0.30	1400			•		•		90-Hideg
Gyapjú	40	2	56	0.30	1000			•		•		40-Hideg
Kézi mosás	30	1.5	40	0.25	1000							30-Hideg
Sötét mosás	40	4	95	0.60	1000			*		•		40-Hideg
Dob mosás	70	-	110	2.00	800			*				70
Felfrissítés	-	2	35	0.03	1000					•		-

• : Választható

* : Automatikusan választott, nem törölhető.

** : Energiacímke program(EN 60456)

*** : Amennyiben a mosógép maximális centrifugálási sebessége alacsonyabb, válassza ki a leghosszabb centrifugálási időt.

- : Tekintse meg a programleírást a legmagasabb töltéshez.

i A a táblázatban szereplő kiegészítő funkciók különbözhetnek a gép modelljétől.

i A víz és áramfogyasztás és a program ideje különbözik a táblázatban a víznyomás, vízkeménység és hőmérséklet, környezeti hőmérséklet, szennyes típusa és mennyisége, kiválasztott kiegészítő funkciók és a tápfeszültség tekintetében.

i A gép képernyőjén megjelenik program hossza a választásának megfelelően.

Kiegészítő funkciók

Segédfunkció választás

Amennyiben két egymással nem összeválasztható segédfunkció kerül kiválasztásra, akkor az először kiválasztott törlődik, míg a második aktív marad.

Pl.: Amennyiben először az előmosás, majd a gyorsmosás funkciót választja ki, akkor az előmosás funkció törlődik, a gyorsmosás pedig aktív marad.

Nem program-kompatibilis segédfunkciók nem választhatóak. (bővebben a „Programválasztási Táblázat” alapján)

• Előmosás

Amikor kiválasztja ezt a funkciót, a kijelző egy "F1" szimbólumot mutat.

- Előmosás csak erősen szennyezett anyagok esetén ajánlott. Előmosás nélkül energiát, vizet, mosószert és időt spórolhat.
- A mosószert nélküli előmosást ajánljuk függönyök esetében.

• Gyors mosás

Ezzel a funkcióval a mosási idő lerövidül. "F2" szimbólum látható a kijelzőn.

- Ezt a funkciót kevésbé szennyezett ruhákhoz használhatja.

• Öblítés plusz

Amikor ezt a funkciót választjuk, akkor a mosás és öblítés bő vízzel történik. "F3" szimbólum látható a kijelzőn.

• Gyűrődésgátlás

A gyűrődés megelőzése érdekében e funkció segítségével a dob mozgása mérséklődik, a centrifugálás sebessége pedig csökken. A mosásra továbbá magasabb vízállás mellett kerül sor. "F4" szimbólum látható a kijelzőn.

- Ezt a funkciót könnyen gyűrődő, finom ruhák esetében használja.

i Valahányszor kiválasztja ezt a kiegészítő funkciót, a gépet a program táblázatban meghatározott maximum szennyes felével töltse meg.

Időkijelzés

A kijelző a programból még hátralévő időt mutatja. Az idő óra-perc formátumban jelenítődik meg, a következőképpen: „01:30”.

Időeltolás

Az „Időeltolás” funkció segítségével a program elindulása akár 24 órával is kitolható. Az értéke 30 perces időközönként definiálható.

Nyissa ki a mosógép ajtaját, tegye be a ruhákat, majd töltsen meg a mosószert-tartót. Állítsa be a mosási programot, a hőmérsékletet, a centrifugálási sebességet és szükség esetén válassza ki a segédfunkciókat. Nyomja meg az „Időeltoló” gombokat (+/-) az időeltolás kívánt mértékének kiválasztásához. Az idő késleltetés szimbólum felvillan. Nyomja meg a Start/Szünet/Törlés gombot.

Ekkor az időeltolás elkezd visszafelé számolni. Ha az idő késleltetés szimbólum kigyúl. Az indítás szimbólum kigyúl.

A kijelzett idő közepén található „:” elkezd villogni.

- A fennmaradó idő alatt további ruhák adhatóak

a már gépben lévőhöz, vagy távolíthatóak el abból. A késleltetési visszazámolás folyamat végén az idő késleltetés szimbólum elhalványul, és ahogy a program időtartama megjelenik, a mosás megkezdődik.

Az időeltolás értékek megváltoztatása

Amennyiben a visszazámolás alatt szeretné megváltoztatni az időeltolás értékét, akkor: Nyomja meg a Start/Szünet/Törlés gombot. “:” a képernyő közepén nem villog tovább. A készenléti szimbólum kigyúl. Az idő késleltetés szimbólum felvillan. Az indítás szimbólum elhalványul. Nyomja meg a “+” és “-” “Idő késleltetés” gombokat a kívánt késleltetési idő beállításához. Nyomja meg a Start/Szünet/Törlés gombot. Az idő késleltetés szimbólum kigyúl. A készenléti szimbólum elhalványul. Megjelenik az indítás szimbólum. A “.” elkezd villogni.

Időeltolási érték törlése

Amennyiben az időeltolást törölni szeretné, és azonnal el szeretné lindítani a gépet.

Nyomja meg a Start/Szünet/Törlés gombot. A kijelzett idő közepén található “:” abbahagyja a villogást. Az indítás szimbólum elhalványul. A készenléti és idő késleltetés szimbólumok villognak. A kívánt késleltetési idő csökkentéséhez nyomja meg a “-” késleltetési gombot. 30 percet követően kijelzésre kerül a program időtartama. Nyomja meg az indítás/leállítás/visszavonás gombokat a program indításához.

A program elindítása

Nyomja meg az indítás/leállítás/visszavonás gombokat a program indításához. Az indítás szimbólum, mely a program indulását jelzi, kigyúl. Az ajtó zárak és az ajtó lezárva szimbólum kigyúl. Az érvényes lépés szimbóluma (előmosás, főmosás, öblítés, lágyítás és centrifuga), melytől a program elindult, kigyúl.

A kiválasztás megváltoztatása a program elindulását követően

A kiválasztott sebesség és program-hőmérséklet értéke eltűnik. A kijelző üresre vált.

A „program kiválasztás” gomb megfelelő pozícióba kerülése esetén a hőmérsékleti és sebesség-adatok feltűnnek.

A gép készenléti üzemmódba állítása

A gép készenléti módba kapcsol az „indítás/leállítás/visszavonás” gombokkal. A készenléti szimbólum, mely a gép készenlétét jelzi kigyúl, és az indítás szimbólum, mely a program indulását és folytatását jelzi, elhalványul.

Kiegészítő funkciók kiválasztása vagy visszavonása leállított módban

A segédfunkciók annak függvényében választhatóak újra, vagy törölhetőek, hogy a program éppen melyik lépésben van.

Szennyes hozzáadása/eltávolítása leállított módban

Ha a vízszint megfelelő, akkor az ajtó kinyitható. Az ajtó lezárva szimbólum ég mindaddig, amíg az ajtó nem nyitható ki. Amint az ajtó kinyitható ez a szimbólum eltűnik. Az ajtónyitást követően további ruha adható hozzá, vagy vehető ki.

Az ajtó becsukása

Az ajtó lezárva szimbólum kigyúl amint a töltés ajtó lezárul. Ez a szimbólum fog világítani, amíg az ajtó nyitva van. Ebben a fázisban ne rángassa az ajtót. Amint az ajtó kinyitható ez a szimbólum eltűnik. Az ajtó kinyitható, amint már nem látható a kijelzőn a szimbólum.

Gyerekszár

Védje meg a készülékét attól, hogy gyermekek megbolygathassák, azzal, hogy gyermekbiztos zárat használ. Ebben az esetben azonban nem változtatható meg a program, ha az már elkezdődött.

i A gépet a Be-/Kikapcsolás gombbal kapcsolhatja be és ki amíg a gyermekbiztos zár aktív. Ebben az esetben a gép visszatér a programjához a gyermekbiztos zár bekapcsolásával.

A gépet úgy kapcsolhatjuk gyermekbiztosra, hogy megnyomjuk a második és negyedik kiegészítő gombot 3 másodpercig. "C : on" (a gyermekbiztos zár aktív) kiírás jelenik meg a kijelzőn.

Ugyanezen szimbólum tűnik fel, ha a gyerekszár aktiválását követően bármely gomb megnyomásra kerül.

Ugyanezen gombok 3 mp-ig történő nyomva tartásával a gyerekszár feloldható.

"C:OFF" (a gyermekbiztos zár kikapcsolva) kiírás jelenik meg a kijelzőn.

Program befejezése törléssel

A "Start/Szünet/Törlés" gomb (2-10. ábra) 3 másodpercig történő megnyomásával a program törölhető. Az indítási szimbólum (3-7i szám) villan fel a törlés alatt. A törlést követően a megfelelő programrész szimbóluma (amely alatt a törlésre sor került) továbbra is villogni fog, az „End” felirat pedig feltűnik a kijelzőn.

Program vége

A program befejezését követően a megfelelő programrész szimbóluma továbbra is világítani fog, a program elején beállított segédfunkció (hőmérséklet és centrifugálás) adatok pedig továbbra is lesznek választva. A képernyőn feltűnik az "End" felirat.

5 Karbantartás és tisztítás

Mosószer-adagoló fiók

A fiókból távolítsa el az esetlegesen felhalmozódott mosószer maradványokat. Ehhez;

1. a lágyító tartórekesz szifonját nyomja meg a ponttal jelölt részen, majd húzza maga felé, amíg az egység ki nem jön a gépből.

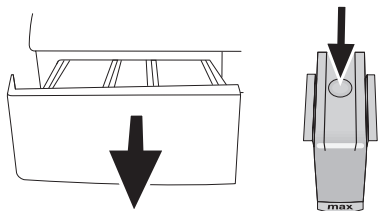

i Amennyiben a víznek és a lágyító a normálisnál nagyobb mértékben kezd összegyűlni a lágyító

tartórekeszében, akkor a szifont ki kell tisztítani.

2. Mossa ki az adagoló fiókot majd a szifont bő, langyos vízzel a kádban.
3. Helyezze vissza a fiókot a helyére a tisztítási folyamatot követően. Ellenőrizze, hogy a szifon rendben visszakerült-e az eredeti helyére.

Beömlő vízszűrők

Az egyes vízbeömlő szelepek végein (a gép hátsúló részén) és az egyes bemeneti víztömlők végén (ahol azok a csaphoz vannak kapcsolva) szűrők találhatóak. Ezek a szűrők megakadályozzák, hogy idegen anyagok és piszok kerülhessen a vízbe, és azon keresztül a gépbe. A piszkos szűrőket meg kell tisztítani.

- Zárja le a csapokat!

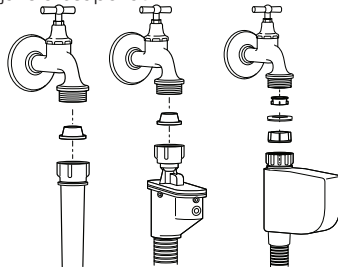

- Távolítsa el a bemeneti víztömlő csavarait a szelepszűrők kefével való megtisztításához.
- Amennyiben a szűrők nagyon piszkosak lennének, harapófóval is kihúzhatja őket, hogy megtisztítsa őket.
- Vegye ki a bemeneti víztömlők lapos végén található szűrőket a tömitésekkel együtt, majd alaposan tisztítsa meg őket folyóvízben.
- A tömitéseket és a szűrőket óvatosan illessze vissza a helyére, majd kézzel húzza meg a tömlőnyákát.

Az esetlegesen ottmaradt víz leszivattyúzása és a szivattyú tisztítása.

A gép olyan szűrőrendszerrel van felszerelve, amely tisztább vízleszivattyúzást tesz lehetővé, meghosszabbítva ezzel a szivattyú élettartamát. A szűrők megakadályozzák, hogy gombok, érmék, szövetanyagok akadjanak a szivattyú propellerébe a vízleszivattyúzás folyamata alatt.

- Amennyiből a gép nem szivattyúzná le a vizet, akkor a szivattyú szűrője eltömíthető. Elképzelhető, hogy 2 évente, ha el van tömődve, ki kell tisztítani a gépet. A szivattyú szűrőjének kitisztításához a vizet le kell szivattyúzni.

Továbbá a vizet az alábbi esetekben is teljesen le kell szivattyúzni:

- mielőtt szállítani szeretné a gépet (pl. költözésnél).
- ha fagy várható

A piszkos szűrő megtisztításához és a víz leszivattyúzásához

- 1- Húzza ki a gépet az áramtalanításhoz.

! Elképzelhető, hogy 90°C-os víz van a gépben.

Ezért a szűrőt azt követően kell kitisztítani, hogy a belső víz már lehűlt.

2- Nyissa fel a szűrősapkát. A szűrősapka egy vagy két részből állhat, attól függően, hogy önnek milyen típusú gépe van.

Amennyiben két részből áll, akkor nyomja le a szűrősapka fülét, majd húzza ki azt maga felé.

Amennyiben egy részből áll, fogja meg mindkét oldalán, és húzza ki.

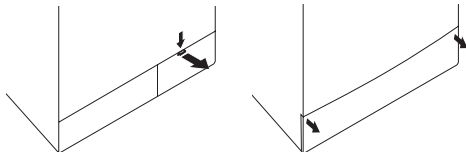

3- Egyes modellekhez vésztömlő is jár. Más modellekhez nem jár ilyen tömlő.

Amennyiben az ön gépéhez tartozik ilyen, a következők szerint járjon el (lásd az ábrát):

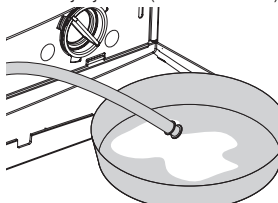

- Húzza ki a szivattyú kimeneti tömlőjét a helyéről.
- Helyezzen egy nagyobb tartályt a tömlő végére. Szivattyúzza le a vizet a tartályból, úgy, hogy kihúzza a tömlő végén található dugót. Amennyiben a leszivattyúzandó mennyiségű víz nem fér el a tartályban, akkor helyezze vissza a dugót, öntse ki a vizet, majd kezdje újból a folyamatot.
- A leszivattyúzási folyamat befejeztével helyezze vissza a dugót a helyére és illessze vissza a tömlőt.

Amennyiben az ön termékéhez nem tartozik ilyen tömlő, akkor a következők szerint járjon el (lásd az ábrát):

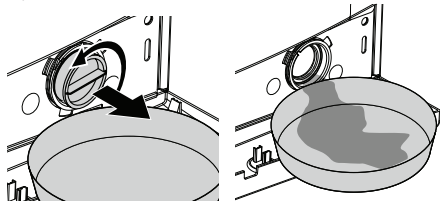

- Helyezzen egy nagyobb tartályt a szűrő elé, amely képes felfogni a szűrőből kiömlő vizet.
- Lazítsa a szivattyú szűrőjén (az óramutató járásával ellenkező irányban), amíg a víz el nem kezd kiömleni belőle. Irányítsa a kiömlő vizet a szűrő elé helyezett tartályba. Egy rongy segítségével felitathatja az esetlegesen kiömlött vizet.
- Mikor már nem maradt több víz, fordítsa el a

szivattyúszűrőt addig, amíg az teljesen ki nem lazul, majd távolítsa el.

- Tisztítsa ki a maradványokat és az esetleges szövetzsálakat a szűrőből.
- Amennyiben a gépen van vízszugár funkció, bizonyosodjon meg róla, hogy a szűrő beilleszkedik a helyére. Soha ne erőltesse a szűrő visszahelyezését. Teljesen illessze azt vissza a helyére, mert ha nem, akkor a víz kiszivároghat a sapkából.

4-Zárja le a szűrősapkát.

Zárja le a két részből álló szűrősapkát a terméken azzal, hogy megnyomja rajta a fület.

Zárja le az egy részből álló szűrősapkát, úgy, hogy a gép alján található füleket a helyükre illeszti, a felső részt pedig megnyomja.

6 Megoldási javaslatok a problémákra

Oka	Magyarázat/Javaslat
A program nem indítható vagy választható ki.	
<ul style="list-style-type: none"> Elképzelhető, hogy a gép önvédelmi módra kapcsolta magát valamely infrastrukturális probléma miatt (például feszültség, víznyomás stb. következtében). 	<ul style="list-style-type: none"> Indítsa újra a gépet a "Start/Szünet/Törlés" gomb 3 másodpercig történő lenyomásával. (bővebben a Program törlése résznél)
Víz szivárog a gép aljából.	
<ul style="list-style-type: none"> Elképzelhető, hogy a tömlőkkel vagy a szűrőkkel van probléma. 	<ul style="list-style-type: none"> Bizonyosodjon meg róla, hogy a vízbeömlő tömlők tömitései megfelelően oda vannak erősítve. Szorosan csatlakoztassa a csaphoz a tömlőt. Bizonyosodjon meg róla, hogy a szivattyú szűrője teljesen rá van zárva.
A gép röviddel a program kezdete után megállt.	
<ul style="list-style-type: none"> A gép az alacsony feszültség következtében is megállhat. 	<ul style="list-style-type: none"> A feszültség normális szintre való visszaálltát követően a gép ismét működni fog.
Folyamatosan centrifugál. A hátralévő időt nem kezdi el visszaszámlálódni. (Kijelzővel ellátott modelleknél)	
<ul style="list-style-type: none"> A gépben aránytalanul lettek elhelyezve a ruhák. 	<ul style="list-style-type: none"> Lehet, hogy az automatikus centrifugálás-korrektció aktiválódott a ruhák aránytalan elosztása következtében. Lehet, hogy a ruhák összegabalyodtak. Ajánlatos a ruhákat újrendezni. Ha a ruhák nincsenek arányosan elosztva a gépben, a gép és annak környezete védelme érdekében a centrifugálás folytatódik.
Folyamatosan mos. A hátralévő időt nem kezdi el visszaszámlálódni. (Kijelzővel ellátott modelleknél)	
<ul style="list-style-type: none"> Leállított visszaszámlálás esetén vízvétel közben: Az időzítő nem kezd visszaszámlálásba addig, amíg a gépbe nem kerül betöltésre a megfelelő vízmennyiség. 	<ul style="list-style-type: none"> A gép egészen addig vár, amíg elegendő mennyiségű víz kerül bele, hogy ezzel elkerülhető legyen a rossz mosási eredmény. Ekkor az időzítő elkezd visszafelé számolni.
<ul style="list-style-type: none"> Szüneteltetett visszaszámlálás esetén: A visszaszámlálás nem kezdődik meg, amíg a programhoz rendelt hőmérsékleti érték nem kerül elérésre. 	
<ul style="list-style-type: none"> Szüneteltetett visszaszámlálás esetén a centrifugálás alatt: A gépben aránytalanul lettek elhelyezve a ruhák. 	<ul style="list-style-type: none"> Lehet, hogy az automatikus centrifugálás-korrektció aktiválódott a ruhák aránytalan elosztása következtében. Lehet, hogy a ruhák összegabalyodtak. Ajánlatos a ruhákat újrendezni. Ha a ruhák nincsenek arányosan elosztva a gépben, a gép és annak környezete védelme érdekében a centrifugálás folytatódik.
Hab jön ki a mosószer-tartóból	
<ul style="list-style-type: none"> Túl sok mosószert töltött be. 	<ul style="list-style-type: none"> Tegyen 1 evőkanál lágyítót fél liter vízbe, és öntse ezt a mosószer-tartó fő mosórészébe.

7 Specifikációk

Modellek	WMB 91242 LC
Maximális ruhaszáritási kapacitás (kg.)	9
Magasság (cm)	84
Szélesség (cm)	60
Mélység (cm)	59
Nettó tömeg (±4 kg.)	73
Elektromosság (V/Hz.)	230 V / 50Hz
Totál áram (A)	10
Totál teljesítmény (W)	2200
Forgási ciklus (max cikl/perc)	1200

A gép jellemzői előzetes értesítés nélkül megváltozhatnak a minőség fejlesztése érdekében. A jelen használati utasításban található értékek csak szemiatikus adatok, így elképzelhető, hogy nem egyeznek száz százalékban az ön gépének értékeivel.

A gép címkéin vagy a dokumentumokon feltüntetett értékek laboratóriumi körülmények között kerültek meghatározásra a vonatkozó szabványok szem előtt tartása mellett. A működési körülményektől függően az értékek eltérőek lehetnek.



A készülék a az elektromos készülékekre vonatkozó szelektív hulladékgyűjtő szimbólummal van ellátva. (WEEE).

Ez azt jelenti, hogy a készüléket a 2002/96/EC európai direktíváknak megfelelően kell eltávolítani, kidobni, a környezet megóvása érdekében. További információért keresse fel a helyi illetékes szerveket.

Azok a készülékek, amelyeket nem a szelektív hulladékgyűjtésnek megfelelően távolít el, dob ki, szennyezi a környezetet, valamint az emberi egészségre is ártalmas lehet.

Sötét mosás	Sötét mosás	Szintetikus anyagok	Pamut	Előmosás	Fő mosás	Öblítés	Mosás	Centrifugálás	Finom textíliák
Leeresztés	Gyűrődésgátlás	Vattapaplan	Gyerekszár	Kézi mosás	Csecsemőruhák	Pamut Eco	Gyapjúk	expressz 14 Szuper rövid expressz	Napi
Napi expressz	Öblítéstartás	Indítás / szünet	Centrifugálás nélkül	Gyorsmosás	Kész	Hideg	Hőmérséklet	Dob mosás	Alsónemű
Vegyes 40	Szuper 40	Extra öblítés	Felfrissítés	Ing	Farmerek	Sport	Időeltolás	Intenzív	

1 Ostrzeżenia

Wskazówki bezpieczeństwa

- Nie wolno ustawiać pralki na wykładzinie dywanowej. W przeciwnym wypadku brak cyrkulacji powietrza pod spodem pralki może spowodować przegrzanie części elektrycznych. A to z kolei może prowadzić do wystąpienia usterek.
- W przypadku uszkodzenia kabla zasilającego lub wtyczki, należy zgłosić się do autoryzowanego serwisu w celu wykonania naprawy.
- Dokładnie przymocować wąż spustowy do obudowy, aby zapobiec ewentualnym wyciekom wody oraz zapewnić pobór i odpływ wody zależnie od wymogów programu prania. Ważna wskazówka – wąż dopływu wody oraz wąż spustowy nie może być zagięty, poskręcany lub przerwany, gdy urządzenie jest umieszczone na swoim miejscu po instalacji lub czyszczeniu.
- Pralka jest zaprojektowana w taki sposób, aby kontynuować pracę w przypadku przerwy w zasilaniu energią elektryczną. Po wznowieniu zasilania pralka będzie kontynuować pranie od momentu, w którym zakończyła przed awarią zasilania. Jeśli pranie zostało wyjęte w trakcie przerwy w zasilaniu należy zanulować program. Należy nacisnąć przycisk Start/Pause/Cancel” [Start/Pauza/Kasowanie] na 3 sekundy, aby skasować program (Patrz, Kasowanie programu)
- W zakupionej pralce może znajdować się niewielka ilość wody. To pozostałość po przeprowadzonym teście kontroli jakości i jest to zjawisko normalne. Pralka nie ulega przez to uszkodzeniu.
- Niektóre problemy, na które napotka użytkownik, mogą być spowodowane przez infrastrukturę. Należy nacisnąć przycisk „Start/Pause/Cancel” na 3 sekundy, aby skasować ustawienia programu w pralce przed telefonicznym zgłoszeniem usterek w autoryzowanym serwisie.

Pierwsze użycie

- Pierwsze pranie wykonać bez załadowania tkanin oraz detergentu w programie “Cottons 90°C” [Bawełna 90°C].
- Upewnić się, że podłączenia zimnej i ciepłej wody są wykonane prawidłowo.
- Jeżeli aktualnie użyty bezpiecznik lub wyłącznik zasilania ma wartość poniżej 16 A, należy zlecić wykwalifikowanemu elektrykowi instalację bezpiecznika lub wyłącznika zasilania 16 A.
- Niezależnie od tego, czy korzysta się z sieci z transformatorem, czy bez, należy upewnić się, że instalację uziemiającą wykonał wykwalifikowany elektryk. Nasza firma nie ponosi odpowiedzialności za uszkodzenia powstałe w przypadku eksploatacji pralki bez instalacji uziemiającej.
- Opakowanie trzymać z dala od dzieci lub zutylizować je zgodnie z wytycznymi dotyczącymi utylizacji odpadów.

* Gdy w trakcie transportu pralka została narażona na działanie temperatury niższej niż 0C,

użytkowanie można rozpocząć po 8 godzinach od pozostawienia jej w temperaturze dodatniej.

Zamierzone użytkowanie

- Pralka ta przeznaczona jest do użytku domowego.
- Urządzenie wolno stosować tylko do prania i płukania tkanin posiadających właściwe oznaczenie.

Instrukcje bezpieczeństwa

- Urządzenie to należy podłączyć do poprawnie zainstalowanego gniazdka z uziemieniem, zabezpieczonego bezpiecznikiem o odpowiedniej wartości.
- Wąż dopływu wody oraz wąż spustowy musi być zawsze poprawnie przymocowany i nieszkodzony.
- Przed włączeniem pralki należy poprawnie umieścić wąż spustowy w umywalce lub wannie. Istnieje ryzyko poparzenia na skutek wysokiej temperatury prania!
- Nigdy nie otwierać drzwiczek pralki ani nie wyjmować filtra, gdy w bębnie nadal znajduje się woda.
- Jeżeli urządzenie nie jest używane, należy odłączyć je od zasilania.
- Nie wolno myć pralki wodą z węża! Grozi to porażeniem elektrycznym!
- Nie wolno dotykać wtyczki wilgotnymi dłońmi. Nie używać pralki, gdy kabel zasilający lub wtyczka są uszkodzone.
- W razie awarii, z którymi nie można sobie poradzić wykorzystując informacje podane w tej instrukcji obsługi:
- Należy wyłączyć pralkę, wyjąć wtyczkę z gniazdka, zamknąć kran z wodą i skontaktować się z autoryzowanym serwisem. Należy zgłosić się do miejscowego agenta lub zakładu zajmującego się zbiórką odpadów, aby uzyskać informacje na temat utylizacji posiadanej pralki.

Jeżeli w gospodarstwie domowym są dzieci...

- Należy trzymać dzieci z dala od uruchomionej pralki. Nie wolno zezwalać dzieciom na manipulowanie przy pralce.
- Użytkownik musi zamknąć drzwiczki pralki, gdy opuszcza obszar, w którym umieszczona jest pralka.

2 Instalacja

Usuwanie zabezpieczeń transportowych

Usunąć opakowanie oraz wszystkie zabezpieczenia czyli blokady transportowe i klocki styropianowe.

Przed uruchomieniem pralki należy przechylić ją i wyjąć klocki styropianowe umieszczone pod pralką.

⚠ Przed uruchomieniem pralki należy koniecznie usunąć śruby zabezpieczające ją w transporcie! W innym wypadku pralka ulegnie uszkodzeniu!

1. Poluzować wszystkie śruby za pomocą klucza, aż zaczną się swobodnie obracać ("C")
2. Usunąć śruby zabezpieczające delikatnie je wykręcając.
3. Osłonami (dostarczonymi w torebce z Instrukcją obsługi) zaślepić otwory w tylnym panelu. ("P")



i Należy zachować śruby zabezpieczające w bezpiecznym miejscu po to, aby ponownie ich użyć przy następnym transporcie pralki.

i Nie wolno transportować pralki bez śrub zabezpieczających umieszczonych we właściwych miejscach!

Nastawianie nóżek

⚠ Nie używać narzędzi do poluzowania nakrętek zabezpieczających. W innym wypadku mogą one ulec uszkodzeniu.

1. Ręcznie poluzować nakrętki zabezpieczające nóżek pralki.

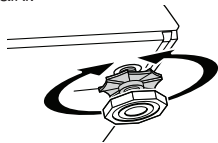

2. Wyregulować nóżki, aż urządzenie stanie równo i stabilnie.
3. Uwaga: Ponownie dokręcić wszystkie nakrętki zabezpieczające.

Przyłączenie do zasilania wodą

Uwaga:

- W celu prawidłowej pracy pralki ciśnienie wody powinno wynosić od 1 do 10 bar (0,1 – 1 MPa).
- Podłączyć węże dostarczone wraz z pralką do zaworów dopływu wody w pralce.

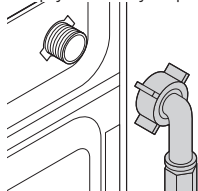

- Aby zapobiec wyciekowi wody w punkcie przyłączenia należy użyć uszczelkek gumowych (4 sztuki do modeli z podwójnym dopływem wody i 2 szt. do innych modeli) w węzłach. Uszczelki należy zastosować w kranie i końcówkach węży podłączeniowych przy urządzeniu. Prosta

końcówkę węża wyposażoną w filtr należy podłączyć do kranu, a końcówkę z kolankiem do pralki. Dokładnie dokręcić ręką nakrętki węża; nigdy nie używać do tego celu klucza.

- Modeli z pojedynczym dopływem wody nie należy podłączać do kranu z ciepłą wodą. Podczas odstawiania pralki na miejsce po wykonaniu konserwacji lub czyszczeniu należy zwrócić uwagę, aby nie zagiąć, skręcić lub zablokować węży.
- Przy podłączaniu pralki należy używać tylko nowych węży. Użycie starego węża grozi pęknięciem

Przyłączenie do kanalizacji

Wąż spustowy wody można przymocować do bocznej ścianki umywalki lub wanny. Wąż spustowy powinien być właściwie zamocowany w otworze spustowym i nie może wysuwać się z obudowy.

Uwaga:

- Końcówka węża spustowego musi być bezpośrednio podłączona do odpływu ścieków lub umywalki.
- Wąż ten należy zainstalować na wysokości od 40 cm do 100 cm.
- Po uniesieniu węża z podłogi (poniżej 40 cm nad podłożem), odpływ wody będzie utrudniony i gotowe pranie może być bardzo mokre.

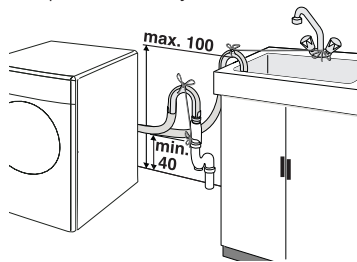

- Wąż należy umieścić w odpływie na głębokości powyżej 15 cm. Jeżeli wąż będzie za długi, można go skrócić.
- Maksymalna długość połączonych węży nie może przekraczać 3,2 m.
- Przy podłączaniu pralki należy używać tylko nowych węży. Użycie starego węża grozi pęknięciem

Podłączenie zasilania elektrycznego

Podłączyć urządzenie do poprawnie zainstalowanego gniazdka z uziemieniem, zabezpieczonego bezpiecznikiem o odpowiedniej wartości.

Uwaga:

- Połączenie musi być wykonane zgodnie z obowiązującymi przepisami krajowymi.
- Napięcie oraz zatwierdzone bezpieczniki podane są w rozdziale "Dane techniczne".
- Podane tam napięcie musi odpowiadać napięciu w sieci zasilającej.
- Nie wolno podłączać urządzenia za pomocą przedłużaczy lub wielozłączek.

⚠ Uszkodzony przewód zasilający musi wymienić upoważniony i wykwalifikowany elektryk.

⚠ Do momentu naprawienia nie wolno używać pralki! Grozi to porażeniem elektrycznym!

3 Wstępne przygotowanie prania

Przygotowanie odzieży do prania

Odzież z elementami metalowymi, jak np. biustonosze, klamry pasków i metalowe guziki, uszkadza pralkę. Należy usunąć metalowe elementy lub włożyć odzież do specjalnego worka na pranie, poszwy od poduszki itp.

- Odzież przeznaczoną do prania należy posortować według typu tkaniny, koloru i stopnia zabrudzenia oraz dopuszczalnej temperatury prania. Zawsze należy postępować zgodnie z instrukcjami na naszywce odzieży.
- Małe rzeczy, jak np. dziecięce skarpetki i nylonowe pończochy itp. należy wkładać do worka na pranie, poszwy od poduszki itp. Pozwoli to na uniknięcie gubienia części odzieży.
- Produkty z metkami "do prania w palce" lub "do prania ręcznego" prac tylko w odpowiednim programie.
- Nie prac rzeczy kolorowych z białymi. Nowa odzież bawełniana w ciemnym kolorze może mocno farbować. Należy ją prac oddzielnie.
- Używać tylko barwników/odbarwiaczy oraz odkamieniaczy przeznaczonych do prania w pralkach. Zawsze przestrzegać wskazówek na opakowaniu.
- Spodnie i delikatne ubrania prac na lewej stronie.

Prawidłowy wsad

i Prosimy zwrócić uwagę na informacje podane w „Tabeli programów”. Efekt prania będzie mniejszy w przypadku przeładowania pralki.

Drzwiczki pralki

Drzwiczki blokują się w czasie trwania programu prania i wyświetla się symbol 'Drzwiczki zablokowane' (rys. 3-13i). Drzwiczki można otworzyć po zgaśnięciu symbolu.

Detergenty i płyny zmiękczające

Szuflada na detergent

Szuflada na detergent składa się z trzech komór: Dozownik detergentu może występować w dwóch różnych typach, zależnie od modelu pralki.

- (I) pranie wstępne
- (II) pranie główne,
- (III) syfon
- (☼) płyn zmiękczający

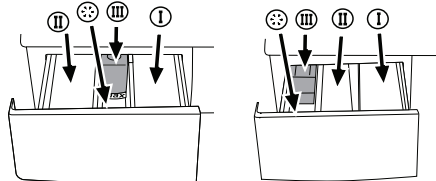

Detergent, płyn zmiękczający i inne środki czyszczące

Detergent i płyn zmiękczający umieścić przed uruchomieniem programu piorącego.

Nigdy nie otwierać szuflady dozownika detergentu, gdy program piorący jest w toku!

Jeżeli program prania wstępnego nie jest używany, nie należy wsypywać detergentu do komory prania wstępnego (komora nr I).

Ilość detergentu

Konieczna ilość środka do prania zależy od ilości prania, stopnia zabrudzenia oraz twardości wody.

- Nie należy przekraczać ilości zalecanych przez producenta na opakowaniu detergentu, aby uniknąć problemów z nadmiarem piany, niedostatecznym stopniem wypłukania, kosztami, a także ochroną środowiska.
- Nigdy nie przekraczać oznaczenia (> max <); w przeciwnym razie, płyn zmiękczający zostanie zmarnowany zanim zostanie użyty.
- Nie należy stosować detergentu w płynie, jeżeli użytkownik chce skorzystać z funkcji prania z opóźnieniem.

4 Wybór programu i obsługa pralki

Panel sterowania

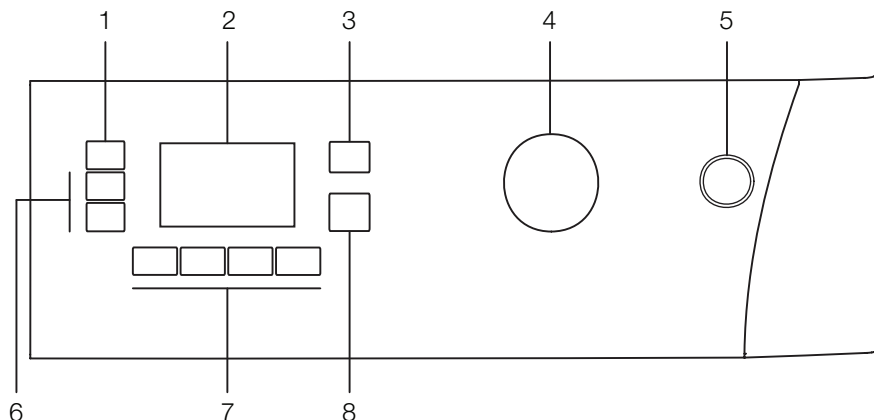

- 1 - Przycisk do regulacji prędkości wirowania
- 2 - Wyświetlacz
- 3 - Przycisk do regulacji temperatury prania
- 4 - Programator

- 5 - Przycisk Wł./Wył.
- 6 - Przyciski czasu opóźnienia (+/-)
- 7 - Przyciski funkcji pomocniczych
- 8 - Przycisk Start/Pauza/Kasowanie

Symboly na wyświetlaczu

- a - Symbol wirowania
- b - Wybór prędkości wirowania
- c - Symbol odciążenia dopływu wody (zależnie od modelu pralki)
- d - Symbol prania oszczędnego
- e - Wskaźnik temperatury
- f - Symbol temperatury
- g - Symbol zamkniętych drzwiczek
- h - Symbol gotowości do pracy
- i - Symbol startu
- j - Symbole funkcji pomocniczych
- k - Wskaźnik czasu pozostałego oraz czasu opóźnienia
- l - Symbole wskaźników programu (pranie wstępne/ pranie główne/płukanie/płyn zmiękczający/ wirowanie)
- m - Symbol czasu opóźnienia

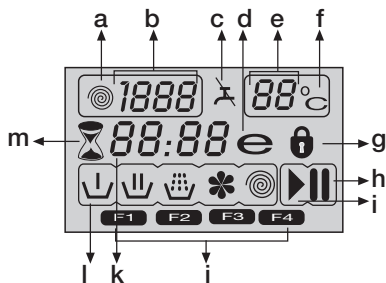

Włączanie maszyny

Włączyć pralkę. Całkowicie odkręcić kran. Sprawdzić,

czy węże są prawidłowo i szczelnie podłączone. Załaduj pranie do suszarki. Wsypać detergent i wlać płyn zmiękczający. Przynaciąć przycisk „Wł./Wył.”.

Wybieranie programu

Wybierz odpowiedni program z tabeli programów według rodzaju, ilości i stopnia zabrudzenia bielizny oraz temperatury prania.

Programator przekręcić na żądany program, którym chcesz prac swoje pranie.

Wyświetli się zalecana temperatura i prędkość wirowania dla wybranego programu. Przynaciśnij przycisk „Start/Pauza/Kasowanie”, aby rozpocząć program.

Programy główne

Zależnie od typu tkaniny do dyspozycji są następujące programy główne:

• Bawełna

W tym programie można prac trwałą odzież. Tkaniny zostaną poddane energicznemu praniu w długim cyklu prania. Program ten zaleca się do prania rzeczy bawełnianych (np. prześcieradeł, pościeli oraz poszewek na poduszki, szlafroków, bielizny itp.).

• Syntetyczne

W tym programie można prac mniej trwałą odzież. Łagodniejszy i szybszy cykl prania w porównaniu z programem „Cottons”. Zaleca się go do odzieży z tkanin syntetycznych (jak np. koszulki, bluzki, odzież bawełniana z domieszką włókien syntetycznych, itp.). Do prania zasłon i firanek zaleca się program „Synthetics 40” z praniem wstępnym i funkcją ochrony przed zagniataniem. Nie należy umieszczać detergentu w komorze prania wstępnego. Mniejszą ilość detergentu należy wsypać do komory prania zasadniczego, ponieważ luźne tkaniny (koronki)

powodują wytwarzanie zbyt dużej ilości piany z uwagi na strukturę oczek w tkaninie.

• **Wełna**

W tym programie można prać odzież wełnianą przeznaczoną do prania w pralce. Prać po uprzednim wyborze właściwej temperatury odpowiednio do temperatury podanej na metce. Zaleca się stosowanie detergentów przeznaczonych do prania tkanin wełnianych.

• **Programy dodatkowe**

Dostępne są również programy dodatkowe do szczególnych zastosowań:

i Programy dodatkowe mogą się różnić w zależności od modelu pralki.

• **Eko Bawełna**

Umożliwia pranie rzeczy przeznaczonych do prania przy użyciu programów do bawełny przez dłuższy okres czasu, co zapewnia wysoką wydajność prania.

i Program Cotton Economy (Bawełna Ekonomicznie) zużywa mniej energii niż inne programy do prania bawełny.

• **Babycare**

Większa higiena uzyskana dzięki wydłużonemu podgrzewaniu oraz dodatkowemu cyklowi płukania. Zaleca się do prania odzieży niemowlęcej oraz odzieży alergików.

• **Pranie ręczne**

W tym programie można prać odzież wełnianą/delikatną z metką "nie nadaje się do prania w pralce", w przypadku której zaleca się pranie ręczne. Program ten pierze bardzo delikatnie nie uszkadzając odzieży.

• **Express dzienny**

Ten program jest używany do szybkiego prania małej ilości lekko zabrudzonej i niepoplamionej odzieży bawełnianej. Np. swżlafroków, powłoczek na pościel, odzieży sportowej, ubrań dziennych itp. używanych tylko raz.

• **expres 14**

Ten program jest używany do szybkiego prania małej ilości lekko zabrudzonej i niepoplamionej odzieży bawełnianej. Np. szlafroków, powłoczek na pościel, odzieży sportowej, ubrań dziennych itp. używanych tylko raz.

• **Pranie ciemnych kolorów**

Program ten stosuje się do prania rzeczy w ciemnych kolorach lub rzeczy, których kolory chce się zachować przed wyblaknięciem. Program ten pierze przy niewielkim oddziaływaniu mechanicznym na pranie i w niskiej temperaturze. Zalecamy stosowanie detergentów w płynie lub szamponu do welen do prania rzeczy w ciemnych kolorach.

• **Mix**

W tym programie można prać tkaniny bawełniane i syntetyczne. Bez konieczności ich sortowania.

• **Koszula**

Program ten stosować można do prania koszul bawełnianych oraz z włókien sztucznych lub ze sztuczną domieszką.

• **Koldry**

W tym programie można prać koldry przeznaczone do prania w pralce.

i Nie należy prać w pralce na raz więcej niż jedną koldrę do podwójnego łóżka.

Każdy z tych głównych programów składa się z procesu kompletnego prania włącznie z praniem, płukaniem oraz wirowaniem.

i Odzież przeznaczoną do prania należy posortować według typu tkaniny, koloru i stopnia zabrudzenia oraz dopuszczalnej temperatury prania.

i Należy zawsze wybierać najniższą wymaganą temperaturę. Wyższa temperatura oznacza większe zużycie energii.

i Aby uzyskać więcej szczegółów o programach prania, patrz "Tabela doboru programów"

• **Odświeżanie**

Program "Odświeżanie" można użyć do usunięcia zapachu z ubrań, które były noszone tylko raz i nie mają żadnych śladów zabrudzenia.

• **Eco clean 20 (Eco Clean)**

Programu tego, bardo przyjaznego środowisku naturalnemu i jego zasobom, używa się do prania lekko zabrudzonych i niepoplamionych rzeczy z bawełny (maks. 3,5 kg) w krótkim okresie czasu i w oszczędny sposób. Sugeruje się zastosowanie detergentów do prania w płynie lub żelu.

• **Czyszczenie bębna**

Sugeruje się uruchamianie tego programu co programu co pewien czas (np. co miesiąc lub dwa miesiące) w celu samooczyszczenia pralki. Oczywiście program ten uruchamia się przy pustej pralce. Przed uruchomieniem tego programu należy sprawdzić, czy pralka jest pusta. Aby zwiększyć skuteczność takiego czyszczenia można uruchomić ten program wsypując trochę odwapniacza w proszku do komory II szuflady na detergent. Po zakończeniu tego programu należy pozostawić drzwiczki pralki uchylone, aby wysuszyć jej wnętrze.

i Program ten nie służy do prania rzeczy w pralce. Jest to program do konserwacji pralki.

i Nie należy uruchamiać tego programu, jeśli w pralce są jakieś rzeczy.

i Po uruchomieniu tego programu pralka wyczuwa obciążenie zawartością w jej wnętrzu i przerywa jego działanie.

• **Symbol prania oszczędnego**

Wskazuje programy oszczędzające energię oraz właściwą temperaturę, którą należy wybrać. Ponieważ programy "Intensive" i "Hygiene" są programami długimi z wyższą temperaturą zapewniającą higienę, nie zapali się symbol "Ecopnomy" [Pranie oszczędne].

• **Programy specjalne**

Do szczególnych zastosowań do dyspozycji są następujące programy:

• Płukanie

Program ten znajduje zastosowanie, gdy użytkownik chce oddzielić odwirować lub wykrochmalić pranie.

• Wirowanie + Pompa

W tym programie następuje wirowanie z maksymalną prędkością obrotów w ustawieniu standardowym po odpompowaniu wody z pralki.

i Do tkanin delikatnych należy stosować mniejszą prędkość wirowania.

Wybór temperatury

Po wybraniu nowego programu wskaźnik temperatury (7b) wyświetla przewidywaną dla tego programu temperaturę.

Aby zmienić temperaturę, należy nacisnąć przycisk temperatury. Temperatura przyrasta co 10°.

Wybór niższej temperatury wyświetlany jest z symbolem “-”.

90°C	Biała bawełniana lub lniana odzież o normalnym stopniu zabrudzenia. (np.: bieżniki, obrusy, ręczniki, pościel)
60°C	Trwale barwiona odzież lniana, bawełniana lub syntetyczna o normalnym stopniu zabrudzenia (np.: koszulki, koszule nocne, piżamy) oraz lekko zabrudzona biała odzież lniana (np.: bielizna)
40°C 30°C Zimno	Odzież z tkanin mieszanych syntetyczno-wełnianych, a także tkaniny delikatne.

Wybór prędkości wirowania

Po wybraniu nowego programu wskaźnik wirowania wyświetla maks. prędkość wirowania w wybranym programie.

Aby zmniejszyć prędkość wirowania, należy nacisnąć przycisk “Wirowanie”. Prędkość wirowania zmniejsza się stopniowo. Następnie odpowiednio wyświetlone zostaje ‘Zatrzymanie płukania’ i opcja ‘Bez wirowania’.

Zatrzymanie płukania wyświetlone jest jako symbol “”, a brak opcji wirowania jako “. ”.

Jeżeli użytkownik nie chce wyładować prania zaraz po zakończeniu programu, można użyć funkcji zatrzymania płukania, aby zapobiec zagnieceniu odzieży, które następuje, gdy w pralce nie ma wody. Funkcja ta pozwala na przetrzymanie odzieży w wodzie z końcowego płukania. Aby odwirować pranie po zadziałaniu funkcji zatrzymania płukania:

- Wybrać prędkość wirowania.
- Przynajmniej przycisk Start/Pauza/Kasowanie. Program wznowi pracę. Pralka odpompuje wodę i odwiruje pranie.

Można także użyć funkcji ‘Bez wirowania’, aby odpompować wodę bez wirowania na zakończenie programu.

Tabela programów i zużycia

PL						Funkcja pomocnicza						
Program (°C)		Maksymalny wsad (kg)	Zużycie wody (l)	Zużycie energii (kW/godz.)	Prędkość maks.***	Pranie wstępne	Pranie szybkie	Plukanie Plus	Wygladzanie	Woda plus	Czyszczenie z sierści zwierząt domowych	Wybór zakresu temperatur °C
Bawełna	90	9	87	2.70	1600	•	•	•	•	•	•	90-Na zimno
Bawełna	60	9	85	1.80	1600	•	•	•	•	•	•	90-Na zimno
Bawełna	40	9	85	1.00	1600	•	•	•	•	•	•	90-Na zimno
Babycare	90	9	80	2.70	1600			*		•		90-30
Eko Bawełna	60**	9	66	1.35	1600	•	•	•	•	•	•	60-Na zimno
Eko Bawełna	40	9	80	0.95	1600	•	•	•	•	•	•	60-Na zimno
Syntetyczne	60	4	55	1.00	1000	•	•	•	•	•	•	60-Na zimno
Syntetyczne	40	4	55	0.52	1000	•	•	•	•	•	•	60-Na zimno
Eco Clean	20	3.5	45	0.16	1600					•		20
Mix	40	4	55	0.62	1000	•	•	•	•	•	•	40-Na zimno
Kołdra	40	-	60	0.60	1000							60-40
expres 14	30	2	42	0.10	1400			•		•		30-Na zimno
Express dzienny	90	9	70	2.02	1400			•		•		90-Na zimno
Express dzienny	60	9	70	1.20	1400			•		•		90-Na zimno
Express dzienny	30	9	80	0.30	1400			•		•		90-Na zimno
Włna	40	2	56	0.30	1000			•		•		40-Na zimno
Pranie ręczne	30	1.5	40	0.25	1000							30-Na zimno
Pranie ciemnych kolorów	40	4	95	0.60	1000			*		•		40-Na zimno
Czyszczenie bębna	70	-	110	2.00	800			*				70
Odświeżanie	-	2	35	0.03	1000					•		-

• : Do wyboru

* : Wybrany automatycznie, bez możliwości cofnięcia.

** : Etykieta Programu Energetycznego (EN 60456)

*** : Jeśli maksymalna prędkość pralki jest niższa, można wybierać aż do maksymalnej prędkości wirowania.

- : Patrz: opis programu dla ładunku maksymalnego

i Funkcje pomocnicze podane w tabeli mogą się różnić zależnie od modelu pralki.

i Zużycie wody i energii oraz czas trwania programów może różnić się od podanych w powyższej tabeli zależnie od ciśnienia wody, jej twardości oraz temperatury, temperatury otoczenia, typu i ilości rzeczy do prania, wyboru funkcji pomocniczych i zmian napięcia w sieci elektrycznej.

i Czas trwania programu wyświetli się na ekranie pralki stosownie do Waszego wyboru.

Funkcje pomocnicze

Wybór funkcji pomocniczych

Jeżeli wybrana zostanie funkcja pomocnicza, której nie można wybrać wraz z wcześniej wybraną funkcją, funkcja wybrana jako pierwsza zostanie skasowana, a funkcja ostatnia pozostanie aktywna.

(Np.: Jeżeli użytkownik chce wybrać pranie wstępne, a następnie pranie szybkie, pranie wstępne zostanie skasowane, a pranie szybkie pozostanie aktywne.

Nie można wybrać funkcji pomocniczej, która nie jest zgodna z programem. (Patrz, "Tabela doboru programów")

• Pranie wstępne

Po wybraniu tej funkcji na wyświetlaczu pojawi się symbol "F1".

- Pranie wstępne warto stosować tylko, gdy pranie jest bardzo zabrudzone. Bez prania wstępnego oszczędza się energię, wodę, proszek do prania i czas.
- Pranie wstępne bez stosowania detergentu zaleca się do zasłon i firanek.

• Pranie szybkie

Wybór tej funkcji oznacza skrócenie czasu prania. Na wyświetlaczu pojawia się symbol "F2".

- Funkcji tej należy używać do małej ilości prania lub odzieży lekko zabrudzonej.

• Płukanie Plus

Po wybraniu tej funkcji pranie i płukanie wykonuje się używając znacznych ilości wody. Na wyświetlaczu pojawia się symbol "F3".

• Wyglądanie

Dzięki tej funkcji obroty bębna są mniejsze, aby zapobiec zagniataniu; ograniczona jest także prędkość wirowania. Ponadto pranie odbywa się w dużej ilości wody. Na wyświetlaczu pojawia się symbol "F4".

- Funkcja ta przeznaczona jest do prania odzieży delikatnej podatnej na zagniecenia.



Po wybraniu tej funkcji pomocniczej pralkę należy załadować połową maks. dopuszczalnego wsadu podanego w tabeli programów.

Wyświetlanie czasu

Wyświetlacz wskazuje pozostały czas, jaki musi upłynąć do zakończenia programu. Czas wyświetlany jest w godzinach i minutach np. "01:30".

Zwłoka czasowa

Korzystając z funkcji nastawianej „Zwłoki czasowej” uruchomienie programu można opóźnić do 24 godzin. Czas można nastawić w odstępach 30-minutowych.

Otworzyć drzwiczki, umieścić pranie w pralce i wsypać detergent do komory. Wybrać program prania, temperaturę, prędkość wirowania oraz w koniecznym przypadku funkcje pomocnicze. Nacisnąć przycisk "Zwłoka czasowa" "+" i "-", aby ustawić żądany czas zwłoki. Symbol opóźnienia czasu będzie migał. Przyciśnij przycisk Start/Pauza/Kasowanie. Następnie rozpoczyna się odliczanie czasu. Symbol opóźnienia czasu zapali się. Symbol startu zapali się. Dwukropek ":" w czasie trawania zwłoki czasowej

zacznie migać.

- W okresie ustawionej zwłoki czasowej można doładowywać lub wyjmować odzież z pralki. Pod koniec procesu odliczania czasu zwłoki gaśnie symbol zwłoki i rozpoczyna się pranie, gdy wyświetlony zostaje czas trwania programu.

Zmiana czasu zwłoki

Aby zmienić ustawienia zwłoki w czasie trwającego odliczania:

Przyciśnij przycisk Start/Pauza/Kasowanie. ":" (dwukropek) w środku wyświetlacza przestaje migać. Zapali się symbol gotowości do pracy. Symbol opóźnienia czasu będzie migał. Symbol staty powoli zgaśnie. Nacisnąć przycisk "Zwłoka czasowa" "+" lub "-", aby ustawić żądany czas zwłoki. Przyciśnij przycisk Start/Pauza/Kasowanie. Symbol opóźnienia czasu zapali się. Symbol gotowości do pracy powoli zgaśnie. Symbol startu zapali się. Dwukropek ":" w czasie trawania zwłoki czasowej zacznie migać.

Kasowanie zwłoki czasowej

Aby skasować odliczanie zwłoki czasowej i od razu uruchomić program:

Przyciśnij przycisk Start/Pauza/Kasowanie. Dwukropek ":" w czasie trawania zwłoki czasowej przestanie migać. Symbol startu powoli zgaśnie. Symbole gotowości do pracy i zwłoki czasowej będą migać. Nacisnąć przycisk "Zwłoka czasowa" "-", aby skrócić żądany czas zwłoki. Czas trwania programu powinien być wyświetlony po 30 minutach. Aby rozpocząć program, naciśnij przycisk "Start/Pauza/Cancel" [Start/Pauza/Kasuj].

Rozpoczynanie programu

Aby rozpocząć program, naciśnij przycisk "Start/Pauza/Cancel" [Start/Pauza/Kasuj]. Wyświetli się symbol startu wskazujący rozpoczęcie programu. Drzwiczki blokują się i zapali się subnol blokady zamknięcia drzwiczek. Wyświetli się symbol kolejnego etapu (pranie wstępne, główne, płukanie, płyn zmiękczający i wirowanie), który rozpoczął program.

Zmiana wyboru po rozpoczęciu programu

Wybrana prędkość wirowania i temperatura programu znikają. Pojawia się pusta ramka.

Gdy przycisk "Wybór programu" został umieszczony we właściwej pozycji, ponownie pojawiają się prędkość wirowania i temperatura.

Przełączanie pralki w tryb gotowości do pracy

Pralkę załącza się w trybie gotowości do pracy na chwilę naciskając przycisk "Start/Pauza/Cancel" [Start/Pauza/Kasuj]. Zaświeci się symbol gotowości do pracy wskazujący, że pralka znajduje się w trybie gotowości do pracy, a zgaśnie symbol startu wskazujący uruchomienie programu i kontynuację pracy.

Wybór lub skasowanie funkcji pomocniczych w trybie pauzowania

Funkcje pomocnicze można skasować lub wybrać zgodnie z aktualnym etapem programu.

Dodawanie/wyjmowanie prania w trybie pauzowania

Drzwiczki można otworzyć, jeżeli poziom wody jest ku

temu odpowiedni. Symbol blokady drzwiczek będzie świecić aż do momentu, w którym otwarciu drzwiczek stanie się możliwe. Symbol zgaśnie, gdy tylko otwarciu drzwiczek stanie się możliwe. Można dorzucić / wyjąć odzież po otwarciu drzwiczek.

Blokada drzwiczek

Po zablokowaniu drzwiczek pojawi się symbol blokady zamknięcia drzwiczek. Symbol będzie migać, aż do otwarcia drzwiczek stanie się możliwe. Nie należy otwierać drzwiczek na siłę. Symbol zgaśnie, gdy tylko otwarciu drzwiczek stanie się możliwe. Drzwiczki można otworzyć po zgaśnięciu symbolu.

Blokada dostępu dzieci

Pralkę można ochronić przed manipulowaniem przez dzieci za pomocą specjalnej blokady dostępu dzieci. W takim przypadku nie można wprowadzić zmian w trwającym programie.

i Gdy uruchomiona jest blokada dostępu dzieci pralkę można załączać i wyłączać przyciskiem On/Off [Za./ Wyt.] W takim przypadku pralka powróci do wykonywania programu z uruchomioną blokadą dostępu dzieci.

Blokadę dostępu dzieci załącza się przez naciśnięcie 2 i 4 funkcji pomocniczej na 3 s. Na wyświetlaczu pojawi się symbol "C:on" (Blokada dostępu dzieci załączona).

Ten sam symbol zostanie także wyświetlony, po wciśnięciu dowolnego przycisku przy aktywnej blokadzie przed dostępem dzieci.

Aby wyłączyć blokadę klawiszy należy nacisnąć i przytrzymać przez 3 s 2 i 4 przycisk funkcji pomocniczych.

Na wyświetlaczu pojawia się komunikat "C:OFF" (blokada dostępu dzieci wyłączona).

Zakończenie programu przez skasowanie

Aby skasować program należy nacisnąć przycisk "Start/Pauza/Kasowanie" (rys. 2-10) na 3 sekundy. W czasie kasowania będzie migać symbol startu (Rys. 3-7j). Po skasowaniu, symbol odpowiedniego etapu, w którym nastąpiło skasowanie, pozostanie wyświetlony, a na wyświetlaczu pojawi się "End".

Koniec programu

Po zakończeniu programu symbole istotnych etapów pozostaną wyświetlone, a funkcje pomocnicze, wirowanie i temperatura wybrane przy rozpoczęciu programu pozostaną wybrane. Na wyświetlaczu pojawi się „End” [Koniec].

5 Konserwacja i czyszczenie

Szuflada na detergent

Usunąć z szuflady wszelkie pozostałości detergentu. W tym celu:

1. Nacisnąć zakreskowany punkt przy syfonie w komorze płynu zmiękczającego i pociągnąć w swoim kierunku, aż komora wysunie się z pralki.

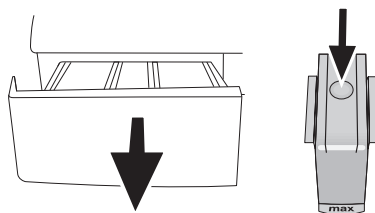

- i** Jeżeli w komorze płynu zmiękczającego zaczyna zbierać się większa niż normalnie ilość mieszaniny wody i płynu, należy wyczyścić syfon.
2. Umyć szufladę dozownika i syfon w umywalce w dużej ilości letniej wody.
 3. Po wyczyszczeniu ponownie umieścić szufladę w obudowie pralki. Sprawdzić, czy syfon znajduje się w pierwotnym położeniu.

Filtry dopływu wody

Na końcu każdego zaworu dopływu wody z tyłu pralki, a także na końcu każdego węża zasilającego podłączanego do kranu znajduje się filtr. Filtry te zapobiegają przedostawaniu się do wnętrza pralki ciał obcych i brudu z wody. Filtry należy oczyścić, kiedy się zabrudzą.

- Zakręcić krany.

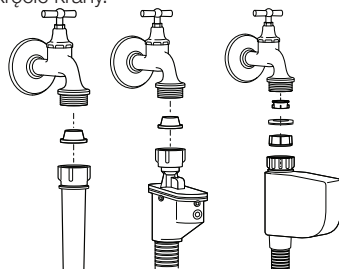

- Zdemontować nakrętki węża zasilającego w celu oczyszczenia filtrów w zaworach dopływowych za pomocą odpowiedniej szczotki.
- Jeśli filtry są bardzo brudne, można je wyjąć szcypcami i oczyścić.
- Filtry na płaskim końcu węża dopływu wody należy wyjąć ręcznie razem z uszczelkami i starannie umyć pod bieżącą wodą.
- Dokładnie umieścić uszczelki i filtry z powrotem na swoim miejscu i ręcznie dokręcić nakrętki węża.

Spuszczanie pozostałej wody i czyszczenie filtra pompy

Produkt ten jest wyposażony w system filtrów zapewniający możliwość spuszczenia wody, co wydłuża żywotność pompy chroniąc wirnik pompy

przed zapychaniem takimi stałymi elementami, jak guziki, monety czy włókna podczas usuwania wody.

- Jeżeli pralka nie odpompowuje wody, filtr pompy może być zapchany. Należy go czyścić co 2 lata lub gdy ulegnie zapchaniu. Aby wyczyścić filtr należy spuścić wodę.

Ponadto wodę należy całkowicie spuścić w następujących przypadkach:

- przed transportem pralki (np. przy wyprawadźce)
- gdy istnieje ryzyko zamarznięcia

Aby wyczyścić zabrudzony filtr i spuścić wodę;

1- Wyłącz wtyczkę pralki, aby przerwać zasilanie energią elektryczną.

⚠ W pralce może być woda o temperaturze 90°C. Stać filtr wolno czyścić dopiero po ostudzeniu wody znajdującej się wewnątrz pralki, aby uniknąć niebezpieczeństwa poparzenia.

2- Otworzyć pokrywę filtra. Filtr może składać się z jednej lub dwóch części, zależnie od modelu pralki.

Jeżeli na filtr składają się dwie części, nacisnąć zakładkę na pokrywie filtra i pociągnąć część we własnym kierunku.

Jeżeli filtr składa się z jednej części, przytrzymaj go z obu stron i otwórz pociągając.

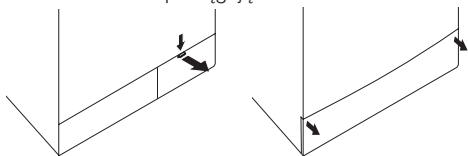

3- Niektóre modele posiadają awaryjny wąż spustowy. W przypadku pozostałych nie jest on dostarczany wraz z pralką.

Jeżeli Państwa produkt posiada awaryjny wąż spustowy, należy wykonać następującą procedurę przedstawioną na poniższym rysunku:

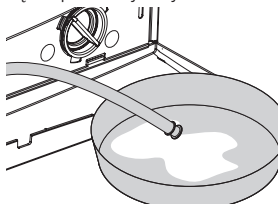

- Wyciągnąć wąż spustowy pompy z obudowy.
- Umieścić długie naczynie pod końcówką węża. Spuścić wodę do zbiornika wyciągając korek z końcówki węża. Jeżeli ilość wody przeznaczony do spuszczenia jest większa niż objętość pojemnika, zatkać korek, wylać wodę i ponownie spuścić wodę.
- Po spuszczeniu wody zatkać korkiem końcówkę węża i umieścić wąż z powrotem na swoim miejscu.

Jeżeli Państwa produkt nie posiada awaryjnego węża spustowego, należy wykonać następującą procedurę przedstawioną na poniższym rysunku:

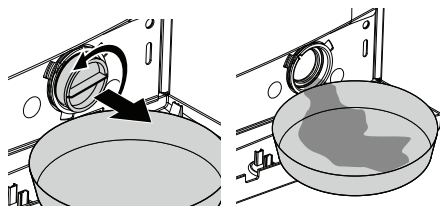

- Umieścić długie naczynie z przodu filtra, aby złapać wodę wypływającą z filtra.
- Poluzować filtr pompy (w kierunku przeciwnym do ruchu wskazówek zegara), aż woda zacznie z niego wypływać. Skierować wypływającą wodę do pojemnika umieszczonego z przodu filtra. Można użyć szmatki do zebrania rozlanej wody.
- Gdy nie ma tam wody, przekręcić filtr pompy aż do całkowitego uwolnienia i wyjąć go.
- Usunąć wszelkie pozostałości wewnątrz filtra, a także włókna, ewentualnie zbierające się wokół wirnika.
- Jeżeli Państwa produkt jest wyposażony we wtrysk wody, należy upewnić się, czy filtr jest umieszczony w obudowie pompy. Nigdy nie używać siły podczas ponownego umieszczania filtra w obudowie. Całkowicie wsunąć filtr w obudowę; w innym wypadku woda może wyciekać z pokrywy filtra.

4- Zamknąć pokrywę filtra.

Zamknąć dwuczęściową pokrywę filtra popychając zakładkę.

Zamknąć jednoczęściową pokrywę filtra umieszczając zakładki na spodzie na swoich miejscach i popychając ich górną część.

6 Propozycje rozwiązania problemów

Przyczyna	Wyjaśnienie / Propozycja
Nie można uruchomić lub wybrać programu.	
<ul style="list-style-type: none"> Pralka może być przełączona na tryb autoochrony z uwagi na usterkę infrastruktury (np. napięcie instalacji, ciśnienie wody itp.). 	<ul style="list-style-type: none"> Zresetować pralkę naciskając przycisk "Start/Pauza/Kasowanie" przez 3 sekundy. (patrz, Kasowanie programu)
Spod pralki wycieka woda.	
<ul style="list-style-type: none"> Być może istnieje problem z węzami lub filtrem pompy. 	<ul style="list-style-type: none"> Upewnić się, że uszczelki w węzach dopływu wody są prawidłowo zamocowane. Szczelnie podłączyć wąż spustowy do kranu. Upewnić się, że filtr pompy jest całkowicie zamknięty.
Pralka zatrzymuje się na krótko po rozpoczęciu programu.	
<ul style="list-style-type: none"> Pralka może zatrzymać się na chwilę z uwagi na niskie napięcie. 	<ul style="list-style-type: none"> Następnie wznowi działanie, gdy napięcie osiągnie znowu normalny poziom.
Pralka wiruje w trybie ciągłym. Pozostały czas nie jest odliczany. (Dla modeli z wyświetlaczem)	
<ul style="list-style-type: none"> Pranie w pralce może być nierównomiernie rozłożone. 	<ul style="list-style-type: none"> Automatyczny system korekty wirowania może zostać uruchomiony z uwagi na nierównomierne rozłożenie prania w bębnie pralki. Pranie w bębnie może być nagromadzone w jednym miejscu (zebrane w worku). Pranie należy na nowo rozmieścić w bębnie i odwirować. Pralka nie wiruje, gdy pranie nie jest równomiernie rozłożone w bębnie, aby zapobiec uszkodzeniom pralki oraz jej otoczenia.
Pralka cały czas pierze. Pozostały czas nie jest odliczany. (Dla modeli z wyświetlaczem)	
<ul style="list-style-type: none"> W przypadku przerwy w odliczaniu na etapie pobierania wody: Czasomierz nie będzie odmierzać czasu, aż pralka nie pobierze prawidłowej ilości wody. W przypadku przerwy w odliczaniu na etapie podgrzewania: Czasomierz nie będzie odmierzać czasu do momentu osiągnięcia wybranej temperatury danego programu. 	<ul style="list-style-type: none"> Pralka odczeka, aż będzie wystarczająca ilość wody, aby uniknąć niedostatecznego efektu prania na skutek wycieku wody. Następnie czasomierz rozpocznie odliczanie czasu.
<ul style="list-style-type: none"> W przypadku przerwy w odliczaniu na etapie wirowania: Pranie w pralce może być nierównomiernie rozłożone. 	<ul style="list-style-type: none"> Automatyczny system korekty wirowania może zostać uruchomiony z uwagi na nierównomierne rozłożenie prania w bębnie pralki. Pranie w bębnie może być nagromadzone w jednym miejscu (zebrane w worku). Pranie należy na nowo rozmieścić w bębnie i odwirować. Pralka nie wiruje, gdy pranie nie jest równomiernie rozłożone w bębnie, aby zapobiec uszkodzeniom pralki oraz jej otoczenia.
Z szuflady detergentu wypływa piana?	
<ul style="list-style-type: none"> Użyto zbyt wiele detergentu. 	<ul style="list-style-type: none"> Zmieszaj 1 łyżkę środka zmiękczającego z 1/2 litra wody i wlej do komory prania głównego szuflady na detergent.

7 Dane techniczne

Dane techniczne tego urządzenia, których celem jest zwiększenie jakości produktu, mogą ulec zmianie bez powiadomienia. Rysunki w tej instrukcji są schematyczne i mogą nie w pełni odpowiadać wyglądowi Państwa pralki.

Wartości podane na naklejkach lub w dołączonej dokumentacji stanowią wartości uzyskane w próbach laboratoryjnych zgodnie z obowiązującymi normami. Wartości te mogą ulec zmianie w zależności od warunków eksploatacji oraz otoczenia pralki.

Model	WMB 91242 LC
Maksymalna waga rzeczy do prania w stanie suchym (kg)	9
Wysokość (cm)	84
Szerokość (cm)	60
Głębokość (cm)	59
Ciężar netto (± 4 kg)	73
Zasilanie (V/Hz)	230 V / 50Hz
Prąd znamionowy (A)	10
Moc całkowita (W)	2200
Szybkość wirowania (obr/min)	1200
Cykl prania – płukania (cykl/min)	52
Klasa efektywności energetycznej	A
Zużycie energii elektrycznej (kWh/cykl)	1.35
Klasa efektywności prania	A
Klasa efektywności wirowania	B
Skuteczność odwadniania (%)	62
Zużycie wody (l)	66
Średnie roczne zużycie en. elektr. (kWh)	270
Średnie roczne zużycie wody (l)	13200
Poziom hałasu prania (dB)	58
Poziom hałasu wirowania (dB)	75

Dane dla programu Bawełna 60C (zgodne z normą PN-EN 60456) – mogą ulec zmianie bez uprzedniejszego powiadomienia w wyniku ulepszenia produktu.

Rysunki mają charakter schematyczny.

Wartości na etykietach umieszczonych na tym produkcie podanych w załączonej dokumentacji określono w warunkach laboratoryjnych zgodnych z podanymi normami. Mogą one ulegać zmianie w zależności od używania i otoczenia.

8 Co zrobić ze starą pralką

Starą pralkę należy złomować zgodnie z przepisami ochrony środowiska. To urządzenie jest oznaczone symbolem przekreślonego kontenera na odpady zgodnie z Dyrektywą Europejską 2002/96/WE oraz polską ustawą o zużyтым sprzęcie elektrycznym i elektronicznym.



Takie oznakowanie informuje, że sprzęt ten po okresie jego użytkowania nie może być umieszczany razem z innymi odpadami pochodzącymi z gospodarstwa domowego.

Użytkownik jest zobowiązany do oddania pralki do jednego z punktów prowadzących zbiórkę zużytego sprzętu elektrycznego i elektronicznego. Prowadzący zbieranie, w tym lokalne punkty zbiórki, sklepy oraz gminne jednostki, tworzą odpowiedni system umożliwiający oddanie tego sprzętu.

Właściwe postępowanie ze zużyтым sprzętem elektrycznym i elektronicznym przyczynia się do uniknięcia szkodliwych dla zdrowia ludzi i środowiska naturalnego konsekwencji, wynikających z obecności składników niebezpiecznych oraz niewłaściwego składowania i przetwarzania takiego sprzętu.

Przed przekazaniem pralki na składowisko odpadów gabarytowych należy wyjąć wtyczkę z gniazda, odciąć kabel zasilający i uszkodzić zamek drzwi pralki. Zapobiegnie to możliwym obrażeniom ciała dzieci mogących bawić się zużyтым sprzętem.

Odzysk opakowania

Pralka jest zapakowana w materiały, które mogą i powinny być poddane procesowi odzysku. Bardzo prosimy o pomoc w ochronie środowiska naturalnego i przekazanie opakowań do punktu zbiórki surowców wtórnych.

Niebezpieczeństwo



































Opakowanie pozostawione w zasięgu dzieci niesie ze sobą niebezpieczeństwo uduszenia się nim w trakcie zabawy!

Wyprodukowano w Turcji

Importer: Beko S.A.

Ul. Cybernetyki 7, 02-677 Warszawa,

www.beko.com.pl

 Pranie ciemnych kolorów	 Pranie ciemnych kolorów	 Włókna sztuczne	 Bawełna:	 Pranie wstępne	 Pranie główne	 Płukanie	 Pranie	 Wirowanie	 Tkaniny delikatne
 Spuszczanie wody	 Ochrona przed zagniataniem	 Koldry	 Blokada dostępu dzieci	 Pranie ręczne	 Odzież niemowlęca	 Cotton Eco (Eko Bawełna)	 Włna	 expres 14 Super express	 Bielizna
 Express dzienny	 Zatrzymanie płukania	 Start / Pauza	 Bez wirowania	 Pranie szybkie	 Zakończzone	 Na zimno	 Temperatura	 Czyszczenie bębna	 Dzienna
 Mieszane 40	 Super 40	 Dodatkowe płukanie	 Odświeżanie	 Koszule	 Dżinsy	 Odzież sportowa	 Zwłoka czasowa	 Intensywne	