

# LAVAMAT 46210L - 46010L

Instrukcja obsługi  
Návod k použití

Pralka  
Pračka

Dziękujemy za wybranie jednego z naszych produktów o wysokiej jakości.

Aby zapewnić optymalne i prawidłowe działanie Państwa urządzenia prosimy o dokładne przeczytanie niniejszej instrukcji obsługi. Pozwoli to Państwu na doskonałe i najbardziej wydajne kierowanie wszystkimi procesami. Zalecamy przechowywanie instrukcji obsługi w bezpiecznym miejscu, co pozwoli na korzystanie z niej również w przyszłości. Ponadto prosimy o przekazanie jej przyszłemu właścicielowi urządzenia.

Życzymy Państwu wiele radości z używania nowego urządzenia.

## Spis treści

<b>Wskazówki dla użytkownika</b>	<b>3</b>	Wielkość wsadu powinna być dopasowana do rodzaju materiału	11
<b>Ostrzeżenia</b>	<b>3</b>	Środki piorące i zmiękczące	11
Eksploatacja	3	Międzynarodowe symbole konserwacji odzieży	12
Środki ostrożności w przypadku mrozu	4	<b>Tabela programów</b>	<b>13</b>
<b>Opis urządzenia</b>	<b>4</b>	<b>Dane eksploatacyjne</b>	<b>14</b>
Dozownik detergentów	5	<b>Dane techniczne</b>	<b>15</b>
Panel sterowania	5	<b>Konserwacja i czyszczenie</b>	<b>15</b>
Wyświetlacz	5	Usuwanie kamienia	15
<b>Dostosowanie ustawień do osobistych preferencji</b>	<b>6</b>	Obudowa	15
Zabezpieczenie przed uruchomieniem przez dzieci	6	Dozownik detergentów	16
<b>Obsługa pralki</b>	<b>6</b>	Filtr spustowy	17
Wkładanie prania	6	Filtry na dopływie wody	20
Dozowanie detergentów	6	<b>Co zrobić, jeśli urządzenie nie pracuje</b>	<b>20</b>
Wybór programu	7	<b>Instrukcja instalacji</b>	<b>23</b>
Wybór prędkości wirowania	7	<b>Ostrzeżenia</b>	<b>23</b>
Wybór opcji	8	<b>Instalacja</b>	<b>24</b>
Wybór opóźnienia rozpoczęcia programu	8	Rozpakowanie	24
Rozpoczęcie programu	9	Demontaż zabezpieczeń	27
Przebieg programu	9	Dopływ wody	29
Dodawanie prania w ciągu pierwszych 10 minut	9	Spust wody	30
Modyfikacja trwającego programu	10	Podłączenie elektryczne	30
Anulowanie programu	10	Miejsce instalacji	30
Zakończenie programu	10	<b>Ochrona środowiska</b>	<b>31</b>
Tryb czuwania	10	Utylizacja starego urządzenia	31
<b>Podręcznik prania</b>	<b>11</b>	Zalecenia ekologiczne	32
Sortowanie i przygotowywanie prania	11	<b>Warunki gwarancyjne</b>	<b>32</b>
		<b>Gwarancja Europejska</b>	<b>33</b>

Może ulec zmianie bez powiadomienia

## Wskazówki dla użytkownika

### Ostrzeżenia

Niniejszą instrukcję należy przechowywać wraz z urządzeniem. W razie sprzedaży lub odstąpienia urządzenia innym osobom, prosimy o przekazanie również niniejszej instrukcji obsługi. Dzięki temu nowy użytkownik będzie mógł poznać zasady prawidłowej eksploatacji pralki oraz wszelkie ostrzeżenia i informacje dotyczące bezpieczeństwa.

Niniejsze ostrzeżenia mają na celu zapewnienie bezpieczeństwa użytkownikowi i innym osobom. Prosimy o uważne zapoznanie się z niniejszymi uwagami przed zainstalowaniem urządzenia i rozpoczęciem jego eksploatacji. Dziękujemy za uwagę.

### Eksploatacja

- Po dostarczeniu urządzenia należy je natychmiast rozpakować lub zlecić jego rozpakowanie. Sprawdzić, czy urządzenie nie jest uszkodzone z zewnątrz. Wszelkie uwagi i reklamacje należy spisać na pokwitowaniu dostawy.
- Urządzenie jest przeznaczone do obsługi wyłącznie przez osoby dorosłe. Dzieci nie powinny obsługiwać urządzenia ani się nim bawić.
- Nie zmieniać ani nie próbować modyfikować parametrów urządzenia. Może to wiązać się z zagrożeniem dla użytkownika i osób trzecich.
- Urządzenie jest przeznaczone do użytku domowego. Nie wykorzystywać urządzenia do celów komercyjnych lub przemysłowych, ani do innych celów, do których nie zostało ono zaprojektowane: prania, płukania i wirowania białizny.
- Po zakończeniu prania należy odłączyć urządzenie od zasilania oraz zamknąć zawór wody.
- W pralce można prać jedynie rzeczy nadające się do prania. Należy sprawdzać informacje znajdujące się na metkach ubrań.
- Nie należy prać w pralce ubrań z fiszbinami, materiałów o nieobszytych brzegach lub rozdartych.
- Przed włożeniem rzeczy do pralki należy sprawdzić, czy nie pozostały w nich monety, agrafki, broszki, śrubki, itp. Przedmioty takie pozostawione w ubraniach do prania mogą być przyczyną poważnego uszkodzenia urządzenia.
- Nie wkładać do pralki żadnych przedmiotów zabrudzonych lub poplamionych benzyną, alkoholem, trójchloroetylenem, itp. W razie stosowania takich środków jako odplamiaczy należy odczekać, aż produkt wyparuje i dopiero wtedy włożyć rzeczy do bębna.
- Małe rzeczy (skarpetki, paski itp.) należy prać w płóciennym woreczku lub poszewce na poduszkę.
- Należy stosować takie dawki detergentów, jakie określono w rozdziale "Dobrowanie detergentów".

- Przed przystąpieniem do konserwacji lub czyszczenia należy zawsze odłączyć urządzenie od zasilania.

## Środki ostrożności w przypadku mrozu

Jeśli urządzenie jest narażone na temperatury poniżej 0°C, należy podjąć następujące środki ostrożności:

- Zamknąć zawór wody i odłączyć wąż dopływowy.
- Umieścić końcówkę węża dopływowego oraz węża spustowego w naczyniu postawionym na podłodze.
- Wybrać program "Odpompowanie" i odczekać, aż się zakończy.
- Odłączyć urządzenie od zasilania, ustawiając w tym celu pokrętko wyboru programów na "Stop" ○.
- Wyjąć wtyczkę przewodu zasilającego z gniazdka.
- Dokręcić wąż dopływowy wody i zamontować z powrotem wąż spustowy.

W ten sposób woda zgromadzona w węzłach spłynie, co zapobiegnie tworzeniu się lodu i w konsekwencji uszkodzeniu urządzenia.



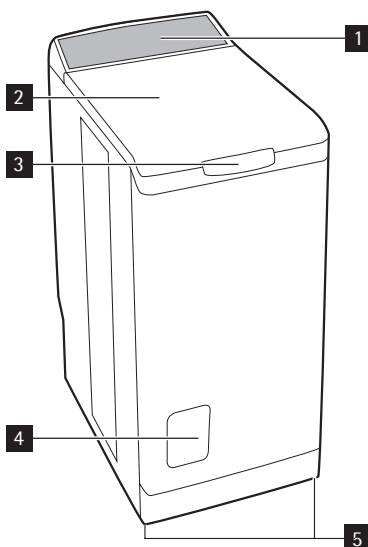

Przed ponownym włączeniem urządzenia należy upewnić się, że zostało ono zainstalowane w pomieszczeniu, w którym temperatura nie spada poniżej 0°C.

## Opis urządzenia

- 1 Panel sterowania
- 2 Pokrywa
- 3 Uchwyt
- 4 Pokrywa filtra
- 5 Nóżki regulowane do poziomowania



## Dozownik detergentów

-  Pranie wstępne
-  Pranie zasadnicze
-  Płyn zmiękczający (nie napełniać powyżej poziomu MAX )

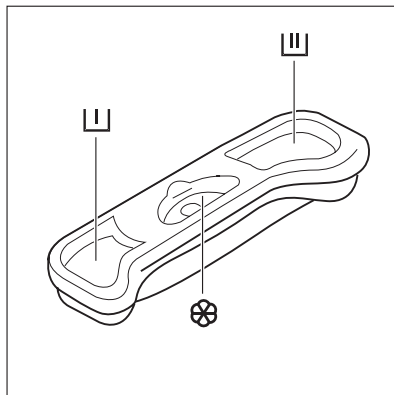

## Panel sterowania

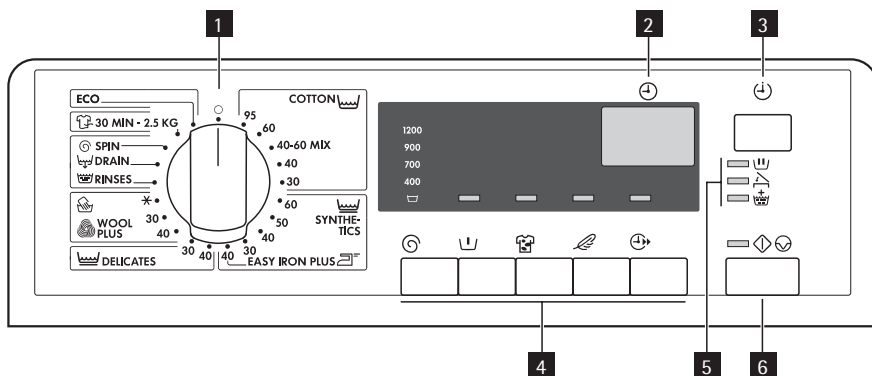

- 1 Pokrętko wyboru programów
- 2 Wyświetlacz
- 3 Przycisk "Opóźnienie rozpoczęcia programu"
- 4 Przyciski i ich funkcje
- 5 Kontrolki
- 6 Przycisk Start/Pauza

## Wyświetlacz

- 1 Długość cyklu lub czas opóźnienia rozpoczęcia programu
- 2 Opóźnienie rozpoczęcia programu
- 3 Zabezpieczenie przed uruchomieniem przez dzieci



## Dostosowanie ustawień do osobistych preferencji

### Zabezpieczenie przed uruchomieniem przez dzieci



Opcja ta zapewnia dwa rodzaje blokady:

- jeśli opcja zostanie włączona po rozpoczęciu programu, nie będzie możliwe dokonanie zmian opcji ani programu.

Program trwa i trzeba wyłączyć opcję, aby rozpocząć nowy program.

- jeśli opcja zostanie włączona przed rozpoczęciem programu, nie będzie można uruchomić urządzenia.

Aby wyłączyć zabezpieczenie przed uruchomieniem przez dzieci, należy:

1. Włączyć urządzenie.
2. Jednocześnie nacisnąć przyciski Po-  
plamione  i Delikatne , aż na wy-  
świetlaczu pojawi się potwierdzenie w  
postaci symbolu .

Wybrana opcja zostanie zapamiętana.

Aby wyłączyć opcję zabezpieczenia przed uruchomieniem przez dzieci, należy powtórzyć powyższe czynności.

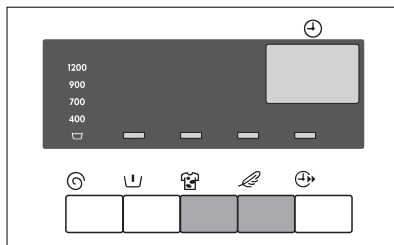

### Obsługa pralki

Przed pierwszym praniem zaleca się wykonanie prania wstępnego w temperaturze 95°C bez wkładania prania, lecz z dodatkiem detergentu. Pozwoli to na oczyszczenie bębna.

### Wkładanie prania

- Otworzyć pokrywę urządzenia.
- Otworzyć bęben naciskając przycisk blokady A: dwie klapki otworzą się automatycznie.
- Włożyć pranie, zamknąć klapki bębna oraz pokrywę pralki.

Uwaga: Przed zamknięciem pokrywy urządzenia sprawdzić, czy klapki bębna są prawidłowo zamknięte:

- Gdy klapki są zamknięte,
- przycisk blokady A jest zwolniony.

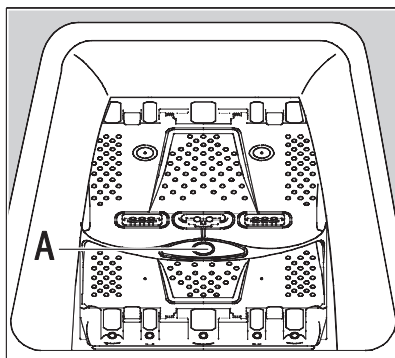

### Dozowanie detergentów

Pralka została zaprojektowana w taki sposób, aby maksymalnie obniżyć pobór wody oraz zużycie detergentów. Dzięki temu można zmniejszyć dawki zalecane przez producentów detergentów.

Wsypać dawkę detergentu w proszku do komory prania zasadniczego [III] oraz, jeśli wybrano opcję "Pranie wstępne", do komory prania wstępnego [II]. Płyn zmiękczający można wlać do przegródki oznaczonej symbolem ☼. Stosując inny rodzaj detergentu należy przestrzegać instrukcji podanych w rozdziale "Detergenty i dodatki".

## Wybór programu

Ustawić pokrętkę wyboru programów na żądanym programie biorąc pod uwagę zarówno rodzaj tkaniny, jak i stopień jej zabrudzenia (patrz rozdział "Tabela programów"). Kontrolka przycisku START/PAUZA [▶/⏸] zacznie migać w kolorze czerwonym. Na wyświetlaczu pojawi się czas trwania wybranego programu.

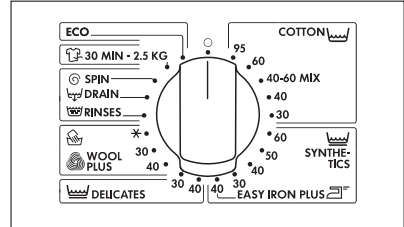

Ustawienie pokrętki w położeniu STOP

○ wyłącza pralkę (we wszystkich innych położeniach jest ona włączona). Pokrętkę wyboru programów można obracać w prawo i w lewo.



### OSTRZEŻENIE!

Jeśli pokrętkę wyboru programów zostanie przekręcone w trakcie wykonywania cyklu prania, na wyświetlaczu pojawi się kod błędu "Err", a przycisk START/PAUZA [▶/⏸] będzie przez kilka sekund migał w kolorze żółtym. Następnie program przebiega bez uwzględniania nowej pozycji pokrętki wyboru programów. Aby rozwiązać problem należy ustawić pokrętkę ponownie w pozycji wyjściowej. Na wyświetlaczu ponownie pojawią się fazy programu.

## Wybór prędkości wirowania

Naciskać przycisk Wirowanie [⌀] tak długo, aż zapali się kontrolka żądanej prędkości wirowania. Można również wybrać opcje BEZ WIROWANIA, Stop z wodą [⏹] lub TRYB NOCNY PLUS<sup>1)</sup>

Maksymalna prędkość wirowania dla wszystkich programów wynosi 1200 obr./min (L46210L), 1000 obr./min (L46010L).

Po zakończeniu programu, jeśli została wybrana opcja Stop z wodą [⏹] lub TRYB NOCNY PLUS, należy jeszcze wybrać Wirowanie [⌀] lub Odpompowanie [⏸], aby zakończyć program prania. Stop z wodą [⏹]

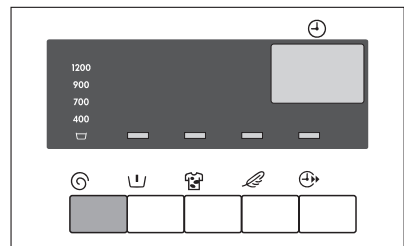

Woda z ostatniego płukania nie jest odprowadzona po zakończeniu wybranego programu, aby zapobiec wygnieceniu się bielizny w przypadku, gdy nie jest ona wyjęta od razu po zakończeniu programu.

1) W zależności od modelu.

## Wybór opcji

Do wybranego programu można dodać opcje. Nacisnąć przycisk żądanej opcji. Zapali się odpowiednia kontrolka.

Aby wyłączyć daną opcję, należy postępować w ten sam sposób. Zgaśnie odpowiednia kontrolka.

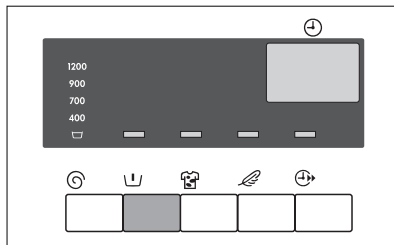

### Pranie wstępne

Pranie wstępne odbywa się w temperaturze około 30°C. Następnie samoczynnie uruchamia się pranie zasadnicze.

### Poplamione

Do prania mocno zabrudzonych lub poplamionych ubrań. Środek do usuwania plam można włączyć bezpośrednio do komory prania wstępnego  w dozowniku detergentu.

### Delikatne

Płukanie wzmocnione poprzez dodatkowy cykl płukania ze zmniejszoną prędkością obrotów bębna (ochrona tkanin). Idealne w przypadku częstego prania, np. z powodu dużej wrażliwości skóry (tej opcji nie można uruchomić równocześnie z opcją "Dodatkowe płukanie").



### Oszczędność czasu

Ta funkcja pozwala na skrócenie czasu trwania cyklu w zależności od wybranego programu.

### Dodatkowe płukanie

Ta opcja pozwala na dodanie jednego lub wielu cykli płukania do programów Bawełniane, Syntetyczne i Delikatne (tej opcji nie można uruchomić równocześnie z opcją "Sensitive").

Aby włączyć ją na stałe należy postępować w następujący sposób:

Nacisnąć i przez kilka sekund przytrzymać przyciski Wirowanie  oraz Pranie wstępne . Zapali się kontrolka Dodatkowe płukanie . Opcja pozostaje włączona na stałe, nawet po wyłączeniu urządzenia. Aby na stałe wyłączyć tę opcję, należy wykonać tę samą czynność.



### OSTRZEŻENIE!

Jeśli wybór danej opcji nie jest możliwy, na wyświetlaczu pojawi się komunikat "Err", a kontrolka przycisku START/PAUZA  będzie migłała w kolorze żółtym.



## Wybór opóźnienia rozpoczęcia programu

Opcja ta pozwala na opóźnienie rozpoczęcia programu o 30, 60, 90 minut, 2 godziny - aż do 20 godzin.

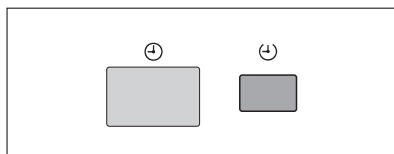



Naciskać przycisk Opóźniony start , aż do momentu, gdy na wyświetlaczu zostanie wskazany okres czasu, po którym ma na-



stąpić rozpoczęcie programu (0' oznacza natychmiastowe uruchomienie). Na wyświetlaczu pojawi się odpowiedni symbol.



Ustawione opóźnienie rozpoczęcia programu można w każdym momencie zmienić lub anulować przed naciśnięciem przycisku START/PAUZA . W tym celu należy ponownie wcisnąć przycisk Opóźniony start .

Jeśli przycisk START/PAUZA  został już wciśnięty, aby zmienić lub anulować opóźnienie rozpoczęcia programu, należy:

- Aby anulować ustawione opóźnienie i natychmiast rozpocząć program prania, należy nacisnąć przycisk START/PAUZA  Opóźniony start . Aby rozpocząć program prania, należy nacisnąć przycisk START/PAUZA .
- Aby zmienić czas opóźnienia, należy ustawić pokrętkę w położeniu STOP , a następnie ponownie zaprogramować cykl.



### OSTRZEŻENIE!



Pokrywa będzie zablokowana przez cały czas do momentu rozpoczęcia opóźnionego prania. Aby ją otworzyć, należy włączyć pauzę naciskając w tym celu przycisk START/PAUZA . Po zamknięciu pokrywy ponownie nacisnąć przycisk START/PAUZA .



### OSTRZEŻENIE!

Jeśli do cyklu prania z opóźnionym rozpoczęciem używany jest detergent w płynie, należy wykorzystać dozownik umieszczany bezpośrednio w bębnie oraz wybrać program bez prania wstępnego. W celu wykonania prania wstępnego przy cyklu z opóźnionym rozpoczęciem, należy użyć detergentu w proszku.

## Rozpoczęcie programu

1. Sprawdzić, czy zawór wody jest otwarty.
2. Nacisnąć przycisk START/PAUZA . Odpowiednia kontrolka zaświeci się w kolorze czerwonym. Zapali się kontrolka POKRYWA  (drzwi zablokowane).

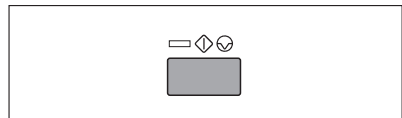

Pokrętkę wyboru programów pozostaje nieruchome podczas prania. Jeśli wybrano opcję opóźnienia rozpoczęcia programu, na wyświetlaczu pojawi się zegar odliczający czas (co godzinę, 90 minut, oraz począwszy od 1 godziny - co minutę).

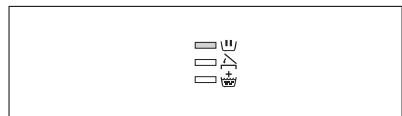

## Przebieg programu

W trakcie przebiegu programu świeci się kontrolka PRANIE .





## Dodawanie prania w ciągu pierwszych 10 minut

1. Nacisnąć przycisk START/PAUZA . Odpowiednia kontrolka zacznie migać w kolorze czerwonym.

2. Pokrywę można otworzyć dopiero po upływie około 2 minut od zatrzymania pralki. Gasną kontrolki POKRYWA .
3. Włożyć pranie i zamknąć pokrywę.
4. Ponownie nacisnąć przycisk START/PAUZA , aby kontynuować program.



## Modyfikacja trwającego programu

Przed wykonaniem jakiegokolwiek zmiany w trwającym programie należy włączyć pauzę poprzez naciśnięcie przycisku START/PAUZA . Jeśli zmiana nie jest możliwa, na wyświetlaczu będzie migał komunikat "Err", a przycisk START/PAUZA  przez kilka sekund będzie migał w kolorze żółtym. Aby mimo wszystko zmienić program, należy anulować trwający program (patrz poniżej).

## Anulowanie programu

Aby anulować program należy ustawić pokrętko wyboru programów na pozycji STOP .

## Zakończenie programu

Pralka zatrzymuje się automatycznie; gaśnie podświetlenie przycisku START/PAUZA , a na wyświetlaczu miga "0". Pokrywę można otworzyć dopiero po upływie około 2 minut od zatrzymania pralki. Gasną kontrolki POKRYWA .

1. Ustawić pokrętko wyboru programów w położeniu STOP . Pralka zostanie wyłączona.
2. Wyjąć pranie.
3. Odłączyć urządzenie od zasilania oraz zamknąć zawór wody.
4. Sprawdzić, czy bęben jest pusty. Ubrania pozostawione w środku mogą podczas następnego prania zostać zniszczone (na przykład mogą się skurczyć) lub też mogą zafarbować inne tkaniny.



### **OSTRZEŻENIE!**

Zaleca się zostawianie otwartej pokrywy i bębna po zakończeniu prania, aby ułatwić wietrzenie wnętrza.

## Tryb czuwania

Jeśli urządzenie jest włączone, lecz przez 10 minut przed uruchomieniem lub po zakończeniu cyklu prania nie zostaną wykonane żadne czynności, przechodzi ono do trybu czuwania. Zgaśnie oświetlenie wyświetlacza i powoli będzie migał przycisk START/PAUZA .

Aby wyjść z trybu czuwania, należy nacisnąć dowolny przycisk lub obrócić pokrętko wyboru programów.

# Podręcznik prania

## Sortowanie i przygotowywanie prania

- Posortować pranie zgodnie z symbolami konserwacji odzieży (patrz rozdział "Międzynarodowe symbole konserwacji odzieży"): zwykle, wytrzymałe rzeczy mogą wytrzymać pranie i energiczne wirowanie, natomiast rzeczy delikatne wymagają prania z zachowaniem pewnych środków ostrożności. W przypadku wsadu mieszanego złożonego z rzeczy z różnych materiałów, należy wybrać program i temperaturę odpowiednią do najdelikatniejszego materiału.
- Białe i kolorowe tkaniny należy prać oddzielnie. W przeciwnym wypadku rzeczy białe mogą zszarzeć.
- Nowe kolorowe rzeczy mogą farbować. Jeśli to możliwe, za pierwszym razem należy je prać oddzielnie. Należy przestrzegać zaleceń podanych na metkach "prać oddzielnie" oraz "prać kilka razy oddzielnie".
- Opróżnić kieszenie i rozłożyć zwinięte tkaniny.
- Usunąć wszelkie oderwane guziki, szpilki oraz agrafki. Zamknąć zamki, związać tasemki i długie paski.
- Wszelkie ubrania i rzeczy z materiałów wielowarstwowych (śpiwory, kurtki, anoraki, itp.), kolorowe dzianiny, rzeczy wełniane oraz materiały z aplikacjami odwrócić na lewą stronę.
- Drobne, delikatne przedmioty (skarpetki, pończochy, staniki, itp.) prać w siatce.
- Firany należy traktować ze szczególną ostrożnością. Zdjąć żabki, a firany włożyć do prania w woreczku lub w siatce.

## Wielkość wsadu powinna być dopasowana do rodzaju materiału

Ilość prania wkładana do bębna nie powinna przekraczać maksymalnej pojemności pralki. Pojemność zmienia się w zależności od rodzaju materiału. W przypadku bardzo zabrudzonego prania lub chłonących materiałów należy zmniejszyć wielkość wsadu.

Materiały mają różne objętości oraz różne właściwości zatrzymywania wody. Dlatego napełniając bęben należy stosować następujące zasady:

- bęben załadować do pełna, lecz nie przeładowywać, w przypadku rzeczy bawełnianych, lnianych i mieszanek bawełniano-lnianych,
- bęben załadować do połowy w przypadku bawełny z dodatkami oraz włókien syntetycznych,
- bęben załadować do jednej trzeciej objętości w przypadku tkanin bardzo delikatnych, np. firan i rzeczy wełnianych.

W przypadku wsadu mieszanego, bęben załadować odpowiednio do właściwości najdelikatniejszej tkaniny.

## Środki piorące i zmiękczające

Stosować wyłącznie detergenty i dodatki przeznaczone do pralek automatycznych. Ścisłe przestrzegać zaleceń producenta oraz instrukcji podanych w rozdziałach "Dozownik detergentów" oraz "Dozowanie detergentów".

Odradza się mieszanie różnych detergentów. Może to być przyczyną niszczenia tkanin.

Ilość detergentu zależy od wielkości wsadu, twardości wody oraz stopnia zabrudzenia prania.

Jeśli woda jest miękka, lekko zmniejszyć dawkę. Jeśli woda jest twarda (zaleca się stosowanie środków odkamieniających) lub jeśli pranie jest bardzo zabrudzone lub poplamione, zwiększyć nieco dawkę.























Informacje o stopniu twardości wody można uzyskać w miejskich zakładach wodociągowych lub u innych właściwych organów lokalnych.

Nie ma żadnych ograniczeń dotyczących stosowania detergentów w proszku. Detergentów w płynie nie można stosować, gdy wybrano pranie wstępne. W programach bez prania wstępnego, można stosować deterenty w płynie, wlewając je do specjalnego dozownika, który będzie włożony bezpośrednio do bębna.

Deterenty w tabletkach należy wkładać bezpośrednio do dozownika detergentów w pralce.

Aby usunąć plamy przed rozpoczęciem programu prania, należy postępować zgodnie z zaleceniami producentów środków na odplamianie. Stosując środek do prania z odplamiaczem należy natychmiast włączyć program prania.

## Międzynarodowe symbole konserwacji odzieży

PRANIE NOR- MALNE						
	Prać w temp. do 95°C	Prać w temp. do 60°C	Prać w temp. do 40°C	Prać w temp. do 30°C	Prać ręcz- ne	Nie prać
PRANIE DELIKAT- NE						
						
CHLOROWANIE	Wybielanie dozwolone (tyl- ko w zimnej wodzie i w roz- cieńczonym roztworze)			Nie wybielać		
						
PRASOWA- NIE	Prasować w maksymalnej temperaturze 200°C	Prasować w maksymalnej temperaturze 150°C	Prasować w maksymalnej temperaturze 100°C	Nie prasować		
						
CZYSZCZE- NIE CHE- MICZNE	Zwykłe czy- szczenie che- miczne	Czyścić wszystkimi środkami za wyjątkiem trichloroetyle- nu	Czyścić petro- lem i R113	Nie czyścić chemicznie		

					W wysokiej temperaturze	
					W średniej temperaturze	
SUSZE-NIE	Suszyć w stanie rozłożonym na płasko	Suszyć w stanie rozwieszonym	Suszyć na wieszaku	Suszyć w suszarce bębnowej		Nie suszyć w suszarce bębnowej

## Tabela programów

Poniższa tabela nie zawiera wszystkich możliwości. Podano w niej jedynie ustawienia uzasadnione praktycznym zastosowaniem.

Program / Rodzaj prania	Wsad	Możliwe opcje
<b>Bawełna</b> : Białe lub kolorowe, np. ubrania robocze średnio zabrudzone, pościel, obrusy, bielizna, ściereczki.	5,5 kg	Pranie wstępne, Poplamione <sup>1)</sup> , Delikatne, Oszczędność czasu, Dodatkowe płukanie, Stop z wodą, Opóñniony start
<b>40-60 Mix</b> : W temperaturze 40°C ten program, podobnie jak Bawełniane 60°C, daje najlepsze wyniki prania w przypadku wymieszania tkanin bawełnianych i syntetycznych.	5,5 kg	Pranie wstępne, Poplamione <sup>1)</sup> , Delikatne, Dodatkowe płukanie, Stop z wodą, Opóñniony start
<b>Syntetyczne</b> : Tkaniny syntetyczne, bielizna, ubrania kolorowe, koszule, które nie wymagają prasowania, bluzki.	2,5 kg	Pranie wstępne, Poplamione <sup>1)</sup> , Delikatne, Oszczędność czasu, Dodatkowe płukanie, Stop z wodą, Opóñniony start
<b>Łatwe prasowanie</b> : Tkaniny bawełniane i syntetyczne. Zmniejsza wygniecenie prania i ułatwia prasowanie.	1,0 kg	Pranie wstępne, Dodatkowe płukanie, Stop z wodą, Opóñniony start
<b>Delikatne</b> : Wszystkie tkaniny delikatne, np. firany.	2,5 kg	Pranie wstępne, Poplamione <sup>1)</sup> , Oszczędność czasu, Dodatkowe płukanie, Stop z wodą, Opóñniony start
<b>Wełniane</b> /  : Rzeczy wełniane, które można prać w pralce, z napisem na metce "czysta żywa wełna, można prać w pralce, nie zbiega się w praniu".	1,0 kg	Stop z wodą, Opóñniony start
<b>Płukanie</b> : W tym programie można wypłukać rzeczy wyprane ręcznie.	5,5 kg	Dodatkowe płukanie, Stop z wodą, Opóñniony start



Program / Rodzaj prania	Wsad	Możliwe opcje
 <b>Odpompowanie</b> : Pozwala na odpompowanie wody po praniu z włączoną opcją "Stop z wodą" (lub "Cykl nocny plus").	5,5 kg	
 <b>Wirowanie</b> : Cykl wirowania z prędkością od 400 do 1200/1000 <sup>2)</sup> obr./min. po praniu z włączoną opcją "Stop z wodą" (lub "Cykl nocny plus").	5,5 kg	Opóźniony start
<b>30 min</b> : Idealne dla rzeczy, które wymagają jedynie odświeżenia.	2,5 kg	Opóźniony start
<b>Eco<sup>3)</sup></b> : Białe lub kolorowe, np. ubrania robocze średnio zabrudzone, pościel, obrusy, bielizna, ściereczki.	5,5 kg	Pranie wstępne, Poplamione <sup>1)</sup> , Delikatne, Dodatkowe płukanie, Stop z wodą, Opóźniony start

1) Funkcja ta jest niedostępna w programach o temperaturze prania 40°C lub wyższej.

2) W zależności od modelu.

3) Program referencyjny dla prób zgodnie z normą CEI 456.

## Dane eksploatacyjne

Program	Temperatura	Zużycie wody w litrach	Zużycie energii w kWh	Długość w minutach
Bawełna	95	63	2,10	Patrz wyświetlacz
Bawełna	60	58	1,20	
40-60 Mix	40	46	0,80	
Bawełna	40	58	0,70	
Bawełna	30	58	0,50	
Syntetyczne	60	45	0,80	
Syntetyczne	50	45	0,65	
Syntetyczne	40	45	0,60	
Syntetyczne	30	45	0,50	
Łatwe prasowanie	40	55	0,50	
Delikatne	40	50	0,50	
Delikatne	30	50	0,30	
Wełniane / 	40	45	0,45	
Wełniane / 	30	45	0,40	
Wełniane / 	Cold ✖	45	0,35	
Płukanie	-	32	0,05	
Odpompowanie	-	-	0,002	

Program	Temperatura	Zużycie wody w litrach	Zużycie energii w kWh	Długość w minutach
Wirowanie	-	-	0,015	
30 min	30	40	0,35	
Eco <sup>1)</sup>	60	46	0,93	

1) Program referencyjny dla prób zgodnie z normą CEI 456 (Program Eco w temp. 60°C) : 46 l / 0,93 kWh / 140 min

Wartości średnie, które mogą się zmieniać w zależności od warunków eksploatacji. Przedstawione wartości zużycia dotyczą maksymalnej temperatury dla każdego programu.

## Dane techniczne

WYMIARY	Wysokość Szerokość Głębokość	850 mm 400 mm 600 mm
NAPIĘCIE / CZĘSTOTLIWOŚĆ MOC		230 V / 50 Hz 2300 W
CIŚNIENIE WODY	Wartość minimalna Wartość maksymalna	0,05 MPa (0,5 bara) 0,8 MPa (8 barów)
Podłączenie do sieci wodociągowej		Rodzaj 20x27

## Konserwacja i czyszczenie

Przed przystąpieniem do czyszczenia należy zawsze wyjąć wtyczkę z gniazdka.

### Usuwanie kamienia

Jeśli środki piorące są właściwie dozowane usuwanie kamienia nie jest zasadniczo potrzebne. Jeśli konieczne jest usunięcie kamienia, należy użyć dostępnego w handlu (nie powodującego korozji) środka specjalnie przeznaczonego do pralek. Przestrzegać wielkości dawek oraz częstotliwości stosowania podanych na opakowaniu.

### Obudowa

Obudowę urządzenia należy czyścić ciepłą wodą z mydłem. Do czyszczenia obudowy nie wolno stosować alkoholu, rozpuszczalników ani innych podobnych środków czyszczących.

## Dozownik detergentów

Od czasu do czasu należy czyścić dozownik detergentów w celu usunięcia pozostałości środków piorących, aby uniknąć nieprawidłowego działania urządzenia.

1. Wyjąć dozownik detergentów.

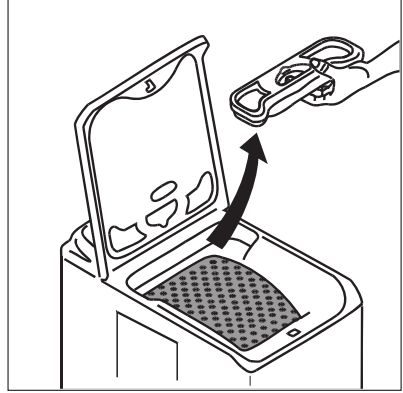

2. Oddzielić od siebie obie części dozownika.

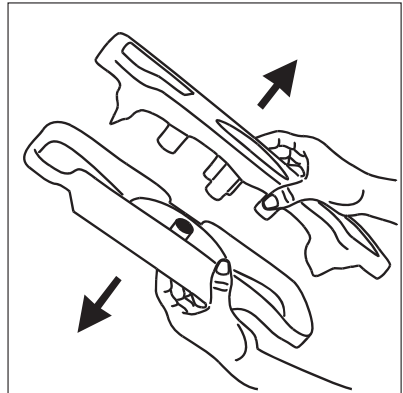

3. Wyczyścić obie części dozownika detergentów pod bieżącą wodą.

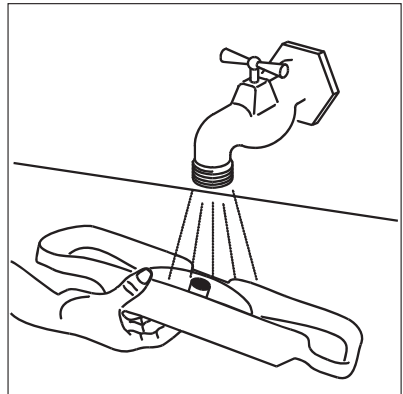

4. Złożyć obie części dozownika detergentów.

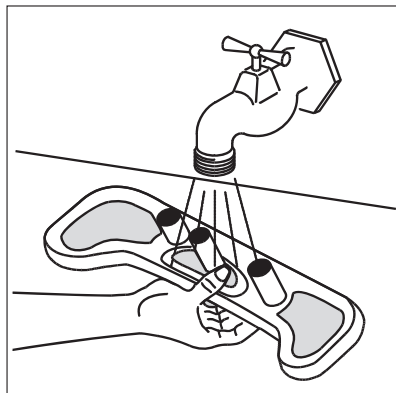

5. Włożyć dozownik detergentów z powrotem na miejsce.

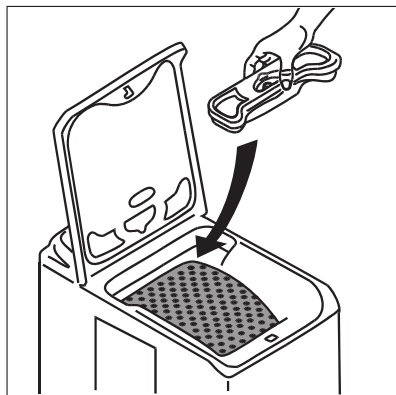
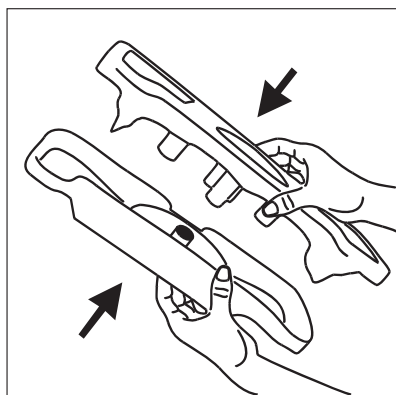

## Filtr spustowy

Należy regularnie czyścić filtr znajdujący się w dolnej części urządzenia:

1. Otworzyć klapkę, używając do tego np. śrubokrętu.

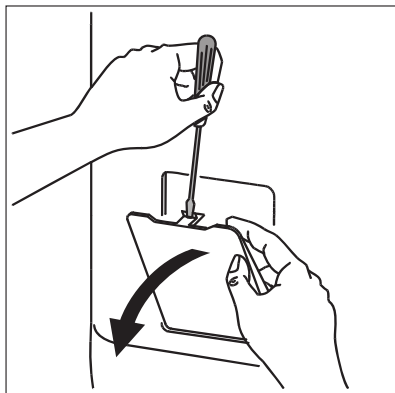

2. Ustawić na podłodze naczynie. Przekręcić korek filtra w kierunku przeciwnym do ruchu wskazówek zegara, do pozycji pionowej tak, aby mogła wypłynąć resztką wody.

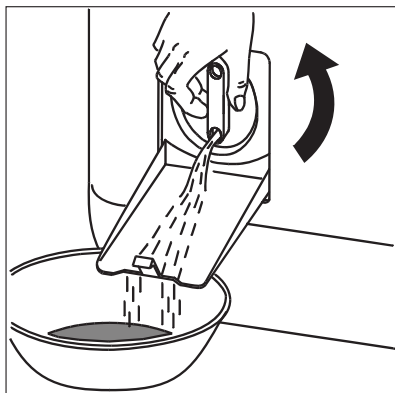

3. Całkowicie wykręcić i wyjąć korek filtra.

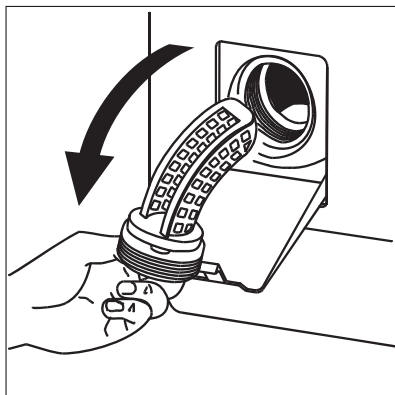

4. Dokładnie umyć filtr pod bieżącą wodą.

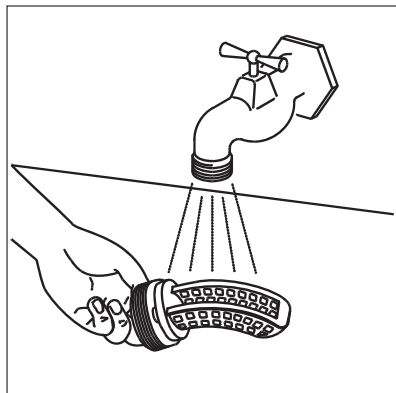

5. Włożyć z powrotem na miejsce.



6. Dokręcić korek.

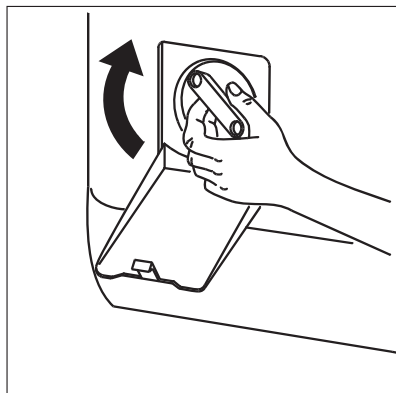

7. Zamknąć klapkę.

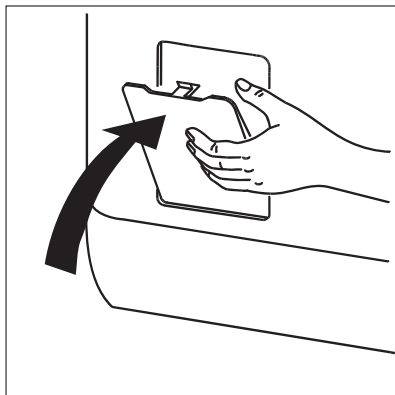

### Filtry na dopływie wody

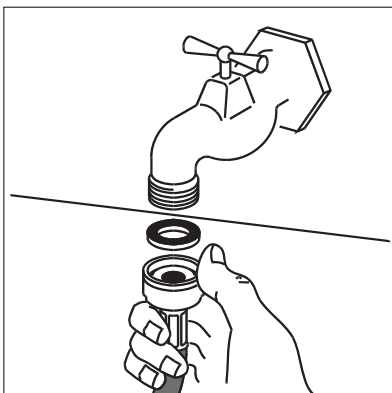
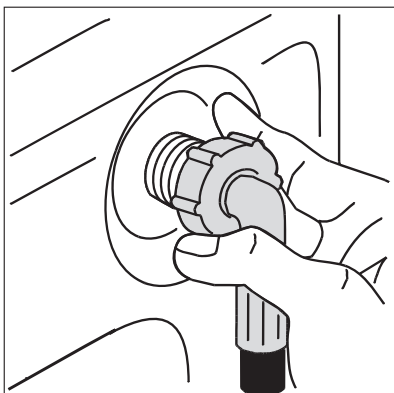

Odkręcić końce węża doprowadzającego wodę i wyczyścić filtry.

### Co zrobić, jeśli urządzenie nie pracuje

Urządzenie zostało poddane wielu fabrycznym próbom i testom. Jednakże, w razie stwierdzenia jakichkolwiek nieprawidłowości w jego działaniu, przed skontaktowaniem się z autoryzowanym serwisem prosimy o zapoznanie się z poniższymi zaleceniami.

Nieprawidłowe działanie	Przyczyna
Pralka nie włącza się lub nie napęlnia wodą:	<ul style="list-style-type: none"><li>• urządzenie nie jest prawidłowo podłączone, niesprawna instalacja elektryczna,</li><li>• pokrywa urządzenia lub klapki bębna nie zostały prawidłowo zamknięte,</li><li>• nieprawidłowo wybrano ustawienia włączenia programu,</li><li>• nastąpiła przerwa w zasilaniu elektrycznym,</li><li>• nastąpiła przerwa w dostawie wody,</li><li>• zamknięty zawór wody,</li><li>• filtry na dopływie wody są zabrudzone,</li><li>• na węźu dopływowym pojawia się czerwony znak.</li></ul>
Pralka napęlnia się wodą i natychmiast ją wypompuje:	<ul style="list-style-type: none"><li>• zbyt nisko położona końcówka węża spustowego (patrz rozdział "Instalacja").</li></ul>
Pralka nie wypompuje wody lub nie odwirowuje:	<ul style="list-style-type: none"><li>• wąż spustowy jest przygnieciony lub zagięty,</li><li>• filtr na odpływie wody jest zatkany,</li><li>• włączyło się zabezpieczenie przed niewyważeniem: pranie jest nierównomiernie rozłożone w bębnie,</li><li>• wybrano program "Odpompowanie" albo opcję "Tryb nocny plus" lub "Stop z wodą",</li><li>• końcówka węża spustowego jest podłączona na niewłaściwej wysokości.</li></ul>
Wokół pralki widoczna jest woda:	<ul style="list-style-type: none"><li>• nadmiar detergentu spowodował przelanie się piany,</li><li>• detergent nie jest przeznaczony do prania w pralkach automatycznych,</li><li>• wąż spustowy nie jest prawidłowo zamocowany,</li><li>• filtr na odpływie wody nie został z powrotem włożony na miejsce,</li><li>• wąż dopływowy jest nieuszczelnny.</li></ul>
Wyniki prania nie są zadowalające:	<ul style="list-style-type: none"><li>• detergent nie jest przeznaczony do prania w pralkach automatycznych,</li><li>• do bębna pralki włożono za dużo bielizny,</li><li>• wybrano niewłaściwy program prania,</li><li>• dodano za mało detergentu.</li></ul>
Wibracje lub głośnie praca urządzenia:	<ul style="list-style-type: none"><li>• nie usunięto wszystkich elementów opakowania (patrz rozdział "Zdjęcie zabezpieczeń"),</li><li>• urządzenie nie jest wypoziomowane lub nie stoi stabilnie,</li><li>• urządzenie stoi zbyt blisko ściany lub mebli,</li><li>• pranie jest nierównomiernie rozłożone w bębnie,</li><li>• zbyt mała ilość prania.</li></ul>

Nieprawidłowe działanie	Przyczyna
Cykl prania jest zbyt długi:	<ul style="list-style-type: none"> <li>• filtry na dopływie wody są zabrudzone,</li> <li>• nastąpiła przerwa w zasilaniu elektrycznym lub w dostawie wody,</li> <li>• włączyło się zabezpieczenie przed przegrzaniem silnika,</li> <li>• temperatura dopływającej wody jest niższa niż zwykle,</li> <li>• uruchomił się system zabezpieczający, który wykrył nadmiar piany (za dużo detergentu), a pralka rozpoczęła jej odprowadzanie,</li> <li>• włączyło się zabezpieczenie przed niewyważeniem: dodana została dodatkowa faza prania, aby lepiej rozłożyć pranie wewnątrz bębna.</li> </ul>
Pralka zatrzymuje się w trakcie cyklu prania:	<ul style="list-style-type: none"> <li>• usterka na doprowadzeniu wody lub w zasilaniu elektrycznym,</li> <li>• wybrano opcję "Stop z wodą",</li> <li>• klapki bębna są otwarte.</li> </ul>
Pokrywa nie otwiera się po zakończeniu cyklu:	<ul style="list-style-type: none"> <li>• kontrolka "natychmiastowe otwarcie" <sup>1)</sup> nie świeci się,</li> <li>• zbyt wysoka temperatura wody w bębnie,</li> <li>• pokrywa odblokuje się po upływie 1 - 2 minut po zakończeniu programu <sup>1)</sup>.</li> </ul>
Na wyświetlaczu pojawia się kod błędu E40 <sup>2)</sup> , a przycisk "Start/Pauza" miga w kolorze żółtym <sup>3)</sup> :	<ul style="list-style-type: none"> <li>• pokrywa nie została prawidłowo zamknięta.</li> </ul>
Na wyświetlaczu pojawia się kod błędu E20 <sup>2)</sup> , a przycisk "Start/Pauza" miga w kolorze żółtym <sup>3)</sup> :	<ul style="list-style-type: none"> <li>• filtr na odpływie wody jest zatkany,</li> <li>• wąż spustowy jest przygnieciony lub zagięty,</li> <li>• wąż spustowy jest za wysoko (patrz rozdział "Instalacja").</li> <li>• pompa opróżniająca jest zatkana,</li> <li>• syfon w instalacji kanalizacyjnej jest zatkany.</li> </ul>
Na wyświetlaczu pojawia się kod błędu E10 <sup>2)</sup> , a przycisk "Start/Pauza" miga w kolorze żółtym <sup>3)</sup> :	<ul style="list-style-type: none"> <li>• zamknięty zawór wody,</li> <li>• nastąpiła przerwa w dostawie wody.</li> </ul>
Na wyświetlaczu pojawia się kod błędu EF0 <sup>2)</sup> , a przycisk "Start/Pauza" miga w kolorze żółtym <sup>3)</sup> :	<ul style="list-style-type: none"> <li>• filtr na odpływie wody jest zatkany,</li> <li>• włączył się system zabezpieczający przed zalaniem, należy: <ul style="list-style-type: none"> <li>- zamknąć zawór wody,</li> <li>- uruchomić trwające 2 minuty odpompowanie wody i wyjąć wtyczkę z kontaktu,</li> <li>- skontaktować się z autoryzowanym serwisem.</li> </ul> </li> </ul>

Nieprawidłowe działanie	Przyczyna
Pompa opróżniająca stale pracuje, nawet wtedy, gdy urządzenie jest wyłączone:	<ul style="list-style-type: none"> <li>włączył się system zabezpieczający przed zalaniem, należy:               <ul style="list-style-type: none"> <li>- zamknąć zawór wody,</li> <li>- uruchomić trwające 2 minuty odpompowanie wody i wyjąć wtyczkę z kontaktu,</li> <li>- skontaktować się z autoryzowanym serwisem.</li> </ul> </li> </ul>
Środek zmiękczający dostaje się bezpośrednio do bębna podczas wlewania go do dozownika detergentów:	<ul style="list-style-type: none"> <li>przekroczono poziom MAX.</li> </ul>

1) W zależności od modelu.

2) W niektórych modelach może włączyć się sygnał dźwiękowy

3) Po usunięciu problemu, wcisnąć przycisk "Start/Pauza", aby wznowić przerwany program.

## Instrukcja instalacji

### Ostrzeżenia

- Urządzenie jest ciężkie. Podczas przesuwania urządzenia należy zachować ostrożność.
- Przed uruchomieniem urządzenia należy usunąć wszystkie elementy blokady transportowej. Nieusunięcie wszystkich zabezpieczeń transportowych może spowodować uszkodzenie urządzenia lub sąsiadujących mebli. Podczas usuwania zabezpieczeń transportowych urządzenie musi być odłączone od zasilania elektrycznego.
- Podłączenie do sieci wodociągowej należy zlecić wyłącznie wykwalifikowanemu hydraulikowi.
- Urządzenie, zgodnie z przepisami, powinno być wyposażone we wtyczkę z uzziemieniem.
- Jeśli należy wprowadzić jakiegokolwiek zmiany w domowej sieci elektrycznej w celu podłączenia urządzenia, należy zlecić ich wykonanie wykwalifikowanemu elektrykowi.
- Przed podłączeniem urządzenia do źródła zasilania należy uważnie zapoznać się z instrukcjami podanymi w rozdziale "Podłączenie elektryczne".
- Po zainstalowaniu urządzenia sprawdzić, czy nie stoi ono na przewodzie zasilającym.
- Gdy urządzenie jest zainstalowane na wykładzinie podłogowej, należy sprawdzić, czy nie zasłania ona otworów wentylacyjnych znajdujących się w podstawie urządzenia.
- Wymianę przewodu zasilającego należy zlecić w autoryzowanym serwisie.
- Producent nie ponosi odpowiedzialności za jakiegokolwiek szkody wynikające z nieprawidłowej instalacji urządzenia.

## Instalacja

Przed pierwszym uruchomieniem urządzenia należy usunąć wszystkie zabezpieczenia transportowe. Zachować zabezpieczenia na przyszłość: transport urządzenia bez zabezpieczeń może spowodować uszkodzenie wewnętrznych komponentów, nieszczelność lub nieprawidłowości w pracy. Urządzenie może zostać uszkodzone w wyniku uderzeń.

### Rozpakowanie

1. Przechylić urządzenie do tyłu.

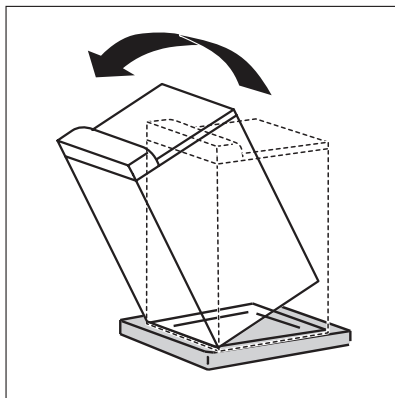

2. Obrócić urządzenie o 90° na jednym z rogów w celu usunięcia podstawy użytej do transportu.

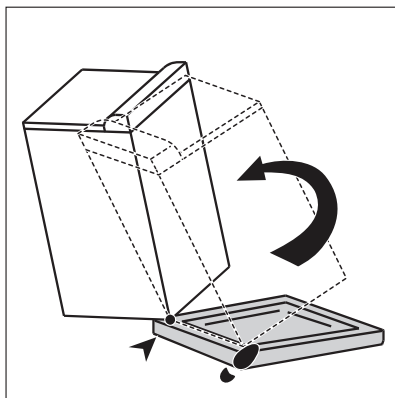

3. Otworzyć pokrywę i usunąć czerwony klin.

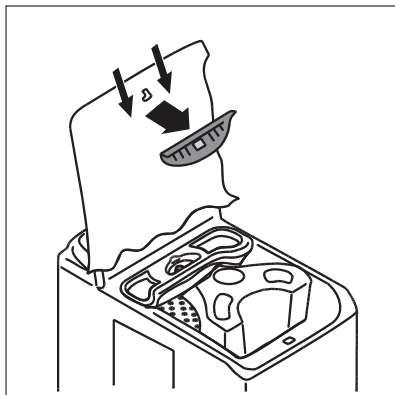

4. Zdjąć plastikową osłonę.

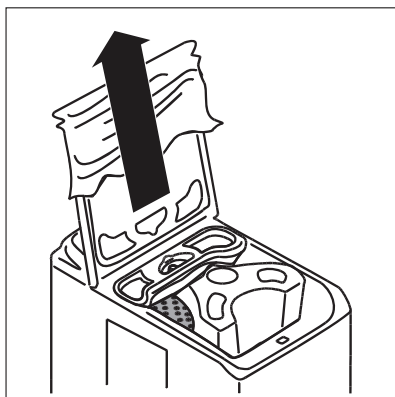

5. Wyjąć dozownik detergentów, pociągając go do góry.

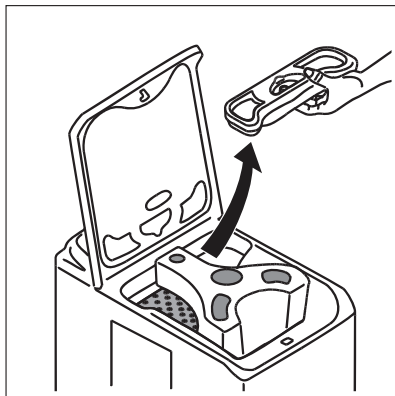

6. Usunąć element unieruchamiający bęben.

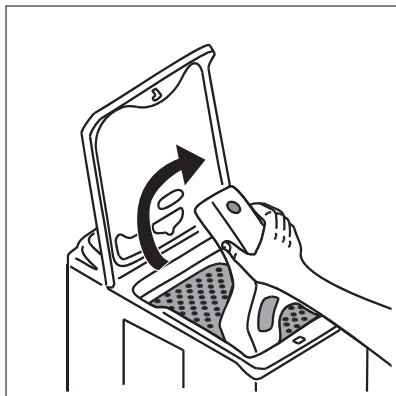

7. Włożyć z powrotem dozownik detergentów.

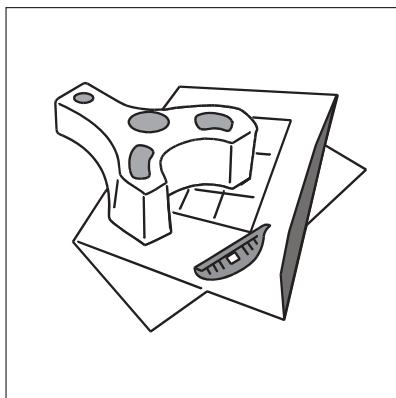
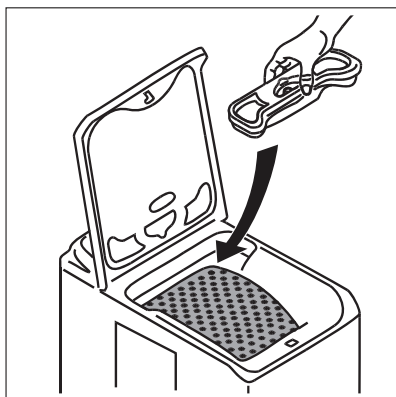

## Demontaż zabezpieczeń

Patrz szczegóły przedstawione na kolejnych rysunkach.

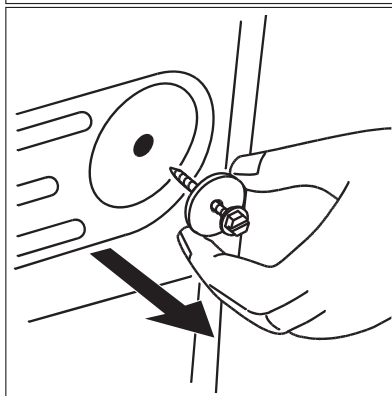
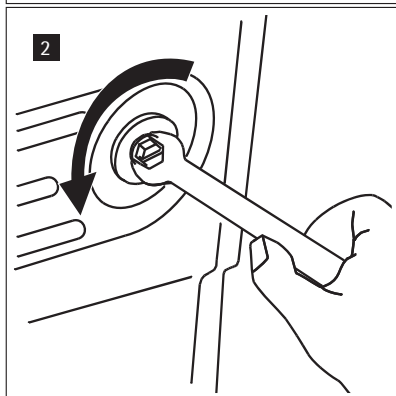
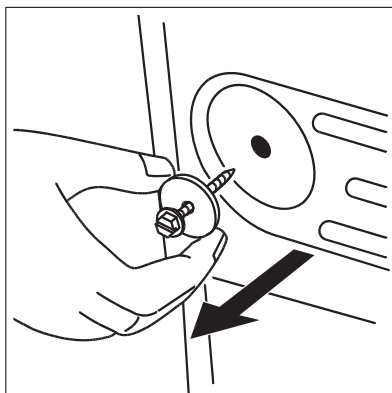
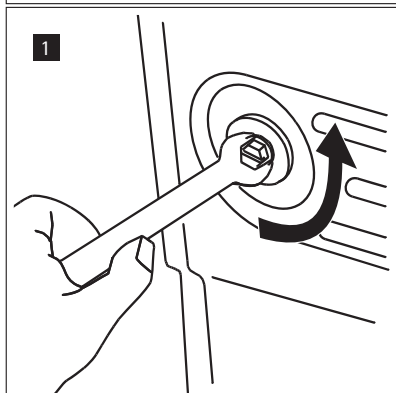
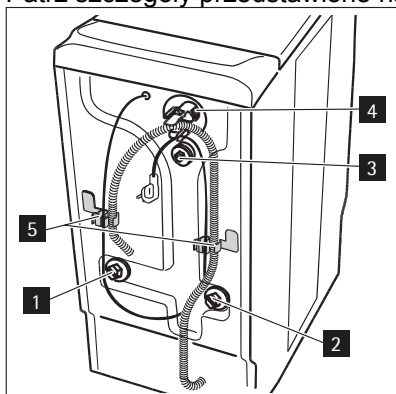

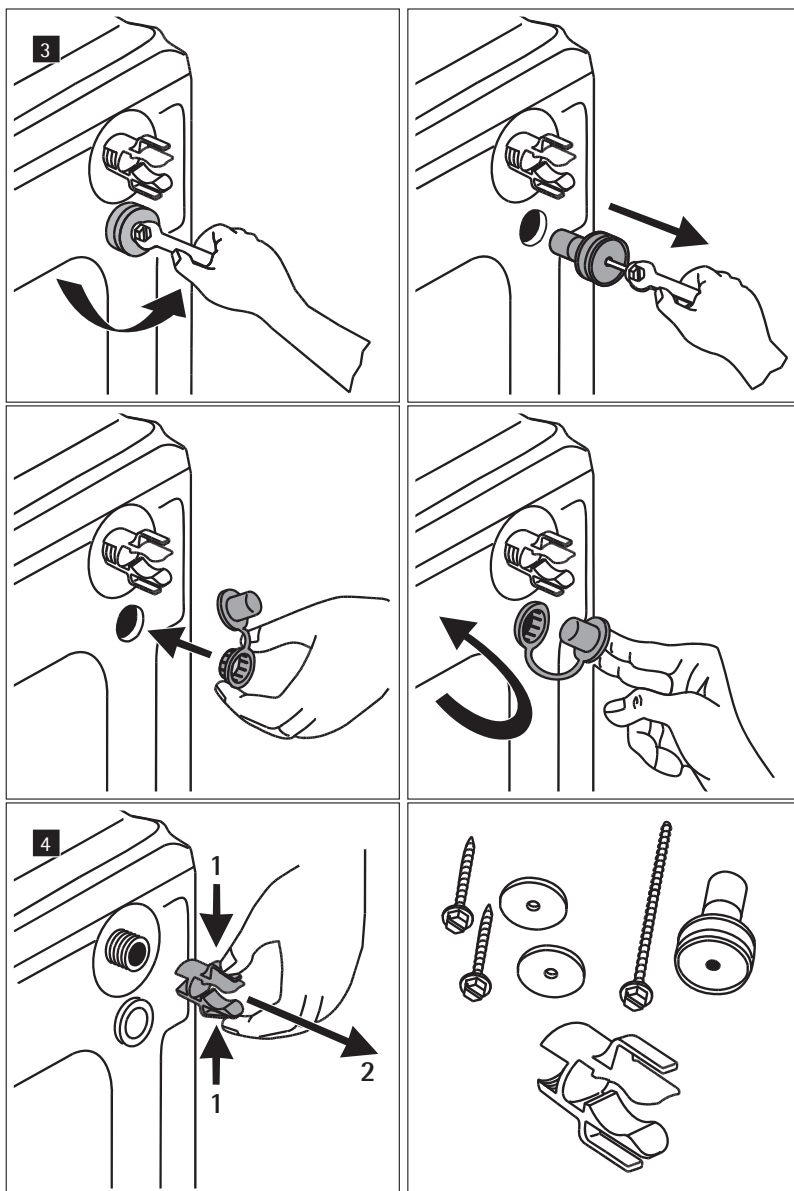

Aby pralka była zainstalowana w równej linii z sąsiednimi meblami, należy:

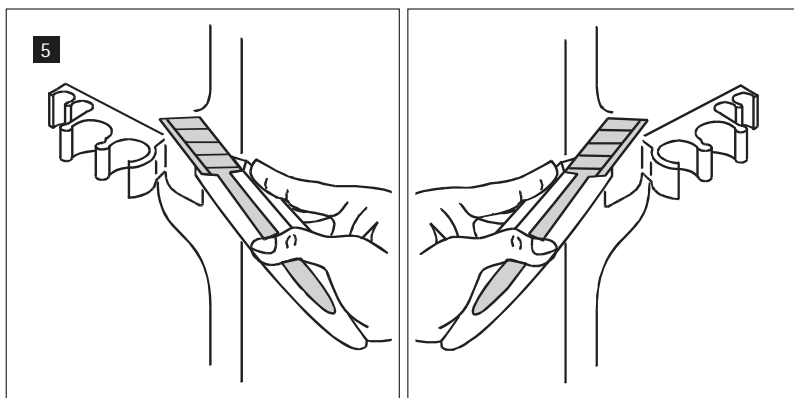

## Dopływ wody

Z tyłu pralki należy przymocować dostarczony w komplecie wąż dopływowy (nie należy używać starego węża):

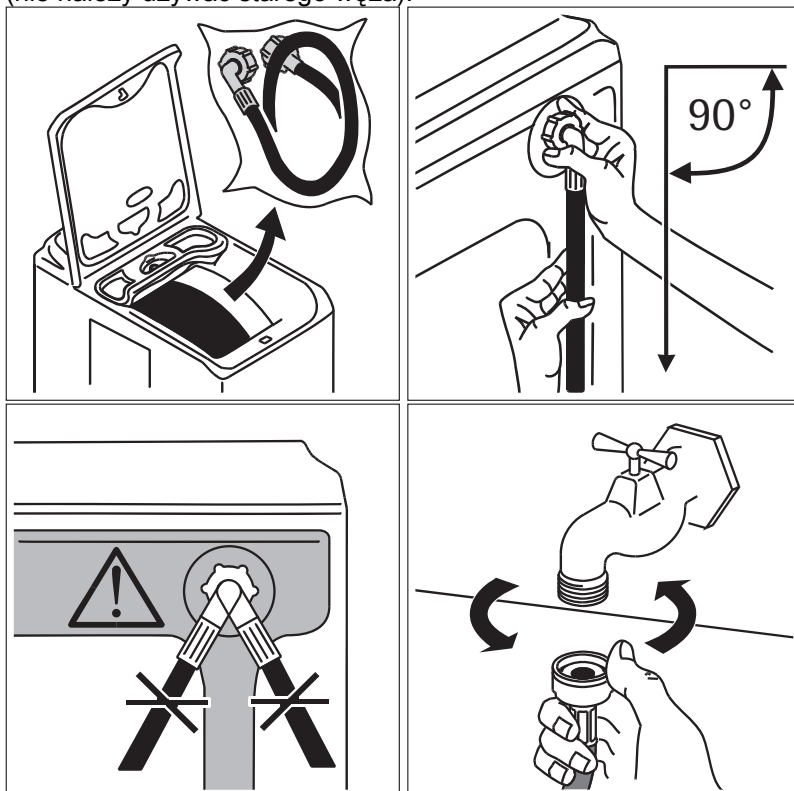

Otworzyć zawór wody. Sprawdzić szczelność. Węża dopływowego nie można przedłużać. Jeśli jest za krótki, należy skontaktować się z serwisem.

## Spust wody

Końcówka węża pasuje do wszystkich popularnych i dostępnych na rynku rodzajów syfonów.

1. Przymocować końcówkę do syfonu przy pomocy opaski zaciskowej dostarczonej w komplecie z urządzeniem <sup>2)</sup>.

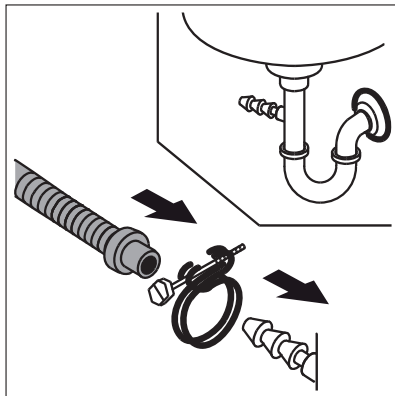

2. Zamontować obejmę w kształcie litery "U" na węży spustowym. Zamontować końcówkę węża do rury kanalizacyjnej z syfonem (lub na krawędzi umywalki) na wysokości od 70 do 100 cm. Sprawdzić, czy zamocowanie jest solidne.

Należy zapewnić dostęp powietrza do końcówki węża spustowego, aby zapobiec zasysaniu wody.

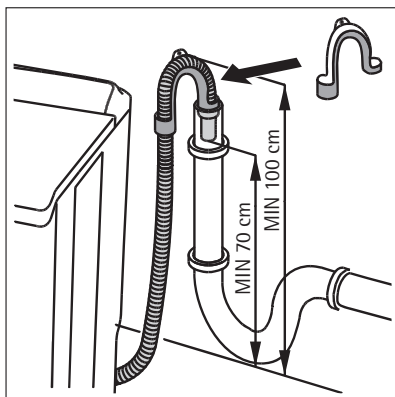

### **OSTRZEŻENIE!**

Nie wolno w żadnym przypadku rozciągać węża spustowego. Jeśli jest za krótki, należy skontaktować się z serwisem.

## Podłączenie elektryczne

Pralkę można podłączyć wyłącznie do zasilania jednofazowego o napięciu 230 V. W obwodzie elektrycznym pralki należy umieścić następujący bezpiecznik: 10 A dla 230 V. Urządzenie nie może być podłączane do sieci za pośrednictwem przedłużaczy ani rozgałęziaczy. Sprawdzić, czy wtyczka oraz gniazdko są uziemione i zgodne z obowiązującymi przepisami.

## Miejsce instalacji

Umieścić urządzenie na płaskim i twardym podłożu w pomieszczeniu z dobrą wentylacją. Urządzenie nie może stykać się ze ścianą ani z meblami.

2) W zależności od modelu.

1. Dokładne wypoziomowanie zapobiega wibracjom, hałasowi i przemieszczaniu się urządzenia w trakcie pracy. Wypoziomować urządzenie, regulując w tym celu odpowiednią nóżkę. Wykręcić nóżkę i pierścień ustalający (jeśli to konieczne, podnieść urządzenie).
2. Po stabilnym ustawieniu urządzenia, przytrzymać nóżkę przy podłożu i maksymalnie dokręcić do góry pierścień ustalający.

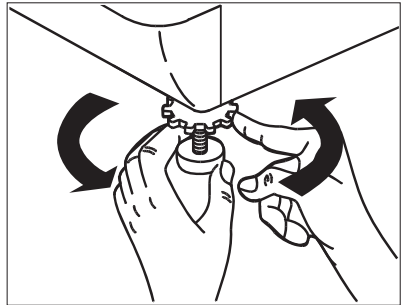
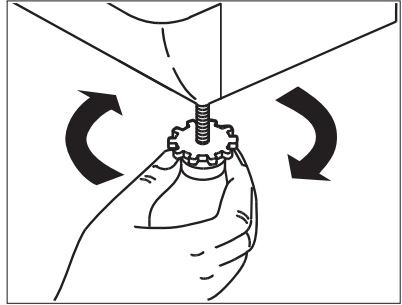

## Ochrona środowiska

### Utylizacja starego urządzenia



Wszystkie materiały oznaczone symbolem ♻️ nadają się do recyklingu. Należy oddać je do właściwego punktu zbiórki (informacje na temat takich punktów można uzyskać w urzędach gminy), aby umożliwić ich przetworzenie na surowce wtórne.

Oddając urządzenie do utylizacji, należy również zadbać o to, aby usunąć wszelkie potencjalne zagrożenia z nim związane : odciąć przewód zasilający tuż przy urządzeniu.

Symbol  na produkcie lub na opakowaniu oznacza, że tego produktu nie wolno traktować tak, jak innych odpadów domowych. Należy oddać go do właściwego punktu zbiórki surowców wtórnych zajmującego się recyklingiem sprzętu elektrycznego i elektronicznego. Właściwa utylizacja i złomowanie pomaga w eliminacji niekorzystnego wpływu złomowanych produktów na środowisko naturalne oraz zdrowie człowieka, który inaczej mógłby być wynikiem nieprawidłowego obchodzenia się z produktem. W celu uzyskania szczegółowych informacji dotyczących możliwości recyklingu niniejszego produktu, należy skontaktować się z lokalnym urzędem miasta, służbami oczyszczania miasta lub sklepem, w którym produkt został zakupiony.

## Zalecenia ekologiczne



W celu zaoszczędzenia wody i energii elektrycznej, a tym samym przyczynienia się do ochrony środowiska, prosimy o przestrzeganie następujących zaleceń:

- O ile to możliwe, urządzenie należy ładować do pełna unikając małych ilości prania.
- Z programów z praniem wstępnym lub namaczaniem należy korzystać wyłącznie w przypadku bardzo zabrudzonego prania.
- Dopasować dawki detergentów do stopnia twardości wody oraz do wielkości wsadu oraz stopnia zabrudzenia prania (patrz rozdział "Dozowanie detergentów").

## PL Warunki gwarancyjne

### POLSKA

1. Electrolux Poland Sp. z o.o. gwarantuje, że zakupione urządzenie jest wolne od wad fizycznych zobowiązując się jednocześnie – w razie ujawnienia takich wad w okresie gwarancyjnym i w zakresie określonym niniejszym dokumentem – do ich usunięcia w sposób uzależniony od właściwości wady.
2. Ujawniona wada zostanie usunięta na koszt gwaranta w ciągu 14 dni od daty zgłoszenia uszkodzenia do autoryzowanego punktu serwisowego Electrolux Poland.
3. W wyjątkowych przypadkach konieczności sprowadzenia części zamiennych od producenta termin naprawy może zostać wydłużony do 30 dni.
4. Okres gwarancji dla użytkownika wynosi 24 miesiące od daty zakupu.
5. Sprzęt przeznaczony jest do używania wyłącznie w warunkach indywidualnego gospodarstwa domowego.
6. Gwarancja nie obejmuje:
  - uszkodzeń powstałych na skutek używania urządzenia niezgodnie z instrukcją obsługi,
  - uszkodzeń mechanicznych, chemicznych lub termicznych,
  - uszkodzeń spowodowanych działaniem siły zewnętrznej np. przepięcia w sieci elektrycznej, wyładowania atmosferycznego,
  - napraw i modyfikacji dokonanych przez firmy lub osoby nie posiadające autoryzacji Electrolux Poland,
  - części z natury łatwo zużywalnych takich jak: żarówki, bezpieczniki, filtry, pokręta.
7. Klientowi przysługuje wymiana sprzętu na nowy jeżeli po wykonaniu w okresie gwarancji czterech napraw nadal występują w nim wady. Przez naprawę rozumie się wykonanie czynności o charakterze specjalistycznym właściwym dla usunięcia wady. Pojęcie naprawy nie obejmuje: instalacji, instruktażu, konserwacji sprzętu, poprawy połączeń mechanicznych lub elektrycznych.
8. Wymiany sprzętu dokonuje autoryzowany punkt serwisowy Electrolux Poland lub jeśli jest to niemożliwe placówka sprzedaży detalicznej, w której

sprzęt został zakupiony. Sprzęt zwracany po wymianie musi być kompletny, bez uszkodzeń mechanicznych. Niespełnienie tych warunków może spowodować nie uznanie gwarancji.

9. Montaż sprzętu wymagającego specjalistycznego podłączenia do sieci gazowej lub elektrycznej może być wykonany wyłącznie przez osoby posiadające odpowiednie uprawnienia pod rygorem utraty gwarancji.
10. Electrolux Poland nie ponosi żadnej odpowiedzialności za uszkodzenia powstałe na skutek niewłaściwego zainstalowania sprzętu lub napraw wykonanych przez osoby nieupoważnione.
11. Koszty nieuzasadnionego wezwania serwisu pokrywa klient.
12. Powyższa gwarancja nie wyłącza, nie ogranicza ani nie zawiesza uprawnień kupującego wynikających z tytułu niezgodności towaru z umową.
13. Niniejsza gwarancja obowiązuje na terytorium Polski.
14. Warunkiem dokonania naprawy lub wymiany urządzenia w ramach gwarancji jest przedstawienie dowodu zakupu z wpisaną czytelnie datą sprzedaży, potwierdzoną pieczęcią i podpisem sprzedawcy.

Uwaga: uszkodzenie lub usunięcie tabliczki znamionowej z urządzenia może spowodować nie uznanie gwarancji.

Electrolux Poland Sp. z o.o.

ul. Kolejowa 5/7, 01-217 Warszawa

e-mail: reklamacje@electrolux.pl, www.electrolux.pl

## Gwarancja Europejska

Niniejsze urządzenie jest objęte gwarancją firmy Electrolux w każdym z krajów wymienionych na końcu niniejszej instrukcji przez okres podany w gwarancji urządzenia lub określony ustawowo. W przypadku przeprowadzki właściciela urządzenia z jednego z poniższych krajów do innego, gwarancja zachowuje swoją ważność z następującymi zastrzeżeniami:

- Gwarancja na urządzenie obowiązuje od dnia zakupu. Datę zakupu należy potwierdzić przez okazanie dokumentu zakupu wydanego przez sprzedawcę urządzenia.
- Okres gwarancji na urządzenie oraz zakres gwarancji (wykonawstwo oraz części) są takie same, jak okres i zakres obowiązujące dla danego modelu lub serii urządzenia w nowym kraju zamieszkania.
- Gwarancja na urządzenie jest wydawana osobiście na pierwszego kupującego i nie można jej przekazać na innego użytkownika.
- Urządzenie zostało zainstalowane i jest eksploatowane wyłącznie do celów domowych zgodnie z instrukcjami firmy Electrolux. Użytkowanie do celów zawodowych jest wykluczone.
- Urządzenie zostało zainstalowane zgodnie ze wszystkimi obowiązującymi przepisami nowego kraju zamieszkania.

Postanowienia niniejszej Gwarancji Europejskiej w żaden sposób nie ograniczają nabytych praw ustawowych.

Děkujeme, že jste si vybrali jeden z našich vysoce kvalitních výrobků.

Přečtěte si prosím pozorně tento návod k použití, abyste zajistili optimální a správný chod svého spotřebiče. Najdete v něm rady k dokonalému a co neúčinnějšímu používání spotřebiče. Doporučujeme vám, abyste návod uložili na bezpečném místě, a mohli ho kdykoliv znovu použít. Předejte ho prosím i případnému dalšímu majiteli spotřebiče.

Přejeme vám s novým spotřebičem hodně radosti.

## Obsah

<b>Provozní pokyny</b>	<b>35</b>	Prací prostředky a přísady	43
<b>Upozornění</b>	<b>35</b>	Mezinárodní symboly	43
Použití	35	<b>Tabulka programů</b>	<b>44</b>
Opatření na ochranu před mrazem	35	<b>Spotřeba</b>	<b>45</b>
<b>Popis spotřebiče</b>	<b>36</b>	<b>Technické údaje</b>	<b>46</b>
Příhrádka dávkovače	37	<b>Čištění a údržba</b>	<b>46</b>
Ovládací panel	37	Odstranění vodního kamene z pračky	46
Displej	37	Vnější povrch	46
<b>Vlastní nastavení</b>	<b>38</b>	Příhrádka dávkovače	47
Dětská pojistka	38	Vypouštěcí filtr	48
<b>Jak spustit cyklus praní</b>	<b>38</b>	Filtry přívodu vody	51
Vložení prádla	38	<b>Problémy při provozu</b>	<b>51</b>
Dávkování pracích prostředků	38	<b>Pokyny k instalaci</b>	<b>53</b>
Volba programu	39	<b>Upozornění</b>	<b>53</b>
Volba otáček odstředování	39	<b>Instalace</b>	<b>54</b>
Volba možností	39	Vybalení	54
Volba odloženého startu	40	Odstranění dalších přepravních prvků	57
Spuštění programu	41	Přívod vody	59
Průběh programu	41	Odtok	60
Přídání prádla v průběhu prvních 10 minut	41	Připojení k elektrické síti	61
Změna probíhajícího programu	41	Umístění	61
Zrušení programu	41	<b>Životní prostředí</b>	<b>62</b>
Konec programu	42	Likvidace spotřebiče	62
Pohotovostní režim	42	Ochrana životního prostředí	63
<b>Návod k praní</b>	<b>42</b>	<b>Záruka/Zákaznická služba</b>	<b>63</b>
Třídění a příprava prádla	42	<b>Evropská Záruka</b>	<b>64</b>
Závislost náplně pračky na druhu materiálů	43		

# Provozní pokyny

## Upozornění

Tento návod k použití uložte u spotřebiče. Pokud spotřebič prodáte nebo darujete další osobě, přiložte i tento návod k použití. Nový uživatel se tak bude moci seznámit s návodem k použití i s důležitými upozorněními.

Tato upozornění jsou uvedena v zájmu bezpečnosti uživatele i dalších osob. Před instalací a používáním tohoto spotřebiče si pozorně přečtěte následující body. Děkujeme za pozornost.

## Použití

- Spotřebič vybalte nebo požádejte o jeho vybalení hned při jeho dodání. Zkontrolujte, zda není vnější povrch pračky jakkoli poškozen. Jakékoli připomínky zapište na vaši kopii dodacího listu.
- Váš spotřebič byl zkonstruován pro použití dospělými osobami. Dbejte na to, aby se ho děti nedotýkaly a nehrály si s ním.
- Tento spotřebič neupravujte ani se jej nepokoušejte upravovat. Bylo by to nebezpečné.
- Tento spotřebič je určen k běžnému používání v domácnosti. Nepoužívejte jej ke komerčním, průmyslovým, ani k žádným jiným účelům, než ke kterým byl zkonstruován: tedy k praní, máchání a odstřeďování.
- Po používání spotřebiče vytáhněte zástrčku ze zásuvky a zavřete vodovodní kohout u přívodní hadice.
- V pračce perte pouze oděvy vhodné k praní v pračce. Řiďte se pokyny na visače každého kusu prádla.
- Neperte v pračce prádlo s kosticemi ani nezaobroubené nebo natržené oděvy.
- Dbejte na to, aby před spuštěním pracího programu byly z prádla odstraněny všechny mince, zavírací špendlíky, brože, šrouby atd. Pokud by zůstaly v prádle, mohly by pračku vážně poškodit.
- Do pračky nedávejte kusy oděvu, ze kterých byly skvrny odstraňovány benzínem, alkoholem, trichlorethylenem apod. Byly-li použity takové odstraňovače skvrn, počkejte, až se tyto látky odpaří, a teprve pak vložte tyto kusy oděvu do bubny pračky.
- Malé kousky prádla (ponožky, opasky atd.) vložte společně do malého plátěného vaku nebo do povlečení na polštář.
- Používejte prací prostředek v množství doporučeném v odstavci "Dávkování správného množství pracího prostředku".
- Před čištěním nebo údržbou vždy odpojte spotřebič od elektrické sítě.

## Opatření na ochranu před mrazem

Jestliže je spotřebič vystaven teplotám nižším než 0 °C, musí být provedena následující bezpečnostní opatření:

- Zavřete vodovodní kohout a odpojte přívodní hadici.

- Vložte konec této hadice a vypouštěcí hadice do nádrže postavené na podlaze.
- Zvolte program vypouštění a nechejte jej běžet až do konce cyklu.
- Otočením voliče programu do polohy "Stop"  odpojte pračku od elektrické sítě.
- Spotřebič odpojte ze zásuvky.
- Přívodní hadici přišroubujte zpět a vypouštěcí hadici vraťte na místo.

Takto se vypustí voda zbývající v hadicích a zabrání se tvorbě ledu, který by poškodil pračku.



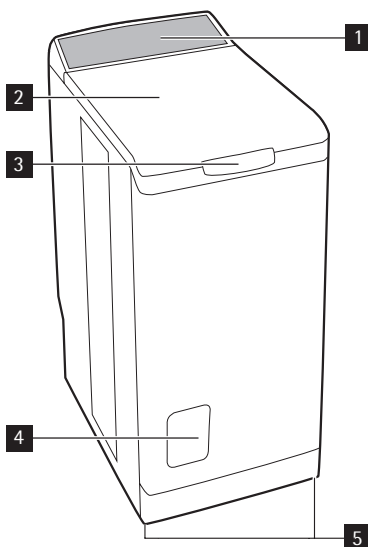

Před opětovným zapnutím pračky zajistěte, aby byla instalována v místě, kde teplota neklesne pod bod mrazu.

## Popis spotřebiče

- 1 Ovládací panel
- 2 Víko
- 3 Rukojeť víka
- 4 Kryt přístupu k filtru
- 5 Nastavitelné vyrovnávací nožičky



## Přihrádka dávkovače

-  Předpírka
-  Praní
-  Aviváž (nepřilte nad symbol MAX )

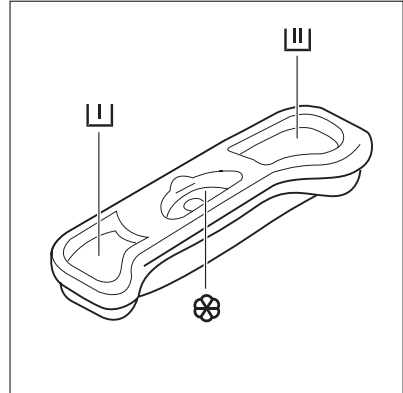

## Ovládací panel

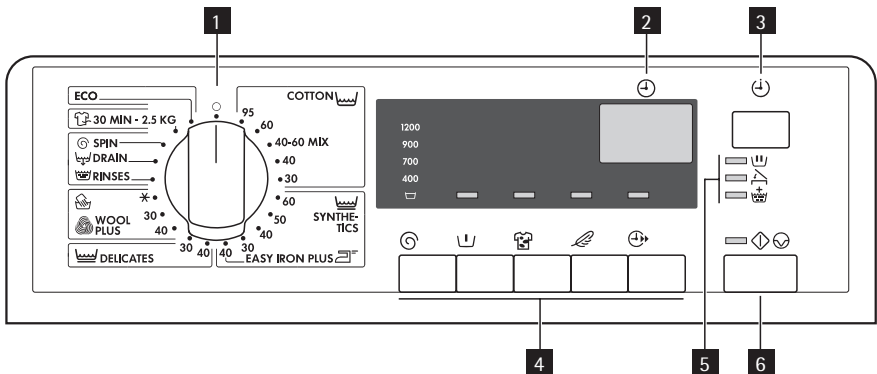

- 1 Volič programu
- 2 Displej
- 3 Tlačítko Odložený start
- 4 Tlačítka a jejich funkce
- 5 Kontrolky
- 6 Tlačítko Start/Pauza

## Displej

- 1 Odpočítávání délky cyklu nebo prodlevy časovače
- 2 Odložený start
- 3 Dětská pojistka



## Vlastní nastavení

### Dětská pojistka



Tato funkce umožňuje dva druhy uzamčení:

- je-li tato možnost zapnuta po spuštění cyklu, nejsou možné žádné změny možností ani programu.

Cykklus proběhne a chcete-li spustit nový cyklus, musíte tuto možnost zrušit.

- je-li tato možnost zapnuta před spuštěním cyklu, spotřebič nelze spustit.

Dětskou pojistku zapnete takto:

1. Zapněte pračku.
2. Stiskněte současně tlačítka Skvrny  a Choulostivé , až se na displeji objeví potvrzení symbolem .

Tato volba se uloží do paměti.

Chcete-li dětskou pojistku zrušit, opakujte stejný postup.

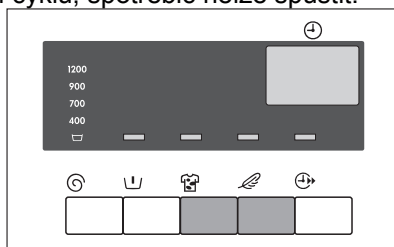

### Jak spustit cyklus praní

Před prvním praním v pračce doporučujeme provést předběžný prací cyklus při 95 °C bez prádla, ale s pracím prostředkem. Tím se vyčistí buben pračky.

### Vložení prádla

- Otevřete víko pračky.
- Otevřete buben stisknutím zajišťovacího tlačítka A: automaticky se otevřou obě křídla dvířek bubnu.
- Vložte prádlo, zavřete buben a víko pračky.

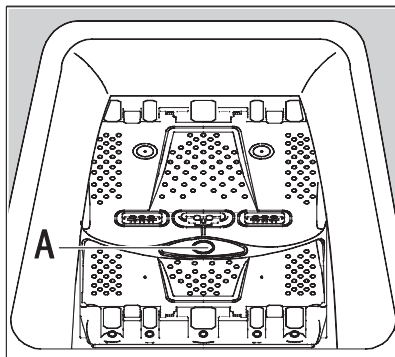

Upozornění: Před zavřením víka pračky zkontrolujte, zda je buben řádně zavřený:

- když jsou obě křídla dvířek zavřená,
- je zajišťovací tlačítko A vysunutě.





### Dávkování pracích prostředků

Tato pračka byla zkonstruována tak, aby snížila spotřebu vody a pracích prášků. Můžete proto snížit množství pracího prostředku předepsané výrobcem.

Nasypte příslušnou dávku pracího prášku do komory pro praní , a, pokud jste zvolili program s předpírkou, také do komory pro předpírku . Podle potřeby nalijte avivážní prostředek do komory označené .

Jestliže používáte jiný druh pracího prostředku, řiďte se částí "Prací prostředky a přísady" v pokynech k praní.



## Volba programu

Otočte voličem programů na požadovaný prací program podle druhu prádla a stupně jeho znečištění (viz Tabulka programů). Kontrolka u tlačítka START/PAUZA   bliká červeně. Trvání zvoleného programu se zobrazí na displeji.

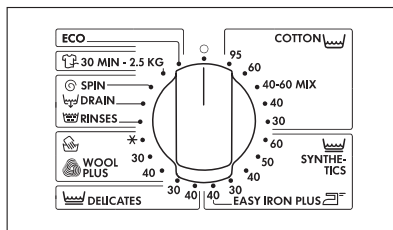

Poloha STOP  pračku vypne (ta je ve všech ostatních polohách zapnutá). Tímto voličem programů můžete otáčet doprava nebo doleva.





### UPOZORNĚNÍ

Jestliže otočíte voličem programů během pracího cyklu, zobrazí se na displeji chybový kód "Err" a tlačítko START/PAUZA   bliká několik vteřin žlutě. Program pak pokračuje dále bez ohledu na novou polohu nastavení voliče. Pro nápravu tohoto problému je nutné vrátit volič do jeho původní polohy. Na displeji se opět zobrazí rozložení fází cyklu.

## Volba otáček odstředování

Stiskněte tlačítko Odstředění , dokud se nerozsvítí kontrolka požadovaných otáček odstředování. Můžete také zvolit možnost BEZ ODSTŘEDĚNÍ, Zastavení s vodou v bubnu  nebo NOČNÍ KLID PLUS<sup>1)</sup>

Maximální otáčky jsou 1200 ot/min (L46210L), 1000 ot/min (L46010L) pro všechny programy.

Pokud jste zvolili možnost Zastavení s vodou v bubnu  nebo NOČNÍ KLID PLUS, je na konci tohoto programu nutné pro ukončení cyklu zvolit program Odstředění  nebo Vypouštění .

Zastavení s vodou v bubnu 

Po posledním máchání na konci zvoleného programu se nevypustí voda, aby se prádlo nezmačkalo, jestliže ho nevyjmete z bubnu ihned po zastavení pračky.

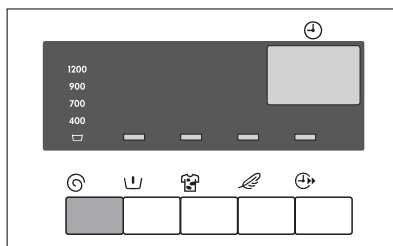

## Volba možností

K již zvolenému pracímu programu je možné přidat další možnosti. Stiskněte tlačítko požadované možnosti. Příslušná kontrolka se rozsvítí.

Chcete-li možnost vypnout, stiskněte tlačítko stejným způsobem. Příslušná kontrolka zhasne.

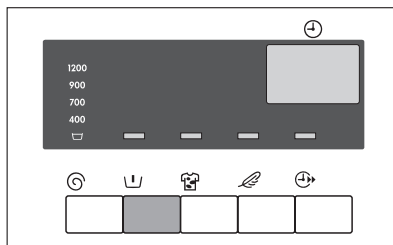

3) Podle modelu.

### Předpírka

Předpírka při teplotě kolem 30 °C před hlavním pracím cyklem, který pak pokračuje automaticky.

### Skvrny

Pro velmi špinavé prádlo, nebo prádlo se skvrnami. Do komory pro předpírku  dávkovače pracích prostředků můžete přidat prostředek k odstraňování skvrn.

### Choulostivé

Máchání zesílené dodatečným máchacím cyklem za současně sníženého pohybu bubny (k ochraně tkanin). Ideální v případě častého praní, například pro osoby s velmi citlivou pokožkou (nelze kombinovat s možností Máchání plus).



### Krátký

Tato funkce umožňuje zkrácení trvání cyklu v závislosti na druhu zvoleného programu.

### Máchání plus



Tato možnost znamená, že k programům Bavlna, Syntetika a Jemné lze přidat jedno nebo více máchání (nelze kombinovat s možností Citlivé).

Můžete ji trvale aktivovat následujícím způsobem:

Na několik vteřin stisknete tlačítka Odstředění  a Předpírka . Kontrolka Máchání plus  se rozsvítí. Tato volba je trvale aktivní, i když pračku vypnete. Chcete-li ji natrvalo vypnout, opakujte stejný postup.



### UPOZORNĚNÍ



Jestliže vybranou možnost nelze zvolit, na displeji se objeví "Err" a kontrolka tlačítka START/PAUZA /  bliká žlutě.



## Volba odloženého startu

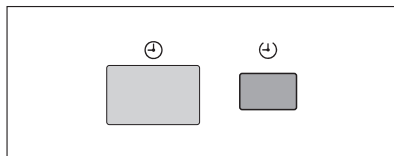





Tato volba umožňuje odložit spuštění pracího programu o 30, 60, 90 minut, 2 hodiny až 20 hodin.

Stiskněte jednou nebo víckrát tlačítko Odloženého startu , dokud se na displeji nezobrazí doba, po jejímž uplynutí si přejete program spustit (0' znamená okamžité spuštění). Na displeji se zobrazí příslušný symbol.





Čas odloženého startu můžete změnit nebo zrušit kdykoli před stisknutím tlačítka START/PAUZA /  dalším stisknutím tlačítka Odloženého startu .

Jestliže jste už stiskli tlačítko START/PAUZA /  a chcete odložený start změnit nebo zrušit, postupujte takto:

- Pro zrušení odloženého startu a okamžité spuštění cyklu stiskněte tlačítko START/PAUZA /  a pak tlačítko Odloženého startu . Stisknutím tlačítka START/PAUZA /  spustíte cyklus.
- Chcete-li změnit dobu odkladu na časovači, musíte přejít přes polohu STOP  a znovu naprogramovat požadovaný cyklus.



### UPOZORNĚNÍ



Víko pračky je během odloženého startu zablokované. Potřebujete-li je otevřít, musíte nejdříve pračku pozastavit stisknutím tlačítka START/PAUZA . Po opětovném zavření víka stisknete tlačítko START/PAUZA .



### UPOZORNĚNÍ

Chcete-li pro prací cyklus s odloženým startem použít tekutý prací prostředek, vložte přímo do bubnu dávkovací kouli s prostředkem a zvolte program bez předpírky. Chcete-li provést předpírku současně s odloženým startem, použijte prací prostředek v prášku.

## Spuštění programu

1. Zkontrolujte, zda je otevřený kohoutek přívodu vody.
2. Stiskněte tlačítko START/PAUZA . Příslušná kontrolka se rozsvítí červeně. Kontrolka VÍKO  se rozsvítí (dvířka zajištěná).

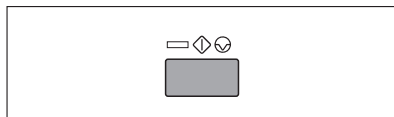



Volič programů zůstává po celý cyklus nehybný. To je normální. Byl-li zvolen odložený start, zobrazí se na displeji odpočítávání zbylé doby (po hodinách, pak 90 minut a od 60 minut po minutách).

## Průběh programu

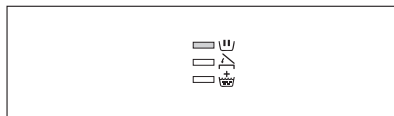

Pokud je pračka v činnosti, kontrolka PRA-NÍ  svítí.



## Přidání prádla v průběhu prvních 10 minut

1. Stiskněte tlačítko START/PAUZA . Příslušná kontrolka se bliká červeně.
2. Otevření víka je možné až za přibližně 2 minuty po zastavení pračky. Kontrolka VÍKO  zhasne.
3. Vložte prádlo a zavřete víko.
4. Chcete-li, aby cyklus pokračoval, znovu stiskněte tlačítko START/PAUZA .



## Změna probíhajícího programu

Před provedením jakýchkoli změn probíhajícího programu je nutné pozastavit pračku stisknutím tlačítka START/PAUZA . Jestliže pozměnění není možné, bliká na displeji "Err" a tlačítko START/PAUZA  bliká několik vteřin žlutě. Chcete-li i přesto změnit program, musíte zrušit právě probíhající program (viz níže).

## Zrušení programu

Jestliže si přejete zrušit program, otočte voličem programů do polohy STOP .

## Konec programu

Pračka se automaticky zastaví, tlačítko START/PAUZA  zhasne a na displeji bliká "0". Otevření víka je možné až za přibližně 2 minuty po zastavení pračky. Kontrolka VÍKO  zhasne.

1. Otočte voličem programu do polohy STOP  : Pračka se vypne.
2. Vyměte prádlo.
3. Vytáhněte zástrčku ze zásuvky a zavřete kohoutek přívodu vody.
4. Zkontrolujte, zda je buben skutečně prázdný: byly-li nějaké oděvy zapomenuté v bubnu, mohou se při dalším praní poškodit (srazit) nebo mohou pustit barvu na jiné prádlo.



### UPOZORNĚNÍ

Doporučujeme po skončení praní ponechat víko a buben pračky otevřené, aby se nádrž vyvětrala.

## Pohotovostní režim

Je-li pračka zapnutá, ale před nebo po průběhu cyklu není po dobu 10 minut zvolen žádný povel, přejde pračka do pohotovostního režimu. Podsvícení displeje zhasne a tlačítko START/PAUZA  pomalu bliká.

Chcete-li opustit pohotovostní režim, prostě stiskněte jakékoli tlačítko nebo otočte voličem programu.

## Návod k praní

### Třídění a příprava prádla

- Prádlo roztřídíte podle druhu a symbolu údržby (viz dále uvedenou část Mezinárodní symboly): normální praní pro odolné tkaniny, které snesou intenzivní praní a cykly odstředování, šetrné praní pro jemné tkaniny, se kterými je nutno zacházet opatrně. Perete-li dohromady směs prádla z různých druhů materiálu, zvolte program a teplotu vhodné pro nejjemnější materiál.
- Bílé a barevné prádlo perte odděleně, jinak by se mohlo bílé prádlo zabarvit nebo zešednout.
- Nové barevné prádlo často obsahuje přebytečné barvivo. Proto se doporučuje poprvé prát takové kusy prádla samostatně. Dodržujte pokyny k péči o prádlo "perte samostatně" a "vyperte několikrát samostatně".
- Vyprázdněte kapsy a jednotlivé kusy prádla rozložte.
- Odstraňte uvolněné knoflíky, špendlíky a sponky. Zavřete zipy, zavažte tačnický i pásky.
- Oděvy z více vrstev (spací pytle, větrovky apod.) barevné pletené čepice, vlnu a oděvy s tištěnými vzory obraťte naruby.
- Malé kousky prádla ze slabých materiálů (ponožky, punčochy, podprsenky) atd.) perte v síťovaném vaku.
- Zvláštní péči věnujte záclonám. Odstraňte háčky a záclony vložte do síťky nebo vaku.

## Závislost náplně pračky na druhu materiálů

Množství prádla vloženého do bubnu nesmí překročit maximální kapacitu pračky. Tato kapacita se může lišit v závislosti na druhu materiálů. V případě velmi špinavého prádla nebo savé tkaniny snižte množství prádla.

Všechny textilie nemají v bubnu pračky stejný objem nebo stejnou úroveň nasákavosti vody. Proto je nutné plnit buben pračky obecně takto:

- na plnou kapacitu, ale bez nadměrného stlačení v případě bavlny, lnu a směsi bavlny se lnem,
- na poloviční objem bubnu u upravené bavlny a syntetických vláken,
- do třetiny objemu bubnu v případě velmi slabých kusů jako jsou záclony a tkaniny z mykané vlněné příze.

V případě smíšené náplně prádla naplňte buben podle nejméně pevných materiálů.

## Prací prostředky a přísady

Používejte pouze prací prostředky a přídatné látky určené k použití v pračkách. Řiďte se pokyny výrobce a také radami uvedenými v odstavcích "Příhrádka dávkovače" a "Dávkování správného množství pracího prostředku".

Nedoporučujeme míchání různých druhů pracích prostředků. Může to narušit prádlo.

Vhodné množství pracího prostředku závisí na velikosti náplně prádla, stupni jeho znečištění a na tvrdosti vody.

Je-li voda měkká, mírně snižte dávky. Je-li voda tvrdá, s vysokým obsahem vápenatých solí (doporučujeme odstraňovač vodního kamene), nebo je prádlo velmi znečištěné či se skvrnami, dávky mírně zvýšte.

Informace o stupni tvrdosti vody ve vaší oblasti zjistíte u místního vodárenského podniku nebo u jiného kompetentního zdroje.

Pro prací prášky nejsou žádná omezení.

Byla-li zvolena předpírka, nesmí se používat tekuté prací prostředky. U cyklů bez předpírky musí být přidávány pomocí dávkovací koule.

Prací prostředky v tabletách nebo v dávkách musí být vloženy do komory pro prací prostředek v příhrádce dávkovače vaší pračky.

Při odstraňování skvrn před pracím cyklem se řiďte návodem k použití a doporučeným dávkováním dle výrobce daného prostředku. Použijete-li k odstranění skvrn prací prostředek, je nutné ihned spustit prací cyklus.

## Mezinárodní symboly

NORMÁLNÍ PRANÍ						
	Praní při 95 °C	Praní při 60 °C	Praní při 40 °C	Praní při 30 °C	Ruční praní	Neprat
ŠETRNÉ PRANÍ						

BĚLENÍ		Možnost bělení prostředky uvolňujícími chlór (pouze chladnými a zředěnými roztoky)		Nesmí se bělit chlórem		
ŽEHLENÍ	Vysoká teplota (max. 200 °C)	Střední teplota (max. 150 °C)	Nízká teplota (max. 100 °C)	Nežehlit		
CHEMICKÉ ČIŠTĚNÍ	Chemické čištění (všemi běžnými rozpouštědly)	Chemické čištění (všemi běžnými rozpouštědly kromě trichlorethylenu)	Chemické čištění (pouze benzínem aj. ropnými rozpouštědly, R113)	Nesmí se chemicky čistit		
					Vysoká teplota	
					Střední teplota	
SUŠENÍ	Sušit rozprostřené	Sušit zavěšené	Sušit na ramínku	Může se sušit v bubnové sušičce		Nesušit v bubnové sušičce

## Tabulka programů

Nejsou zde uvedeny všechny možnosti, ale pouze obvyklá a v praxi spolehlivá nastavení.

Program / Druh prádla	Náplň	Zvolitelné možnosti
<b>Bavlna</b> : bílá nebo barevná, např. normálně zašpiněné pracovní oděvy, ložní povlečení, stolní prádlo, spodní prádlo, ručníky.	5,5 kg	Předpírka, Skvrny <sup>1)</sup> , Choulostivé, Krátký, Máchání plus, Zastavení s vodou v bubnu, Odloženého startu
<b>40-60 Mix</b> : Tento program umožňuje při 40 °C dosažení stejně vynikajících výsledků jako program pro bavlnu 60 °C, současně se však pere bavlněné i syntetické prádlo.	5,5 kg	Předpírka, Skvrny <sup>1)</sup> , Choulostivé, Máchání plus, Zastavení s vodou v bubnu, Odloženého startu
<b>Syntetické</b> : tkaniny ze syntetických vláken, spodní prádlo, barevné tkaniny, nežehlicí košile, blůzy.	2,5 kg	Předpírka, Skvrny <sup>1)</sup> , Choulostivé, Krátký, Máchání plus, Zastavení s vodou v bubnu, Odloženého startu
<b>Snadné žehlení</b> : pro bavlnu a syntetiku. Snižuje zmačkání prádla a usnadňuje žehlení.	1,0 kg	Předpírka, Máchání plus, Zastavení s vodou v bubnu, Odloženého startu

Program / Druh prádla	Náplň	Zvolitelné možnosti
 <b>Jemné</b> : pro všechny jemné tkani- ny, např. záclony.	2,5 kg	Předpírka, Skvrny <sup>1)</sup> , Krátký, Máchání plus, Zastavení s vo- dou v bubnu, Odloženého startu
 <b>Vlna</b> /  : vlna vhodná k praní v pračce s označením "čistá střížní vlna určená k praní v pračce, nesráží se".	1,0 kg	Zastavení s vodou v bubnu, Od- loženého startu
 <b>Máchání</b> : Tímto programem lze vymáchat prádlo prané v ruce.	5,5 kg	Máchání plus, Zastavení s vo- dou v bubnu, Odloženého startu
 <b>Vypouštění</b> : po zastavení máchání s vodou v bubnu (nebo po nočním klidu plus) provede cyklus vypouštění.	5,5 kg	
 <b>Odstředění</b> : po zastavení máchání s vodou v bubnu (nebo po nočním klidu plus) provede cyklus odstředování při 400 až 1200/1000 <sup>2)</sup> ot/min.	5,5 kg	Odloženého startu
<b>30 min</b> : Ideální pro prádlo, které potřebuje jen osvěžit.	2,5 kg	Odloženého startu
<b>Eco<sup>3)</sup></b> : bílé nebo barevné, např. nor- málně zašpiněné pracovní oděvy, lo- žní povlečení, stolní prádlo, spodní prádlo, ručníky.	5,5 kg	Předpírka, Skvrny <sup>1)</sup> , Choulosti- vé, Máchání plus, Zastavení s vodou v bubnu, Odloženého startu



1) Není k dispozici u programů, jejichž teplota praní je 40 °C a vyšší.

2) Podle modelu.

3) Referenční program pro testy podle normy CEI 456.

## Spotřeba

Program	Teploty	Spotřeba vody v litrech	Spotřeba ener- gie v kWh	Trvání v mi- nutách
Bavlna	95	63	2,10	Viz displej
Bavlna	60	58	1,20	
40-60 Mix	40	46	0,80	
Bavlna	40	58	0,70	
Bavlna	30	58	0,50	
Syntetické	60	45	0,80	
Syntetické	50	45	0,65	
Syntetické	40	45	0,60	
Syntetické	30	45	0,50	
Snadné žehlení	40	55	0,50	
Jemné	40	50	0,50	

Program	Teploty	Spotřeba vody v litrech	Spotřeba energie v kWh	Trvání v minutách
Jemné	30	50	0,30	
Vlna / 	40	45	0,45	
Vlna / 	30	45	0,40	
Vlna / 	Cold ✖	45	0,35	
Máchání	-	32	0,05	
Vypouštění	-	-	0,002	
Odstředění	-	-	0,015	
30 min	30	40	0,35	
Eco <sup>1)</sup>	60	46	0,93	

1) Referenční program pro ověřovací test podle normy CEI 456 (program Eco 60 °C): 46 l / 0,93 kWh / 140 min

Průměrné hodnoty, které se mohou měnit v závislost na podmínkách praní. Uvedené hodnoty spotřeby odpovídají maximální teplotě pro každý program.

## Technické údaje

ROZMĚRY	Výška Šířka Hloubka	850 mm 400 mm 600 mm
SÍŤOVÉ NAPĚTÍ / KMITOČET CELKOVÝ PŘÍKON		230 V / 50 Hz 2300 W
TLAK VODY	Minimální Maximální	0,05 MPa (0,5 bar) 0,8 MPa (8 bar)
Vodovodní přípojka		Typ 20x27

## Čištění a údržba

Před čištěním odpojte pračku od sítě.

### Odstranění vodního kamene z pračky

Odstraňování vodního kamene z pračky obecně není nutné, dávkujete-li prací prostředek ve správném množství. Vznikne-li však potřeba odstranění vodního kamene, použijte speciální nekorozivní prostředek určený jmenovitě pro pračky, který zakoupíte v obchodě. Dodržujte pokyny ohledně dávkování a intervaly uvedené na obalu.

### Vnější povrch

Vnější povrch pračky umývejte teplou vodou s čisticím prostředkem. Nikdy nepoužívejte alkohol, rozpouštědla nebo podobné prostředky.

## Příhrádka dávkovače

Čas od času je nutné vyčistit příhrádku dávkovače pracích prostředků a odstranit veškeré zbytky pracích prostředků, které by mohly narušit správný chod pračky.

1. Dávkovač pracích prostředků nadzdvihněte a vytáhněte.

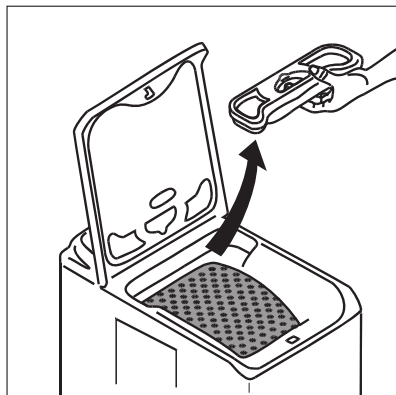

2. Obě části dávkovače pracích prostředků oddělte.

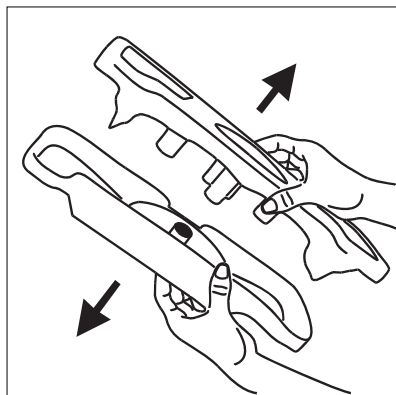

3. Umyjte obě části dávkovače pracích prostředků pod tekoucí vodou.

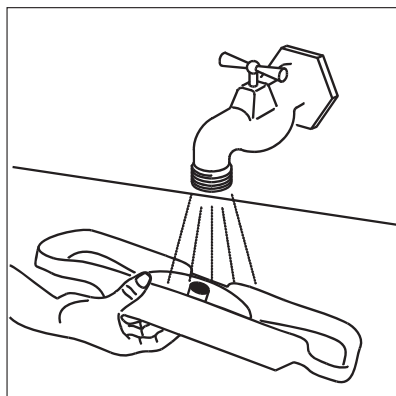

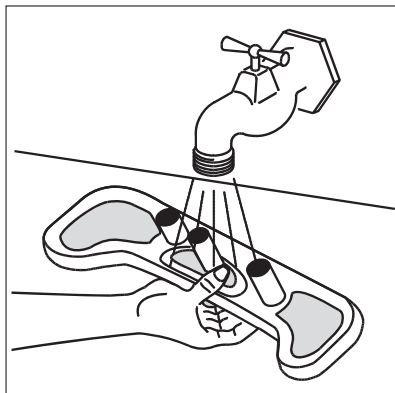

4. Obě části dávkovače opět sestavte.

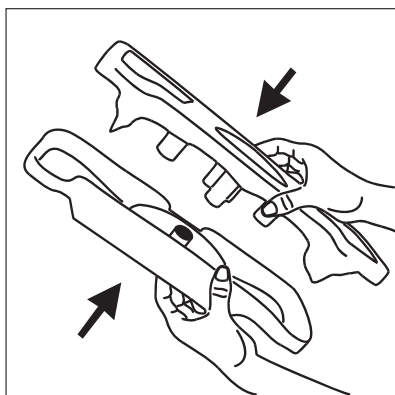

5. Dávkovač pracích prostředků uložte zpět na své místo.

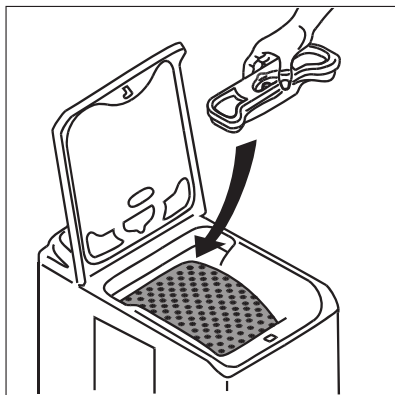

## Vypouštěcí filtr

Pravidelně čistěte filtr, který se nachází v dolní části pračky:

1. Otevřete dvířka krytu např. pomocí šroubováku.

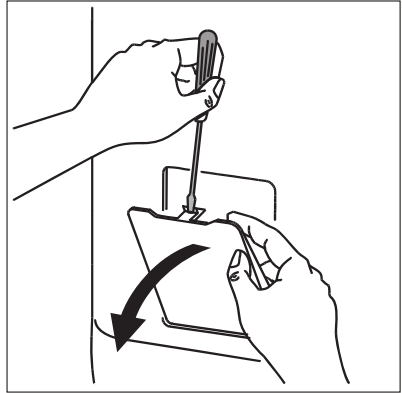

2. Položte pod něj mísu. Otočte uzávěrem proti směru hodinových ručiček tak, aby byl ve svislé poloze a mohla vytéct zbylá voda.

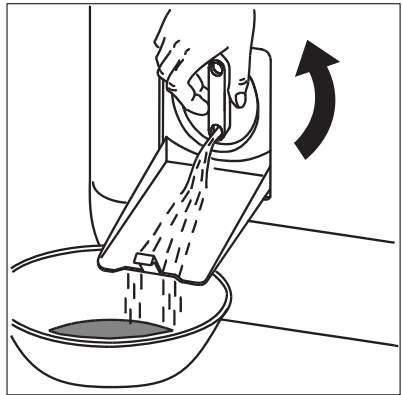

3. Uzávěr úplně vyšroubujte a vytáhněte ho.

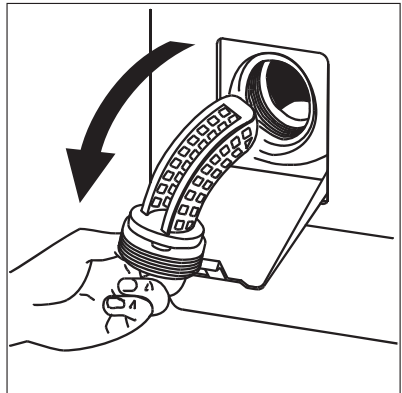

4. Pečlivě ho vyčistěte pod tekoucí vodou.

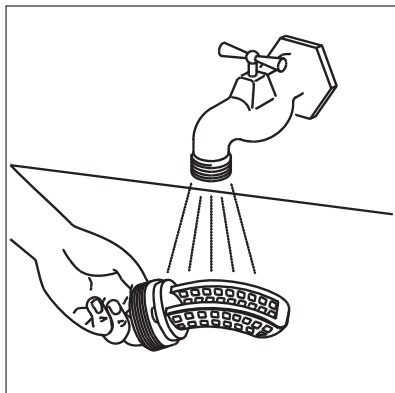

5. Zasuňte ho zpět.

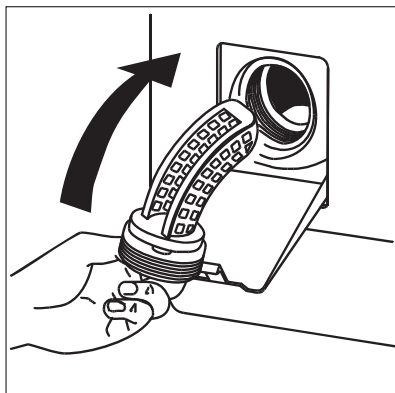

6. Uzávěr zašroubujte.

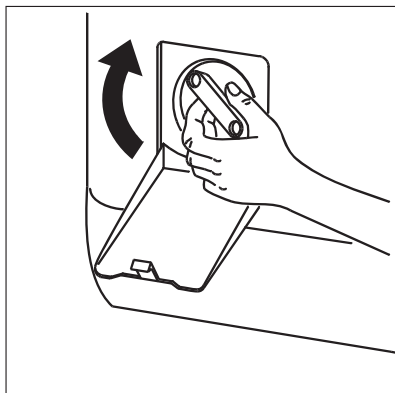

7. Zavřete dvířka.

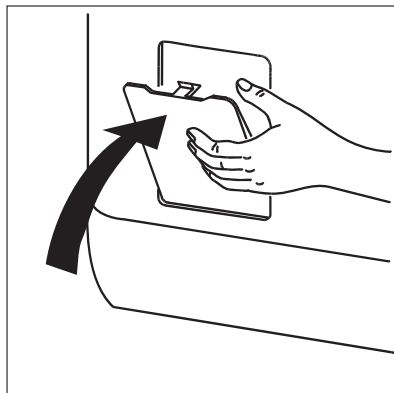

## Filtry přívodu vody

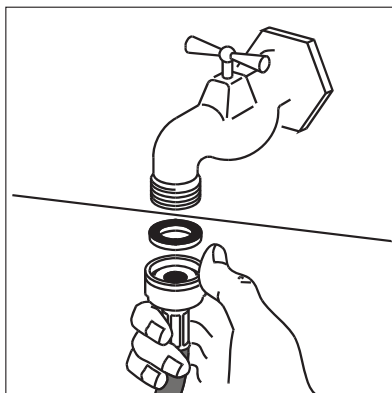
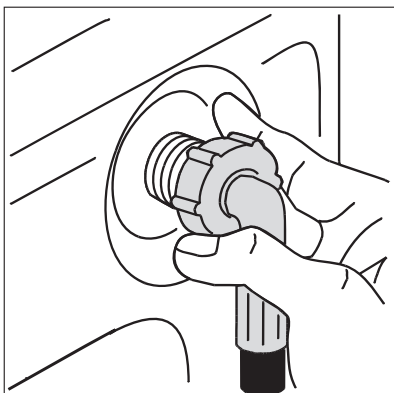

Odšroubujte konce přívodní hadice a vyčistěte filtry.

## Problémy při provozu

Tento spotřebič byl před opuštěním výrobního závodu mnohokrát kontrolován. Pokud však přesto zjistíte chybnou funkci, nejprve se řiďte níže uvedenými radami, teprve pak zavolejte servis.

Problémy	Příčiny
<p>Pračka se nespouští nebo se neplní vodou:</p>	<ul style="list-style-type: none"> <li>• pračka není správně zapojená do zásuvky, elektrická instalace nefunguje,</li> <li>• víko pračky a dvířka bubnu nejsou správně zavřená,</li> <li>• nebyl správně zvolen příkaz ke spuštění programu,</li> <li>• došlo k výpadku proudu,</li> <li>• byla přerušena dodávka vody,</li> <li>• Vodovodní kohoutek je zavřený,</li> <li>• filtry přívodu vody jsou zanesené,</li> <li>• na hadici přívodu vody se objevila červená značka.</li> </ul>

Problémy	Příčiny
Pračka se napouští vodou, ale hned ji vypouští:	<ul style="list-style-type: none"> <li>vypouštěcí oblouk ve tvaru U je upevněn příliš nízko (viz část Instalace).</li> </ul>
Pračka nemáchá nebo se nevypouští:	<ul style="list-style-type: none"> <li>vypouštěcí hadice je ucpaná nebo přehnutá,</li> <li>vypouštěcí filtr je neprůchodný,</li> <li>zareagoval detektor nevyváženého rozložení prádla: prádlo je v bubnu rozloženo nerovnoměrně,</li> <li>byl zvolen program "Vypouštění" nebo funkce "Noční klid plus" či "Zastavení máchání s vodou v bubnu",</li> <li>nehodná výška vypouštěcího oblouku tvaru U.</li> </ul>
Kolem pračky jste zjistili vodu:	<ul style="list-style-type: none"> <li>příliš mnoho pracího prostředku způsobilo přetečení pěny,</li> <li>použitý prací prostředek není vhodný pro praní v pračce,</li> <li>vypouštěcí oblouk tvaru U není správně připevněn,</li> <li>nebyl vrácen zpět na místo vypouštěcí filtr,</li> <li>přívodní hadice netěsní.</li> </ul>
Výsledky praní jsou neuspokojivé:	<ul style="list-style-type: none"> <li>použitý prací prostředek není vhodný pro praní v pračce,</li> <li>v bubnu je příliš mnoho prádla,</li> <li>zvolený prací cyklus je nevhodný,</li> <li>málo pracího prostředku.</li> </ul>
Pračka vibruje, je hlučná:	<ul style="list-style-type: none"> <li>ze spotřebiče nebyly správně odstraněny všechny ochranné přepravní prvky (vit Odstranění ochranných přepravních prvků),</li> <li>spotřebič není ve vodováze a je nevyvážený,</li> <li>spotřebič je příliš blízko stěny nebo nábytku,</li> <li>prádlo je v bubnu rozloženo nerovnoměrně,</li> <li>příliš malé množství prádla.</li> </ul>
zvolený prací cyklus je příliš dlouhý:	<ul style="list-style-type: none"> <li>filtry přívodu vody jsou zanesené,</li> <li>byla přerušena dodávka elektrického proudu nebo vody,</li> <li>zareagoval detektor přehřívání motoru,</li> <li>teplota vstupní vody je nižší než obvykle,</li> <li>zareagoval bezpečnostní systém detekce pěny (příliš pracího prostředku) a pračka začala vypouštět pěnu,</li> <li>zareagoval detektor nevyváženého rozložení prádla: byla přidána další fáze, aby došlo k rovnoměrnějšímu rozložení prádla v bubnu.</li> </ul>
Pračka se během pracího cyklu zastavuje:	<ul style="list-style-type: none"> <li>poruchy dodávky vody nebo elektrického proudu,</li> <li>bylo zvoleno Zastavení máchání s vodou v bubnu,</li> <li>dvířka bubnu jsou otevřená.</li> </ul>
Víko nejde na konci cyklu otevřít:	<ul style="list-style-type: none"> <li>kontrolka "okamžitě otevření" <sup>1)</sup> nesvítí,</li> <li>teplota v bubnu je příliš vysoká,</li> <li>víko se odblokuje 1 až 2 minuty po skončení cyklu <sup>1)</sup>.</li> </ul>
Na displeji se zobrazí chybový kód E40 <sup>2)</sup> a tlačítko START/PAUZA bliká žlutě <sup>3)</sup> :	<ul style="list-style-type: none"> <li>víko není správně zavřené.</li> </ul>

Problémy	Příčiny
Na displeji se zobrazí chybový kód E20 <sup>2)</sup> a tlačítko START/PAUZA bliká žlutě <sup>3)</sup> :	<ul style="list-style-type: none"> <li>vypouštěcí filtr je neprůchodný,</li> <li>vypouštěcí hadice je ucpaná nebo přehnutá,</li> <li>vypouštěcí hadice je upevněna příliš vysoko (viz část "Instalace"),</li> <li>vypouštěcí čerpadlo je zablokované,</li> <li>sifon je zanesený.</li> </ul>
Na displeji se zobrazí chybový kód E10 <sup>2)</sup> a tlačítko START/PAUZA bliká žlutě <sup>3)</sup> :	<ul style="list-style-type: none"> <li>Vodovodní kohoutek je zavřený,</li> <li>byla přerušena dodávka vody.</li> </ul>
Na displeji se zobrazí chybový kód EF0 <sup>2)</sup> a tlačítko START/PAUZA bliká žlutě <sup>3)</sup> :	<ul style="list-style-type: none"> <li>vypouštěcí filtr je neprůchodný,</li> <li>spustil se bezpečnostní systém proti vyplavení, pokračujte prosím takto: <ul style="list-style-type: none"> <li>- zavřete kohoutek na přívodu vody</li> <li>- před odpojením pračky od sítě ji nechejte 2 minuty vypouštět,</li> <li>- zavolejte poprodejní servis.</li> </ul> </li> </ul>
Vypouštěcí čerpadlo pračky stále běží, i když je pračka v klidu:	<ul style="list-style-type: none"> <li>spustil se bezpečnostní systém proti vyplavení, pokračujte prosím takto: <ul style="list-style-type: none"> <li>- zavřete kohoutek na přívodu vody</li> <li>- před odpojením pračky od sítě ji nechejte 2 minuty vypouštět,</li> <li>- zavolejte poprodejní servis.</li> </ul> </li> </ul>
Při plnění přihrádky dávkovače steče aviváž rovnou do bubnu:	<ul style="list-style-type: none"> <li>přelili jste přes značku MAX.</li> </ul>

1) Podle modelu.

2) U některých modelů může znít zvukový signál.

3) Po odstranění všech problémů znovu spusťte přerušovaný program stisknutím tlačítka START/PAUZA.

## Pokyny k instalaci

### Upozornění

- Tento spotřebič je těžký. Při jeho stěhování buďte opatrní.
- Před použitím spotřebiče je nutné z něho odstranit přepravní šrouby. Pokud by nebyly odstraněny všechny ochranné přepravní prvky, mohlo by dojít k poškození spotřebiče nebo přilehlého nábytku. Při odstraňování ochranných přepravních šroubů musí být spotřebič odpojen od elektrické sítě.
- Připojení k přívodu vody musí být provedeno kvalifikovaným instalátérem.
- Spotřebič musí být opatřen uzemněnou síťovou zástrčkou, která odpovídá předpisům.

- Potřebuje-li vaše domácí elektrická instalace úpravu umožňující připojení spotřebiče, využijte služeb kvalifikovaného elektrikáře.
- Před připojením tohoto spotřebiče k elektrické síti si pozorně přečtete pokyny v kapitole nazvané "Připojení k elektrické síti".
- Dbejte na to, aby napájecí šňůra nebyla po instalaci zachycena pod spotřebičem.
- Je-li spotřebič instalován na podlaze pokryté kobercem, dbejte na to, aby koberec neblokoval větrací otvory umístěné na základně spotřebiče.
- Výměnu napájecí šňůry smí provést pouze poprodejní servis.
- Výrobce nemůže být zodpovědný za žádné škody vyplývající z nesprávné instalace.

## Instalace

Před prvním použitím odstraňte všechny ochranné přepravní obaly. Uschovejte si je pro případ potřeby při příští přepravě: přeprava nezajištěného spotřebiče může poškodit vnitřní součásti a způsobit úniky a poruchy funkce. Spotřebič může být také poškozen nárazem.

## Vybalení

1. Nakloňte spotřebič dozadu.

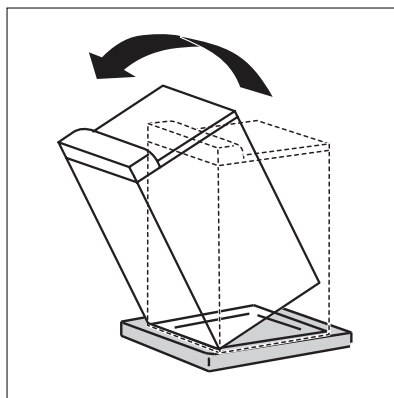

2. Pootočte ho na jednom rohu o čtvrt otáčky a odstraňte přepravní podstavec.

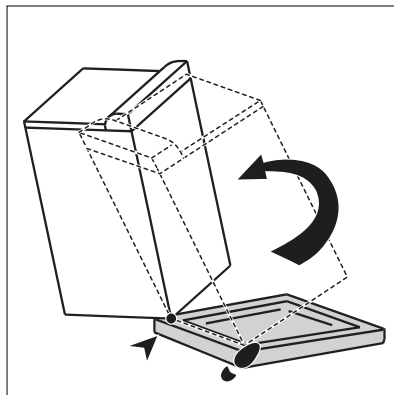

3. Otevřete víko pračky a vytáhněte červenou vložku.

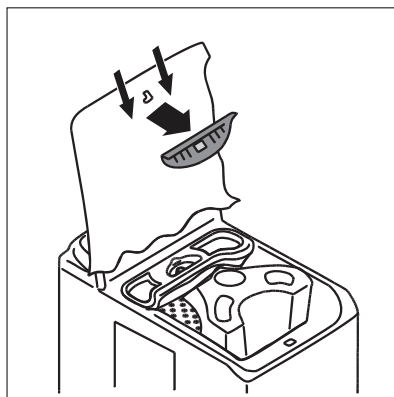

4. Odstraňte plastovou fólii.

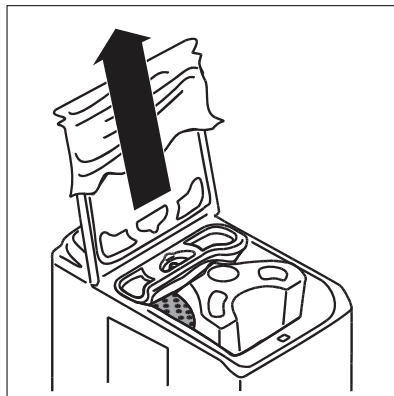

5. Nadzdvihněte a vytáhněte dávkovač pracích prostředků.

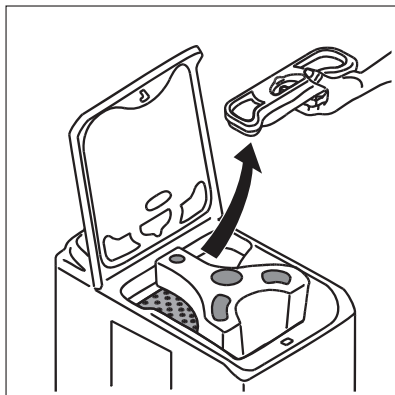

6. Vytáhněte blok, který imobilizuje bublen.



7. Dávkovač pracích prostředků vraťte na své místo.

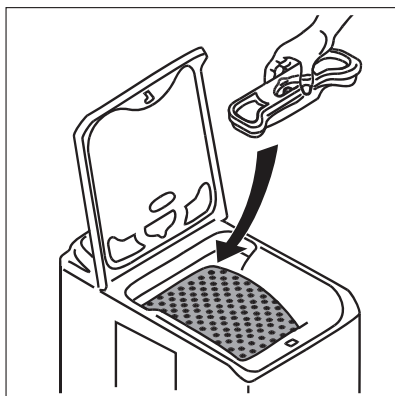

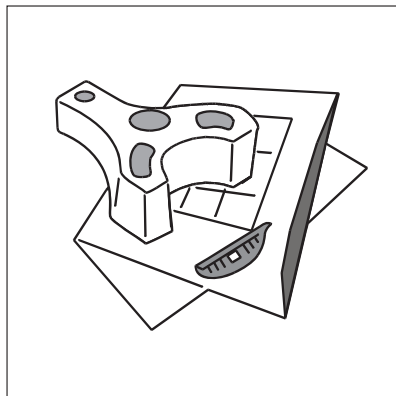

## Odstranění dalších přepravních prvků

Viz podrobné znázornění na následujících obrázcích.

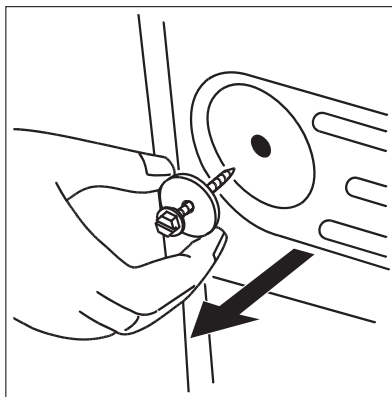
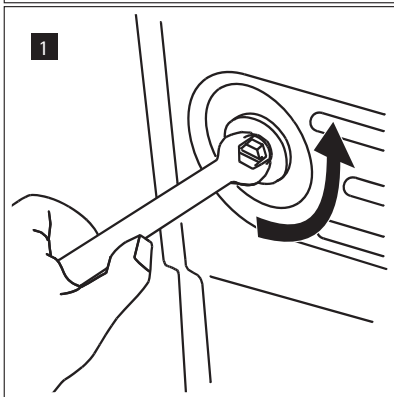
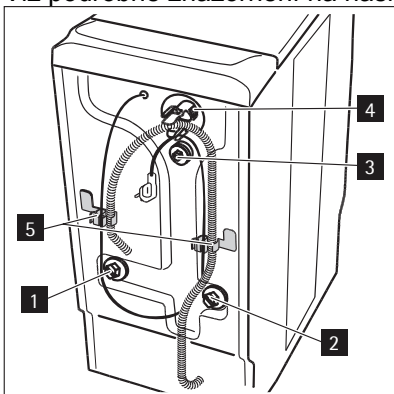

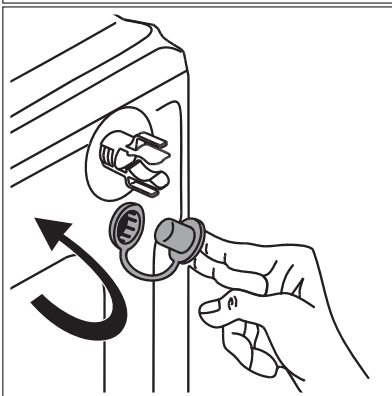
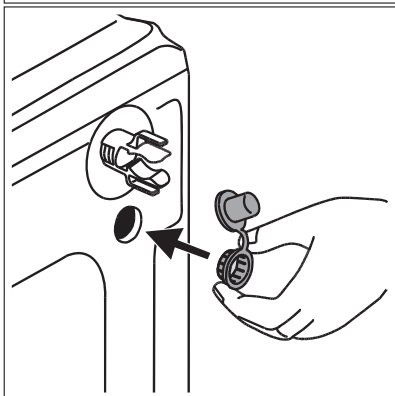
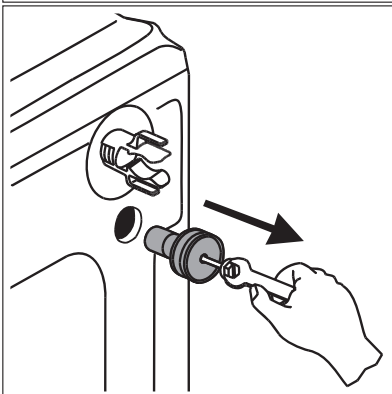
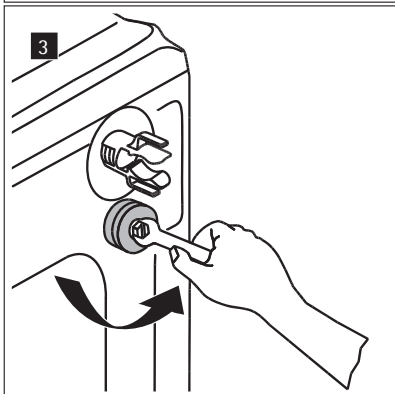
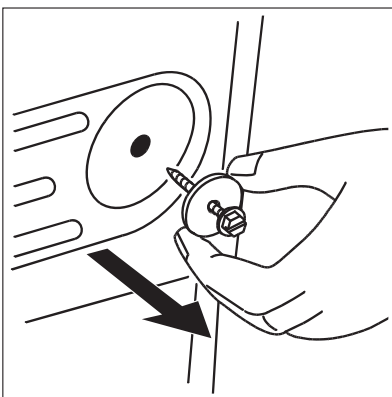
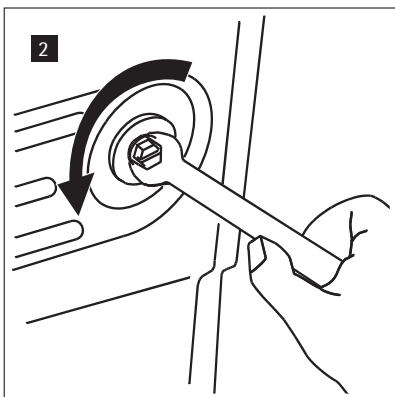

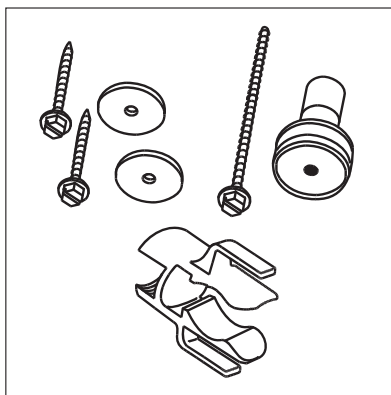
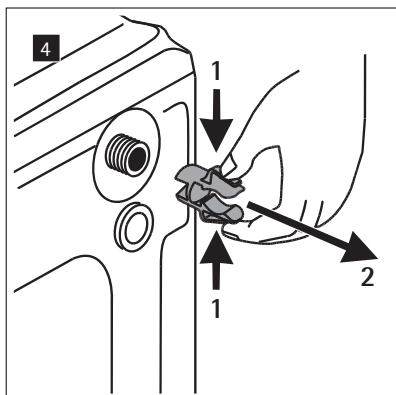

Chcete-li pračku instalovat tak, aby byla vyrovnaná se sousedícím nábytkem, postupujte takto:

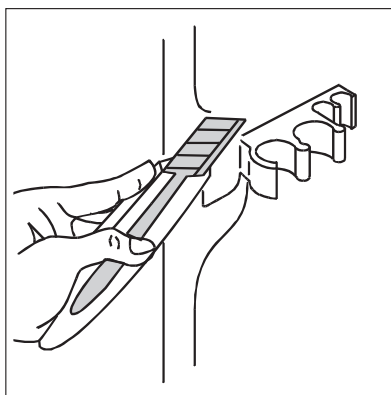
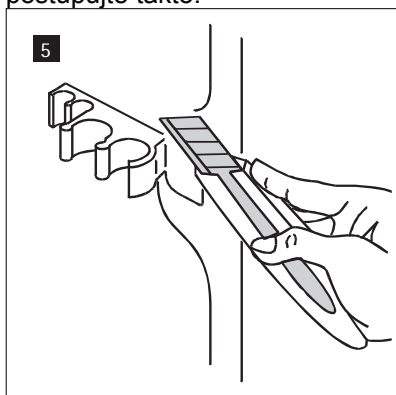

## Přívod vody

Dodanou hadici pro přívod vody nainstalujte na zadní stranu pračky následujícím postupem (nepoužívejte znovu starou hadici):

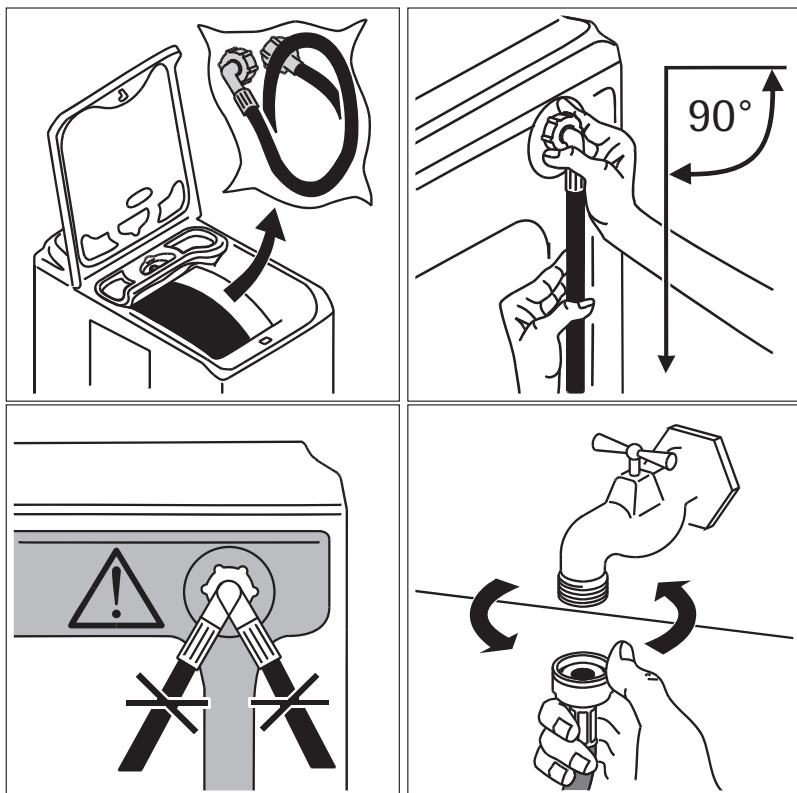

Otevřete kohoutek přívodu vody. Zkontrolujte, zda nedochází k únikům vody. Přívodní hadici nelze prodlužovat. Jestliže je příliš krátká, obraťte se na po-prodejní servis.

## Odtok

Přípojka na konci ohebné hadice je vhodná pro připojení na všechny běžné typy sifonu.

1. Přípojku připevněte k sifonu pomocí hadicové svorky dodané s pračkou 4)

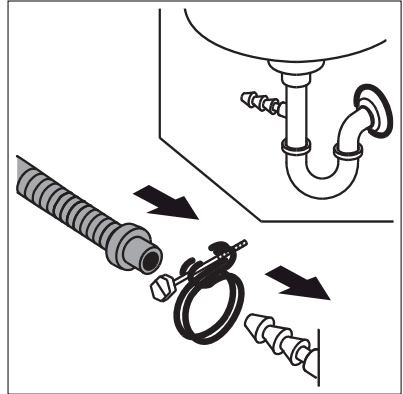

2. Na vypouštěcí hadici nasadte oblouk ve tvaru U. Tuto sestavu umístěte v místě připojení na vypouštěcí potrubí (nebo do výlevky) ve výšce mezi 70 a 100 cm. Zajistěte bezpečnou polohu.

Na konci vypouštěcí hadice musí být umožněn volný přístup vzduchu, aby bylo vyloučeno nebezpečí nasávání kapaliny.

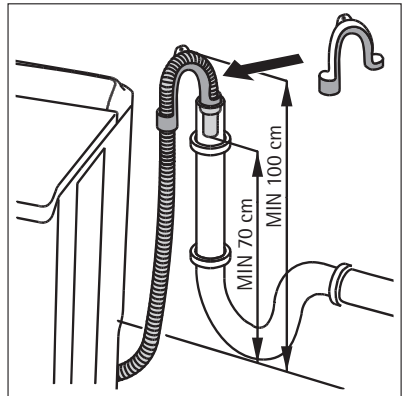

### UPOZORNĚNÍ

Vypouštěcí hadice nesmí být nikdy natahována a prodlužována. Je-li příliš krátká, obraťte se na prodejce.

### Připojení k elektrické síti

Tato pračka smí být připojena pouze k jednofázovému napětí 230 V. Zkontrolujte dimenzování pojistky: 10 A pro 230 V. Tento spotřebič nesmí být připojen pomocí prodlužovací šňůry nebo rozbočky. Zkontrolujte, zda je zásuvka uzemněna a zda je uzemnění provedeno podle platných norem.

### Umístění

Pračku postavte na rovný a tvrdý povrch ve větraném místě. Dbejte na to, aby se pračka nedotýkala stěny nebo nábytku.

4) Podle modelu.

1. Přesné vyvážení pračky vodováhou omezuje vibrace a hluk a zabraňuje posunům pračky při praní. Spotřebič vyrovnejte do vodorovné polohy seřízením té nožičky, která je příliš krátká. Vyšroubujte nožičku i s kroužkem (spotřebič můžete podle potřeby nadzvednout).

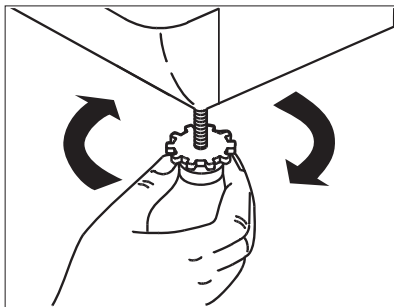

2. Když je spotřebič stabilně vyrovnaný, podržte nožičku na podlaze a kroužek utáhněte na maximum.

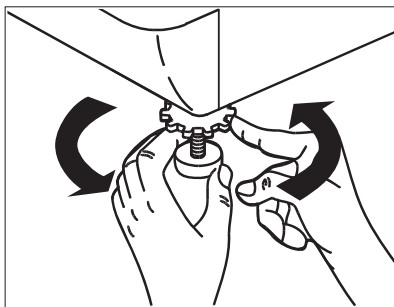

## Životní prostředí

### Likvidace spotřebiče



Všechny materiály opatřené symbolem  jsou recyklovatelné. Odveďte je do sběrného dvora (bližší informace zjistíte na místním úřadě), aby mohly být shromážděny a recyklovány.

Při likvidaci spotřebiče odstraňte všechny části, které by mohly být nebezpečné ostatním osobám: odřízněte napájecí šňůru na dolní části spotřebiče.

Symbol  na výrobku nebo jeho obalu udává, že s tímto výrobkem nelze zacházet jako s domovním odpadem. Je nutné ho odvézt k recyklaci do příslušného sběrného dvora pro recyklaci elektrických a elektronických zařízení. Zajištěním správné likvidace tohoto výrobku pomůžete zabránit případným negativním dopadům na životní prostředí a lidské zdraví, které by jinak byly způsobeny nevhodnou likvidací výrobku. Podrobnější informace o recyklaci tohoto spotřebiče získáte na místním obecním úřadu, středisku pro likvidaci domovního odpadu nebo v obchodě, kde jste tento spotřebič zakoupili.

## Ochrana životního prostředí



Dodržujte následující doporučení, ušetříte tak vodu i energii a přispějete k ochraně životního prostředí:

- pokud je to možné, využívejte plnou kapacitu pračky a vyhýbejte se částečnému naplnění.
- Programy s předpírkou a namáčením používejte pouze pro silně zašpiněné prádlo.
- Používejte takové množství pracího prostředku, které odpovídá tvrdosti vody (srovnej odst. "Dávkování správného množství pracího prostředku"), velikosti náplně prádla a stupni jeho znečištění.

## **CZ** Záruka/Zákaznická služba

### ČESKÁ REPUBLIKA

Záruka vyplývající z těchto záručních podmínek je poskytována pouze kupujícímu spotřebiteli (dále také jen "Kupující") a jen na výrobek sloužící k běžnému používání v domácnosti. Prodávající poskytuje Kupujícímu spotřebiteli Záruku v trvání dvaceti čtyř měsíců, a to od data převzetí prodaného výrobku Kupující-  
cím.

Kupující má v rámci Záruky právo na bezplatné, včasné a řádné odstranění vady, popřípadě - není-li to vzhledem k povaze (tzn. příčině i projevu) vady neúměrné - právo na výměnu výrobku. Pokud není takový postup možný, je Kupující oprávněn žádat přiměřenou slevu z ceny výrobku. Právo na výměnu výrobku nebo odstoupení od kupní smlouvy lze uplatnit jen při splnění všech zákonných předpokladů, a to pouze tehdy, nebyl-li výrobek nadměrně opotřeben nebo poškozen. Podmínkou pro uplatnění každého práva ze Záruky přitom je, že:

- výrobek byl instalován a uveden do provozu i vždy provozován v souladu s návodem k obsluze,
- veškeré záruční nebo jiné opravy či úpravy výrobku byly vždy prováděny v Autorizovaném servisním středisku,
- Kupující při reklamaci výrobku předloží platný doklad o koupi.

Právo na odstranění vady výrobku (i všechna případná další práva ze Záruky) je kupující povinen uplatnit v nejbližším Autorizovaném servisním středisku. Zároveň musí Autorizovanému servisnímu středisku umožnit ověření existence reklamované vady, včetně odpovídajícího vyzkoušení (popř. demontáže) výrobku, v provozní době tohoto střediska.

Každé právo ze Záruky je nutno uplatnit v příslušném Autorizovaném servisním středisku bez zbytečného odkladu, nejpozději však do konce záruční doby, jinak zaniká.

Autorizované servisní středisko posoudí oprávněnost reklamace a podle povahy vady výrobku rozhodne o způsobu opravy. Kupující je povinen poskytnout Autorizovanému servisnímu středisku součinnost potřebnou k prokázání uplatněného práva na odstranění vady, k ověření existence reklamované vady i k záruční opravě výrobku.

Běh záruční doby se staví po dobu od řádného uplatnění práva na odstranění vady do provedení záruční opravy Autorizovaným servisním střediskem, avšak jen při splnění podmínky uvedené v předchozím bodu.

Po provedení záruční opravy je Autorizované servisní středisko povinno vydat Kupujícímu čitelnou kopii Opravního listu. Opravní list slouží k prokazování práv Kupujícího, proto ve vlastním zájmu před podpisem Opravního listu zkontrolujte jeho obsah a kopii Opravního listu pečlivě uschovejte.

Jestliže nebude reklamovaná vada zjištěna nebo nejde-li o záruční vadu, za kterou odpovídá Prodávající, či neposkytne-li Kupující Autorizovanému servisnímu středisku shora uvedenou součinnost, je Kupující, povinen nahradit Prodávajícímu i Autorizovanému servisnímu středisku veškeré případné náklady, které jim v souvislosti s tím vzniknou.

Záruka výrobku z těchto záručních podmínek platí pouze na území České republiky. Nevztahuje se na opotřebení nebo poškození výrobku (včetně poškození způsobeného poruchami v elektrické síti, použitím nevhodných náplní, nevhodnými provozními podmínkami aj.), případný nedostatek jakosti nebo užitné vlastnosti ( který není závadou) ani na výrobek požitý nad rámec běžného používání v domácnosti (např. k podnikatelským účelům aj.).

Poskytnutím záruky nejsou dotčena práva Kupujícího, která se ke koupi výrobku váží podle kogentních ustanovení zvláštních právních předpisů.

Prodávající je povinen předat Kupujícímu při prodeji výrobku a na požádání Kupujícího poskytnout mu i kdykoli poté aktuální seznam Autorizovaných servisních středisek v České republice, včetně jejich telefonních čísel.

Jakékoli bližší informace o Záruce a Autorizovanech servisních střediscích poskytnou:

- prodávající,
- ELECTROLUX s.r.o., Electrolux Service, Budějovická 3, 140 21 Praha 4, tel: 261126112
- Bezplatná telefonní INFOLINKA: 800-160016.

## Evropská Záruka

Na tento spotřebič se vztahuje záruka společnosti Electrolux ve všech zemích uvedených v zadní části tohoto návodu během období stanoveného v záruce spotřebiče nebo jinak zákonem. Jestliže se přestěhujete z jedné uvedené země do jiné z uvedených zemí, záruka na spotřebič bude i nadále platná za následujících podmínek:

- Záruka na spotřebič platí ode dne prvního zakoupení spotřebiče, které je možné doložit předložením platného dokladu o koupi vydaného prodejcem spotřebiče.
- Záruka na spotřebič je platná pro stejné období a na stejný rozsah práce a dílů, jako platí v nové zemi Vašeho pobytu pro tento určitý model řady spotřebičů.
- Záruka na spotřebič je vázaná na osobu původního kupce spotřebiče a není přenosná na další osoby.

- Spotřebič je instalovaný a používán v souladu s pokyny vydanými společností Electrolux a používá se pouze v domácnosti, tzn. spotřebič není využíván ke komerčním účelům.
- Spotřebič je instalovaný v souladu se všemi příslušnými platnými předpisy v nové zemi pobytu.

Ustanovení Evropské záruky nemají vliv na žádná závazná práva, která se na Vás vztahují podle zákona.





[www.electrolux.com](http://www.electrolux.com)



[www.aeg-electrolux.pl](http://www.aeg-electrolux.pl)

[www.aeg-electrolux.cz](http://www.aeg-electrolux.cz)

108454000-00-032009