



Instrukcja obsługi

PL

CYFROWY SYSTEM KINA DOMOWEGO

HT-THX22

HT-THX25

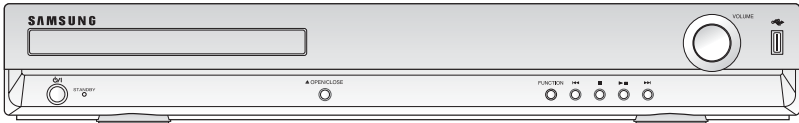

AH68-01978F



Ostrzeżenia dotyczące bezpieczeństwa



OSTRZEŻENIE

RYZIKO PORAŻENIA ELEKTRYCZNEGO. NIE OTWIERAĆ



OSTRZEŻENIE:
 ABY ZMNIJSZYĆ RYZYKO PORAŻENIA ELEKTRYCZNEGO, NIE ZDEJMUJ TYLNEJ POKRYWY. WEWNĄTRZ NIE ZNAJDUJĄ SIĘ ŻADNE CZĘŚCI PODLEGAJĄCE SERWISOWANIU PRZEZ UŻYTKOWNIKA. CZYNNOŚCI SERWISOWE POZOSTAW WYKWALIFIKOWANEMU PERSONELOWI SERWISU.

PRODUKT LASEROWY KLASY 1
KLASSE 1 LASER PRODUKT
LUOKAN 1 LASER LAITE
KLASS 1 LASER APPARAT
PRODUCTO LASER CLASE 1

 Ten symbol oznacza, że wewnątrz urządzenia występuje wysokie napięcie elektryczne, które może spowodować porażenie elektryczne lub obrażenia osobiste.

 Ten symbol oznacza obecność ważnych instrukcji towarzyszących produktowi.

PRODUKT LASEROWY KLASY 1

Niniejszy odtwarzacz płyt kompaktowych został zakwalifikowany jako produkt LASEROWY KLASY 1.

Stosowanie elementów sterowania, regulacji czy wykonywanie procedur innych niż wymienione poniżej, może spowodować narażenie na niebezpieczne promieniowanie na działanie promieniowania.

OSTRZEŻENIE : NIEWIDZIALNE PROMIENIOWANIE LASEROWE. PO OTWARTCIU I USUNIĘCIU ZABEZPIECZEŃ NALEŻY UNIKAĆ EKSPOZYCJI NA PROMIEN LASERA.

PRZESTROGA : Aby zmniejszyć ryzyko wystąpienia pożaru lub porażenia elektrycznego, nie wystawiaj niniejszego urządzenia na działanie deszczu i wilgoci.

UWAGA : ABY UNIKNĄĆ PORAŻENIA ELEKTRYCZNEGO, DOPASUJE SZEROKIE OSTRZE WTYCZKI DO SZEROKIEGO OTWORU I WSUŃ WTYCZKĘ CAŁKOWICIE DO GNIAZDA ELEKTRYCZNEGO.

- Niniejsze urządzenie powinno zawsze być podłączone do gniazda prądu zmiennego z uziemieniem.
- Aby odłączyć urządzenie od źródła zasilania, należy chwycić za wtyczkę.

UWAGA

- Urządzenie nie powinno być narażone na kapanie lub rozlanie płynu, nie należy na nim stawiać przedmiotów wypełnionych cieczą np. wazonów.
- Wtyczka sieci zasilającej stosowana jest jako urządzenie rozłączające, dlatego powinna być łatwo dostępna przez cały czas.

Obecność tego symbolu na produkcie lub w jego dokumentacji oznacza, że po zużyciu, nie powinien być wyrzucany razem z innymi odpadkami gospodarstwa domowego. Aby uniknąć możliwego szkodliwego wpływu na środowisko lub na zdrowie z powodu niekontrolowanego pozbywania się śmieci, prosimy o oddzielenie go od innego rodzaju odpadków i poddanie recyklingowi w celu promocji ponownego wykorzystywania materiałów. Użytkownicy prywatni powinni skontaktować się ze sprzedawcą niniejszego sprzętu lub lokalnymi władzami, aby zapoznać się ze szczegółami na temat miejsca i sposobu pozbywania się produktu w sposób bezpieczny dla środowiska. Użytkownicy profesjonalni powinni skontaktować się z dostawcą niniejszego sprzętu i sprawdzić terminy i warunki umowy zakupu. Produkt niniejszy nie powinien być wyrzucany razem z innymi odpadkami firmy.

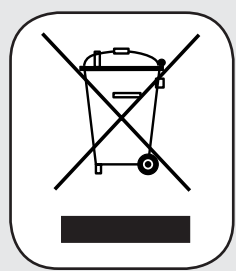

Środki ostrożności

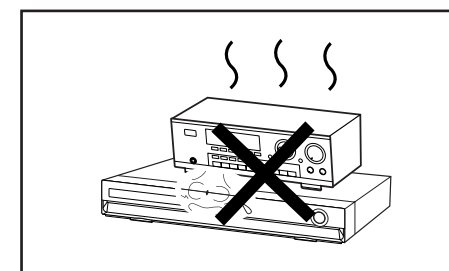
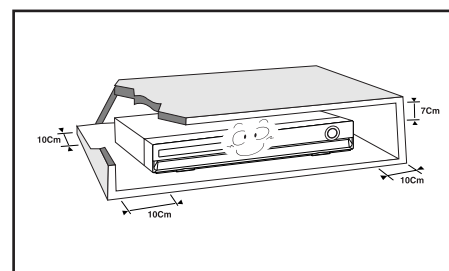

Upewnij się, że źródło zasilania w Twoim domu odpowiada wymaganiom wyszczególnionym na naklejce z tyłu obudowy odtwarzacza. Odtwarzacz zainstaluj w poziomie, na odpowiedniej podstawie (meblu), z wystarczającą ilością miejsca wokół dla zapewnienia wentylacji (7-10 cm). Upewnij się, że szczeliny wentylacyjne nie są zasłonięte. Nie ustawiaj czegokolwiek na odtwarzaczu. Nie ustawiaj odtwarzacza na wzmacniaczach lub innych urządzeniach rozgrzewających się w czasie pracy. Przed przeniesieniem odtwarzacza należy sprawdzić, czy taca dysku jest pusta. Niniejszy odtwarzacz został zaprojektowany jako urządzenie ciągłego użytku. Przelączenie odtwarzacza DVD w tryb czuwania nie odłącza go od źródła zasilania. Aby całkowicie odłączyć odtwarzacz od zasilania, wyjmij wtyczkę z gniazda zasilania, szczególnie, jeżeli urządzenie nie będzie używane przez dłuższy czas.

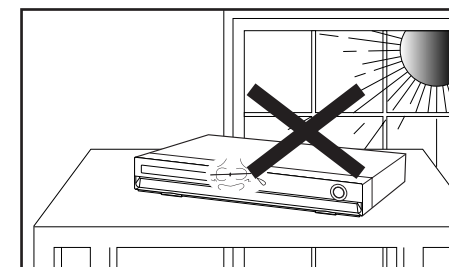
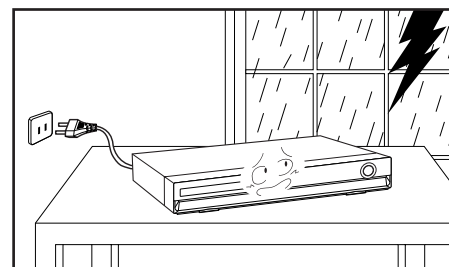

W czasie burz z wyładowaniami należy wyjąć wtyczkę zasilania z gniazda. Skoki napięcia wywołane błyskawicami mogą uszkodzić urządzenie.

Nie wystawiaj urządzenia na działanie bezpośredniego światła słonecznego lub innych źródeł ciepła. Może to spowodować przegrzanie i nieprawidłowe działanie urządzenia.

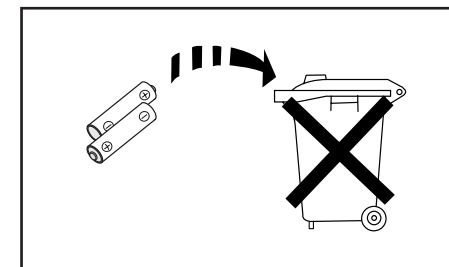
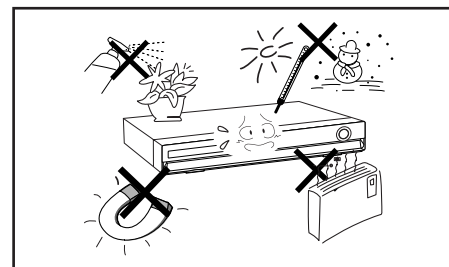

Chroń urządzenie przed wilgocią (np. wazonami z wodą) i nadmierną temperaturą (np. w kominku) lub sprzętem wytwarzającym silne pola magnetyczne lub elektryczne (np. głośniki...). Kabel zasilający należy odłączyć, jeżeli tylko wystąpi nieprawidłowe działanie odtwarzacza. Państwa odtwarzacz nie jest przeznaczony do zastosowań przemysłowych. Produkt ten należy używać wyłącznie do prywatnego użytku. Jeżeli odtwarzacz lub płyty będą przechowywane w miejscu o niskiej temperaturze może wystąpić kondensacja wilgoci. Podczas przewożenia odtwarzacza zimą odczekaj około 2 godzin aż ogrzeje się do temperatury pokojowej zanim rozpoczniesz jego używanie.

Baterie używane w niniejszym produkcie zawierają chemikalia szkodliwe dla środowiska. Nie wyrzucaj ich do ogólnego pojemnika na śmieci.

Odtwarzanie wielu rodzajów płyt & Tuner radiowy FM

HT-THX22/HT-THX25 łączy wygodę odczytywania wielu typów płyt włączając DVD-VIDEO, CD, MP3-CD, WMA-CD, DivX, CD-R/RW i DVD±R/RW, z nowoczesnym tunerem radiowym FM, wszystko to w jednym urządzeniu.

Obsługa funkcji USB HOST

Za pomocą funkcji USB HOST kina domowego, można podłączyć i odtwarzać pliki z zewnętrznych urządzeń USB, takich jak odtwarzacze MP3, pamięci flash USB itp.

Dolby Pro Logic II

Dolby Pro Logic to forma dekodowania wielokanałowego sygnału audio, unowocześniająca dotychczasową technologię Dolby Pro Logic.

DTS (Digital Theater Systems)

DTS jest formatem kompresji dźwięku stworzonym przez Digital Theater Systems Inc.

Daje 5.1-kanałowy dźwięk w pełnym zakresie częstotliwości.

Funkcja wygaszacza ekranu TV

Jeśli moduł główny pozostanie w trybie zatrzymania przez 3 minuty, na ekranie telewizora wyświetli się logo Samsung.

HT-THX22/HT-THX25 automatycznie przełącza się w tryb oszczędzania energii po 20 minutach pracy w trybie wygaszacza ekranu.

Funkcja oszczędzania energii

HT-THX22/HT-THX25 automatycznie wyłączy się po 20 minutach trybu zatrzymania.

Dostosowywanie ekranu telewizora

HT-THX22/HT-THX25 pozwala na wybór ulubionego obrazu podczas odtwarzania JPEG, DVD i ustawienia go jako tapety tła.

HDMI

HDMI przesyła jednocześnie sygnał DVD video i audio, oferuje jednocześnie czystszy obraz.

PRZYGOTOWANIE

Ostrzeżenia dotyczące bezpieczeństwa.....	2
Środki ostrożności.....	3
Funkcje.....	4
Uwagi dotyczące płyt.....	6
Opis.....	8

PODŁĄCZENIA

Podłączanie głośników.....	12
Instalacja głośnika.....	14
Podłączanie opcjonalnego wzmacniacza bezwodowodowego.....	15
Podłączanie urządzenia do telewizora.....	18
Funkcja HDMI.....	20
Podłączenie audio z komponentów zewnętrznych.....	21
Podłączanie anteny FM.....	22

STEROWANIE

Przed przeczytaniem podręcznika użytkownika.....	23
Przed rozpoczęciem używania kina domowego.....	24
Odtwarzanie płyt.....	25
Odtwarzanie płyt MP3/WMA-CD.....	26
Odtwarzanie plików JPEG.....	27
Odtwarzanie płyt DivX.....	28
Używanie funkcji Playback (Odtwarzanie).....	30
Wyświetlanie informacji o płytach.....	30
Sprawdzenie pozostałego czasu.....	31
Szybkie odtwarzanie.....	31
Wolne odtwarzanie.....	31
Pomijanie Scen/ Utworów.....	32
Powtarzanie odtwarzania.....	33
Wybór trybu powtarzania odtwarzania na ekranie informacji o płycie.....	33
Odtwarzanie zaznaczonego fragmentu A-B.....	34
Odtwarzanie klatka po klatce.....	34
Funkcja zmiany kąta widzenia kamery.....	35
Funkcja powiększania obrazu Zoom.....	35
Funkcja EZ VIEW.....	36
Funkcja wyboru języka audio.....	37
Funkcja wyboru języka napisów.....	37
Bezpośrednie przechodzenie do Sceny/ Utworu.....	38
Używanie menu płyty.....	39
Używanie menu tytułu.....	39
Odtwarzanie plików za pomocą funkcji USB Host.....	40

USTAWIENIA

Ustawienia.....	42
Ustawienie języka.....	42
Ustawienia typu ekranu TV.....	43
Ustawienia kontroli rodzicielskiej (Poziomy dostęp).....	44
Ustawianie hasła.....	44
Ustawianie tapety.....	45
Wybór jednego z 3 ustawień tapety.....	45
Tryb odtwarzania DVD.....	46
Ustawienia trybu działania głośników.....	46
Ustawienia czasu opóźnienia.....	47
Ustawienia sygnału testowego.....	48
Ustawienia dźwięku.....	49
Ustawienia Kompresji Zakresu Dynamiki (DRC).....	50
Ustawienia synchronizacji AV SYNC.....	50
Ustawienie HDMI Audio.....	51
Funkcja Przestrzeń dźwięku (DSP)/EQ.....	52
Tryb Dolby Pro Logic II.....	53
Efekt Dolby Pro Logic II.....	54

RÓŻNE

Słuchanie audycji radiowych.....	55
O nadawaniu RDS.....	57
Wygodne funkcje.....	59
Sterowanie telewizorem za pomocą pilota zdalnego sterowania ..	60
Rozwiązywanie problemów.....	62
Ostrzeżenia dotyczące używania i przechowywania płyt.....	64
Lista kodów językowych.....	65
Produkty obsługujące funkcję USB Host.....	66
Dane techniczne.....	67

Uwagi dotyczące płyt



DVD (Digital Versatile Disc) oferuje fantastyczny dźwięk i obraz dzięki brzmieniu dźwięku Dolby Digital i technologii kompresji MPEG-2. Można teraz korzystać w domu z realistycznych efektów dostępnych w salach kinowych i koncertowych.



Odtwarzacze DVD i płyty są zakodowane według podziału na regiony. Te regionalne kody odtwarzacza i płyty muszą do siebie pasować by można było odtwarzać płytę. Jeżeli nie będą pasować, płyta nie będzie odtwarzana. Numer regionu dla niniejszego odtwarzacza znajduje się z tyłu obudowy odtwarzacza. (Ten odtwarzacz DVD może odtwarzać wyłącznie płyty z takimi samymi numerami regionu)



Odtwarzane płyty

Typ dysku	Znak (logo)	Nagrywane sygnały	Rozmiar płyty	Maks. czas odtwarzania
DVD-VIDEO		Audio + Video	12cm	Okolo 240 min. (jednostronna)
				Okolo 480 min. (dwustronna)
			8cm	Okolo 80 min. (jednostronna)
				Okolo 160 min. (dwustronna)
AUDIO-CD		Audio	12cm	74 min.
			8cm	20 min.
Divx		Audio + Video	12cm	74 min.
			8cm	20 min.



Nie należy używać następujących typów płyt!

- W tym odtwarzaczu nie można odtwarzać płyt LD, CDG, CD-I, CD-ROM i DVD-ROM. Próba odtworzenia takich płyt, spowoduje wyświetlenie na ekranie telewizora informacji **<WRONG DISC FORMAT>** <błędny format płyty>.
- Płyty zakupione poza granicami kraju mogą nie być odtwarzane w niniejszym odtwarzaczu. Próba odtworzenia takich płyt, spowoduje wyświetlenie na ekranie telewizora informacji **<CAN'T PLAY THIS DISC PLEASE,CHECK REGION CODE>**.

Zabezpieczenie przed kopiowaniem

- Wiele płyt DVD jest zakodowanych dla zabezpieczenia przed skopiowaniem. Z tego właśnie powodu powinno się podłączyć odtwarzacz tylko do telewizora, a nie do magnetowidu. Podłączenie do magnetowidu powoduje zakłócenia obrazu w czasie odtwarzania zabezpieczanych płyt.**
- Produkt ten zawiera technologię ochrony praw autorskich, wykorzystującą pewne rozwiązania opatentowane w USA oraz podlegające innym prawom o ochronie dóbr intelektualnych, które są własnością firmy Macrovision Corporation i innych prawnych właścicieli. Korzystanie z niniejszej technologii ochrony praw autorskich musi być autoryzowane przez firmę Macrovision Corporation. Ponadto jest ona przeznaczona jedynie do użytku domowego i innych ograniczonych zastosowań chyba, że autoryzacja firmy Macrovision Corporation stanowi inaczej. Przetwarzanie wsteczne i deasemblacja są zabronione

Formaty nagrywania płyt

Niniejszy produkt nie obsługuje plików Secure (DRM) Media.

Płyty CD-R

- W zależności od urządzenia nagrywającego płytę (nagrywarka CD lub komputer PC) i stanu płyty, niektóre płyty nie mogą być odtwarzane.
- Używaj płyt CD-R 650MB/74 minutowych.
Nie używaj płyt CD-R o pojemności powyżej 700MB/80 minut, ponieważ mogą nie być odtwarzane.
- Niektóre płyty CD-RW (do ponownego zapisywania), mogą nie być odtwarzane.
- W całości, można odtwarzać tylko prawidłowo <zamknięte> płyty CD-R.
Jeżeli sesja została zamknięta, ale płyta pozostała otwarta możliwe, że nie da się jej odtworzyć w całości.

Płyty MP3 CD-R

- Mogą być odtwarzane wyłącznie płyty CD-R z plikami MP3 nagrane w formacie ISO 9660 lub Joliet.
- Nazwy plików MP3 powinny się składać z 8 lub mniej znaków i nie powinny zawierać pustych miejsc znaków specjalnych (./=+).
- Należy używać płyt nagranych z szybkością kompresji/dekompresji danych większą od 128 Kb/s.
- Odtwarzane mogą być tylko pliki z rozszerzeniem <mp3>.
- Mogą być odtwarzane tylko płyty wielosesyjne nagrane w sposób ciągły.
Jeżeli na płycie znajdują się puste miejsca, odtwarzanie zakończy się na takim miejscu.
- Jeżeli płyta nie została zamknięta, na rozpoczęcie odtwarzania trzeba będzie poczekać dłużej i nie wszystkie nagrane pliki będą odtwarzane.
- Podczas odtwarzania plików nagranych w formacie VBR (Zmienna szybkość odczytu), np. plików zakodowanych jednocześnie z małą i dużą szybkością odczytu (np. 32Kb/s ~320 Kb/s), podczas odtwarzania dźwięk może być pomijany.
- Z płyty CD można odtworzyć maksymalnie 500 ścieżek.
- Z płyty CD można odtworzyć maksymalnie 300 folderów.

Płyty JPEG CD-R

- Mogą być odtwarzane tylko pliki z rozszerzeniem <jpg>.
- Jeżeli płyta nie została zamknięta, na rozpoczęcie odtwarzania trzeba będzie poczekać dłużej i nie wszystkie nagrane pliki będą odtwarzane.
- Mogą być odtwarzane wyłącznie płyty CD-R zawierające pliki JPEG nagrane w formacie ISO 9660 lub Joliet.
- Nazwy plików JPEG powinny się składać z 8 lub mniej znaków i nie powinna zawierać pustych miejsc i znaków specjalnych (./=+).
- Mogą być odtwarzane tylko płyty wielosesyjne nagrane w sposób ciągły.
Jeżeli na płycie znajdują się puste miejsca, odtwarzanie zakończy się na takim miejscu.
- Na pojedynczej płycie CD może być można zapisać do 9999 zdjęć.
- Podczas odtwarzania płyt Kodak/Fuji Picture CD można oglądać tylko pliki JPEG z folderu ze zdjęciami.
- Rozpoczęcie odtwarzania płyt ze zdjęciami innych niż Kodak/Fuji CD może trwać nieco dłużej lub odtwarzanie może nie nastąpić w ogóle.

Płyty DVD±R/RW, CD-R/RW w formacie DivX

- Ponieważ niniejszy produkt oferuje wyłącznie formaty kodowania autoryzowane przez DivX Networks, Inc., pliki DivX tworzone przez użytkownika mogą nie być odtwarzane.
- Nie są obsługiwane aktualizacje oprogramowania dla niekompatybilnych formatów.
(Przykład : QPEL, GMC, rozdzielczość wyższa niż 800 x 600 pikseli,
- Fragmenty o wysokiej szybkości odtwarzania (frame rate) mogą nie być odtwarzane podczas odtwarzania plików DivX.
- Bardziej szczegółowe informacje na temat formatów autoryzowanych przez DivX Networks, Inc. znajdują się na stronie <www.divxnetworks.net>.

Panel przedni

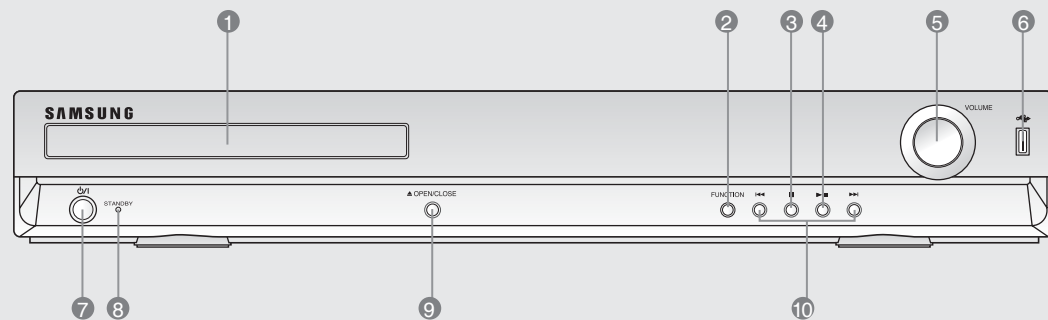

- | | | |
|--------------------------------------|---|------------------------------------|
| 1. Taca dysku | 6. Złącze USB | 10. Przycisk Tuning Up & Skip (▶▶) |
| 2. Przycisk Function (Funkcja) | 7. Przycisk Power (⏻/⏻) | [Dostrajanie w górę i Pomiń (▶▶)] |
| 3. Przycisk Stop (■) [Zatrzymaj (■)] | [Zasilanie (⏻/⏻)] | Przycisk Tuning Down & Skip (◀◀) |
| 4. Przycisk Play/Pause (▶) | 8. Wskaźnik oczekiwania | [Dostrajanie w dół i Pomiń (◀◀)] |
| 5. Kontrola głośności | 9. Przycisk Open/Close (Otwórz/Zamknij) | |

Panel tylny

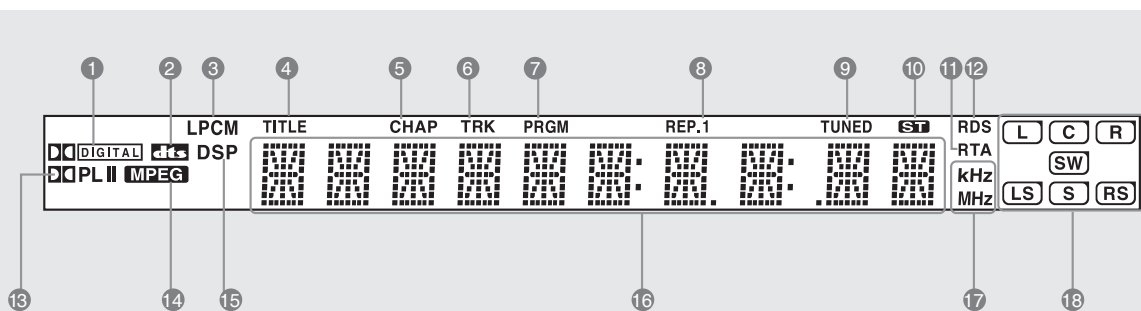

- | | | |
|---------------------------------|---------------------|--------------------------------|
| 1. Wskaźnik DOLBY DIGITAL | 7. Wskaźnik PROGRAM | 13. Wskaźnik PRO LOGIC |
| 2. Wskaźnik DTS Disc (Dysk DTS) | 8. Wskaźnik REPEAT | 14. Wskaźnik MPEG |
| 3. Wskaźnik LINEAR PCM | (POWTARZAJ) | 15. Wskaźnik DSP |
| 4. Wskaźnik TITLE (TYTUŁ) | 9. Wskaźnik TUNER | 16. Wyświetlacz stanu systemu |
| 5. Wskaźnik CHAPTER (ROZDZIAŁ) | 10. Wskaźnik STEREO | 17. Wskaźnik RADIO FREQUENCY |
| 6. Wskaźnik TRACK (ŚCIEŻKA) | 11. Wskaźnik RTA | (CZĘSTOTLIWOŚĆ RADIA) |
| | 12. Wskaźnik RDS | 18. Wskaźnik SPEAKER (GŁOŚNIK) |

Panel tylny

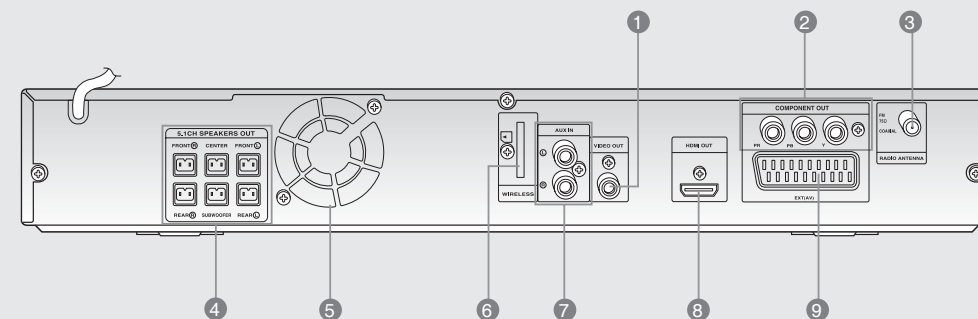

- | | |
|---|---|
| 1. Gniazdo wyjścia Video
Podłącz wtyczki wejścia video telewizora (VIDEO IN) do gniazda VIDEO OUT. | 5. Wentylator chłodzący |
| 2. Złącza wyjścia Component Video
Podłącz do tych gniazd telewizor wyposażony w wejścia component video. | 6. Podłączenie karty TX (BEZPRZEWODOWA) |
| 3. Gniazdo FM 75Ω COAXIAL (KONCENTRYCZNE) | 7. Złącza AUX IN |
| 4. Terminale wyjściowe głośników 5.1 kanałowych | 8. Port wyjścia HDMI |
| | 9. Gniazdo SCART
Do podłączenia telewizora z gniazdem wejścia scart. |

Akcesoria

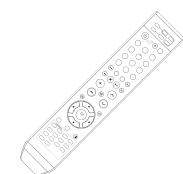

Pilot zdalnego sterowania



Kabel Video



Antena FM



Instrukcja obsługi

Pilot zdalnego sterowania

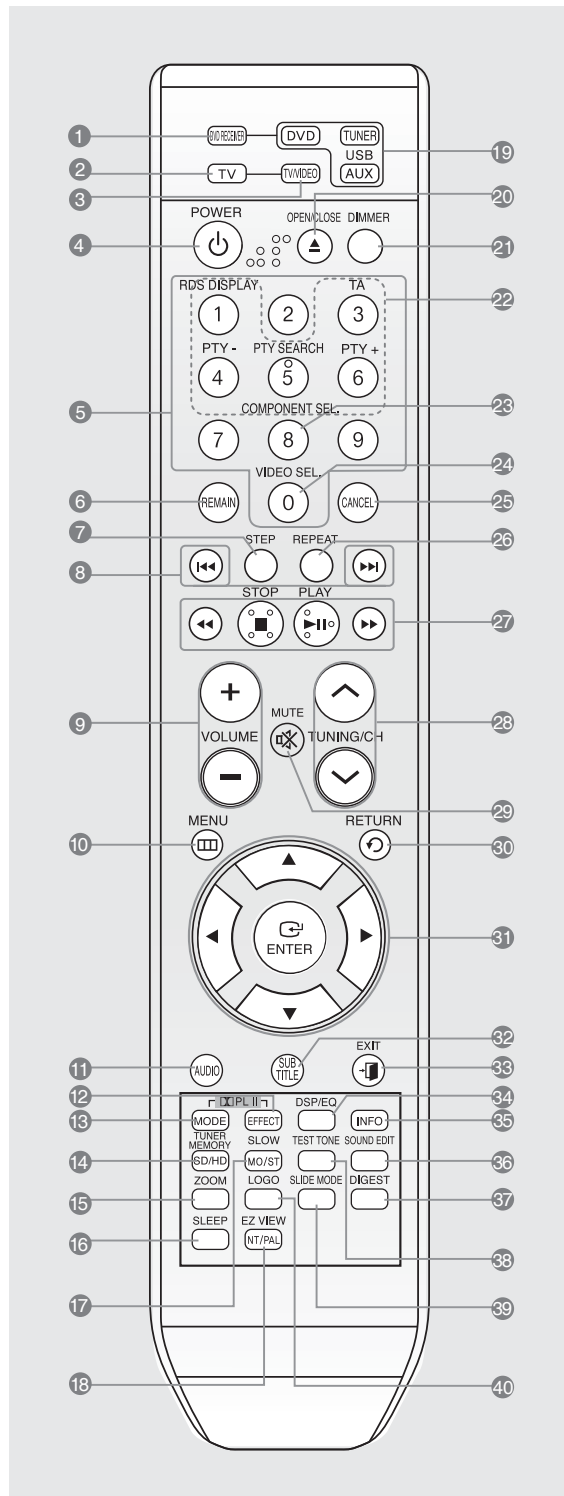

1. Przycisk ODBIORNIK DVD
2. Przycisk TV
3. Przycisk TV/VIDEO
4. Przycisk POWER
5. Przyciski numeryczne (0~9)
6. Przycisk REMAIN
7. Przycisk STEP
8. Przełączanie zaprogramowanych stacji radiowych/ pomijania dla CD
9. Przyciski regulacji głośności VOLUME
10. Przycisk MENU
11. Przycisk AUDIO
12. Przycisk PL II EFFECT
13. Przycisk PL II MODE
14. Przycisk TUNER MEMORY, SD (Standard Definition)/HD(High Definition)
15. Przycisk funkcji ZOOM
16. Przycisk SLEEP
17. Przycisk SLOW, MO/ST
18. Przycisk EZ VIEW, NT/PAL
19. Przycisk DVD
20. Przycisk TUNER
21. Przycisk USB, AUX
22. Przycisk OPEN/CLOSE
23. Przyciski wyboru RDS
24. Przyciski COMPONENT SEL.
25. Przycisk anulowania (CANCEL)
26. Przycisk REPEAT
27. Odtwarzanie / Pauza
28. Przycisk Stop
29. Przyciski wyszukiwania
30. Przycisk strojenia TUNING/CH
31. Przycisk MUTE
32. Przycisk RETURN
33. Przyciski kursora/ zatwierdzania(Cursor/ENTER)
34. Przycisk SUB TITLE
35. Przycisk EXIT (ZAKOŃCZ)
36. Przycisk DSP/EQ
37. Przycisk INFO
38. Przycisk SOUND EDIT
39. Przycisk DIGEST
40. Przycisk TEST TONE
41. Przycisk SLIDE MODE
42. Przycisk LOGO

Wkładanie baterii do pilota zdalnego sterowania

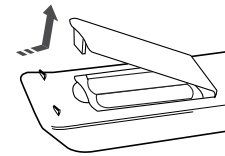

- 1 Zdejmij pokrywę baterii w kierunku strzałki.
- 2 Włóż dwie baterie 1.5V typu AAA zwracając uwagę na właściwą biegunowość (+ i -).
- 3 Zamknij pokrywę przedziału baterii.

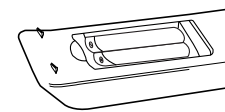

! Postępuj zgodnie z poniższymi ostrzeżeniami, aby uniknąć wycieku lub popękania baterii:

- Baterie należy wkładać pilota dopasowując ich biegunowość (+) do (+) i (-) do (-).
- Używaj właściwego typu baterii. Baterie wyglądające podobnie mogą się różnić napięciem.
- Należy zawsze wymieniać obydwie baterie.
- Nie wystawiaj baterii na działanie wysokiej temperatury lub płomieni.

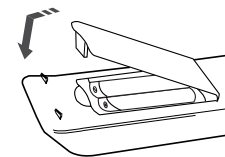

Zasięg działania pilota zdalnego sterowania

Pilot zdalnego sterowania może być używany z odległości do około 7 metrów w linii prostej. Może być również używany do sterowania pod poziomym kątem do 300 stopni względem czujnika podczerwieni.

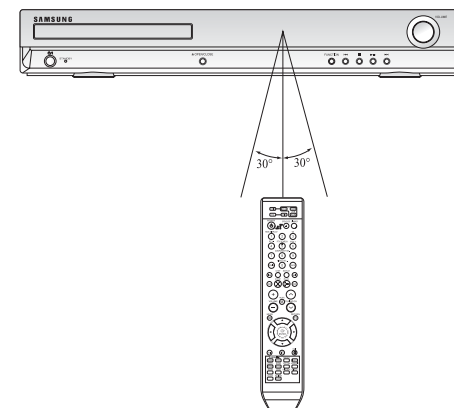

Podłączanie głośników

Przed przeniesieniem lub instalacją produktu należy upewnić się, że wyłączone zostało zasilanie i odłączyć przewód zasilający.

HT-THX22

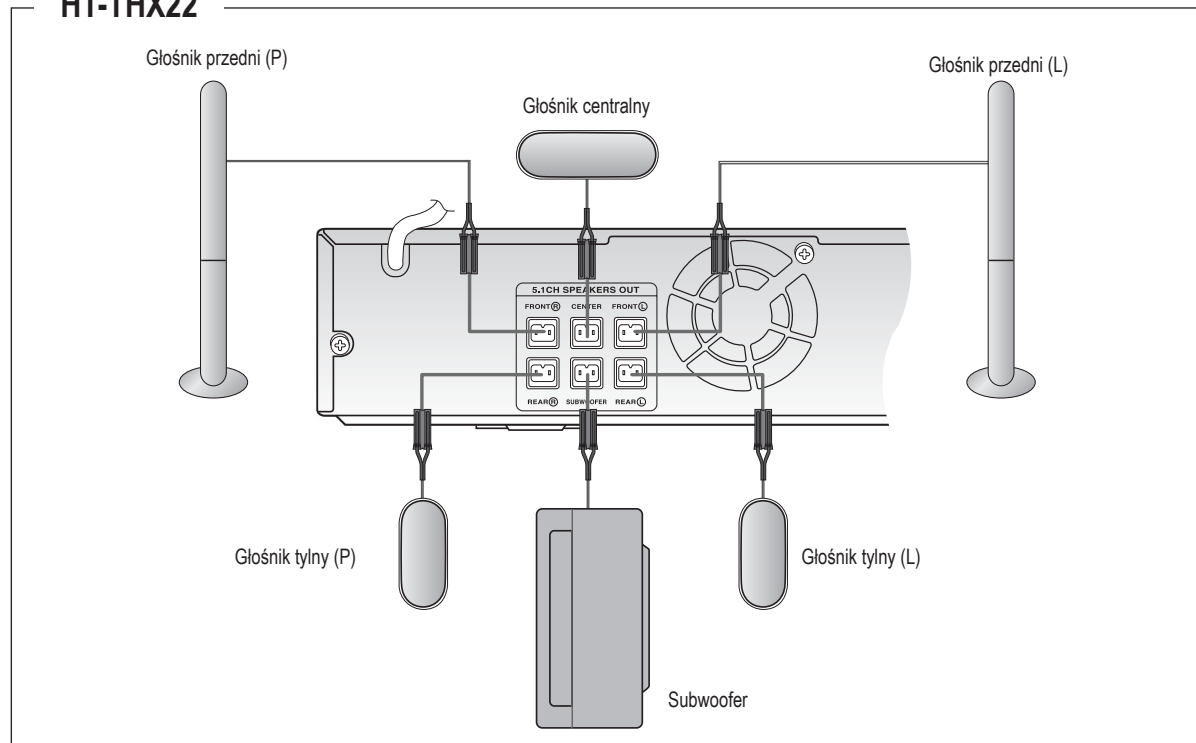

HT-THX25

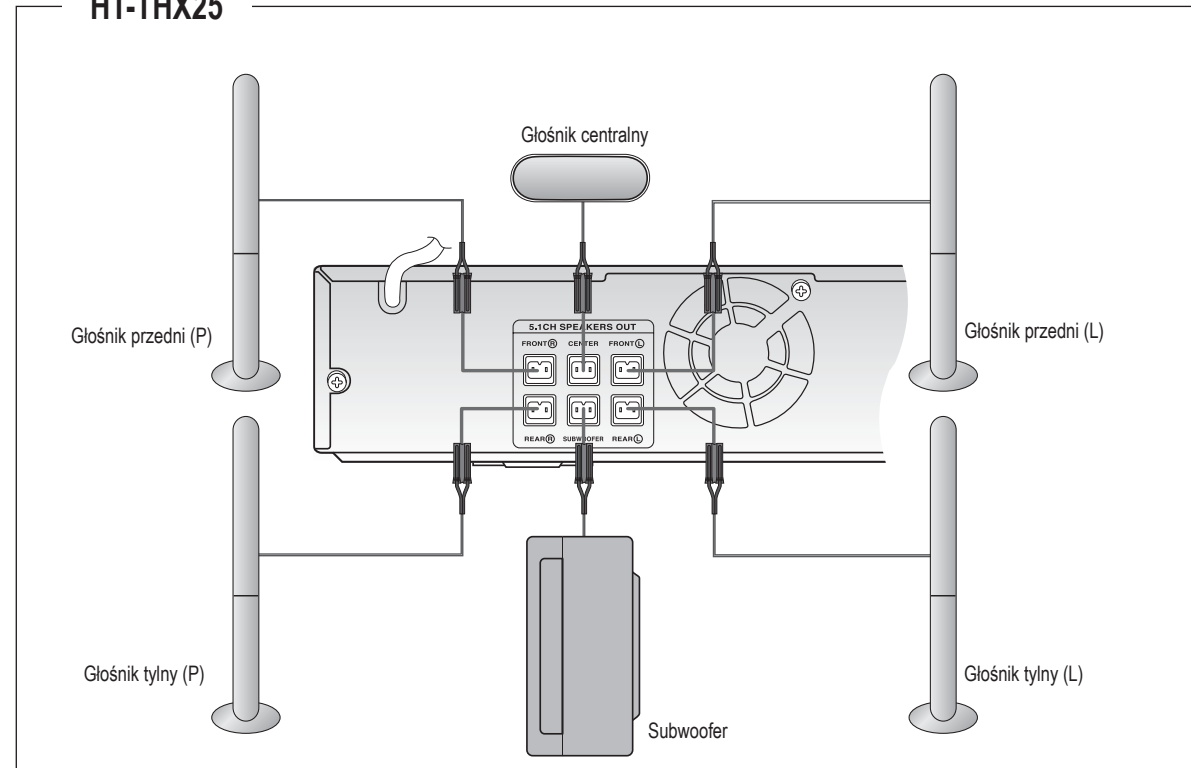

Ustawienie odtwarzacza DVD

- Odtwarzacz należy umieścić na podstawie lub na półce albo pod podstawą telewizora.

Głośniki przednie L R

- Głośniki te należy ustawić przed słuchającym, skierowane do siebie (około 45°) w kierunku słuchającego.
- Głośniki należy ustawić w taki sposób, aby ich część wysokotonowa znajdowała się na wysokości uszu.
- Przednią część głośników frontowych należy wyrównać z przednią częścią głośnika centralnego lub trochę ją wysunąć przed głośnik centralny.

Głośnik centralny C

- Najlepiej zainstalować go na tej samej wysokości co głośniki przednie.
- Można także zainstalować go bezpośrednio nad lub pod telewizorem.

Wybieranie pozycji do słuchania

Pozycja słuchania w stosunku do telewizora powinna znajdować się w odległości około 2,5 do 3 razy przewyższającej rozmiar ekranu telewizora.

Przykład : Dla telewizorów 32" 2~2,4m (6~8 stóp)
Dla telewizorów 55" 3,5~4m (11~13 stóp)

Głośniki tylne SL SR

- Głośniki te należy ustawić z tyłu słuchającego.
- Przy braku miejsca, głośniki te należy skierować do siebie.
- Głośniki należy ustawić na wysokości około 60 do 90cm (2 do 3 stóp) nad poziomem uszu słuchającego, lekko skierowane w dół.

* W przeciwieństwie do głośników przednich i do głośnika centralnego, głośniki tylne są wykorzystywane głównie do obsługi efektów dźwiękowych i dźwięk nie jest przez nie emitowany cały czas.

Subwoofer SW

- Pozycja subwoofera nie jest tak ważna. Można go umieścić w dowolnym miejscu.

Podłączanie głośników

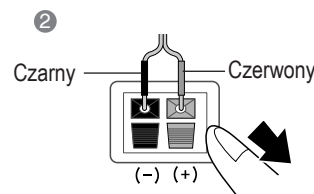
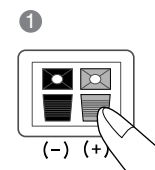

- Przesuń w dół pokrywę złączy z tyłu głośnika.
- Wsuń czarny kabel do czarnego (-) terminala i czerwony kabel do czerwonego terminala (+), następnie zwolnij nacisk na klapkę.
- Podłącz wtyki podłączenia z tyłu kina domowego.
 - Upewnij się, że kolory złączy połączenia pasują do kolorów wtyczek.



- Nie pozwalaj dzieciom na zabawy głośnikami i w ich pobliżu. Mogą się zranić w przypadku upadnięcia głośnika.
- Podczas podłączania kabli głośnikowych zwracaj uwagę na biegunowość (+/-).
- Wyjście subwoofera należy utrzymać poza zasięgiem dzieci, aby zapobiec wkładaniu przez dzieci rąk lub obcych obiektów do kanału (tunela) subwoofera.
- Nie należy zawieszzać na ścianie za kanał (tunel).



- Po umieszczeniu głośnika w pobliżu telewizora, kolory ekranu mogą być zniekształcone z powodu pola magnetycznego wytwarzanego przez głośnik. W takim przypadku, głośnik należy ustawić z dala od telewizora.

Instalacja głośnika

Głośniki przednie HT-THX22 i przednie/tylne HT-THX25, mogą być instalowane na podstawach lub bezpośrednio na bazie podstawy.

Montaż głośnika



Jak zainstalować głośnik na podstawie

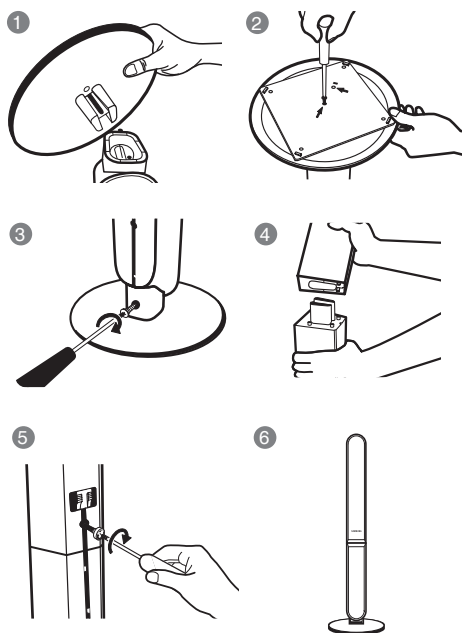

- Obróć PODSTAWĘ dołem do góry i połącz z BAZĄ PODSTAWY.
- Włóż dwie śruby (A) do otworów oznaczonych strzałkami dokręcając je śrubokrętem.
- Włóż śrubę (B), do otworu z tyłu PODSTAWY głośnika.
- Podłącz zmontowaną podstawę do GŁOŚNIKA.
- Włóż drugą śrubę (B) do otworu z tyłu głośnika dokręcając ją śrubokrętem, zgodnie z ilustracją.
- To jest GŁOŚNIK pomyślnie zamontowany w podstawie.

! Upewnij się, że głośnik został zainstalowany na płaskiej, stabilnej powierzchni. W przeciwnym razie może zostać łatwo przewrócony.

Jak zainstalować głośnik na bazie podstawy

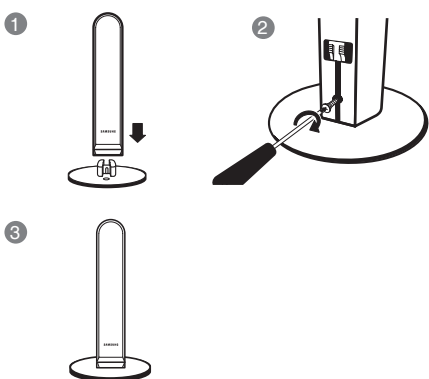

- Połącz GŁOŚNIK z BAZĄ PODSTAWY.
- Włóż śrubę (B) do otworu z tyłu głośnika dokręcając ją śrubokrętem, zgodnie z ilustracją.
- To jest GŁOŚNIK pomyślnie zamontowany w bazie podstawy.

Podłączanie opcjonalnego wzmacniacza bezprzewodowego

Aby podłączyć głośniki tylne bezprzewodowo należy dodatkowo zakupić bezprzewodowy moduł wzmacniacza i kartę TX u dystrybutora firmy Samsung.

Podłączanie opcjonalnego wzmacniacza bezprzewodowego (SWA-3000)

HT-THX22

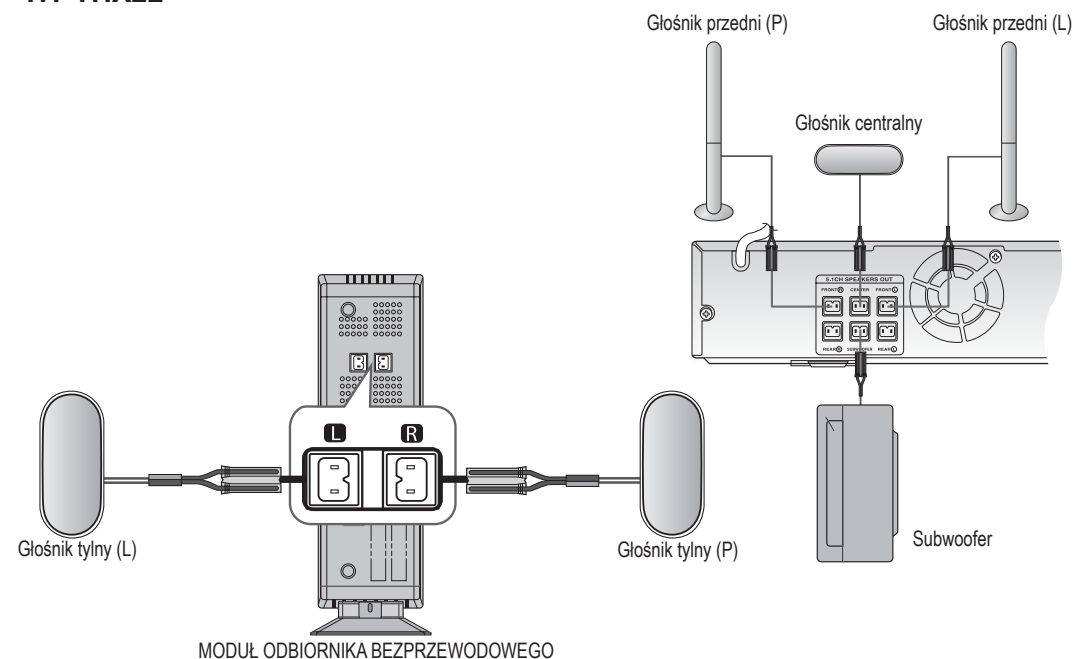

HT-THX25

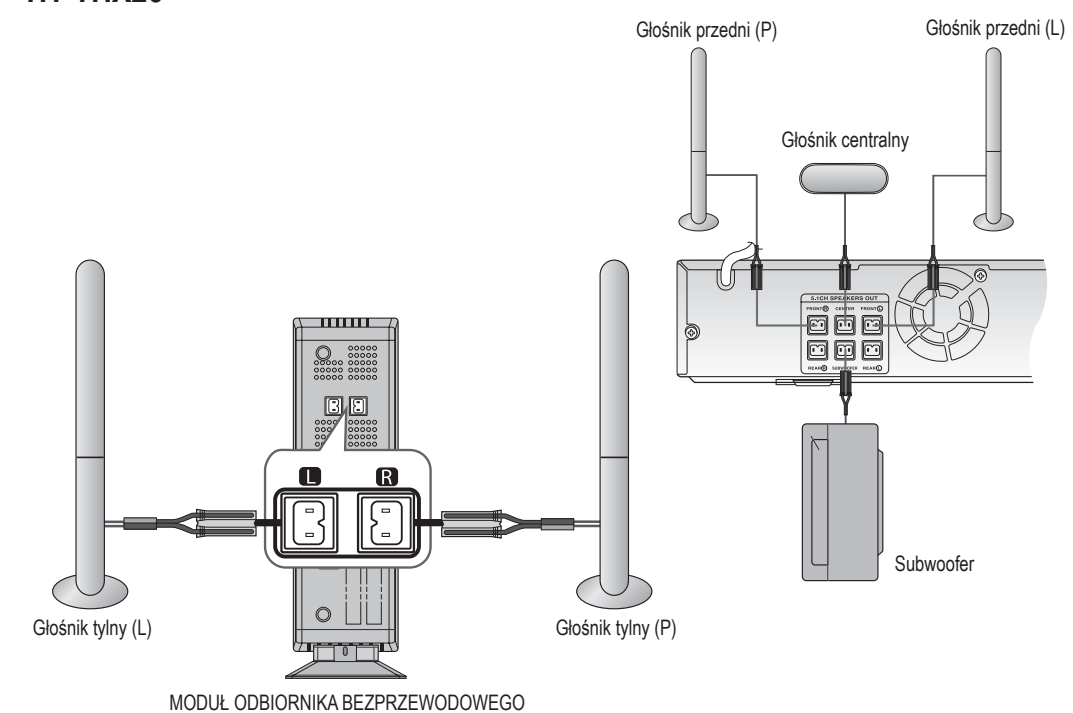

Podłączanie opcjonalnego wzmacniacza bezprzewodowego (Ciąg dalszy)

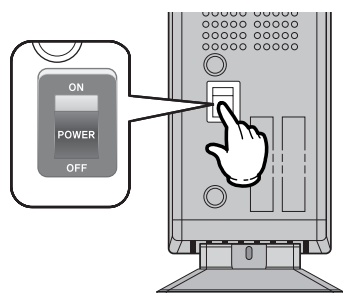
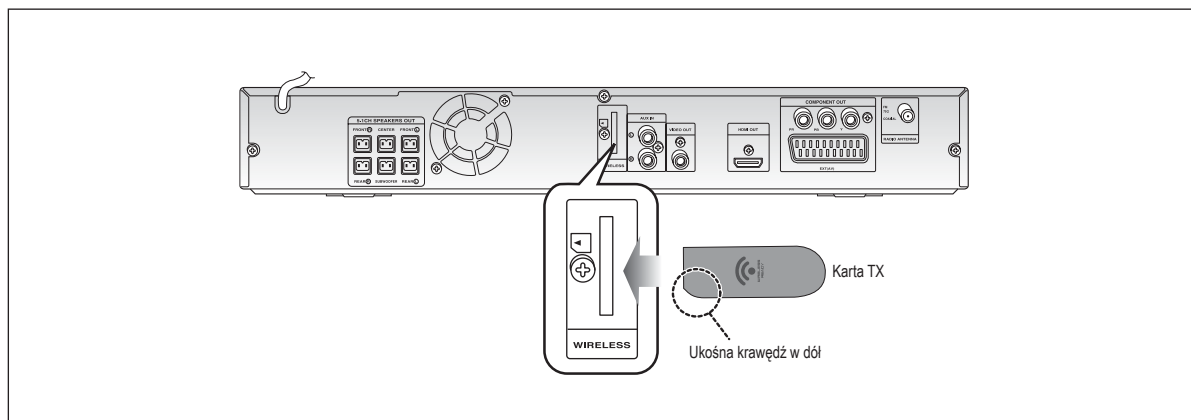

- 1 Podłącz głośniki przednie, centralny i subwoofer według instrukcji na stronie 12~14.
- 2 Przy wyłączonym module głównym, wstaw kartę TX do gniazda połączenia karty TX (BEZPRZEWODOWE) z tyłu modułu głównego.
 - Przytrzymaj kartę TX tak, aby skośna strona była skierowana w dół i wstaw kartę do portu.
 - Karta TX pozwala komunikować się jednostce zewnętrznej z bezprzewodowym modulem wzmacniacza.
- 3 Podłącz lewy i prawy głośnik tylny do bezprzewodowego modułu wzmacniacza.
- 4 Podłącz przewód zasilania bezprzewodowego modułu wzmacniacza do gniazda ściennego i włącz go przełącznikiem zasilania <ON>.

- ! Nie należy wsuwać do portu karty TX innej karty niż przeznaczona dla produktu. Może dojść do uszkodzenia produktu lub pojawią się trudności z wyjęciem tej karty z portu.
- Nie wkładaj karty TX dołem do góry lub odwrotną stroną.
- Instaluj kartę TX gdy kino domowe jest wyłączone. Instalowanie karty przy włączonym zasilaniu może spowodować problemy.
- Po włożeniu karty TX, dźwięk nie wychodzi ze złączy głośnika tylnego w module głównym.

Podłączanie opcjonalnego wzmacniacza bezprzewodowego (Ciąg dalszy)

PL

Zerowanie połączenia bezprzewodowego

Wyzeruj ustawienia połączenia w przypadku wadliwego działania, lub gdy wskaźnik Link (niebieska dioda LED) na bezprzewodowym module wzmacniacza nie jest włączona i na wyświetlaczu jednostki głównej pojawi się wskazanie <REAR CHECK>.

Wyzeruj system, gdy jednostka główna i moduł bezprzewodowy wzmacniacza (SWA-3000) znajdują się w trybie czuwania.

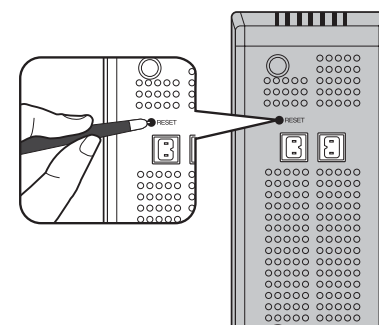

- 1 Przy wyłączonym zasilaniu jednostki głównej wciśnij i przytrzymaj przez 5 sekund przycisk **REMAIN** na pilocie zdalnego sterowania.
 - Miga dioda LED STANDBY (OCZEKIWANIE) na panelu przednim modułu odbiornika bezprzewodowego.
- 2 Przy włączonym module bezprzewodowym, użyj pióra kulkowego lub wykałaczek do naciśnięcia przycisku **RESET** z tyłu urządzenia.
 - 2 razy miga dioda LED STANDBY (OCZEKIWANIE) na panelu przednim modułu odbiornika bezprzewodowego.
- 3 Włącz jednostkę główną
 - Dioda LED Link bezprzewodowego modułu wzmacniacza jest włączona i ustawienia połączenia są zakończone.
 - Jeżeli tryb czuwania nadal trwa, powtórz kroki od 1 do 3 opisane powyżej.

- ! W chwili zakończenia ustawień bezprzewodowego modułu wzmacniacza z wyjściowych portów głośnikowych z tylnego panelu jednostki głównej nie jest przesyłany sygnał audio.
- Antena odbiorcza jest wbudowana w bezprzewodowy module wzmacniacza. Moduł utrzymuj z dala od wilgoci.
- Dla najlepszej jakości odsłuchu upewnij się, że w miejscu lokalizacji bezprzewodowego modułu wzmacniacza nie ma żadnych przeszkód zakłócających połączenie.
- **Dźwięk z bezprzewodowo podłączonych głośników tylnych wydobywa się wyłącznie podczas słuchania w trybach DVD 5.1-kanalowym i Dolby Pro Logic II.**
- W trybie 2-kanalowym nie słychać dźwięku z bezprzewodowo podłączonych głośników tylnych.

- ✎ Umieść bezprzewodowy moduł wzmacniacza poza pozycją słuchania. Jeżeli bezprzewodowy moduł wzmacniacza będzie znajdował się zbyt blisko modułu głównego, mogą pojawić się zniekształcenia dźwięku spowodowane zakłóceniami transmisji sygnału.
- Jeżeli używasz urządzeń w rodzaju kuchni mikrofalowych, bezprzewodowej karty sieciowej LAN, sprzętu Bluetooth lub jakichkolwiek innych urządzeń, korzystających z tej samej częstotliwości (2,4GHz) w pobliżu systemu kina domowego, z powodu zakłóceń transmisji sygnału mogą wystąpić przerwy emisji dźwięku.
- Zasięg transmisji sygnału z jednostki głównej do bezprzewodowego modułu wzmacniacza wynosi około 10 metrów, ale może się różnić w zależności od otoczenia pracy. Jeżeli pomiędzy jednostką zewnętrzną, a bezprzewodowym modulem wzmacniacza znajduje się ściana z żelbetonu lub metalu, system może zupełnie nie działać z powodu nie przechodzenia fal radiowych przez metal.

PODŁĄCZENIA

Podłączanie urządzenia do telewizora

Wybierz jedną z czterech metod podłączania do telewizora TV.

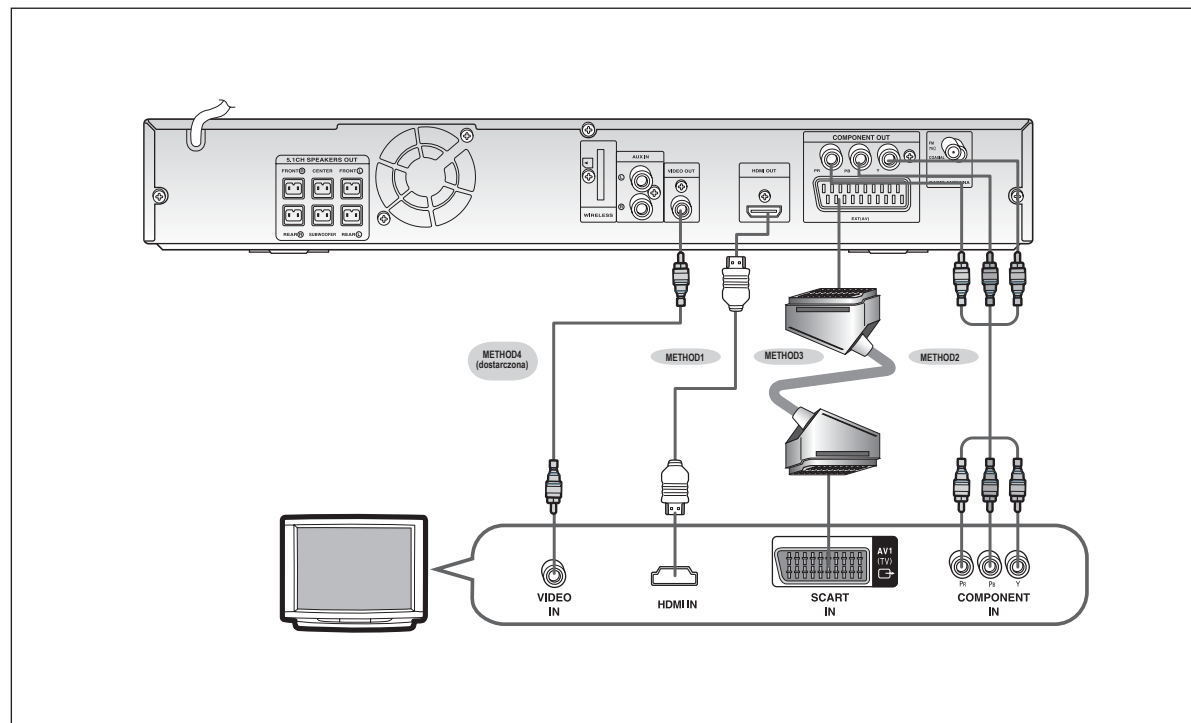

- Dla wyjścia component, ten produkt działa w trybie skanowania z przeplotem (576i, 480i).

METODA 1 : HDMI (Najlepsza jakość)

Podłącz dostarczony kabel HDMI do gniazda HDMI OUT (WYJŚCIE HDMI) z tyłu modułu głównego i do gniazda HDMI IN (WEJŚCIE HDMI) telewizora.

METODA 2 : Component Video (Lepsza jakość)

Jeśli telewizor jest wyposażony w wejścia Component Video, podłącz kabel component video (niedostarczony) od gniazdz Pr, Pb oraz Y na panelu tylnym modułu głównego do odpowiednich gniazd telewizora.

Funkcja COMPONENT SELECT (WYBÓR COMPONENT)

1. Przy wyłączonym module głównym, naciśnij i przytrzymaj przez 5 sekund na pilocie zdalnego sterowania przycisk COMPONENT SEL. (WYBÓR COMPONENT).
 - Na wyświetlaczu pojawi się <Y Pb Pr> oraz <RGB>.
2. Naciśnij krótko przycisk COMPONENT SEL. (WYBÓR COMPONENT), aby wybrać <Y Pb Pr> w celu ustawienia modułu głównego na tryb COMPONENT.

METODA 3 : Scart (Lepsza jakość)

Jeśli posiadany telewizor jest wyposażony w wejście SCART, podłącz gniazdo Scart (niedostarczone) z gniazda AV OUT (WYJŚCIE AV) na panelu tylnym głównego modułu do gniazda SCART IN (WEJŚCIE SCART) telewizora.

1. Przy wyłączonym module głównym, naciśnij i przytrzymaj przez 5 sekund na pilocie zdalnego sterowania przycisk COMPONENT SEL. (WYBÓR COMPONENT).
 - Na wyświetlaczu pojawi się <Y Pb Pr> oraz <RGB>.
2. Naciśnij krótko przycisk COMPONENT SEL. (WYBÓR COMPONENT), aby wybrać <RGB> w celu ustawienia modułu głównego na tryb COMPONENT.

Funkcja VIDEO SELECT (WYBÓR VIDEO)

- Naciśnij i przytrzymaj przez 5 sekund przycisk VIDEO SEL. (WYBÓR VIDEO) na pilocie zdalnego sterowania.
- Na wyświetlaczu pokaże się <COMPOSITE> lub <RGB>. W tym czasie, naciśnij krótko przycisk VIDEO SEL. (WYBÓR VIDEO) w celu dokonania wyboru pomiędzy <COMPOSITE> i <RGB>.
 - Jeśli telewizor posiada złącze Scart (wejście RGB), naciśnij przycisk VIDEO SEL. (WYBÓR VIDEO), aby wybrać tryb RGB.
Lepszą jakość obrazu można uzyskać poprzez wykorzystanie ustawienia Scart.
 - Jeśli telewizor nie posiada złącza Scart (wejście RGB), naciśnij przycisk VIDEO SEL. (WYBÓR VIDEO), aby wybrać tryb COMPOSITE.

METODA 4 : Kompletny sygnał video (Dobra jakość)

Podłącz dostarczony kabel video do gniazda VIDEO OUT (WYJŚCIE VIDEO) z tyłu subwoofera i do gniazda VIDEO IN (WEJŚCIE VIDEO) telewizora.

Funkcja HDMI

Wybór rozdzielczości

Funkcja niniejsza pozwala użytkownikowi na wybór rozdzielczości ekranu dla wyjścia HDMI.

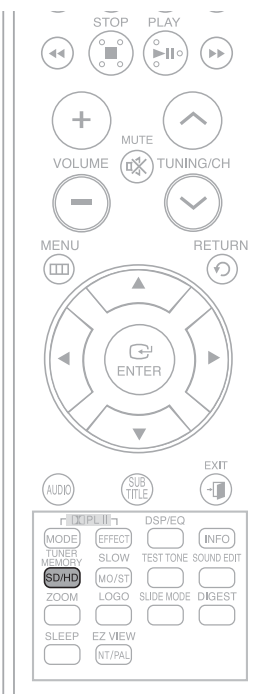

W trybie zatrzymania wciśnij i przytrzymaj przycisk **SD/HD** (Standardowa/ Wysoka jakość) na pilocie zdalnego sterowania.

- Rozdzielczości dostępne z wyjścia HDMI to 576p(480p), 720p i 1080i.
- Rozdzielczość SD (Standardowa jakość) wynosi 576p(480p), a rozdzielczość HD (Wysoka jakość) wynosi 720p/1080i.

- Jeżeli telewizor nie obsługuje skonfigurowanej rozdzielczości, nie będzie możliwe prawidłowe oglądanie obrazu.
- Gdy podłączony jest telewizor HDMI, nie jest nadawany sygnał video composite i component.
- Więcej informacji na temat wybierania źródła wejścia video w telewizorze należy szukać w instrukcji obsługi telewizora.

Co to jest HDMI (High Definition Multimedia Interface)?

Urządzenie to przesyła cyfrowy sygnał video DVD, bez konwersji sygnału na analogowy. Można uzyskać ostrzejsze obrazy cyfrowe podłączając video do telewizora za pomocą kabla połączeniowego HDMI.

Podłączenie audio z komponentów zewnętrznych

Podłączenie zewnętrznego komponentu analogowego

Analogowe komponenty sygnału, takie jak magnetowid (VCR).

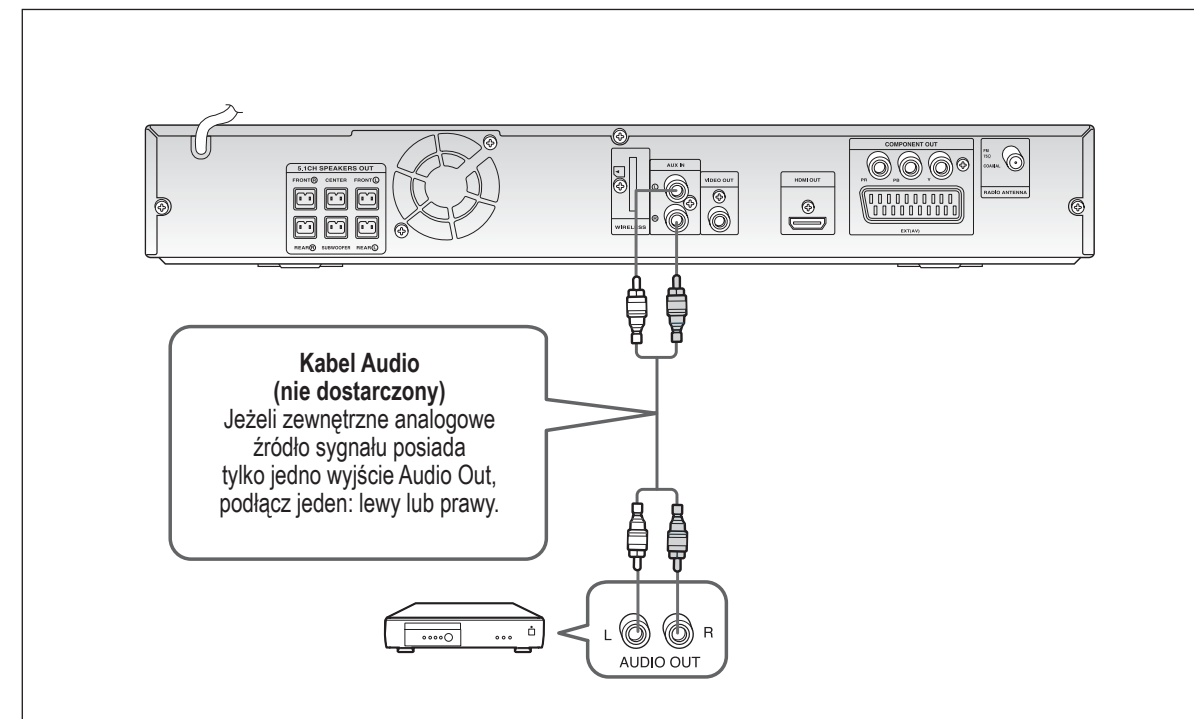

1 Podłącz wejście AUX IN (Audio) kina domowego do wyjścia audio zewnętrznego komponentu analogowego.

- Upewnij się, że dopasowane są do siebie kolory złączy.

2 Wciśnij przycisk **AUX** na pilocie zdalnego sterowania, aby wybrać wejście **<AUX>**.

- Można również do tego celu użyć przycisku **FUNCTION** na jednostce głównej.

Tryb zmienia się w następujący sposób : **DVD/CD → AUX → USB → FM**

- Gniazdo wyjścia video magnetowidu (VCR) można połączyć z telewizorem i podłączyć do tego produktu gniazda wyjścia audio magnetowidu (VCR).

Podłączanie anteny FM

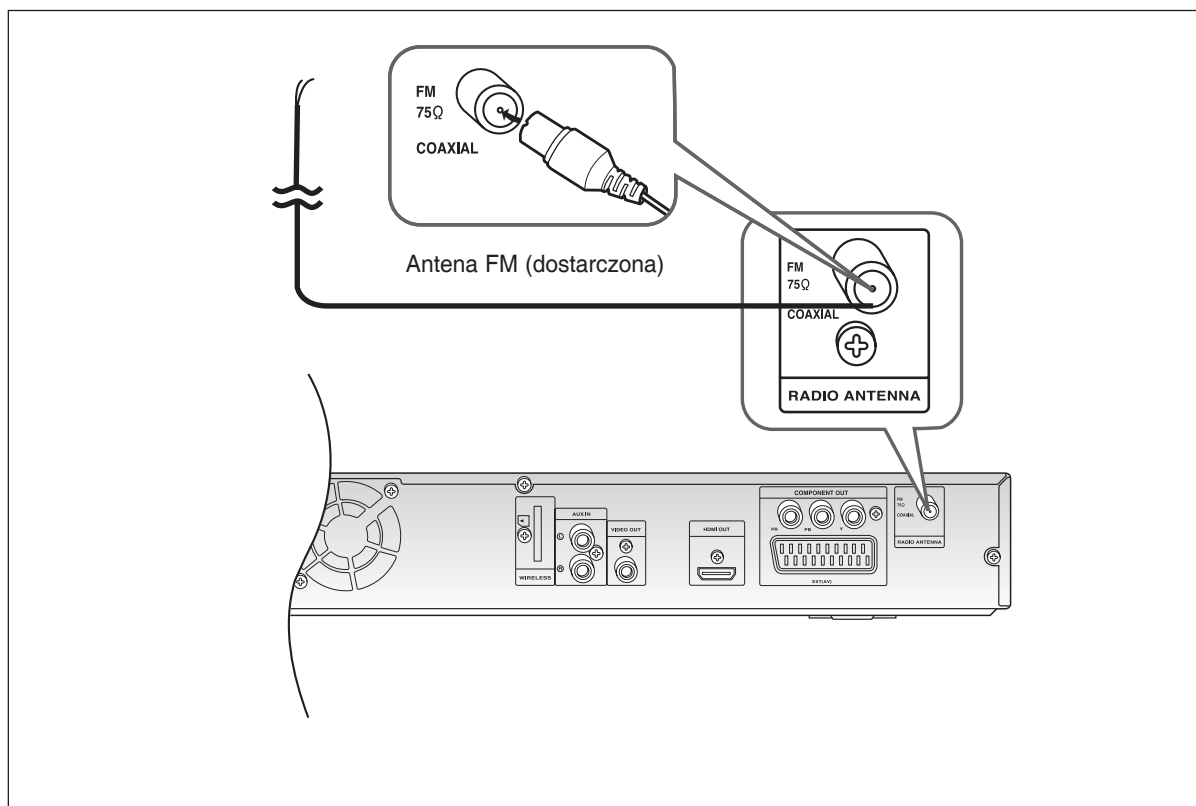

- 1 Podłącz dostarczoną antenę FM do gniazda FM 75Ω COAXIAL (KONCENTRYCZNE).
- 2 Powoli przesuwaj przewód antenowy aż do znalezienia miejsca o dobrej jakości odbioru sygnału i umocuj go do ściany lub innej stabilnej powierzchni.

- Urządzenie nie odbiera fal radiowych zakresu AM.

Wentylator chłodzący

Wentylator chłodzący dostarcza chłodne powietrze do wnętrza urządzenia, aby chronić je przed przegrzaniem.

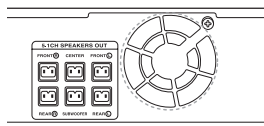

Dla bezpieczeństwa dokładnie przestrzegaj poniższych uwag.

- Upewnij się, że urządzenie znajduje się w dobrze przewietrzanym miejscu. Słaba wentylacja może spowodować przegrzanie i uszkodzenie urządzenia.
- Nie blokuj wentylatora chłodzącego i przestrzeni wentylacyjnych lub otworów. (Jeżeli będą zablokowane przez gazetę lub ubranie, etc. gorące powietrze nie będzie miało drogi ujęcia, co grozi pożarem.)

Przed przeczytaniem podręcznika użytkownika

Przed przeczytaniem podręcznika użytkownika należy sprawdzić następujące elementy.

Ikony wykorzystywane w podręczniku

Ikona	Termin	Definicja
	DVD	Dotyczy funkcji dysków DVD lub DVD-R/DVD-RW, które można nagrywać i finalizować w trybie Video.
	CD	Dotyczy funkcji dysków CD z danymi (CD-R lub CD-RW).
	MP3	Dotyczy to funkcji dostępnych na dyskach CD-R/-RW.
	JPEG	Dotyczy to funkcji dostępnych na dyskach CD-R/-RW.
	DivX	Dotyczy to funkcji dostępnych na dyskach MPEG4. (DVD±R/RW, CD-R lub CD-RW)
	OSTRZEŻENIE	Dotyczy przypadku, gdy funkcja nie działa lub usunięte zostały ustawienia.
	UWAGA	Obejmuje wskazówki lub instrukcje na stronie, pomocne w działaniu każdej z funkcji.

- W tym podręczniku, instrukcje oznaczone symbolem <DVD ()> dotyczą dysków DVD-VIDEO oraz DVD-R/-RW, nagranych w trybie Video, a następnie zakończonych. Miejsca, w których wspomniano o określonym typie DVD, są oznaczone osobno.
- Jeśli dyski DVD-R/-RW nie zostały nagrane prawidłowo w formacie DVD Video, nie można ich odtworzyć.

Przed rozpoczęciem używania kina domowego

Do operowania telewizorem Samsung i kinem domowym przez pilota zdalnego sterowania HT-THX22/HT-THX25

Pilotem zdalnego sterowania kina domowego DVD, można sterować telewizory Samsung.

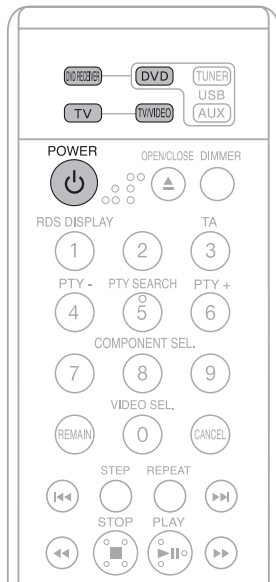

- 1 Podłącz przewód zasilania do gniazda zasilania prądem zmiennym.
 - Przed podłączeniem systemu do gniazda zasilania należy sprawdzić ustawienie napięcia (OPCJONALNE). Jeśli napięcie w gnieździe nie odpowiada ustawieniu napięcia z tyłu urządzenia, może to spowodować poważne uszkodzenie systemu.
- 2 Wciśnij przycisk **TV**, aby wybrać tryb TV w pilocie zdalnego sterowania.
- 3 Wciśnij przycisk **ZASILANIE** aby włączyć swój telewizor Samsung tym pilotem.
- 4 Wciśnij przycisk **TV/VIDEO**, by wybrać tryb VIDEO telewizora.



- 5 Naciśnij przycisk **DVD RECEIVER** (ODBIORNIK DVD), aby przełączyć na tryb DVD RECEIVER (ODBIORNIK DVD) w celu operowania napędem DVD kina domowego.
- 6 Wciśnij **FUNCTION** na jednostce głównej lub przycisk DVD na pilocie zdalnego sterowania, aby włączyć odtwarzanie płyt DVD/CD.

Wybór formatu video



- Wciśnij i przytrzymaj wciśnięty przycisk **NT/PAL** na pilocie zdalnego sterowania przez ponad 5 sekund przy wyłączonym zasilaniu urządzenia.
- Domyślnie ustawionym formatem sygnału video jest <PAL>.
 - Na wyświetlaczu pojawiają się wskazania <NTSC> lub <PAL> W tym momencie krótko wciśnij przycisk **NT/PAL** by wybrać spośród <NTSC> i <PAL>.
 - W każdym kraju jest inny system formatu video.
 - Do normalnego odtwarzania format video płyty musi być taki sam jak format video posiadanego telewizora.

Odtwarzanie płyt



- 1 Naciśnij przycisk **OPEN/CLOSE** (**OTWÓRZ/ZAMKNIJ**), aby otworzyć tacę dysku.
- 2 Załaduj dysk.
 - Umieść delikatnie dysk na tacy, stroną z etykietą skierowaną do góry.
- 3 Zamknij wnękę naciskając ponownie przycisk **OPEN/CLOSE** (**OTWÓRZ/ZAMKNIJ**).
 - Odtwarzanie rozpocznie się automatycznie..

- Aby zatrzymać odtwarzanie, naciśnij przycisk **STOP** (■) podczas odtwarzania.
 - Po pojedynczym naciśnięciu, wyświetlony zostanie komunikat <PRESS PLAY (NACIŚNIJ ODTWARZAJ)>, a w pamięci zapisana zostanie pozycja zatrzymania. Po naciśnięciu przycisku **PLAY/PAUSE** (▶||) lub przycisku **ENTER**, odtwarzanie zostanie wznowione od pozycji zatrzymania. (Ta funkcja działa wyłącznie z dyskami DVD.)
 - Po dwukrotnym naciśnięciu, wyświetlany jest komunikat <STOP (ZATRZYMAJ)>, a po naciśnięciu przycisku **PLAY/PAUSE** (▶||) [ODTWARZAJ/PAUZA (▶||)], odtwarzanie rozpoczyna się od początku.
- Aby tymczasowo wstrzymać odtwarzanie, naciśnij przycisk **PLAY/PAUSE** (▶||) podczas odtwarzania.
 - Aby wznowić odtwarzanie, ponownie naciśnij przycisk **PLAY/PAUSE** (▶||).



- Unikaj pozostawiania odcisków palców na powierzchni płyty przeznaczonej do zapisu. Może to spowodować nieprawidłowy odczyt danych na płycie.
- Nie należy uruchamiać w odtwarzaczu nagrań pirackich. W przeciwnym razie, naruszy to zalecenia CSS (Content Scrambling System [System szyfrowania treści]: system zabezpieczenia kopii).

Odtwarzanie płyt MP3/WMA-CD



Odtwarzać można płyty z danymi (CD-R, CD-RW) nagrane w formacie MP3/WMA.

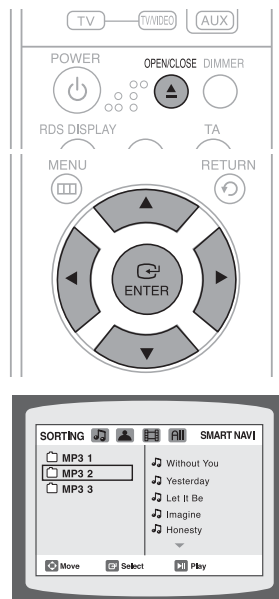

- Umieść dysk MP3/WMA na tacy dysku.
 - Pojawi się ekran menu MP3/WMA i rozpocznie się odtwarzanie płyty.
 - W zależności od płyty MP3/WMA, wygląd menu może się różnić.
 - Pliki MP3-DRM nie są odtwarzane.
- W trybie zatrzymania użyj przycisków ◀, ▶, ▲, ▼ aby wybrać album i wciśnij **ENTER**.
 - Użyj przycisków ▲, ▼ aby wybrać utwór.
- Aby zmienić album w trybie zatrzymania wciśnij przycisk ◀, ▶, ▲, ▼ i następnie wciśnij przycisk **ENTER**.
 - Aby wybrać inny album i utwór powtórz kroki 2 lub 3 powyżej.
- Wciśnij przycisk **STOP** (■), aby zakończyć odtwarzanie.

- W zależności od trybu nagrywania, niektóre płyty MP3/WMA-CD nie mogą być odtwarzane.
- Zawartość płyty MP3/WMA-CD różni się w zależności od formatu utworów MP3/WMA-CD nagranych na płycie.

➤ Wyświetlanie ikony pliku na ekranie

- Wciśnij przycisk ▲, ▼, ◀, ▶ w trybie zatrzymania i wybierz żądaną ikonę z górnej części menu.

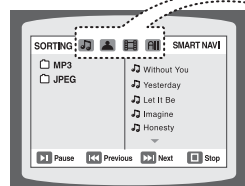

- Ikona pliku muzycznego: Aby odtwarzać wyłącznie pliki muzyczne, wybierz ikonę 🎵.
- Ikona pliku zdjęciowego: Aby odtwarzać wyłącznie pliki zdjęciowe, wybierz ikonę 📷.
- Ikona pliku filmowego: Aby odtwarzać wyłącznie pliki filmowe, wybierz ikonę 🎬.
- Ikona wszystkich plików: Aby odtwarzać wszystkie pliki, wybierz ikonę 📁.

Odtwarzanie plików JPEG



Zdjęcia wykonane za pomocą aparatu cyfrowego lub kamery, lub pliki JPEG z komputera PC mogą być zapisywane na płytach CD i następnie odtwarzane w tym odtwarzaczu DVD.

Tryb Slajdy

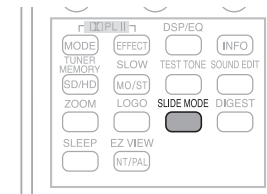

- Umieść dysk JPEG na tacy dysku.
 - Odtwarzanie rozpocznie się automatycznie. Każdy obraz jest wyświetlany przez 5 sekund, a następnie wyświetlany jest następny obraz.
 - Wciśnij przycisk trybu pokazu slajdów **SLIDE MODE**.
 - Za każdym wciśnięciem przycisku zdjęcie będzie się zmieniało w następujący sposób:
TRYB POKAZ SLAJDÓW : 1-5 → TRYB POKAZ SLAJDÓW : LOSOWE
→ TRYB POKAZ SLAJDÓW : BRAK
- Wciśnij przycisk ◀◀, ▶▶ aby przejść do następnego zdjęcia.
▪ Za każdym wciśnięciem przycisku pokaz slajdów przechodzi do tyłu lub do przodu.

Funkcja przeglądu

Funkcja ta umożliwi wyświetlanie na ekranie telewizora jednocześnie 9 zdjęć JPEG.

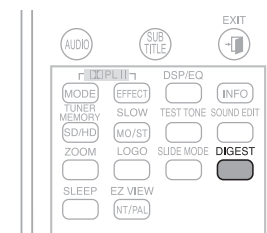

- Podczas odtwarzania wciśnij przycisk **DIGEST**.
 - Zdjęcia JPEG wyświetla się na ekranie w 9 oknach.
 - Aby wybrać żądane zdjęcie użyj przycisków kursora ▲, ▼, ◀, ▶ aby wybrać żądane zdjęcie i następnie wciśnij przycisk **ENTER**.
 - Wybrane zdjęcie jest odtwarzane przez 5 sekund przed przejściem do następnego zdjęcia.
- Aby obejrzeć poprzednie lub następne 9 zdjęć wciśnij przycisk ◀◀, ▶▶.

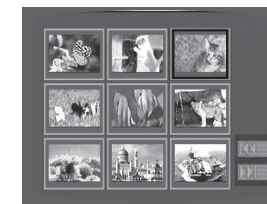

Funkcja obracania/ odbijania zdjęć

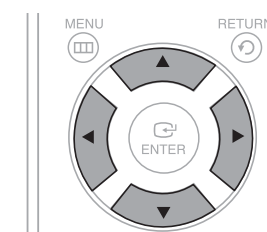

Podczas odtwarzania wciśnij przycisk kursora ▲, ▼, ◀, ▶.

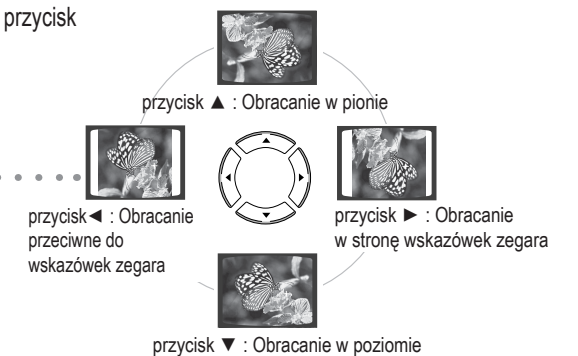

- Maksymalna rozdzielczość obsługiwana przez niniejsze urządzenie wynosi 5120 x 3480 (lub 19,0 Mpikseli) dla standardowych plików JPEG i 2048 x 1536 (lub 3,0 Mpikseli) dla obrazów progresywnych.
- Jeśli plik JPEG jest odtwarzany, gdy rozdzielczość wyjściowa HDMI to 720p/1080i, następuje automatyczne przełączenie na tryb 480p/576p.



Funkcje na niniejszej stronie dotyczą odtwarzania płyt DIVX.



Przenoszenie odtwarzania do przodu / do tyłu

Podczas odtwarzania wciśnij przycisk **◀▶**.

- Wciśnięcie przycisku **▶▶** podczas odtwarzania spowoduje przejście do następnego utworu, jeżeli na płycie znajdują się więcej niż 2 pliki.
- Wciśnięcie przycisku **◀◀** podczas odtwarzania spowoduje przejście do poprzedniego utworu, jeżeli na płycie znajdują się więcej niż 2 pliki.

Odtwarzanie ze zwiększoną szybkością

Aby odtwarzać płytę ze zwiększoną szybkością wciśnij i przytrzymaj przycisk **◀◀** lub **▶▶**.

- Za każdym wciśnięciem przycisku podczas odtwarzania szybkość odtwarzania zmienia się w następującej kolejności:
2x → 4x → 8x → 32x → Normal.

Funkcja przesuwania odtwarzania o 5 minut

Podczas odtwarzania wciśnij przycisk **◀▶**.

- Po każdym wciśnięciu **▶** odtwarzanie przechodzi o 5 minut do przodu.
- Po każdym wciśnięciu **◀** odtwarzanie przechodzi 5 minut do tyłu.



Funkcja Zoom

1 Wciśnij przycisk **ZOOM**.

- Za każdym wciśnięciem przycisku wybór przełącza się pomiędzy **<ZOOM X2>** i **<ZOOM OFF>**.

2 Wciśnij **▲, ▼, ◀, ▶** aby przejść do wybranego fragmentu obrazu, który chcesz powiększyć.

- Pliki DivX mogą być odtwarzane tylko w trybie Zoom X2.
- Pliki DivX mają rozszerzenie .avi, niemniej nie wszystkie pliki z rozszerzeniem .avi będą odtwarzane w niniejszym systemie kina domowego.

Wybór ścieżki dźwiękowej Audio

Wciśnij przycisk **AUDIO**.

- Jeżeli na płycie znajduje się wiele wersji językowych ścieżki dźwiękowej, można przełączać wybór jednej z nich.
- Za każdym wciśnięciem przycisku wybór przełącza się pomiędzy **<AUDIO(1/N, 2/N ...)>** i **☞**.

- Wskazanie **☞** wyświetla się jeżeli na płycie nie znajdują się wersje ścieżki dźwiękowej audio.

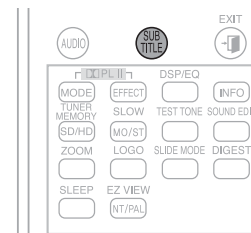

Wyświetlanie napisów

Wciśnij przycisk **SUBTITLE**.

- Za każdym wciśnięciem wybór przełącza się pomiędzy **<SUBTITLE (1/N, 2/N ...)>** i **<SUBTITLE OFF>**.
- Jeżeli na płycie znajduje się tylko jeden plik, zostanie automatycznie.
- Bardziej szczegółowe informacje dotyczące używania napisów na płytach DivX zawiera punkt drugi poniżej (Funkcja Napisy)

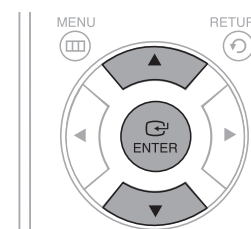

Jeśli dysk zawiera więcej niż jeden plik z napisami

Jeśli dysk zawiera więcej niż jeden plik z napisami, domyślne napisy mogą nie pasować do filmu i trzeba będzie wybrać język napisów, w następujący sposób:

- W trybie Stop (Zatrzymaj), naciśnij przycisk **▲, ▼**, wybierz na ekranie TV wymagane napisy (**☞**), a następnie naciśnij przycisk **ENTER**.
- Po wybraniu z ekranu TV wymaganego pliku DivX, film będzie odtworzony normalnie.

DivX (Digital internet video eXpress)

DivX jest formatem video opracowanym przez Microsoft i opartym na technologii kompresji MPEG-4, który oferuje możliwość odtwarzania danych dźwięku i obrazu przez Internet, w czasie rzeczywistym. MPEG-4 jest używany do nagrywania obrazu, a MP3 do nagrywania dźwięku, więc użytkownicy mogą oglądać filmy o jakości obrazu i dźwięku zbliżonej do DVD.

1. Obsługiwane formaty Video

Ten produkt obsługuje wyłącznie poniżej wymienione formaty plików multimedialnych. Jeżeli ani obraz ani dźwięk nie są obsługiwane, mogą pojawić się problemy związane z uszkodzonym obrazem i brakiem dźwięku.

Obsługiwane formaty Video

Format	AVI	WMV
Obsługiwane wersje	DivX3.11~DivX5.1, XviD	V1/V2/V3/V7

Obsługiwane formaty Audio

Format	MP3	WMA	AC3	DTS
Szybkość przesyłania bitów	80~384kbps	56~128kbps	128~384kbps	1.5Mbps
Częstotliwość próbkowania	44.1khz		44.1/48khz	44.1khz

- Pliki DivX utworzone w formacie DTS, włącznie z plikami audio i video, mogą być odtwarzane z szybkością do 6Mbps.
- Format ekranu : Pomimo tego, że domyślna rozdzielczość DivX to 600x480 pikseli (4:3), niniejszy produkt współpracuje z rozdzielczością do 800x600 pikseli (16:9). Ekran telewizora o rozdzielczości powyżej 800 pikseli nie będzie obsługiwany.
- Podczas odtwarzania płyty, której częstotliwość próbkowania wynosi więcej niż 48 KHz lub przy szybkości odczytu powyżej 320 Kb/s, podczas odtwarzania może pojawić się drżenie obrazu na ekranie.

2. Funkcja Napisy

- Do prawidłowego używania tej funkcji konieczne jest doświadczenie w ekstrakcji i edycji materiału video.
- W celu użycia funkcji napisów, zapisz plik napisów (*.smi) z tą samą nazwą pliku i w tym samym folderze co plik DivX (*.avi).
Przykład: Główny Samsung_007CD1.avi
Samsung_007CD1.smi
- Do nadawania nazw plikom można użyć do 60 znaków alfanumerycznych lub do 30 wschodnioazjatyckich (2 bajty na znak w języku koreańskim i chińskim).

Używanie funkcji Playback (Odtwarzanie)

Wyświetlanie informacji o płytach



Na ekranie telewizora, można wyświetlać informacje dotyczące odtwarzanej płyty.

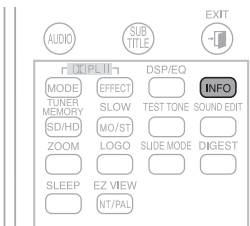

Wciśnij przycisk **INFO**.

- Za każdym wciśnięciem przycisku, wyświetlany obraz zmienia się w następujący sposób:



- W zależności od płyty, wyświetlane mogą być różne informacje o dysku.
- W zależności od płyty można również wybrać DTS, DOLBY DIGITAL lub PRO LOGIC.

Na ekranie telewizora pojawia się !

Jeżeli na ekranie telewizora pojawia się ten symbol po wciśnięciu przycisku, oznacza to, że wybrana funkcja nie jest dostępna podczas odtwarzania tej płyty.

Wyświetlacz ekranowy

Wyświetla DVD	Wyświetla TYTUŁ	Wyświetla CZASU ODTWARZANIA	Wyświetla sygnału STEREO L/R
Wyświetla CD	Wyświetla ROZDZIAŁ	Wyświetla POWTARZANIA ODTWARZANIA	Wyświetla DOLBY DIGITAL
Wyświetla JĘZYKA NAPISÓW	Wyświetla UTWÓR (PLIK)	Wyświetla JĘZYKA ŚCIEŻKI DŹWIĘKOWEJ	Wyświetla możliwości wyboru KĄTA WIDZENIA KAMERY

Sprawdzenie pozostałego czasu



Wciśnij przycisk **REMAIN**.

- Do sprawdzania całkowitego i pozostałego czasu odtwarzanego tytułu, tytułu lub rozdziału.

Każde naciśnięcie przycisku **Remain**

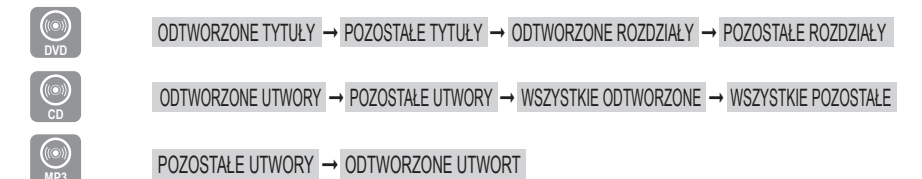

Szybkie odtwarzanie



Wciśnij przycisk **◀▶**.

- Po każdym naciśnięciu przycisku podczas odtwarzania, szybkość odtwarzania zmienia się w następujący sposób:



- Podczas odtwarzania ze zwiększoną prędkością płyty CD lub MP3-CD, dźwięk słychać tylko przy prędkości 2x i nie słychać przy prędkościach 4x, 8x, i 32x.

Wolne odtwarzanie

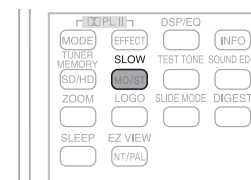

Wciśnij przycisk **SLOW**.

- Po każdym naciśnięciu przycisku podczas odtwarzania, szybkość odtwarzania zmienia się w następujący sposób:

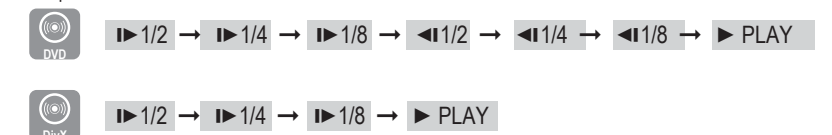

- Podczas odtwarzania ze zmniejszoną prędkością nie słychać dźwięku.
- Funkcja wolnego odtwarzania wstec nie działa dla płyt DivX.

Używanie funkcji Playback (Odtwarzanie) (Ciąg dalszy)

Pomijanie Scen/ Utworów

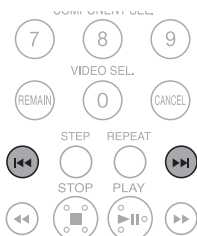

Wciśnij przycisk **I◀▶I**.

- Po każdym wciśnięciu przycisku podczas odtwarzania, odtwarzany będzie poprzedni lub następny rozdział, utwór lub folder (plik).
- Nie można pomijać rozdziałów w sposób ciągły.

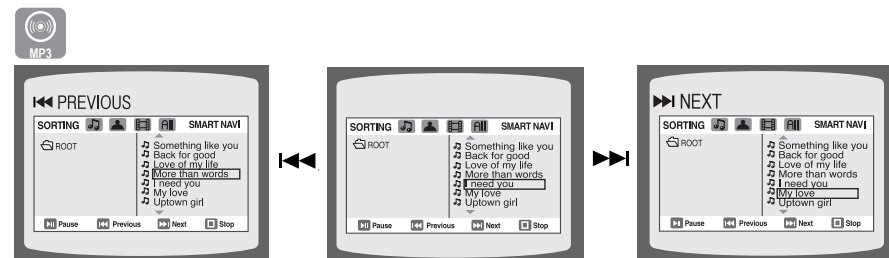

Powtarzanie odtwarzania



Powtarzanie odtwarzania pozwala na powtarzalne odtwarzanie rozdziału, tytułu, ścieżki (piosenki) lub folderu (pliki MP3).



Wciśnij przycisk **REPEAT**.

- Po każdym naciśnięciu przycisku podczas odtwarzania, tryb powtarzania odtwarzania zmienia się w następujący sposób:



Opcje powtarzania odtwarzania

ROZDZIAŁ : Powtarzalne odtwarzanie wybranego rozdziału.

TYTUŁ : Powtarzalne odtwarzanie wybranego tytułu.

RANDOM : Odtwarzanie utworów w kolejności wybieranej losowo. Ścieżka już odtworzona, może zostać odtworzona ponownie

UTWÓR : Powtarzalne odtwarzanie wybranego utworu.

FOLDER : Powtarzalne odtwarzanie wszystkich utworów w wybranym folderze.

PŁYTA : Powtarzalne odtwarzanie całej zawartości płyty.

WYŁ. : Wyłączenie funkcji powtarzania odtwarzania.

Wybór trybu powtarzania odtwarzania na ekranie informacji o płycie

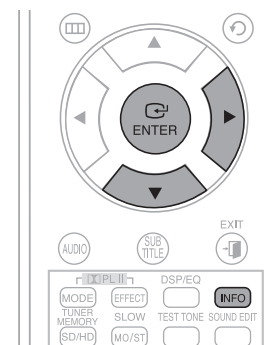

- Dwukrotnie wciśnij przycisk **INFO**.
- Wciśnij przycisk **▶** aby przejść do ekranu **POWTARZANIE ODTWARZANIA**.
- Wciśnij przycisk **▼** aby wybrać żądany tryb powtarzania odtwarzania.
 - Aby wybrać inny album i ścieżkę, powtórz opisane powyżej czynności 2 i 3.
- Wciśnij przycisk **ENTER**.

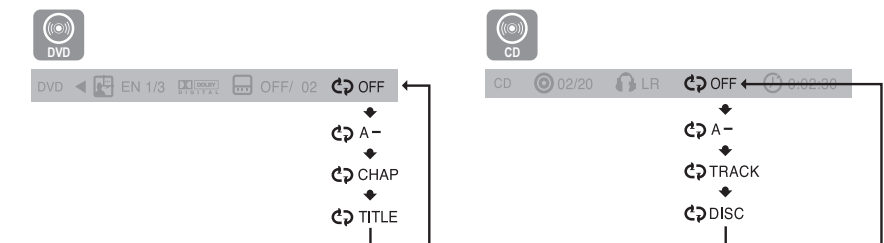

• Dla dysków DivX, MP3 oraz JPEG, na ekranie wyświetlania informacji nie można wybrać Repeat Play (Powtarzaj odtwarzanie).

Używanie funkcji Playback (Odtwarzanie) (Ciąg dalszy)

Odtwarzanie zaznaczonego fragmentu A-B

Można powtarzalnie odtwarzać oznaczony fragment płyty DVD.

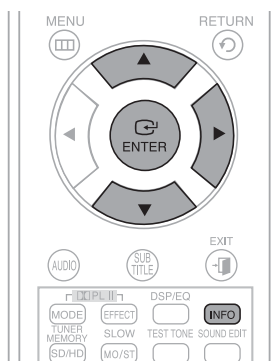

- 1 Dwukrotnie wciśnij przycisk **INFO**.
- 2 Wciśnij przycisk **▶** aby przejść do wskazania **POWTARZANIE ODTWARZANIA** (↻).
- 3 Wciśnij przycisk **▲, ▼** aby wybrać <A->, a następnie wciśnij przycisk **ENTER** na początku zaznaczonego fragmentu.
 - Po wciśnięciu przycisku ENTER wybrane miejsce będzie zapisane w pamięci urządzenia.
- 4 Wciśnij przycisk **ENTER** na końcu zaznaczonego fragmentu.
 - Zaznaczony fragment będzie odtwarzany powtarzająco.

DVD ◀ EN 1/3 001/040 0:00:37 1/3
REPEAT : A-B

➤ Aby powrócić do normalnego odtwarzania, wciśnij przyciski kursora **▲, ▼** aby wybrać **↻ WYŁ.**

- Funkcja A-B Repeat (Powtarzaj A-B) nie działa z dyskami DivX, MP3 lub JPEG.

Odtwarzanie klatka po klatce

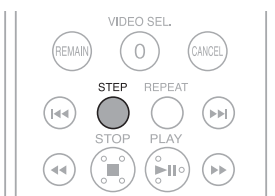

- Wciśnij przycisk **STEP**.
- Obraz jest odtwarzany klatka po klatce po każdym wciśnięciu przycisku Step podczas odtwarzania.

- Podczas odtwarzania klatka po klatce, dźwięk nie jest odtwarzany.

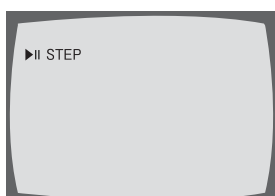

Funkcja zmiany kąta widzenia kamery

Funkcja ta pozwala na oglądanie tej samej sceny pod różnymi kątami widzenia kamery.

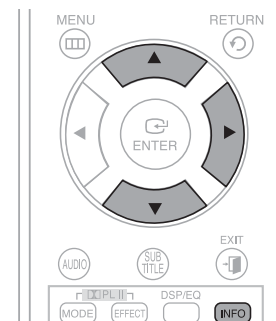

- 1 Wciśnij przycisk **INFO**.
- 2 Wciśnij przycisk **▶** aby przejść do ekranu **KĄT WIDZENIA** (📷).
- 3 Wciśnij przycisk **▲, ▼** lub przyciski numeryczne aby wybrać żądany kąt widzenia kamery.
 - Za każdym wciśnięciem przycisku kąt widzenia zmienia się w następujący sposób:

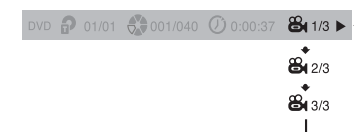

- Funkcja zmiany kąta widzenia kamery działa tylko podczas odtwarzania płyt z nagraniami różnych kątów widzenia.

Funkcja powiększania obrazu Zoom

Funkcja ta pozwala powiększyć określoną część wyświetlanego obrazu.

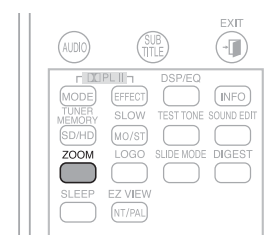

- 1 Wciśnij przycisk **ZOOM**.
- 2 Wciśnij **▲, ▼, ◀, ▶** aby przejść do wybranego do powiększenia obszaru ekranu.
- 3 Wciśnij przycisk **ENTER**.
 - Za każdym wciśnięciem przycisku, poziom zoom zmienia się w następującej kolejności.

ZOOM X 1.5 → ZOOM X 2 → ZOOM X 3 → ZOOM OFF



- W czasie odtwarzania dysku DivX, ekran jest powiększany dwukrotnie w stosunku do normalnego rozmiaru.

Używanie funkcji Playback (Odtwarzanie) (Ciąg dalszy)

Funkcja EZ VIEW

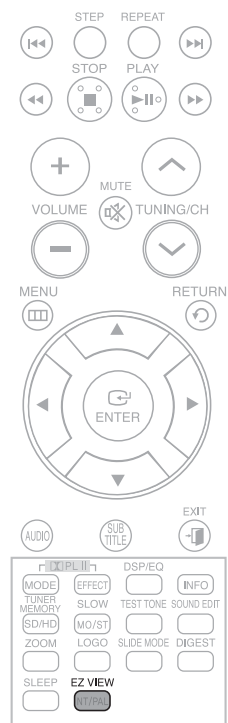

Wciśnij przycisk EZ VIEW.

- Każde wciśnięcie przycisku, powoduje włączenie i wyłączenie funkcji zoom.
- Podczas odtwarzania filmu w formacie panoramicznym, wciskając przycisk EZ VIEW, można zlikwidować czarne pasy u góry i u dołu obrazu na ekranie telewizora.



- Funkcja ta nie działa podczas odtwarzania płyt z nagranyymi różnymi kątami widzenia kamery.
- Czarne pasy mogą nie zniknąć, ponieważ niektóre płyty DVD mają ustalony stosunek rozmiaru poziomego do pionowego.
- Funkcja nie jest dostępna dla płyt DivX.
- Podczas działania programu EZ View, lewa i prawa strona mogą być lekko obcięte.

Funkcja wyboru języka audio

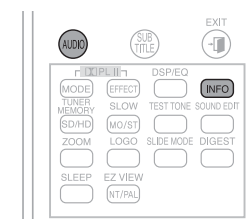

1 Dwukrotnie wciśnij przycisk INFO.

2 Wciśnij przyciski ▲, ▼ lub przyciski numeryczne, aby wybrać żądany język audio.

- W zależności od liczby dostępnych na płycie DVD wersji językowych, każde naciśnięcie przycisku powoduje wybranie różnych języków audio (ANGIELSKI, HISPZAŃSKI, FRANCUSKI itp.).

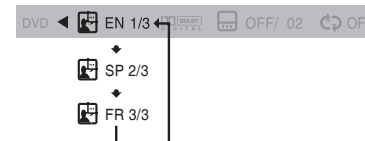

Funkcja wyboru języka napisów

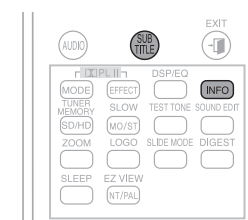

1 Dwukrotnie wciśnij przycisk INFO.

2 Wciśnij przycisk ► aby przejść do ekranu NAPISY (☰).

3 Wciśnij przycisk ◀ lub przyciski numeryczne, aby wybrać wymagany język napisów.

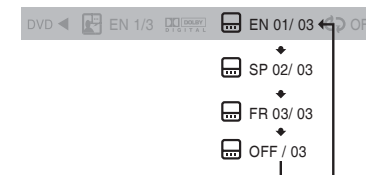

- Do wyboru języka wyświetlanych napisów można także używać przycisku AUDIO lub SUBTITLE na pilocie zdalnego sterowania.
- W zależności od płyty funkcja wyboru języka audio i funkcja wyboru języka napisów, może nie być dostępna.

Używanie funkcji Playback (Odtwarzanie) (Ciąg dalszy)

Bezpośrednie przechodzenie do Sceny/ Utworu

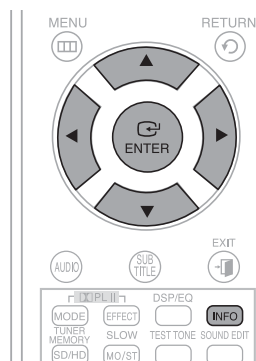

- 1 Wciśnij przycisk **INFO**.
- 2 Wciśnij przyciski **▲**, **▼** lub przyciski numeryczne, aby wybrać żądany tytuł/utwór (🎵) i następnie wciśnij **ENTER**.
- 3 Wciśnij przyciski **◀**, **▶** aby przejść do ekranu Rozdział (📀).
- 4 Wciśnij przyciski **▲**, **▼** lub przyciski numeryczne, aby wybrać żądany rozdział i następnie wciśnij przycisk **ENTER**.
- 5 Wciśnij przyciski **◀**, **▶** aby przejść do żądanego wskazania czasu (🕒).
- 6 Wciśnij przyciski numeryczne, aby wybrać żądany czas i następnie wciśnij przycisk **ENTER**.



Wciśnij przycisku **numeryczne**.

- Zostanie odtworzony wybrany plik.
- Podczas odtwarzania płyty MP3 lub JPEG, nie można używać przycisków **▲**, **▼** do zmiany foldera.
- Aby zmienić folder, wciśnij przycisk Stop (■) i następnie wciśnij przycisk **▲**, **▼**.

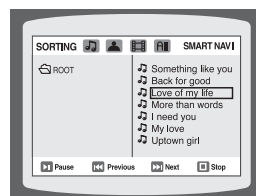

- Aby bezpośrednio przejść do odtwarzania żądanego tytułu, rozdziału lub utworu można wcisnąć **◀◀▶▶** na pilocie zdalnego sterowania.
- W zależności od płyty, może nie być możliwe przejście do wybranego tytułu lub czasu odtwarzania.

Używanie menu płyty



Można używać menu płyty do wyboru języka audio, języka napisów, profilu, itp. Zawartość Menu DVD może się różnić w zależności od płyty.

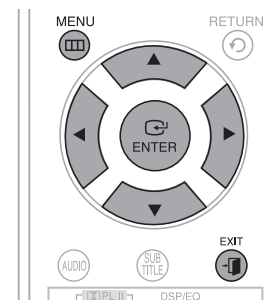

- 1 Wciśnij przycisk **MENU**.
 - 2 Wciśnij przyciski **▲**, **▼** aby przejść do **<Disc Menu>** i następnie wciśnij przycisk **ENTER**.
 - Jeżeli po wybraniu menu płyty menu nie pojawia się i/lub nie działa, na ekranie pojawi się komunikat **<This menu is not supported (To menu nie jest obsługiwane)>**.
 - 3 Wciśnij przycisk **▲**, **▼**, **◀**, **▶** aby wybrać żądaną pozycję menu.
 - 4 Wciśnij przycisk **ENTER**.
- Wciśnij przycisk **EXIT**, aby opuścić ekran menu ustawień.



- Wyświetlone menu płyty może różnić się w zależności od płyty.



Używanie menu tytułu



Podczas odtwarzania płyt DVD z wieloma tytułami można oglądać każdy tytuł na płycie. W zależności od płyty, dostępność tej funkcji może być zróżnicowana.

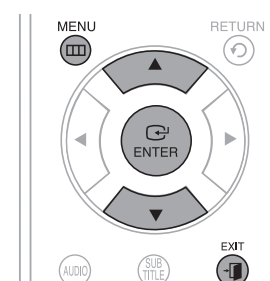

- 1 Wciśnij przycisk **MENU**.
 - 2 Wciśnij przycisk **▲**, **▼** aby przejść do menu tytułu **<Title Menu>**.
 - 3 Wciśnij przycisk **ENTER**.
 - Pojawi się menu tytułu.
- Wciśnij przycisk **EXIT**, aby opuścić ekran menu ustawień.



- Wyświetlone menu płyty może różnić się w zależności od płyty.



Odtwarzanie plików za pomocą funkcji USB Host

Poprzez podłączenie urządzenia USB do portu USB kina domowego, można odtwarzać pliki multimedialne takie, jak zdjęcia, filmy i muzyka zapisane w pamięci odtwarzacza MP3, pamięci USB lub kamery cyfrowej, przy wysokiej jakości obrazu i 5.1-kanalowym dźwięku kina domowego.

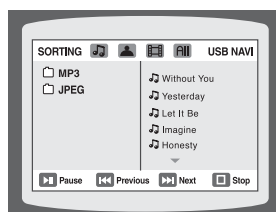

1 Podłącz urządzenie USB do portu USB z przodu modułu.

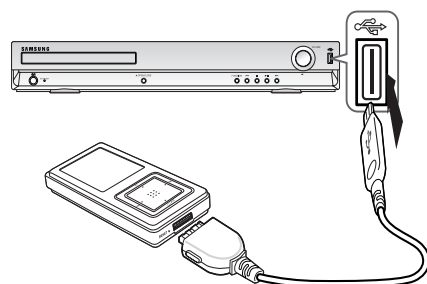

2 Wciśnij przycisk **FUNCTION** na jednostce głównej lub przycisk **USB** na pilocie zdanego sterowania, aby wybrać tryb USB.

- Na ekranie wyświetlacza pojawi się <USB>.
- Na ekranie telewizora pojawi się ekran USB MENU i nastąpi odtworzenie zapisanego pliku.

3 Aby zatrzymać odtwarzanie wciśnij przycisk **STOP** (■).

➤ Bezpieczne odłączenie urządzenia USB

Aby ochronić przed utratą dane zapisywane w urządzeniach USB, przed odłączeniem kabla USB należy wykonać bezpieczne odłączenie urządzenia.

- Dwukrotnie wciśnij przycisk **STOP** (■).
Na wyświetlaczu pojawi się wskazanie **REMOVE USB**.
- Odłącz kabel USB.



- W celu słuchania plików z muzyką z dźwiękiem kina domowego 5.1 kanałowym należy przestawić tryb Dolby Pro Logic II na Matrix. (Patrz, strona 53)

Przechodzenie do przodu/do tyłu



Podczas odtwarzania wciśnij przycisk **◀▶**.

- Wciśnięcie przycisku **▶▶** podczas odtwarzania spowoduje przejście do następnego utworu, jeżeli w pamięci znajduje się więcej niż 1 plik.
- Wciśnięcie przycisku **◀◀** podczas odtwarzania spowoduje przejście do poprzedniego utworu, jeżeli w pamięci znajduje się więcej niż 1 plik.

Szybkie odtwarzanie



Aby odtwarzać płytę ze zwiększoną szybkością wciśnij i przytrzymaj przycisk **◀▶**.

- Za każdym wciśnięciem przycisku podczas odtwarzania szybkość odtwarzania zmienia się w następującej kolejności:
2x → 4x → 8x → 32x → Normal.

Kompatybilne urządzenia

- Urządzenia USB współpracujące z USB Mass Storage v1.0. Urządzenia USB, które działają jako przenośny dysk z danymi w Windows (2000 lub nowszym) bez instalowania dodatkowych sterowników.
- Odtwarzacze MP3: twarde dyski HDD i odtwarzacze MP3 typu Flash.
- Digital camera (Aparat cyfrowy): Aparaty z obsługą USB Mass Storage v1.0 (Pamięć masowa USB w wersji 1.0).
 - Aparaty, które działają jako przenośny dysk z danymi w Windows (2000 lub nowszym) bez instalowania dodatkowych sterowników.
- Napędy USB HDD i pamięci Flash USB: Urządzenia współpracujące z USB2.0 lub USB1.1.
 - Po podłączeniu urządzenia USB 1.1, mogą wystąpić różnice w jakości odtwarzania.
 - Aby zapewnić prawidłowe działanie HDD urządzeń USB HDD należy sprawdzić, czy do zewnętrznego HDD podłączony został odpowiedni przewód zasilania.
- Czytnik kart USB: czytniki z jednym gniazdem kart USB lub wieloma gniazdami kart USB.
 - W zależności od producenta czytniki kart USB mogą nie być obsługiwane.
 - Instalacja wielu urządzeń pamięci w wielo-kartowym czytniku USB, może spowodować problemy.
- Urządzenie USB może nie zostać rozpoznane przez system, jeżeli używany jest przedłużacz USB.

Obsługiwane formaty

	Nazwa pliku	Rozszerzenie pliku	Szybk. odczytu	Wersja	Piksele	Częstotliwość próbkowania
Zdjęcia	JPG	JPG .JPEG	–	–	640X480	–
Muzyka	MP3	.MP3	80~384kb/s	–	–	44.1kHz
	WMA	.WMA	56~128kb/s	V8	–	44.1kHz
Film	WMV	.WMV	4Mb/s	V1, V2, V3, V7	720X480	44.1KHz~48KHz
	DivX	.AVI, .ASF	4Mb/s	DivX3.11~DivX5.1, XviD	800X600	44.1KHz~48KHz

- Format CBI (Control/Bulk/Interrupt) nie jest obsługiwany.
- Aparaty cyfrowe używające protokołu PTP lub wymagające instalacji dodatkowego oprogramowania po podłączeniu do komputera PC, nie są obsługiwane.
- Nie jest obsługiwane urządzenie korzystające z systemu zarządzania danymi NTFS. (Obsługiwany jest tylko system FAT16/32 (File Allocation Table 16/32).)
- Niektóre odtwarzacze MP3 po podłączeniu do niniejszego urządzenia mogą nie działać w zależności od rozmiaru oprogramowania zainstalowanego w pamięci.
- Funkcja USB HOST nie jest obsługiwana, jeżeli urządzenie używa do przesyłania plików specjalnego oprogramowania producenta.
- Nie współpracuje z urządzeniami obsługującymi protokół Janus MTP (Media Transfer Protocol).
- Funkcja USB HOST niniejszego urządzenia nie współpracuje ze wszystkimi sprzętami USB. Więcej informacji na temat obsługiwanych urządzeń znajduje się na stronie 66.**

Ustawienie języka

Domyślnym językiem menu ekranowego (OSD) ustawionym fabrycznie jest angielski.

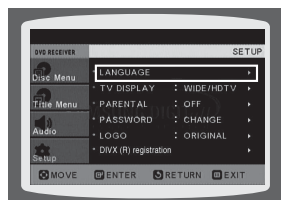

- 1 Wciśnij przycisk **MENU**.
- 2 Wciśnij przycisk **▼** aby przejść do ustawień **<Setup>** i wciśnij **ENTER**.
- 3 Wybierz **<LANGUAGE>** i następnie wciśnij przycisk **ENTER**.
- 4 Wciśnij przycisk **▲,▼** aby wybrać **<OSDLANGUAGE>** i następnie wciśnij **ENTER**.
- 5 Wciśnij przycisk **▲,▼** aby wybrać żądany język, a następnie wciśnij **ENTER**.

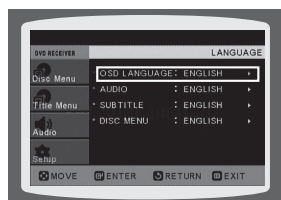

- Po zakończeniu ustawień, jeśli język ustawiono na angielski, OSD będzie wyświetlane po angielsku.

- Wciśnij przycisk **RETURN**, aby powrócić do poprzedniego poziomu menu.
- Wciśnij przycisk **EXIT**, aby opuścić ekran ustawień.



- **OSD LANGUAGE** : Wybór języka menu ekranowego OSD
- **AUDIO** : Wybór języka ścieżki dźwiękowej (nagranej na płycie)
- **SUBTITLE** : Wybór języka wyświetlanych napisów (nagranych na płycie)
- **DISC MENU** : Wybór języka menu płyty (nagranego na płycie)
- ※ Jeżeli wybrany język nie jest nagrany na płycie, język menu ekranowego nie zmienia się, pomimo wykonania ustawień.



- **OTHERS** : Aby wybrać inny język wybierz **INNY** i wprowadź kod języka swojego kraju. (Więcej szczegółów na temat kodów językowych znajduje się na stronie 65) Mogą być wybierane języki ścieżki dźwiękowej **AUDIO**, **NAPISÓW** i **MENU PŁYTY**.

Ustawienia typu ekranu TV

W zależności od typu posiadanego telewizora (szerokoekranowy lub konwencjonalny 4:3), można wybrać format obrazu telewizora.

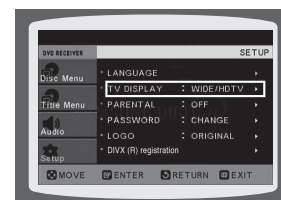

- 1 Wciśnij przycisk **MENU**.
- 2 Wciśnij przycisk **▼** aby przejść do ustawień **<Setup>** i następnie wciśnij **ENTER**.
- 3 Wciśnij przycisk **▼** aby przejść do **<TV DISPLAY>** i następnie wciśnij **ENTER**.
- 4 Wciśnij przycisk **▲,▼** aby wybrać żądaną pozycję i następnie wciśnij **ENTER**.
 - Po zakończeniu ustawień ekran przełączy się na poprzedni.



- Wciśnij przycisk **RETURN**, aby powrócić do poprzedniego poziomu menu.
- Wciśnij przycisk **EXIT**, aby opuścić ekran ustawień.

Regulacja współczynnika proporcji ekranu telewizora (Rozmiar ekranu)

Stosunek szerokości do wysokości ekranu konwencjonalnego telewizora wynosi 4:3; w telewizorach szerokoekranowych i tzw. *<high definition>* 16:9 i jest nazywany współczynnikiem proporcji. Podczas odtwarzania płyt DVD nagranych dla innych rozmiarów ekranu powinno się ustawić rozmiar ekranu tak, aby dopasować go do swojego telewizora lub monitora.

Dla standardowych telewizorów wybierz opcję **<4:3PS>** lub **<4:3LB>** odpowiednio do osobistych upodobań. Jeżeli posiadasz telewizor szerokoekranowy, wybierz **<WIDE/HDTV>**.



4:3PS(4:3 Pan&Scan)

- Wybierz ten format, aby oglądać obraz 16:9 w trybie pan & scan na ekranie konwencjonalnego telewizora.
- Można oglądać środkową część obrazu (z obcięzonymi bokami obrazu 16:9)

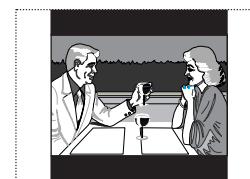

4:3LB(4:3 Letterbox)

- Wybierz ten format, aby oglądać obraz 16:9 w trybie letterbox z czarnymi pasami na ekranie konwencjonalnego telewizora.
- Czarne pasy wyświetlane są na górze i na dole ekranu.

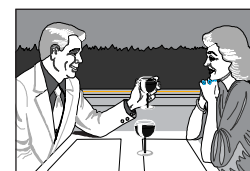

WIDE/HDTV

- Wybierz ten format, aby oglądać pełny obraz 16:9 w szerokoekranowym telewizorze.
- Można korzystać z obrazu w formacie panoramicznym.

- Obrazu nagranych na płycie DVD w formacie 4:3, nie można oglądać w formacie szerokoekranowym.
- Ponieważ płyty DVD są nagrywane w różnych formatach obrazu, nagrania będą różnie wyglądały w zależności od oprogramowania, typu telewizora i ustawień formatu ekranu.
- W trybie HDMI ekran jest automatycznie przełączany na tryb szerokoekranowy.

Ustawienia kontroli rodzicielskiej (Poziomy dostęp)

Funkcja ta służy do ograniczania możliwości odtwarzania przez dzieci filmów dla dorosłych lub ze scenami przemocy.

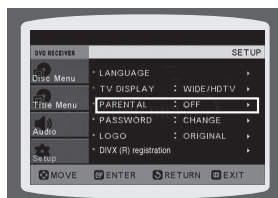

- 1 Wciśnij przycisk **MENU**.
- 2 Wciśnij przycisk **▼** aby przejść do ustawień **<Setup>** i wciśnij **ENTER**.
- 3 Wciśnij przycisk **▼** aby przejść do ustawień kontroli dostępu **<PARENTAL>** i następnie wciśnij **ENTER**.
- 4 Wciśnij przycisk **▲, ▼** aby wybrać żądany poziom dostępu i następnie wciśnij przycisk **ENTER**.
 - Jeżeli wybierzesz poziom 6 (Level 6), nie będzie można odtwarzać płyt DVD oznaczonych jako poziom 7 i wyższych.
 - Im wyższy poziom, tym więcej przemocylub materiałów dla dorosłych znajduje się na płycie.
- 5 Wprowadź hasło i następnie wciśnij **ENTER**.
 - Fabrycznie jako domyślne ustawione jest hasło **<7890>**.
 - Po zakończeniu ustawień, nastąpi powrót do poprzedniego ekranu.

- Wciśnij przycisk **RETURN**, aby powrócić do poprzedniego poziomu menu.
- Wciśnij przycisk **EXIT**, aby opuścić ekran ustawień.

• Funkcja ta działa tylko wtedy, jeżeli na płycie DVD znajdują się informacje na temat poziomu dostępu.

Ustawianie hasła

Można ustawić hasło kontroli rodzicielskiej (poziom dostęp)

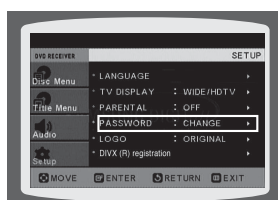

- 1 Wciśnij przycisk **MENU**.
- 2 Wciśnij przycisk **▼** aby przejść do ustawień **<Setup>** i wciśnij **ENTER**.
- 3 Wciśnij przycisk **▼** aby przejść do **<PASSWORD>** i następnie wciśnij przycisk **ENTER**.
- 4 Wciśnij przycisk **ENTER**.
- 5 Wprowadź hasło i następnie wciśnij **ENTER**.
 - Wprowadź stare hasło, nowe hasło i zatwierdź nowe hasło.
 - Ustawienia są zakończone.

• Domyślne hasło to **<7890>**.

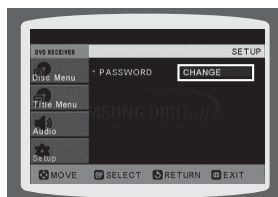

Jeżeli zapomniane zostanie hasło poziomu dostępu należy wykonać następujące czynności :

- Kiedy odtwarzacz znajduje się w trybie zatrzymania, przytrzymaj wciśnięty przycisk **STOP (■)** na jednostce głównej przez ponad 5 sekund. Na wyświetlaczu pojawi się komunikat **<INITIAL>** i wszystkie ustawienia zostaną przywrócone do wartości domyślnych.
- Wciśnij przycisk **ZASILANIE**.

Użycie funkcji **RESET** powoduje usunięcie wszystkich zapisanych ustawień. należy jej używać, jeżeli to nie jest konieczne.

Ustawianie tapety



Podczas oglądania nagrań z płyt DVD lub JPEG CD można ustawić wybrane zdjęcie jako tapetę.

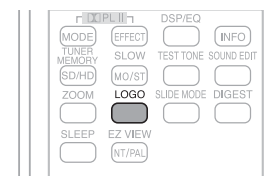

- 1 Podczas odtwarzania wciśnij **ODTWARZANIE/PAUZA** w chwili pojawienia się wybranego zdjęcia.
- 2 Wciśnij przycisk **LOGO**.
 - Na ekranie wyświetli się informacja **<COPY LOGO DATA>**.
- 3 Odtwarzacz wyłączy się i ponownie włączy.
 - Na ekranie wyświetli się ustawiona tapeta.
 - Można ustawić do 3 różnych tapet.

• Ta funkcja nie działa, gdy rozdzielczość wyjścia HDMI wynosi 720p lub 1080i.

Wybór jednego z 3 ustawień tapety

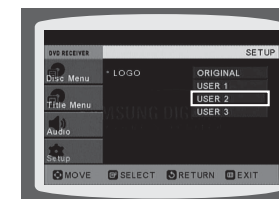
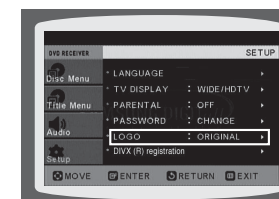

- 1 Wciśnij przycisk **MENU**.
- 2 Wciśnij przycisk **▼** aby przejść do **<Setup>** i następnie wciśnij **ENTER**.
- 3 Wciśnij przycisk **▼** aby przejść do **<LOGO>** i następnie wciśnij **ENTER**.
- 4 Wciśnij przycisk **▲, ▼** aby przejść do **<USER>** i następnie wciśnij **ENTER**.
 - Wybór ten powoduje ustawienie jednej z 3 zapisanych w pamięci tapet ekranu.
- 5 Wciśnij przycisk **EXIT**, następnie wciśnij menu.

- **ORIGINAL** : Wybierz to aby ustawić symbol firmy Samsung jako swoją tapetę.
- **USER** : Wybierz to aby ustawić wybrane zdjęcie jako swoją tapetę.

- Wciśnij przycisk **RETURN**, aby powrócić do poprzedniego poziomu menu.
- Wciśnij przycisk **EXIT**, aby opuścić ekran ustawień.

Rejestracja DivX (R)

Do zarejestrowania tego odtwarzacza z żądanym formatem video on demand DivX (R) należy użyć kodu rejestracyjnego. Więcej informacji na ten temat na stronie www.divx.com/vod.

Ustawienia trybu działania głośników

Sygnaly wyjścia i częstotliwość odpowiedzi głośników są ustawiane automatycznie odpowiednio do konfiguracji poszczególnych głośników i tego czy mają być włączone, czy nie.

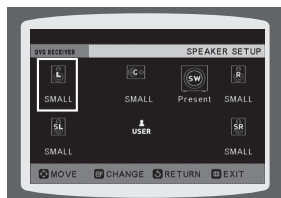
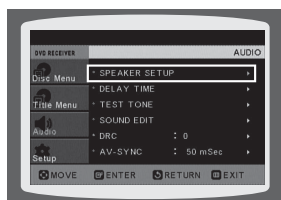

- 1 Wciśnij przycisk **MENU**.
- 2 Wciśnij przycisk **▼** aby przejść do ustawień dźwiękowych **<Audio>** i następnie wciśnij **ENTER**.
- 3 W trybie ustawień głośników **<Speaker setup>** wciśnij ponownie **ENTER**.
- 4 Wciśnij przycisk **▲, ▼, ◀, ▶** przejść do ustawień żądanego głośnika i wciśnij **ENTER**.
 - Dla głośnika centralnego i tylnych kolumn głośnikowych tryb zmienia się naprzemiennie MAŁY → BRAK za każdym wciśnięciem przycisku.
 - Dla przednich kolumn głośnikowych ustawiony jest tryb MAŁY.

- **SMALL** : Wybierz ten tryb, jeżeli chcesz używać głośnika.
- **NONE** : Wybierz ten tryb, jeżeli nie chcesz używać głośnika.

• W zależności od ustawień PRO LOGIC i STEREO ustawienia poszczególnych głośników mogą się różnić (patrz strona 53).

- Wciśnij przycisk **RETURN**, aby powrócić do poprzedniego poziomu menu.
- Wciśnij przycisk **EXIT**, aby opuścić ekran ustawień.

Ustawienia czasu opóźnienia

Jeżeli głośniki nie mogą być umieszczone w tej samej odległości od pozycji słuchania, można wyregulować czas opóźnienia sygnałów dźwiękowych emitowanych z głośnika centralnego i głośników tylnych

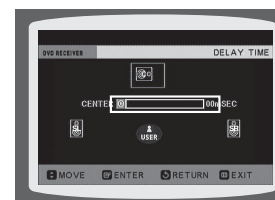
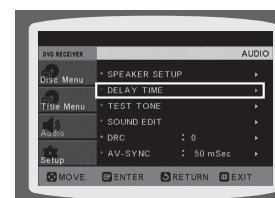

- 1 Wciśnij przycisk **MENU**.
 - 2 Wciśnij przycisk **▼** aby przejść do ustawień **<Audio>** i wciśnij przycisk **ENTER**.
 - 3 Wciśnij przycisk **▼** aby przejść do ustawień czasu opóźnienia **<DELAY TIME>** i wciśnij przycisk **ENTER**.
 - 4 Wciśnij przycisk **▲, ▼, ◀, ▶** aby przejść do żądanego głośnika i następnie wciśnij przycisk **ENTER**.
 - 5 Wciśnij przycisk **◀, ▶** aby ustawić czas opóźnienia.
 - Można ustawić czas opóźnienia dla głośnika centralnego (C) między 00 a 05 ms, a dla głośników tylnych (LS i RS) między 00 a 15 ms.
- Wciśnij przycisk **RETURN**, aby powrócić do poprzedniego poziomu menu.
 - Wciśnij przycisk **EXIT**, aby opuścić ekran ustawień.

Ustawienia czasu opóźnienia głośnika

Kiedy jest odtwarzany dźwięk 5.1-kanalowy, można cieszyć się najlepszym brzmieniem, jeżeli odległości pomiędzy wszystkimi głośnikami są takie same. Ponieważ dźwięk dochodzi do miejsca słuchania o różnym czasie z powodu różnego umiejscowienia głośników, można regulować różnicę dodając efekt opóźnienia emisji dźwięku głośnika centralnego i głośników surround.

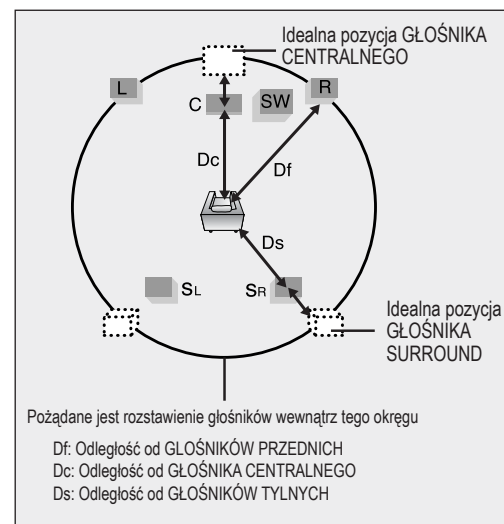

Ustawienia GŁOŚNIKA CENTRALNEGO

Jeżeli odległość Dc jest równa lub większa od odległości Df na rysunku, ustaw tryb opóźnienia na 0ms. W innym wypadku zmień ustawienie stosując wskazówki w tabeli.

Odległość pomiędzy Df i Dc	0.00 m	0.34 m	0.68 m	1.02 m	1.36 m	1.70 m
Czas opóźnienia	0 ms	1 ms	2 ms	3 ms	4 ms	5 ms

Ustawianie Głośników TYLNYCH (SURROUND)

Jeżeli odległość Df jest równa odległości Ds na rysunku ustaw czas opóźnienia na 0ms. W innym wypadku zmień ustawienia według wskazań tabeli.

Odległość pomiędzy Df i Ds	0.00 m	1.02 m	2.04 m	3.06 m	4.08 m	5.10 m
Czas opóźnienia	0 ms	3 ms	6 ms	9 ms	12 ms	15 ms

- Przy włączonym trybie **PL II** (Dolby Pro Logic II), czas opóźnienia może być inny dla każdego trybu.
- Przy włączonym trybie **AC3** i **DTS** czas opóźnienia wynosi pomiędzy 00 a 15 milisekund.
- Kanał głośnika centralnego może być ustawiany wyłącznie podczas odtwarzania płyt 5.1-kanalowych.

Ustawienia sygnału testowego

Użyj funkcji sygnału testowego do sprawdzenia podłączenia głośników.

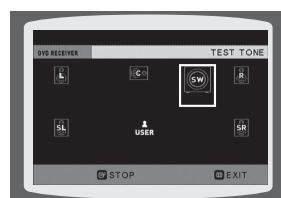
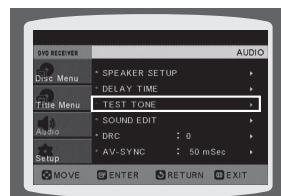

- 1 Wciśnij przycisk **MENU**.
 - 2 Wciśnij przycisk **▼** aby przejść do ustawień dźwiękowych **<Audio>** i następnie wciśnij **ENTER**.
 - 3 Wciśnij przycisk **▼** aby przejść do ustawień sygnału testowego **<TEST TONE>** i następnie wciśnij **ENTER**.
 - Sygnał testowy będzie wysyłany do poszczególnych głośników w następującej kolejności Lewy (L) → Centralny (C) → Prawy (R) → Prawy Tylny (RS) → Lewy Tylny (LS) → Subwoofer (SW). Emisja sygnału testowego zakończy się, jeżeli w tym czasie nastąpi ponowne naciśnięcie przycisku **ENTER**.
- Wciśnij przycisk **RETURN**, aby powrócić do poprzedniego poziomu menu.
- Wciśnij przycisk **EXIT**, aby opuścić ekran ustawień.

Metoda alternatywna

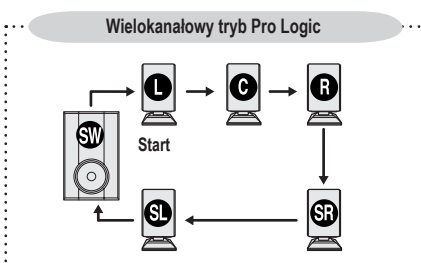

L : Przedni Lewy (L) C : Centralny SW : Subwoofer (SW) R : Przedni Prawy (R)
LS : Lewy Tylny (LS) RS : Prawy Tylny (RS)

- Wciśnij przycisk **TEST TONE**.
- Sygnał testowy będzie emitowany w następujący sposób : Podczas odtwarzania płyty DVD lub CD, działa tylko w trybie zatrzymania.
 - Funkcji tej należy używać do sprawdzenia prawidłowości podłączenia każdego głośnika i sprawdzenia czy nie pojawił się problem.
 - Gdy HDMI AUDIO jest włączone (audio generowane przez głośniki telewizora), funkcja TEST TONE (SYGNAŁ TESTOWY) nie jest dostępna.
- Aby zakończyć emisję sygnału testowego, ponownie wciśnij przycisk **TEST TONE**.

Ustawienia dźwięku

Można regulować balans i poziom każdego z głośników.

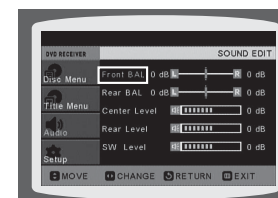
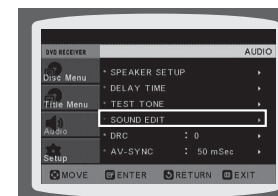

- 1 Wciśnij przycisk **MENU**.
- 2 Wciśnij **▼** aby przejść do ustawień dźwiękowych **<Audio>** i wciśnij **ENTER**.
- 3 Wciśnij przycisk **▼** aby przejść do edycji dźwięku **<SOUND EDIT>** i wciśnij **ENTER**.
- 4 Wciśnij przyciski **▲, ▼** aby wybrać żadaną pozycję menu. Wciśnij przyciski **◀, ▶** aby wyregulować ustawienia.

- Wciśnij przycisk **RETURN**, aby powrócić do poprzedniego poziomu menu.
- Wciśnij przycisk **EXIT**, aby opuścić ekran ustawień.

Ręczna regulacja głośności głośnika i balansu poprzez przycisk SOUND EDIT (EDYCJA DŹWIĘKU).

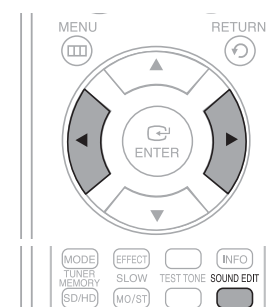

Wciśnij przycisk **SOUND EDIT** i następnie wciśnij przycisk **◀, ▶**.

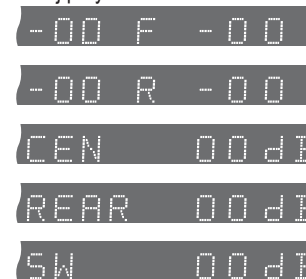

Regulacja balansu głośników Przednich/ Tylnych

- Można wybrać wartości pomiędzy 00 a -06 i wyłączyć kontrolę balansu (OFF).
- Głośność zmniejsza się im bliżej wartości -6.

Regulacja poziomu mocy głośnika Centralnego/ Tylnych/ Subwoofera

- Poziom głośności może być regulowany w krokach od +6dB do -6dB.
- Dźwięk jest silniejszy im bliżej wartości +6dB i słabszy im bliżej wartości -6dB.

Ustawienia Kompresji Zakresu Dynamiki (DRC)

Funkcja służy do zrównoważenia zakresu pomiędzy najgłośniejszymi i najcichszymi dźwiękami. Funkcji tej można używać do odtwarzania dźwięku Dolby Digital podczas oglądania filmów w nocy, przy niskim poziomie głośności.

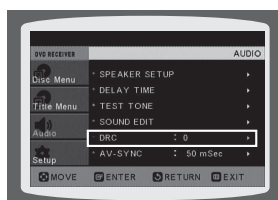

- 1 Wciśnij przycisk **MENU**.
- 2 Wciśnij przycisk **▼** aby przejść do ustawień dźwiękowych **<Audio>** i następnie wciśnij **ENTER**.
- 3 Wciśnij przycisk **▼** aby przejść do edycji dźwięku **<DRC>** i następnie wciśnij przycisk **ENTER**.
- 4 Wciśnij przycisk **▲,▼** aby wyregulować **<DRC>**.
 - Po naciśnięciu przycisku kursora **▲** efekt jest silniejszy, a po naciśnięciu przycisku **▼** tefekt jest słabszy.

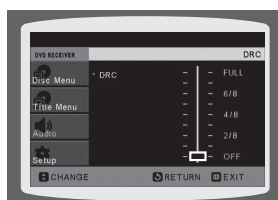

- Wciśnij przycisk **RETURN**, aby powrócić do poprzedniego poziomu menu.
- Wciśnij przycisk **EXIT**, aby opuścić ekran ustawień.

Ustawienia synchronizacji AV SYNC

Jeżeli urządzenie to jest podłączone do cyfrowego telewizora, obraz może być opóźniony w stosunku do dźwięku. W takim wypadku wyreguluj czas opóźnienia dźwięku by dopasować go do obrazu.

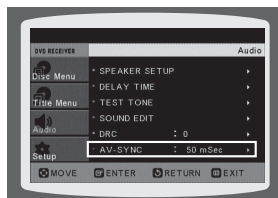

- 1 Wciśnij przycisk **MENU**.
- 2 Wciśnij przycisk **▼** aby przejść do ustawień dźwiękowych **<Audio>** i następnie wciśnij **ENTER**.
- 3 Wciśnij przycisk **▼** aby przejść do synchronizacji **<AV-SYNC>** i następnie wciśnij przycisk **ENTER**.
- 4 Wciśnij przycisk **▲,▼** aby wybrać żądany czas opóźnienia funkcji AV-SYNC i następnie wciśnij **ENTER**.
 - Czas opóźnienia dźwięku względem obrazu można ustawić na wartości 0 i 300 milisekund. Czas ten należy ustawić, aby uzyskać najlepszą synchronizację obrazu i dźwięku.

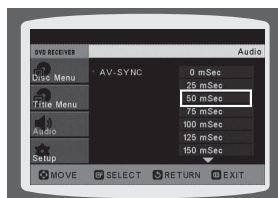

- Wciśnij przycisk **RETURN**, aby powrócić do poprzedniego poziomu menu.
- Wciśnij przycisk **EXIT**, aby opuścić ekran ustawień.

Ustawienie HDMI Audio

Sygnal audio przesyłany kablem HDMI może być włączany/ wyłączany jednym przyciskiem.

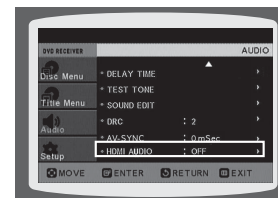

- 1 Wciśnij przycisk **MENU**.
- 2 Wciśnij przycisk **▼** aby przejść do ustawień dźwiękowych **<Audio>** i następnie wciśnij **ENTER**.
- 3 Wciśnij przycisk **▼** aby przejść do edycji dźwięku **<HDMI AUDIO>** i następnie wciśnij przycisk **ENTER**.
- 4 Naciśnij przyciski kursora **▲,▼** w celu wybrania **<ON (WŁĄCZENIE)>** lub **<OFF (WYŁĄCZENIE)>**, a następnie naciśnij przycisk **ENTER**.

- **ON** : Oba sygnały video i audio są przesyłane kablem podłączeniowym HDMI, a dźwięk jest emitowany wyłącznie przez system głośnikowy telewizora.
- **OFF** : Sygnal video jest przesyłany kablem podłączeniowym HDMI, a dźwięk jest emitowany wyłącznie przez głośniki systemu kina domowego.



- Domyślnie jest ustawiony tryb HDMI AUDIO OFF.
- Dźwięk przesyłany kablem HDMI jest automatycznie konwertowany na dźwięk 2-kanalowy dla głośników telewizora.

- Wciśnij przycisk **RETURN**, aby powrócić do poprzedniego poziomu menu.
- Wciśnij przycisk **EXIT**, aby opuścić ekran ustawień.

Funkcja Przestrzeń dźwięku (DSP)/EQ

DSP (Cyfrowy Procesor Sygnału) : tryby DSP zostały zaprojektowane do symulacji różnych środowisk akustycznych.
EQ : Można wybierać spośród trybów ROCK, POP lub CLASSIC w zależności od gatunku słuchanej muzyki.

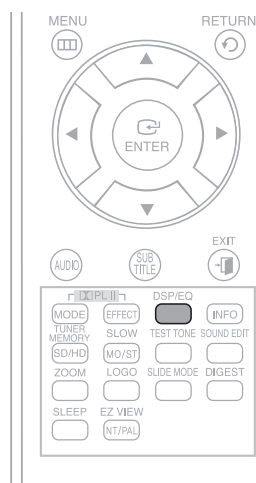

Wciśnij przycisk **DSP/ EQ**.

- Na panelu wyświetlacza pojawia się <DSP>.
- Za każdym wciśnięciem przycisku wybór zmienia się w następujący sposób:

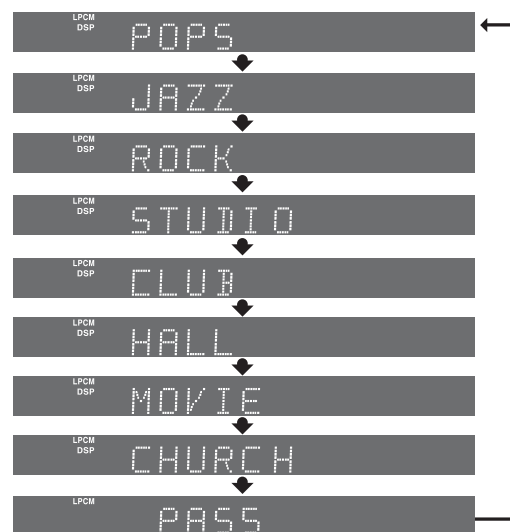

- POP, JAZZ, ROCK** : W zależności od gatunku muzyki można wybierać spośród POP, JAZZ i ROCK.
- STUDIO** : Tworzy wrażenie obecności w studio.
- CLUB (KLUB)** : Symuluje dźwięk klubu tanecznego z dudniącymi uderzeniami basów.
- HALL (SALA KONCERTOWA)** : Daje czyste brzmienia partii głosowych, podobnie jak w salach koncertowych.
- MOVIE (FILM)** : Daje odczucie obecności w sali kinowej.
- CHURCH (KOŚCIÓŁ)** : Daje odczucie obecności we wnętrzu dużego kościoła.
- PASS** : Wybierz to ustawienie do normalnego słuchania muzyki.



- Funkcja DSP/EQ jest dostępna tylko podczas odtwarzania w trybie STEREO. Wciśnij przycisk **PL II MODE**, aby pokazać STEREO na wyświetlaczu.
- Ta funkcja działa z dyskami CD, MP3-CD, DivX i Dolby Digital.
- Podczas odtwarzania płyty DVD nagranej w dwóch lub więcej kanałach, automatycznie wybierany jest tryb wielokanałowy i nie działa funkcja DSP/EQ.

Tryb Dolby Pro Logic II

Można wybrać żądany tryb dźwięku Dolby Pro Logic II.

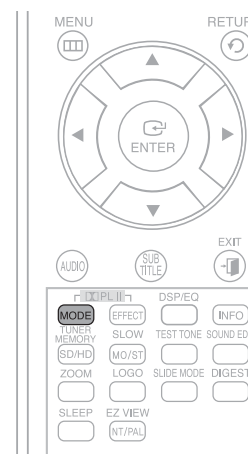

Wciśnij przycisk **PL II MODE**.

- Za każdym wciśnięciem przycisku tryb zmienia się w następujący sposób.



PRO LOGIC II

- MUSIC** : Podczas słuchania muzyki można słuchać efektów dźwiękowych jak podczas odbioru na żywo.
- CINEMA** : Dodaje realizmu ścieżce dźwiękowej filmu.
- PRO LOGIC** : Zapewnia realistyczny efekt wielokanałowy, podczas używania pięciu głośników, jak i tylko dwóch przednich: prawego i lewego.
- MATRIX** : Słuchanie 5.1-kanałowego dźwięku surround.

STEREO : Tryb ten należy wybrać do słuchania dźwięku tylko z lewego i prawego głośnika przedniego oraz subwoofera.



- Podczas używania trybu Pro Logic II podłącz zewnętrzne źródło sygnału do gniazd wejściowych jack AUDIO INPUT (lewego i prawego) odtwarzacza. Po podłączeniu zewnętrznego urządzenia tylko do jednego z wejść, nie będzie możliwe słuchanie 5.1-kanałowego dźwięku surround.

Efekt Dolby Pro Logic II

Funkcja ta działa wyłącznie w trybie Dolby Pro Logic MUSIC.

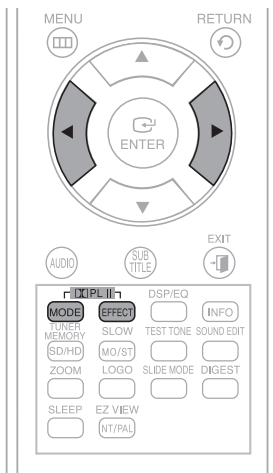

1 Wciśnij przycisk **PL IIMODE**, aby wybrać tryb <MUSIC>.



2 Wciśnij przycisk **PL II EFFECT** aby wybrać tryb <PANORAMA> i wciśnij **◀▶** aby wybrać ustawienie efektu.

- Można wybrać jedną z możliwości 0 lub 1.
- Ten tryb rozszerza przednią przestrzeń dźwięku stereo, obejmując głośniki surround i wytwarzając efekt <owijania> dźwięku.



3 Wciśnij przycisk **PL II EFFECT** aby wybrać tryb <C-WIDTH> i wciśnij przyciski **◀▶** aby wybrać ustawienie efektu.

- Można wybrać wartość pomiędzy 0 a 7.
- Ustawia szerokość obrazu środkowego dźwięku. Im wyższe ustawienie, tym mniej dźwięku emituje głośnik centralny.



4 Wciśnij przycisk **PL II EFFECT** aby wybrać tryb <DIMENS> i wciśnij **◀▶** aby wybrać ustawienie efektu.

- Można wybrać pomiędzy 0 a 6.
- Rosnąco reguluje pole dźwięku (DSP) od przodu lub od tyłu.



- Podczas odtwarzania płyty DVD z dźwiękiem zakodowanym w dwóch lub więcej kanałach, automatycznie wybierany jest tryb wielokanałowy i przycisk **PL II** (Dolby Pro Logic) nie będzie działał.

Pilot zdalnego sterowania

- Wciśnij przycisk **TUNER** i wybierz zakres FM.
- Dostrój żądaną stację radiową.
 - Strojenie automatyczne 1** : Po wciśnięciu przycisku **I◀▶I** wybrana jest zaprogramowana stacja.
 - Strojenie automatyczne 2** : Wciśnij i przytrzymaj **∇, ▲** aby automatycznie wyszukać nadające stacje radiowe.
 - Strojenie ręczne** : Krótko wciśnij **∇, ▲** aby stopniowo zwiększyć lub zmniejszyć częstotliwość.

Moduł główny

- Wciśnij przycisk **FUNCTION**, aby wybrać żądany zakres częstotliwości radiowych FM.
 - Wybierz stację radiową.
 - Strojenie automatyczne 1** : Wciśnij **STOP** (■) aby wybrać <PRESET> i następnie wciśnij **I◀▶I** aby wybrać zaprogramowaną stację radiową.
 - Strojenie automatyczne 2** : Wciśnij **STOP** (■) aby wybrać <MANUAL> i wciśnij i przytrzymaj **I◀▶I** aby automatycznie przeszukać zakres częstotliwości radiowych.
 - Strojenie ręczne** : Wciśnij **STOP** (■) aby wybrać <MANUAL> i krótko wciśnij **I◀▶I** aby dobrać wyższą lub niższą częstotliwość radiową.
- Wciśnij przycisk **MO/ST**, aby wybrać tryb dźwięku Mono/Stereo. (Działa tylko podczas słuchania stacji radiowych FM.)
- Za każdym wciśnięciem przycisku dźwięk przełącza się pomiędzy <STEREO> i <MONO>.
 - W regionach słabej jakości sygnału wybierz <MONO>, aby uzyskać czysty, niezakłócony sygnał.

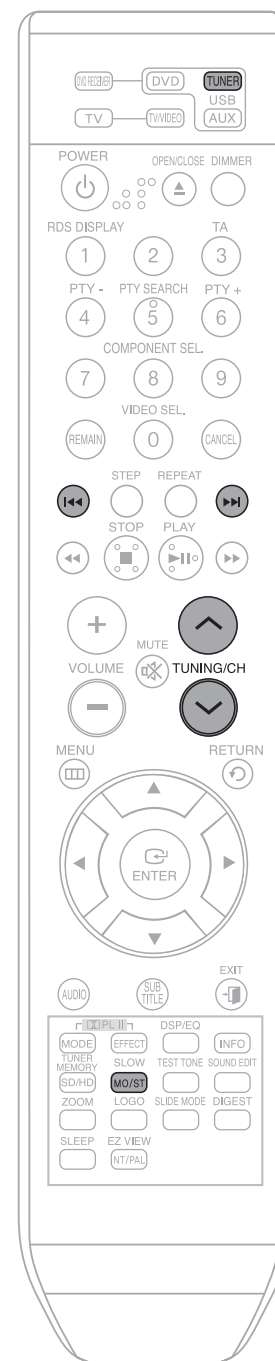

Programowanie stacji radiowych

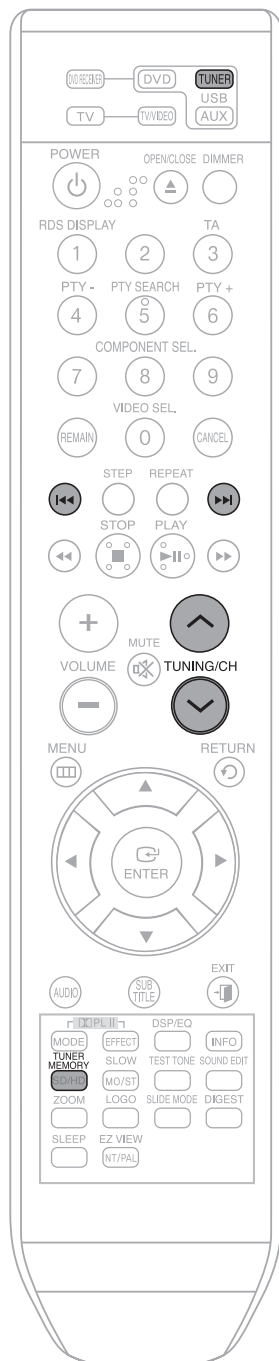

Przykład : Programowanie w pamięci stacji FM 89.10.

1 Wciśnij przycisk **TUNER** i wybierz zakres FM.

2 Wciśnij ∇ , \blacktriangle aby wybrać <89.10>.



3 Wciśnij przycisk **TUNER MEMORY**.

- Miga wskazanie <PRGM> na wyświetlaczu.



4 Wciśnij \blacktriangleleft , \blacktriangleright aby wybrać numer zaprogramowanej stacji radiowej.

- Można wybrać wartość z zakresu 1 do 15.



5 Ponownie wciśnij przycisk **TUNER MEMORY**.

- Naciśnij przycisk **TUNER MEMORY** (PAMIĘĆ TUNERA) zanim z wyświetlacza zniknie komunikat <PRGM>.
- Po zniknięciu z wyświetlacza komunikatu <PRGM>, stacja zostanie zapisana w pamięci.

6 Aby zaprogramować inne stacje powtórz operację z czynności 2 do 5.

➤ Aby dostroić zaprogramowaną stację radiową, wciśnij przycisk \blacktriangleleft , \blacktriangleright na pilocie zdalnego sterowania w celu wyboru kanału.

- Ten system kina domowego nie odbiera zakresu AM częstotliwości radiowych.

O nadawaniu RDS

Używanie RDS (Radio Data System [System danych radiowych]) do odbioru stacji FM

RDS umożliwia wysyłanie przez stacje radiowe, razem z normalnymi sygnałami programu dodatkowego sygnału. Na przykład, stacje wysyłają nazwy stacji, a także informacje o typie nadawanych programów, jak na przykład sport lub muzyka, itd.

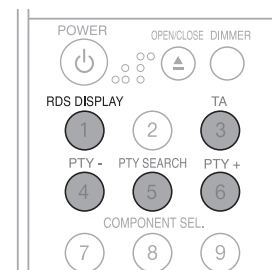

Po dostrojeniu do stacji FM z usługą RDS, na wyświetlaczu świeci się wskaźnik RDS.

Opis funkcji RDS

- **PTY** (Program Type [Typ programu]) : Wyświetla typ aktualnie nadawanego programu
- **PS NAME** (Program Service Name [Nazwa usługi programu]) : Wskazuje nazwę stacji nadawczej i składa się z 8 znaków.
- **RT** (Radio Text [Tekst radiowy]) : Dekoduje tekst nadawany przez stację (jeśli jest nadawany) i składa się z maksymalnie 64 znaków.
- **CT** (Clock Time [Czas zegarowy]) : Dekoduje zegar czasu rzeczywistego z częstotliwości FM. Niektóre stacje mogą nie nadawać informacji PTY, RT lub CT, dlatego czasami mogą się one nie wyświetlać.
- **TA** (Traffic Announcement [Informacje drogowe]) : Miganie tego symbolu oznacza nadawanie informacji o ruchu drogowym.

- RDS może nie działać prawidłowo, jeśli dostrojona stacja nie nadaje prawidłowo sygnału RDS lub gdy sygnał jest zbyt słaby.

Aby wyświetlać sygnały RDS

Wysyłane przez stację sygnały RDS są wyświetlane na wyświetlaczu.

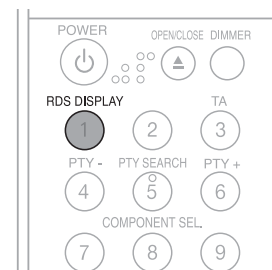

Naciśnij **RDS DISPLAY (WYŚWIETLAJ RDS)** podczas słuchania stacji FM.

- Po każdym naciśnięciu przycisku, na wyświetlaczu pokazywane są kolejno następujące informacje :

PS NAME (NAZWA PS) → RT → CT → Frequency (Częstotliwość)

- **PS** (Program Service [Usługa programu]) : Podczas wyszukiwania, pokazuje się <PS>, po czym następuje wyświetlenie nazw stacji. Gdy sygnał nie jest wysyłany, wyświetla się <NO PS (BRAK PS)>.
- **RT** (Radio Text [Tekst radiowy]) : Podczas wyszukiwania, pokazuje się <RT>, po czym następuje wyświetlenie wysyłanych przez stację komunikatów tekstowych. Gdy sygnał nie jest wysyłany, wyświetla się <NO RT (BRAK RT)>.
- **Frequency** (Częstotliwość) : Częstotliwość stacji (usługa bez RDS)

Informacje o znakach wyświetlanych na wyświetlaczu

Gdy wyświetlacz pokazuje sygnały PS lub RT, wykorzystywane są następujące znaki.

- Okno wyświetlacza nie rozróżnia dużych i małych liter i zawsze wykorzystuje duże litery.
- W oknie wyświetlacza nie są pokazywane litery z akcentem, <A> na przykład, może oznaczać literę <A> z akcentem, takie jak <A, Å, Ä, Å, A oraz A.>

- Po natychmiastowym zakończeniu wyszukiwania, <PS> oraz <RT> nie pokazują się na wyświetlaczu.

O nadawaniu RDS (Ciąg dalszy)

Wskazanie PTY (Program Type [Typ programu]) i funkcja PTY-SEARCH (PTY-SZUKAJ)

Jedną z korzyści usługi RDS jest to, że można zlokalizować określony rodzaj programu z wstępnie ustawionych kanałów, poprzez określenie kodów PTY.

Aby wyszukać program z użyciem kodów PTY

Przed rozpoczęciem, zapamiętaj...

- Funkcja PTY Search (Szukaj PTY) stosuje się wyłącznie do wstępnie ustawionych stacji.
- Aby w dowolnym czasie procesu zatrzymać szukanie, naciśnij w czasie szukania PTY SEARCH (PTY SZUKAJ).
- Następujące czynności objęte są limitem czasu. Po anulowaniu ustawienia przed zakończeniem, rozpocznij ponownie od czynności 1.
- Po naciśnięciu przycisków podstawowego pilota zdalnego sterowania należy sprawdzić, czy została wybrana stacja FM.

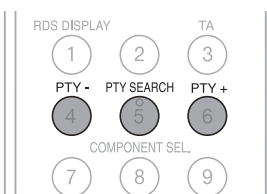

- 1 Naciśnij **PTY SEARCH (PTY SZUKAJ)** podczas słuchania stacji FM.
- 2 Naciśnij **PTY-** lub **PTY+**, aż do wyświetlenia na wyświetlaczu wymaganego kodu PTY.
 - Na wyświetlaczu podane są kody PTY opisane po prawej.
- 3 Naciśnij ponownie **PTY SEARCH (PTY SZUKAJ)**, gdy na ekranie nadal wyświetlany jest kod PTY wybrany w poprzedniej czynności.
 - Moduł centralny wyszukuje 15 wstępnie ustawionych stacji FM, zatrzymuje wyszukiwanie po znalezieniu wybranej stacji i wykonuje dostrojenie do stacji.

Wyświetlacz	Typ programu	Wyświetlacz	Typ programu
NEWS (WIADOMOŚCI)	Wiadomości obejmują ogłoszone opinie i relacje	OTHER M (INNA M)	Inna muzyka - Jazz, muzyka country R&B
AFFAIRS (AKTUALNOŚCI)	Kilka tematów, takich jak sprawy bieżące, dokumenty, dyskusje i analizy.	WEATHER (POGODA)	Pogoda
INFO (INFORMACJE)	Informacje obejmujące miary i wagi, doniesienia i prognozy, sprawy interesujące klienta, informacje medyczne, itd.	FINANCE (FINANSE)	Finanse
SPORT	Sporty	CHILDREN (DZIECI)	Programy dla dzieci
EDUCATE (EDUKACJA)	Edukacja	SOCIAL A (SPRAWY SPOŁECZNE)	Sprawy społeczne
DRAMA (DRAMAT)	Seriale radiowe, itd.	RELIGION (RELIGIA)	Religia
CULTURE (KULTURA)	Kultura narodowa lub lokalna włącznie z problematyką religijną, socjologią, językami, teatrem, itd.	PHONE IN (PROGRAMY Z TELEFONOWANIEM)	Programy z telefonowaniem
SCIENCE (NAUKA)	Natural science and technology (Nauki przyrodnicze i techniczne)	TRAVEL (PODRÓŻE)	Podróże
VARIED (RÓŻNE)	Inne-przemówienia, programy rozrywkowe (quizy, gry), wywiady, przedstawienia komediowe i satyryczne, itd.	LEISURE (CZAS WOLNY)	Czas wolny
POP M	Muzyka pop	JAZZ	Muzyka jazzowa
ROCK M	Muzyka rockowa	COUNTRY	Muzyka Country
M.O.R.M	Muzyka współczesna określana jako „łatwa”.	NATION M (MUZYKA NARODOWA)	Muzyka narodowa
LIGHT M (LEKKA M)	Lekka muzyka klasyczna – Muzyka klasyczna i instrumentalna oraz chóralna	OLDIES (STARE UTWORY)	Stare utwory
CLASSICS (KLASYKA)	Ciężka muzyka klasyczna-muzyka orkiestrowa, symfoniczna, muzyka kameralna i operowa	FOLK M (MUZYKA FOLKOWA)	Muzyka folkowa
		DOCUMENT (DOKUMENT)	Film dokumentalny

Wygodne funkcje

Funkcja timera uśpienia

Można ustawić godzinę, o której odtwarzacz DVD wyłączy się automatycznie.

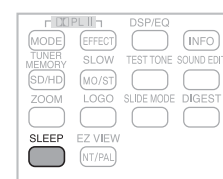

Wciśnij przycisk **SLEEP**.

- Zostanie wyświetlony komunikat <SLEEP (UŚPIENIE)>. Za każdym naciśnięciem przycisku, ustawiony wstępnie czas zmienia się następująco :
10 → 20 → 30 → 60 → 90 → 120 → 150 → OFF.

- Aby zatwierdzić ustawienie timera wyłączenia urządzenia, wciśnij przycisk **SLEEP**.
 - Na ekranie wyświetlony zostanie czas do wyłączenia systemu kina domowego.
 - Ponowne wciśnięcie przycisku zmienia ustawionyuprzednio czas wyłączenia urządzenia.
- Aby wyłączyć timer wyłączenia urządzenia, naciskaj przycisk SLEEP do pojawienia się OFF na wyświetlaczu.

Regulacja jasności wyświetlacza

Jasność wyświetlacza modułu głównego, można regulować, aby nie przeszkadzał w oglądaniu filmu.

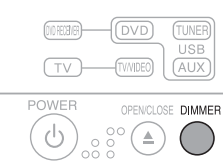

Wciśnij przycisk **DIMMER**.

- Każde naciśnięcie przycisku powoduje zmianę jasności wyświetlacza frontowego.

Funkcja wyciszenia dźwięku (Mute)

Jest to użyteczna funkcja podczas odpowiadania na dzwonek do drzwi lub odbierania telefonu.



Wciśnij przycisk **MUTE**.

- Na wyświetlaczu pojawi się wskazanie <MUTE>.
- Aby przywrócić dźwięk (z tym samym poziomem głośności).



Podczas sterowania telewizorem za pomocą pilota zdalnego sterowania

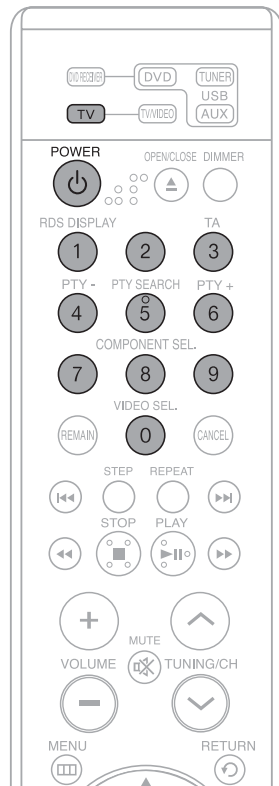

- 1 Wciśnij przycisk **TV**, aby wybrać tryb telewizora.
 - 2 Wciśnij przycisk **ZASILANIE** aby włączyć telewizor.
 - 3 Przy wciśnięciu przycisku **ZASILANIE**, wprowadź kod odpowiadający marce posiadanego telewizora.
 - Jeżeli do marki Twojego telewizora pasuje więcej niż jeden kod, wprowadzaj je po kolei, aby ustalić, który z nich pasuje.
- Przykład : Kod dla telewizora marki Samsung.**
- Przy wciśnięciu przycisku **ZASILANIE**, za pomocą przycisków numerycznych wprowadź kod 00, 15, 16, 17 i 40.
- 4 Wyłączenie telewizora oznacza zakończenie ustawiania.
 - Można użyć do tego przycisków **ZASILANIE TV**, **VOLUME**, **CHANNEL**, i przycisków numerycznych (0~9).

- Pilot zdalnego sterowania może nie działać przy sterowaniu telewizorami niektórych marek. Niektóre operacje również mogą być niedostępne w zależności od marki posiadanego telewizora.
- Jeżeli nie zmienisz kodu sterowania pilotem zdalnego sterowania na kod posiadanego telewizora, pilot będzie domyślnie aktywny dla telewizora Samsung.

Lista kodów różnych marek telewizorów

Nr	Marka	Kod	Nr	Marka	Kod
1	Admiral (M.Wards)	56, 57, 58	44	MTC	18
2	A Mark	01, 15	45	NEC	18, 19, 20, 40, 59, 60
3	Anam	01, 02, 03, 04, 05, 06, 07, 08, 09, 10, 11, 13, 14	46	Nikei	03
			47	Onking	03
4	AOC	01, 18, 40, 48	48	Onwa	03
5	Bell & Howell (M.Wards)	57, 58, 81	49	Panasonic	06, 07, 08, 09, 54, 66, 67, 73, 74
6	Brocsonic	59, 60	50	Penney	18
7	Candle	18	51	Philco	03, 15, 17, 18, 48, 54, 59, 62, 69, 90
8	Cetronic	03	52	Philips	15, 17, 18, 40, 48, 54, 62, 72
9	Citizen	03, 18, 25	53	Pioneer	63, 66, 80, 91
10	Cinema	97	54	Portland	15, 18, 59
11	Classic	03	55	Proton	40
12	Concerto	18	56	Quasar	06, 66, 67
13	Contec	46	57	Radio Shack	17, 48, 56, 60, 61, 75
14	Coronado	15	58	RCA/Proscan	18, 59, 67, 76, 77, 78, 92, 93, 94
15	Craig	03, 05, 61, 82, 83, 84	59	Realistic	03, 19
16	Croslex	62	60	Sampo	40
17	Crown	03	61	Samsung	00, 15, 16, 17, 40, 43, 46, 47, 48, 49, 59, 60, 98
18	Curtis Mates	59, 61, 63			62
19	CXC	03	63	Scott	03, 40, 60, 61
20	Daewoo	02, 03, 04, 15, 16, 17, 18, 19, 20, 21, 22, 23, 24, 25, 26, 27, 28, 29, 30, 32, 34, 35, 36, 48, 59, 90	64	Sears	15, 18, 19
			65	Sharp	15, 57, 64
21	Daytron	40	66	Signature 2000 (M.Wards)	57, 58
22	Dynasty	03	67	Sony	50, 51, 52, 53, 55
23	Emerson	03, 15, 40, 46, 59, 61, 64, 82, 83, 84, 85	68	Soundesign	03, 40
24	Fisher	19, 65	69	Spectricon	01
25	Funai	03	70	SSS	18
26	Futuretech	03	71	Sylvania	18, 40, 48, 54, 59, 60, 62
27	General Electric (GE)	06, 40, 56, 59, 66, 67, 68	72	Symphonic	61, 95, 96
28	Hall Mark	40	73	Tatung	06
29	Hitachi	15, 18, 50, 59, 69	74	Techwood	18
30	Inkel	45	75	Teknika	03, 15, 18, 25
31	JC Penny	56, 59, 67, 86	76	TMK	18, 40
32	JVC	70	77	Toshiba	19, 57, 63, 71
33	KTV	59, 61, 87, 88	78	Vidtech	18
34	KEC	03, 15, 40	79	Videch	59, 60, 69
35	KMC	15	80	Wards	15, 17, 18, 40, 48, 54, 60, 64
36	LG (Goldstar)	01, 15, 16, 17, 37, 38, 39, 40, 41, 42, 43, 44	81	Yamaha	18
37	Luxman	18	82	York	40
38	LXI (Sears)	19, 54, 56, 59, 60, 62, 63, 65, 71	83	Yupiteru	03
39	Magnavox	15, 17, 18, 48, 54, 59, 60, 62, 72, 89	84	Zenith	58, 79
40	Marantz	40, 54	85	Zonda	01
41	Matsui	54	86	Dongyang	03, 54
42	MGA	18, 40			
43	Mitsubishi/MGA	18, 40, 59, 60, 75			

Rozwiązywanie problemów

Sprawdź zawartość poniższej tabeli, jeżeli napotkasz problemy z obsługą niniejszego urządzenia. Jeżeli napotkany problem nie jest opisany w niniejszej tabeli lub jeżeli instrukcje go nie rozwiązują, wyłącz urządzenie, odłącz przewód zasilania i skontaktuj się z najbliższym autoryzowanym punktem serwisowym Samsung.

Problem	Sprawdzenie/ Rozwiązanie
Nie otwiera się taca dysku.	<ul style="list-style-type: none"> ▪ Czy przewód zasilania jest właściwie podłączony do gniazda zasilania? ▪ Wyłącz i ponownie włącz zasilanie.
Płyta nie jest odtwarzana.	<ul style="list-style-type: none"> ▪ Sprawdź numer kodu regionalnego płyty DVD. Płyty DVD zakupione za granicą mogą nie być odtwarzane. ▪ Odtwarzacz nie odtwarza płyt CD-ROM, DVD-ROM. ▪ Sprawdź czy ustawiony poziom dostępu jest prawidłowy.
Odtwarzanie nie rozpoczyna się natychmiast po wciśnięciu przycisku Odtwarzanie/ Pauza.	<ul style="list-style-type: none"> ▪ Sprawdź czy na płycie nie znajdują się zadrapania lub deformacje? ▪ Wytrzyj płytę do czysta.
Nie słychać dźwięku.	<ul style="list-style-type: none"> ▪ Nie słychać dźwięku podczas odtwarzania w trybie ze zwiększoną szybkością, zmniejszoną szybkością i odtwarzania poklatkowego. ▪ Czy głośniki są właściwie podłączone? Czy ustawienia głośników zostały prawidłowo dostosowane? ▪ Czy płyta nie jest poważnie uszkodzona?
Dźwięk wydobywa się z tylko kilku głośników, a nie z wszystkich sześciu.	<ul style="list-style-type: none"> ▪ Podczas odtwarzania CD i słuchania radia, dźwięk wydobywa się tylko z głośników przednich (L/R). Wybierz <PRO LOGIC II> wciskając przycisk (Dolby Pro Logic II) na pilocie zdalnego sterowania, aby uruchomić wszystkie sześć głośników. ▪ Upewnij się, że nagrany dźwięk na płycie DVD jest 5.1-kanalowy. ▪ Jeżeli wybierzesz tryb pracy NONE (wyłączone) głośników C, SLi SR w ustawieniach dźwięku w ekranie ustawień, dźwięk nie będzie emitowany z głośników centralnego, tylnego lewego i prawego. Ustaw opcję SMALL dla tych głośników (C, SL i SR).
Nie jest wytwarzany 5.1-kanalowy dźwięk surround Dolby Digital.	<ul style="list-style-type: none"> ▪ Czy na odtwarzanej płycie znajduje się oznaczenie <Dolby Digital 5.1CH>? Dźwięk jest odtwarzany w trybie Dolby Digital 5.1CH wyłącznie wtedy, gdy w taki sposób jest nagrany na płycie. ▪ Czy ustawienia języka ścieżki dźwiękowej są prawidłowo ustawione na DOLBY DIGITAL 5.1-CH w menu ekranowym ustawień?
Nie działa pilot zdalnego sterowania.	<ul style="list-style-type: none"> • Czy pilot zdalnego sterowania jest używany pod odpowiednim kątem i z właściwej odległości od urządzenia? • Czy baterie pilota są zużyte? • Czy został prawidłowo wybrany tryb pracy pilota zdalnego sterowania (TV/DVD)?

Problem	Sprawdzenie/ Rozwiązanie
<ul style="list-style-type: none"> ▪ Płyta obraca się, ale nie wyświetla się obraz. ▪ Niska jakość i drgania obrazu. 	<ul style="list-style-type: none"> • Czy telewizor jest włączony? • Czy kable video są właściwie podłączone? • Czy na płycie znajdują się zabrudzenia lub czy płyta nie jest uszkodzona? • Płyta DVD może nie być odtwarzana z powodu słabej jakości jej produkcji.
Nie działają funkcje języka audio i wyświetlanych napisów.	<ul style="list-style-type: none"> • Funkcje wyboru języka audio i wyświetlanych napisów nie działają z płytami DVD nie posiadającymi takich możliwości. W zależności od płyty również mogą różnić się w działaniu.
Po wyborze funkcji Menu nie wyświetla się ekran menu.	<ul style="list-style-type: none"> • Czy odtwarzana płyta zawiera Menu?
Nie można zmienić współczynnika proporcji ekranu.	<ul style="list-style-type: none"> • Płyty DVD w formacie 16:9 można odtwarzać w trybie 16:9 lub 4:3 LETTER BOX lub trybie 4:3 PAN SCAN ; ale DVD zakodowane jako 4:3 można odtwarzać wyłącznie jako 4:3. Przeczytaj opis płyty na opakowaniu i wybierz odpowiednią funkcję.
<ul style="list-style-type: none"> ▪ Nie działa moduł główny (Przykład : Zasilanie zanika lub słychać dziwny hałas.) ▪ Odtwarzacz DVD nie działa normalnie. 	<ul style="list-style-type: none"> • Wyłącz zasilanie i przytrzymaj przycisk STOP (ZATRZYMAJ) (■) modułu głównego na dłużej niż 5 sekund. • Używanie funkcji RESET spowoduje usunięcie wszystkich zapisanych ustawień. Nie należy używać tej funkcji, dopóki nie jest to konieczne.
Zapomniane zostało hasło do blokady poziomu dostępu.	<ul style="list-style-type: none"> • Gdy na ekranie modułu głównego pokaże się komunikat "NO DISC (BRAK DYSKU)", przytrzymaj przycisk STOP (ZATRZYMAJ) (■) modułu głównego na dłużej niż 5 sekund. • Na wyświetlaczu pojawi się wskazanie <INITIAL> i zostaną przywrócone ustawienia fabryczne. • Wciśnij przycisk ZASILANIE. Funkcja kasowania RESET usuwa wszystkie ustawienia. Nie należy jej używać, jej dopóki to nie jest konieczne.
Brak odbioru stacji radiowych.	<ul style="list-style-type: none"> • Czy antena została prawidłowo podłączona? • Jeżeli sygnał wejściowy jest za słaby, zainstaluj zewnętrzną antenę FM w rejonie o dobrej jakości sygnału.

Ostrzeżenia dotyczące używania i przechowywania płyt

Małe zadrapania na płycie mogą powodować spadek jakości dźwięku i obrazu i powodować przerwy w odtwarzaniu. Należy więc szczególnie chronić płyty przed zadrapaniem.

Chwyatanie płyt

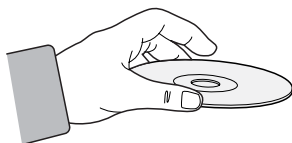

Nie dotykaj odtwarzanej strony płyty.
Płytę trzymaj za krawędzie tak, że na powierzchni nie pozostaną odciski palców.
Nie naklejaj na płytę papieru lub taśmy klejącej.

Przechowywanie płyt

Nie wystawiaj płyt nadziałanie promieni słonecznych

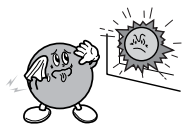

Przechowuj w chłodnym, przewiewnym miejscu

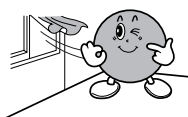

Trzymaj płyty w czystych pudełkach ochronnych. Ustawiaj je pionowo.

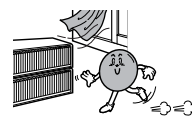

- Nie pozwalaj na zabrudzenie płyt.
- Nie wkładaj do odtwarzacza popękanych płyt lub płyt z zadrapaniami.

Trzymanie i przechowywanie płyt



Po zabrudzeniu płyty odciskami palców lub w inny sposób, umyj ją delikatnym detergentem rozpuszczonym w wodzie i wytrzyj delikatną ściereczką.

- W czasie czyszczenia wykonuj ściereczką ruchy od środka na zewnątrz powierzchni płyty.



- Kondensacja wilgoci może pojawić się w sytuacji, gdy ciepłe powietrze zetknie się z zimnymi częściami wewnątrz odtwarzacza. Jeśli wewnątrz urządzenia wytworzy się wilgoć, odtwarzacz może nie działać prawidłowo. W takim przypadku, wyjmij płytę i pozostaw odtwarzacz włączony na 1 lub 2 godziny.

Lista kodów językowych

Wprowadź właściwy kod dla wykonania ustawień początkowych <Disc Audio>, <Disc Subtitle> i/lub <Disc Menu> (Patrz strona 42).

Kod	Język	Kod	Język	Kod	Język	Kod	Język
1027	Afar	1181	Frisian	1334	Latvian, Lettish	1506	Slovenian
1028	Abkhazian	1183	Irish	1345	Malagasy	1507	Samoaan
1032	Afrikaans	1186	Scots Gaelic	1347	Maori	1508	Shona
1039	Amharic	1194	Galician	1349	Macedonian	1509	Somali
1044	Arabic	1196	Guarani	1350	Malayalam	1511	Albanian
1045	Assamese	1203	Gujarati	1352	Mongolian	1512	Serbian
1051	Aymara	1209	Hausa	1353	Moldavian	1513	Siswati
1052	Azerbaijani	1217	Hindi	1356	Marathi	1514	Sesotho
1053	Bashkir	1226	Croatian	1357	Malay	1515	Sundanese
1057	Byelorussian	1229	Hungarian	1358	Maltese	1516	Swedish
1059	Bulgarian	1233	Armenian	1363	Burmese	1517	Swahili
1060	Bihari	1235	Interlingua	1365	Nauru	1521	Tamil
1069	Bislama	1239	Interlingue	1369	Nepali	1525	Tegulu
1066	Bengali; Bangla	1245	Inupiak	1376	Dutch	1527	Tajik
1067	Tibetan	1248	Indonesian	1379	Norwegian	1528	Thai
1070	Breton	1253	Icelandic	1393	Occitan	1529	Tigrinya
1079	Catalan	1254	Italian	1403	(Afan) Oromo	1531	Turkmen
1093	Corsican	1257	Hebrew	1408	Oriya	1532	Tagalog
1097	Czech	1261	Japanese	1417	Punjabi	1534	Setswana
1103	Welsh	1269	Yiddish	1428	Polish	1535	Tonga
1105	Danish	1283	Javanese	1435	Pashto, Pushto	1538	Turkish
1109	German	1287	Georgian	1436	Portuguese	1539	Tsonga
1130	Bhutani	1297	Kazakh	1463	Quechua	1540	Tatar
1142	Greek	1298	Greenlandic	1481	Rhaeto-Romance	1543	Twi
1144	English	1299	Cambodian	1482	Kirundi	1557	Ukrainian
1145	Esperanto	1300	Kannada	1483	Romanian	1564	Urdu
1149	Spanish	1301	Korean	1489	Russian	1572	Uzbek
1150	Estonian	1305	Kashmiri	1491	Kinyarwanda	1581	Vietnamese
1151	Basque	1307	Kurdish	1495	Sanskrit	1587	Volapuk
1157	Persian	1311	Kirghiz	1498	Sindhi	1613	Wolof
1165	Finnish	1313	Latin	1501	Sangro	1632	Xhosa
1166	Fiji	1326	Lingala	1502	Serbo-Croatian	1665	Yoruba
1171	Faeroese	1327	Laothian	1503	Singhalese	1684	Chinese
1174	French	1332	Lithuanian	1505	Slovak	1697	Zulu

Aparaty cyfrowe

Produkt	Producent	Typ
Finepix-A340	Fuji	Digital Camera
Finepix-F810	Fuji	Digital Camera
Finepix-F610	Fuji	Digital Camera
Finepix-4450	Fuji	Digital Camera
Finepix-S7000	Fuji	Digital Camera
Finepix-A310	Fuji	Digital Camera
KD-310Z	Konica	Digital Camera
Finecam SL300R	Kyocera	Digital Camera
Finecam SL400R	Kyocera	Digital Camera
Finecam SSR	Kyocera	Digital Camera
Finecam Xt	Kyocera	Digital Camera
Dimage-Z1	Minolta	Digital Camera
Dimage Z1	Minolta	Digital Camera
Dimage X21	Minolta	Digital Camera
Coolpix4200	Nikon	Digital Camera
Coolpix4300	Nikon	Digital Camera
Coolpix 2200	Nikon	Digital Camera
Coolpix 3500	Nikon	Digital Camera
Coolpix 3700	Nikon	Digital Camera
Coolpix 4100	Nikon	Digital Camera
Coolpix 5200	Nikon	Digital Camera
Stylus 410 digital	Olympus	Digital Camera
300-digital	Olympus	Digital Camera
U300	Olympus	Digital Camera
X-350	Olympus	Digital Camera
C-760	Olympus	Digital Camera
C-5060	Olympus	Digital Camera
X1	Olympus	Digital Camera
U-mini	Olympus	Digital Camera
Lumix-FZ20	Panasonic	Digital Camera
DMC-FX7GD	Panasonic	Digital Camera
Lumix LC33	Panasonic	Digital Camera
LUMIX DMC-F1	Panasonic	Digital Camera
Optio-S40	Pentax	Digital Camera
Optio-S50	Pentax	Digital Camera
Optio 33LF	Pentax	Digital Camera
Optio MX	Pentax	Digital Camera
Digimax-420	Samsung	Digital Camera
Digimax-400	Samsung	Digital Camera
Sora PDR-T30	Toshiba	Digital Camera
Coolpix 5900	Nikon	Digital Camera
Coolpix S1	Nikon	Digital Camera
Coolpix 7600	Nikon	Digital Camera
DMC-FX7	Panasonic	Digital Camera
Dimage Xt	Minolta	Digital Camera
AZ-1	Olympus	Digital Camera

Pamięci USB Flash

Produkt	Producent	Typ
Cruzer Micro	Sandisk	USB 2.0 USB Flash Drive 128M
Cruzer Mini	Sandisk	USB 2.0 128M
Cruzer Mini	Sandisk	USB 2.0 256M
SONY Micro Vault	Sony	USB 2.0 64MB
FLEX DRIVE	Serotech	USB 2.0 32MB
AnyDrive	AL tech	USB 2.0 128MB
XTICK	LG	USB 2.0 128M
Micro Mini	Imega	USB 2.0 128M
iFlash	Imation	USB 2.0 64M
LG	XTICK(M)	USB 2.0 64M
RiDATA	EZDrive	USB 2.0 64M

Odtwarzacze MP3

Produkt	Producent	Typ
Creative MuVo NX128M	Creative	128 MB MP3 Player
Iriver H320	Iriver	20G HDD MP3 Player
YH-920	Samsung	20G HDD MP3 Player
YP-T7	Samsung	MP3 Player
YP-MT6	Samsung	MP3 Player
YP-T6	Samsung	MP3 Player
YP-53	Samsung	MP3 Player
YP-ST5	Samsung	MP3 Player
YP-T5	Samsung	MP3 Player
YP-60	Samsung	MP3 Player
YP-780	Samsung	MP3 Player
YP-35	Samsung	MP3 Player
YP-55	Samsung	MP3 Player
iAUDIO U2	Cowon	MP3 Player
iAUDIO G3	Cowon	MP3 Player
iAudio M3	Cowon	HDD MP3 Player
SI-M500L	Sharp	256MB MP3 Player
H10	Iriver	MP3 Player
YP-T5 VB	Samsung	MP3 Player
YP-53	Samsung	256MB MP3 Player

OGÓLNE	Pobór mocy	80W
	Waga	4 kg
	Wymiary (szer. x wys. x głęb.)	430 x 65 x 351.5 mm
	Zakres temperatur pracy	+ 5°C ~ + 35°C
TUNER FM	Zakres wilgotności pracy	10% ~ 75%
	Czułość użytkowa	10dB
	Stosunek sygnał/ szum	60dB
WYJŚCIE VIDEO	Zniekształcenia	0.5%
	Composite Video	1.0Vp-p(impedancja obciążenia 75Ω)
	Gniazdo Scart	Compositive Video : 1.0Vp-p(impedancja obciążenia 75Ω) Sygnał RGB : 0.714Vp-p(impedancja obciążenia 75Ω)
	Component Video	Y : 1.0Vp-p(75Ω) Pr : 0.70Vp-p(75Ω) Pb : 0.70Vp-p(75Ω)
WZMACNIACZ	HDMI	Impedancja : 85~115Ω
	Wyjście głośników przednich	100W x 2(3Ω)
	Wyjście głośnika centralnego	100W (3Ω)
	Wyjście głośników tylnych	100W x 2(3Ω)
	Wyjście subwoofera	100W (3Ω)
	Zakres częstotliwości	20Hz~20kHz
	Stosunek sygnał/ szum	75dB
	Separacja kanałów	60dB
Czułość wejścia	(AUX) 400mV	

Dane techniczne (Ciąg dalszy)

HT-THX22

GŁOŚNIKI	System głośników	System 5,1-głośnikowy	
		Głośnik Przedni/ Centralny/ Tylny	Subwoofer
	Impedancja	3Ω x 5	3Ω
	Zakres częstotliwości	140Hz~20KHz	45Hz ~ 160Hz
	Poziom ciśnienia akustycznego	86dB/W/M	86dB/W/M
	Poziom wejścia	100W	100W
	Maksymalna wielkość wejścia	200W	200W
	Wymiary (szer. x wys. x głęb.)	Przedni	90 x 1045 x 95 mm (BAZA PODSTAWY Φ270)
		tylny	90 x 168 x 95 mm
		Centralny	250 x 90 x 95 mm
	Waga	Przedni/tylny	3,25 kg/0,5 kg
		Centralny	0,7 kg
			175 x 320 x 390 mm
			4,6 kg

HT-THX25

GŁOŚNIKI	System głośników	System 5,1-głośnikowy	
		Głośnik Przedni/ Centralny/ Tylny	Subwoofer
	Impedancja	3Ω x 5	3Ω
	Zakres częstotliwości	140Hz~20KHz	45Hz ~ 160Hz
	Poziom ciśnienia akustycznego	86dB/W/M	86dB/W/M
	Poziom wejścia	100W	100W
	Maksymalna wielkość wejścia	200W	200W
	Wymiary (szer. x wys. x głęb.)	Przedni/ tylny	90 x 1045 x 95 mm (BAZA PODSTAWY Φ270)
		Centralny	250 x 90 x 95 mm
	Waga	Przedni/ tylny	3,25Kg/3,0Kg
		Centralny	0,7Kg
			175 x 320 x 390 mm
			4,6Kg

Contact SAMSUNG WORLD WIDE (Kontakt z SAMSUNG WORLD WIDE (OGÓLNOŚWIATOWA SIEĆ SAMSUNG))

If you have any questions or comments relating to Samsung products, please contact the SAMSUNG customer care centre.

Jeśli pojawią się jakiegokolwiek pytania lub komentarze dotyczące produktów Samsung należy skontaktować się z punktem obsługi klienta SAMSUNG.

Region	Kraj	Punkt obsługi klienta	Strona sieci web
North America	CANADA	1-800-SAMSUNG (7267864)	www.samsung.com/ca
	MEXICO	01-800-SAMSUNG (7267864)	www.samsung.com/mx
	U.S.A	1-800-SAMSUNG (7267864)	www.samsung.com
Latin America	ARGENTINE	0800-333-3733	www.samsung.com/ar
	BRAZIL	0800-124-421 4004-0000	www.samsung.com/br
	CHILE	800-726-7864 (SAMSUNG)	www.samsung.com/cl
	COSTA RICA	0-800-507-7267	www.samsung.com/latin
	ECUADOR	1-800-10-7267	www.samsung.com/latin
	EL SALVADOR	800-6225	www.samsung.com/latin
	GUATEMALA	1-800-299-0013	www.samsung.com/latin
	JAMAICA	1-800-234-7267	www.samsung.com/latin
	PANAMA	800-7267	www.samsung.com/latin
	PUERTO RICO	1-800-682-3180	www.samsung.com/latin
	REP. DOMINICA	1-800-751-2676	www.samsung.com/latin
	TRINIDAD & TOBAGO	1-800-7267-864	www.samsung.com/latin
	VENEZUELA	0-800-100-5303	www.samsung.com/latin
COLOMBIA	01-8000112112	www.samsung.com.co	
Europe	BELGIUM	02 201 2418 844 000 844	www.samsung.com/be
	CZECH REPUBLIC	Distributor pro Českou republiku : Samsung Zrt., česká organizační složka Vyskočilova 4, 14000 Praha 4	www.samsung.com/cz
	DENMARK	70 70 19 70	www.samsung.com/dk
	FINLAND	030-6227 515	www.samsung.com/fi
	FRANCE	3260 SAMSUNG or 08 25 08 65 65 (€ 0,15/Min)	www.samsung.com/fr
	GERMANY	01805 - 121213 (€ 0,14/Min)	www.samsung.de
	HUNGARY	06-80-SAMSUNG (7267864)	www.samsung.com/hu
	ITALIA	800-SAMSUNG (7267864)	www.samsung.com/it
	LUXEMBURG	0032 (0)2 201 24 18	www.samsung.lu
	NETHERLANDS	0900 20 200 88 (€ 0,10/Min)	www.samsung.com/nl
	NORWAY	815-56 480	www.samsung.com/no
	POLAND	0 801 801 881	www.samsung.com/pl
	PORTUGAL	80 8 200 128	www.samsung.com/pt
	SLOVAKIA	0800-SAMSUNG (726786)	www.samsung.com/sk
	SPAIN	902 10 11 30	www.samsung.com/es
	SWEDEN	0771-400 200	www.samsung.com/se
	U.K	0870 SAMSUNG (7267864)	www.samsung.com/uk
	Republic of Ireland	0818 717 100	www.samsung.com/uk
	Switzerland	0800-7267864	www.samsung.com/ch
CIS	RUSSIA	8-800-200-0400	www.samsung.ru
	KAZAHSTAN	8-800-080-1188	www.samsung.kz
	UZBEKISTAN	8-800-120-0400	www.samsung.uz
	UKRAINE	8-800-502-0000	www.samsung.com/ur
	LITHUANIA	8-800-77777	www.samsung.lt
	LATVIA	800-7267	www.samsung.com/lv/index.htm
	ESTONIA	800-7267	www.samsung.ee
Asia Pacific	AUSTRALIA	1300 362 603	www.samsung.com/au
	CHINA	800-810-5858, 010-6475 1880	www.samsung.com.cn
	HONG KONG	3698 - 4698	www.samsung.com/hk
	INDIA	3030 8282 1800 110011	www.samsung.com/in
	INDONESIA	0800-112-8888	www.samsung.com/id
	JAPAN	0120-327-527	www.samsung.com/jp
	MALAYSIA	1800-88-9999	www.samsung.com/my
	PHILIPPINES	1800-10-SAMSUNG (7267864)	www.samsung.com/ph
	SINGAPORE	1800-SAMSUNG (7267864)	www.samsung.com/sg
	THAILAND	1800-29-3232 02-689-3232	www.samsung.com/th
	TAIWAN	0800-329-999	www.samsung.com/tw
	VIETNAM	1 800 588 889	www.samsung.com/vn
Middle East & Africa	SOUTH AFRICA	0860 7267864 (SAMSUNG)	www.samsung.com/za
	U.A.E	800SAMSUNG (7267864) 8000-4726	www.samsung.com/mea