



HOOVER

STEAMJET

INSTRUCTION MANUAL

| | |
|------------|----|
| ENGLISH | GB |
| FRANÇAIS | FR |
| DEUTSCH | DE |
| ITALIANO | IT |
| NEDERLANDS | NL |
| PORTUGUÊS | PT |
| ESPAÑOL | ES |
| DANSK | DK |
| NORSK | NO |
| SVENSKA | SE |
| SUOMI | FI |
| ΕΛΛΗΝΙΚΑ | GR |
| РУССКИЙ | RU |
| POLSKI | PL |
| ČESKY | CZ |
| SLOVENČINA | SI |
| TÜRKÇE | TR |



PRINTED IN P.R.C.
48007778/01

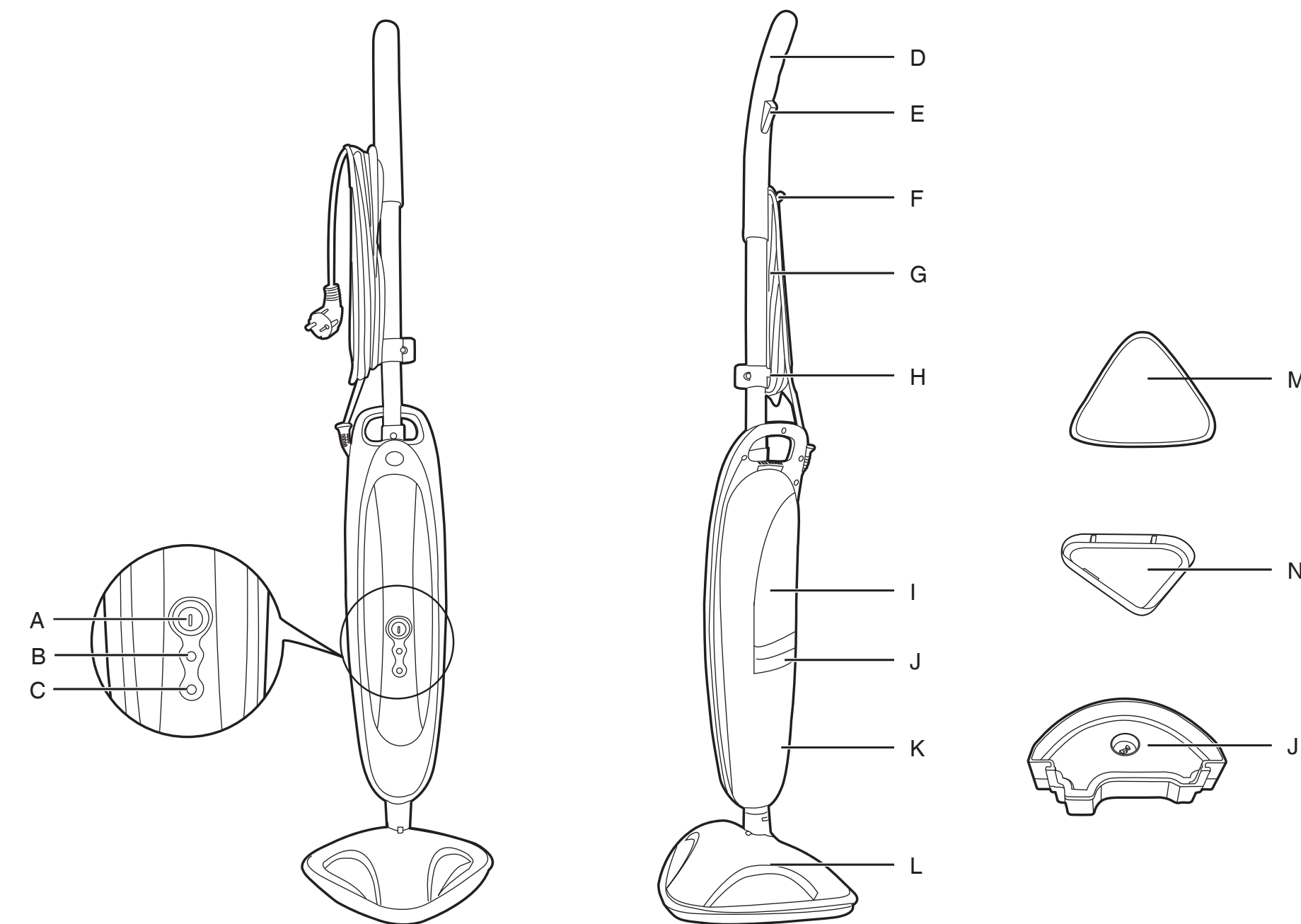

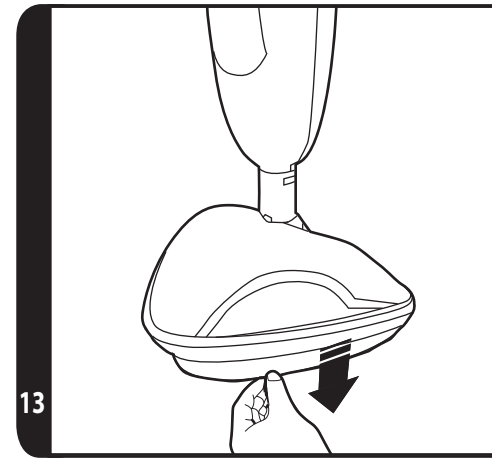
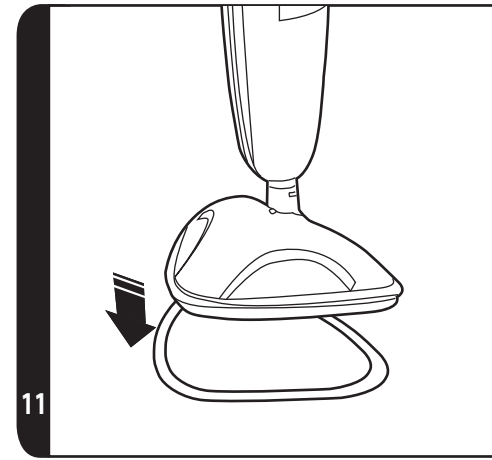
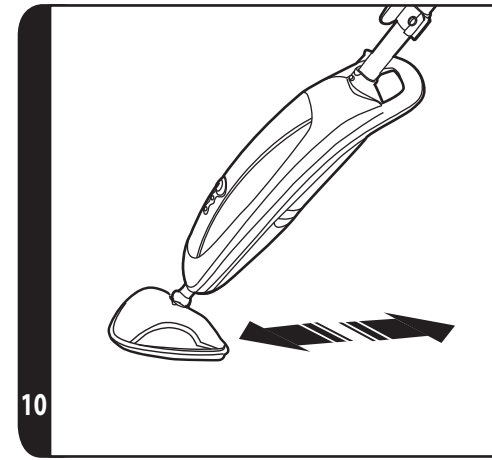
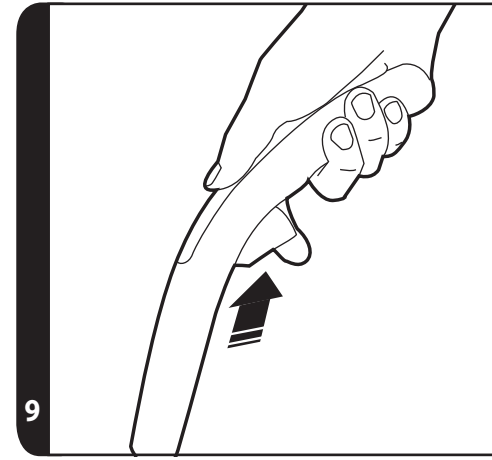
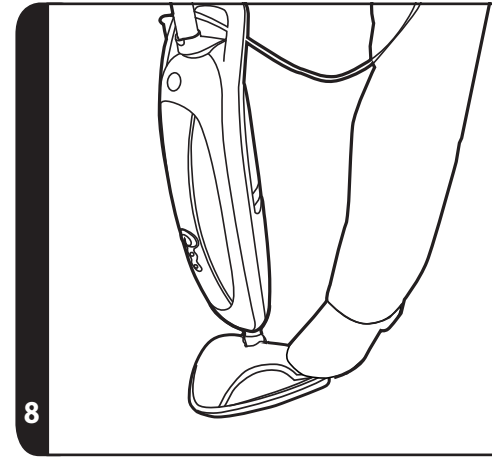
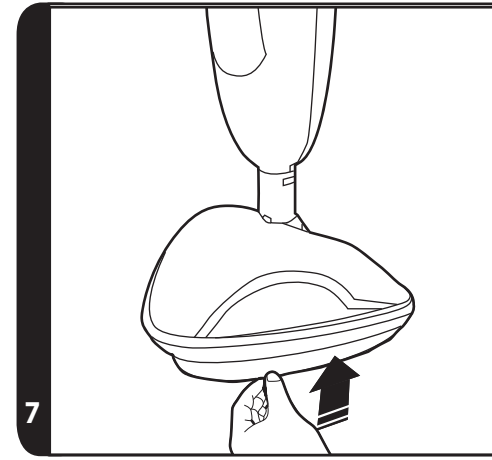
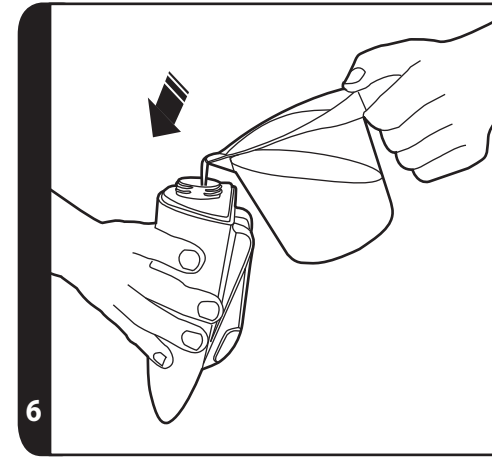
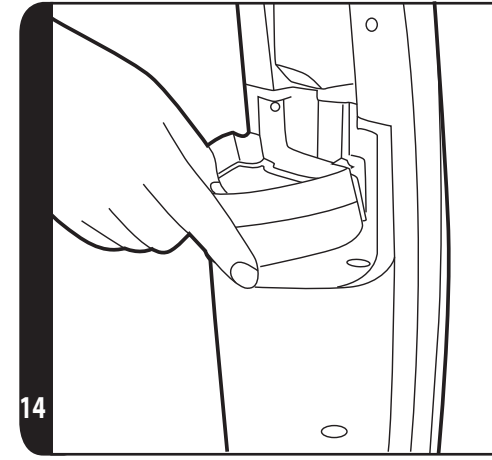
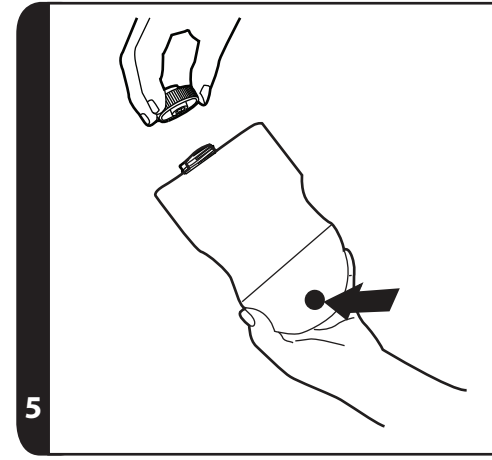
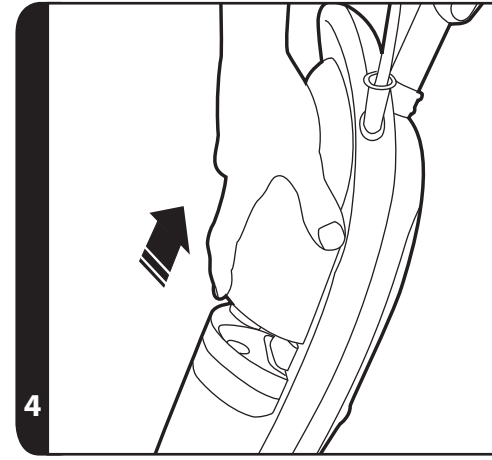
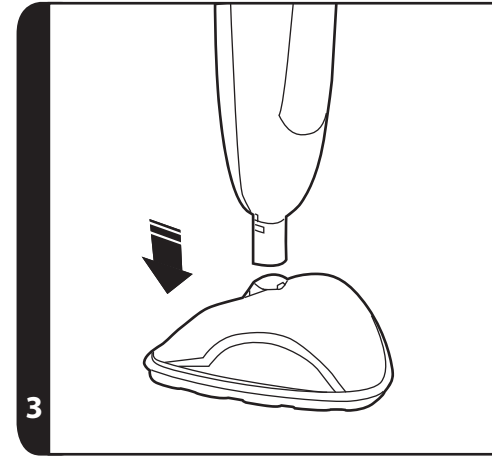
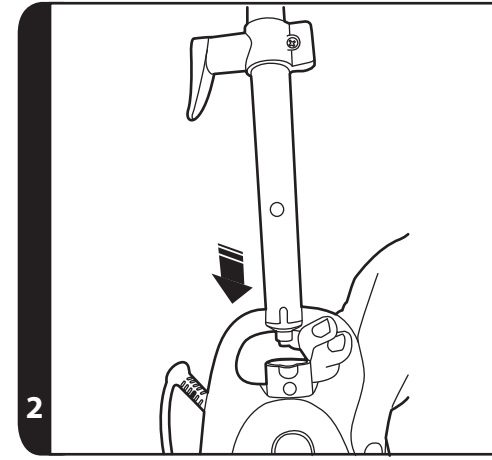

IMPORTANT SAFETY REMINDERS

This cleaner should only be used for domestic cleaning, as described in this user guide. Please ensure that this guide is fully understood before operating the appliance. Use only attachments recommended or supplied by Hoover.

When using cleaning tools ensure to always steady the product with your other hand. This will ensure the product does not fall while in use.

WARNING: Danger of scalding. This product is very hot when used. Avoid any contact with steam.

WARNING: Electricity can be extremely dangerous. This appliance must be earthed. This plug is fitted with a 13 Amp fuse (UK only).

IMPORTANT: The wires in the mains power lead are coloured in accordance with the following code: **Blue – Neutral** **Brown – Live**

AFTER USE: Switch the cleaner off and remove the plug from the electricity supply. Always switch off and remove the plug before cleaning the appliance or attempting any maintenance task.

SAFETY WITH CHILDREN, ELDERLY OR THE INFIRM:

This appliance can be used by children aged from 8 years and above and persons with reduced physical, sensory or mental capabilities or lack of experience and knowledge if they have been given supervision or instruction concerning use of the appliance in a safe way and understand the hazards involved. Children shall not play with the appliance. Cleaning and user maintenance shall not be made by children without supervision.

HOOVER SERVICE: To ensure the continued safe and efficient operation of this appliance we recommend that any servicing or repairs are only carried out by an authorised Hoover service engineer.

IT IS IMPORTANT THAT YOU DO NOT:

- Leave the cleaner unattended while switched on.
- Unplug by pulling on the cord.
- Handle the plug or product with wet hands.
- Use detergents or liquids other than water inside the product.
- Direct steam towards equipment containing electrical components, such as the interior of ovens.
- Put the cleaner in water or other liquids.
- Position the cleaner above you when cleaning the stairs.
- Use your cleaner out of doors.
- Spray with or pick up flammable liquids, cleaning fluids, aerosols or their vapours as this may cause risk of fire / explosion.
- Stand on or wrap the power cord around arms or legs when using the cleaner.
- Use the appliance to clean or direct steam towards people, animals or plants.
- Continue to use your cleaner if it appears to be faulty. If the power cord is damaged stop using the cleaner IMMEDIATELY. To avoid a safety hazard, an authorised Hoover service engineer must replace the power cord.

GETTING TO KNOW YOUR CLEANER

- A. On/Off Button
- B. On Indicator Light (Blue)
- C. Steam Ready Indicator Light (Green)
- D. Handle
- E. Steam Release Trigger
- F. Upper Cord Clip
- G. Power Cord
- H. Lower Cord Clip
- I. Clean Water Tank
- J. Hard Water Filter
- K. Cleaner Main Body
- L. Floor Head
- M. Textile Pad
- N. Carpet Glider

ASSEMBLING YOUR CLEANER

Remove all components from the packaging.

1. Insert the handle into the cleaner main body until it locks into position. [2]
2. Assemble the main body of the cleaner to the Floor Head. [3]

USING YOUR CLEANER

BEFORE YOU BEGIN CLEANING

1. Remove the clean water tank up and out from the cleaner main body. [4]
2. Twist the cap anti clockwise and remove. [5]
3. Fill the clean water tank with cold tap water. Replace cap. [6] Do not add any chemicals, detergents or perfumes to the clean water tank.
4. Re-fit the clean water tank to the cleaner ensuring the hard water filter is in place.
5. Attach a textile pad to the base of the floor head. [7]

IMPORTANT: Always unplug the cleaner when adding water or changing a textile pad.

NOTE: Wash the textile pad prior to use to remove any lint.

STEAM CLEANING HARD FLOORS

NOTE: Always sweep or vacuum the floor prior to use to remove any loose dirt or debris.

IMPORTANT: Do not use the cleaner without a textile pad attached to the floor head.

NOTE: Do not use the carpet glider when cleaning hard floors.

1. Plug the steam cleaner into the main power. The blue ON light will illuminate.
2. After a few seconds the green Steam Ready light will illuminate indicating the cleaner is ready for use.
3. Recline the cleaner by placing a foot on the floor head and lowering the main body towards the floor. [8]
4. To produce steam press the Steam Trigger Button. [9]
5. Move the cleaner slowly backwards and forwards paying particular attention to high traffic areas. [10]

REFRESHING CARPETS

NOTE: Always sweep or vacuum the floor prior to use to remove any loose dirt or debris.

IMPORTANT: Do not use the cleaner without a textile pad attached to the floor head.

1. Attach the carpet glider to the floor head. [11]
2. Plug the steam cleaner into the main power. The blue ON light will illuminate.
3. After a few seconds the green Steam Ready light will illuminate indicating the cleaner is ready for use.
4. Recline the cleaner by placing a foot on the floor head and lowering the main body towards the floor. [8]
5. To produce steam press the Steam Trigger Button. [9]
6. Move the cleaner slowly backwards and forwards paying particular attention to high traffic areas. [10]

CLEANER MAINTENANCE

IMPORTANT: Always ensure the cleaner has fully cooled down before performing any maintenance tasks.

EMPTY THE WATER TANK

1. Unplug the cleaner from the main power and ensure the unit has cooled.
2. Remove the clean water tank for the main body of the cleaner. [4]
3. Twist the cap anti-clockwise and remove. [5]
4. Empty any excess water from the tank. [12] Replace the cap and return to the cleaner.

REMOVING AND CLEANING THE TEXTILE PAD

1. Unplug the cleaner from the main power and ensure the unit has cooled.
2. If necessary remove the carpet glider, then peel the textile pad from the floor base. [13]
3. Wash the textile pad in a washing machine with a mild detergent at max temperature 40°C.

IMPORTANT: Do not use bleach or fabric softener when washing the textile pad.

REPLACING THE HARD WATER FILTER

The cleaner is fitted with a hard water filter. If you live in an area of hard water the filter will discolour over time. Depending on the water hardness and frequency of use the filter should be changed every 6 months.

1. Unplug the cleaner from the main power and ensure the unit has cooled.
2. Remove the clean water tank for the main body of the cleaner. [4]
3. Lift the hard water filter out of the cleaner. [14] Replace with new filter.
4. Reassemble the clean water tank to your cleaner.

NOTE: The condition of the filter will affect the cleaner performance.

TROUBLE SHOOTING

Should you have a problem with the product, complete this simple user checklist before calling your local Hoover service.

The steam stick will not switch on.

- Check the unit is plugged in.
- Check the power cord

The steam stick is not producing steam.

- There may be no water in the clean water tank.
- The tank may not be fitted correctly.

The textile pad won't pick up dirt.

- The cleaning pad may already be saturated with dirt and needs to be washed. Refer to the Maintenance section.

CLEANING FAQs

When is steamjet ready? In approximately 30 seconds.

Can I use steamjet on all floor surfaces? On all hard floors like marble, ceramic, stone, linoleum, sealed hardwood floors and parquet.

Does steamjet emit steam automatically? No, to produce steam you should press the steam trigger button under the handle.

Can I use it vertically? No, steamjet can be used only on hard floor surfaces horizontally.

Can I put detergents or other chemicals inside the tank? No, you would damage the product.

What if in the city where I live the water is very hard? You can use filtered water or you will have to change the filter cassette more often. If you find very weak steam, check steam orifice, you can descale it by inserting small tools into steam orifice if necessary.

When is it time to change the filter cassette? How do you notice it? It depends on the water hardness. Normally 6 months. You will notice that the colour of yellow resin inside the filter cassette becomes a bit dull.

How long will one tank of water last before needing to be refilled? Approximately 20 minutes if you press continuously the trigger.

Is the mop washable? Yes, it can be washed by hand or in the washing machine with a mild detergent at max temperature 40°C. Do not use bleach or fabric softener.

How often should I replace the mop? It depends on different factors above all how hard the floor is. The best way to understand when to change the mop is when the mop is still dirty after having washed it or if you notice that it doesn't perform like before.

IMPORTANT INFORMATION

Hoover spares and Consumables

Always replace parts with genuine Hoover spares. These are available from your local Hoover dealer or direct from Hoover. When ordering parts always quote your model number.

Consumables

Textile Pad: 35601368
Filter: 35601335

Hoover Service

Should you require service at any time, please contact your local Hoover Service Office.

Quality

Hoover's factories have been independently assessed for quality. Our products are made using a quality system which meets the requirements of ISO 9001.

The Environment:

This appliance is marked according to the European Directive 2011/65/EC on Waste Electrical and Electronic Equipment (WEEE). By ensuring this product is disposed of correctly you will help prevent potential negative consequences for the environment and human health, which could otherwise be caused by inappropriate waste handling of this product.

The symbol on the product indicates that this product may not be treated as household waste. Instead it shall be handed over to the appliance collection point for recycling of electrical and electronic equipment. Disposal must be carried out in accordance with the local environmental regulations for waste disposal. For more detailed information about treatment, recovery and recycling of this product, please contact your local city office, your household waste disposal service or the shop where you purchased the product.



CE This product complies with the European Directives 2006/95/EC, 2004/108/EC and 2011/65/EC.

Hoover Limited Pentrebach, Merthyr Tydfil, Mid Glamorgan CF48 4TU

Your Guarantee

The guarantee conditions for this appliance are as defined by our representative in the country in which it is sold. Details regarding these conditions can be obtained from the dealer from whom the appliance was purchased. The bill of sale or receipt must be produced when making any claim under the terms of this guarantee.

Subject to change without notice.

REMARQUES IMPORTANTES CONCERNANT LA SÉCURITÉ

Cet aspirateur doit uniquement être utilisé pour le nettoyage domestique, conformément aux instructions de ce manuel. Veuillez vous assurer que ces instructions sont parfaitement comprises avant d'utiliser l'appareil. N'utilisez que les accessoires recommandés ou fournis par Hoover.

Quand vous utilisez des accessoires de nettoyage, stabilisez toujours l'appareil avec l'autre main pour assurer qu'il ne tombe pas pendant l'usage.

MISE EN GARDE: Risque de brûlures. Lors de son utilisation, ce produit est très chaud. Éviter tout contact avec la vapeur.

MISE EN GARDE: L'électricité peut être extrêmement dangereuse. Cet appareil doit être mis à la terre. Cette fiche est équipée d'un fusible 13 Ampères (uniquement au R.U.).

IMPORTANT : Les fils du cordon d'alimentation sont colorés selon le code suivant :
Bleu – Neutre **Marron – Phase**

APRES UTILISATION: Eteignez l'aspirateur et débranchez la prise de l'alimentation secteur. Eteignez et débranchez toujours l'aspirateur avant de le nettoyer ou de procéder à son entretien.

SÉCURITÉ DES ENFANTS, DES PERSONNES ÂGÉES ET/OU NON APTES À SE SERVIR DE L'APPAREIL :

Cet appareil peut être utilisé par des enfants âgés d'au moins 8 ans et par des personnes ayant des capacités physiques, sensorielles ou mentales réduites, ou n'ayant pas d'expérience ou de connaissances en la matière. Ces dernières doivent recevoir des instructions sur l'utilisation de l'appareil en toute sécurité et comprendre les risques impliqués. Les enfants ne doivent pas jouer avec l'appareil. Le nettoyage et l'entretien ne devraient pas être effectués par des enfants sans supervision.

SERVICE HOOVER : Pour assurer le fonctionnement continu et efficace de cet appareil, nous recommandons de n'en confier l'entretien et les réparations qu'à un réparateur Hoover agréé.

IL EST IMPORTANT DE NE PAS:

- Laisser le balai vapeur sans surveillance lorsqu'il est allumé.
- Débrancher en tirant sur le fil.
- Manipuler la prise ou le produit avec les mains mouillées.
- Utiliser des détergents ou des liquides autres que de l'eau à l'intérieur du produit.
- Vaporiser des équipements contenant des composants électriques, comme à l'intérieur des fours.
- Plonger le balai vapeur dans l'eau ou dans d'autres liquides.
- Placer l'aspirateur plus haut que vous lorsque vous nettoyez des escaliers.
- Utiliser votre balai vapeur en extérieur.
- Pulvériser ou aspirer des liquides inflammables, des produits d'entretien liquides, des aérosols ou leurs vapeurs car cela comporte des risques d'incendie ou d'explosion.
- Marcher sur le cordon d'alimentation ou l'enrouler autour de vos bras ou vos jambes quand vous utilisez l'aspirateur.
- Utiliser votre appareil pour nettoyer ou vaporiser des personnes, des animaux ou des plantes.
- Continuer à utiliser votre aspirateur s'il semble défectueux. Si le cordon d'alimentation

est endommagé, arrêter IMMEDIATEMENT l'aspirateur. Pour éviter les risques d'accident, un réparateur Hoover agréé doit remplacer le cordon d'alimentation.

PREMIÈRE UTILISATION

- A. Commutateur Marche/Arrêt
- B. Voyant lumineux d'allumage (Bleu)
- C. Voyant lumineux vapeur prête (Vert)
- D. Poignée
- E. Gâchette vapeur
- F. Clip cordon supérieur
- G. Cordon d'alimentation
- H. Clip cordon inférieur
- I. Réservoir d'eau propre
- J. Filtre à eau dure
- K. Corps principal du balai vapeur
- L. Tête de balai
- M. Lingette
- N. Support tapis et moquettes

MONTAGE DE L'ASPIRATEUR

Sortez tous les composants de l'emballage.

1. Insérer la poignée dans le corps principal du balai vapeur jusqu'à ce qu'elle se bloque en position. [2]
2. Assembler le corps principal du balai vapeur sur la tête de balai. [3]

UTILISATION DU NETTOYEUR

AVANT DE COMMENCER À NETTOYER

1. Retirer le réservoir d'eau claire du corps principal du nettoyeur. [4]
2. Tourner le bouchon dans le sens contraire des aiguilles d'une montre et le retirer. [5]
3. Remplir le réservoir d'eau propre avec de l'eau froide du robinet. Remettre le bouchon. [6] Ne pas ajouter de produits chimiques, détergents ou parfums dans le réservoir d'eau propre.
4. Replacer le réservoir d'eau propre sur le balai vapeur en s'assurant que le filtre à eau dure est bien en place.
5. Fixer une lingette à la base de la tête de balai. [7]

IMPORTANT : Toujours débrancher le balai vapeur pour ajouter de l'eau ou changer la lingette.

REMARQUE : Laver la lingette en textile avant de retirer les peluches.

NETTOYAGE À LA VAPEUR DES SOLS DURS

REMARQUE: Toujours balayer ou passer l'aspirateur avant utilisation afin d'éliminer toute trace de saleté ou de débris.

IMPORTANT: Ne pas utiliser le balai vapeur sans lingette fixée sur la tête de balai.

REMARQUE: Ne pas utiliser le support tapis et moquettes pour nettoyer les sols durs.

1. Brancher le balai vapeur à la prise de courant. Le voyant bleu ON s'allume.
2. Après quelques secondes, le voyant vert vapeur prête s'allume pour indiquer que le balai vapeur est prêt à l'emploi.
3. Incliner le balai vapeur en plaçant un pied sur la tête de balai et en baissant le corps principal vers le sol. **[8]**
4. Pour générer de la vapeur, appuyer sur la gâchette vapeur. **[9]**
5. Passer le balai vapeur lentement en avant et en arrière en faisant particulièrement attention aux zones encombrées. **[10]**

RAFRAÎCHIR TAPIS ET MOQUETTES

REMARQUE: Toujours balayer ou passer l'aspirateur avant utilisation afin d'éliminer toute trace de saleté ou de débris.

IMPORTANT: Ne pas utiliser le balai vapeur sans lingette fixée sur la tête de balai.

1. Fixer le support tapis et moquettes sur la tête de balai. **[11]**
2. Brancher le balai vapeur à la prise de courant. Le voyant bleu ON s'allume.
3. Après quelques secondes, le voyant vert vapeur prête s'allume pour indiquer que le balai vapeur est prêt à l'emploi.
4. Incliner le balai vapeur en plaçant un pied sur la tête de balai et en baissant le corps principal vers le sol. **[8]**
5. Pour générer de la vapeur, appuyer sur la gâchette vapeur. **[9]**
6. Passer le balai vapeur lentement en avant et en arrière en faisant particulièrement attention aux zones encombrées. **[10]**

MAINTENANCE DU BALAI VAPEUR

IMPORTANT: Toujours s'assurer que le balai vapeur a refroidi avant toute opération de maintenance.

VIDER LE RÉSERVOIR D'EAU

1. Débrancher le balai vapeur de la prise de courant et s'assurer que l'appareil a refroidi.
2. Retirer le réservoir d'eau propre du corps principal du balai vapeur. **[4]**
3. Tourner le bouchon dans le sens contraire des aiguilles d'une montre et le retirer. **[5]**
4. Vider l'excès d'eau du réservoir. **[12]** Remettre le bouchon et retourner au balai vapeur.

RETIRER ET LAVER LES LINGETTES

1. Débrancher le balai vapeur de la prise de courant et s'assurer que l'appareil a refroidi.
2. Au besoin, retirer le support tapis et moquettes, puis enlever la lingette de la base. **[13]**
3. Laver la lingette au lave linge avec un détergent doux à une température de 40°C maximum.

IMPORTANT: Ne pas utiliser d'eau de javel ou d'assouplissant pour le lavage des lingettes.

REMPLENER LE FILTRE À EAU DURE

Le balai vapeur est équipé d'un filtre à eau dure. Si vous habitez dans une région où l'eau est dure, le filtre changera de couleur au fil du temps. En fonction de la dureté de l'eau et de la fréquence d'utilisation, le filtre devrait être changé tous les 6 mois.

1. Débrancher le balai vapeur de la prise de courant et s'assurer que l'appareil a refroidi.
2. Retirer le réservoir d'eau propre du corps principal du balai vapeur. **[4]**
3. Retirer le filtre à eau dure du balai vapeur. **[14]** Le remplacer par un nouveau filtre.
4. Remonter le réservoir d'eau propre sur le balai vapeur.

NOTE: La performance du balai vapeur dépend de la condition du filtre.

DÉPANNAGE

En cas de problèmes avec l'appareil, effectuez les vérifications de la liste de vérifications avant d'appeler le service après-vente Hoover.

Le balai vapeur ne s'allume pas.

- Vérifier que l'appareil est bien branché.
- Vérifier le cordon d'alimentation.

Le balai vapeur ne génère pas de vapeur.

- Il se peut qu'il n'y ait pas d'eau dans le réservoir d'eau propre.
- Le réservoir peut être mal mis en place.

La lingette ne ramasse pas la saleté.

- La lingette est peut-être déjà trop sale et a besoin d'être lavée. Il faut se référer au chapitre Entretien.

FAQS NETTOYAGE

Quand est-ce que steamjet est prêt ? En 30 secondes environ.

Puis-je utiliser steamjet sur tous les sols ? Sur tous les sols durs comme le marbre, la céramique, la pierre, le linoléum, les planchers en bois franc scellé et le parquet.

Est-ce que steamjet émet de la vapeur automatiquement ? Non, pour produire de la vapeur vous devez appuyer sur le bouton de déclenchement de vapeur situé sous la poignée.

Puis-je l'utiliser verticalement ? Non, sur les surfaces dures, steamjet peut uniquement être utilisé horizontalement.

Puis-je rajouter du détergeant ou des produits chimiques dans le réservoir ? Non, vous endommageriez l'appareil.

Que faire si l'eau de la région où j'habite est très dure ? Vous pouvez utiliser de l'eau filtrée ou vous aurez à remplacer plus fréquemment la cassette du filtre. Si vous trouvez qu'il y a très peu de vapeur, vérifiez l'orifice de la vapeur ; vous pouvez le déboucher en insérant de petits instruments dans l'orifice, le cas échéant.

Quand est-ce qu'il faut remplacer la cassette du filtre ? Comment s'en rendre compte ? Cela dépend de la dureté de l'eau. Normalement, la période est de 6 mois. Vous remarquerez que la couleur de la résine jaune à l'intérieur de la cassette du filtre devient un peu terne.

Combien de temps dure un réservoir plein avant d'avoir à le remplir à nouveau ? 20 minutes environ si vous actionnez la vapeur en continue.

Est-ce que le balai est lavable ? Oui, il peut être lavé à la main ou en machine avec un détergent doux à une température maximale de 40 °c. Ne pas utiliser de javel ou d'adoucissant

Quelle est la fréquence de remplacement du balai ? Cela dépend de plusieurs facteurs, notamment, la dureté du sol. La meilleure méthode consiste à remplacer le balai lorsqu'il est encore sale après l'avoir lavé ou si vous remarquez qu'il ne fonctionne pas comme avant.

INFORMATIONS IMPORTANTES

Pièces détachées et consommables Hoover

Remplacer toujours les pièces par des pièces détachées originales de la marque Hoover. Celles-ci sont disponibles auprès de votre revendeur Hoover. Lors de la commande de pièces, veuillez toujours préciser le numéro de votre modèle.

Consommables

Lingette en textile : 35601368
Filtre : 35601335

Service Hoover

Pour toute intervention à tout moment, veuillez contacter le service après-vente Hoover le plus proche.

Qualité

La qualité des usines Hoover a fait l'objet d'une évaluation indépendante. Nos produits sont fabriqués selon un système de qualité conforme à la norme ISO 9001.

Environnement :

Cet appareil porte des marques conformes à la directive européenne 2011/65/EC relative aux déchets d'équipements électriques et électroniques (DEEE). Si vous jetez ce produit convenablement, vous contribuerez à éviter des conséquences potentiellement nuisibles pour l'environnement et pour la santé.

Le symbole figurant sur le produit indique qu'il ne peut pas être mis au rebut avec les ordures ménagères. Vous devez le déposer dans un centre de recyclage des déchets électriques et électroniques. La mise au rebut doit être effectuée conformément à la réglementation locale en matière de déchets. Pour obtenir des compléments d'information sur le traitement, la récupération et le recyclage de ce produit, merci de contacter votre municipalité, le service local des ordures ménagères ou le revendeur du produit.



CE Ce produit est conforme aux Directives Européennes 006/95/EC, 2004/108/EC et 2011/65/EC.

Hoover Limited Pentrebach, Merthyr Tydfil, Mid Glamorgan CF48 4TU

Votre garantie

Les conditions de garantie de cet appareil sont définies par notre représentant dans le pays où il est vendu. Pour tout renseignement concernant ces conditions, contacter le revendeur de l'appareil. Toute réclamation concernant les conditions de cette garantie doit être accompagnée par la facture d'achat ou le reçu.

Ces conditions peuvent être modifiées sans préavis.

WICHTIGE SICHERHEITSHINWEISE

Dieses Gerät darf nur zur Reinigung im Haushalt gemäß dieser Bedienungsanleitung verwendet werden. Vor dem Gebrauch des Gerätes muss die vorliegende Bedienungsanleitung gelesen und vollständig verstanden worden sein. Verwenden Sie nur von Hoover empfohlene oder gelieferte Zubehörteile.

Bei der Verwendung der Zubehörteile das Gerät immer sicher festhalten. Auf diese Weise kann es nicht umfallen.

WARNUNG: Verbrühungsgefahr. Dieses Gerät wird bei der Benutzung sehr heiß. Jeden Kontakt mit Dampf vermeiden.

ACHTUNG: Elektrizität kann gefährlich sein! Dieses Gerät muss geerdet werden. Der Netzstecker enthält eine Sicherung von 13 A (nur GB).

WICHTIG: Die einzelnen Drähte des Netzkabels sind wie folgt farbig gekennzeichnet:
Blau – Nullleiter **Braun – Stromführend**

NACH JEDEM GEBRAUCH: Gerät ausschalten und Netzstecker aus der Steckdose ziehen. Auch vor der Reinigung oder Wartung das Gerät stets ausschalten und den Netzstecker aus der Steckdose ziehen.

SICHERHEIT IN BEZUG AUF KINDER:

Dieses Gerät darf von Kindern ab 8 Jahren sowie körperlich, geistig oder sensorisch behinderten Personen bzw. Personen ohne Erfahrung und Kenntnisse im Gebrauch nur unter Aufsicht oder unter Anleitung für die sichere Benutzung und den damit verbundenen Gefahren benutzt werden. Kinder sollten nicht unbeaufsichtigt mit dem Gerät spielen. Die Reinigungs- und Wartungsarbeiten, die vom Benutzer ausgeführt werden können, dürfen von Kindern nur unter Aufsicht ausgeführt werden.

HOOVER-KUNDENDIENST: Um auf Dauer den sicheren und effizienten Betrieb dieses Gerätes zu gewährleisten, empfehlen wir, Wartungs- und Reparaturarbeiten ausschließlich von einem zugelassenen Hoover-Kundendiensttechniker durchführen zu lassen.

WICHTIGE SICHERHEITSHINWEISE:

- Das eingeschaltete Gerät NIE unbeaufsichtigt lassen.
- NIE am Netzkabel ziehen, um den Netzstecker aus der Steckdose zu ziehen.
- Den Netzstecker oder das Gerät NIEMALS mit nassen Händen benutzen.
- KEINE anderen Reinigungsmittel oder Flüssigkeiten, als Wasser mit dem Gerät verwenden.
- KEINEN Dampf in Richtung von Geräten, z.B. in einen Backofen, mit elektrischen Bauteilen richten.
- Das Gerät NIEMALS in Wasser oder andere Flüssigkeiten tauchen.
- Positionieren Sie den Staubsauger bei der Reinigung von Treppen nicht oberhalb Ihres Standortes!
- Reiniger AUF KEINEN FALL im Freien verwenden.

- Brennbare Flüssigkeiten, Flüssigreiniger, Aerosole oder Aerosoldämpfe weder [in Staubsaugernähe] versprühen, noch aufsaugen, da diese brennbar sind bzw. zu einer Explosion führen könnten.
- Stellen Sie sich beim Gebrauch des Staubsaugers nicht auf das Netzkabel und wickeln es sich nicht um Arme oder Beine.
- Das Gerät NIEMALS zur Reinigung von Tieren oder Pflanzen verwenden oder den Dampfstrahl direkt auf Menschen richten.
- Das Gerät bitte nicht mehr benutzen, wenn ein Defekt des Gerätes vorliegt oder vermutet wird. Ist das Netzkabel beschädigt, darf das Gerät NICHT mehr benutzt werden. Im Falle eines Defektes, darf das Netzkabel nur durch einen autorisierten Hoover-Kundendiensttechniker ausgetauscht werden.

BEZEICHNUNG DER TEILE

- A. Ein/Aus-Taste
- B. Betriebsbereitschaftsleuchte (Blau)
- C. Anzeigeleuchte Dampf fertig (Grün)
- D. Handgriff
- E. Dampffreigabetaste
- F. Oberer Kabelhalterungsclip
- G. Netzkabel
- H. Unterer Kabelhalterungsclip
- I. Frischwassertank
- J. Filter für hartes (sehr kalkhaltiges) Wasser
- K. Gerätekorpus
- L. Große Bodendüse (zur Reinigung von großen Flächen)
- M. Textiles Reinigungstuch
- N. Teppichgleitauflage

ZUSAMMENBAU DES GERÄTES

Nehmen Sie alle Teile des Gerätes aus dem Karton.

1. Handgriff in die entsprechende Öffnung am Korpus des Gerätes einführen, bis er eingerastet ist. [2]
2. Befestigen Sie das Hauptgehäuse des Gerätes an der Bodendüse. [3]

GEBRAUCH DES STAUBSAUGERS

BEVOR SIE MIT DEN REINIGUNGSARBEITEN BEGINNEN

1. Nehmen Sie den Frischwassertank nach oben vom Gerätekorpus des Reinigers ab. [4]
2. Drehen Sie den Deckel entgegen des Uhrzeigersinns und nehmen diesen ab. [5]

- Füllen Sie den Frischwassertank mit kaltem Leitungswasser. Schrauben Sie den Deckel wieder zu. **[6]** Fügen Sie zum Frischwasser im Tank keine Chemikalien, Reinigungsmittel oder Duftstoffe hinzu.
- Frischwassertank wieder am Gerät anbringen und sicherstellen, dass der Filter für hartes (besonders kalkhaltiges) Wasser montiert ist.
- Befestigen Sie ein textiles Reinigungstuch unten an der Bodendüse. **[7]**

WICHTIG: Ziehen Sie immer den Netzstecker aus der Steckdose, wenn Sie Wasser hinzufügen oder ein Stoffpad austauschen.

HINWEIS: Waschen Sie das Reinigungstuch vor der Benutzung, um alle Anschmutzungen zu entfernen.

REINIGUNG VON HARTBÖDEN MIT DAMPF

HINWEIS: Fegen Sie den Fußboden vor der Reinigung, um losen Schmutz oder Ablagerungen zu entfernen.

WICHTIG: Benutzen Sie den Reiniger niemals ohne textiles Reinigungstuch an der Bodendüse

HINWEIS: Benutzen Sie den Teppichgleiter nicht zur Reinigung von Hartböden.

- Stecken Sie den Netzstecker des Dampfreinigers in die Steckdose. Die blaue Kontrollleuchte leuchtet auf.
- Nach einigen Sekunden leuchtet die grüne Kontrollleuchte (Dampf fertig) ebenfalls auf und zeigt an, dass das Gerät einsatzbereit ist.
- Die Parkposition lösen, indem Sie den Fuß auf die Bodendüse stellen und den Gerätekorpus vorsichtig absenken. **[8]**
- Um Dampf zu erzeugen, die Dampffreigabetaste betätigen. **[9]**
- Bewegen Sie den Reiniger langsam vor und zurück und achten dabei besonders auf stark beanspruchte Bereiche. **[10]**

TEPPICHE AUFFRISCHEN

HINWEIS: Fegen Sie den Fußboden vor der Reinigung, um losen Schmutz oder Ablagerungen zu entfernen.

WICHTIG: Benutzen Sie den Reiniger niemals ohne textiles Reinigungstuch an der Bodendüse

- Befestigen Sie den Teppichgleiter unter der großen Bodendüse. **[11]**
- Stecken Sie den Netzstecker des Dampfreinigers in die Steckdose. Die blaue Kontrollleuchte leuchtet auf.
- Nach einigen Sekunden leuchtet die grüne Kontrollleuchte (Dampf fertig) ebenfalls auf und zeigt an, dass das Gerät einsatzbereit ist.
- Die Parkposition lösen, indem Sie den Fuß auf die Bodendüse stellen und den Gerätekorpus vorsichtig absenken. **[8]**
- Um Dampf zu erzeugen, die Dampffreigabetaste betätigen. **[9]**
- Bewegen Sie den Reiniger langsam vor und zurück und achten dabei besonders auf stark beanspruchte Bereiche. **[10]**

GERÄTEWARTUNG

WICHTIG: Vergewissern Sie sich vor Wartungsarbeiten immer, dass das Gerät ganz abgekühlt ist.

Wassertank entleeren

- Ziehen Sie den Netzstecker aus der Steckdose und warten bis der Reiniger komplett abgekühlt ist.
- Nehmen Sie den Frischwassertank vom Gerät ab. **[4]**
- Drehen Sie den Deckel entgegen des Uhrzeigersinns und nehmen Sie diesen ab. **[5]**
- Gießen Sie das Wasser aus dem Tank. **[12]** Schrauben Sie den Deckel wieder zu und befestigen den Tank am Gerät.

Entfernen und Reinigen des textilen Reinigungstuchs.

- Ziehen Sie den Netzstecker aus der Steckdose und warten bis der Reiniger komplett abgekühlt ist.
- Falls erforderlich, entfernen Sie zunächst den Teppichgleiter und lösen dann das Reinigungstuch von der Bodendüse. **[13]**
- Waschen Sie das Reinigungstuch mit einem milden Waschmittel bei max. 40 °C in der Waschmaschine.

WICHTIG: Verwenden Sie kein Bleichmittel oder Weichspüler beim Waschen des Reinigungstuches.

Austauschen des Filters für hartes Wasser

Das Gerät ist mit einem Filter für hartes Wasser ausgestattet. Wenn Sie in einer Region mit hartem (besonders kalkhaltigem) Wasser leben, wird der Filter im Laufe der Zeit seine Farbe verlieren. Abhängig vom Härtegrad des Wassers und der Häufigkeit der Benutzung des Filters sollte dieser spätestens alle 6 Monate ausgetauscht werden.

- Ziehen Sie den Netzstecker aus der Steckdose und warten bis der Reiniger komplett abgekühlt ist.
- Nehmen Sie den Frischwassertank vom Gerät ab. **[4]**
- Entfernen Sie den Filter für hartes Wasser aus den Reiniger. **[14]** Setzen Sie den neuen Filter ein.
- Befestigen Sie den Frischwassertank wieder am Gerät.

NOTE: Der Zustand des Filters beeinflusst die Reinigungsleistung.

FEHLERBEHEBUNG

Bitte prüfen Sie zunächst die einzelnen Punkte dieser Prüfliste, bevor Sie sich bei einem Problem an Ihre zuständige Hoover-Kundendienststelle wenden.

Die Dampffreigabetaste funktioniert nicht.

- Überprüfen Sie, ob der Netzstecker in die Steckdose gesteckt wurde.
- Überprüfen Sie das Netzkabel.

Das Gerät erzeugt keinen Dampf.

- Überprüfen Sie bitte den Wasserstand im Frischwassertank.
- Der Tank wurde nicht korrekt befestigt.

Das Reinigungstuch nimmt keinen Schmutz mehr auf.

- Überprüfen Sie bitte, ob das Reinigungstuch evtl. gereinigt werden muss. Siehe Kapitel Wartung.

F&A ZUR REINIGUNG

Wann ist das Gerät betriebsbereit? Nach ungefähr 30 Sekunden.

Darf ich das Gerät auf allen Fußbodenoberflächen benutzen? Nein, nur auf harten Fußböden, wie z.B. Marmor, Keramik, Fliesen, Linoleum, versiegelten Hartholzböden oder Parkett. Bitte beachten Sie unbedingt die Hinweise des Bodenherstellers, die maßgebend sind.

Kann ich die Dampffreigabe kontrollieren? Ja, um Dampf freizugeben müssen Sie den Schalter unten am Handgriff drücken.

Darf ich ihn auch auf senkrechten Flächen benutzen? Nein, das Gerät darf nur auf Fußböden verwendet werden.

Darf ich Reinigungsmittel oder andere Chemikalien in den Tank füllen? Nein, diese würden das Produkt beschädigen.

Was mache ich, wenn das Wasser in der Stadt in der ich lebe, sehr hart (kalkhaltig) ist? Sie können entweder gefiltertes Wasser verwenden oder Sie müssen die Filterkassette häufiger auswechseln. Wenn nur wenig Dampf erzeugt wird, überprüfen Sie bitte die Dampfdüse. Sie können die Düse bei Bedarf mit einem geeigneten Werkzeug vorsichtig von Kalkrückständen befreien.

Wann muss die Filterkassette ausgetauscht werden? Wie merke ich das? Dies hängt vom Härtegrad (Kalkgehalt) des Wassers ab. Normalerweise nach spätestens sechs Monaten. Sie werden feststellen, dass die Farbe des gelben Harzes in der Filterkassette verblasst.

Wie lange kann ich mit einer Tankfüllung Wasser arbeiten, bevor ich den Tank wieder auffüllen muss? Ungefähr 20 Minuten, wenn Sie die Dampffreigabetaste ununterbrochen gedrückt halten.

Darf ich das textile Reinigungstuch waschen? Ja, Sie dürfen es mit einem milden Waschmittel bei max. 40 °C von Hand oder in der Waschmaschine waschen. Verwenden Sie dabei kein Bleichmittel oder Weichspüler.

Wie häufig muss ich das Reinigungstuch austauschen? Dies hängt von verschiedenen Faktoren, insbesondere von der Härte des Fußbodens ab. Der beste Zeitpunkt um das Reinigungstuch auszutauschen ist, wenn Sie es gewaschen haben und es trotzdem noch schmutzig ist oder wenn Sie feststellen, dass es nicht mehr richtig reinigt.

WICHTIGE INFORMATIONEN

Hoover Original-Ersatzteile und Verbrauchsteile

Verwenden Sie stets Original-Ersatzteile von Hoover. Diese sind über den Hoover Kundendienst erhältlich. Geben Sie bei der Bestellung von Ersatzteilen bitte stets die komplette 16stellige Matrikelnummer (Typenplakette auf der Rückseite des Gerätes) Ihres Gerätemodells an.

Verbrauchsteile

Textiles Reinigungstuch (Stoffpad): 35601368
Filter: 35601335

Hoover-Kundendienst

Zur Wartung oder Reparatur Ihres Produktes wenden Sie sich bitte an Ihre zuständige Hoover-Kundendienststelle.

Qualität

Die Hoover-Werke wurden unabhängig voneinander jeweils einer Qualitätsprüfung unterzogen. Unsere Produkte werden nach einem Qualitätsstandard hergestellt, der die Anforderungen von ISO 9001 erfüllt.

Umweltschutz:

Dieses Elektrohaushaltsgerät ist entsprechend der EURichtlinie 2011/65/EC über Elektro- und Elektronik-Altgeräte (WEEE) gekennzeichnet. Durch die sichere und umweltgerechte Entsorgung dieses Produktes tragen Sie dazu bei, mögliche negative Auswirkungen auf die Umwelt und die Gesundheit des Menschen zu verhindern.



Das am Produkt angebrachte Symbol gibt an, dass dieses Produkt nicht als Hausmüll behandelt werden darf, sondern an einer entsprechenden Sammelstelle für das Recycling von elektrischen und elektronischen Geräten zu entsorgen ist. Die Entsorgung ist in Übereinstimmung mit allen geltenden Vorschriften für die umweltgerechte Abfallentsorgung vorzunehmen. Ausführlichere Informationen über die Müllbehandlung und das Recycling dieses Produktes erhalten Sie von der zuständigen Umweltbehörde, der Müllentsorgungstelle Ihrer Kommune oder dem Händler, bei dem Sie das Produkt erworben haben.

 Dieses Gerät erfüllt die Europäischen Richtlinien 2006/95/EG, 2004/108/EG und 2011/65/EG.

Hoover Limited Pentrebach, Merthyr Tydfil, Mid Glamorgan CF48 4TU

Garantieerklärung

Die Garantiebestimmungen für dieses Gerät entsprechen den Richtlinien des Landes, in dem Sie das Gerät erworben haben. Weitere Einzelheiten dazu erhalten Sie vom Händler, bei dem Sie das Gerät erworben haben oder aus dem roten Garantieheft, das der Verpackung beiliegt. Bitte bewahren Sie den Kaufbeleg sorgfältig auf, denn er wird für eventuell auftretende Garantieansprüche benötigt.

Änderungen vorbehalten.

AVVERTENZE IMPORTANTI PER LA SICUREZZA

Questo apparecchio deve essere utilizzato esclusivamente in ambito domestico per interventi di pulizia, secondo le istruzioni riportate nel presente documento. Accertarsi di aver compreso le istruzioni prima di mettere in funzione l'apparecchio. Utilizzare solo accessori consigliati o forniti da Hoover.

Quando si utilizzano accessori di pulizia, assicurarsi sempre di tenere fermo il prodotto con l'altra mano. In questo modo si impedisce al prodotto di cadere mentre è in uso.

AVVERTENZA: Pericolo di scottature. Questo prodotto è molto caldo quando è in uso. Evitare il contatto con il vapore.

AVVERTENZA: l'elettricità può essere estremamente pericolosa. **QUESTO APPARECCHIO RICHIEDE LA MESSA A TERRA. LA SPINA È MUNITA DI UN FUSIBILE DA 13 AMPERE (SOLO REGNO UNITO).**

IMPORTANTE: i fili contenuti nel cavo di alimentazione sono colorati secondo il seguente codice: **Blu – Neutro** **Marrone – Fase**

DOPO L'UTILIZZO: spegnere l'apparecchio e scollegare la spina dalla presa di corrente. Prima di procedere alla pulizia dell'apparecchiatura o di effettuare qualsiasi operazione di manutenzione, spegnere sempre l'apparecchio e scollegare la spina.

SICUREZZA CON I BAMBINI, GLI ANZIANI O DISABILI:

Questo apparecchio può essere utilizzato da bambini di almeno 8 anni e da persone dalle ridotte capacità fisiche, sensoriali o mentali o mancanza di esperienza e conoscenza, solo se sono controllati od istruiti all'uso dell'apparecchio in modo sicuro e in piena consapevolezza del pericolo che potrebbe presentarsi. I bambini non possono giocare con l'apparecchio. Pulizia e manutenzione non possono essere eseguite da bambini senza sorveglianza da parte di una persona responsabile.

ASSISTENZA HOOVER: per garantire un funzionamento sempre sicuro ed efficiente dell'apparecchiatura, si consiglia di fare eseguire eventuali interventi di assistenza o di riparazione dai tecnici del servizio assistenza autorizzato Hoover.

È IMPORTANTE EVITARE DI:

- Lasciare l'apparecchio incustodito quando è acceso.
- Scollegarlo tirando il cavo.
- Maneggiare la spina o l'apparecchio con le mani bagnate.
- Utilizzare detersivi o altri liquidi diversi dall'acqua all'interno dell'apparecchio.
- Dirigere direttamente il vapore verso apparecchiature contenenti componenti elettrici, come ad esempio l'interno di forni.
- Immergere l'apparecchio in acqua o in altri liquidi.
- Collocare l'apparecchio in una posizione più alta rispetto alla propria quando si puliscono delle scale.
- Usare l'apparecchio in ambienti esterni.

- Vaporizzare o aspirare liquidi infiammabili, liquidi detersivi, aerosol o i loro vapori poiché ne può derivare un rischio di incendio/esplosione.
- Calpestare il cavo di alimentazione dell'apparecchio o avvolgerlo intorno alle braccia o alle gambe durante l'uso.
- Utilizzare l'apparecchio per pulire o dirigere il getto di vapore verso persone, animali o piante.
- Continuare a utilizzare l'apparecchio in caso di presunto guasto. Se il cavo di alimentazione è danneggiato, interrompere IMMEDIATAMENTE l'utilizzo dell'apparecchio. Per evitare pericoli, il cavo di alimentazione dovrà essere sostituito da un tecnico del servizio assistenza autorizzato Hoover.

DESCRIZIONE DELL'ASPIRAPOLVERE:

- A. Pulsante Di Accensione/Spengimento
- B. Spia Accensione (Blu)
- C. Spia "Vapore Pronto" (Verde)
- D. Impugnatura
- E. Levetta Rilascio Vapore
- F. Gancio Superiore Del Cavo
- G. Cavo Di Alimentazione
- H. Gancio Inferiore Del Cavo
- I. Serbatoio Acqua Pulita
- J. Filtro
- K. Corpo Principale Dell'apparecchio
- L. Spazzola Rettangolare Per Le Grandi Superfici.
- M. Panno
- N. Accessorio Per Pulizia Tappeti

MONTAGGIO DELL'APPARECCHIO

Disimballare tutti i componenti.

1. Inserire l'impugnatura al corpo principale dell'apparecchio, assicurandosi che si blocchi in posizione. **[2]**
2. Assemblare il corpo principale dell'apparecchio alla spazzola rettangolare per le grandi superfici. **[3]**

UTILIZZO DELL'APPARECCHIO

PRIMA DI INIZIARE LA PULIZIA

1. Rimuovere il serbatoio d'acqua pulita dal corpo principale dell'apparecchio. **[4]**
2. Girare il tappo in senso antiorario e rimuoverlo. **[5]**
3. Riempire il serbatoio acqua pulita con acqua corrente fredda. Rimettere il tappo. **[6]** Non aggiungere sostanze chimiche, detersivi o profumi nel serbatoio dell'acqua pulita.
4. Rimontare il serbatoio d'acqua pulita nell'apparecchio assicurandosi che il filtro sia nella sua posizione.
5. Applicare il panno alla base della spazzola rettangolare. **[7]**

IMPORTANTE: Scollegare sempre l'apparecchio quando si aggiunge acqua o si cambia il panno.

NOTA: Prima dell'uso, lavare il panno per rimuovere qualsiasi traccia di sporco.

PULIZIA A VAPORE PAVIMENTAZIONI DURE

NOTA: Prima dell'uso, rimuovere dal pavimento sporco e detriti.

IMPORTANTE: Non usare l'apparecchio senza che il panno sia applicato alla base della spazzola principale.

NOTA: Non usare l'accessorio per pulizia tappeti per pulire pavimenti duri.

1. Collegare l'apparecchio a una presa di corrente. La spia accensione blu si illuminerà.
2. Dopo pochi secondi la luce verde di "vapore pronto" si accende indicando che l'apparecchio è pronto per l'uso.
3. Inclinare l'apparecchio ponendo un piede sulla spazzola rettangolare e abbassando il corpo principale verso il pavimento. [8]
4. Premere il pulsante della levetta vapore per erogare il vapore. [9]
5. Muovere l'apparecchio avanti e indietro lentamente. [10]

PULIZIA TAPPETI

NOTA: Prima dell'uso, rimuovere dal pavimento sporco e detriti.

IMPORTANTE: Non usare l'apparecchio senza che il panno sia applicato alla base della spazzola principale.

1. Applicare il panno alla spazzola rettangolare [11]
2. Collegare l'apparecchio a una presa di corrente. La spia accensione blu si illuminerà.
3. Dopo pochi secondi la luce verde di "vapore pronto" si accende indicando che l'apparecchio è pronto per l'uso.
4. Inclinare l'apparecchio ponendo un piede sulla spazzola rettangolare e abbassando il corpo principale verso il pavimento. [8]
5. Premere il pulsante della levetta vapore per erogare il vapore. [9]
6. Muovere l'apparecchio avanti e indietro lentamente. [10]

MANUTENZIONE DELL'APPARECCHIO

IMPORTANTE: Prima di effettuare qualsiasi operazione di manutenzione assicurarsi che l'apparecchio si sia completamente raffreddato.

Svuotamento del serbatoio dell'acqua

1. Staccare la spina dalla presa di corrente ed assicurarsi che l'apparecchio si sia raffreddato.
2. Rimuovere il serbatoio d'acqua pulita dal corpo principale dell'apparecchio. [4]
3. Girare il tappo in senso antiorario e rimuoverlo. [5]
4. Svuotare l'acqua dal serbatoio. [12] Riposizionare il tappo, avvitarlo e riporre il serbatoio sull'apparecchio.

RIMOZIONE E PULIZIA DEL PANNO

1. Staccare la spina dalla presa di corrente ed assicurarsi che l'apparecchio si sia raffreddato.
2. Se necessario rimuovere il panno, toglierlo dalla base rettangolare. [13]
3. Lavare il panno in lavatrice con un detergente delicato ad una temperatura Max. 40°C.

IMPORTANTE: Non usare candeggina od ammorbidente durante il lavaggio del panno.

SOSTITUZIONE DEL FILTRO

L'apparecchio è dotato di un filtro. Se vivete in una zona in cui viene erogata acqua particolarmente dura, vedrete il filtro scolorire nel tempo. Il filtro dovrebbe essere sostituito ogni 6 mesi, a seconda della durezza dell'acqua e la frequenza di utilizzo.

1. Staccare la spina dalla presa di corrente ed assicurarsi che l'apparecchio si sia raffreddato.
2. Rimuovere il serbatoio d'acqua pulita dal corpo principale dell'apparecchio. [4]
3. Sfilare il filtro acqua dall'apparecchio. [14] Sostituire con un nuovo filtro.
4. Rimontare il serbatoio acqua pulita sull'apparecchio.

NOTE: L'usura del filtro condiziona le prestazioni dell'apparecchio.

RISOLUZIONE DEI PROBLEMI

In caso di problemi, completare questa semplice checklist utente prima di chiamare il centro assistenza Hoover.

L'apparecchio a vapore non si accende.

- Controllare che l'apparecchio sia collegato alla corrente.
- Controllare il cavo di alimentazione

L'apparecchio a vapore non produce vapore.

- Potrebbe non esserci acqua nel serbatoio acqua pulita.
- Il serbatoio potrebbe non essere inserito correttamente.

Il panno non raccoglie lo sporco.

- Il panno potrebbe essere già saturo di sporco e ha bisogno di essere lavato. Vedere la sezione "Manutenzione".

DOMANDE FREQUENTI PER LA PULIZIA

Quando lo steamjet è pronto per l'uso? In circa 30 secondi.

Posso usare lo steamjet su tutti i pavimenti? Su tutti i pavimenti duri come il marmo, la ceramica, la pietra, il linoleum, pavimenti in legno sigillato e parquet.

Lo steamjet emette vapore automaticamente? No, per produrre vapore, premere la levetta sotto l'impugnatura.

Posso usarlo in verticale? No, steamjet può essere utilizzato solo in orizzontale.

Posso mettere detergenti o altri prodotti chimici all'interno del serbatoio? No, si potrebbe danneggiare l'apparecchio.

Che cosa succede se nella città in cui vivo l'acqua è molto dura? È possibile utilizzare l'acqua filtrata o si dovrà cambiare la cassetta filtro più spesso. Se l'emissione di vapore è molto debole, controllare il foro d'uscita vapore e, se necessario, molto delicatamente togliere il calcare inserendo un utensile di piccole dimensioni nel foro.

Quando è il momento di cambiare la cassetta filtro? Cosa si nota? Dipende dalla durezza dell'acqua. Normalmente 6 mesi. Noterete che il colore giallo della resina, all'interno della cassetta del filtro, è diventato più intenso.

Dopo quanto tempo il serbatoio dell'acqua deve essere riempito? Se premete continuamente la levetta del vapore, approssimativamente 20 minuti.

Il panno è lavabile? Sì, può essere lavato a mano o in lavatrice con un detergente delicato ad una temperatura max 40°C. Non usare candeggina od ammorbidente.

Con quale frequenza si deve sostituire il panno? Dipende da diversi fattori, soprattutto dal tipo di superfici dure. Il miglior modo per capire quando cambiare il panno è controllarlo dopo averlo lavato e verificare se è ancora sporco o non pulisce più bene come in precedenza.

INFORMAZIONI IMPORTANTI

Parti di ricambio e di consumo Hoover

Utilizzare sempre parti di ricambio originali Hoover, che è possibile acquistare dal distributore locale Hoover o direttamente sul sito internet Hoover. Quando si ordinano delle parti di ricambio, ricordarsi sempre di fornire il numero di modello dell'apparecchio utilizzato.

Parti di consumo

Panno: 35601368

Filtro: 35601335

Assistenza Hoover

Per richiedere assistenza in qualsiasi momento, contattare il centro assistenza Hoover più vicino.

Qualità

La qualità degli stabilimenti Hoover è stata sottoposta a valutazione indipendente. I nostri prodotti vengono realizzati mediante un sistema di qualità che soddisfa i requisiti ISO 9001.

Ambiente:

L'apparecchio è contrassegnato in conformità alla Direttiva Europea 2011/65/EC sulla gestione dei rifiuti da apparecchiature elettriche ed elettroniche. Garantendo il corretto smaltimento del prodotto, il cliente contribuisce alla salvaguardia della salute delle persone e alla protezione dell'ambiente che potrebbero altrimenti essere compromessi da uno smaltimento eseguito in maniera non idonea.

Il simbolo apposto sul prodotto indica che lo stesso non può essere smaltito come i normali rifiuti domestici, bensì deve essere portato al punto di raccolta o al centro di riciclaggio delle apparecchiature elettriche ed elettroniche più vicino. Lo smaltimento deve essere eseguito in conformità alle normative locali vigenti per la salvaguardia dell'ambiente e lo smaltimento dei rifiuti. Per ulteriori informazioni sul trattamento, il recupero e il riciclaggio di questo prodotto, contattare l'unità territoriale competente per il servizio di smaltimento o il negozio in cui il prodotto è stato acquistato.

 Questo prodotto è conforme alle Direttive Europee 2006/95/EC, 2004/108/EC e 2011/65/EC.

Hoover Limited Pentrebach, Merthyr Tydfil, Mid Glamorgan CF48 4TU

Regolamento per la garanzia

Le condizioni di garanzia relative a questo apparecchio sono definite dal rappresentante Hoover nel Paese di vendita. Per conoscere in dettaglio le condizioni, rivolgersi al distributore Hoover presso il quale l'apparecchio è stato acquistato. Per ogni contestazione ai sensi dei termini della garanzia, è necessario mostrare la fattura o un documento di acquisto equipollente.

Queste condizioni potrebbero venire modificate senza obbligo di preavviso.

BELANGRIJK: Haal de stekker van de reiniger altijd uit het stopcontact voor het bijvullen van water of het vervangen van een textielpad.

OPM.: Was vóór het gebruik de stoffen pads om alle pluïsjes te verwijderen.

STOOMREINIGING VAN HARDE VLOEREN

OPM.: Veeg of stofzuig vóór het gebruik de vloer om al het vuil en puin te verwijderen.
BELANGRIJK: Gebruik de reiniger niet zonder een textielpad op de vloerkop.

OPM.: Gebruik de tapijtglijder niet bij het reinigen van harde vloeren.

1. Steek de stekker van de stoomreiniger in het stopcontact. Het blauwe AAN-lampje zal oplichten.
2. Na een paar seconden zal het groene Stoom klaar-lampje oplichten, wat aangeeft dat de reiniger klaar is voor gebruik.
3. Laat de reiniger achterover leunen door een voet op de vloerkop te zetten en de romp richting de vloer de laten zakken. [8]
4. Om stoom te geven druk op de Stoomactiveringsknop. [9]
5. Beweeg de reiniger langzaam heen en weer en geef daarbij speciale aandacht aan de stukken die intensief worden gebruikt. [10]

TAPIJTEN OPKNAPPEN

OPM.: Veeg of stofzuig vóór het gebruik de vloer om al het vuil en puin te verwijderen.
BELANGRIJK: Gebruik de reiniger niet zonder een textielpad op de vloerkop.

1. Bevestig de tapijtglijder aan de vloerkop. [11]
2. Steek de stekker van de stoomreiniger in het stopcontact. Het blauwe AAN-lampje zal oplichten.
3. Na een paar seconden zal het groene Stoom klaar-lampje oplichten, wat aangeeft dat de reiniger klaar is voor gebruik.
4. Laat de reiniger achterover leunen door een voet op de vloerkop te zetten en de romp richting de vloer de laten zakken. [8]
5. Om stoom te geven druk op de Stoomactiveringsknop. [9]
6. Beweeg de reiniger langzaam heen en weer en geef daarbij speciale aandacht aan de stukken die intensief worden gebruikt. [10]

ONDERHOUD STOFZUIGER

BELANGRIJK: Zorg er altijd voor dat de stofzuiger volledig afgekoeld is alvorens om het even welke onderhoudstaken uit te voeren.

Maak het waterreservoir leeg.

1. Haal de stekker van de reiniger uit het stopcontact en zorg ervoor dat het apparaat is afgekoeld.
2. Haal het schoonwaterreservoir los van de romp van de reiniger. [4]
3. Draai de dop tegen de klok in en haal deze los. [5]
4. Giet een teveel aan water uit het reservoir. [12] Plaats de dop terug en ga terug naar de reiniger.

VERWIJDEREN EN REINIGEN VAN DE TEXTIELPAD.

1. Haal de stekker van de reiniger uit het stopcontact en zorg ervoor dat het apparaat is afgekoeld.
2. Indien noodzakelijk, verwijder de tapijtglijder en trek vervolgens de textielpad los van de onderkant. [13]
3. Was het textielpad in een wasmachine met een mild detergent aan een maximum temperatuur van 40°C.

BELANGRIJK: Gebruik geen bleekmiddel of wasverzachter bij het wassen van de textielpad.

VERVANGING VAN HET HARDWATERFILTER.

De reiniger is voorzien van een hardwaterfilter. Als u woont in een gebied met hard water zal het filter met de tijd verkleuren. Afhankelijk van de hardheid van het water en de frequentie van het gebruik dient het filter elke 6 maanden te worden verwisseld.

1. Haal de stekker van de reiniger uit het stopcontact en zorg ervoor dat het apparaat is afgekoeld.
2. Haal het schoonwaterreservoir los van de romp van de reiniger. [4]
3. Til het hardwaterfilter uit de reiniger. [14] Vervang door een nieuwe filter.
4. Maak het schoonwaterreservoir weer vast aan uw reiniger.

NOTE: De conditie van het filter is van invloed op de reinigingsprestatie.

PROBLEMEN OPLOSSEN

Mocht u problemen ondervinden met dit product, loop dan deze eenvoudige checklist na voordat u uw Hoover dealer belt.

De stoombuis wil niet aan.

- Controleer of de stekker van het apparaat in het stopcontact zit.
- Controleer het stroomsnoer

De stoombuis geeft geen stoom af.

- Het kan zijn dat er geen water in het schoonwaterreservoir zit.
- Het kan zijn dat het reservoir niet goed vastzit.

De textielpad neemt geen vuil op.

- Het reinigingspad kan reeds vol zijn met vuil en moet gewassen worden. Raadpleeg de paragraaf Onderhoud.

VEEL GESTELDE VRAGEN IN VERBAND MET REINIGING

Wanneer is de stoomjet klaar? In ca. 30 seconden.

Kan ik stoomjet gebruiken op alle vloeroppervlakken? Op alle harde vloeren als marmer, keramiek, steen, linoleum, afgedichte hardhouten vloeren en parquet.

Geeft de stoomjet automatisch stoom af? Nee, om stoom te maken, drukt u op de stoom-/veegtrigger onder de hendel.

Kan ik hem verticaal gebruiken?

Nee, steamjet kan enkel horizontaal gebruikt worden op harde vloeren.

Kan ik reinigingsmiddelen of andere chemicaliën in de tank stoppen? Nee, dan zou het product schade oplopen.

Wat moet ik doen als het water in mijn stad erg hard is? U kunt dan gefilterd water gebruiken of u dient de filtercassette vaker te vervangen. Indien je zeer zwakke stoom aantreft, controleer de doorlaat van de stoom, je kan het ontkalken door kleine instrumenten in de doorlaat van de stoom in te voeren indien noodzakelijk.

Wanneer moet de filtercassette vervangen worden? Hoe merk je dat? Dit hangt van de hardheid van het water af. Gewoonlijk 6 maanden. U zult merken dat de kleur van de gele hars in defiltercassette een beetje dof wordt.

Hoe lang duurt het voordat een tank met water opnieuw moet worden gevuld? Ongeveer 20 minuten als je de knop continu ingedrukt houdt.

Kun je de mop/microvezel doek wassen? Ja, hij kan met de hand of in de wasmachine worden gewassen met een mild reinigingsmiddel bij een max. temperatuur van 40°C. Gebruik geen bleekmiddel of wasverzachter.

Hoe vaak moet ik de mop/microvezel doek vervangen? Dit hangt van verschillende factoren af, boven al van de hardheid van de vloer. De beste manier om te zien of de mop moet worden vervangen is wanneer de mop nog vuil is na hem te hebben gewassen of als je ziet dat hij niet meer zo goed werkt als tevoren.

BELANGRIJKE INFORMATIE

Originele reserveonderdelen en toebehoren van Hoover

Gebruik uitsluitend originele reserveonderdelen van Hoover. Deze zijn verkrijgbaar bij uw Hoover Dealer. Als u onderdelen bestelt, vermeld dan altijd het modelnummer.

Verbruiksartikelen

Mop/microvezel doek: 35601368
Filter: 35601335

Hoover Service

Mocht u gebruik willen maken van de service, neem dan contact op met uw Hoover dealer.

Kwaliteit

De fabrieken van Hoover zijn op onafhankelijke wijze getest op kwaliteit. Onze producten worden vervaardigd aan de hand van een kwaliteitssysteem dat voldoet aan de vereisten van ISO 9001.

Het milieu:

Dit toestel is gemerkt volgens de Europese richtlijn 2011/65/EC op afgedankte elektrische en elektronische apparaten (AEEA). Door dit product aan het einde van de levensduur op verantwoorde wijze weg te gooien, voorkomt u mogelijk negatieve gevolgen voor het milieu en de gezondheid, die zouden kunnen ontstaan door een onverantwoorde afvalverwerking van dit product.



Het symbool op dit product geeft aan dat het niet mag worden beschouwd als huishoudelijk afval. In plaats daarvan moet u het inleveren bij een inzamelpunt voor het recyclen van elektrische en elektronische apparatuur. U moet het toestel weggooien in overeenstemming met de lokale voorschriften voor afvalverwerking. Voor meer informatie over verwerking, hergebruik en recycling van dit product, kunt u contact opnemen met uw lokale overheid, uw afvalverwerkingsbedrijf of de winkel waar u het product heeft gekocht.

 Dit product voldoet aan de Europese Richtlijnen 2006/95/EC, 2004/108/EC en 2011/65/EC.

Hoover Limited Pentrebach, Merthyr Tydfil, Mid Glamorgan CF48 4TU

Uw garantie

De garantievoorwaarden voor dit toestel worden bepaald door onze vertegenwoordiger in het land waar het toestel wordt verkocht. Bijzonderheden omtrent deze voorwaarden zijn verkrijgbaar bij de dealer waar u het toestel hebt gekocht. Wanneer u aanspraak wilt maken op deze garantie, dan moet u het verkoop- of ontvangstbewijs voorleggen.

Wijzigingen zijn zonder voorafgaande kennisgeving mogelijk.

IMPORTANTE AVISOS DE SEGURANÇA

Este aspirador só deve ser utilizado para limpeza doméstica, conforme descrito neste guia do utilizador. Certifique-se de que este manual é totalmente compreendido antes de utilizar o aparelho. Utilize exclusivamente acessórios recomendados ou fornecidos pela Hoover.

Se utilizar utensílios de limpeza certifique-se que segura bem o produto com a outra mão. Deste modo, vai garantir que o produto não cai durante a utilização.

ATENÇÃO: Perigo de queimaduras. Este produto está muito quente durante a utilização. Evite qualquer contacto com o vapor.

ATENÇÃO: a electricidade pode ser extremamente perigosa. Este equipamento deve estar ligado à terra. Esta ficha possui um fusível de 13 Amp (só no RU).

IMPORTANTE: os fios nos cabos de alimentação possuem cores de acordo com o seguinte código: **Azul – Neutro** **Castanho – Fase**

DEPOIS DE UTILIZAR: Desligue o aspirador e retire a ficha da tomada. Desligue sempre o produto e retire a ficha da tomada antes de o limpar ou executar qualquer serviço de manutenção.

MEDIDAS DE SEGURANÇA PARA CRIANÇAS, PESSOAS IDOSAS OU DOENTES:

Este aparelho pode ser utilizado por crianças com idade igual ou superior a 8 anos e por pessoas com capacidades mentais, sensoriais e físicas reduzidas ou sem experiência e conhecimento caso lhes sejam fornecidas instruções e supervisão relativas à utilização do aparelho de modo seguro e caso compreendam os perigos envolvidos. As crianças não devem brincar com o aparelho. A limpeza e a manutenção não devem ser efectuada por crianças sem supervisão.

ASSISTÊNCIA HOOVER: Para assegurar o funcionamento seguro e eficiente deste aparelho, recomendamos que todas as intervenções de assistência ou reparação sejam efectuadas apenas por um técnico de assistência autorizado da Hoover.

É IMPORTANTE QUE O/A UTILIZADOR/A NÃO:

- Deixe o aspirador sem vigilância enquanto está ligado.
- Desligue puxando o cabo.
- Manuseie a ficha ou o produto com as mãos húmidas.
- Utilize detergentes ou líquidos que não a água no interior do produto.
- Direcione vapor em direcção a equipamento que contenha componentes eléctricos, tais como o interior de fornos.
- Coloque o aspirador dentro de água ou outros líquidos.
- Posicione o aspirador num nível superior aquele em que se encontra ao limpar escadas.
- Utilize o aspirador no exterior.
- Pulverize ou aspire líquidos inflamáveis, líquidos de limpeza, aerossóis ou respectivos

vapores porque tal pode causar riscos de incêndio/explosão.

- Permaneça em cima do cabo de alimentação nem o enrole à volta das pernas ou braços ao utilizar o aspirador.
- Utilize o equipamento para limpar ou direccionar vapor para pessoas, animais ou plantas.
- Continue a utilizar o aspirador se este parecer defeituoso. Se o cabo de alimentação estiver danificado deixe de utilizar o aspirador **IMEDIATAMENTE**. Para evitar um risco de segurança, o cabo de alimentação deve ser substituído por um técnico de assistência autorizado da Hoover.

APRESENTAÇÃO DO ASPIRADOR

- Botão ligar/desligar
- Luz indicadora de energia (Azul)
- Luz indicadora de “vapor pronto” (Verde)
- Manípulo
- Botão de libertação de vapor
- Patilha do cabo superior
- Cabo de alimentação
- Patilha do cabo inferior
- Depósito de água limpa
- Filtro para água dura
- Corpo principal do aspirador
- Cabeça para o pavimento
- Protecção têxtil
- Escova para alcatifas

MONTAGEM DO ASPIRADOR

Retire todos os componentes da embalagem.

1. Introduza a pega no corpo principal do aspirador até encaixar na posição. [2]
2. Monte o corpo principal do aspirador na cabeça para o pavimento. [3]

UTILIZAR O SEU ASPIRADOR

ANTES DE COMEÇAR A LIMPAR

1. Retire o depósito de água limpa do corpo principal do aspirador elevando-o. [4]
2. Rode a tampa para a esquerda e retire-a. [5]
3. Encha o depósito de água limpa com água fria da torneira. Volte a colocar a tampa. [6] Não adicione quaisquer químicos, detergentes ou perfumes para limpar o depósito de água.
4. Coloque novamente o depósito de água limpa no aspirador, certificando-se de que o filtro de água dura está no sítio.
5. Coloque uma protecção têxtil na base da cabeça para o pavimento. [7]

IMPORTANTE: Desligue sempre o aspirador quando adicionar água ou substituir uma protecção têxtil.

NOTA: Lave a protecção têxtil antes de utilizar para remover quaisquer fiapos.

LIMPEZA A VAPOR DE PAVIMENTOS DUROS

NOTA: Varra ou aspire sempre o pavimento antes de utilizar para remover a sujidade ou resíduos soltos.

IMPORTANTE: Não utilize o aspirador sem uma protecção têxtil colocada na cabeça para o pavimento.

NOTA: Não utilize a escova para alcatifas quando pavimentos duros.

1. Ligue o aspirador a vapor à alimentação. A luz azul LIGADO irá iluminar-se.
2. Após alguns segundos, a luz verde de “vapor pronto” irá acender-se, indicando que o aspirador está pronto para ser utilizado.
3. Recline o aspirador colocando um pé sobre a cabeça para o pavimento e fazendo descer o corpo principal em direcção ao pavimento. [8]
4. Para produzir vapor prima o botão de vapor. [9]
5. Mova o aspirador lentamente para trás e para a frente prestando particular atenção a áreas muito movimentadas. [10]

RENOVAR ALCATIFAS

NOTA: Varra ou aspire sempre o pavimento antes de utilizar para remover a sujidade ou resíduos soltos.

IMPORTANTE: Não utilize o aspirador sem uma protecção têxtil colocada na cabeça para o pavimento.

1. Coloque a escova para alcatifas na cabeça para o pavimento. [11]
2. Ligue o aspirador a vapor à alimentação. A luz azul LIGADO irá iluminar-se.
3. Após alguns segundos, a luz verde de “vapor pronto” irá acender-se, indicando que o aspirador está pronto para ser utilizado.
4. Recline o aspirador colocando um pé sobre a cabeça para o pavimento e fazendo descer o corpo principal em direcção ao pavimento. [8]
5. Para produzir vapor prima o botão de vapor. [9]
6. Mova o aspirador lentamente para trás e para a frente prestando particular atenção a áreas muito movimentadas. [10]

MANUTENÇÃO DO ASPIRADOR

IMPORTANTE: Certifique-se sempre de que o aspirador arrefeceu por completo antes de efectuar tarefas de manutenção.

Esvazie o depósito de água

1. Desligue o aparelho de limpeza da alimentação e certifique-se de que a unidade arrefeceu.
2. Retire o depósito de água limpa do corpo principal do aspirador. [4]
3. Rode a tampa para a esquerda e retire-a. [5]
4. Retire a água em excesso do depósito. [12] Volte a colocar a tampa e coloque no aspirador.

REMOVER E LIMPAR A PROTECÇÃO TÊXTEL

1. Desligue o aparelho de limpeza da alimentação e certifique-se de que a unidade arrefeceu.
2. Se necessário, retire a escova para alcatifas e, em seguida, remova a protecção têxtil da base para o pavimento. [13]
3. Lave a protecção têxtil numa máquina de lavar roupa com um detergente suave à temperatura máxima de 40°C.

IMPORTANTE: Não utilize lixívia nem amaciador quando lavar a protecção têxtil.

SUBSTITUIR O FILTRO DE ÁGUA DURA

O aspirador está equipado com um filtro de água dura. Se reside numa área com água dura, o filtro irá perder a cor ao longo do tempo. Dependendo da dureza da água e da frequência de utilização, o filtro deve ser substituído a cada 6 meses.

1. Desligue o aparelho de limpeza da alimentação e certifique-se de que a unidade arrefeceu.
2. Retire o depósito de água limpa do corpo principal do aspirador. [4]
3. Retire o filtro de água dura do aspirador. [14] Substitua-o por um filtro novo.
4. Volte a instalar o depósito de água limpa no aspirador.

NOTE: O estado do filtro irá afectar o desempenho do aspirador.

RESOLUÇÃO DE PROBLEMAS

Se tiver algum problema com o aparelho, preencha esta simples lista de verificação do utilizador antes de chamar o serviço de assistência Hoover local.

O cabo de vapor não liga.

- Verifique se a unidade está ligada à alimentação.
- Verifique o cabo de alimentação

O cabo de vapor não produz vapor.

- O depósito de água do aspirador pode estar vazio.
- O depósito pode não estar instalado correctamente.

A protecção têxtil não recolhe sujidade.

- A protecção de limpeza já pode estar repleta de sujidade e necessitar ser lavada. Consulte a secção de manutenção.

PERGUNTAS MAIS FREQUENTES SOBRE LIMPEZA

Quanto tempo demora até o jacto de vapor estar pronto? Aproximadamente 30 segundos.

Posso utilizar o jacto de vapor em todas as superfícies? Em todos os pavimentos duros como mármore, cerâmica, pedra, linóleo, madeira e parquet.

O jacto de vapor emite vapor automaticamente? Não, para produzir vapor é necessário premir o botão de vapor sob a pega.

Posso utilizá-lo na vertical?

Não, o SteamJet apenas pode ser utilizado em pisos duros horizontais.

Posso colocar detergentes ou outros produtos químicos no interior do depósito?

Não, isso iria danificar o produto.

E se na minha área de residência a água for muito dura? Pode utilizar água filtrada ou deverá substituir a cassete do filtro mais frequentemente. Se achar que o vapor sai com pouca pressão, verifique o orifício de vapor, pode remover o calcário introduzindo ferramentas finas no orifício de vapor caso seja necessário.

Pode desobstruí-lo introduzindo pequenas ferramentas no orifício de vapor se necessário. Como é possível detectá-lo? Depende da dureza da água. Normalmente a cada 6 meses. Irá constatar que a cor da resina amarela no interior da cassete do filtro fica algo opaca.

Qual a duração de um depósito de água até ser necessário enchê-lo novamente?

Aproximadamente 20 minutos se premir continuamente o botão.

A esfregona é lavável? Sim, pode ser lavada à mão ou na máquina de lavar com um detergente suave à temperatura máxima de 40 °C. Não utilize lixívia nem amaciadores.

Com que frequência devo substituir a esfregona? Depende de diversos factores, mas principalmente da dureza do pavimento. A melhor forma de saber quando deve substituir a esfregona é quando ainda estiver suja após tê-la lavado ou se detectar que o seu desempenho diminuiu.

INFORMAÇÕES IMPORTANTES

Peças sobressalentes e consumíveis Hoover

Substitua sempre as peças por peças sobressalentes Hoover genuínas. Pode obtê-las junto do seu representante local ou directamente da Hoover. Quando encomendar peças, mencione sempre o número do seu modelo.

Consumíveis

Protecção têxtil: 35601368
Filtro: 35601335

Assistência Hoover

Se necessitar de assistência a qualquer altura, queira contactar o seu serviço de assistência Hoover local.

Qualidade

A qualidade das instalações industriais da Hoover foi avaliada de forma independente. Os nossos produtos são fabricados de acordo com um sistema de qualidade que satisfaz os requisitos da norma ISO 9001.

Ambiente:

Este electrodoméstico está marcado de acordo com o disposto na directiva europeia 2011/65/EC relativa aos resíduos de equipamentos eléctricos e electrónicos (REEE). Ao garantir que este produto é eliminado de forma correcta, estará a contribuir para evitar potenciais consequências negativas para o ambiente e a saúde humana, o que pode ocorrer devido a um tratamento inadequado dos resíduos deste produto.



O símbolo no produto indica que este não pode ser tratado como resíduo doméstico. Pelo contrário, deve ser encaminhado para o ponto de recolha aplicável para reciclagem de equipamento eléctrico e electrónico. A eliminação deve ser realizada em conformidade com as leis ambientais locais relativas à eliminação de resíduos. Para obter informações mais detalhadas sobre o tratamento, recuperação e reciclagem deste produto, contacte as autoridades locais, o serviço de eliminação de resíduos domésticos ou a loja onde adquiriu o produto.

CE Este produto encontra-se em conformidade com as Directivas Europeias 2006/95/CE, 2004/108/CE e 2011/65/CE.

Hoover Limited Pentrebach, Merthyr Tydfil, Mid Glamorgan CF48 4TU

Garantia

As condições de garantia para este aparelho são as definidas pelo nosso representante no país onde foi vendido. Pode obter detalhes sobre estas condições junto do agente a quem adquiriu o aparelho. A factura de venda ou o recibo deverão ser entregues quando apresentar uma reclamação ao abrigo dos termos da garantia.

Sujeito a alteração sem aviso prévio.

CONSEJOS IMPORTANTES DE SEGURIDAD

Este aspirador debe utilizarse sólo para la limpieza doméstica tal y como se describe en el presente manual de usuario. Asegúrese de haber comprendido todo el contenido de este manual antes de poner en funcionamiento el aparato. Utilice únicamente accesorios recomendados o distribuidos por Hoover.

Al utilizar aparatos de limpieza, asegurarse siempre de sujetarlo firmemente con la otra mano.
De esta manera se evitará que éste caiga.

ADVERTENCIA: Riesgo de quemaduras. Este producto alcanza temperaturas muy elevadas durante el uso. Evite todo contacto con el vapor.

ADVERTENCIA: La electricidad puede ser extremadamente peligrosa. Este aparato debe tener conexión a tierra. Este enchufe dispone de un fusible de 13 amperios (sólo para el Reino Unido).

IMPORTANTE: Los cables que componen el cable de toma de corriente siguen el siguiente código de color: **Azul – Neutro** **Marrón – Con corriente**

DESPUÉS DE UTILIZARLO: Apague el aparato y saque el enchufe de la toma de corriente. Apague y desenchufe siempre el aparato antes de limpiarlo o de realizar cualquier labor de mantenimiento.

SEGURIDAD CON RELACIÓN A NIÑOS, ANCIANOS O ENFERMOS:

Este aparato puede ser usado por niños de 8 años en adelante y personas con capacidades físicas, sensoriales o mentales reducidas o falta de experiencia y conocimiento bajo supervisión y con una explicación de las instrucciones con respecto al uso del aparato de manera segura y que comprendan los riesgos implicados. Los niños no deben jugar con el aparato. Los niños no deben limpiar ni dar mantenimiento sin supervisión.

SERVICIO TÉCNICO DE HOOVER: Para garantizar el funcionamiento seguro, eficaz y duradero del aspirador, recomendamos que las tareas de mantenimiento sean realizadas exclusivamente por técnicos autorizados del servicio Técnico de Hoover.

ES IMPORTANTE RECORDAR QUE NO DEBE:

- Dejar el aparato sin vigilancia mientras esté encendido.
- Desconectarlo tirando del cable.
- Manipular el enchufe o el aparato con las manos mojadas.
- Usar detergentes o líquidos diferentes del agua dentro del aparato.
- Dirigir chorros de vapor hacia equipos que contengan componentes electrónicos, como dentro de hornos.
- Sumergir el aparato en agua u otros líquidos.
- Situar el aparato por encima de usted cuando esté limpiando las escaleras.

- Usar el aparato en el exterior.
- Pulverizar el aparato con líquidos inflamables, productos de limpieza, aerosoles o sus vapores, ni tampoco recoger ninguno de los anteriores, dado que podría provocarse una situación de riesgo de incendio/explosión.
- Pisar el cable ni enrollarlo en los brazos ni las piernas al utilizar el aparato.
- Usar el aparato para limpiar o dirigir chorros de vapor hacia personas, animales o plantas.
- Seguir utilizando el aparato si parece tener algún defecto. Si el cable de alimentación está dañado, deje de utilizar el aparato **INMEDIATAMENTE**. Para evitar riesgos de seguridad, el cable de alimentación sólo puede ser cambiado por un especialista del servicio técnico de Hoover.

INFORMACIÓN SOBRE SU ASPIRADOR

- A. Botón de encendido/apagado
- B. Indicador luminoso de encendido (Azul)
- C. Indicador luminoso de Vapor "A punto" (Verde)
- D. Mango
- E. Gatillo liberador de vapor
- F. Soporte superior para recoger el cable
- G. Cable de alimentación
- H. Soporte inferior para recoger el cable.
- I. Depósito de agua limpia
- J. Filtro para agua dura
- K. Cuerpo principal de la máquina de vapor
- L. Cabezal para la limpieza de suelos
- M. Almohadilla de tejido
- N. Deslizador para alfombras

MONTAJE DEL ASPIRADOR

Saque todas las piezas del embalaje.

1. Introduzca el mango en el cuerpo principal del aparato hasta que quede bloqueada en la posición correcta. [2]
2. Encajar el cuerpo principal de la limpiadora al cabezal. [3]

USO DEL ASPIRADOR

ANTES DE EMPEZAR A LIMPIAR

1. Saque el depósito de agua limpia del cuerpo principal del aparato. [4]
2. Desenrosque el tapón girándolo en sentido opuesto a las agujas del reloj, y quítelo. [5]
3. Llene el depósito de agua limpia con agua fría del grifo. Vuelva a poner el tapón. [6] No añada sustancias químicas, detergentes ni perfumes al tanque de agua limpia.
4. Monte nuevamente el depósito de agua limpia asegurándose de que el filtro para el agua dura esté puesto.
5. Ponga una almohadilla de tejido en la base del cabezal para la limpieza de suelos. [7]

IMPORTANTE: Desconecte siempre el aparato cuando vaya a añadir agua o cambiar la almohadilla.

NOTA: Lave la almohadilla antes de utilizarla para eliminar pelusas.

LIMPIEZA DE SUELOS DUROS CON VAPOR

NOTA: Siempre barra o aspire el suelo antes del uso para eliminar cualquier suciedad o restos.

IMPORTANTE: No use la limpiadora sin la almohadilla de tejido puesta en el cabezal para la limpieza de suelos.

NOTA: No use el deslizador para alfombras para limpiar suelos duros.

1. Conecte la limpiadora de vapor a la corriente eléctrica. El indicador luminoso azul se enciende.
2. Después de unos segundos, el indicador luminoso verde de vapor "A punto" se enciende para señalar que la limpiadora está lista para el uso.
3. Incline la limpiadora poniendo un pie en el cabezal para la limpieza de suelos y bajar el cuerpo principal hacia el suelo. [8]
4. Para producir vapor, presione el gatillo para la liberación de vapor. [9]
5. Mueva la limpiadora lentamente hacia adelante y hacia atrás, prestando atención especial a las áreas de alta circulación. [10]

LIMPIEZA RÁPIDA DE ALFOMBRAS

NOTA: Siempre barra o aspire el suelo antes del uso para eliminar cualquier suciedad o restos.

IMPORTANTE: No use la limpiadora sin la almohadilla de tejido puesta en el cabezal para la limpieza de suelos.

1. Una el deslizador para alfombras al cabezal para la limpieza de suelos. [11]
2. Conecte la limpiadora de vapor a la corriente eléctrica. El indicador luminoso azul se enciende.
3. Después de unos segundos, el indicador luminoso verde de vapor "A punto" se enciende para señalar que la limpiadora está lista para el uso.
4. Incline la limpiadora poniendo un pie en el cabezal para la limpieza de suelos y bajar el cuerpo principal hacia el suelo. [8]
5. Para producir vapor, presione el gatillo para la liberación de vapor. [9]
6. Mueva la limpiadora lentamente hacia adelante y hacia atrás, prestando atención especial a las áreas de alta circulación. [10]

MANTENIMIENTO DE LA MÁQUINA DE VAPOR

IMPORTANTE: Antes de efectuar cualquier operación de mantenimiento, asegúrese de que la limpiadora se haya enfriado por completo.

Vacíe el depósito del agua.

1. Desconecte la limpiadora de la corriente eléctrica y asegúrese de que se haya enfriado.

2. Saque el depósito de agua limpia del cuerpo principal de la limpiadora. [4]
3. Desenrosque el tapón girándolo en sentido opuesto a las agujas del reloj, y quítelo. [5]
4. Vacíe el agua de más que haya en el depósito. [12] Vuelva a poner el tapón en la limpiadora.

Extracción y limpieza de la almohadilla de tejido

1. Desconecte la limpiadora de la corriente eléctrica y asegúrese de que se haya enfriado.
2. De ser necesario, quite el deslizador para alfombras, y luego separe la almohadilla de la base. [13]
3. Lave la almohadilla de tejido en la lavadora con un detergente delicado a una temperatura máxima de 40°C.

IMPORTANTE: No use lejía o suavizantes textiles para lavar la almohadilla.

Sustitución del filtro para agua dura

La limpiadora está equipada con un filtro para agua dura. Si vive en una área donde el agua es dura, el filtro perderá color con el tiempo. Dependiendo de la dureza del agua y de la frecuencia de uso, el filtro debería cambiarse cada 6 meses.

1. Desconecte la limpiadora de la corriente eléctrica y asegúrese de que se haya enfriado.
2. Saque el depósito de agua limpia del cuerpo principal de la limpiadora. [4]
3. Saque el filtro del agua dura de la limpiadora. [14] Ponga un filtro nuevo.
4. Vuelva a poner el depósito de agua limpia en la limpiadora.

NOTE: Las condiciones del filtro afectan directamente el rendimiento de la limpiadora.

IDENTIFICACIÓN Y SOLUCIÓN DE PROBLEMAS

Si surgiera algún problema con el producto, lleve a cabo las sencillas comprobaciones que se enumeran a continuación antes de llamar a su Servicio Técnico Hoover más cercano.

La unidad de vapor no se enciende.

- Revise que la unidad esté enchufada.
- Revise el cable de alimentación

La unidad de vapor no produce vapor.

- Puede que no haya agua en el depósito de agua limpia.
- El depósito puede no estar puesto correctamente.

La almohadilla de tejido no recoge la suciedad.

- Es posible que la almohadilla de limpieza ya esté saturada de suciedad y sea necesario lavarla. Consulte la sección de mantenimiento.

PREGUNTAS FRECUENTES SOBRE LIMPIEZA

¿Cuándo está lista la steamjet? Aproximadamente en 30 segundos

¿Puedo usar la steamjet en todas las superficies de suelo? En todos los suelos duros como mármol, cerámica, piedra, linóleo, suelos de madera dura sellados y parquet.

¿La steamjet emite vapor automáticamente? No, para producir vapor se debe presionar el gatillo para la liberación de vapor.

¿Puedo utilizarla verticalmente? No, steamjet puede utilizarse sólo horizontalmente sobre suelos duros.

¿Puedo poner detergentes u otros químicos dentro del depósito? No, se dañaría el producto.

¿Qué ocurre si mi ciudad tiene agua muy dura? Puede utilizar agua filtrada o tendrá que cambiar el cartucho del filtro con más frecuencia. Si el vapor es muy débil, controle el orificio del vapor. De ser necesario, puede desincrustarlo introduciendo pequeñas herramientas en el orificio del vapor.

¿Cuándo se debe cambiar el cartucho del filtro? ¿Cómo se observa? Depende de la dureza del agua. Normalmente 6 meses. Observará que el color de la resina amarilla en el interior del cartucho de filtro se vuelve un poco opaco.

¿Cuánto tiempo durará un depósito de agua antes de que deba rellenarse? Aproximadamente 20 minutos si presiona el gatillo continuamente.

¿Se puede lavar la almohadilla textil? Sí, se puede lavar a mano o en la lavadora con un detergente suave a una temperatura máxima de 40°C. No utilice blanqueador ni suavizante de tela.

¿Con qué frecuencia debo cambiar la almohadilla? Depende de diferentes factores, especialmente de la dureza del suelo. La mejor forma de saber cuándo cambiar la almohadilla es cuando siga sucia después de haberla lavado, o si observa que su desempeño no es igual que antes.

INFORMACIÓN IMPORTANTE

Piezas de repuesto y consumibles Hoover

Utilice siempre piezas de repuesto originales de Hoover. Puede adquirirlas a través de su Servicio Técnico de Hoover. Cuando realice pedidos de piezas, indique siempre el número de modelo que posee.

Piezas/consumibles

| | |
|-------------|----------|
| Almohadilla | 35601368 |
| Filtro: | 35601335 |

Servicio técnico Hoover

Si en cualquier momento necesitara efectuar reparaciones, diríjase al servicio técnico de Hoover más próximo a su hogar.

Calidad

Las fábricas de Hoover han sido sometidas a inspecciones de calidad independientes. Nuestros productos se fabrican de conformidad con un sistema de calidad que cumple los requisitos de la norma ISO 9001.

El Medio Ambiente:

Este aparato está marcado de acuerdo con la Directiva Europea 2011/65/EC sobre residuos de aparatos eléctricos y electrónicos (RAEE). Al cerciorarse de que este producto se elimine correctamente, usted ayudará a prevenir las posibles consecuencias perjudiciales para el medio ambiente y la salud humana que, de otro modo, podrían producirse en caso de manejo inadecuado de los residuos de este producto.

El símbolo que puede verse en el producto indica que éste no puede tratarse como residuo doméstico. En vez de esto debe entregarse en un punto de recogida de electrodomésticos para el reciclaje de equipos eléctricos y electrónicos. La eliminación debe llevarse a cabo según los reglamentos medioambientales locales sobre eliminación de residuos. Para información más detallada sobre el tratamiento, la recuperación y el reciclaje de este producto, póngase en contacto con su Ayuntamiento, su servicio de recogida de residuos domésticos o con el establecimiento donde haya comprado el producto.

 Este producto cumple con las Directivas Europeas 2006/95/EC, 2004/108/EC y 2011/65/EC.

Hoover Limited Pentrebach, Merthyr Tydfil, Mid Glamorgan CF48 4TU

Su garantía

Las condiciones de garantía para este aparato vienen definidas por nuestro representante en el país de venta. Puede obtener los detalles acerca de estas condiciones en el establecimiento donde haya comprado este aparato. Debe mostrarse la factura de compra o el recibo al hacer alguna reclamación en virtud de las condiciones de garantía.

Sujeto a cambios sin previo aviso.

VIGTIGE SIKKERHEDSOPLYSNINGER

Denne støvsuger bør kun anvendes til rengøring i hjemmet som foreskrevet i denne brugervejledning. Du bør sikre dig, at du har forstået indholdet af denne brugervejledning fuldt ud, inden apparatet tages i brug. Brug kun tilbehør, som anbefales eller leveres af Hoover.

Ved brug af rengøringsværktøjer skal du støtte produktet med den anden hånd. Dette vil sikre at produktet ikke tabes under brugen.

ADVARSEL: Fare for skoldning. Dette produkt kan blive meget varmt under anvendelse. Undgå berøring med damp.

ADVARSEL: Elektricitet kan være ekstremt farligt. This appliance must be earthed. Dette stik er monteret med en sikring på 13 Ampere (kun Storbritannien).

VIGTIGT: Kablerne i netstrømledningen er farvekodede som følger:

Blå - Neutral **Brun - Strømførende**

EFTER BRUG: Sluk for støvsugeren, og tag stikket ud af stikkontakten. Inden du rengør eller foretager vedligeholdelse af apparatet, skal du altid slukke for det og tage stikket ud af stikkontakten.

SIKKERHED I FORBINDELSE MED BØRN, ÆLDRE ELLER SVAGELIGE:

Dette udstyr kan anvendes af børn, der er 8 år gamle og derover, og af personer med nedsatte fysiske, sensoriske eller mentale evner eller manglende erfaring og viden, hvis de er under opsyn eller vejledning i at bruge udstyret på en sikker måde og forstår de risici, der er involveret. Børn må ikke lege med udstyret. Rengøring og vedligeholdelse må ikke udføres af børn uden en voksen tilstede.

HOOVER-SERVICE: For at sikre løbende sikker og effektiv drift af denne støvsuger anbefaler vi, at eftersyn eller reparationer udelukkende udføres af en autoriseret Hoover-servicetekniker.

DET ER VIGTIGT AT DU IKKE

- Dampstøvsugeren skal altid være under opsyn, når den er tændt.
- Tag ikke ledningen ud ved at hive i den.
- Stikket eller produktet må ikke håndteres med våde hænder.
- Hæld aldrig rensedmidler eller andre væsker end vand i produktet.
- Ret aldrig dampstrålen mod udstyr, som indeholder elektriske komponenter, f.eks. inden i en ovn.
- Anbring aldrig dampstøvsugeren i vand eller andre væsker.
- Placerer støvsugeren over dig, når du støvsuger trapper.
- Brug aldrig dampstøvsugeren udenfor.
- Sprøjter med eller opsuger brændbare væsker, rensesvæsker, aerosol-produkter eller dampe fra sådanne, da det kan medføre risiko for brand/eksplosion.
- Står på eller vikler forsyningsledningen rundt om arme eller ben, når du bruger støvsugeren.

- Brug aldrig apparatet for at rengøre eller rette dampstrålen mod andre mennesker, dyr eller planter.
- Fortsætter med at bruge støvsugeren, hvis den synes at være defekt. Hvis forsyningsledningen er beskadiget, skal du STRAKS holde op med at bruge støvsugeren. For at undgå en sikkerhedsrisiko skal en autoriseret Hoover-servicetekniker udskifte strømledningen.

KEND DIN STØVSUGER

- A. Tænd/sluk-knap
- B. Indikatorlampe for tændt (Blå)
- C. Indikatorlampe for Damp klar (Grøn)
- D. Håndtag
- E. Dampudløser
- F. Clips til øverste del af ledning
- G. Strømledning
- H. Clips til nederste del af ledning
- I. Tank til rent vand
- J. Hårdtvandsfilter
- K. Støvsugerens hoveddel
- L. Gulvmundstykke
- M. Tekstilpude
- N. Tæppemundstykke

MONTERING AF STØVSUGEREN

Udtag alle komponenter fra emballagen.

1. Indsæt håndtaget i selve støvsugeren, indtil det låser korrekt på plads. [2]
2. Sæt støvsugerens hoveddel fast ovenpå gulvmundstykket! [3]

BRUG AF STØVSUGEREN

FØR DU BEGYNDER AT STØVSUGE

1. Dette apparat skal have jordforbindelse. [4]
2. Drej hættten mod uret, og tag den af. [5]
3. Fyld vandtanken med koldt vand fra hanen. Sæt hættten på igen. [6] Anvend ikke nogen former forkemikalier, rengøringsmidler eller parfumer til rentvandstanken.
4. Monter vandtanken på støvsugeren igen, og kontroller, at hårdtvandsfilteret sidder korrekt.
5. Fastgør en stofpude under gulvmundstykket. [7]

VIGTIGT: Tag altid støvsugerledningen ud, når du fylder vand på eller skifter en stofpude.

BEMÆRK: Der må ikke tilsættes kemikalier, rengøringsmidler eller parfume til rentvandstanken.

DAMPRENGØRING AF HÅRDE GULVE (F.EKS. FLISER)

BEMÆRK: Vask tekstilpuden før brug for at fjerne fnuller.

VIGTIGT: Brug aldrig dampstøvsugeren uden monteret stofpude på gulvmundstykket.

BEMÆRK: Brug aldrig tæppemundstykket, når du rengør hårde gulve.

1. Sæt ledningen til dampstøvsugeren i vægkontakten. Lampen Tænd/sluk lyser blå.
2. Efter nogle få sekunder lyser lampen for Damp klar grønt, som angiver, at støvsugeren er klar til brug.
3. Læg støvsugeren ned ved at anbringe en fod på gulvmundstykket og sænke selve støvsugeren mod gulvet. [8]
4. Tryk på knappen Dampudløser for at frembringe damp. [9]
5. Flyt støvsugeren langsomt frem og tilbage, og vær særlig opmærksom, hvis der går folk forbi. [10]

GENOPFRISKNING AF GULVTÆPPER

BEMÆRK: Vask tekstilpuden før brug for at fjerne fnuller.

VIGTIGT: Brug aldrig dampstøvsugeren uden monteret stofpude på gulvmundstykket.

1. Fastgør tæppemundstykket på gulvmundstykket. [11]
2. Sæt ledningen til dampstøvsugeren i vægkontakten. Lampen Tænd/sluk lyser blå.
3. Efter nogle få sekunder lyser lampen for Damp klar grønt, som angiver, at støvsugeren er klar til brug.
4. Læg støvsugeren ned ved at anbringe en fod på gulvmundstykket og sænke selve støvsugeren mod gulvet. [8]
5. Tryk på knappen Dampudløser for at frembringe damp. [9]
6. Flyt støvsugeren langsomt frem og tilbage, og vær særlig opmærksom, hvis der går folk forbi. [10]

VEDLIGEHODELSE AF RENSEREN

VIGTIGT: Sørg altid for at maskinen er heltkølet af, før du udfører nogen som helst vedligeholdelsesopgaver.

Tøm vandtanken

1. Tag støvsugerledningen ud af vægkontakten, og vent, indtil apparatet er afkølet.
2. Fjern vandtanken med rent vand fra selve dampstøvsugeren. [4]
3. Drej hættten mod uret, og tag den af. [5]
4. Tøm evt. overskydende vand fra vandtanken. [12] Sæt hættten på igen, og sæt vandtanken fast på støvsugeren igen.

FJERNELSE OG RENGØRING AF STOFFUDER

1. Tag støvsugerledningen ud af vægkontakten, og vent, indtil apparatet er afkølet.
2. Hvis det bliver nødvendigt at fjerne tæppemundstykket, skal stofpuden fjernes af gulvmundstykket. [13]
3. Vask tekstilpuden i en vaskemaskine med et mildt vaskemiddel ved max 40 °C.

VIGTIGT: Der må ikke bruges blegemiddel eller blødgøringsmiddel til vask af stofpuder.

Udskiftning af hårdtvandsfilter

Dampstøvsugeren er udstyret med et hårdtvandsfilter. Hvis du bor i et område, hvor der er meget kalk i vandet, bliver filteret efterhånden misfarvet. Afhængigt af vandets hårdhed og anvendeshyppighed, skal filteret udskiftes hver 6. måned.

1. Tag støvsugerledningen ud af vægkontakten, og vent, indtil apparatet er afkølet.
2. Fjern vandtanken med rent vand fra selve dampstøvsugeren. [4]
3. Løft hårdtvandsfilteret ud af dampstøvsugeren. [14] Udskift med et nyt filter.
4. Monter vandtanken på dampstøvsugeren igen.

NOTE: Filterets tilstand påvirker støvsugeren ydeevne.

FEJLFINDING

Hvis du får et problem med produktet, skal du udfylde denne enkle brugercheckliste, før du ringer til den lokale Hoover-service.

Dampsticket tænder ikke.

- Kontroller, at apparatet er tilsluttet.
- Kontroller strømkablet.

Dampsticket frembringer ikke damp.

- Der er muligvis ikke noget vand i vandtanken til rent vand.
- Vandtanken sidder muligvis ikke korrekt.

Stofpuden vil ikke opsamle snavs.

- Rengøringspuden måske allerede fyldt med snavs og skal vaskes. Der henvises til Vedligeholdelse.

SPØRGSMÅL OG SVAR VEDRØRENDERENGØRING

Hvornår er steamjet klar? I løbet af cirka 30 sekunder

Kan jeg bruge steamjet på alle gulvflader? På alle hårde gulve såsom marmor, fliser, sten, linoleum, forseglede hårdtræsgulve og parket.

Udsender steamjet damp automatisk? Nej for at skabe damp skaldamp-/fejje-udløserknappen under håndtaget trykkes ned.

Kan den bruges lodret? Nej, steamjet kan kun bruges på hårde, vandrette overflader.

Kan jeg komme rengøringsmidler eller andre kemikalier i beholderen? Nej, du kan beskadige produktet.

Hvad skal jeg gøre, hvis vandet i den by, hvor jeg bor, er meget hårdt? Du kan bruge filtreret vand, ellers skal du skifte filterkassetten hyppigere. Hvis du synes dampen er meget svag, så kig nøje efter i dampåbningen. Du kan afkalke den ved at stikkesmåt værktøj ind i åbningen om nødvendigt.

Hvornår skal filterkassetten skiftes? Hvordan kan man se det? Det afhænger af vandets hårdhed. Normalt 6 måneder. Du vil kunne se, at farven på det gule plastik inde i filterkassetten bliver lidt mat.

Hvor langt rækker en tankfuld vand, før der skal fyldes på igen? Cirka 20 minutter, hvis du holder kontakten nede hele tiden.

Kan moppen vaskes? Ja, den kan vaskes i hånden eller i vaskemaskinemed en mild sæbe ved maks. temperatur på 40° C. Der må ikke anvendes blegemiddel ellerskyllemiddel.

Hvor ofte skal moppen skiftes? Det afhænger af forskellige faktorer, især hvor hårdt gulvet er. Den bedste måde at se, hvornår det er tid til at udskifte moppen, er når moppen stadig er snævset efter at den er blevet vasket, eller hvis du bemærker, at den ikke fungerer som før.

VIGTIGE OPLYSNINGER

Hoover reservedele og forbrugsstoffer

Udskift altid dele med ægte Hoover reservedele. Disse fås fra Hoovers reservedelsforhandler, check www.hoover.dk Når du bestiller dele, skal du altid opgive modelnummer.

Forbrugsvarer

Tekstilpude: 35601368
Filter 35601335

Hoover-service

Hvis du ønsker service på dine produkter, skal du kontakte det lokale Hoover-servicekontor.

Kvalitet

Hoovers fabrikker er blevet vurderet uafhængigt for kvalitet. Vores produkter fremstilles med brug af et kvalitetssystem, der opfylder kravene i henhold til ISO 9001.

Miljøet:

Denne håndstøvsuger er mærket i overensstemmelse med det europæiske direktiv 2011/65/EC om affald af elektrisk og elektronisk udstyr (WEEE). Ved at sikre at dette produkt bortskaffes korrekt er du med til at forhindre eventuelle negative konsekvenser for miljø og sundhed, som ellers kunne forårsages på grund af forkert bortskaffelse af dette produkt.



Symbolet på produktet angiver, at produktet ikke må behandles som husholdningsaffald. Det skal i stedet afleveres til en affaldsstation for genbrug af elektrisk og elektronisk udstyr. Bortskaffelse skal ske i overensstemmelse med de lokale miljøregler vedrørende bortskaffelse af affald. Du kan få flere detaljerede oplysninger om behandling, genvinding og genbrug af dette produkt ved at kontakte din lokale kommune, renovationsfirmaet eller den butik, hvor du købte produktet.

CE Dette produkt er i overensstemmelse med EU direktiverne 2006/95/EC, 2004/108/EC og 2011/65/EC

Hoover Limited Pentrebach, Merthyr Tydfil, Mid Glamorgan CF48 4TU

Din reklamationsret

Garantibetingelserne for dette apparat er som defineret af vores repræsentant i det land, hvor det er solgt. Oplysninger vedrørende disse betingelser kan indhentes hos den forhandler, apparatet er købt hos. Kvitteringen skal fremvises i forbindelse med ethvert krav under disse garantibetingelser.

Ret til ændringer uden varsel forbeholdes

VIKTIG SIKKERHETSPÅMINNELSER

Denne støvsugeren skal kun brukes til husarbeid som beskrevet i denne brukerveiledningen. Sørg for at denne veiledningene er forstått fullstendig før du bruker apparatet. Bruk kun tilbehør som anbefales eller leveres av Hoover.

Støtt alltid produktet med den andre hånden når du bruker støvsugerredskaper. Dette vil hindre produktet i å falle overende mens det er i bruk.

ADVARSEL: Skoldingsfare. Produktet blir svært varmt under bruk. Unngå kontakt med damp.

ADVARSEL: Elektrisitet kan være ekstremt farlig. Dette apparatet må jordes. Denne kontakten er utstyrt med en sikring på 13 A (kun for Storbritannia).

VIKTIG: Ledningstrådene i hovedledningen er farget i samsvar med følgende koder:
Blå – nøytral Brun – strømførende

ETTER BRUK: Slå av støvsugeren og ta ut støpselet fra strømuttaket. Slå alltid av støvsugeren og ta ut støpselet før rengjøring, eller før du starter med vedlikehold.

SIKKERHET OG BARN, ELDRE OG SVAKE:

Apparatet kan brukes av barn fra 8 år, og av personer med nedsatte fysiske, sanselige eller mentale evner, eller manglende erfaring og kunnskap, dersom de er under oppsyn eller har fått opplæring i sikker bruk av apparatet og forstår farene bruk av apparatet kan medføre. Barn skal ikke leke med apparatet. Rengjøring og vedlikehold skal ikke utføres av barn uten oppsyn.

HOOVER-SERVICE: For å sikre at apparatet fortsatt virker som det skal, og er trygt å bruke, anbefaler vi at all service og alle reparasjoner blir utført av en autorisert Hoover-tekniker.

DET ER VIKTIG AT DU IKKE:

- Etterlate renseren uten tilsyn mens den er på.
- Koble fra renseren ved å trekke i ledningen.
- Røre støpselet eller produktet med våte hender.
- Bruke vaskemidler eller andre væsker enn vann inni produktet.
- Rette dampen mot utstyr med elektriske komponenter, som for eksempel innsiden av komfyrer.
- Senke renseren i vann eller andre væsker.
- Plasserer støvsugeren høyere opp enn deg selv når du støvsuger trapper.
- Bruke renseren utendørs.
- Sprayer med eller plukker opp antennerlige væsker, rengjøringsmidler eller damper fra slike, da dette medfører fare for brann/eksplosjon.
- Står på eller snurrer strømledningen rundt armer eller bein mens du bruker støvsugeren.
- Bruke apparatet til å rengjøre eller rette dampen mot mennesker, dyr eller planter.

- Fortsetter å bruke støvsugeren hvis det virker som det er noe feil med den. Hvis strømledningen er skadet, stopp å bruke støvsugeren **ØYEBLIKKE**LIG. Av sikkerhetshensyn må en autorisert Hoover-tekniker erstatte strømledningen.

BLI KJENT MED STØVSUGEREN DIN

- På/av-knapp
- Indikatorlys, apparat på (Blått)
- Indikatorlys, damp klar (Grønt)
- Håndtak
- Utløserbryter for damp
- Øvre kabelklemme
- Strømledning
- Nedre kabelklemme
- Rentvannstank
- Filter for hardt vann
- Rengjøringsapparatets hoveddel
- Gulvstykke
- Tekstilpute
- Teppeglider

MONTERE STØVSUGEREN

Fjern alle komponenter fra emballasjen.

1. Skyv håndtaket inn i renserens hoveddel, til det låses på plass. [2]
2. Monter hoveddelen av rengjøringsmaskinen på gulvmunnstykket. [3]

BRUK AV STØVSUGEREN

FØR DU PÅBEGYNNER RENSINGEN

1. Fjern rentvannstanken fra renserens hoveddel ved å skyve den opp og ut. [4]
2. Skru lokket mot klokken, og ta det av. [5]
3. Fyll rentvannstanken med kaldt springvann. Sett på lokket. [6] Ikke legg til kjemikalier, vaskemidler eller parfymen i rentvannstanken.
4. Sett rentvannstanken inn igjen i renseren, sørg for at filteret for hardt vann sitter riktig.
5. Fest en tekstilpute på undersiden av gulvstykket. [7]

VIKTIG: Du må alltid koble fra renseren når du heller i vann eller skifter en tekstilpute.

MERK: Vask tekstilputen før du fjerner eventuelt lo.

DAMPRENGJØRING AV HARDE GULV

MERK: Du må alltid koste eller støvsuge gulvet før bruk, for å fjerne eventuelt løst smuss eller rester.

VIKTIG: Du må ikke bruke renseren uten en tekstilpute festet på gulvstykket.

MERK: Du må ikke bruke teppeglideren til å rengjøre harde gulv.

1. Koble damprenseren til stikkontakten. Det blå PÅ-lyset tennes.
2. Etter et par sekunder tennes det grønne lyset for damp, som viser at renseren er klar til bruk.
3. Du legger sammen renseren ved å sette foten på gulvstykket, deretter senke hoveddelen mot gulvet. [8]
4. Trykk på utløserknappen for damp for å slippe ut damp. [9]
5. Len renseren sakte bakover, så forover igjen. Pass ekstra godt på områder som brukes mye. [10]

TEPPEREPARASJON

MERK: Du må alltid koste eller støvsuge gulvet før bruk, for å fjerne eventuelt løst smuss eller rester.

VIKTIG: Du må ikke bruke renseren uten en tekstilpute festet på gulvstykket.

1. Fest teppeglideren til gulvstykket. [11]
2. Koble damprenseren til stikkontakten. Det blå PÅ-lyset tennes.
3. Etter et par sekunder tennes det grønne lyset for damp, som viser at renseren er klar til bruk.
4. Du legger sammen renseren ved å sette foten på gulvstykket, deretter senke hoveddelen mot gulvet. [8]
5. Trykk på utløserknappen for damp for å slippe ut damp. [9]
6. Len renseren sakte bakover, så forover igjen. Pass ekstra godt på områder som brukes mye. [10]

VEDLIKEHOLD AV RENGJØRINGSAPPARAT

VIKTIG: Sørg alltid for at støvsugeren er helt avkjølt før du gjennomfører eventuelle vedlikeholdsgjaver.

Slik tømmer du vanntanken

1. Koble renseren fra stikkontakten, og sørg for at apparatet har kjølt seg ned.
2. Fjern rentvannstanken fra renserens hoveddel. [4]

3. Skru lokket mot klokken, og ta det av. [5]
4. Tøm ut vannet som er igjen i tanken. [12] Sett på lokket igjen, og sett tanken tilbake i renseren.

Slik fjerner og rengjør du tekstilputen

1. Koble renseren fra stikkontakten, og sørg for at apparatet har kjølt seg ned.
2. Fjern teppeglideren ved behov, og pell av tekstilputen fra gulvbørstens understell. [13]
3. Vask tekstilputen i en vaskemaskin med et mildt rengjøringsmiddel ved en maksimaltemperatur på 40°C.

VIKTIG: Du må ikke bruke blekemiddel eller tøymykner når du vasker tekstilputen.

Slik skifter du ut filteret for hardt vann

Renseren er utstyrt med et blått filter for hardt vann. Hvis du bor i et område med hardt vann, vil filteret miste fargen over tid. Filteret bør skiftes ut hver 6. måned, avhengig av vannets hardhet og hvor ofte renseren brukes.

1. Koble renseren fra stikkontakten, og sørg for at apparatet har kjølt seg ned.
2. Fjern rentvannstanken fra renserens hoveddel. [4]
3. Løft filteret for hardt vann ut av renseren. [14] Sett inn et nytt filter.
4. Sett rentvannstanken inn igjen i renseren.

NOTE: Filterets tilstand vil påvirke renserens effektivitet.

FEILSØKING

Hvis du har problemer med produktet, går du gjennom denne enkle kontrollisten før du ringer ditt lokale Hoover-servicekontor.

Damprøret skrur seg ikke på.

- Sjekk at apparatet er koblet til.
- Kontroller strømfedningen.

Damprøret produserer ikke damp.

- Det kan hende rentvannstanken er tom.
- Tanken er kanskje ikke riktig satt inn.

Tekstilputen plukker ikke opp smuss.

- Rengjøringsputen kan allerede være gjennommettet av skitt og må vaskes. Se avsnittet om vedlikehold.

HJELPESPØRSMÅL OM RENGØRING

Når er dampstrålen klar? Etter omtrent 30 sekunder.

Kan jeg bruke damstrålen på alle gulvflater? På alle harde gulv, som f.eks. marmor, keramikk, stein, linoleum, forseglet tregulv og parkett.

Slipper dampstrålen automatisk ut damp? Nei. For å produsere strøm må du trykke på utløsningsknappen for damp under håndtaket.

Kan jeg bruke den vertikalt? Nei, steamjet kan bare brukes horisontalt på harde gulvflater.

Kan jeg bruke vaskemiddel og andre kjemikalier inni tanken? Nei, dette vil skade produktet.

Hva skjer hvis vannet i byen jeg bor i er veldig hardt? Du kan bruke filtrert vann, eller du kan være nødt til å skifte filterkassett oftere. Hvis du finner veldig svak damp, sjekkdampåpningen, kan du avkalke den ved å sette små verktøy inn idampåpningen ved behov.

Når er det tid for å skifte ut filterkassetten? Hvordan vet man det? Det kommer an på hvor hardt vannet er. Vanligvis 6 måneder. Du merker at fargen på den gule harpiksen inne i filterkassetten blir noe uklar.

Hvor lenge varer en tank med vann før den må fylles på nytt? Omtrent 20 minutter hvis utløseren er kontinuerlig trykket ned..

Kan moppen vaskes? Ja. Den kan vaskes for hånd, eller i vaskemaskinen med mildt vaskemiddel og en makstemperatur på 40°C. Ikke bruk blekemiddel eller tøymykner.

Hvor ofte bør moppen skiftes ut? Det avhenger av ulike faktorer, spesielt hvor hardt gulvet er. Den beste måten å vite når du bør skifte ut moppen på, er når moppen fortsatt er skitten etter at du har vasket den, eller når den ikke yter like godt som før.

VIKTIG INFORMASJON.

Originaldeler fra Hoover

Bruk alltid originale deler fra Hoover. Disse er tilgjengelige fra din lokale Hoover-forhandler eller direkte fra Hoover. Når du bestiller deler, må du alltid oppgi modellnummeret ditt.

Tilbehør

Tekstilpute: 35601368
Filter: 35601335

Hoover-service

Hvis du på noe tidspunkt skulle trenge service, ber vi deg kontakte ditt lokale Hoover-servicekontor.

Kvalitet

Hoovers fabrikker har blitt uavhengig kvalitetsvurdert. Våre produkter produseres ved å bruke et kvalitetssystem som er i samsvar med ISO 9001.

Miljøet:

Dette apparatet er merket i henhold til EU-direktiv 2011/65/EC om avhending av elektrisk og elektronisk avfall (WEEE). Gjennom å sikre at dette produktet avhendes på riktig måte, bidrar du til å forhindre mulige negative følger for miljø og menneskelig helse som vil kunne oppstå dersom produktet avhendes på feilaktig måte.

Symbolet på produktet angir at dette produktet ikke kan behandles som husholdingsavfall. I stedet skal det overleveres til egnede kildesorteringsanlegg for resirkulering av elektrisk og elektronisk utstyr. Avhending må utføres i samsvar med lokale miljøbestemmelser for avfallshåndtering. For mer informasjon om behandling, gjenvinning og resirkulering av dette produktet, ta kontakt med den kommunale etaten for avfallshåndtering eller butikken der du kjøpte produktet.

 Dette produktet overholder EU-direktiv 2006/95/EC, 2004/108/EC og 2011/65/EC.

Hoover Limited Pentrebach, Merthyr Tydfil, Mid Glamorgan CF48 4TU

Din garanti

Garantibetingelsene for dette apparatet er som definert av vår representant i det landet der det ble solgt. Detaljer vedrørende disse betingelsene fås fra forhandleren der apparatet ble kjøpt. Salgskvitteringen må fremvises ved fremsetting av krav under betingelsene i denne garantien..

Kan endres uten forvarsel.

VIKTIGA SÄKERHETSANVISNINGAR

Den här rengörare är endast avsedd för hushållsbruk, enligt anvisningarna i den här bruksanvisningen. Se till att du förstår anvisningarna helt innan du börjar använda maskinen. Använd bara tillbehör som rekommenderas eller levereras av Hoover.

När du använder rengöringsredskap ska du alltid se alltid till att stödja produkten med andra handen. Då ser du till att produkten inte faller medan den används.

VARNING: Risk för skållning. Denna produkt är mycket varm när den används. Undvik kontakt med ånga.

VARNING: Ström kan vara mycket farligt. Den här apparaten måste jordas. Kontakten har en 13 A säkring (endast Storbritannien).

VIKTIGT: Ledningarna i nätsladden är färgmärkte enligt följande:

Blå – Neutral **Brun – Strömförande**

EFTER ANVÄNDNING: Stäng av rengöraren och dra ur kontakten ur vägguttaget. Stäng alltid av maskinen och dra ur kontakten innan du rengör maskinen eller utför underhåll.

SÄKERHET MED BARN, ÄLDRE OCH ÅLDERDOMSSVAGA:

Den här apparaten kan användas av barn från 8 års ålder och personer med en nedsatt fysisk, sensorisk eller mental förmåga och som inte har den erfarenhet och kunskaper som behövs, förutsatt att de övervakas eller har fått instruktioner om hur apparaten används på ett säkert vis och förstår riskerna som är involverade. Barn får inte leka med apparaten. Rengöring och underhåll som användaren ska utföra, får inte göras av barn utan överinseende.

HOOVER-SERVICE: För att se till att maskinen fortsätter att vara effektiv fungerar som den ska rekommenderar vi att service och reparationer endast utförs av behöriga servicetekniker från Hoover.

DET ÄR VIKTIGT ATT DU INTE:

- Låt ångrengöraren stå utan uppsikt när den är påslagen.
- Dra ut stickproppen genom att dra i sladden.
- Hantera kontakten eller produkten med våta händer.
- Använd rengöringsmedel eller andra vätskor än vatten inne i produkten.
- Rikta ångan mot utrustningen som innehåller elektriska komponenter, såsom det inre delen av ugnen.
- Sätt ångrenaren i vatten eller andra vätskor.
- Sätt ångrenaren ovanför dig när du rengör i trappor.
- Använd din ångrengörare utomhus.
- Sprayar med eller suger upp lättantändliga vätskor, rengöringsvätska, sprayer eller deras ångor eftersom det kan leda till risk för brand/explosioner.
- Står på eller lindar nätsladden runt armar eller ben när du använder ångrengöraren.
- Använd inte apparaten för att rengöra eller rikta ånga mot människor, djur eller växter.

- Fortsätter att använd apparaten när det verkar vara fel på den. Om nätsladden är skadad måste du sluta använda apparaten OMEDELBART. För att undvika säkerhetsrisker så måste en behörig Hoover-servicetekniker byta nätsladden.

BEKANTA DIG MED DAMMSUGAREN

- På/av-knapp
- Indikatorlampa på (Blå)
- Indikatorlampa för ånga klar (Grön)
- Handtag
- Utlösningsknapp för ånga
- Övre sladdklämma
- Nätsladd
- Nedre sladdklämma
- Ren vattenbehållare
- Hårt vattenfilter
- Huvuddel
- Golvmunstycke
- Textilduk
- Mattglidare

SÄTTA IHOP DAMMSUGAREN

Ta ur alla delar ur förpackningen.

1. För in handtaget i ångrengörarens kropp tills den låses på plats. [2]
2. Fäst huvuddelen av enheten till golvmunstycket. [3]

ANVÄNDA ÅNGRENGÖRAREN

INNAN DU BÖRJAR RENGÖRING

1. Ta bort den rena vattentanken upp och ut från rengöringshuvuddelen. [4]
2. Vrid locket moturs och ta bort. [5]
3. Fyll den rena vattenbehållaren med kallt kranvatten. Sätt tillbaka locket. [6] Tillsätt ingakemikalier, rengöringsmedel eller parfym till tanken med rentvatten.
4. Montera tillbaka den rena vattenbehållaren till ångrengöraren för att säkerställa att det hårda vattenfiltret är på plats.
5. Fästa en tygdyna till basen av golvmunstycket. [7]

VIKTIGT: Dra alltid ur kontakten till ångrengöraren när du fyller på vatten eller byter ut tygdynan.

OBS! Tvätta textil dynan innan användning för att få bort allt damm.

ÅNGRENGÖRING AV HÅRDA GOLV

OBS! Sopa eller dammsuga alltid golven innan användning för att få bort all smuts.
VIKTIGT: Använd inte ångrengöraren utan en tygdyna fäst på golvmunstycket.

OBS! Använd inte mattglidaren vid ångrengöring av hårda golv.

1. Anslut ångrengöraren till huvudströmmen. Den blå lampan PÅ tänds.
2. Efter några sekunder kommer den gröna lampan Ånga Klar tändas som indikerar att ångrengöraren är klar för användning.
3. Luta ångrengöraren genom att placera en fot på golvmunstycket och sänkning av kroppen mot golvet. [8]
4. För att producera ånga tryck på knappen Utlösningknappen för Ånga. [9]
5. Kör ångrengöraren sakta fram och tillbaka med särskild uppmärksamhet på högtrafikerade områden. [10]

STÄRKANDE AV MATTOR

OBS! Sopa eller dammsuga alltid golven innan användning för att få bort all smuts.
VIKTIGT: Använd inte ångrengöraren utan en tygdyna fäst på golvmunstycket.

1. Fäst mattglidaren på golvmunstycket. [11]
2. Anslut ångrengöraren till huvudströmmen. Den blå lampan PÅ tänds.
3. Efter några sekunder kommer den gröna lampan Ånga Klar tändas som indikerar att ångrengöraren är klar för användning.
4. Luta ångrengöraren genom att placera en fot på golvmunstycket och sänkning av kroppen mot golvet. [8]
5. För att producera ånga tryck på knappen Utlösningknappen för Ånga. [9]
6. Kör ångrengöraren sakta fram och tillbaka med särskild uppmärksamhet på högtrafikerade områden. [10]

UNDERHÅLL AV ÅNGRENARE

VIKTIGT: Försäkra dig alltid om att enheten har svalnat fullständigt innan du utför någotsorts underhåll på den.

Töm vattenbehållaren

1. Dra ut stickproppen till ångrengöraren och se till att enheten har svalnat.
2. Avlägsna den rena vattenbehållaren från ångrengöraren. [4]
3. Vrid locket moturs och avlägsna det. [5]
4. Töm allt överskott av vatten ur behållaren. [12] Sätt tillbaka locket och montera tillbaka på ångrengöraren.

BORTTAGNING OCH RENGÖRING AV TYGDYNAN

1. Dra ut stickproppen till ångrengöraren och se till att enheten har svalnat.
2. Om så behövs ta bort mattglidaren, därefter dra tygdynan från munstyckets bas. [13]
3. Tvätta textildynani en tvättmaskin med ett mildt tvättmedel och på max 40°C grader.

VIKTIGT: Använd inte blekmedel eller sköljmedel när du tvättar tygdynan.

BYTE AV HÅRT VATTENFILTER

Ångrengöraren är försedd med ett hård vattenfilter. Om du bor i ett område med hårt vatten kommer filtret att missfärgas med tiden. Beroende på vattnets hårdhet och hur ofta filtret används, bör bytas ut var sjätte månad.

1. Dra ut stickproppen till ångrengöraren och se till att enheten har svalnat.
2. Avlägsna den rena vattenbehållaren från ångrengöraren. [4]
3. Lyft det hårda vattenfiltret ut ur rengöringsapparaten. [14] Byt ut med nytt filter.
4. Sätt ihop den rengjorda vattenbehållaren till din ångrengöraren.

NOTE: Skicket på filtret kommer att påverka rengöringsapparatens prestanda.

FELSÖKNING

Om du får problem med produkten fyller du i den här enkla kontrollistan innan du ringer till den lokala Hoover-servicerepresentanten.

Stickan med ånga kommer inte att slås på.

- Kontrollera att enheten är ansluten.
- Kontrollera nätsladden

Stickan med ånga producera ingen ånga.

- Det kanske inte finns vatten i den rena vattenbehållaren.
- Tanken kanske inte är monterad på rätt sätt.

Den textila dynan tar inte upp smuts.

- Rengöringsdynan kan vara full av smuts och behöva rengöras.. Se avsnittet för underhåll.

RENGÖRING –VANLIGA FRÅGOR

När är steamjet redo att användas? Inom 30 sekunder.

Kan jag använda steamjet på vilka golv som helst? På alla hårda golv. Dvs marmor, keramik, sten, linoleum, lackade trägolv och parkett golv.

Kommer ångan ut automatiskt från steamjet? Nej, för att ångan ska komma ut behöver du tryckapå ånga knappen under handtaget.

Kan jag använda den lodrätt? Nej, steamjet kan bara användas horisontalt på hårda golvytor

Kan jag blanda i tvättmedel eller andra kemikalier i tanken? Nej, det kan förstöra apparaten.

Vad kan jag göra om jag bor i en stad som har väldigt hårt vatten? Du kan använda filtererat vatten eller så kommer du behöva byta filter oftare. Om du bara får en svag stråle, kontrollera strålutgången. Du kan vid behov avlägsna pannsten med hjälp av små verktyg som förs in i öppningen.

Hur ofta behöver filtret utbytas? Hur märker jag det? Det beror på vattnets hårdhet. Vanligtvis vid 6 månaders tid. Du kommer att märka att den gula kådan inne i filtret börjar bli grumligt.

Hur ofta behöver jag byta vatten i tanken? Vanligtvis efter 20 minuter om du trycker på knappen hela tiden.

Kan moppen tvättas? Ja, den kan tvättas för hand eller i en tvättmaskin med mild tvättmedel på högst 40° graders värme Celsius. Använd inte blekmedel eller mjukmedel.

Hur ofta behövs moppen bytas ut? Det beror på olika anledningar men speciellt på hur hårda golven är. Det bästa sättet att veta om du behöver byta moppen är att se på moppen om den fortfarande är smutsig efter tvätt eller om den inte fungerar lika bra som innan.

VIKTIG INFORMATION

Reserv- och förbrukningsdelar från Hoover

Använd alltid originaldelar från Hoover vid byte. Du kan beställa delar från närmaste Hoover-återförsäljare eller direkt från Hoover. Uppge alltid modellnummer när du beställer delar.

Förbrukningsdelar

Textil dyna: 35601368
Filter: 35601335

Hoover-service

Kontakta ditt närmaste Hoover-servicekontor om du behöver service.

Kvalitet

Hoovers fabriker har kvalitetsbedömts av oberoende organisationer. Våra produkter tillverkas enligt ett kvalitetssystem som uppfyller kraven för ISO 9001.

Miljön:

Denna produkt är märkt enligt det europeiska direktivet 2011/65/EC gällande elektroniskt avfall och elektronisk utrustning (WEEE). Genom att se till att produkten avfallshandteras på rätt sätt kan du hjälpa till att hindra möjliga negativa konsekvenser för miljö och hälsa.



Symbolen på produkten visar att den inte får hanteras som hushållsavfall. Den ska i stället lämnas in på en samlingsplats för återvinning av elektrisk och elektronisk utrustning. Avfallshanderingen ska utföras enligt de lokala miljöbestämmelserna. Mer utförlig information om hantering och återvinning av produkten kan du få från kommunen, återvinningsanläggningen eller den butik där du köpte produkten.

 Denna produkt uppfyller de europeiska direktiven 2006/95/EG, 2004/108/EG och 2011/65/EC.

Hoover Limited Pentrebach, Merthyr Tydfil, Mid Glamorgan CF48 4TU

Garanti

Garantivillkoren för produkten definieras av vår representant i det land där produkten säljs. Du kan få uppgifter om aktuella villkor från återförsäljaren. Kvittot måste visas upp när man kräver ersättning enligt garantin.

Maskinen innehåller de senaste praktiska funktionerna.

TÄRKEITÄ HUOMAUTUKSIA TURVALLISUUDESTA

Tämä pölynimuri on tarkoitettu ainoastaan kotikäyttöön tämän käyttöoppaan kuvaamalla tavalla. Tutustu tähän käyttöoppaaseen huolellisesti ennen laitteen käyttöä. Käytä ainoastaan Hooverin toimittamia tai suosittelemia lisävarusteita.

Käytä puhdistusvälineitä tukemalla niitä aina toisella kädelläsi. Näin tuote ei pääse putoamaan käytön aikana.

VAROITUS: Palovammojen vaara. Tämä tuote on hyvin kuuma kun sitä käytetään. Vältä kosketusta höyryn kanssa.

VAROITUS: Sähkö voi olla erittäin vaarallista. Tämä laite tulee maadoittaa. Pistokkeessa on 13 ampeerin sulake (vain Iso-Britannia).

TÄRKEÄÄ: Virtajohton johtimien värikoodit ovat seuraavat:

Sininen – nollajohdin **Ruskea – jännitteellinen johdin**

KÄYTÖN JÄLKEEN: Kytke laitteesta virta ja irrota virtajohto virtalähteestä. Kytke laitteesta virta ja irrota virtajohto virtalähteestä aina, ennen kuin puhdistat laitteen tai teet huoltotoimenpiteitä.

LASTEN, VANHUSTEN JA SAIRAIDEN TURVALLISUUS:

Tätä laitetta voivat käyttää yli 8-vuotiaat lapset ja henkilöt joilla on vähentynyt fyysinen, aistillinen tai henkinen kyky tai ei kokemusta tai tietoja, mikäli näille on annettu ohjausta ja valvontaa koskien laitteen turvallista käyttöä ja ymmärtävät käyttöön liittyvät vaaratekijät. Lapset eivät saa leikkiä laitteella. Käyttäjän suorittamaan puhdistusta ja huoltoa ei tule suorittaa lasten toimesta ilman valvontaa.

HOOVER-HUOLTO: Laitteen käyttöturvallisuuden ja tehokkaan toiminnan varmistamiseksi huolto ja korjaukset kannattaa teettää valtuutetussa Hoover-huollossa.

ON TÄRKEÄÄ, ETTÄ ET:

- Jätä höyrypuhdistinta ilman valvontaa sen ollessa päällä.
- Irrota laitetta pistorasiasta virtajohtodosta vetämällä.
- Käsittele pistoketta tai laitetta märin käsin.
- Käytä pesuaineita tai nesteitä, muita kuin vettä vesisäiliössä.
- Suuntaa höyryä suoraan laitteita kohti, jotka sisältävät sähköisiä komponentteja, kuten uunien sisäosat.
- Laita höyrypuhdistinta veteen tai muihin nesteisiin.
- Älä aseta imuria yläpuolellesi, kun imuroit portaita.
- Käytä höyrypuhdistinta ulkona.
- Älä käytä suihkeita imurin lähellä tai imuroi syttyviä nesteitä, puhdistusnesteitä, aerosoleja tai niiden kaasuja. Tämä voi aiheuttaa tulipalo- tai räjähdysvaaran.
- Älä seiso virtajohton päällä tai kierrä sitä käsien tai jalkojen ympärille imuroinnin aikana.
- Käytä tätä laitetta ihmisten, eläinten tai kasvien puhdistamiseen tai suuntaa höyryvirtaa suoraan edellämainittuja kohti.

- Älä käytä pölynimuria, jos se vaikuttaa vialliselta. Lopeta pölynimurin käyttö **VÄLITTÖMÄSTI**, jos verkkojohto on vahingoittunut. Virtajohton saa turvallisuusyhtiöstä vaihtaa vain valtuutettu Hoover-huoltoilike.

IMURIN OSAT

- Virtakatkaisin
- Päällä -merkkivalo (Sininen)
- Höyry valmista -merkkivalo (Vihreä)
- Kahva
- Höyryn vapautusliipaisin
- Ylemmän johdon liitin
- Virtajohto
- Alemman johdon liitin
- Puhdasvesisäiliö
- Kovavesisuodatin
- Puhdistimen runko
- Lattiasuutin
- Tekstiililaikka
- Mattoliu'utin

IMURIN KOKOAMINEN

Pura kaikki osat pakkauksesta.

1. Aseta kahva höyrymopin runkoon kunnes se lukittuu paikalleen. [2]
2. Kiinnitä höyrymopin runko lattiasuulakkeeseen. [3]

IMURIN KÄYTTÖ

ENNEN PUHDISTUKSEN ALOITTAMISTA

1. Irrota puhtaan veden säiliö yläkautta ulos höyrymopin rungosta. [4]
2. Kierrä tulppaa vastapäivään ja poista. [5]
3. Täytä puhdasvesisäiliö kylmällä vedellä. Aseta tulppa paikoilleen. [6] Älä lisää kemikaaleja, puhdistusaineita tai hajusteita puhdasvesisäiliöön.
4. **Kiinnitä uudelleen puhdasvesisäiliö höyrymoppiin varmistamalla että kovavesisuodatin on paikoillaan.**
5. **Kiinnitä tekstiililaikka lattiasuulakkeen pohjaan. [7]**

TÄRKEÄÄ: Irrota höyrymoppi aina pistokkeesta vettä lisätessä tai tekstiililaikkaa vaihdettaessa.

HUOMAA: Pese tekstiilipehmuste ennen käyttöä poistaaksesi mahdollisen nukan.

KOVIEN LATTIAPINTOJEN HÖYRYPUHDISTUS

HUOMAA: Pyyhi tai imuroi lattia ennen käyttöä poistaaksesi irrallisen lian tai jäämät.

TÄRKEÄÄ: Älä käytä höyrymoppia ilman tekstiililaikkaa, joka on kiinnitetty lattiasuulakkeeseen.

HUOMAA: Älä käytä mattoliu'utinta kovia lattiapintoja puhdistettaessa.

1. Kytke laite virtalähteeseen. Sininen merkkivalo syttyy.
2. Muutaman sekunnin jälkeen vihreä "höyry valmista" –merkkivalo syttyy osoittamalla että höyrypuhdistin on käyttövalmis.
3. Kallista höyrymoppia asettamalla jalka lattialaikan päälle ja laskemalla runkoa lattiaa kohti. [8]
4. Höyryn tuottamista varten, paina höyryliipaisinta. [9]
5. Liikuta höyrypuhdistinta hitaasti taakse- ja eteenpäin, käsittele varsinkin alueet joilla liikutaan paljon. [10]

MATTOJEN VIRKISTÄMINEN

HUOMAA: Pyyhi tai imuroi lattia ennen käyttöä poistaaksesi irrallisen lian tai jäämät.

TÄRKEÄÄ: Älä käytä höyrymoppia ilman tekstiililaikkaa, joka on kiinnitetty lattiasuulakkeeseen.

1. Kiinnitä mattoliu'utin lattialaikkaan. [11]
2. Kytke laite virtalähteeseen. Sininen merkkivalo syttyy.
3. Muutaman sekunnin jälkeen vihreä "höyry valmista" –merkkivalo syttyy osoittamalla että höyrypuhdistin on käyttövalmis.
4. Kallista höyrymoppia asettamalla jalka lattialaikan päälle ja laskemalla runkoa lattiaa kohti. [8]
5. Höyryn tuottamista varten, paina höyryliipaisinta. [9]
6. Liikuta höyrypuhdistinta hitaasti taakse- ja eteenpäin, käsittele varsinkin alueet joilla liikutaan paljon. [10]

HÖYRYPUHDISTIMEN HUOLTO

TÄRKEÄÄ: Varmista aina, että höyrymoppi on jäähtynyt ennen huoltotoimenpiteiden suorittamista.

Tyhjennä vesisäiliö

1. Irrota höyrypuhdistin virtalähteestä ja varmista että laite on jäähtynyt.
2. Irrota puhdasvesisäiliö höyrymopin rungosta. [4]
3. Kierrä tulppaa vastapäivään ja poista. [5]
4. Tyhjennä ylimääräinen vesi pois säiliöstä. [12] Aseta tulppa paikoilleen ja palauta höyrymoppiin.

Tekstiililaikan irrottaminen ja puhdistus

1. Irrota höyrypuhdistin virtalähteestä ja varmista että laite on jäähtynyt.
2. Irrota tarvittaessa mattoliu'utin, irrota sitten tekstiililaikka lattiasuulakkeesta. [13]
3. Pese tekstiililaikka pesukoneessa miedolla pesuaineella korkeintaan 40°C:n lämpötilassa.

TÄRKEÄÄ: Älä käytä valkaisuainetta tai huuhteluainetta tekstiililaikkaa pestessä.

Kovavesisuodattimen paikoilleen asettaminen

Höyrymoppi on varustettu kovavesisuodattimella. Jos asut alueella, jossa vesi on kovaa, suodatin värjäytyy ajan mittaan. Veden kovuudesta ja käyttötaajuudesta riippuen suodatin on vaihdettava 6 kuukauden välein.

1. Irrota höyrypuhdistin virtalähteestä ja varmista että laite on jäähtynyt.
2. Irrota puhdasvesisäiliö höyrymopin rungosta. [4]
3. Nosta kovavesisuodatin pois höyrymopista. [14] Korvaa uudella suodattimella.
4. Kiinnitä puhdasvesisäiliö uudelleen höyrymoppiin.

NOTE: Suodattimen kunto vaikuttaa höyrymopin suorituskykyyn.

VIANMÄÄRITYS

Jos laitteen käytössä ilmenee ongelmia, käy läpi nämä vianmääritysohjeet ennen kuin otat yhteyttä paikalliseen Hoover-huoltoon.

Höyrytikku ei kytkeydy päälle.

- Tarkista että laite on kytketty sähköverkkoon.
- Tarkista virtajohto

Höyrytikku ei tuota höyryä.

- Puhdasvesisäiliö saattaa olla tyhjä.
- Säiliötä ei ole asennettu oikein.

Tekstiililaikka ei kerää likaa.

- Puhdistuslaikka saattaa olla jo täynnä likaa ja se on syytä pestä. Katso huoltoa koskevasta osiosta.

PUHDISTUKSEEN LIITTYVÄT KYSYMYKSET

Milloin höyrymoppi on toimintavalmis? N. 30 sekunnin kuluessa.

Voinko käyttää höyrymoppia kaikkiin lattiapintoihin? Kaikkiin koviin lattiapintoihin kuten marmoriin, keramiikkaan, kiveen, linoleumiin, tiivistettyihin kovapuisiin lattioihin ja parkettiin.

Purkautuuko höyrymopista höyryä automaattisesti? Ei, höyryn tuottamiseksi sinun tulee painaa höyry kahvan alla.

Voinko käyttää tätä pystysuunnassa?

Et, höyrymoppia voidaan käyttää vain vaakatasossa kovilla lattiapinnoilla.

Voinko lisätä puhdistusaineita tai muita kemikaaleja vesisäiliöön? Et, saisit laitteen vioittumaan.

Mitä jos asuinkaupunkini vesi on erittäin kovaa? Voit käyttää suodatettua vettä tai sinun tulee vaihtaa suodatinkasettia useammin. Jos höyry ilmenee hyvin heikkona, tarkista höyryn suutin. Tarvittaessa voit poistaa kalkkia suuttimesta pienillä työkaluilla.

Milloin on aika vaihtaa suodatinkasetti? Miten havaitset tämän? Se riippuu veden kovuudesta. Normaalisti kuuden kuukauden välein. Havaitset että keltainen väri suodatinkasetin sisäpuolella tulee jonkin verran haaleammaksi.

Kuinka pitkään kestää tankillinen vettä ennen kuin tarvitsee täyttää uudelleen? N. 20 minuuttia mikäli painat liipasinta jatkuvasti.

Onko moppi pesunkestävä? Kyllä, se voidaan pestä pesukoneessa miedolla pesuaineella Max. 40:n asteen lämpötilassa. Älä käytä valkaisu- tai huuhteluaineita.

Kuinka usein moppi tulisi vaihtaa uuteen? Se riippuu eri tekijöistä ja erityisesti siitä miten kova lattia on. Paras tapa tunnistaa milloin moppi tarvitsee vaihtoa on, mikäli moppi on edelleen likainen pesun jälkeen tai kun se ei toimi enää kuten aiemmin.

TÄRKEÄÄ TIETOA

Hoover-varaosat ja tarvikkeet

Käytä vain alkuperäisiä Hoover-varaosia. Niitä on saatavana paikalliselta Hoover-jälleenmyyjältä tai valtuutetusta huoltoliikkeestä. Mainitse varaosatilauksen yhteydessä imurin tyyppinumero.

Kulutustarvikkeet

Tekstiililaikka: 35601368
Suodatin: 35601335

Hoover-huolto

Ota huoltoon liittyvissä asioissa yhteyttä paikalliseen Hoover-huoltoon.

Laatu

Hooverin tehtaat on arvioitu laadun suhteen riippumattoman tahon toimesta. Tuotantoprosessimme täyttävät ISO 9001 -laatujärjestelmän vaatimukset.

Ympäristö:

Tämä laite on merkitty sähkö- ja elektroniikkalaiteromusta annetun direktiivin 2011/65/EY (WEEE) mukaisesti. Hävittämällä tämän laitteen oikein estät mahdollisia ympäristölle ja ihmisterveydelle aiheutuvia haittavaikutuksia, joita saattaa syntyä laitteen vääränlaisen hävittämisen seurauksena.

Laitteessa oleva symboli osoittaa, että laitetta ei saa hävittää kotitalousjätteenä. Se täytyy luovuttaa kodinkoneiden keräyspisteeseen sähkölaitteiden kierrätystä varten. Hävittäminen on suoritettava paikallisten jätteiden hävittämistä koskevien ympäristösäännösten mukaisesti. Saat lisätietoja tämän tuotteen käsitlemisestä, hyötykäytöstä ja kierrätyksestä paikallisilta viranomaisilta, kotitalouksien jätehuollosta tai liikkeestä, josta ostit tuotteen.



Tämä tuote on yhdenmukainen seuraavien Euroopan direktivien kanssa: 2006/95/EY, 2004/108/EY ja 2011/65/EY.

Hoover Limited Pentrebach, Merthyr Tydfil, Mid Glamorgan CF48 4TU

Takuu

Tämän laitteen takuehdot määrittelee ostamaan Hoover-edustaja. Yksityiskohtaiset tiedot näistä ehdoista saa laitteen myyneeltä jälleenmyyjältä. Tämän takuun mukaisia vaateita esitettäessä on esitettävä myyntitodistus tai ostokuitti.

Oikeus muutoksiin pidätetään.

ΣΗΜΑΝΤΙΚΕΣ ΕΠΙΣΗΜΑΝΣΕΙΣ ΑΣΦΑΛΕΙΑΣ

Αυτή η συσκευή καθαρισμού προορίζεται αποκλειστικά για οικιακή χρήση. Πριν δοκιμάσετε να χρησιμοποιήσετε τη συσκευή, βεβαιωθείτε ότι έχετε κατανοήσει τις οδηγίες που περιέχει το βιβλίο που κρατάτε στα χέρια σας. Χρησιμοποιείτε μόνον γνήσια ανταλλακτικά από τα κέντρα τεχνικής υποστήριξης και τα σημεία πώλησης Hoover.

Όταν χρησιμοποιείτε τα εξαρτήματα καθαρισμού κρατάτε σταθερά τη συσκευή με το άλλο σας χέρι. Με αυτό το τρόπο δεν υπάρχει κίνδυνος να πέσει η συσκευή, ενόσω τη χρησιμοποιείτε.

ΠΡΟΣΟΧΗ: Κίνδυνος υπερθέρμανσης. Ενόσω η συσκευή βρίσκεται σε λειτουργία πυρακτώνεται. Αποφεύγετε να έρχεστε σε οιαδήποτε επαφή με τον ατμό.

ΠΡΟΣΟΧΗ: Το ηλεκτρικό ρεύμα εγκυμονεί κινδύνους. Αυτή η συσκευή χρειάζεται γείωση. Το φως των μοντέλων που προορίζονται για το Ην. Βασίλειο διαθέτει ασφάλεια 13 A

ΕΠΙΣΗΜΑΝΣΗ: Τα σύρματα του καλωδίου ρεύματος είναι σύμφωνα με την χρωματική κωδικοποίηση που ακολουθεί: **Μπλε – Ουδέτερο** **Καφέ – Φάση**

ΜΕΤΑ ΤΗ ΧΡΗΣΗ: Θέστε εκτός λειτουργίας τη συσκευή και αποσυνδέστε το φως από την πρίζα. Πριν από κάθε εργασία καθαρισμού ή συντήρησης πρέπει να απενεργοποιείτε και να αποσυνδέετε τη συσκευή από την παροχή.

ΓΙΑ ΤΗΝ ΑΣΦΑΛΕΙΑ ΤΩΝ ΠΑΙΔΙΩΝ, ΑΤΟΜΩΝ ΜΕ ΕΙΔΙΚΕΣ ΑΝΑΓΚΕΣ ΚΑΙ ΤΡΙΤΗΣ ΗΛΙΚΙΑΣ:

Η χρήση της συσκευής από παιδιά άνω των 8 ετών, ηλικιωμένους και ΑΜΕΑ προϋποθέτει την παρουσία ενήλικα που θα φέρει την ευθύνη για την ασφαλεία τους. Η χρήση της συσκευής από άτομα που δεν έχουν εξοικειωθεί στη χρήση παρόμοιων συσκευών μπορεί να γίνει μόνο αφού γίνει κατανοητός ο κίνδυνος που ενέχει η χρήση της συσκευής. Μην αφήνετε τα παιδιά να παίζουν με τη συσκευή. Οι εργασίες καθαρισμού και συντήρησης της συσκευής δεν πρέπει να γίνονται από τα παιδιά χωρίς την επίβλεψη ενήλικα που θα φέρει την ευθύνη για την ασφαλεία τους.

ΤΕΧΝΙΚΗ ΥΠΟΣΤΗΡΙΞΗ HOOVER: Εργασίες συντήρησης ή επεμβάσεις αποκατάστασης κακής λειτουργίας ή βλάβης πρέπει να απευθύνεστε αποκλειστικά στα κέντρα τεχνικής υποστήριξης Hoover, έτσι εξασφαλίζετε την ασφαλή και αποτελεσματική λειτουργία της συσκευής.

ΕΙΝΑΙ ΣΗΜΑΝΤΙΚΟ ΝΑ ΜΗΝ:

- Εγκαταλείπετε τη συσκευή ενόσω βρίσκεται σε λειτουργία.
- Τραβάτε το καλώδιο για να αποσυνδέσετε τη συσκευή.
- Ακουμπάτε και χρησιμοποιείτε την πρίζα με υγρά χέρια.
- Τοποθετείτε μέσα στη συσκευή διαλυτικά ή άλλα υγρά εκτός από νερό.
- Να κατευθύνετε τον ατμό σε ηλεκτρικό εξοπλισμό ή σε άλλες ηλεκτρικές συσκευές πχ. θάλαμος φούρνων.
- Να βάλετε τη συσκευή μέσα στο νερό ή σε άλλες υγρές ουσίες.
- Όταν καθαρίζετε σκάλα η συσκευή δεν πρέπει να βρίσκεται πιο ψηλά από εσάς.

- Χρησιμοποιείτε τον καθαριστή σας στην ύπαιθρο.
- Να χρησιμοποιείτε τη συσκευή για τη συλλογή εύφλεκτων υγρών, να ψεκάζετε με εύφλεκτα υγρά, αεροζόλ ή ατμούς των πιο πάνω γιατί υπάρχει κίνδυνος ανάφλεξης ή έκρηξης.
- Μην πατάτε πάνω από το καλώδιο, μην τυλίγετε πόδια και χέρια με αυτό ενόσω χρησιμοποιείτε τη συσκευή.
- Χρησιμοποιείτε τη συσκευή για να καθαρίσετε ανθρώπους, ζώα ή φυτά, να κατευθύνετε τον ατμό στους ανθρώπους, τα ζώα ή τα φυτά.
- Χρησιμοποιείτε τη συσκευή εάν έχετε ενδείξεις ότι παρουσιάζει βλάβη. Εάν το καλώδιο τροφοδοσίας εμφανίσει σημάδια φθοράς, διακόψτε ΑΜΕΣΩΣ τη λειτουργία της συσκευής. Για λόγους ασφάλειας η αντικατάσταση του φθαρμένου καλωδίου της συσκευής πρέπει να γίνεται αποκλειστικά στα σημεία τεχνικής υποστήριξης Hoover.

ΕΞΟΙΚΕΙΩΣΗ ΜΕ ΤΗ ΣΚΟΥΠΑ

- A. Πλήκτρο λειτουργίας (On/Off)
- B. Φωτεινή ένδειξη λειτουργίας (Μπλε)
- C. Φωτεινή ένδειξη διαθεσιμότητας ατμού (Πράσινο)
- D. Χειρολαβή
- E. Συσκευή Παροχής Ατμού
- F. Επάνω κλιπ καλωδίου
- G. Καλώδιο Παροχής
- H. Κάτω κλιπ καλωδίου
- I. Δοχείο καθαρού νερού
- J. Φίλτρο αποσκλήρυνσης νερού
- K. Κυρίως σώμα καθαριστή
- L. Πέλμα Δαπέδου
- M. Υφασμάτινο πέλμα
- N. Καθαριστής Χαλιών

ΣΥΝΑΡΜΟΛΟΓΗΣΗ ΤΗΣ ΣΥΣΚΕΥΗΣ

Αφαιρέστε όλα τα εξαρτήματα από τη συσκευασία.

1. Τοποθετείστε την λαβή στο κύριο σώμα του καθαριστή μέχρι να κλειδώσει στην θέση της [2]
2. Συναρμολογήστε το κύριο σώμα του καθαριστή στην κεφαλή δαπέδου. [3]

ΟΔΗΓΙΕΣ ΧΡΗΣΕΩΣ

ΠΡΙΝ ΑΡΧΙΣΤΕ ΤΟΝ ΚΑΘΑΡΙΣΜΟ

1. Αφαιρέστε την δεξαμενή καθαρού νερού από το κύριο σώμα της σκούπας τραβώντας την προς τα πάνω και προς τα έξω. [4]
2. Περιστρέψτε το πώμα δεξιόστροφα για να το βγάλετε. [5]
3. Γεμίστε τη δεξαμενή νερού με κρύο νερό από τη βρύση. Τοποθετείστε το πώμα στη θέση του. [6] Μην προσθέτετε χημικά, απορρυπαντικά ή αρώματα στη δεξαμενή καθαρού νερού.
4. Τοποθετείστε την δεξαμενή του νερού στη συσκευή καθαρισμού αφού βεβαιωθείτε ότι το φίλτρο αφαλάττωσης νερού βρίσκεται στην θέση του.
5. Προσδέστε ένα υφασμάτινο πανί στην βάση της κάτω κεφαλής. [7]

ΕΠΙΣΗΜΑΝΣΗ : Όταν πρόκειται να προσθέσετε νερό στο δοχείο νερού της συσκευής καθαρισμού, πρέπει να τον αποσυνδέετε από τη παροχή ηλεκτρικού ρεύματος.

ΣΗΜΕΙΩΣΗ: Πλένετε το υφασμάτινο επίθεμα πριν από κάθε χρήση για να απομακρύνετε τα χνούδια .

ΚΑΘΑΡΙΣΜΟΣ ΣΚΛΗΡΩΝ ΔΑΠΕΔΩΝ ΜΕ ΤΗΝ ΒΟΗΘΕΙΑ ΤΟΥ ΑΤΜΟΥ

ΣΗΜΕΙΩΣΗ: Σκουπίζετε ή καθαρίζετε με την ηλεκτρική σκούπα το δάπεδο πριν χρησιμοποιήσετε τον καθαριστή ατμού, για να απομακρύνετε βρωμιά ή σκουπίδια.

ΕΠΙΣΗΜΑΝΣΗ : Μην χρησιμοποιείτε τον καθαριστή χωρίς το προστατευτικό επικάλυμμα από ύφασμα στην κάτω κεφαλή.

ΣΗΜΕΙΩΣΗ: Μην χρησιμοποιείτε τον καθαριστή χαλιών όταν καθαρίζετε σκληρά πατώματα.

1. Συνδέστε τον ατμοκαθαριστή στο δίκτυο παροχής Το μπλε φωτάκι ON θα ανάψει.
2. Μετά από λίγα δευτερόλεπτα, όταν ο καθαριστής θα είναι έτοιμος θα ανάψει το πράσινο φως που πληροφορεί ότι η συσκευή είναι έτοιμη για χρήση .
3. Γύρετε με την βοήθεια του ποδιού την συσκευή καθαρισμού προς το πάτωμα προσεγγίζοντας το δάπεδο με το κύριο σώμα της συσκευής. [8]
4. Για να παραχθεί ατμός πιέστε το πλήκτρο της σκανδάλης ατμού. [9]
5. Μετακινήστε τον καθαριστή μπρός -πίσω επιμένοντας στα σημεία που χρησιμοποιούνται περισσότερο. [10]

ΦΡΕΣΚΑΡΙΣΜΑ ΧΑΛΙΩΝ

ΣΗΜΕΙΩΣΗ: Σκουπίζετε ή καθαρίζετε με την ηλεκτρική σκούπα το δάπεδο πριν χρησιμοποιήσετε τον καθαριστή ατμού, για να απομακρύνετε βρωμιά ή σκουπίδια.

ΕΠΙΣΗΜΑΝΣΗ : Μην χρησιμοποιείτε τον καθαριστή χωρίς το προστατευτικό επικάλυμμα από ύφασμα στην κάτω κεφαλή.

1. Εφαρμόστε το μηχανισμό καθαρισμού χαλιών [11]
2. Συνδέστε τον ατμοκαθαριστή στο δίκτυο παροχής Το μπλε φωτάκι ON θα ανάψει.
3. Μετά από λίγα δευτερόλεπτα, όταν ο καθαριστής θα είναι έτοιμος θα ανάψει το πράσινο φως που πληροφορεί ότι η συσκευή είναι έτοιμη για χρήση .
4. Γύρετε με την βοήθεια του ποδιού την συσκευή καθαρισμού προς το πάτωμα προσεγγίζοντας το δάπεδο με το κύριο σώμα της συσκευής. [8]
5. Για να παραχθεί ατμός πιέστε το πλήκτρο της σκανδάλης ατμού. [9]
6. Μετακινήστε τον καθαριστή μπρός -πίσω επιμένοντας στα σημεία που χρησιμοποιούνται περισσότερο. [10]

ΣΥΝΤΗΡΗΣΗ ΚΑΘΑΡΙΣΤΗ

ΕΠΙΣΗΜΑΝΣΗ : Πριν από κάθε εργασία συντήρησης βεβαιωθείτε ότι ο καθαριστής έχει κρυώσει εντελώς.

Αδειάστε το δοχείο νερού

1. Αποσυνδέστε τη συσκευή από το δίκτυο παροχής ηλεκτρικής ενέργειας και βεβαιωθείτε ότι έχει κρυώσει.
2. Αφαιρέστε το δοχείο καθαρού νερού από το κύριο σώμα του καθαριστή. [4]
3. Περιστρέψτε το καπάκι αριστερόστροφα και απομακρύνετε το δοχείο [5]

4. Αδειάστε το νερό που περισσεύει από την δεξαμενή νερού . [12] Ξαναβάλτε το πώμα στην θέση του και τοποθετήστε το δοχείο στον καθαριστή.

Αφαιρέστε και καθαρίστε το επικάλυμμα που είχατε τοποθετήσει στην άκρη

1. Αποσυνδέστε τη συσκευή από το δίκτυο παροχής ηλεκτρικής ενέργειας και βεβαιωθείτε ότι έχει κρυώσει.
2. Αν χρειάζεται αφαιρέστε τον καθαριστή χαλιών, και μετά βγάλτε το υφασμάτινο πανάκι από τη βάση. [13]
3. Πλένετε το επικάλυμμα στο πλυντήριο ρούχων με ήπιο απορρυπαντικό σε μέγιστη θερμοκρασία 40°C.

ΕΠΙΣΗΜΑΝΣΗ : Μην χρησιμοποιήσετε λευκαντικό ή μαλακτικό όταν πλύνετε το πάνινο πέλημα .

Τοποθετείστε στη θέση του το φίλτρο σκληρού νερού

Ο καθαριστής συνοδεύεται από ένα φίλτρο αφαλάτωσης του νερού. Αν κατοικείτε σε περιοχή με σκληρό νερό ύδρευσης το φίλτρο θα ξεθωριάσει με τον καιρό. Ανάλογα με την σκληρότητα του νερού και την συχνότητα χρήσης το φίλτρο θα πρέπει να αντικαθίστατε κάθε 6 μήνες.

1. Αποσυνδέστε τη συσκευή από το δίκτυο παροχής ηλεκτρικής ενέργειας και βεβαιωθείτε ότι έχει κρυώσει.
2. Αφαιρέστε το δοχείο καθαρού νερού από το κύριο σώμα του καθαριστή. [4]
3. Αφαιρέστε το φίλτρο αφαλάτωσης του νερού από τον καθαριστή. [14] Αντικαταστήστε με νέο φίλτρο.
4. Επανατοποθετήστε το δοχείο καθαρού νερού στον καθαριστή.

NOTE: Η κατάσταση του φίλτρου επιδρά στην απόδοση του καθαριστή.

ΕΠΙΛΥΣΗ ΠΡΟΒΛΗΜΑΤΩΝ

Εάν αντιμετωπίσετε πρόβλημα με το προϊόν, πριν απευθυνθείτε στις υπηρεσίες τεχνικής υποστήριξης Gias Service, κάντε τους ελέγχους που ακολουθούν.

Η βελόνα ένδειξης ατμού δεν ανάβει.

- Ελέγξτε αν η συσκευή είναι στην πρίζα.
- Ελέγξτε το καλώδιο σύνδεσης με το ρεύμα

Η βελόνα ατμού δεν παράγει ατμό.

- Βεβαιωθείτε ότι στο δοχείο νερού υπάρχει νερό.
- Βεβαιωθείτε ότι το δοχείο νερού είναι σωστά τοποθετημένο στην θέση του .

Το υφασμάτινο επικάλυμμα δεν τραβά την βρωμιά.

- Το επικάλυμμα καθαρισμού μπορεί να έχει κορεστεί από τις ακαθαρσίες και πρέπει να πλυθεί. Ανατρέξτε στις Οδηγίες Συντήρησης.

ΣΥΧΝΕΣ ΑΠΟΡΙΕΣ

Πότε είναι έτοιμο για λειτουργία το steamjet; Σε περίπου 30 δευτερόλεπτα.

Μπορώ να χρησιμοποιήσω το steamjet σε όλες τις επιφάνειες δαπέδων; Μπορείτε να το χρησιμοποιήσετε σε όλα τα είδη σκληρού δάπεδου όπως: μάρμαρο, κεραμικά δάπεδα, δάπεδο από πέτρα, linoleum, πατώματα σκληρού ξύλου και δάπεδα παρκέ.

Μήπως το steamjet παράγει ατμό αυτόματα; Όχι, για την παραγωγή ατμού θα πρέπει να πατήσετε το πλήκτρο ενεργοποίησης ατμός που βρίσκεται κάτω από τη λαβή της σκούπας.

Μπορώ να το χρησιμοποιήσω σε κάθετες επιφάνειες; Όχι, το steamjet μπορεί να καθαρίσει με οριζόντια κίνηση μόνο πάνω σε δάπεδα με σκληρή επιφάνεια.

Μπορώ να βάλω απορρυπαντικά ή άλλα χημικά καθαριστικά μέσα στη δεξαμενή; Όχι, θα προκαλέσουν ζημιά στο προϊόν.

Τι συμβαίνει αν στην πόλη όπου ζω το νερό είναι πολύ σκληρό; Μπορείτε να χρησιμοποιείτε φιλτραρισμένο νερό ή θα πρέπει να αλλάζετε τη κασέτα του φίλτρου πιο συχνά. Εάν ο ατμός είναι πολύ αδύναμος, ελέγξτε την οπή ατμού, την οποία μπορείτε να καθαρίσετε εισάγοντας μικρά εργαλεία μέσα σε αυτή, εάν χρειάζεται.

Πότε είναι η στιγμή για την αλλαγή της κασέτας του φίλτρου? Πώς μπορεί κάποιος να το διαπιστώσει? Εξαρτάται από την σκληρότητα του νερού. Κανονικά, κάθε 6 μήνες θα παρατηρήσετε ότι το χρώμα της κίτρινης ρητίνης, που βρίσκεται μέσα στη κασέτα του φίλτρου, γίνεται λίγο θαμπό.

Πόσο διαρκεί μια δεξαμενή νερού πριν χρειαστεί να ξαναγεμιστεί? Περίπου 20 λεπτά, αν πατάτε το κουμπί συνεχώς.

Πλένεται η σφουγγαρίστρα? Ναι, μπορεί να πλυθεί στο χέρι ή στο πλυντήριο με ένα ήπιο καθαριστικό σε θερμοκρασία το πολύ 40°C. Μη χρησιμοποιείτε λευκαντικό ή μαλακτικό.

Πόσο συχνά πρέπει να αντικαθιστώ τη σφουγγαρίστρα? Εξαρτάται από διάφορους παράγοντες, αλλά κυρίως από το πόσο σκληρό είναι το δάπεδο. Ο καλύτερος τρόπος για να καταλάβετε πότε πρέπει να αντικαταστήσετε τη σφουγγαρίστρα είναι όταν η σφουγγαρίστρα παραμένει βρώμικη μετά το πλύσιμο ή αν παρατηρήσετε ότι δεν αποδίδει όπως πριν.

ΣΗΜΑΝΤΙΚΕΣ ΠΛΗΡΟΦΟΡΙΕΣ

Ανταλλακτικά και αναλώσιμα Hoover

Όταν παραστεί η ανάγκη χρησιμοποιείτε αποκλειστικά γνήσια ανταλλακτικά Hoover. Τα ανταλλακτικά Hoover διατίθενται από τον τοπικό αντιπρόσωπο Hoover ή απευθείας από τη Hoover. Κατά την παραγγελία εξαρτημάτων να αναφέρετε πάντα τον αριθμό μοντέλου.

Αναλώσιμα

Υφασμάτινο επίθεμα: 35601368
Φίλτρο: 35601335

Τεχνική Υποστήριξη Hoover

Όποτε χρειαστεί να γίνει κάποια επίσκεψη στη συσκευή σας, επικοινωνήστε με το πλησιέστερο κέντρο τεχνικής υποστήριξης Gias Service

Ποιότητα

Τα εργοστάσια Hoover έχουν υποστεί ποιοτικό έλεγχο από ανεξάρτητους φορείς ποιοτικού ελέγχου. Τα προϊόντα μας κατασκευάζονται μέσω ενός συστήματος ποιότητας το οποίο πληροί τις προδιαγραφές του προτύπου ISO 9001.

Περιβάλλον:

Αυτή η συσκευή φέρει τη σήμανση που επιβάλλει η Ευρωπαϊκή Οδηγία 2011/65/EK, περί Αποβλήτων Ηλεκτρικού και Ηλεκτρονικού Εξοπλισμού (WEEE). Η σωστή απόρριψη του προϊόντος θα αποτρέψει τυχόν αρνητικές επιπτώσεις στο περιβάλλον και την ανθρώπινη υγεία, οι οποίες μπορεί να προκύψουν από την ακατάλληλη διαδικασία απόσυρσης της συσκευής.

Η σήμανση του προϊόντος επισημαίνει ότι το συγκεκριμένο προϊόν δεν πρέπει να απορρίπτεται μαζί με τα οικιακά απορρίμματα. Η συσκευή πρέπει να παραδίδεται στο τοπικό κέντρο ανακύκλωσης ηλεκτρικού και ηλεκτρονικού εξοπλισμού. Η απόσυρση της συσκευής πρέπει να γίνει σύμφωνα με τους ισχύοντες κανονισμούς για θέματα προστασίας του περιβάλλοντος. Για περισσότερες πληροφορίες σχετικά με τη διαχείριση, την ανάκτηση και την ανακύκλωση του προϊόντος, επικοινωνήστε με την αρμόδια τοπική υπηρεσία, την υπηρεσία αποκομιδής οικιακών απορριμμάτων ή το κατάστημα που το αγοράσατε.

 Αυτό το προϊόν συμμορφώνεται με τις Ευρωπαϊκές Οδηγίες 2006/95/EK, 2004/108/EK και 2011/65/EK.

Hoover Limited Pentrebach, Merthyr Tydfil, Mid Glamorgan CF48 4TU

Η εγγύησή σας

Οι όροι ισχύος της εγγύησης της συσκευής καθορίζονται από τον αντιπρόσωπο της χώρας στην οποία έχει πραγματοποιηθεί η πώληση. Περισσότερες πληροφορίες σχετικά με τους όρους εγγύησης μπορείτε να ζητήσετε από τον αντιπρόσωπο που αγοράσατε τη συσκευή. Η προσκόμιση του τιμολογίου ή της απόδειξης αγοράς είναι βασική προϋπόθεση για την ισχύ της εγγύησης.

Ο κατασκευαστής διατηρεί το δικαίωμα να επιφέρει αλλαγές χωρίς προγενέστερη ενημέρωση.

ВАЖНЫЕ ЗАМЕЧАНИЯ ПО ТЕХНИКЕ БЕЗОПАСНОСТИ:

Пылесос предназначен только для домашнего использования. Прежде чем приступить к эксплуатации данного бытового электроприбора, убедитесь в том, что вы понимаете настоящее руководство. Используйте только рекомендованные или оригинальные принадлежности Hoover.

При использовании чистящих инструментов обязательно крепко держите электроприбор другой рукой. Это необходимо для того, чтобы не допустить падения электроприбора во время его эксплуатации.

ВНИМАНИЕ: Опасность ошпариться. Этот продукт очень горячий при использовании. Избегайте любого контакта с паром.

ВНИМАНИЕ! Электрический ток крайне опасен. Данный прибор должен быть заземлен. Штепсельная вилка снабжена предохранителем на 13 Ампер (только для Великобритании).

ВАЖНО! Для обозначения проводов в сетевом кабеле использована следующая цветовая кодировка: **Синий – нулевой провод** Коричневый – рабочий провод

ПО ОКОНЧАНИИ РАБОТЫ: По окончании работы выключите пылесос и выньте вилку из электрической розетки. Никогда не забывайте выключать электроприбор и вынимать вилку из электрической розетки до начала чистки или технического обслуживания!

МЕРЫ БЕЗОПАСНОСТИ В ОТНОШЕНИИ ДЕТЕЙ, ПРЕСТАРЕЛЫХ И НЕМОЩНЫХ ЛЮДЕЙ:

Дети старше восьми лет, а также лица со сниженным физическим, сенсорным или умственным развитием или отсутствием опыта или знаний об устройстве могут использовать устройство под присмотром или если они должным образом проинструктированы о безопасном использовании устройства и понимают риски, которые может повлечь собой его использование. С устройством не должны играть дети. Не следует допускать детей к очистке и обслуживанию прибора без присмотра взрослых.

СЕРВИСНОЕ ОБСЛУЖИВАНИЕ КОМПАНИИ HOOVER: Для обеспечения продолжительной, безопасной и эффективной работы данного бытового электроприбора любой вид ремонта рекомендуется производить только специалистом авторизованного сервисного центра Hoover.

ВАЖНО НЕ ВЫПОЛНЯТЬ СЛЕДУЮЩИХ ДЕЙСТВИЙ:

- Оставлять пылесос без надзора во время включения
- Отключать, потянув шнур.
- Держать вилку или электроприбор мокрыми руками.
- Использовать внутри электроприбора моющие средства или жидкости, отличные от воды.
- Направлять пар внутрь оборудования, содержащего электрические компоненты, такие как внутренняя часть печей.
- Держать пылесос в воде или других жидкостях.

- при чистке лестниц размещать пылесос выше вас.
- Использовать Ваш пылесос вне помещения.
- распылять или собирать горючие жидкости, чистящие жидкости, аэрозоли или их пары, так как это может привести к пожару или взрыву.
- во время работы с пылесосом вставать на шнур питания и наматывать его на руки или на ноги.
- Использовать электроприбор для чистки или направлять пар на людей, животных или растения.
- продолжать эксплуатацию пылесоса при появлении признаков неисправности. **НЕМЕДЛЕННО** выключите пылесос при повреждении шнура питания. Во избежание несчастных случаев замену провода должен осуществлять только специалист авторизованного сервисного центра Hoover.

ПОЗНАКОМЬТЕСЬ С КОНСТРУКЦИЕЙ ВАШЕГО ПЫЛЕСОСА

- A. Кнопка “Сеть”
- B. Индикатор “ВКЛ” (Голубой)
- C. Индикатор “Пар готов” (Зеленый)
- D. Рукоятка
- E. Защелка отпирания пара
- F. Верхний зажим шнура
- G. Сетевой шнур
- H. Нижний зажим шнура
- I. Резервуар для чистой воды
- J. Фильтр для жесткой воды
- K. Корпус пылесоса
- L. Насадка для пола
- M. Тканевая подложка
- N. Насадка для ковра

СБОРКА ПЫЛЕСОСА

Извлеките составные части пылесоса из упаковки.

1. Вставьте ручку в основному корпусу пылесоса, пока она не закрепится в нужном положении. **[2]**
2. Соедините корпус пылесоса с насадкой для пола. **[3]**

ЭКСПЛУАТАЦИЯ ПЫЛЕСОСА

ПЕРЕД ТЕМ, КАК ВЫ НАЧИНАЕТЕ ОЧИСТКУ

1. Извлеките из главного корпуса очистителя резервуар для чистой воды. **[4]**
2. Поверните колпачок против часовой стрелки и снимите. **[5]**
3. Наполните резервуар для чистой воды холодной водопроводной водой. Поставьте колпачок на место. **[6]** Не добавляйте химические реагенты, чистящие средства или ароматизаторы в резервуар для чистой воды.
4. Снова установите резервуар для чистой воды в пылесос, закрепив на месте фильтр для жесткой воды.
5. Прикрепите текстильную подушку к основанию головки для пола. **[7]**

ВНИМАНИЕ! Всегда отключайте пылесос, добавляя воду или заменяя текстильную подушку.

ПРИМЕЧАНИЕ: Перед использованием промойте тканевую прокладку, чтобы удалить пыль.

ОЧИСТКА ПАРОМ ТВЕРДЫХ ПОЛОВ

ПРИМЕЧАНИЕ: Перед эксплуатацией вымойте пол или пропылесосьте, чтобы удалить грязь и мусор.

ВНИМАНИЕ! Не используйте пылесоса без текстильной подушки, прикрепленной к головке для пола.

ПРИМЕЧАНИЕ: При очистке твердых полов не используйте насадку для ковра.

1. Включите паровой пылесоса в сеть. Загорится голубой индикатор “ВКЛ”.
2. Через несколько секунд загорится зеленый индикатор “Пар готов”, показывая, что пылесос готов к использованию.
3. Установите пылесос в горизонтальное положение, установив опору на головку для пола и опустив корпус на пол. [8]
4. Для производства пара нажмите кнопку защелки пара. [9]
5. Двигайте пылесос медленно взад и вперед, обращая особое внимание на высоко загрязненные места. [10]

ОСВЕЖИТЕ КОВРЫ

ПРИМЕЧАНИЕ: Перед эксплуатацией вымойте пол или пропылесосьте, чтобы удалить грязь и мусор.

ВНИМАНИЕ! Не используйте пылесоса без текстильной подушки, прикрепленной к головке для пола.

1. Прикрепите насадку для ковра к головке для пола. [11]
2. Включите паровой пылесоса в сеть. Загорится голубой индикатор “ВКЛ”.
3. Через несколько секунд загорится зеленый индикатор “Пар готов”, показывая, что пылесос готов к использованию.
4. Установите пылесос в горизонтальное положение, установив опору на головку для пола и опустив корпус на пол. [8]
5. Для производства пара нажмите кнопку защелки пара. [9]
6. Двигайте пылесос медленно взад и вперед, обращая особое внимание на высоко загрязненные места. [10]

ОБСЛУЖИВАНИЕ ПЫЛЕСОСА

ВНИМАНИЕ! Перед началом операций по обслуживанию пылесоса дайте ему полностью остыть.

Опорожните резервуар для воды

1. Отключите пылесос от сети и убедитесь в том, что блок охладился.
2. Удалите из корпуса пылесоса резервуар для чистой воды. [4]

3. Поверните колпачок против часовой стрелки и снимите. [5]
4. Удалите любой излишек воды из резервуара. [12] Поставьте на место колпачок и верните в пылесос.

СНИМИТЕ И ОЧИСТИТЕ ТЕКСТИЛЬНУЮ ПОДУШКУ.

1. Отключите пылесос от сети и убедитесь в том, что блок охладился.
2. Прикрепите насадку для ковра к головке для пола. [13]
3. Выстирайте текстильную подушку в стиральной машине с легким чистящим средством при максимальной температуре 40°C.

ВНИМАНИЕ! Не используйте отбеливатель или кондиционер для белья при стирке текстильной подушки.

ЗАМЕНА ФИЛЬТРА ДЛЯ ЖЕСТКОЙ ВОДЫ

В пылесос устанавливается фильтр для жесткой воды. Если Вы живете в районе с жесткой водой, фильтр со временем будет обесцвечиваться. В зависимости от жесткости воды и частоты использования фильтр нужно заменять каждые 6 месяцев.

1. Отключите пылесос от сети и убедитесь в том, что блок охладился.
2. Удалите из корпуса пылесоса резервуар для чистой воды. [4]
3. Достаньте из пылесоса фильтр для жесткой воды из пылесоса. [14] Замените на новый фильтр.
4. Снова установите резервуар для чистой воды в Ваш пылесос .

NOTE: Состояние фильтра будет влиять на характеристики пылесоса.

ПОИСК И УСТРАНЕНИЕ НЕИСПРАВНОСТЕЙ

Если у Вас возникли затруднения в ходе эксплуатации пылесоса, попробуйте установить причины мелких неполадок перед обращением в местный сервисный центр продукции Hoover.

Парогенератор не включится.

- Проверьте, включен ли блок.
- Проверьте шнур питания.

Парогенератор не производит пар.

- Возможно, в резервуаре для чистой воды нет воды.
- Резервуар может не быть правильно подогнан.

Текстильная подушка не хочет собирать грязь.

- Возможно, текстильная подушка уже забита грязью, и ее необходимо постирать.. Обратитесь к разделу “Техническое обслуживание”.

ЧАСТО ЗАДАВАЕМЫЕ ВОПРОСЫ ПО ОЧИСТКЕ

Когда выходит струя пара? Приблизительно в течение 30 сек.

Могу ли я использовать струю пара на всех поверхностях? На всех твердых покрытия пола, такие как мрамор, керамика, камень, линолеум, паркет и полы из твердого дерева.

Струя пара выходит автоматически ? Нет, чтобы струя пара выходила необходимо нажать кнопку пар/уборка шваброй, расположенную на рукоятке.

Могу ли я пользоваться им на вертикальных поверхностях? Нет, струя пара предназначена только для уборки горизонтальных твердых напольных покрытий.

Могу ли я добавлять очищающие средства или другие химические вещества в резервуар? Нет, вы повредите его.

Что делать, если в городе, в котором я живу, жесткая вода? Вы можете использовать фильтрованную воду или же вы можете чаще менять модуль для фильтра. Если струя пара стала слишком слабой, проверьте выходное отверстие. При необходимости удалить накипь с отверстия можно, вставив в него небольшой инструмент.

Когда необходимо менять модуль для фильтра? Как это понять? Это зависит от жесткости воды. Обычно раз в 6 месяцев. Вы заметите, что желтизна смолы внутри модуля для фильтра уменьшается/светлеет.

На сколько хватает резервуара для воды и когда его необходимо заполнить? Примерно 20 минут, если вы бесперывно нажимаете кнопку.

Можно ли мыть швабру? Да, ее можно мыть руками или в стиральной машине мягким моющим веществом при максимальной температуре 40°C. Не пользуйтесь отбеливателями или кондиционерами.

Как часто нужно менять швабру? Это зависит от разных факторов, но главное, от твердости покрытия пола. Самый лучший способ понять, менять ли швабру, это если она даже после стирки осталась грязной или не работает так, как раньше.

ВАЖНАЯ ИНФОРМАЦИЯ

Запасные части и расходные материалы компании Hoover

При замене частей используйте только оригинальные запасные части и расходные материалы компании Hoover. Их можно приобрести у вашего местного дилера компании Hoover или непосредственно в компании Hoover. При оформлении заказа на запасные части обязательно указывайте номер модели пылесоса.

Расходные материалы

Тканевая прокладка: 35601368
Фильтр: 35601335

Сервисное обслуживание компании Hoover

В случае необходимости сервисного обслуживания пылесоса позвоните в местный сервисный центр продукции Hoover.

Требования к качеству продукции

Заводы компании Hoover прошли независимую оценку на предмет соблюдения требований к качеству выпускаемой продукции. Наша продукция изготавливается с применением системы качества, удовлетворяющей требованиям стандарта ISO 9001.

Окружающая среда:

Прибор маркируется согласно Европейской директиве 2011/65/EC по отходам электрического и электронного оборудования (WEEE). Соблюдая правила утилизации данного электроприбора, вы помогаете предотвратить возможные отрицательные последствия для окружающей среды и здоровья человека, которые могли бы иметь место при нарушении правил утилизации настоящего изделия. Клеймо на данном устройстве означает, что его нельзя утилизировать как бытовые отходы. Его необходимо доставить в соответствующий пункт утилизации электрического и электронного оборудования. Утилизация должна проводиться в соответствии с местным законодательством по утилизации отходов. Для получения более подробной информации по уходу, восстановлению и переработке данного устройства обратитесь к городским властям, в службу утилизации бытовых отходов или в магазин, в котором было куплено изделие.



CE Данный продукт отвечает требованиям Европейских Директив 2006/95/EC, 2004/108/EC и 2011/65/EC.

Hoover Limited Pentrebach, Merthyr Tydfil, Mid Glamorgan CF48 4TU

Ваша гарантия

Условия гарантии для данного бытового электрического прибора определяются нашим представительством в той стране, в которой этот электроприбор был куплен. Более подробную информацию об этих условиях вы можете получить от нашего дилера. При предъявлении претензий по условиям данных гарантийных обязательств необходимо предъявить чек или квитанцию на проданный товар.

Изменения могут быть внесены без предварительного уведомления.

WSKAZÓWKI DOTYCZĄCE BEZPIECZEŃSTWA

Odkurzacze ten jest przeznaczony wyłącznie do użytku domowego w sposób opisany w tej instrukcji użytkownika. Prosimy o dokładne zapoznanie się z instrukcją przed rozpoczęciem używania odkurzacza. Należy korzystać wyłącznie z końcówek zalecanych lub dostarczonych przez firmę Hoover.

W przypadku używania narzędzi czyszczących należy zawsze stabilizować urządzenie drugą ręką.
Zapobiegnie to przewróceniu się odkurzacza podczas sprzątania.

Ostrzeżenie: Niebezpieczeństwo poparzenia. Produkt rozgrzewa się do wysokiej temperatury podczas eksploatacji. Unikać kontaktu z parą.

OSTRZEŻENIE: Prąd elektryczny może stanowić poważne zagrożenie. Urządzenie wymaga uziemienia. Wtyczka wyposażona jest w bezpiecznik 13 A (dotyczy tylko wersji dla Wielkiej Brytanii).

WAŻNE: Żyłę przewodu zasilającego mają następujące oznaczenia barwne:
Niebieski – Przewód zerowy **Brązowy – Przewód fazy**

PO ZAKOŃCZENIU PRACY: Wyłącz odkurzacze i wyjmij wtyczkę z gniazda elektrycznego. Należy zawsze wyłączać odkurzacze i wyjmować wtyczkę z sieci przed przystąpieniem do czyszczenia urządzenia lub wykonywania jakichkolwiek czynności konserwacyjnych.

DBAĆ O BEZPIECZEŃSTWO DZIECI, OSÓB STARSZYCH LUB NIEPEŁNOSPRAWNYCH:

Urządzenie mogą obsługiwać dzieci w wieku co najmniej 8 lat, osoby o ograniczonych zdolnościach fizycznych, sensorycznych lub mentalnych, a także osoby nieposiadające odpowiedniego doświadczenia oraz wiedzy, jedynie pod warunkiem że odbywać się będzie to pod nadzorem lub po przeszkoleniu na temat bezpiecznego użycia urządzenia oraz związanych z nim zagrożeń. Dzieci nie mogą bawić się urządzeniem. Urządzenia nie powinny czyścić ani konserwować dzieci bez nadzoru.

SERWIS FIRMY HOOVER: Aby zapewnić bezpieczne i sprawne działanie tego urządzenia, zalecamy zlecanie prac serwisowych lub napraw wyłącznie serwisantom autoryzowanego punktu serwisowego firmy Hoover.

NIE WOLNO:

- Pozostawiać włączony odkurzacze bez nadzoru.
- Wyjmować wtyczki z gniazda ciągnąc za przewód zasilający.
- Dotykać wtyczki lub produktu mokrymi rękoma.
- Stosować wewnątrz produktu środków czyszczących lub płynów innych niż woda.
- Kierować parę w kierunku urządzeń zawierających komponenty elektryczne (np. otwartych piekarników).
- Zanurzać urządzenia w wodzie lub innych cieczach.
- Ustawiać odkurzacze powyżej swojego poziomu podczas odkurzania schodów.

- Używać odkurzacza na zewnątrz.
- Rozpylać lub wciągać do odkurzacza substancji łatwopalnych, płynów czyszczących, aerozoli lub ich oparów, gdyż grozi to pożarem lub wybuchem.
- Stawać na przewodzie zasilającym ani owijać go sobie wokół rąk lub nóg podczas korzystania z odkurzacza.
- Korzystać z urządzenia do czyszczenia osób, ludzi lub zwierząt ani kierować w ich kierunku parę.
- Kontynuować eksploatację uszkodzonego odkurzacza. Jeśli przewód zasilający uległ uszkodzeniu, należy NATYCHMIAST przerwać korzystanie z odkurzacza. Ze względów bezpieczeństwa, przewód zasilający powinien zostać wymieniony przez serwisanta autoryzowanego punktu serwisowego firmy Hoover.

ELEMENTY ODKURZACZA

- A. Wyłącznik
- B. Kontrolka Wł. (niebieska)
- C. Kontrolka gotowości pary (zielona)
- D. Uchwyt
- E. Przycisk uwalniania pary
- F. Górny zaczepek przewodu zasilającego
- G. Przewód zasilający
- H. Dolny zaczepek przewodu zasilającego
- I. Zbiornik czystej wody
- J. Filtr twardej wody
- K. Obudowa główna odkurzacza
- L. Głowica podłogowa
- M. Tkanina tekstylna
- N. Końcówka do dywanów

MONTAŻ ODKURZACZA

Wyjmij wszystkie elementy z opakowania.

1. Wsunąć uchwyt w korpus odkurzacza, aż do zablokowania. [2]
2. Zamocować korpus odkurzacza do końcówki podłogowej. [3]

KORZYSTANIE Z ODKURZACZA

PRZED ROZPOCZĘCIEM CZYSZCZENIA

1. Wyjąć zbiornik czystej wody z obudowy odkurzacza. [4]
2. Aby wykręcić korek, obrócić go przeciwnie do ruchu wskazówek zegara. [5]
3. Napełnić zbiornik czystą wodą z kranu. Dokręcić korek. [6] Nie dodawać żadnych środków chemicznych, detergentów ani perfum do zbiornika czystej wody.
4. Sprawdzić, czy filtr twardej wody jest na swoim miejscu i zamocować zbiornik czystej wody do odkurzacza.
5. Przyczepić tkaninę tekstylną do podstawy głowicy podłogowej. [7]

WAŻNE: Zawsze wyjąć wtyczkę przewodu zasilającego z gniazdka przed dolaniem wody lub wymianą tkaniny tekstylnej.

UWAGA: Przed użyciem wymyć tkaninę tekstylną, aby usunąć zabrudzenia.

PAROWE CZYSZCZENIE TWARDYCH PODŁÓG

UWAGA: Należy zawsze przed użyciem pozamiatać lub odkurzyć podłogę, aby usunąć śmieci lub zabrudzenia.

WAŻNE: Nie używać oczyszczacza bez tkaniny tekstylnej przyklepionej do głowicy podłogowej.

UWAGA: Podczas czyszczenia twardej podłogi nie stosować końcówki do dywanów.

1. Włożyć wtyczkę przewodu zasilającego do gniazdka sieciowego. Zaświeci się niebieska kontrolka.
2. Po kilku sekundach zaświeci się kontrolka gotowości pary, wskazując, że oczyszczacz jest gotowy do pracy.
3. Pochylić urządzenie. W tym celu postawić stopę na głowicy podłogowej i obniżyć korpus w kierunku podłogi. [8]
4. Aby użyć pary, nacisnąć przycisk uwalniania pary. [9]
5. Powoli przesunąć urządzenie do przodu i do tyłu, zwracając szczególną uwagę na miejsca, po których chodzi wiele osób. [10]

Odświeżanie dywanów

UWAGA: Należy zawsze przed użyciem pozamiatać lub odkurzyć podłogę, aby usunąć śmieci lub zabrudzenia.

WAŻNE: Nie używać oczyszczacza bez tkaniny tekstylnej przyklepionej do głowicy podłogowej.

1. Zamocować końcówkę do dywanów do głowicy podłogowej. [11]
2. Włożyć wtyczkę przewodu zasilającego do gniazdka sieciowego. Zaświeci się niebieska kontrolka.
3. Po kilku sekundach zaświeci się kontrolka gotowości pary, wskazując, że oczyszczacz jest gotowy do pracy.
4. Pochylić urządzenie. W tym celu postawić stopę na głowicy podłogowej i obniżyć korpus w kierunku podłogi. [8]
5. Aby użyć pary, nacisnąć przycisk uwalniania pary. [9]
6. Powoli przesunąć urządzenie do przodu i do tyłu, zwracając szczególną uwagę na miejsca, po których chodzi wiele osób. [10]

KONSERWACJA ODKURZACZA

WAŻNE: Przed przystąpieniem do prac konserwacyjnych należy zawsze upewnić się, czy oczyszczacz całkowicie ostygł.

Opróżnianie zbiornika na wodę.

1. Wyjąć wtyczkę przewodu zasilającego z gniazdka i sprawdzić, czy urządzenie ostygło.

2. Wyjąć zbiornik czystej wody z korpusu urządzenia. [4]
3. Aby wykręcić korek, obrócić go przeciwnie do ruchu wskazówek zegara. [5]
4. Usunąć resztki wody ze zbiornika. [12] Nałożyć i dokręcić korek oraz włożyć zbiornik na wodę z powrotem do urządzenia.

Wymywanie i czyszczenie tkaniny tekstylnej

1. Wyjąć wtyczkę przewodu zasilającego z gniazdka i sprawdzić, czy urządzenie ostygło.
2. Jeśli to konieczne, odłączyć końcówkę do dywanów, a następnie odczepić tkaninę tekstylną od podstawy. [13]
3. Wyprać tkaninę tekstylną w pralce, używając do tego delikatnego detergentu i maks. temperatury prania 40°C.

WAŻNE: Nie dodawać środków wybielających lub środków do zmiękczenia tkanin.

Wymiana filtra twardej wody

Urządzenie jest wyposażone w filtr twardej wody. W przypadku korzystania z urządzenia w miejscu, w którym występuje twarda woda, filtr odbarwia się z biegiem czasu. W zależności od stopnia twardości wody i częstotliwości korzystania z urządzenia, filtr należy wymieniać co 6 miesięcy.

1. Wyjąć wtyczkę przewodu zasilającego z gniazdka i sprawdzić, czy urządzenie ostygło.
2. Wyjąć zbiornik czystej wody z korpusu urządzenia. [4]
3. Wyjąć filtr twardej wody z urządzenia. [14] Założyć nowy filtr.
4. Z powrotem zamontować zbiornik czystej wody do urządzenia.

NOTE: Stan filtra ma wpływ na sprawność pracy urządzenia.

ROZWIĄZYWANIE PROBLEMÓW

W razie wystąpienia problemu z urządzeniem należy skorzystać z poniższej prostej listy kontrolnej użytkownika przed skontaktowaniem się z lokalnym serwisem firmy Hoover.

Urządzenie nie włącza się.

- Sprawdzić, czy wtyczka przewodu zasilającego jest włożona do gniazdka.
- Sprawdzić przewód zasilający

Urządzenie nie wytwarza pary.

- W zbiorniku czystej wody nie ma wody.
- Zbiornik może być nieprawidłowo założony.

Tkanina tekstylna nie zbiera zabrudzeń.

- Tkanina może być nadmiernie zabrudzona i może wymagać wyprania.. Patrz rozdział „Konserwacja”.

CZYSZCZENIE-NAJCZĘŚCIEJ ZADAWANE PYTANIA I ODPOWIEDZI

Kiedy dysza parowa jest gotowa? W ciągu ok. 30 sekund.

Czy mogę używać dyszy parowej na wszystkich rodzajach podłóg? Na wszystkich podłogach twardych, np. z marmuru, płytek ceramicznych, kamienia, linoleum, na uszczelnionych podłogach z twardego drewna oraz na parkietach.

Czy dysza parowa wyrzuca parę automatycznie? Nie. Aby wyprodukować parę, należy nacisnąć przycisk włączania pary na uchwycie.

Czy można używać jej w pionie? Nie. Dyszy parowej można używać jedynie na poziomych powierzchniach podłogowych.

Czy mogę dodawać do zbiornika detergenty lub inne środki chemiczne? Nie. Można uszkodzić urządzenie.

Co zrobić, jeśli woda w moim mieście jest bardzo twarda? Można stosować wodę przefiltrowaną lub trzeba będzie częściej zmieniać wkład filtra. Jeśli strumień pary będzie bardzo słaby, należy sprawdzić otwór wylotowy pary. W razie potrzeby można go odkamienić poprzez włożenie do środka niewielkiego narzędzia i usunięcie osadu.

Kiedy należy zmieniać wkład filtra? Jak to stwierdzić? Zależy to od twardości wody. Zazwyczaj po 6 miesiącach. Można zauważyć, że kolor żółtej żywicy we wsadzie filtra nieco zmatowiał.

Na jak długo wystarczy jedno napełnienie zbiornika na wodę? Ok. 20 minut, jeśli spust będzie naciśnięty bez przerwy.

Czy mop można prać? Tak. Można go wyprać ręcznie lub w pralce, używając do tego łagodnego detergentu i maks. temperatury prania 40°C. Nie używać wybielaczy ani zmiękczaczy do tkanin.

Jak często należy wymieniać mop? Zależy to od wielu czynników, przede wszystkim twardości podłogi. Najlepiej jest wymienić mop wtedy, jeśli po wypraniu jest on nadal brudny lub jeśli nie jest już tak wydajny jak na początku.

WAŻNE INFORMACJE

Części zapasowe i materiały eksploatacyjne firmy Hoover

Należy zawsze wymieniać części na oryginalne części zapasowe firmy Hoover. Można je nabyć w lokalnym serwisie firmy Hoover lub bezpośrednio w firmie Hoover. Przy zamawianiu części zawsze należy podać numer danego modelu.

Materiały eksploatacyjne

Tkanina tekstylna: 35601368
Filtr: 35601335

Serwis firmy Hoover

Jeśli kiedykolwiek wymagana będzie naprawa, należy skontaktować się z lokalnym punktem serwisowym firmy Hoover.

Jakość

Zakłady firmy Hoover zostały poddane niezależnej kontroli pod kątem jakości. Nasze produkty zostały wytworzone z wykorzystaniem systemu kontroli jakości spełniającego wymogi normy ISO 9001.

Ochrona środowiska:

Niniejsze urządzenie posiada oznaczenia zgodnie z Dyrektywą Europejską 2011/65/EC w sprawie zużytego sprzętu elektrycznego i elektronicznego (WEEE). Zapewniając prawidłowe złomowanie niniejszego urządzenia, przyczyniają się Państwo do ograniczenia ryzyka wystąpienia negatywnego wpływu produktu na środowisko i zdrowie ludzi, które mogłoby zaistnieć w przypadku niewłaściwej utylizacji urządzenia.

Symbol umieszczony na produkcie lub na dołączonych do niego dokumentach oznacza, że niniejszy produkt nie jest klasyfikowany jako odpad z gospodarstwa domowego. Urządzenie należy zdać w odpowiednim punkcie utylizacji w celu recyklingu komponentów elektrycznych i elektronicznych. Urządzenie należy złomować zgodnie z lokalnymi przepisami w sprawie utylizacji odpadów. Dodatkowe informacje na temat sposobu utylizacji, złomowania i recyklingu urządzenia można uzyskać w lokalnym urzędzie miejskim, w komunalnym zakładzie utylizacji odpadów lub w sklepie, w którym produkt został zakupiony.

 Urządzenie spełnia wymogi dyrektyw europejskich 2006/95/WE, 2004/108/WE oraz 2011/65/WE.

Hoover Limited Pentrebach, Merthyr Tydfil, Mid Glamorgan CF48 4TU

Gwarancja

Warunki gwarancji na niniejsze urządzenie są określone przez naszego przedstawiciela w kraju, w którym urządzenie jest sprzedawane. Szczegółowe informacje na temat warunków gwarancji można uzyskać w punkcie, w którym urządzenie zostało nabyte. Przy zgłaszaniu wszelkich roszczeń w ramach gwarancji należy przedstawić dowód sprzedaży lub pokwitowanie.

Zastrzegamy sobie możliwość wprowadzania zmian bez wcześniejszego powiadomienia.

DŮLEŽITÁ BEZPEČNOSTNÍ UPOZORNĚNÍ

Tento vysavač by měl být používán pouze pro úklid domácnosti a v souladu s touto uživatelskou příručkou. Než začnete spotřebič používat, ujistěte se, že rozumíte tomuto návodu. Používejte výhradně příslušenství doporučené nebo dodávané firmou Hoover.

Při použití čistících nástrojů vždy jistěte výrobek druhou rukou. Tím zajistíte, aby se výrobek v průběhu použití nepřevrátil.

Varování: Nebezpečí opaření. Když se tento výrobek používá, je velmi horký. Vyhněte se kontaktu s párou.

VAROVÁNÍ: Elektrický proud může být velmi nebezpečný. Toto zařízení musí být uzemněno. Zástrčka je vybavena 13A pojistkou (pouze provedení pro Velkou Británii).

DŮLEŽITÉ UPOZORNĚNÍ: Vodiče v napájecím kabelu jsou barevně označeny následujícím způsobem: **Modrý – nulový vodič** **Hnědý – fázový vodič**

PO POUŽITÍ: Vypněte vysavač a vytáhněte vidlici síťové šňůry ze zásuvky. Před čištěním nebo jakoukoli údržbou vysavač vždy vypněte a vidlici síťové šňůry vytáhněte ze zásuvky.

BEZPEČNOST DĚTÍ, SENIORŮ A POSTIŽENÝCH OSOB:

Tento přístroj smí používat děti od 8 let výše a osoby se sníženými fyzickými, smyslovými nebo mentálními schopnostmi nebo s nedostatkem zkušeností a znalostí, pokud mají dozor nebo jim byly dány pokyny týkající se bezpečného používání tohoto přístroje a byly seznámeny s možnými riziky jeho používání. S přístrojem si nesmí hrát děti. Čištění a údržbu nesmí provádět děti bez dohledu.

SERVIS HOOVER: Spolehlivý provoz a vysoká účinnost tohoto spotřebiče jsou zajištěny pouze v případě, že bude prováděn pravidelný servis a opravy, které musí zajišťovat autorizovaný technik společnosti Hoover.

NESMÍTE:

- Nechávat vysavač bez dozoru, když je zapnutý.
- Odpojovat taháním za přívodní šňůru.
- Manipulovat se zástrčkou nebo výrobkem vlhkými rukama.
- Používat jiné čistící prostředky nebo tekutiny než vodu uvnitř vysavače.
- Směřovat páru na vybavení obsahující elektrické komponenty, jako např. vnitřek trouby.
- Ponořovat vysavač do vody nebo jiných tekutin.
- Při vysávání schodů stavět vysavač nad sebe.
- Používat vysavač venku.
- Stříkat nebo vysávat hořlavé kapaliny, čistící prostředky, aerosoly nebo jejich výpary, protože by mohlo vzniknout riziko požáru nebo výbuchu.
- Při vysávání stát na síťové šňůře nebo ji ovíjet kolem paží či nohou.
- Používat zařízení na čištění lidí, zvířat nebo rostlin, nebo na ně mířit párou.
- Používat vysavač, pokud se zdá, že je vadný. Jestliže je poškozena síťová šňůra,

OKAMŽITĚ přestaňte vysavač používat. Síťovou šňůru musí vyměnit autorizovaný servisní technik společnosti Hoover, aby se předešlo ohrožení bezpečnosti.

SEZNÁMENÍ S VYSAVAČEM

- A. Vypínač
- B. Kontrolka „Zapnuto“ (Modrá)
- C. Kontrolka „Pára připravena“ (Zelená)
- D. Držadlo
- E. Spuštění páry
- F. Horní příchytka šňůry
- G. Přívodní šňůra
- H. Dolní příchytka šňůry
- I. Nádoba na čistou vodu
- J. Filtr na tvrdou vodu
- K. Hlavní tělo čističe
- L. Podlahová hlavice
- M. Textilní podložka
- N. Nástavec na koberce

SESTAVENÍ VYSAVAČE

Vybašte všechny díly vysavače.

1. Vložte rukojeť do hlavního těla vysavače tak, aby se zacvakla ve své poloze. [2]
2. Připojte hlavní tělo čističe ke kartáči na podlahu. [3]

JAK POUŽÍVAT VYSAVAČ

NEŽ ZAČNETE VYSÁVAT

1. Vyjměte zásobník na čistou vodu z hlavního tělavysavače. [4]
2. Otáčejte víčkem proti směru hodinových ručiček a sejměte jej. [5]
3. Naplňte zásobník na čistou vodu studenou vodou z kohoutku. Našroubujte víčko. [6] Nepřidávejte do zásobníku na čistou vodu žádné chemikálie, čistící prostředky ani parfémy.
4. Upevněte zásobník na čistou vodu do vysavače a zajistěte, aby byl filtr na tvrdou vodu na místě.
5. Připevněte textilní podložku na dolní stranu podlahové hlavice. [7]

DŮLEŽITÉ UPOZORNĚNÍ: Při doplňování vody nebo výměně textilní podložky vždy vysavač odpojte.

POZNÁMKA: Před použitím vyperte textilní podložku, abyste odstranili veškerý prach.

ČIŠTĚNÍ TVRDÝCH PODLAH PÁROU

POZNÁMKA: Před použitím vždy zameťte nebo vysajte podlahu, abyste odstranili špínu nebo drobký.

DŮLEŽITÉ UPOZORNĚNÍ: Nepoužívejte vysavač bez textilní podložky připevněné k podlahové hlavici.

POZNÁMKA: Na čištění tvrdých podlah nepoužívejte nástavec na koberce.

1. Zapojte parní vysavač do zásuvky. Modrá kontrolka „Zapnuto“ se rozsvítí.
2. Po několika vteřinách se rozsvítí zelená kontrolka „Pára připravena“ oznamující, že vysavač je připraven k použití.
3. Nakloňte vysavač tak, že umístíte nohu na podlahovou hlavici a spustíte hlavní tělo k zemi. [8]
4. Aby vycházela pára, stiskněte tlačítko pro uvolnění páry. [9]
5. Pohybujte vysavačem pomalu dozadu a dopředu a věnujte zvláštní pozornost nejvíce zatěžovaným oblastem. [10]

OSVĚŽOVÁNÍ KOBERCŮ

POZNÁMKA: Před použitím vždy zameťte nebo vysajte podlahu, abyste odstranili špínu nebo drobký.

DŮLEŽITÉ UPOZORNĚNÍ: Nepoužívejte vysavač bez textilní podložky připevněné k podlahové hlavici.

1. Připojte k podlahové hlavici nástavec na koberce. [11]
2. Zapojte parní vysavač do zásuvky. Modrá kontrolka „Zapnuto“ se rozsvítí.
3. Po několika vteřinách se rozsvítí zelená kontrolka „Pára připravena“ oznamující, že vysavač je připraven k použití.
4. Nakloňte vysavač tak, že umístíte nohu na podlahovou hlavici a spustíte hlavní tělo k zemi. [8]
5. Aby vycházela pára, stiskněte tlačítko pro uvolnění páry. [9]
6. Pohybujte vysavačem pomalu dozadu a dopředu a věnujte zvláštní pozornost nejvíce zatěžovaným oblastem. [10]

ÚDRŽBA ČISTIČE

DŮLEŽITÉ UPOZORNĚNÍ: Před jakoukoli údržbou se vždy ujistěte, že je čistič vychladlý.

Vyprázdněte zásobník na vodu.

1. Odpojte vysavač ze zásuvky a zajistěte jeho vychladnutí.
2. Vyjměte zásobník na čistou vodu z hlavního těla vysavače. [4]
3. Otáčejte víčkem proti směru hodinových ručiček a sejměte. [5]
4. Vylijte z nádrže přebytečnou vodu. [12] Našroubujte víčko a vraťte do vysavače.

VYJMUTÍ A ČIŠTĚNÍ TEXTILNÍ PODLOŽKY

1. Odpojte vysavač ze zásuvky a zajistěte jeho vychladnutí.
2. Je-li to nutné, vyjměte nástavec na koberce, poté sundejte textilní podložku z podlahové hlavice. [13]
3. Vyperte textilní podložku v pračce pomocí jemného čisticího prostředku na maximálně 40°C.

DŮLEŽITÉ UPOZORNĚNÍ: Při praní textilní podložky nepoužívejte bělidla ani změkčovače.

Výměna filtru na tvrdou vodu

Vysavač je vybaven filtrem na tvrdou vodu. Pokud bydlíte v oblasti, kde je tvrdá voda, filtr časem změní barvu. V závislosti na tvrdosti vody a četnosti používání by měl být filtr měněn každých 6 měsíců.

1. Odpojte vysavač ze zásuvky a zajistěte jeho vychladnutí.
2. Vyjměte zásobník na čistou vodu z hlavního těla vysavače. [4]
3. Pohybem nahoru vyjměte z vysavače filtr na tvrdou vodu. [14] Vyměňte za nový.
4. Znovu namontujte nádrž na čistou vodu do vysavače.

NOTE: Stav filtru ovlivní výkon vysavače.

ŘEŠENÍ PROBLÉMŮ

Pokud máte jakýkoli problém s výrobkem, proveďte kontrolu podle tohoto seznamu, než se obrátíte na servisní středisko Hoover.

Parní lišta se nezapne.

- Zkontrolujte, zda je vysavač zapojen do zásuvky.
- Zkontrolujte přívodní kabel.

Parní lišta neprodukuje páru.

- Je možné, že v zásobníku na čistou vodu není voda.
- Je možné, že zásobník není správně umístěn.

Textilní podložka nesbírání špínu.

- Je možné, že čisticí podložka je již naplněna špínou a je nutné ji vyprat. Viz část Údržba.

ČASTO KLADENÉ DOTAZY OHLEDNĚ ČIŠTĚNÍ

Kdy je parní tryska připravena? Přibližně za 30 vteřin.

Mohu používat parní trysku na všechny povrchy? Na všechny tvrdé podlahy jako mramor, keramiku, kámen, linoleum, utěsněné podlahy z tvrdého dřeva a parkety.

Vypouští parní tryska páru automaticky? Ne, pro vypouštění páry musíte stisknout páčku pára pod rukojetí.

Mohu ji používat svisele? Ne, parní trysku lze používat pouze na tvrdé vodorovné podlahy.

Mohu do zásobníku dát čisticí prostředky nebo jiné chemikálie? Ne, poškodili byste produkt.

Co mám dělat, když je v místě mého bydliště velmi tvrdá voda? Můžete používat filtrovanou vodu nebo budete muset častěji měnit kazetový filtr. Pokud se vám proud páry zdá příliš slabý, zkontrolujte otvor pro vypouštění páry. V případě nutnosti z něj můžete odstranit vodní kámen vložením malých nástrojů do otvoru pro vypouštění páry.

Kdy je čas na výměnu kazetového filtru? Jak to poznám? To záleží na tvrdosti vody. Obvykle 6 měsíců. Všimněte si, že barva žluté pryskyřice uvnitř kazetového filtru je trochu vybledlá.

Jak dlouho vydrží zásobník vody, než musí být doplněn? Přibližně 20 minut, pokud páčku držíte bez přestávky.

Lze mop prát? Ano, lze jej prát ručně nebo v pračce pomocí jemného čisticího prostředku při max. teplotě 40°C. Nepoužívejte bělidla ani změkčovače.

Jak často mám mop měnit? To záleží na různých faktorech a především na tvrdosti vody. Nejlepší pro zjištění, kdy mop vyměnit, je, když je mop stále špinavý poté, co byl vyprán, nebo když si všimnete, že už nefunguje tak jako předtím.

DŮLEŽITÁ INFORMACE

Náhradní díly a spotřební materiály Hoover

Vždy používejte originální náhradní díly společnosti Hoover. Získáte je u místního prodejce výrobků Hoover nebo u servisních partnerů. V objednávce dílů laskavě vždy uvádějte číslo modelu.

Spotřební materiál

Textilní polštářek 35601368
Filtr: 35601335

Servis společnosti Hoover

S opravami se obračejte vždy na místní servisní středisko společnosti Hoover.

Kvalita

Kvalita výroby ve výrobních závodech společnosti Hoover byla posouzena nezávislou organizací. Naše výrobky jsou vyráběny podle systému jakosti, který splňuje požadavky ISO 9001.

Životní prostředí:

Tento spotřebič je označen podle Evropské směrnice 2011/65/EC o Elektrickém a elektronickém zařízení (WEEE). Zajištěním správné likvidace tohoto výrobku pomůžete předcházet případným negativním důsledkům pro životní prostředí a lidské zdraví, k nimž by jinak mohlo docházet při nesprávné manipulaci s tímto výrobkem.

Symbol na výrobku označuje, že tento výrobek nesmí být likvidován jako domovní odpad. Musí být dodán do příslušného sběrného místa pro recyklaci elektrických a elektronických zařízení. Likvidace musí být provedena v souladu s místními předpisy pro ochranu životního prostředí, které se týkají likvidace odpadu. Další informace o manipulaci, novém využití a recyklaci tohoto výrobku získáte na místním obecním úřadě, u služby pro sběr domovního odpadu nebo v prodejně, kde jste výrobek zakoupili.

 Tento výrobek je v souladu s evropskými směrnicemi 2006/95/ES, 2004/108/ES a 2011/65/EU.

Hoover Limited Pentrebach, Merthyr Tydfil, Mid Glamorgan CF48 4TU

Záruka

Záruční podmínky pro tento spotřebič stanoví náš zástupce v zemi, v níž je spotřebič prodáván. Přesné znění podmínek vám poskytne prodejce, u něhož jste si spotřebič zakoupili. Při reklamaci podle těchto záručních podmínek je nutno předložit účtenku nebo doklad o nákupu.

Právo změny bez předchozího upozornění vyhrazeno.

POMEMBNA VARNOSTNA OPOZORILA

Ta sesalnik je namenjen le uporabi v gospodinjstvih skladno s temi navodili. Prosimo, da se pred uporabo sesalnika temeljito seznanite s temi navodili. Uporabljajte le priključke, ki jih priporoča Hoover.

Ko uporabljate čistilne pripomočke poskrbite da izdelek trdno držite z drugo roko. S tem bo zagotovljeno da izdelek med uporabo ne bo padel.

OPOZORILO: Nevarnost opeklin Ta izdelek se med uporabo zelo segreje. Izogibajte se vsakršnemu stiku s paro.

OPOZORILO: Električna je lahko izjemno nevarna. Ta naprava mora biti ozemljena.

POMEMBNO: Žice v glavnem priključnem vodu so obarvane, kot je navedeno spodaj:
Modra – nevtralna Rjava – pod tokom

PO UPORABI: Izklopite sesalnik in izvlecite vtič iz električne vtičnice. Pred čiščenjem naprave ali kakršnimi koli vzdrževalnimi deli napravo vedno izklopite in izvlecite vtič.

VARNOST OTROK, OSTARELIH ALI SLABOTNIH:

Ta aparat lahko uporabljajo otroci, starejši od 8 let, ter osebe z zmanjšanimi telesnimi, zaznavnimi in mentalnimi sposobnostmi ali osebe s pomanjkljivimi izkušnjami in znanjem, če so pod nadzorom ali so bile ustrezno podučene o varni uporabi aparata ter se zavedajo nevarnosti, ki so povezane z njegovo uporabo. Otroci se ne smejo igati z aparatom. Otroci ne smejo čistiti ali vzdrževati aparata brez nadzora.

SERVIS HOOVER: Za zagotovitev nenehnega varnega in učinkovitega delovanja naprave priporočamo, da servis ali popravila izvrši le pooblaščen Hooverjev serviser.

NE SMETE:

- Pustiti sesalnika brez nadzora, medtem ko je vklopljen.
- Vleči za kabel, da bi izklopili sesalnik.
- Se dotikati vtičnega ali izdelka z mokrimi rokami.
- Polniti izdelka s čistili ali z drugimi tekočinami. Lahko uporabljate le vodo.
- Usmerjati pare neposredno v opremo z električnimi deli, na primer v notranjost pečice.
- Vstavljati sesalnika v vodo ali v druge tekočine.
- Postavljati sesalnika nad seboj, ko sesate stopnice.
- Uporabljati sesalnika v zunanjih prostorih.
- Pršiti, vsesavati vnetljivih tekočin, čistil, osvežilcev zraka ali njihovih hlapov, ker lahko zaradi tega pride do požara / eksplozije.
- Stati na kablu ali si ga ovijati okoli rok ali nog, ko uporabljate sesalnik.
- Uporabljati naprave za čiščenje ljudi, živali in rastlin. Prav tako ne smete vanje usmerjati pare.
- Še naprej uporabljati sesalnika, če se vam zdi pokvarjen. Če je poškodovan napajalni kabel, morate TAKOJ prenehati uporabljati sesalnik. Da bi se izognili nevarnosti, mora napajalni kabel zamenjati pooblaščen Hooverjev serviser.

SEZNANJANJE S SESALNIKOM

- A. Gumb za vklop/izklop
- B. Lučka za prikaz vklopa (Modra)
- C. Lučka za prikaz pripravljenosti pare (Zelena)
- D. Ročaj
- E. Sprožilno za izpust pare
- F. Zgornja sponka kabla
- G. Napajalni kabel
- H. Spodnja sponka kabla
- I. Rezervoar za čisto vodo
- J. Filter za trdo vodo
- K. Glavno ohišje sesalnika
- L. Nastavek za tla
- M. Čistilna blazinica iz blaga
- N. Nastavek za preproge

SESTAVLJANJE SESALNIKA

Iz embalaže odstranite vse sestavne dele.

1. Ročaj vstavite v glavno enoto sesalnika, da se zaskoči na svoje mesto. [2]
2. Namestite glavno ohišje sesalnika na nastavek za tla. [3]

UPORABA SESALNIKA

PRED ZAČETKOM ČIŠČENJA

1. Odstranite čisti rezervoar za vodo iz glavnega delasesalca. [4]
2. Pokrov zasukajte v nasprotni smeri urinega kazalca in ga snemite. [5]
3. Posodo za čisto vodo napolnite s hladno vodo iz pipe. Ponovno namestite pokrov. [6] Ne dodajajte kakršnih koli kemikalij, detergentov ali dišav v posodo za čisto vodo.
4. Posodo za čisto vodo ponovno namestite na sesalnik in preverite, da je filter za trdo vodo na mestu.
5. Krpo iz blaga namestite na spodnji del nastavka za tla. [7]

POMEMBNO: Ko dodajate vodo ali menjate krpo iz blaga, sesalnik vedno izklopite iz elektrike.

OPOMBA: Pred uporabo operite tekstilno blazino, da odstranite kakršno koli šarpijo.

PARNO ČIŠČENJE TRDIH PODOV

OPOMBA: Vedno počistite ali posesajte tla, preden gauporabite, da odstranite kakršno koli umazanijo ali razbitine.

POMEMBNO: Sesalnika ne uporabljajte, če krpa iz blaga ni nameščena na nastavek za tla.

OPOMBA: Nastavka za preproge ne uporabljajte za čiščenje trdih podov.

1. Parni sesalnik priklopite na elektriko. Zasvetila bo modra lučka ON.
2. Po nekaj sekundah bo zasvetila zelena lučka za prikaz pripravljenosti pare, kar pomeni, da sesalnik lahko začnete uporabljati.
3. Sesalnik položite tako, da nogo postavite na nastavek za tla in glavno enoto spustite proti tlom. [8]
4. Za izpust pare pritisnite na sprožilec za paro. [9]
5. Sesalnik počasi potiskajte nazaj in naprej in bodite posebej pozorni na predele, ki so najbolj prehodni. [10]

OSVEŽITEV PREPROG

OPOMBA: Vedno počistite ali posesajte tla, preden gauporabite, da odstranite kakršno koli umazanijo ali razbitine.

POMEMBNO: Sesalnika ne uporabljajte, če krpa iz blaga ni nameščena na nastavek za tla.

1. Nastavek za preproge namestite na nastavek za tla. [11]
2. Parni sesalnik priklopite na elektriko. Zasvetila bo modra lučka ON.
3. Po nekaj sekundah bo zasvetila zelena lučka za prikaz pripravljenosti pare, kar pomeni, da sesalnik lahko začnete uporabljati.
4. Sesalnik položite tako, da nogo postavite na nastavek za tla in glavno enoto spustite proti tlom. [8]
5. Za izpust pare pritisnite na sprožilec za paro. [9]
6. Sesalnik počasi potiskajte nazaj in naprej in bodite posebej pozorni na predele, ki so najbolj prehodni. [10]

VZDRŽEVANJE SESALNIKA

POMEMBNO: Vedno se prepričajte, da se je naprava popolnoma ohladila preden začnete s kakršnimi koli vzdrževalnimi deli.

IZPRAZNITE POSODO ZA VODO

1. Sesalnik izklopite iz elektrike in preverite, da se je ohladil.
2. Posodo za čisto vodo odstranite z glavne enote sesalnika. [4]

3. Pokrov zasukajte v nasprotni smeri urinega kazalca in ga snemite. [5]
4. Iz posode izpraznite odvečno vodo. [12] Ponovno pritrdite pokrov in se vrnite k sesalniku.

Odstranjevanje in čiščenje krpe iz blaga

1. Sesalnik izklopite iz elektrike in preverite, da se je ohladil.
2. Po potrebi odstranite nastavek za preproge in nato snemite krpo iz blaga z nastavka za tla. [13]
3. Čistilno blazinico operite z nežnim detergentom v pralnem stroju na največ 40° C.

POMEMBNO: Za pranje krpe iz blaga ne uporabljajte belilnih ali mehčalnih sredstev.

Zamenjava filtra za trdo vodo

Sesalnik je opremljen s filtrom za trdo vodo. Če živite na območju s trdo vodo, se bo filter sčasoma razbarval. Filter zamenjajte vsakih šest mesecev, odvisno od trdote vode in pogostosti uporabe.

1. Sesalnik izklopite iz elektrike in preverite, da se je ohladil.
2. Posodo za čisto vodo odstranite z glavne enote sesalnika. [4]
3. Filter za trdo vodo vzemite iz sesalnika. [14] Zamenjajte ga z novim filtrom.
4. Posodo za čisto vodo ponovno namestite na sesalnik.

NOTE: Stanje filtra bo vplivalo za učinkovitost čiščenja.

ODPRAVLJANJE TEŽAV

Če imate težave z izdelkom, preglejte ta preprost kontrolni seznam za uporabnika, preden pokličete pooblaščen Hooverjev servis.

Palica za izpust pare se ne vklopi.

- Preverite, ali je enota priklopljena na elektriko.
- Preverite napajalni kabel.

Palica za izpust pare ne proizvaja pare.

- V posodi za čisto vodo morda ni vode.
- Posoda morda ni pravilno nameščena.

Krpa iz blaga ne pobira umazanije.

- Čistilna krpica je morda že prepojena z umazanijo, zato jo morate umiti.. Glejte poglavje Vzdrževanje sesalnika.

POGOSTA VPRAŠANJA GLEDE ČIŠČENJA

Kdaj je parni curek pripravljen? V približno 30 sekundah.

Lahko uporabim parni curek na vseh talnih površinah? Na vseh trdih tleh, kot so marmor, keramika, kamen, linolej, na sifonastih tleh iz trdega lesa in na parketu.

Ali parni curek avtomatično oddaja paro? Ne, da proizvedete paro, morate pod ročajem pritisniti sprožilni gumb za paro.

Ali lahko uporabljamo navpično? Ne, parni curek lahko uporabljate le vodoravno na trdih tleh.

Lahko dam detergente ali druge kemikalije v rezervoar? Ne, poškodovali boste izdelek.

Kaj, če je v mestu, kjer živim, voda zelo trda? Lahko uporabite filtrirano vodo ali pa boste moral pogosteje zamenjati omarico za filter. Če je para zelo šibka, preglejte odprtino za paro. Če je potrebno, lahko z vstavljenjem majhnih orodij v odprtino za paro odstranite oviro.

Kdaj je čas za zamenjavo omarice za filter? Kako to opazite? Odvisno je od trdote vode. Normalno na 6 mesecev. Opazili boste, da barva rumene smole znotraj omarice za filter postane malo medla.

Koliko časa bo en rezervoar vode trajal, preden je potrebno novo polnjenje? Približno 20 minut, če nenehno pritiskate sprožilec.

Je brisalo pralno? Ja, lahko ga ročno perete ali v pralnem stroju z blagim detergentom pri maks. temperaturi 40°C. Ne uporabljajte belila ali mehčalca za blago.

Kako pogosto moram zamenjati brisalo? To je odvisno od različnih faktorjev, predvsem od trdote tal. Najboljši način, da razumete, kdaj zamenjate brisalo, je, ko je brisalo še umazano po pranju ali če opazite, da ni učinkovito kot prej.

POMEMBNE INFORMACIJE

Nadomestni deli in potrošni material Hoover

Vedno uporabljajte originalne nadomestne dele Hoover. Dobite jih pri krajevnem prodajalcu Hooverjevih izdelkov. Pri naročanju delov vedno navedite številko modela.

Potrošni material

Tekstilna blazina: 35601368

Filter: 35601335

Hooverjev servis

Če boste potrebovali servisno storitev, vas prosimo, da se obrnete na pooblaščen krajevni Hooverjev servis.

Kakovost

Hooverjeve tovarne so bile predmet neodvisnega ocenjevanja kakovosti. Naši izdelki so izdelani na osnovi sistema kakovosti, ki izpolnjuje zahteve standarda ISO 9001.

Okolje:

Izdelek je označen skladno z direktivo evropske Gospodarske zbornice 2011/65/EC o odpadni električni in elektronski opremi (WEEE). S pravilnim odstranjevanjem izdelka boste pripomogli k preprečevanju morebitnih negativnih vplivov na okolje in človeško zdravje, do česar bi utegnilo priti ob neprimerni odstranitvi tega izdelka.

Simbol na izdelku pomeni, da izdelka ne smete odstraniti kot gospodinjski odpadki. Oddati ga morate na zbirnem mestu za recikliranje električne in elektronske opreme. Odstranitev morate izvesti v skladu s krajevnimi okoljskimi predpisi glede odstranjevanja odpadkov. Za podrobnejše informacije o ravnanju z izdelkom, obnovi in recikliranju izdelka se obrnite na krajevni urad, komunalno podjetje za odvoz gospodinjskih odpadkov ali trgovino, kjer ste izdelek kupili.

 Ta izdelek je v skladu z evropskimi direktivami 2006/95/ES, 2004/108/ES in 2011/65/ES.

Hoover Limited Pentrebach, Merthyr Tydfil, Mid Glamorgan CF48 4TU

Vaša garancija

Garancijski pogoji za to napravo so taki, kot jih določi zastopnik v državi, kjer je naprava prodana. Podrobnosti glede garancijskih pogojev lahko dobite od prodajalca, pri katerem ste napravo kupili. Če želite uveljavljati kakršno koli garancijo, potrebujete potrdilo o nakupu ali račun.

Garancija se lahko spreminja brez predhodnega obvestila.

ÖNEMLİ GÜVENLİK TEDBİRLERİ

Bu süpürge kullanım kılavuzunda da belirtildiği gibi yalnızca evsel temizlik için kullanılmalıdır. Lütfen ürünü kullanmadan önce bu kılavuzun tam olarak anlaşıldığından emin olun. Yalnızca Hoover tarafından sağlanan bu kılavuzu kullanın.

Temizlik aletleri kullanırken, her zaman ürünün diğer elinizle sabit kalmasını sağlayın. Bu, kullanırken ürünün düşmemesini sağlar.

UYARI: Yanma tehlikesi. Bu ürün kullanılırken çok sıcaktır. Buhar temasından sakının.
UYARI: Elektrik çok tehlikeli olabilir. Bu cihaz topraklanmış olmalıdır. Bu fiş 13 Amperlik bir sigorta ile donatılmıştır. (Yalnızca İngiltere için)

ÖNEMLİ: Ana güç kaynağındaki kablolar aşağıdaki kodlar için renklendirilmiştir.
Mavi - Nötr **Kahverengi - Akım**

KULLANIMDAN SONRA: Süpürgeyi kapalı konuma getirin ve fişi prizden çekin. Cihazı temizlemeden ya da herhangi bir bakım işleminden önce cihazı daima kapalı konuma getirin ve fişi prizden çekin.

YAŞLI ,ÇOCUK VE ENGELLİLER İÇİN EMNİYET BİLGİLERİ:

Bu cihaz 8 yaş ve üzeri çocuklar ve yetersiz fiziksel, duyuşsal veya zihinsel kabiliyete sahip kişiler ya da deneyim ve bilgi yoksunu kişiler tarafından bir yetişkinin gözetimi veya cihazın güvenli bir şekilde kullanımı ile ilgili talimatı ve bulunan tehlikelerin açıkça anlatılması ile kullanılabilirler. Çocuklar cihaz ile oynamamalıdır. Temizleme ve bakım işlemi denetimsiz şekilde çocuklar tarafından yapılmamalıdır.

HOOVER SERVİSİ: Cihazın uzun süre güvenli ve verimli kullanımını sağlamak için, servis ve bakımlarının yetkili Hoover servisinde yapılmasını tavsiye ederiz.

ŞUNLARI YAPMAMANIZ GEREKMEKTEDİR:

- Açık durumdayken temizleyiciyi başıboş bırakmak.
- Kablodan çekerek fişten çıkarmak.
- Fiş ve ürünü ıslak ellerle kullanmak.
- Ürünün içinde suyun dışında deterjan veya sıvılar kullanma.
- Buharı fırın içi gibi elektrikli bileşenler bulunan ekipmana doğru yönelmek.
- Temizleyiciyi su veya başka sıvıların için koymak.
- Süpürgeyi merdivenleri temizlerken kendinizden daha yukarıya yerleştirmek.
- Temizleyicinizi dış mekanlarda kullanmak.
- Yangın/patlama tehlikesine neden olabilecek yanıcı sıvıları, temizlik sıvılarını, aerosollerini veya buharlarını püskürtmek veya süpürmek.
- Güç kablosunun üzerine basılması ya da kablonun cihaz kullanımında iken kolların ya da bacakların etrafına dolanması.
- Aygıtı insanları, hayvanları veya bitkileri temizlemek için kullanmak veya buharı bunlara doğru yönelmek.

- Arızalı olduğu düşünülen cihazın kullanılması. Güç kablosunun zedelendiğini fark eder etmez temizleyiciyi kullanmayı DERHAL durdurun. Herhangi bir yaralanmaya engel olmak için güç kablosunun mutlaka yetkili bir Hoover servisi tarafından değiştirilmesi gereklidir.

SÜPÜRGENİZİ YAKINDAN TANIYIN

- On/off Düğmesi
- Gösterge Işığı Yanık (Mavi)
- Buhar Hazır Göstergesi Işığı (Yeşil)
- Sap
- Buhar Bırakma Tetiği
- Üst Kablo Klipsi
- Güç Kablosu
- Alt Kablo Klipsi
- Temiz Su Deposu
- Sert Su Filtresi
- Elektrikli Süpürge Ana Gövdesi
- Zemin Başlığı
- Kumaş Altlık
- Halı Kanatçığı

SÜPÜRGENİZİN KURULMASI

Tüm parçaları ambalajından çıkartın.

1. Kolu yerine kilitleninceye kadar temizleyici ana gövdesi içine sokun. [2]
2. Temizleyicinin ana gövdesini zemin başlığına takın. [3]

SÜPÜRGENİZİN KULLANIMI

TEMİZLİĞE BAŞLAMADAN ÖNCE

1. Temiz su deposunu, temizleyicinin ana gövdesinden yukarı ve dışarıya doğru çıkartın. [4]
2. Başlığı saat yönü tersine döndürüp çıkarın. [5]
3. Temiz su deposunu soğuk musluk suyuyla doldurun. Başlığı yeniden yerleştirin. [6] Temiz su tankına kimyasal, deterjan veya parfüm eklemeyin.
4. Temiz su deposunu temizleyiciye yeniden takın ve sert su filtresinin yerinde olduğundan emin olun.
5. Kumaş altlığı zemin başlığının tabanına takın. [7]

ÖNEMLİ: Su eklerken veya kumaş altlığı değiştirirken mutlaka temizleyiciyi fişten çekin.

NOT: Herhangi bir kumaş tiftiğini ortadan kaldırmak için kumaş altlığını kullanımdan önce yıkayın.

SERT ZEMINLERİ BUHARLA TEMİZLEME

NOT: Herhangi bir kiri veya birikintiyi ortadan kaldırmak için daima tabanı kullanımdan önce daima süpürün veya vakumla temizleyin.

ÖNEMLİ: Kumaş altlık zemin başlığına takılı olmadan temizleyiciyi kullanmayın.

NOT: Sert zeminleri temizlerken halı kanatçığını kullanmayın.

1. Buharlı temizleyiciyi elektrik prizine takın. Mavi AÇIK ışığı yanacaktır.
2. Birkaç saniye sonra, yeşil Buhar Hazır ışığı yanarak temizleyicinin kullanıma hazır olduğunu belirtecektir.
3. Zemin başlığına bir ayak koyup ana gövdeyi zemine doğru indirerek temizleyiciyi arkaya yaslayın. [8]
4. Buhar üretmek için Buhar Tetiği Düğmesine basın. [9]
5. Yüksek gidiş geliş olan bölgelere özellikle dikkat ederek temizleyiciyi geriye ve ileriye doğru yavaşça hareket ettirin. [10]

HALI ÜZERİNDE KULLANIMI

NOT: Herhangi bir kiri veya birikintiyi ortadan kaldırmak için daima tabanı kullanımdan önce daima süpürün veya vakumla temizleyin.

ÖNEMLİ: Kumaş altlık zemin başlığına takılı olmadan temizleyiciyi kullanmayın.

1. Halı kızığını zemin başlığına takın. [11]
2. Buharlı temizleyiciyi elektrik prizine takın. Mavi AÇIK ışığı yanacaktır.
3. Birkaç saniye sonra, yeşil Buhar Hazır ışığı yanarak temizleyicinin kullanıma hazır olduğunu belirtecektir.
4. Zemin başlığına bir ayak koyup ana gövdeyi zemine doğru indirerek temizleyiciyi arkaya yaslayın. [8]
5. Buhar üretmek için Buhar Tetiği Düğmesine basın. [9]
6. Yüksek gidiş geliş olan bölgelere özellikle dikkat ederek temizleyiciyi geriye ve ileriye doğru yavaşça hareket ettirin. [10]

SÜPÜRGENİN BAKIMI

ÖNEMLİ: Bakım yapmadan önce daima süpürgenin tamamen soğuduğundan emin olun.

Su deposunu boşaltın

1. Temizleyiciyi elektrik prizinden çıkarın ve ünitenin soğumasını sağlayın.
2. Temiz su deposunu temizleyici ana gövdesinden çıkarın. [4]
3. Başlığı saat yönü tersine döndürüp çıkarın. [5]
4. Fazla suyu depodan boşaltın. [12] Başlığı yeniden yerleştirip temizleyiciye geri döndürün.

Kumaş altlığın sökülüp temizlenmesi

1. Temizleyiciyi elektrik prizinden çıkarın ve ünitenin soğumasını sağlayın.
2. Gerekirse halı kızığını çıkarın, ardından kumaş altlığını zemin tabanından sıyırın. [13]
3. Kumaş altlığını çamaşır makinesinde yumuşak deterjanla maks. 40°C sıcaklıkta yıkayın.

ÖNEMLİ: Kumaş altlığı yıkarken, çamaşır suyu veya kumaş yumuşatıcı kullanmayın.

Sert su filtresinin değiştirilmesi

Temizleyicide sert su filtresi bulunmaktadır. Yaşadığınız bölgedeki su sert ise, filtre zamanla rengini kaybedecektir. Su sertliği ve kullanım sıklığına bağlı olarak, filtre altı ayda bir değiştirilmelidir.

1. Temizleyiciyi elektrik prizinden çıkarın ve ünitenin soğumasını sağlayın.
2. Temiz su deposunu temizleyici ana gövdesinden çıkarın. [4]
3. Sert su filtresini çıkarın. [14] Filtreyi yenisi ile değiştirin.
4. Temiz su deposunu tekrar süpürgenize yerleştirin.

NOTE: Filtrenin durumu süpürgenizin performansını etkileyecektir.

SORUN GİDERME

Ürün ile ilgili bir problem olduğunda, yetkili Hoover servisini aramadan önce bu basit kullanıcı listesini tamamlayın.

Buhar çubuğu çalışmıyor.

- Ünitenin fişe takılı olduğunu kontrol edin.
- Elektrik kablosunu kontrol edin.

Buhar çubuğu buhar üretmiyor.

- Temiz su deposunda su kalmamış olabilir.
- Depo yanlış takılmış olabilir.

Kumaş altlığı kiri çıkarmıyor.

- Temizleme altlığı tozla doludur ve yıkanması gerekir.. Bakım bölümüne bakın.

TEMİZLEMEYLE İLGİLİ SIK SORULAN SORULAR

Steamjet ne zaman hazır olur? Yaklaşık 30 saniye içerisinde.

Steamjet'i bütün taban yüzeylerinde kullanabiliyrimiyim? Mermer, seramik, taş, duşambas, kapalı ahşap tabanlarda ve parkelerde kullanılabilir.

Steamjet buharı otomatik olarak mı dışarı veriyor? Hayır, buharı dışarıya vermek için ilk önce kolun altındaki buhar tetik düğmesine basmanız gerekir.

Dik olarak kullanılabilir miyim?

Hayır, steamjet yalnızca sert zeminlerde yatay olarak kullanılabilir.

Deponun içerisine deterjan veya başka kimyasallar koyabilir miyim? Hayır, ürüne zarar verirsiniz.

Eğer yaşadığım şehirde su çok sert ise, ne yapmam gerekir? Filtrelenmiş su kullanabilirsiniz veya filtre kartuşunu daha sık değiştirmeniz gerekir. Buhar çok zayıfsa, buhar orifisini kontrol edin, gerekirse buhar orifisine küçük aletler sokarak tıkanıklığı giderebilirsiniz.

Filtre kartuşunu ne zaman değiştirmem gerekir? Nasıl farkına varabilirim? Suyun sertliğine göre değişir. Normalde 6 ayda bir. Filtre kartuşunun içindeki sarı rezinin renginin biraz sönük bir hale geldiğini görebilirsiniz.

Tekrar doldurmaya gerek kalmadan önce, depodaki su ne kadar süre boyunca dayanacaktır? Eğer sürekli olarak tetiğe basarsanız, yaklaşık olarak 20 dakika.

Bez yıkanabilir mi? Evet, elle veya çamaşır makinasında yumuşak bir deterjanla azami 40°C'de yıkanabilir. Beyazlatıcı veya kumaş yumuşatıcısı kullanmayın.

Bezi hangi aralıklarla değiştirmem gerekir? Yukarıda sayılan bütün etmenlere ve tabanın ne kadar sert olduğuna bağlıdır. Bir bezin değiştirme vaktini en iyi şekilde anlamak için, bezin yıkandıktan sonra ne kadar kuru kaldığına bakmak veya daha önceki gibi iyi temizleyip temizlemediğini kontrol etmek yeterlidir.

ÖNEMLİ BİLGİ

Hoover yedek parça ve sarf malzemeleri

Parçaları daima orijinal Hoover parçaları ile değiştirin. Bu parçaları Hoover servislerinden tedarik edebilirsiniz. Parça siparişi verirken mutlaka cihazın model numarasını belirtin.

Saf Malzemeleri

Kumaş Tamponu: 35601368

Filtre: 35601335

Hoover Servisi

Herhangi bir hizmete ihtiyacınız olduğunda, lütfen bölgenizdeki Hoover Müşteri Hizmetleri ile irtibata geçiniz.

Kalite

Hoover fabrikaları kalitesinden ötürü bağımsız takdir almıştır. Ürünlerimiz, ISO 9001 gereksinimlerini içeren bir kalite sistemi kullanılarak üretilmektedir.

Çevre

Bu ürün, Atık Elektrikli ve Elektronik Ekipman (WEEE) konulu AB Direktifi 2011/65/EC'ye uygundur. Bu ürünün doğru şekilde imha edilmesi, hatalı şekilde imha edilmesinin çevreye ve insan sağlığına yönelik potansiyel zararlarına karşı bir koruyucu önlemdir.

Ürünün üzerindeki sembol, bu ürünün ev atığı olarak değerlendirilmeyeceğini gösterir. İmha edileceği zaman, elektrikli ve elektronik ekipman imhası için belirlenen toplama noktalarına gönderilmelidir. İmha işlemleri yerel yönetimlerin yürürlükte olan mevzuatına göre yapılmalıdır. Ürünün nasıl elden çıkarılacağı konusunda daha detaylı bilgi için bağlı bulunduğunuz muhtarlığa, çöp toplama şirketine veya ürünü satın almış olduğunuz mağazaya müracaat edin.

 Bu ürün 2006/95/EC, 2004/108/EC ve 2011/65/EC Avrupa Direktifleri'ne uygundur.

Hoover Limited Pentrebach, Merthyr Tydfil, Mid Glamorgan CF48 4TU

Garanti

Bucihazıçingaranti koşulları, cihazın satıldığı ülkedeki temsilcimiz tarafından tanımlanmaktadır. Bu koşullara ilişkin ayrıntılar cihazın satın alındığı bayiden edinilebilmektedir. Bu Garanti koşulları altında yapılan talepte satış fişi ve makbuzu ibraz edilmiş olmalıdır.

Haber verilmeksizin değişiklikler yapılabilmektedir.