

Electrolux

Instrukcja obsługi

PL

CombiSteam Deluxe
Piekarnik parowy

EOB8757AOX

EOB8757ZOZ



Electrolux

SPIS TREŚCI

1. INFORMACJE DOTYCZĄCE BEZPIECZEŃSTWA.....	3
2. WSKAZÓWKI DOTYCZĄCE BEZPIECZEŃSTWA.....	5
3. OPIS URZĄDZENIA.....	8
4. PANEL STEROWANIA.....	9
5. PRZED PIERWSZYM UŻYCIEM.....	10
6. CODZIENNA EKSPLOATACJA.....	12
7. FUNKCJE ZEGARA.....	15
8. PROGRAMY AUTOMATYCZNE.....	16
9. KORZYSTANIE Z AKCESORIÓW.....	17
10. DODATKOWE FUNKCJE.....	21
11. WSKAZÓWKI I PORADY.....	23
12. KONSERWACJA I CZYSZCZENIE.....	45
13. ROZWIĄZYWANIE PROBLEMÓW.....	50
14. EFEKTYWNOŚĆ ENERGETYCZNA.....	53

Z MYŚLĄ O TOBIE

Dziękujemy za zakup urządzenia Electrolux. Jest ono owocem dziesięcioleci doświadczeń i innowacji. To pomysłowe i stylowe urządzenie zostało zaprojektowane z myślą o Tobie. Użytkując je, możesz mieć zawsze pewność uzyskania wspaniałych efektów.

Witamy w świecie marki Electrolux!

Zapraszamy na naszą witrynę internetową, aby:



Otrzymać wskazówki dotyczące użytkowania, broszury, pomoc w rozwiązywaniu problemów oraz informacje dotyczące serwisu:

www.electrolux.com/webselfservice



Zarejestrować swój produkt i uprościć jego obsługę serwisową:

www.registerelectrolux.com



Nabyć akcesoria, materiały eksploatacyjne i oryginalne części zamienne do swojego urządzenia:

www.electrolux.com/shop

OBSŁUGA KLIENTA

Zalecamy stosowanie oryginalnych części zamiennych.

Kontaktując się z autoryzowanym centrum serwisowym, należy przygotować poniższe dane: model, numer produktu, numer seryjny.

Stosowne informacje można znaleźć na tabliczce znamionowej.

 Ostrzeżenie / Przestroga – Informacje dotyczące bezpieczeństwa

 Ogólne informacje i wskazówki

 Informacje dotyczące środowiska naturalnego

Producent zastrzega sobie możliwość wprowadzenia zmian bez wcześniejszego powiadomienia.

1. ⚠ INFORMACJE DOTYCZĄCE BEZPIECZEŃSTWA

Przed przystąpieniem do instalacji i rozpoczęciem eksploatacji urządzenia należy uważnie zapoznać się z załączoną instrukcją obsługi. Producent nie odpowiada za obrażenia ciała ani szkody spowodowane nieprawidłową instalacją lub eksploatacją urządzenia. Należy zachować instrukcję obsługi w bezpiecznym i łatwo dostępnym miejscu do wykorzystania w przyszłości.

1.1 Bezpieczeństwo dzieci i osób o ograniczonych zdolnościach ruchowych, sensorycznych lub umysłowych

- Urządzenie mogą obsługiwać dzieci po ukończeniu ósmego roku życia oraz osoby o ograniczonych zdolnościach fizycznych, sensorycznych lub umysłowych, a także nieposiadające odpowiedniej wiedzy lub doświadczenia, jeśli będą one nadzorowane lub zostaną poinstruowane w zakresie bezpiecznego korzystania z urządzenia i będą świadome związanych z tym zagrożeń.
- Nie pozwalać dzieciom bawić się urządzeniem.
- Przechowywać opakowanie w miejscu niedostępnym dla dzieci lub pozbyć się go w odpowiedni sposób.
- Dzieciom i zwierzętom nie wolno zbliżać się do pracującego lub stygnącego urządzenia. Łatwo dostępne elementy urządzenia mocno się nagrzewają.
- Jeśli urządzenie wyposażono w blokadę uruchomienia, zaleca się jej włączenie.
- Dzieciom nie wolno zajmować się czyszczeniem ani konserwacją urządzenia bez odpowiedniego nadzoru.
- Dzieciom w wieku do 3 lat nie wolno zbliżać się do urządzenia podczas jego pracy.

1.2 Ogólne zasady bezpieczeństwa

- Instalacji urządzenia i wymiany jego przewodu zasilającego może dokonać wyłącznie osoba o odpowiednich kwalifikacjach.
- **OSTRZEŻENIE:** Urządzenie oraz jego nieosłonięte elementy nagrzewają się podczas pracy do wysokiej temperatury. Należy zachować ostrożność, aby uniknąć kontaktu z elementami grzejnymi. Dzieci poniżej 8 roku życia nie powinny znajdować się w pobliżu urządzenia, jeśli nie są pod stałym nadzorem.
- Podczas wyjmowania i wkładania akcesoriów lub naczyń należy zawsze używać rękawic kuchennych.
- Przed przystąpieniem do konserwacji urządzenia należy odłączyć je od zasilania.
- Aby uniknąć porażenia prądem, przed przystąpieniem do wymiany żarówki należy upewnić się, że urządzenie jest wyłączone.
- Nie czyścić urządzenia za pomocą myjek parowych.
- Do czyszczenia szyb w drzwiach nie należy używać ściernych środków czyszczących ani ostrych, metalowych myjek, ponieważ mogą one porysować powierzchnię, co może skutkować pęknięciem szkła.
- Jeśli przewód zasilający jest uszkodzony, musi wymienić go producent, autoryzowane centrum serwisowe lub inna wykwalifikowana osoba, aby zapobiec zagrożeniu porażeniem prądem.
- Aby wymontować prowadnice blach, należy odciągnąć najpierw ich przednią, a następnie tylną część od bocznych ścianek. Zamontować prowadnice blach w odwrotnej kolejności.
- Należy stosować wyłącznie termosondę zalecaną do danego modelu urządzenia.

2. WSKAZÓWKI DOTYCZĄCE BEZPIECZEŃSTWA

2.1 Instalacja



OSTRZEŻENIE!

Urządzenie może zainstalować wyłącznie wykwalifikowana osoba.

- Usunąć wszystkie elementy opakowania.
- Nie instalować ani nie używać uszkodzonego urządzenia.
- Należy postępować zgodnie z instrukcją instalacji dołączonej do urządzenia.
- Zachować ostrożność podczas przenoszenia urządzenia, ponieważ jest ono ciężkie. Należy zawsze stosować rękawice ochronne i mieć na stopach pełne obuwie.
- Nigdy nie ciągnąć urządzenia za uchwyt.
- Zachować minimalne odstępstwa od innych urządzeń i mebli.
- Należy zadbać o to, aby meble itp. znajdujące się obok urządzenia i nad nim spełniały odpowiednie wymogi bezpieczeństwa.
- Boki urządzenia powinny sąsiadować z urządzeniami lub meblami o tej samej wysokości.
- Nie stosować rozgałęźników ani przedłużaczy.
- Należy zwrócić uwagę, aby nie uszkodzić wtyczki ani przewodu zasilającego. Wymiany przewodu zasilającego można dokonać wyłącznie w naszym autoryzowanym centrum serwisowym.
- Przewody zasilające nie mogą dotykać drzwi urządzenia, zwłaszcza gdy drzwi są mocno rozgrzane.
- Zarówno dla elementów znajdujących się pod napięciem, jak i zaizolowanych części, zabezpieczenie przed porażeniem prądem należy zamocować w taki sposób, aby nie można go było odłączyć bez użycia narzędzi.
- Podłączyć wtyczkę do gniazda elektrycznego dopiero po zakończeniu instalacji. Należy zadbać o to, aby w zainstalowanym urządzeniu wtyczka przewodu zasilającego była łatwo dostępna.
- Jeśli gniazdo elektryczne jest obluzowane, nie wolno podłączać do niego wtyczki.
- Odłączając urządzenie, nie ciągnąć za przewód zasilający. Należy zawsze ciągnąć za wtyczkę sieciową.
- Konieczne jest zastosowanie odpowiednich wyłączników obwodu zasilania: wyłączniki automatyczne, bezpieczniki topikowe (typu wykręcane – wyjmowane z oprawki), wyłączniki różnicowo-prądowe (RCD) oraz styczniki.
- W instalacji elektrycznej należy zastosować wyłącznik obwodu umożliwiający odłączenie urządzenia od zasilania na wszystkich biegunach. Wyłącznik obwodu musi mieć rozwarcie styków wynoszące minimum 3 mm.
- Urządzenie spełnia wymogi dyrektyw EWG.

2.2 Podłączenie do sieci elektrycznej



OSTRZEŻENIE!

Występuje zagrożenie pożarem i porażeniem prądem elektrycznym.

- Wszystkie połączenia elektryczne powinien wykonać wykwalifikowany elektryk.
- Urządzenie musi być uziemione.
- Należy upewnić się, że informacje o podłączeniu elektrycznym podane na tabliczce znamionowej są zgodne z parametrami instalacji zasilającej. W przeciwnym razie należy skontaktować się z elektrykiem.
- Należy używać wyłącznie prawidłowo zamontowanego gniazda elektrycznego z uziemieniem.

2.3 Obsługa



OSTRZEŻENIE!

Niebezpieczeństwo odniesienia obrażeń ciała, oparzenia, porażenia prądem lub wybuchu.

- Urządzenie jest przeznaczone wyłącznie do użytku domowego.
- Nie zmieniać parametrów technicznych urządzenia.
- Należy upewnić się, że otwory wentylacyjne są drożne.
- Nie pozostawiać włączonego urządzenia bez nadzoru.
- Wyłączać urządzenie po każdym użyciu.
- Podczas pracy urządzenia należy zachować ostrożność przy otwieraniu jego drzwi. Może dojść do uwolnienia gorącego powietrza.
- Nie obsługiwać urządzenia mokrymi rękami lub jeśli ma ono kontakt z wodą.
- Nie opierać się o otwarte drzwi urządzenia.
- Nie używać urządzenia jako powierzchni roboczej ani miejsca do przechowywania przedmiotów.
- Należy ostrożnie otwierać drzwi urządzenia. Stosowanie składników zawierających alkohol może spowodować powstanie mieszanek alkoholu i powietrza.
- Podczas otwierania drzwi urządzenia nie wolno zbliżać do niego iskrzących przedmiotów ani otwartego płomienia.
- Nie umieszczać w urządzeniu, na nim ani w jego pobliżu łatwopalnych substancji ani przedmiotów nasączonych łatwopalnymi substancjami.
- Nie używać funkcji kuchenki mikrofalowej do wstępnego ogrzania piekarnika.



OSTRZEŻENIE!

Występuje zagrożenie uszkodzenia urządzenia.

- Aby zapobiec uszkodzeniu lub odbarwieniu się emalii:

- Nie należy kłaść naczyń ani innych przedmiotów bezpośrednio na dnie urządzenia.
- Nie należy kłaść folii aluminiowej bezpośrednio na dnie urządzenia.
- Nie należy wlewać wody bezpośrednio do rozgrzanego urządzenia.
- Nie należy pozostawiać wilgotnych naczyń ani potraw w urządzeniu po zakończeniu pieczenia.
- Należy zachować ostrożność podczas wyjmowania i wkładania akcesoriów.
- Odbarwienie emalii nie ma wpływu na działanie urządzenia.
- Do pieczenia wilgotnych ciast należy używać głębokiej blachy. Sok z owoców może trwale zaplamieć emalię.
- Urządzenie jest przeznaczone wyłącznie do przyrządzania potraw. Nie wolno go używać do innych celów, takich jak np. ogrzewanie pomieszczeń.
- Podczas pieczenia drzwi piekarnika powinny być zawsze zamknięte.
- Jeśli urządzenie zainstalowano za ścianką meblową (np. za drzwiami szafki), drzwi nie wolno zamykać podczas użytkowania urządzenia. Połączenie wysokiej temperatury i wilgoci wewnątrz zamkniętego mebla może doprowadzić do uszkodzenia urządzenia, mebla lub podłogi. Nie zamykać drzwi szafki, aż urządzenie całkowicie ostygnie po użyciu.

2.4 Pieczenie parowe



OSTRZEŻENIE!

Występuje zagrożenie poparzeniem i uszkodzenia urządzenia.

- Wydostająca się para może wywołać poparzenia:
 - Gdy funkcja jest włączona, należy zachować ostrożność przy otwieraniu drzwi urządzenia. Może dojść do uwolnienia pary.
 - Po zakończeniu pieczenia parowego otworzyć drzwi z zachowaniem ostrożności.

2.5 Konserwacja i czyszczenie



OSTRZEŻENIE!

Występuje zagrożenie odniesieniem obrażeń, pożarem lub uszkodzeniem urządzenia.

- Przed przystąpieniem do konserwacji należy wyłączyć urządzenie i wyjąć wtyczkę przewodu zasilającego z gniazda elektrycznego.
- Upewnić się, że urządzenie ostygło. Występuje zagrożenie pęknięciem szyb w drzwiach urządzenia.
- Jeśli szyba pęknie, należy ją niezwłocznie wymienić. Należy skontaktować się z autoryzowanym centrum serwisowym.
- Aby zapobiec uszkodzeniu powierzchni urządzenia, należy regularnie ją czyścić.
- Czyścić urządzenie za pomocą wilgotnej szmatki. Stosować wyłącznie obojętne środki czyszczące. Nie używać żadnych produktów ściernych, myjek do szorowania, rozpuszczalników ani metalowych przedmiotów.
- Stosując aerozol do piekarników, należy przestrzegać wskazówek dotyczących bezpieczeństwa umieszczonych na opakowaniu.
- Nie używać detergentów do czyszczenia emalii katalitycznej (jeśli dotyczy).

2.6 Wewnętrzne oświetlenie

- Żarówka zwykła lub halogenowa zastosowana w tym urządzeniu jest

przeznaczona wyłącznie do urządzeń domowych. Nie należy używać jej do oświetlania pomieszczeń.



OSTRZEŻENIE!

Niebezpieczeństwo porażenia prądem.

- Przed przystąpieniem do wymiany żarówki należy odłączyć urządzenie od źródła zasilania.
- Używać wyłącznie żarówek tego samego typu.

2.7 Utylizacja



OSTRZEŻENIE!

Występuje zagrożenie odniesieniem obrażeń ciała lub uduszeniem.

- Odłączyć urządzenie od źródła zasilania.
- Odciąć przewód zasilający blisko urządzenia i oddać do utylizacji.
- Wymontować zatrzask drzwi, aby uniemożliwić zamknięcie się dziecka lub zwierzęcia w urządzeniu.

2.8 Serwis

- Należy skontaktować się z autoryzowanym punktem serwisowym, który naprawi urządzenie.
- Należy stosować wyłącznie oryginalne części zamienne.

3. OPIS URZĄDZENIA

3.1 Informacje ogólne

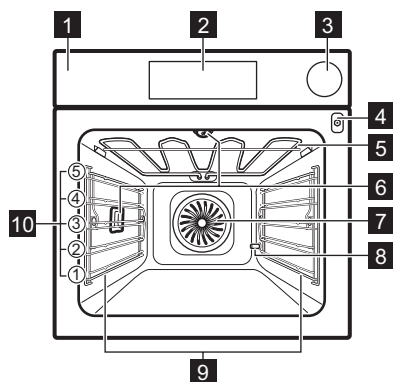

- 1 Panel sterowania
- 2 Sterowanie elektroniczne
- 3 Szuflada na wodę
- 4 Gniazdo termosondy
- 5 Grzałka
- 6 Oświetlenie
- 7 Wentylator
- 8 Odkamienianie wylotu rurki
- 9 Prowadnice blach, wyjmowane
- 10 Poziomy umieszczenia potraw

3.2 Akcesoria

Ruszt

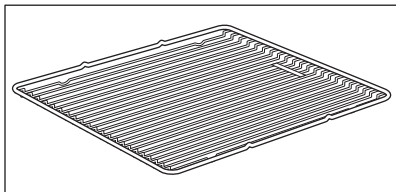

Do ustawiania naczyń, form do ciast oraz do pieczenia mięs.

Blacha do pieczenia ciasta

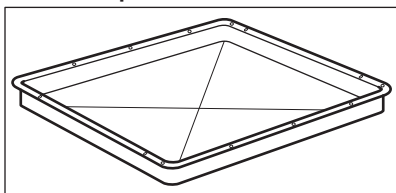

Do pieczenia ciast i ciastek.

Głęboka blacha

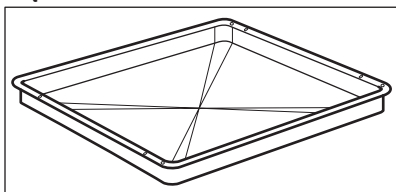

Do pieczenia mięsa lub ciasta oraz do zbierania skapującego tłuszczu.

Termosonda

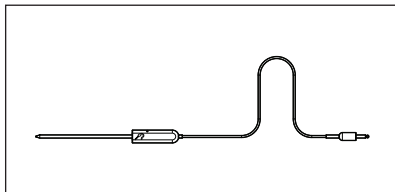

Do mierzenia stopnia upieczenia potrawy.

Prowadnice teleskopowe

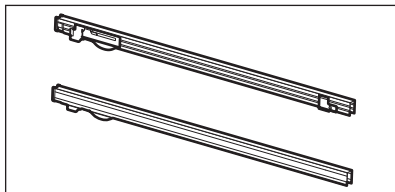

Do umieszczania rusztów i blach do ciasta.

4.2 Wyświetlacz

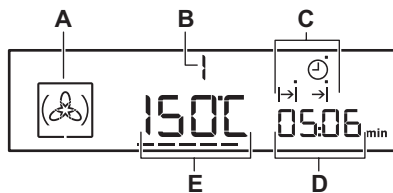

- A. Symbol funkcji piekarnika
- B. Numer funkcji/programu piekarnika
- C. Wskaźniki funkcji zegara (patrz tabela „Funkcje zegara”)
- D. Wskazanie zegara/ciepła resztkowego
- E. Wskazanie temperatury/aktualnej godziny

Inne wskazania wyświetlacza:

Symbol	Nazwa	Opis
	Program automatyczny	Pozwala wybrać program automatyczny.
	Ulubiony program	Uruchomiony jest ulubiony program.
h / min	godz. / min	Uruchomiona jest funkcja zegara.
---	Wskaźnik nagrzewania/ciepła resztkowego	Wskazuje poziom temperatury w komorze urządzenia.
	Temperatura/szybkie nagrzewanie	Funkcja jest włączona.
	Temperatura	Pozwala sprawdzić lub zmienić temperaturę.
	Czujka temperatury	Czujka temperatury jest podłączona do gniazda czujki temperatury.
	Minutnik	Uruchomiona jest funkcja minutnika.
	Wskaźnik szuflady na wodę	Pokazuje poziom wody

4.3 Wskaźnik nagrzewania

Po włączeniu funkcji piekarnika na wyświetlaczu pojawiają się linie ----. Linie sygnalizują wzrost lub spadek temperatury w urządzeniu.

Gdy urządzenie osiągnie ustawioną temperaturę, linie znikają z wyświetlacza.

5. PRZED PIERWSZYM UŻYCIEM



OSTRZEŻENIE!
Patrz rozdział dotyczący bezpieczeństwa.



Patrz rozdział „Konserwacja i czyszczenie”.

5.1 Czyszczenie wstępne

Wyjąć z urządzenia wszystkie akcesoria i prowadnice blach.

Wyczyścić urządzenie i akcesoria przed pierwszym użyciem.

Umieścić akcesoria i wyjmowane prowadnice blach w początkowym położeniu.

5.2 Ustawianie czasu

Po pierwszym podłączeniu do zasilania na wyświetlaczu na kilka sekund pojawią się wszystkie symbole. Przez kolejnych kilka sekund będzie wyświetlana informacja o wersji oprogramowania.

Gdy zniknie informacja o wersji oprogramowania, na wyświetlaczu pojawi się „h” i godzina „12:00”. Wskazanie „12” będzie migać.

1. Dotknąć \wedge lub \vee , aby ustawić godzinę.
2. Dotknąć OK.
3. Dotknąć \wedge lub \vee , aby ustawić minuty.
4. Dotknąć OK lub \odot .

Na wyświetlaczu temperatury/zegara pojawi się ustawiona godzina.

5.3 Zmiana ustawienia czasu

Ustawienie aktualnej godziny można zmienić tylko wtedy, gdy urządzenie jest wyłączone.

Dotknąć \odot .

\odot miga na wyświetlaczu.

Aby zmienić aktualny czas, patrz „Ustawianie czasu”.

5.4 Ustawianie twardości wody

Po podłączeniu urządzenia do gniazda zasilania należy ustawić twardość wody.

W poniższej tabeli znajduje się zestawienie zakresów twardości wody z odpowiadającą im zawartością wapnia (mmol/l) oraz jakością wody.

Twardość wody		Zawartość wapnia (mmol/l)	Zawartość wapnia (mg/l)	Klasyfikacja wody
Klasa	dH			
1	0 - 7	0 - 1,3	0 - 50	Miękka
2	7 - 14	1,3 - 2,5	50 - 100	Średnio twarda
3	14 - 21	2,5 - 3,8	100 - 150	Twarda
4	ponad 21	ponad 3,8	ponad 150	Bardzo twarda

Jeśli twardość wody przekracza wartości podane w tabeli, należy napełniać szufładę wodą butelkowaną.

1. Wziąć czterokolorowy pasek dołączony do zestawu do gotowania na parze w piekarniku.
2. Zanurzyć wszystkie strefy reagowania paska w wodzie na około 1 sekundę.
Nie umieszczać paska pod bieżącą wodą!
3. Wstrząsnąć paskiem, aby pozbyć się nadmiaru wody.
4. Po 1 minucie sprawdzić twardość wody według poniższej tabeli. Kolory stref reagowania będą się w dalszym ciągu zmieniać po upływie 1

minuty. Nie należy uwzględniać tych zmian podczas pomiaru.

5. Ustawić twardość wody w menu ustawień. Patrz „Użycie menu ustawień”.

Pasek testowy	Twardość wody
	1
	2
	3
	4

Czarne kwadraty w tabeli odpowiadają czerwonym kwadratom na pasku testowym.

Poziom twardości wody można zmienić w menu ustawień.

Nie ma potrzeby ponownego ustawiania twardości wody po wystąpieniu przerwy w zasilaniu.

6. CODZIENNA EKSPLOATACJA



OSTRZEŻENIE!









Patrz rozdział dotyczący bezpieczeństwa.









- tryb ręczny
- programy automatyczne

6.1 Obsługa urządzenia

W celu obsługi urządzenia można wybrać:



6.2 Funkcje piekarnika

Funkcja piekarnika	Zastosowanie
 Termoobieg	Do pieczenia na trzech poziomach jednocześnie oraz do suszenia żywności. Ustawić temperaturę o 20-40°C niższą niż dla funkcji Górna / dolna grzałka.
 Pizza	Do pieczenia na jednym poziomie dań wymagających intensywnego przyrumienienia i kruchego spodu. Ustawić temperaturę o 20-40°C niższą niż dla funkcji Górna / dolna grzałka.
 Termoobieg (niska temp.)	Do przyrządzania delikatnych, soczystych pieczeni.
 Górna/dolna grzałka	Do pieczenia mięsa lub ciasta na jednym poziomie.
 Potrawy mrożone	Do przyrządzania produktów gotowych, takich jak frytki, pieczone ziemniaki w ćwiartkach, sajgonki.
 Turbo grill	Do pieczenia większych kawałków mięsa lub drobiu z kością na jednym poziomie. Również do przyrządzania zapiekanek i przyrumieniania.
 Grill	Do grillowania płaskich potraw i opiekania chleba.
 Szybki grill	Do grillowania potraw płaskich w dużych ilościach i do opiekania chleba.

Funkcja piekarnika	Zastosowanie
	Podtrzymywanie temp. Do utrzymywania temperatury potraw.
	Grzałka dolna Do pieczenia ciast na kruchym spodzie oraz do pasteryzowania żywności.
	Rozmrażanie Tej funkcji można użyć do rozmrażania potraw mrożonych, takich jak warzywa i owoce. Czas rozmrażania uzależniony jest od ilości i grubości mrożonej potrawy.
	Termoobieg + para Oszczędzanie energii podczas pieczenia oraz do pieczenia w formach na jednym poziomie piekarnika. Na podstawie tej funkcji określana była klasa energetyczna urządzenia zgodnie z normą EN 60350-1. Konieczne jest uprzednie ustawienie czasu pieczenia. W celu uzyskania dodatkowych informacji o zalecanych ustawieniach należy zapoznać się z tabelami pieczenia.
	Chleb Tej funkcji można użyć do wypieku chleba i bułek, których chrupiąca skórka i kolor przypominają będą pieczywo z profesjonalnej piekarni.
	Regeneracja Parowe odgrzewanie potraw zapobiega wysychaniu powierzchni oraz umożliwia delikatny i równomierny przepływ ciepła, wydobywając smak i aromat jak w świeżych potrawach. Tej funkcji można użyć do odgrzewania potraw bezpośrednio na talerzu. Jednocześnie można odgrzewać potrawy na więcej niż jednym talerzu, na różnych poziomach.
	Pieczenie parowe (25/75) Do wypieku chleba, pieczenia dużych kawałków mięsa lub podgrzewania potraw schłodzonych i mrożonych.
	Pieczenie parowe (50/50) Do potraw z dużą zawartością wody oraz do parzonej ryby, sosu królewskiego i terrin.
	Gotowanie na parze Do warzyw, ryb, ziemniaków, ryżu, makaronów i innych dań specjalnych.

6.3 Ustawianie funkcji piekarnika

1. Włączyć urządzenie za pomocą . Na wyświetlaczu pojawi się ustawiona temperatura, symbol oraz numer funkcji piekarnika.

- Dotknąć  lub , aby ustawić funkcję piekarnika.
- Dotknąć  lub urządzenie uruchomi się automatycznie po pięciu sekundach.



Jeśli po włączeniu urządzenia nie zostanie ustawiona żadna funkcja ani program, urządzenie wyłączy się automatycznie po upływie 20 sekund.

6.4 Zmiana temperatury

Dotknąć \wedge lub \vee , aby zmienić temperaturę skokowo o 5°C. Gdy urządzenie osiągnie ustawioną temperaturę, zostaną wyemitowane trzy sygnały dźwiękowe i zgaśnie wskaźnik nagrzewania.

6.5 Sprawdzanie temperatury

Temperaturę w urządzeniu można sprawdzić, gdy działa funkcja lub program.

1. Dotknąć \downarrow . Na wyświetlaczu temperatury/czasu zostanie pokazana temperatura w urządzeniu.
2. Dotknąć OK, aby powrócić do ustawionej temperatury lub zostanie ona wyświetlona automatycznie po pięciu sekundach.

6.6 Funkcja szybkiego nagrzewania



Nie wkładać żywności do piekarnika, gdy włączona jest funkcja szybkiego nagrzewania.

Funkcja szybkiego nagrzewania nie jest dostępna z każdą funkcją piekarnika. Jeśli funkcja szybkiego nagrzewania nie współpracuje z aktualnie ustawioną funkcją, emitowany jest sygnał dźwiękowy, o ile w menu ustawień włączone są dźwięki błędów. Patrz „Użycie menu ustawień”.

Funkcja szybkiego nagrzewania skraca czas nagrzewania.

Aby włączyć funkcję szybkiego nagrzewania, należy dotknąć i

przytrzymać \downarrow przez ponad trzy sekundy.

Jeżeli włączona jest funkcja szybkiego nagrzewania, migają poziome paski na wyświetlaczu, sygnalizując jej działanie.

6.7 Pieczenie parowe

Pokrywa szuflady na wodę znajduje się w panelu sterowania.





OSTRZEŻENIE!

Należy używać wyłącznie wody. Nie używać wody filtrowanej (demineralizowanej) ani destylowanej.

1. Nacisnąć pokrywę szuflady na wodę, aby ją otworzyć.
2. Napełnić szufladę zimną wodą do maksymalnego poziomu (około 950 ml), aż rozlegnie się sygnał dźwiękowy lub pojawi się komunikat na wyświetlaczu. Taka ilość wody wystarcza na około 50 minut. Nie przekraczać maksymalnej pojemności szuflady na wodę. Grozi to wyciekami wody, jej rozlaniem i uszkodzeniem mebli.
3. Wsunąć szufladę na wodę do pierwotnego położenia.
4. Włączyć urządzenie.
5. Ustawić funkcję pieczenia parowego (patrz tabela „Funkcje piekarnika”) i temperaturę.
6. W razie potrzeby dotknąć \downarrow , aby ustawić funkcję CZAS \rightarrow lub KONIEC \rightarrow (patrz „Ustawianie funkcji KONIEC” lub „Ustawianie funkcji CZAS”). Para pojawi się po około 2 minutach. Gdy urządzenie osiągnie ustawioną temperaturę, rozlegnie się sygnał dźwiękowy. Sygnał dźwiękowy rozlegnie się ponownie po zakończeniu pieczenia.
7. Dotknąć \downarrow , aby wyłączyć sygnał dźwiękowy i urządzenie.

7. FUNKCJE ZEGARA

7.1 Tabela funkcji zegara

Funkcja zegara	Zastosowanie
 AKTUALNA GODZINA	Wyświetlanie aktualnej godziny. Aby zmienić aktualny czas, patrz „Ustawianie czasu”.
 CZAS	Ustawianie czasu pracy urządzenia.
 KONIEC	Ustawianie czasu wyłączenia urządzenia. Funkcje Czas i Koniec można włączyć jednocześnie (Opóźnienie), jeśli urządzenie ma w późniejszym czasie włączyć się i wyłączyć automatycznie.



7.2 Stoper

-  Stoper nie jest włączony, gdy ustawione są funkcje Czas i Koniec.

Stoper uruchamia się, gdy urządzenie zaczyna się nagrzewać.



Aby wyzerować Stoper, dotknąć jednocześnie \vee i \wedge , aż na wyświetlaczu pojawi się wskazanie „00:00” i Stoper zacznie ponownie odliczać czas.

7.3 Ustawianie funkcji CZAS

1. Włączyć urządzenie i ustawić funkcję piekarnika oraz temperaturę.
2. Dotknąć kilkakrotnie , aż na wyświetlaczu pojawi się wskazanie .

Na wyświetlaczu zacznie migać .

3. Za pomocą \wedge lub \vee ustawić minuty dla funkcji CZAS.
4. Dotknąć **OK**, aby potwierdzić.
5. Za pomocą \wedge lub \vee ustawić godziny dla funkcji CZAS.



-  Po dotknięciu  podczas ustawiania funkcji CZAS urządzenie przejdzie do ustawień funkcji KONIEC.

6. Gdy upłynie ustawiony czas, przez dwie minuty będzie emitowany sygnał dźwiękowy.

 i ustawiony czas zaczną migać na wyświetlaczu. Urządzenie wyłączy się.

7. Dotknąć pola czujnika, aby wyłączyć sygnał dźwiękowy.
8. Wyłączyć urządzenie.

7.4 Ustawianie funkcji KONIEC

1. Włączyć urządzenie i ustawić funkcję piekarnika oraz temperaturę.
2. Dotknąć kilkakrotnie , aż na wyświetlaczu pojawi się wskazanie .

Na wyświetlaczu zacznie migać .

3. Za pomocą \wedge lub \vee ustawić funkcję KONIEC, a następnie potwierdzić **OK**. Najpierw należy ustawić minuty, a później godziny. Gdy upłynie ustawiony czas, przez dwie minuty będzie emitowany sygnał dźwiękowy. Symbol  i ustawienie czasu będą migać na wyświetlaczu. Urządzenie wyłączy się.
4. Dotknąć pola czujnika, aby wyłączyć sygnał dźwiękowy.
5. Wyłączyć urządzenie.







7.5 Ustawianie MINUTNIKA

Funkcja MINUTNIK służy do odliczania czasu (maksymalnie 2 godz. 30 min). Funkcja nie ma wpływu na działanie piekarnika. MINUTNIK można ustawić w

dowolnej chwili – również wtedy, gdy urządzenie jest wyłączone.

1. Dotknąć .

Na wyświetlaczu miga  i wartość „00”.





2. Użyć  do przełączania między opcjami. Najpierw należy ustawić sekundy, a następnie minuty i godziny.
3. Za pomocą  lub  ustawić czas dla MINUTNIKA, a następnie użyć , aby potwierdzić.
4. Dotknąć jednocześnie  i , aby wyzerować ustawiony czas.
5. Dotknąć OK lub MINUTNIK uruchomi się automatycznie po pięciu sekundach.

Gdy upłynie ustawiony czas, przez dwie minuty będzie emitowany sygnał dźwiękowy, a na wyświetlaczu będzie



migać „00:00” i .

6. Dotknąć pola czujnika, aby wyłączyć sygnał dźwiękowy.

7.6 Ustawianie funkcji Opóźnienie

Funkcje CZAS TRWANIA  i KONIEC  można stosować jednocześnie, jeśli urządzenie ma być włączone i wyłączone automatycznie w późniejszym czasie. W takim przypadku najpierw należy ustawić funkcję CZAS , a następnie funkcję KONIEC  (patrz „Ustawianie funkcji CZAS” i „Ustawianie funkcji KONIEC”).



Gdy zostanie włączona funkcja Opóźnienie, wtedy na wyświetlaczu pojawi się statyczny symbol funkcji piekarnika  z kropką i . Kropka na wyświetlaczu zegara/ciepła resztkowego sygnalizuje włączoną funkcję zegara.

8. PROGRAMY AUTOMATYCZNE



OSTRZEŻENIE!

Patrz rozdział dotyczący bezpieczeństwa.

Dostępnych jest 9 programów automatycznych. Programy lub przepisy automatyczne należy stosować w

sytuacji, gdy użytkownik nie ma doświadczenia w przygotowywaniu danej potrawy. Wyświetlacz pokazuje domyślne czasy pieczenia dla poszczególnych programów automatycznych.

8.1 Programy automatyczne

Numer programu	Nazwa programu
1	WARZYWA TRADYCYJNE
2	ZAPIEKANKA ZIEMNIACZANA
3	BIĄŁY CHLEB
4	GOTOWANA RYBA (PSTRĄG)
5	PIECZEŃ WOŁOWA
6	KURCZAK CAŁY
7	PIZZA
8	BABECZKI
9	QUICHE LORRAINE

8.2 Przepisy w Internecie



Przepisy dla programów automatycznych dostępnych w tym urządzeniu można znaleźć na naszej witrynie internetowej. Aby znaleźć odpowiednią książkę kucharską, należy sprawdzić numer produktu podany na tabliczce znamionowej umieszczonej na obramowaniu komory piekarnika.

8.3 Programy automatyczne

1. Włączyć urządzenie.
 2. Dotknąć .
- Na wyświetlaczu pojawi się numer programu automatycznego (1 – 9).
3. Dotknąć \wedge lub \vee , aby wybrać program automatyczny.
 4. Dotknąć OK lub odczekać pięć sekund, aż urządzenie uruchomi się automatycznie.
 5. Gdy upłynie ustawiony czas, przez dwie minuty będzie emitowany sygnał dźwiękowy. Symbol $\rightarrow|$ zacznie migać.
 6. Dotknąć pola czujnika, aby wyłączyć sygnał dźwiękowy.
 7. Wyłączyć urządzenie.

8.4 Programy automatyczne z wprowadzaniem ciężaru

Jeżeli wprowadzono ciężar mięsa, urządzenie oblicza czas pieczenia.

1. Włączyć urządzenie.
2. Dotknąć .
3. Dotknąć \wedge lub \vee , aby ustawić program z wprowadzaniem ciężaru.

Wyświetlacz pokazuje: czas pieczenia, symbol funkcji Czas $\rightarrow|$, domyślny ciężar, jednostkę miary (kg, g).

4. Dotknąć OK lub urządzenie automatycznie zapisze ustawienia po pięciu sekundach. Urządzenie włączy się.
5. Domyślne ustawienie ciężaru można zmienić za pomocą \wedge lub \vee . Dotknąć OK.
6. Gdy upłynie ustawiony czas, przez dwie minuty będzie emitowany sygnał dźwiękowy. Będzie również migać $\rightarrow|$.
7. Dotknąć pola czujnika, aby wyłączyć sygnał dźwiękowy.
8. Wyłączyć urządzenie.

8.5 Programy automatyczne z termosondą (wybrane modele)

Dla programów z termosondą temperatura wewnątrz produktu jest ustawiona domyślnie. Program zakończy się, gdy urządzenie osiągnie ustawioną temperaturę wewnątrz produktu.

1. Włączyć urządzenie.
 2. Dotknąć .
 3. Podłączyć termosondę. Patrz „Termosonda.”
 4. Dotknąć \wedge lub \vee , aby ustawić program z termosondą.
- Na wyświetlaczu pojawi się czas pieczenia, $\rightarrow|$ oraz \curvearrowright .
5. Dotknąć OK lub urządzenie automatycznie zapisze ustawienia po pięciu sekundach. Gdy upłynie ustawiony czas, przez dwie minuty będzie emitowany sygnał dźwiękowy. Będzie również migać $\rightarrow|$.
 6. Dotknąć dowolne pole czujnika lub otworzyć drzwi, aby wyłączyć sygnał dźwiękowy.
 7. Wyłączyć urządzenie.

9. KORZYSTANIE Z AKCESORIÓW



OSTRZEŻENIE!
Patrz rozdział dotyczący bezpieczeństwa.

9.1 Czujka temperatury

Do ustawienia są dwie wartości temperatur: temperatura piekarnika oraz temperatura wewnątrz produktu.

Czujka temperatury mierzy temperaturę wewnątrz mięsa. Gdy mięso osiąga ustawioną temperaturę, urządzenie wyłącza się.



UWAGA!

Należy używać wyłącznie czujki temperatury dostarczonej wraz z urządzeniem lub odpowiednich części zamiennych.



Podczas pieczenia czujka temperatury musi pozostać w mięsie, a jej wtyczka musi być podłączona do gniazda w urządzeniu.

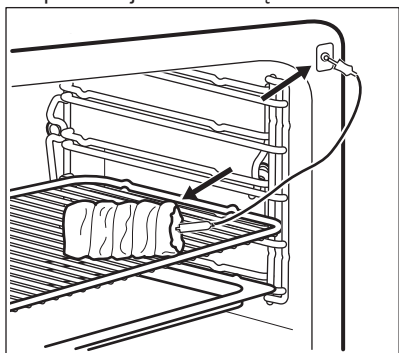

1. Włączyć urządzenie.
2. Włożyć końcówkę czujki temperatury (z symbolem  na uchwycie) w środek mięsa.
3. Włożyć wtyczkę czujki temperatury do gniazda znajdującego się na przedniej ściance urządzenia.







Na wyświetlaczu zacznie migać  i pojawi się domyślnie ustawiona temperatura wewnątrz produktu. Przy pierwszym włączeniu będzie to 60°C, natomiast przy każdym kolejnym – ostatnio ustawiona wartość.



Włożenie wtyczki czujki temperatury do gniazda powoduje anulowanie ustawień funkcji zegara.

4. Dotknąć  lub , aby ustawić temperaturę wewnątrz produktu.
5. Dotknąć **OK** lub odczekać 5 sekund na automatyczne zapisanie ustawień.



Temperaturę wewnątrz produktu można ustawić tylko wtedy, gdy miga symbol . Jeśli przed ustawieniem temperatury wewnątrz produktu na wyświetlaczu nie migał symbol , należy dotknąć  i  lub , aby ustawić nową wartość.

6. Ustawić funkcję i temperaturę piekarnika.

Na wyświetlaczu pojawi się aktualna temperatura wewnątrz produktu oraz symbol nagrzewania .

Gdy urządzenie oblicza przybliżony czas, na wyświetlaczu odliczany jest czas bieżący. Po pierwszym obliczeniu na wyświetlaczu pokazywany jest przybliżony czas pieczenia. Urządzenie kontynuuje obliczanie czasu pieczenia w trakcie pieczenia. Wyświetlany czas jest okresowo aktualizowany.

i W przypadku pieczenia z wykorzystaniem czujki temperatury można zmienić temperaturę widoczną na wyświetlaczu. Po włożeniu wtyczki czujki temperatury do gniazda i ustawieniu funkcji piekarnika oraz temperatury, na wyświetlaczu pokazywana jest aktualna temperatura wewnątrz produktu.

Dotknąć kilkakrotnie , aby wyświetlić trzy inne wskazania temperatury:

- ustawioną temperaturę wewnątrz produktu
- aktualną temperaturę piekarnika
- aktualną temperaturę wewnątrz produktu.

Gdy temperatura wewnątrz produktu osiągnie zadaną wartość, przez dwie minuty będzie emitowany sygnał dźwiękowy, a  miga. Urządzenie wyłączy się.

7. Dotknąć pole czujnika, aby wyłączyć sygnał dźwiękowy.
8. Wyciągnąć wtyczkę czujki temperatury z gniazda i wyjąć mięso z urządzenia.



OSTRZEŻENIE!

Podczas wyjmowania czujki temperatury należy zachować ostrożność. Czujka jest gorąca. Występuje zagrożenie poparzeniem.

9.2 Wkładanie akcesoriów

Ruszt:

Wsunąć ruszt między prowadnice jednego z poziomów umieszczania potraw; upewnić się, że nóżki są skierowane w dół.

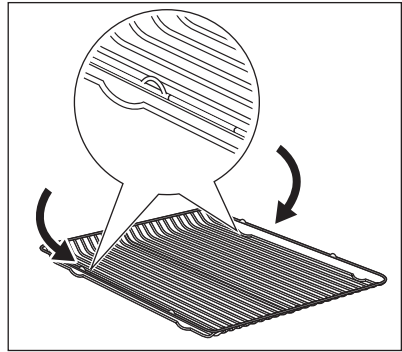

Głęboka blacha:

Wsunąć głęboką blachę między prowadnice jednego z poziomów umieszczania potraw.

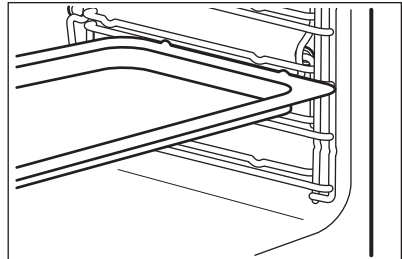

Ruszt wraz z głęboką blachą:

Wsunąć głęboką blachę między prowadnice blachy, a ruszt między prowadnice powyżej.

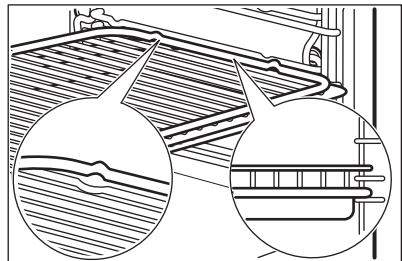



Wszystkie akcesoria mają na górnej stronie prawej i lewej krawędzi niewielkie występy poprawiające bezpieczeństwo. Występy służą także jako zabezpieczenie przed wypadnięciem. Wysoka krawędź wokół rusztu zapobiega zsuwaniu się naczyń.

9.3 Prowadnice teleskopowe – wkładanie akcesoriów

Prowadnice teleskopowe ułatwiają wkładanie i wyjmowanie akcesoriów.



UWAGA!
Nie myć prowadnic teleskopowych w zmywarce. Nie smarować prowadnic teleskopowych.



UWAGA!
Przed zamknięciem drzwi upewnić się, że prowadnice teleskopowe zostały całkowicie wsunięte do wnętrza urządzenia.

Ruszt:

Umieścić ruszt na prowadnicach teleskopowych w taki sposób, aby jego nóżki były skierowane w dół.



Wysoka krawędź wokół rusztu stanowi specjalne zabezpieczenie zapobiegające zsuwaniu się naczyń.

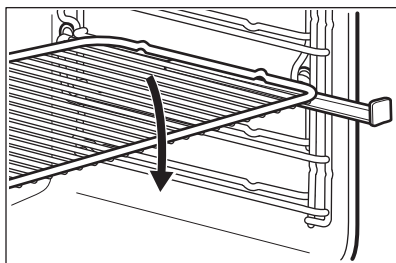

Błacha do pieczenia ciasta lub głęboka blacha:

Umieścić blachę do pieczenia ciasta lub głęboką blachę na prowadnicach teleskopowych.

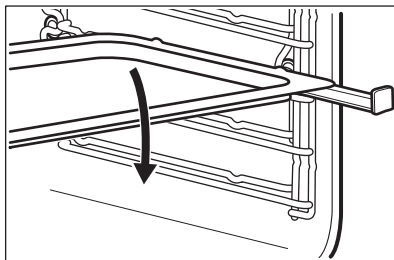

Ruszt wraz z głęboką blachą:

Umieścić ruszt na głębokiej blasze. Umieścić ruszt wraz z głęboką blachą na prowadnicach teleskopowych.

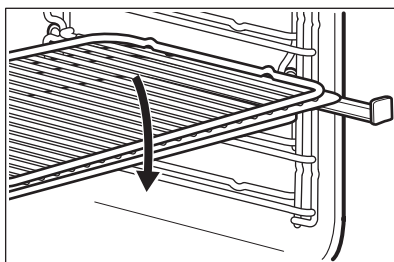

10. DODATKOWE FUNKCJE

10.1 Użycie funkcji Program ulubiony

Funkcja ta służy do zapisywania ulubionych ustawień temperatury oraz czasu dla funkcji lub programu piekarnika.

1. Ustawić temperaturę i czas dla funkcji lub programu piekarnika.
2. Dotknąć i przytrzymać przez ponad trzy sekundy ☆. Zabrzmi sygnał dźwiękowy.
3. Wyłączyć urządzenie.

- **Aby włączyć funkcję**, należy dotknąć ☆. Urządzenie uruchomi ulubiony program użytkownika.



Gdy funkcja jest włączona, istnieje możliwość zmiany czasu i temperatury.

- **Aby wyłączyć funkcję**, należy dotknąć ①. Urządzenie wyłączy ulubiony program użytkownika.

10.2 Użycie funkcji Blokada uruchomienia

Blokada uruchomienia chroni przed przypadkowym uruchomieniem urządzenia.

1. Aby włączyć funkcję, należy wyłączyć urządzenie za pomocą ①. Nie ustawiać funkcji piekarnika.
2. Jednocześnie dotknąć i przytrzymać ① i ✓ przez 2 sekundy. Rozlegnie się sygnał dźwiękowy.

SAFE zaświeci się na wyświetlaczu.

Aby wyłączyć funkcję Blokada uruchomienia, należy powtórzyć krok 2.

10.3 Korzystanie z funkcji Blokada panelu

Funkcję można włączyć tylko podczas pracy urządzenia.

Funkcja blokady panelu chroni przed przypadkową zmianą ustawień funkcji piekarnika.

1. Aby włączyć funkcję, należy włączyć urządzenie.
2. Włączyć funkcję lub ustawienie piekarnika.
3. Jednocześnie dotknąć i przytrzymać

⌚ i ✓ przez 2 sekundy.

Zabrzmi sygnał dźwiękowy.

Loc zaświeci się na wyświetlaczu.

Aby wyłączyć funkcję Blokada panelu, należy powtórzyć krok 3.



Gdy włączona jest funkcja blokady panelu, urządzenie można wyłączyć. Po wyłączeniu urządzenia funkcja blokady panelu również zostaje wyłączona.

10.4 Użycie menu ustawień

Menu ustawień można konfigurować, tylko gdy urządzenie jest wyłączone.

W menu ustawień można włączać lub wyłączać funkcje menu głównego. Na wyświetlaczu pojawi się SET oraz numer ustawienia.

	Opis	Wartość do ustawienia
1	WSKAŹNIK CIEPŁA RESZTKOWEGO	WŁ. / WYŁ.
2	DŹWIĘKI PRZYCISKÓW ¹⁾	KLIK / SYGNAŁ / WYŁĄCZONE
3	DŹWIĘKI BŁĘDÓW	WŁ. / WYŁ.
4	TRYB DEMO	Kod aktywacji: 2468

	Opis	Wartość do ustawienia
5	JASNOŚĆ	NISKA / ŚREDNIA / WYSOKA
6	TWARDOŚĆ WODY	1 - 4
7	PRZYPOMINANIE O CZYSZCZ.	WŁ. / WYŁ.
8	MENU SERWISOWE	-
9	PRZYWRÓCENIE USTAWIEŃ	TAK / NIE

1) Nie można wyłączyć dźwięku towarzyszącego dotknięciu pola czujnika WŁ. / WYŁ.

- Gdy urządzenie jest wyłączone, dotknąć i przytrzymać przez trzy sekundy.
Na wyświetlaczu pojawi się SET1 i będzie migać „1”.
- Dotknąć \wedge lub \vee , aby wprowadzić ustawienie.
- Dotknąć OK.
- Dotknąć \wedge lub \vee , aby zmienić wartość ustawienia.
- Dotknąć OK.

Aby wyjść z menu ustawień, należy dotknąć $\textcircled{1}$ lub dotknąć i przytrzymać .

10.5 Samoczynne wyłączenie

Z powodów bezpieczeństwa urządzenie wyłącza się samoczynnie po upływie pewnego czasu, jeśli uruchomiona jest funkcja piekarnika, a żadne ustawienia nie są zmieniane.

Temperatura (°C)	Czas wyłączenia (godz.)
30 - 115	12.5
120 - 195	8.5
200 - 230	5.5

Po samoczynnym wyłączeniu się urządzenia należy dotknąć pola czujnika, aby ponownie je włączyć.



Funkcja samoczynnego wyłączenia nie działa z funkcjami: Termosonda, Oświetlenie, Czas, Koniec, Opóźnienie.

10.6 Jasność wyświetlacza

Dostępne są dwa tryby jasności wyświetlacza:

- Jasność w nocy – gdy urządzenie jest wyłączone, jasność wyświetlacza jest mniejsza w godzinach od 22:00 do 06:00.
- Jasność w dzień:
 - gdy urządzenie jest włączone;
 - gdy włączona jest jasność w nocy, dotknięcie dowolnego pola czujnika (z wyjątkiem WŁ./WYŁ.) powoduje przełączenie się wyświetlacza na 10 sekund do trybu jasności w dzień;
 - jeśli urządzenie jest wyłączone i została włączona funkcja minutnika. Gdy upływie ustawiony czas funkcji minutnika, wyświetlacz powraca do trybu jasności w nocy.

10.7 Wentylator chłodzący

Podczas pracy urządzenia wentylator chłodzący włącza się automatycznie, aby utrzymać powierzchnie urządzenia w niskiej temperaturze. Po wyłączeniu urządzenia wentylator chłodzący może nadal działać do czasu schłodzenia urządzenia.

11. WSKAZÓWKI I PORADY



OSTRZEŻENIE!

Patrz rozdział dotyczący bezpieczeństwa.



Temperatury i czasy pieczenia podane w tabelach mają wyłącznie charakter orientacyjny. Zależą one od przepisu, jakości oraz ilości użytych składników.

11.1 Wewnętrzna strona drzwi

W niektórych modelach po wewnętrznej stronie drzwi urządzenia znajdują się:

- numery poziomów piekarnika.
- informacje o funkcjach piekarnika, zalecanych poziomach umieszczania potraw i temperaturach dla popularnych potraw.

11.2 Gotowanie na parze



OSTRZEŻENIE!

Gdy funkcja jest włączona, należy zachować ostrożność przy otwieraniu drzwi urządzenia. Może dojść do uwolnienia pary.

Ta funkcja jest odpowiednia do każdego typu żywności – świeżej lub mrożonej. Można jej używać do gotowania/ pieczenia, podgrzewania, rozmrażania, gotowania lub blanszowania warzyw, mięsa, ryb, makaronów, ryżu, kukurydzy, kaszy manny i jajek.

Za jednym razem można przyrządzić cały posiłek. Aby prawidłowo ugotować/ upiec wszystkie potrawy, należy dobierać je w taki sposób, aby miały jak najbardziej zbliżony czas gotowania/ pieczenia. Napełnić szufladę na wodę do maksymalnego poziomu. Umieścić potrawy w odpowiednich naczyniach, a następnie na rusztach. Rozmieścić odpowiednio naczynia, aby zapewnić swobodny obieg pary.

Sterylizacja

- Ta funkcja umożliwi również przeprowadzenie sterylizacji naczyń (np. butelek dla niemowląt).
- Umieścić czyste naczynia na środku rusztu na pierwszym poziomie piekarnika. Otwór powinien być skierowany w dół pod małym kątem.
- Wlać do szuflady maksymalną ilość wody i ustawić czas na 40 minut.

Warzywa

Produkt	Temperatura (°C)	Czas (min)	Poziom piekarnika
Karczochy	99	50 - 60	2
Bakłażany	99	15 - 25	2
Kalafior, cały	99	35 - 45	2
Kalafior, cząstki	99	25 - 35	2
Brokuły, całe	99	30 - 40	2
Brokuły, cząstki ¹⁾	99	13 - 15	2
Grzyby krojone	99	15 - 20	2
Groszek	99	20 - 30	2

Produkt	Temperatura (°C)	Czas (min)	Poziom piekarnika
Fenkuł	99	25 - 35	2
Marchew	99	25 - 35	2
Kalarepa, plastry	99	25 - 35	2
Papryka, paski	99	15 - 20	2
Por, krążki	99	20 - 30	2
Zielona fasolka	99	35 - 45	2
Roszpunka, cząstki	99	20 - 25	2
Brukselka	99	25 - 35	2
Buraczki	99	70 - 90	2
Skorzonera	99	35 - 45	2
Seler, kostka	99	20 - 30	2
Szparagi zielone	99	15 - 25	2
Szparagi białe	99	25 - 35	2
Szpinak, świeży	99	15 - 20	2
Nadziewane pomidory	99	10	2
Biała fasola	99	25 - 35	2
Kapusta włoska	99	20 - 25	2
Cukinia, plastry	99	15 - 25	2
Fasola, blanszowana	99	20 - 25	2
Warzywa, blanszowane	99	15	2
Suszona fasola, namaczana (proporcja woda/fasola 2:1)	99	55 - 65	2
Groszek śnieżny	99	20 - 30	2
Kapusta biała lub czerwona, paski	99	40 - 45	2

Produkt	Temperatura (°C)	Czas (min)	Poziom piekarnika
Dynia pokrojona w kostkę	99	15 - 25	2
Kapusta kiszona	99	60 - 90	2
Słodkie ziemniaki	99	20 - 30	2
Pomidory	99	15 - 25	2
Słodka kukurydza na kolbie	99	30 - 40	2

1) Nagrzewać wstępnie piekarnik przez 5 minut.

Przystawki/dodatki

Produkt	Temperatura (°C)	Czas (min)	Poziom piekarnika
Knedle drożdżowe	99	25 - 35	2
Knedle ziemniaczane	99	35 - 45	2
Ziemniaki w mundurkach, średniej wielkości	99	45 - 55	2
Ryż (proporcja woda/ryż 1:1) ¹⁾	99	35 - 45	2
Gotow. ziemniaki, ćwiartki	99	35 - 45	2
Knedle chlebowe	99	35 - 45	2
Tagliatelle, świeże	99	15 - 25	2
Polenta (proporcja płynu 3:1)	99	40 - 50	2
Bulgur (proporcja woda/bulgur 1:1)	99	25 - 35	2
Kuskus (proporcja woda/kuskus 1:1)	99	15 - 20	2

Produkt	Temperatura (°C)	Czas (min)	Poziom piekarnika
Szpecele (niemiecki rodzaj klusek)	99	25 - 30	2
Ryż jaśminowy (proporcja woda/ryż 1:1)	99	30 - 35	2
Soczewica, czerwona (proporcja woda/soczewica 1:1)	99	20 - 30	2
Soczewica, brązowa i zielona (proporcja woda/soczewica 2:1)	99	55 - 60	2
Pudding ryżowy (proporcja mleko/ryż 2,5:1)	99	40 - 55	2
Kasza manna (proporcja mleko/kasza 3,5:1)	99	20 - 25	2

1) Proporcje wody i ryżu można zmieniać odpowiednio do gatunku ryżu.

Owoce

Produkt	Temperatura (°C)	Czas (min)	Poziom piekarnika
Krojone jabłka	99	10 - 15	2
Owoce jagodowe	99	10 - 15	2
Kompot owocowy	99	20 - 25	2
Roztapianie czekolady	99	10 - 20	2

Ryba

Produkt	Temperatura (°C)	Czas (min)	Poziom piekarnika
Pstrąg, ok. 250 g	85	20 - 30	2
Krewetki, świeże	85	20 - 25	2
Krewetki, mrożone	85	30 - 40	2
Filet z łososia	85	20 - 30	2

Produkt	Temperatura (°C)	Czas (min)	Poziom piekarnika
Pstrąg potokowy, ok. 1000 g	85	40 - 45	2
Małże	99	20 - 30	2
Filet z flądry	80	15	2

Mięso

Produkt	Temperatura (°C)	Czas (min)	Poziom piekarnika
Szynka gotowana, 1000 g	99	55 - 65	2
Pierś kurczaka, gotowana	90	25 - 35	2
Kurczak z wody, 1000 - 1200 g	99	60 - 70	2
Górka cielęca / schab wieprzowy bez kości, 800 - 1000 g	90	80 - 90	2
Peklowany i lekko wędzony karczek wieprzowy z wody	90	70 - 90	2
Tafelspitz (wołowina gotowana)	99	110 - 120	2
Chipolatas	80	15 - 20	2
Bawarska kielbasa cielęca (biała kielbasa)	80	20 - 30	2
Kielbasa wiedeńska	80	20 - 30	2

Jajka

Produkt	Temperatura (°C)	Czas (min)	Poziom piekarnika
Jajka na twardo	99	18 - 21	2
Jajka na półtwardo	99	12 - 13	2
Jajka na miękko	99	10 - 11	2

11.3 Kolejno Turbo grill i Gotowanie na parze

Połączenie obu funkcji umożliwia przyrządzanie kolejno po sobie mięsa,

warzyw i dodatków. Wszystkie dania będą gotowe do podania w tym samym czasie.

- Aby wstępnie podpiec potrawę, należy użyć funkcji Turbo grill.

- Umieścić przygotowane warzywa i dodatki w odpowiednich naczyniach i umieścić je w piekarniku wraz z podpieczonym mięsem.
- Schłodzić piekarnik do temperatury ok. 80°C. Aby szybciej schłodzić urządzenie, należy uchylić drzwi piekarnika do pierwszej pozycji otwarcia na około 15 minut.
- Uruchomić funkcję Gotowanie na parze. Piec wszystkie potrawy, aż będą gotowe.



Maksymalna ilość wody wynosi 800 ml.

Produkt	Turbo grill (pierwszy krok: pieczenie mięsa)			Gotowanie na parze (drugi krok: dodać warzywa)		
	Temperatura (°C)	Czas (min)	Poziom piekarnika	Temperatura (°C)	Czas (min)	Poziom piekarnika
Pieczeń wołowa 1 kg Brukselka, polenta	180	60 - 70	mięso: 1	99	40 - 50	mięso: 1 warzywa: 3
Pieczeń wieprzowa 1 kg Ziemniaki, warzywa, sos pieczeniowy	180	60 - 70	mięso: 1	99	30 - 40	mięso: 1 warzywa: 3
Pieczeń cielęca 1 kg, Ryż, warzywa	180	50 - 60	mięso: 1	99	30 - 40	mięso: 1 warzywa: 3

11.4 Pieczenie parowe (50/50)

Produkt	Temperatura (°C)	Czas (min)	Poziom piekarnika
Budyń/flan w miseczkach ¹⁾	90	35 - 45	2
Jajka zapiekane ¹⁾	90 - 110	15 - 30	2
Terrina ¹⁾	90	40 - 50	2
Cienki filet rybny	85	15 - 25	2
Gruby filet rybny	90	25 - 35	2
Małe ryby do 350 g	90	20 - 30	2

Produkt	Temperatura (°C)	Czas (min)	Poziom piekarnika
Całe ryby do 1000 g	90	30 - 40	2
Klusieczki z piekarnika	120 - 130	40 - 50	2

1) Kontynuować przez kolejne pół godziny z zamkniętymi drzwiami.

11.5 Pieczenie parowe (25/75)

Produkt	Temperatura (°C)	Czas (min)	Poziom piekarnika
Pieczeń wieprzowa, 1000 g	160 - 180	90 - 100	2
Pieczeń wołowa, 1000 g	180 - 200	60 - 90	2
Pieczeń cielęcą, 1000 g	180	80 - 90	2
Klops, surowy, 500 g	180	30 - 40	2
Wędzony karczek wieprzowy, 600 - 1000 g (namaczać 2 godziny)	160 - 180	60 - 70	2
Kurczak, 1000 g	180 - 210	50 - 60	2
Kaczka, 1500 - 2000 g	180	70 - 90	2
Gęś, 3000 g	170	130 - 170	1
Zapiekanka ziemniaczana	160 - 170	50 - 60	2
Makaron zapiekany	170 - 190	40 - 50	2
Lasagne	170 - 180	45 - 55	2
Różne rodzaje chleba, 500 - 1000 g	180 - 190	45 - 60	2
Bułki	180 - 210	25 - 35	2
Bułki gotowe do pieczenia	200	15 - 20	2
Bagietki gotowe do pieczenia, 40 - 50 g	200	15 - 20	2
Bagietki gotowe do pieczenia, 40 - 50 g, mrożone	200	25 - 35	2

11.6 Regeneracja

Produkt	Temperatura (°C)	Czas (min)	Poziom piekarnika
Dania na jednym talerzu	110	10 - 15	2
Makaron	110	10 - 15	2
Ryż	110	10 - 15	2
Kluseczki	110	15 - 25	2

11.7 Pieczenie ciast

- Nowy piekarnik może piec inaczej niż dotychczas używane urządzenie. Należy dostosować używane ustawienia (temperatury, czasu pieczenia) i poziomy umieszczania potraw do wartości podanych w tabelach.
- Zaleca się ustawienie za pierwszym razem niższej temperatury.
- Jeśli nie można znaleźć ustawień dla danego przepisu, należy wybrać najbardziej podobny.
- Piekąc ciasta na więcej niż jednym poziomie, można wydłużyć czas pieczenia o 10-15 minut.

- Ciasta i ciastka na różnych poziomach nie zawsze przyrumieniają się równomiernie. W tym przypadku nie należy zmieniać ustawienia temperatury. Różnice wyrównają się podczas pieczenia.
- Przy dłuższym czasie pieczenia można wyłączyć piekarnik około 10 minut przed końcem pieczenia i wykorzystać ciepło resztkowe.

Umieszczenie w piekarniku mrożonej żywności może spowodować odkształcenie blach podczas pieczenia. Po ostygnięciu blach odkształcenia znikną.

11.8 Wskazówki dotyczące pieczenia ciast

Efekt pieczenia	Prawdopodobna przyczyna	Rozwiązanie
Spód ciasta nie jest odpowiednio przyrumieniony.	Wybrano nieodpowiedni poziom piekarnika.	Umieścić ciasto na niższym poziomie piekarnika.
Ciasto zapada się, robi się zakalcowate, wycieka z niego woda.	Temperatura piekarnika jest zbyt wysoka.	Przy następnym pieczeniu należy nieznacznie obniżyć temperaturę piekarnika.
Ciasto zapada się, robi się zakalcowate, wycieka z niego woda.	Zbyt krótki czas pieczenia.	Ustawić dłuższy czas pieczenia. Nie można skracać czasu pieczenia poprzez ustawienie wyższej temperatury.
Ciasto zapada się, robi się zakalcowate, wycieka z niego woda.	Do ciasta wiano zbyt dużo płynu.	Użyć mniej wody. Należy przestrzegać czasu mieszania ciasta, zwłaszcza korzystając z robota kuchennego.

Efekt pieczenia	Prawdopodobna przyczyna	Rozwiązanie
Ciasto jest zbyt suche.	Temperatura piekarnika jest zbyt niska.	Przy następnym pieczeniu należy zwiększyć temperaturę piekarnika.
Ciasto jest zbyt suche.	Zbyt długi czas pieczenia.	Przy następnym pieczeniu należy skrócić czas pieczenia.
Ciasto nierówno się przyrumienia.	Temperatura piekarnika jest zbyt wysoka, a czas pieczenia zbyt krótki.	Ustawić niższą temperaturę piekarnika i wydłużyć czas pieczenia.
Ciasto nierówno się przyrumienia.	Ciasto nie zostało równomiernie rozprowadzone.	Rozprowadzić ciasto równomiernie na blasze.
Ciasto nie jest gotowe po upływie podanego czasu pieczenia.	Temperatura piekarnika jest zbyt niska.	Przy następnym pieczeniu należy nieznacznie zwiększyć temperaturę piekarnika.

11.9 Pieczenie na jednym poziomie:

Pieczenie w formach

Produkt	Funkcja	Temperatura (°C)	Czas (min)	Poziom piekarnika
Kołacz / Brioszki	Termoobieg	150 - 160	50 - 70	1
Tort biszkoptowy / Ciasta owocowe	Termoobieg	140 - 160	70 - 90	1
Fatless sponge cake / Biszkopt niskokaloryczny	Termoobieg	140 - 150	35 - 50	2
Fatless sponge cake / Biszkopt niskokaloryczny	Górna/dolna grzałka	160	35 - 50	2
Spód placka – ciasto kruche	Termoobieg	170 - 180 ¹⁾	10 - 25	2
Spód placka – ciasto ukręcane	Termoobieg	150 - 170	20 - 25	2

Produkt	Funkcja	Temperatura (°C)	Czas (min)	Poziom piekarnika
Apple pie / Szarlotka (2 formy, Ø 20 cm, umieszczone po przekątnej)	Termoobieg	160	60 - 90	2
Apple pie / Szarlotka (2 formy, Ø 20 cm, umieszczone po przekątnej)	Górna/dolna grzałka	180	70 - 90	1
Sernik	Górna/dolna grzałka	170 - 190	60 - 90	1

1) Rozgrzać wstępnie piekarnik.

Ciasta / ciastka / chleb na blachach do pieczenia

Produkt	Funkcja	Temperatura (°C)	Czas (min)	Poziom piekarnika
Plecionka drożdżowa / Wieniec drożdżowy	Górna/dolna grzałka	170 - 190	30 - 40	3
Strucla bożonarodzeniowa	Górna/dolna grzałka	160 - 180 ¹⁾	50 - 70	2
Chleb (żytni): 1. Pierwszy etap pieczenia. 2. Drugi etap pieczenia.	Górna/dolna grzałka	1. 230 ¹⁾ 2. 160 - 180	1. 20 2. 30 - 60	1
Ptysie / Eklery	Górna/dolna grzałka	190 - 210 ¹⁾	20 - 35	3
Rolada biszkoptowa	Górna/dolna grzałka	180 - 200 ¹⁾	10 - 20	3
Ciasto z kruszonką (suche)	Termoobieg	150 - 160	20 - 40	3
Maślane ciasto migdałowe / Ciasta cukrowe	Górna/dolna grzałka	190 - 210 ¹⁾	20 - 30	3

Produkt	Funkcja	Temperatura (°C)	Czas (min)	Poziom piekarnika
Tarty owocowe (na cieście drożdżowym / ukęcany) ²⁾	Termoobieg	150	35 - 55	3
Tarty owocowe (na cieście drożdżowym / ukęcany) ²⁾	Górna/dolna grzałka	170	35 - 55	3
Tarty owocowe na kruchym cieście	Termoobieg	160 - 170	40 - 80	3
Ciasta drożdżowe z delikatnymi dodatkami (np. twarogiem, kremem, słodkim sosem)	Górna/dolna grzałka	160 - 180 ¹⁾	40 - 80	3

1) Rozgrzać wstępnie piekarnik.

2) Użyć głębokiej blachy do pieczenia.

Ciastka

Produkt	Funkcja	Temperatura (°C)	Czas (min)	Poziom piekarnika
Krucze ciasteczka	Termoobieg	150 - 160	10 - 20	3
Short bread / Ciasteczka maślane / Ciasta przekładane	Termoobieg	140	20 - 35	3
Short bread / Ciasteczka maślane / Ciasta przekładane	Górna/dolna grzałka	160 ¹⁾	20 - 30	3
Ciasteczka z ciasta biszkoptowego	Termoobieg	150 - 160	15 - 20	3
Ciasteczka z białek jaj / Bezy	Termoobieg	80 - 100	120 - 150	3
Makaroniki	Termoobieg	100 - 120	30 - 50	3
Ciasteczka z ciasta drożdżowego	Termoobieg	150 - 160	20 - 40	3

Produkt	Funkcja	Temperatura (°C)	Czas (min)	Poziom piekarnika
Ciasteczka z ciasta franc.	Termoobieg	170 - 180 ¹⁾	20 - 30	3
Bułki	Termoobieg	160 ¹⁾	10 - 25	3
Bułki	Górna/dolna grzałka	190 - 210 ¹⁾	10 - 25	3
Small cakes / Małe ciasteczka (20 sztuk na blasze)	Termoobieg	150 ¹⁾	20 - 35	3
Small cakes / Małe ciasteczka (20 sztuk na blasze)	Górna/dolna grzałka	170 ¹⁾	20 - 30	3

¹⁾ Rozgrzać wstępnie piekarnik.

11.10 Wypieki i zapiekanki

Produkt	Funkcja	Temperatura (°C)	Czas (min)	Poziom piekarnika
Makaron zapiekany	Górna/dolna grzałka	180 - 200	45 - 60	1
Lasagne	Górna/dolna grzałka	180 - 200	25 - 40	1
Zapiekanka warzywna ¹⁾	Turbo grill	160 - 170	15 - 30	1
Bagietki posypane serem	Termoobieg	160 - 170	15 - 30	1
Słodkie suflety	Górna/dolna grzałka	180 - 200	40 - 60	1
Suflety z rybą	Górna/dolna grzałka	180 - 200	30 - 60	1
Nadziewane warzywa	Termoobieg	160 - 170	30 - 60	1

¹⁾ Rozgrzać wstępnie piekarnik.

11.11 Termoobieg + para

Produkt	Temperatura (°C)	Czas (min)	Poziom piekarnika
Zapiekanka z makaronu	200 - 220	45 - 55	3
Zapiekanka ziemniaczana	180 - 200	70 - 85	3
Moussaka	170 - 190	70 - 95	3
Lasagne	180 - 200	75 - 90	3
Cannelloni	180 - 200	70 - 85	3
Pudding chlebowy	190 - 200	55 - 70	3
Pudding ryżowy	170 - 190	45 - 60	3
Szarlotka, na cieście ukręcanym (okrągła foremka do ciasta)	160 - 170	70 - 80	3
Biały chleb	190 - 200	55 - 70	3

11.12 Pieczenie na kilku poziomach

Użyć funkcji Termoobieg.

Ciasta / ciastka / chleb na blachach do pieczenia

Produkt	Temperatura (°C)	Czas (min)	Poziom piekarnika	
			2 pozycje	3 pozycje
Ptysie z kremem / Eklery	160 - 180 ¹⁾	25 - 45	1 / 4	-
Strucla sucha	150 - 160	30 - 45	1 / 4	-

¹⁾ Rozgrzać wstępnie piekarnik.

Ciasteczka / small cakes / ciastka / drożdżówki / bułki

Produkt	Temperatura (°C)	Czas (min)	Poziom piekarnika	
			2 pozycje	3 pozycje
Ciasteczka kruche	150 - 160	20 - 40	1 / 4	1 / 3 / 5
Short bread / Ciasteczka maślane / Ciasta przekładane	140	25 - 45	1 / 4	1 / 3 / 5
Ciasteczka z ciasta biszkoptowego	160 - 170	25 - 40	1 / 4	-

Produkt	Temperatura (°C)	Czas (min)	Poziom piekarnika	
			2 pozycje	3 pozycje
Ciasteczka z białek jaj, bezy	80 - 100	130 - 170	1 / 4	-
Makaroniki	100 - 120	40 - 80	1 / 4	-
Ciasteczka z ciasta drożdżowego	160 - 170	30 - 60	1 / 4	-
Ciasteczka z ciasta francuskiego	170 - 180 ¹⁾	30 - 50	1 / 4	-
Bułki	180	20 - 30	1 / 4	-
Small cakes / Małe ciasteczka (20 sztuk na blasze)	150 ¹⁾	23 - 40	1 / 4	-

1) Rozgrzać wstępnie piekarnik.

11.13 Termoobieg (niska temp.)

Tę funkcję należy stosować do przygotowywania delikatnego, chudego mięsa lub ryb, gdzie temperatura wewnątrz produktu nie powinna przekraczać 65°C. Nie jest ona odpowiednia do przyrządzania takich potraw, jak mięso duszone w sosie własnym czy tłusta pieczeń wieprzowa. W celu zapewnienia odpowiedniej temperatury wewnątrz produktu można użyć czujki temperatury (patrz tabela dla czujki temperatury).

W ciągu pierwszych 10 minut można ustawić temperaturę piekarnika w przedziale od 80°C do 150°C. Domyślna temperatura wynosi 90°C. Po ustawieniu temperatury piekarnik będzie

kontynuował pieczenie w temperaturze 80°C. Nie należy używać tej funkcji do pieczenia drobiu.



Używając tej funkcji, należy zawsze piec potrawy pod przykryciem.

1. Obsmażyć mięso na patelni na płycie grzejnej przez 1-2 minuty po każdej stronie.
2. Umieścić gorącą patelnię z mięsem na ruszcie piekarnika.
3. Umieścić czujkę temperatury w mięsie.
4. Wybrać funkcję Wolne pieczenie i ustawić odpowiednią docelową temperaturę wewnątrz produktu.

Produkt	Ilość	Temperatura (°C)	Czas (min)	Poziom piekarnika
Pieczeń wołowa	1000-1500 g	120	120 - 150	1
Filet wołowy	1000-1500 g	120	90 - 150	3
Pieczeń cielęca	1000-1500 g	120	120 - 150	1

Produkt	Ilość	Temperatura (°C)	Czas (min)	Poziom piekarnika
Steki	200-300 g	120	20 - 40	3

11.14 Pizza

Produkt	Temperatura (°C)	Czas (min)	Poziom piekarnika
Pizza (na cienkim cieście)	210 - 230 ¹⁾²⁾	15 - 25	2
Pizza (z wieloma dodatkami)	180 - 200	20 - 30	2
Tarty	180 - 200	40 - 55	1
Tarta szpinakowa	160 - 180	45 - 60	1
Quiche Lorraine	170 - 190	45 - 55	1
Tarta szwajcarska	170 - 190	45 - 55	1
Szarlotka przykryta	150 - 170	50 - 60	1
Ciasto warzywne	160 - 180	50 - 60	1
Podpłomyk	210 - 230 ¹⁾	10 - 20	2
Zapiekanka z ciasta francuskiego	160 - 180 ¹⁾	45 - 55	2
Flammkuchen (potrawa z Alzacji podobna do pizzy)	210 - 230 ¹⁾	15 - 25	2
Pierogi (rosyjska wersja calzone)	180 - 200 ¹⁾	15 - 25	2

1) Rozgrzać wstępnie piekarnik.

2) Użyć głębokiej blachy do pieczenia.

11.15 Pieczenie mięs

- Do pieczenia należy używać naczyń żaroodpornych (należy zapoznać się ze wskazówkami producenta).
- Duże kawałki mięsa można piec bezpośrednio w głębokiej blasze do pieczenia (jeśli jest w wyposażeniu) lub na ruszcie nad głęboką blachą do pieczenia.
- Chude mięsa należy piec w brytfannie pod przykryciem. Dzięki temu mięso będzie bardziej soczyste.
- Wszystkie rodzaje mięs, które mają się przyrumienić lub mieć chrupiącą skórkę, można piec w brytfannie bez przykrycia.
- Zaleca się pieczenie w urządzeniu mięsa i ryb w ilości powyżej 1 kg.
- Aby zapobiec przypaleniu się sosu lub tłuszczu, zaleca się wlanie niewielkiej ilości wody do głębokiej blachy do pieczenia.
- W razie potrzeby należy obrócić pieczeń (po upływie 1/2 - 2/3 czasu pieczenia).
- Polać kilkakrotnie większe kawałki mięsa i drobiu własnym sosem podczas pieczenia. Pozwoli to uzyskać lepszy efekt pieczenia.

- Można wyłączyć urządzenie na 10 minut przed zakończeniem czasu

pieczenia i wykorzystać ciepło resztkowe.

11.16 Tabele pieczenia mięs

Wołowina

Produkt	Ilość	Funkcja	Temperatura (°C)	Czas (min)	Poziom piekarnika
Mięso duszone	1 - 1,5 kg	Górna / dolna grzałka	230	120 - 150	1
Pieczeń wołowa lub filet: lekko wypieczone	na każdy cm grubości	Turbo grill	190 - 200 ¹⁾	5 - 6	1
Pieczeń wołowa lub filet: średnio wypieczone	na każdy cm grubości	Turbo grill	180 - 190 ¹⁾	6 - 8	1
Pieczeń wołowa lub filet: dobrze wypieczone	na każdy cm grubości	Turbo grill	170 - 180 ¹⁾	8 - 10	1

¹⁾ Rozgrzać wstępnie piekarnik.

Wieprzowina

Produkt	Ilość (kg)	Funkcja	Temperatura (°C)	Czas (min)	Poziom piekarnika
Łopatka / karkówka / szynka	1 - 1.5	Turbo grill	160 - 180	90 - 120	1
Kotlet / żeberka	1 - 1.5	Turbo grill	170 - 180	60 - 90	1
Klops	0.75 - 1	Turbo grill	160 - 170	50 - 60	1
Golonka wieprzowa (obgotowana)	0.75 - 1	Turbo grill	150 - 170	90 - 120	1

Cielęcina

Produkt	Ilość (kg)	Funkcja	Temperatura (°C)	Czas (min)	Poziom piekarnika
Pieczeń cielęca	1	Turbo grill	160 - 180	90 - 120	1
Gicz cielęca	1.5 - 2	Turbo grill	160 - 180	120 - 150	1

Jagnięcina

Produkt	Ilość (kg)	Funkcja	Temperatura (°C)	Czas (min)	Poziom piekarnika
Udziec jagnięcy / pieczeń jagnięca	1 - 1.5	Turbo grill	150 - 170	100 - 120	1
Comber jagnięcy	1 - 1.5	Turbo grill	160 - 180	40 - 60	1

Dziczyzna

Produkt	Ilość (kg)	Funkcja	Temperatura (°C)	Czas (min)	Poziom piekarnika
Comber / udziec zajączy	do 1	Górna / dolna grzałka	230 ¹⁾	30 - 40	1
Comber sarni	1.5 - 2	Górna / dolna grzałka	210 - 220	35 - 40	1
Udziec sarni	1.5 - 2	Górna / dolna grzałka	180 - 200	60 - 90	1

1) Rozgrzać wstępnie piekarnik.

Drób

Produkt	Ilość (kg)	Funkcja	Temperatura (°C)	Czas (min)	Poziom piekarnika
Kawałki drobiu	po 0,2-0,25 każdy	Turbo grill	200 - 220	30 - 50	1
Półowka kurczaka	po 0,4-0,5 każdy	Turbo grill	190 - 210	35 - 50	1
Kurczak, pularda	1 - 1.5	Turbo grill	190 - 210	50 - 70	1
Kaczka	1.5 - 2	Turbo grill	180 - 200	80 - 100	1
Gęś	3.5 - 5	Turbo grill	160 - 180	120 - 180	1
Indyk	2.5 - 3.5	Turbo grill	160 - 180	120 - 150	1
Indyk	4 - 6	Turbo grill	140 - 160	150 - 240	1

Ryba (gotowanie na parze)

Produkt	Ilość (kg)	Funkcja	Temperatura (°C)	Czas (min)	Poziom piekarnika
Cała ryba	1 - 1.5	Górna / dolna grzałka	210 - 220	40 - 60	1

11.17 Grill

- Funkcji grilla należy zawsze używać przy maksymalnym ustawieniu temperatury.
- Ruszt należy umieścić na poziomie piekarnika zalecanym w tabeli grillowania.
- Blachę do zbierania tłuszczu należy zawsze umieszczać na pierwszym poziomie.

- Należy grillować tylko płaskie porcje mięsa lub ryb.
- Korzystając z funkcji grilla, należy zawsze rozgrzewać pusty piekarnik przez 5 minut.



UWAGA!

Podczas grillowania drzwi piekarnika powinny być zawsze zamknięte.

Grill

Produkt	Temperatura (°C)	Czas (min)		Poziom piekarnika
		1. strona	2. strona	
Pieczeń wołowa	210 - 230	30 - 40	30 - 40	2
Filet wołowy	230	20 - 30	20 - 30	3
Karczek wieprzowy	210 - 230	30 - 40	30 - 40	2
Karczek cielęcy	210 - 230	30 - 40	30 - 40	2
Karczek jagnięcy	210 - 230	25 - 35	20 - 25	3
Cała ryba, 500 - 1000 g	210 - 230	15 - 30	15 - 30	3 / 4

Szybki grill

Produkt	Czas (min)		Poziom piekarnika
	1. strona	2. strona	
Burgers / Hamburgery	8 - 10	6 - 8	4
Filet wieprzowy	10 - 12	6 - 10	4
Kiełbaski	10 - 12	6 - 8	4
Filety / Steki cielęce	7 - 10	6 - 8	4
Toast / Grzanki	1 - 3	1 - 3	5
Grzanki z dodatkami	6 - 8	-	4

11.18 Potrawy mrożone

Produkt	Temperatura (°C)	Czas (min)	Poziom piekarnika
Pizza mrożona	200 - 220	15 - 25	2

Produkt	Temperatura (°C)	Czas (min)	Poziom piekarnika
Pizza American mrożona	190 - 210	20 - 25	2
Pizza chłodna	210 - 230	13 - 25	2
Pizza Snacks mrożone	180 - 200	15 - 30	2
Frytki, cienkie	200 - 220	20 - 30	3
Frytki, grube	200 - 220	25 - 35	3
Ćwiartki / Krokiety	220 - 230	20 - 35	3
Zapiekane mięso i ziemniaki	210 - 230	20 - 30	3
Lasagne / Canneloni świeże	170 - 190	35 - 45	2
Lasagne / Canneloni mroż.	160 - 180	40 - 60	2
Ser zapiekany w piekarniku	170 - 190	20 - 30	3
Skrzydółka kurczaka	190 - 210	20 - 30	2

Mrożone dania gotowe

Produkt	Funkcja	Temperatura (°C)	Czas (min)	Poziom piekarnika
Mrożona pizza	Górna / dolna grzałka	zgodnie ze wskazówkami producenta	zgodnie ze wskazówkami producenta	3
Frytki ¹⁾ (300 - 600 g)	Górna / dolna grzałka lub Turbo grill	200 - 220	zgodnie ze wskazówkami producenta	3
Bagietki	Górna / dolna grzałka	zgodnie ze wskazówkami producenta	zgodnie ze wskazówkami producenta	3
Tarty owocowe	Górna / dolna grzałka	zgodnie ze wskazówkami producenta	zgodnie ze wskazówkami producenta	3

¹⁾ Obrócić frytki 2-3-krotnie podczas pieczenia.

11.19 Pasteryzowanie – Grzałka dolna

- Należy stosować wyłącznie słoiki do pasteryzowania o tych samych rozmiarach.
- Nie stosować słoików z zamknięciem typu twist-off, zamknięciem bagnetowym ani puszek metalowych.
- W przypadku tej funkcji należy używać pierwszego poziomu piekarnika od dołu.
- Umieszczać na blasze do pieczenia ciasta nie więcej niż sześć jednolitrowych słoików wekowych.
- Napełnić słoiki do takiego samego poziomu i zamknąć obejmami.
- Słoiki nie mogą się stykać.
- Na blachę do pieczenia ciasta wlać około 1/2 litra wody, aby zapewnić wystarczający poziom wilgotności w piekarniku.
- Gdy płyn w słoikach zacznie lekko wrzeć (po około 35-60 minutach w słoikach jednolitrowych), należy wyłączyć piekarnik lub zmniejszyć temperaturę do 100°C (patrz tabela).

Owoce jagodowe

Produkt	Temperatura (°C)	Czas do zagotowania (min)	Dalsze gotowanie w temperaturze 100°C (min)
Truskawki / Jagody leśne / Maliny / Dojrzały agrest	160 - 170	35 - 45	-

Owoce pestkowe

Produkt	Temperatura (°C)	Czas do zagotowania (min)	Dalsze gotowanie w temperaturze 100°C (min)
Gruszki / Pigwy / Śliwki	160 - 170	35 - 45	10 - 15

Warzywa

Produkt	Temperatura (°C)	Czas do zagotowania (min)	Dalsze gotowanie w temperaturze 100°C (min)
Marchew ¹⁾	160 - 170	50 - 60	5 - 10
Ogórki	160 - 170	50 - 60	-
Pikle	160 - 170	50 - 60	5 - 10
Kalarepa / Groch / Szparagi	160 - 170	50 - 60	15 - 20

1) Pozostawić w piekarniku po jego wyłączeniu.

11.20 Suszenie – Termoobieg

- Zakryć blachy pergaminem lub papierem śniadaniowym.
- Aby uzyskać lepszy rezultat, można zatrzymać proces w połowie czasu suszenia, otworzyć drzwi i pozostawić na jedną noc w celu dokończenia suszenia.

Warzywa

Produkt	Temperatura (°C)	Czas (godz.)	Poziom piekarnika	
			1 pozycja	2 pozycje
Fasola	60 - 70	6 - 8	3	1 / 4
Papryka	60 - 70	5 - 6	3	1 / 4
Warzywa (kwaśne)	60 - 70	5 - 6	3	1 / 4
Grzyby	50 - 60	6 - 8	3	1 / 4
Zioła	40 - 50	2 - 3	3	1 / 4

Owoce

Produkt	Temperatura (°C)	Czas (godz.)	Poziom piekarnika	
			1 pozycja	2 pozycje
Śliwki	60 - 70	8 - 10	3	1 / 4
Morele	60 - 70	8 - 10	3	1 / 4
Krojone jabłka	60 - 70	6 - 8	3	1 / 4
Gruszki	60 - 70	6 - 9	3	1 / 4

11.21 Chleb

Wstępne nagrzewanie nie jest zalecane.

Produkt	Temperatura (°C)	Czas (min)	Poziom piekarnika
Biały chleb	170 - 190	40 - 60	2
Bagietka	200 - 220	35 - 45	2
Brioszki	180 - 200	40 - 60	2
Ciabatta	200 - 220	35 - 45	2
Chleb żytni	170 - 190	50 - 70	2
Ciemny chleb	170 - 190	50 - 70	2
Chleb pełnoziarnisty	170 - 190	40 - 60	2
Bułki	190 - 210	20 - 35	2

11.22 Tabela temperatur dla termosondy

Wołowina

Produkt	Temperatura wewnątrz produktu (°C)
Stek z rostbefu/połudwicy: lekko wypieczony	45 - 50
Stek z rostbefu/połudwicy: średnio wypieczony	60 - 65
Stek z rostbefu/połudwicy: dobrze wypieczony	70 - 75

Wieprzowina

Produkt	Temperatura wewnątrz produktu (°C)
Łopatka/szynka/karkówka	80 - 82
Schab (comber)/wędzona wieprzowina	75 - 80
Klops	75 - 80

Cielęcina

Produkt	Temperatura wewnątrz produktu (°C)
Pieczeń cielęca	75 - 80
Gicz cielęca	85 - 90

Baranina/jagnięcina

Produkt	Temperatura wewnątrz produktu (°C)
Udziec barani	80 - 85
Comber barani	80 - 85
Pieczeń jagnięca/udziec jagnięcy	70 - 75

Dziczyzna

Produkt	Temperatura wewnątrz produktu (°C)
Comber zajęczy	70 - 75
Udziec zajęczy	70 - 75
Zając cały	70 - 75
Comber sarni	70 - 75
Udziec sarni	70 - 75

Ryby

Produkt	Temperatura wewnątrz produktu (°C)
Łosoś	65 - 70
Pstrąg	65 - 70

11.23 Informacje dla ośrodków przeprowadzających testy

Testy zgodne z normą IEC 60350-1.

Warunki testowania funkcji: Gotowanie na parze.

Produkt	Naczynie (Gastrom)	Ilość (g)	Poziom piekarnika	Temperatura (°C)	Czas (min)	Uwagi
Brokuły ¹⁾	1 x 1/2 perforowane	300	3	99	13 - 15	Umieścić blachę do pieczenia na pierwszym poziomie piekarnika.
Brokuły ¹⁾	2 x 1/2 perforowane	2 x 300	2 i 4	99	13 - 15	Umieścić blachę do pieczenia na pierwszym poziomie piekarnika.
Brokuły ¹⁾	1 x 1/2 perforowane	maks.	3	99	15 - 18	Umieścić blachę do pieczenia na pierwszym poziomie piekarnika.
Mrożony groszek	2 x 1/2 perforowane	2 x 1300	2 i 4	99	Aż temperatura w najchłodniejszym miejscu osiągnie 85°C.	Umieścić blachę do pieczenia na pierwszym poziomie piekarnika.

¹⁾ Nagrzewać wstępnie piekarnik przez 5 minut.

12. KONSERWACJA I CZYSZCZENIE



OSTRZEŻENIE!
Patrz rozdział dotyczący bezpieczeństwa.

12.1 Uwagi dotyczące czyszczenia

- Przód urządzenia należy myć miękką ściereczką zwilżoną ciepłą wodą z dodatkiem płynu do mycia naczyń.

- Do czyszczenia powierzchni metalowych należy używać delikatnego środka czyszczącego.
- Po każdym użyciu należy oczyścić wnętrze urządzenia. Nagromadzenie się tłuszczu lub resztek potraw może spowodować pożar. Ryzyko jest większe dla blachy do opiekania.
- Trudne do usunięcia zabrudzenia należy usuwać za pomocą specjalnego środka do czyszczenia piekarników.
- Po każdym użyciu akcesoriów należy wyczyścić je i pozostawić do wyschnięcia. Do czyszczenia należy użyć miękkiej ściereczki zwilżonej ciepłą wodą z dodatkiem płynu do mycia naczyń.
- Akcesoriów nieprzywierających nie wolno czyścić agresywnymi środkami, ostrymi przedmiotami ani myć w zmywarce. Mogłyby one uszkodzić powłokę zapobiegającą przywieraniu.

12.2 Zalecane środki czyszczące

Nie stosować szorstkich gąbek ani silnie działających detergentów. Mogłyby to spowodować uszkodzenie części emaliowanych lub ze stali nierdzewnej.

Nasze produkty można nabyć tutaj: www.electrolux.com/shop oraz w najlepszych sklepach detalicznych.

12.3 Demontaż prowadnic blach

Przed przystąpieniem do konserwacji urządzenia należy upewnić się, że jest

ono zimne. Występuje ryzyko poparzenia.

Aby wyczyścić urządzenie, należy wyjąć prowadnice blach.

1. Ostrożnie pociągnąć prowadnice w górę i zdjąć z przedniego zaczepu.

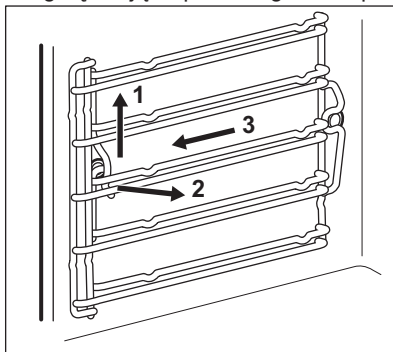

2. Odciągnąć przednią część prowadnic blach od bocznej ścianki.
3. Wysunąć prowadnice z tylnego zaczepu.

Zamontować prowadnice blach w odwrotnej kolejności.



12.4 Podmenu opcji: Czyszczenie

Aby uzyskać dostęp do podmenu z funkcjami czyszczenia, należy nacisnąć pole czujnika .

Symbol	Pozycja menu	Opis
S1	Opróżnianie zbiornika	Procedura usuwania pozostałości wody z szuflady na wodę po użyciu funkcji parowych.
S2	Czyszczenie parowe	Czyszczenie urządzenia za pomocą pary.
S3	Odkamienianie	Procedura czyszczenia obwodu generatora pary z pozostałości kamienia.

Symbol	Pozycja menu	Opis
S4	Płukanie	Procedura czyszczenia obwodu generatora pary po regularnym korzystaniu z funkcji parowych.

12.5 Włączanie funkcji czyszczenia

1. Włączyć urządzenie.
2. Kilkakrotnie dotknąć , aż na wyświetlaczu pojawi się S1.
3. Dotknąć  lub , aby wybrać funkcję czyszczenia.
4. Dotknąć OK, aby potwierdzić.

12.6 Opróżnianie zbiornika – S1

Wyjąć wszystkie akcesoria.

Funkcja czyszczenia usuwa resztki wody z szuflady na wodę. Należy z niej skorzystać po użyciu funkcji pieczenia parowego.

Czas działania funkcji wynosi około 6 minut.

Oświetlenie piekarnika podczas tej funkcji jest wyłączone.

1. Umieścić blachę do ciasta na pierwszym poziomie piekarnika.
2. Włączyć funkcję opróżniania zbiornika – S1. Patrz „Włączanie funkcji czyszczenia”.
3. Dotknąć OK.

Po zakończeniu procedury wyjąć blachę do pieczenia ciasta.

12.7 Czyszczenie parowe – S2

Usunąć ręcznie jak najwięcej zabrudzeń.

Akcesoria i prowadnice blach można wymontować, aby wyczyścić ścianki boczne.

Funkcja czyszczenia parowego jest przeznaczona do parowego czyszczenia komory urządzenia.



W celu zapewnienia większej wydajności należy włączyć funkcję czyszczenia, gdy urządzenie jest chłodne.



Działanie funkcji zajmuje określoną ilość czasu, w który nie jest włączona czyszczenie komory przez użytkownika.

Podczas działania funkcji czyszczenia parowego oświetlenie jest wyłączone.

1. Napełnić szufladę na wodę do maksymalnego poziomu (ok. 950 ml wody), aż rozlegnie się sygnał dźwiękowy lub pojawi się komunikat na wyświetlaczu.
2. Włączanie funkcji czyszczenia parowego – S2. Patrz „Włączanie funkcji czyszczenia”. Czas działania funkcji wynosi około 30 minut. Po zakończeniu programu emitowany jest sygnał dźwiękowy.
3. Dotknąć pola czujnika, aby wyłączyć sygnał.
4. Przetrzeć wewnętrzną powierzchnię urządzenia miękką, delikatną gąbką. Do czyszczenia komory piekarnika można użyć ciepłej wody.

Po zakończeniu czyszczenia pozostawić drzwi urządzenia otwarte przez około 1 godz. Poczekać, aż urządzenie wyschnie. Aby przyspieszyć proces suszenia, można ogrzewać urządzenie gorącym powietrzem o temperaturze 150°C przez około 15 minut. Najlepszy efekt działania funkcji czyszczenia można uzyskać, czyszcząc urządzenie ręcznie tuż po zakończeniu jej działania. Przy dużym zabrudzeniu piekarnika należy powtórzyć procedurę.

12.8 Przypomnienie o czyszczeniu

Funkcja przypomina o konieczności czyszczenia oraz uruchomienia funkcji: S2.

Funkcję tę można włączyć/wyłączyć w menu ustawić.

12.9 System wytwarzania pary – Odkamienianie – S3

Podczas pracy generatora pary dochodzi do osadzania się kamienia wewnątrz układu, co jest spowodowane zawartością wapnia w wodzie. Może to mieć negatywny wpływ na jakość działania funkcji parowych, wydajność generatora pary oraz jakość potraw. Aby temu zapobiec, należy usunąć osady kamienia z układu generatora pary.

Wybrać funkcję w menu: .

Czas trwania całej procedury wynosi około 2 godzin.

Oświetlenie piekarnika podczas tej funkcji jest wyłączone.

1. Wyjąć wszystkie akcesoria.
2. Upewnić się, że szuflada na wodę jest pusta. W razie potrzeby włączyć funkcję opróżniania zbiornika – S1.
3. Umieścić blachę do ciasta na pierwszym poziomie piekarnika.
4. Wlać 250 ml środka do usuwania kamienia do szuflady na wodę.
5. Napełnić pozostałą część szuflady na wodę do maksymalnego poziomu, aż rozlegnie się sygnał dźwiękowy lub pojawi się komunikat na wyświetlaczu.
Czas trwania procedury wynosi około 1 godzinę i 40 minut.
6. Włączyć funkcję odkamieniania – S3. Patrz „Włączanie funkcji czyszczenia”.
7. Po zakończeniu pierwszej części procedury opróżnić blachę do ciasta i ponownie umieścić ją na pierwszym poziomie.
8. Włączyć funkcję płukania. Patrz „System wytwarzania pary – Płukanie – S4”.

Po zakończeniu procedury wyjąć blachę do ciasta.



Jeśli funkcja odkamieniania nie zostanie uruchomiona we właściwy sposób, na wyświetlaczu pojawi się komunikat, aby uruchomić ją ponownie.

Jeśli urządzenie jest mokre lub wilgotne, należy je wytrzeć suchą szmatką. Pozostawić otwarte drzwi urządzenia, aby umożliwić jego całkowite wyschnięcie.

12.10 Przypomnienie o odkamienianiu

Wyświetlane są dwa przypomnienia dotyczące użycia funkcji: Odkamienianie. To przypomnienie uaktywnia się przy każdym wyłączeniu urządzenia.

Wstępne przypomnienie jest zaleceniem wykonania cyklu odkamieniania.

Właściwe przypomnienie jest poleceniem wykonania cyklu odkamieniania.



Jeśli po wyświetleniu właściwego przypomnienia urządzenie nie zostanie odkamienione, nie będzie można używać funkcji parowych. Przypomnienia o odkamienianiu nie można wyłączyć.

12.11 Układ wytwarzania pary – Płukanie – S4

Wyjąć wszystkie akcesoria.

Czas działania funkcji wynosi około 30 minut.

Oświetlenie piekarnika podczas tej funkcji jest wyłączone.

1. Umieścić blachę do ciasta na pierwszym poziomie piekarnika.
2. Napełnić szufladę na wodę świeżą wodą do maksymalnego poziomu, aż rozlegnie się sygnał dźwiękowy lub pojawi się komunikat na wyświetlaczu.

3. Włączenie funkcji płukania – S4.
Patrz „Włączanie funkcji czyszczenia”.

Po zakończeniu procedury wyjąć blachę do ciasta.

12.12 Zdejmowanie i zakładanie drzwi

Drzwi i wewnętrzne szyby można wymontować w celu ich wyczyszczenia. Liczba szyb różni się w zależności od modelu urządzenia.



OSTRZEŻENIE!

Przy zdejmowaniu drzwi urządzenia należy zachować ostrożność. Drzwi są ciężkie.

1. Całkowicie otworzyć drzwi.
2. Do końca docisnąć dźwignie zaciskowe (A) na obu zawiasach drzwi.

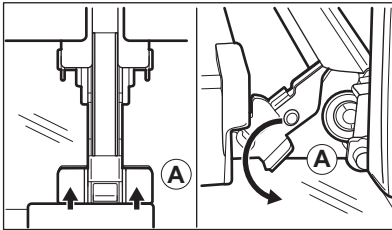

3. Przymknąć drzwi piekarnika do pierwszej pozycji otwarcia (kąt około 70°).
4. Chwycić drzwi rękoma po obu stronach i odciągnąć je pod kątem do góry od urządzenia.
5. Umieścić drzwi zewnętrzną stroną w dół na miękkim i stabilnym podłożu. Zapobiegnie to ich zarysowaniu.
6. Chwycić z obu stron górną listwę drzwi (B) i nacisnąć do środka, aby zwolnić zatrzaski.

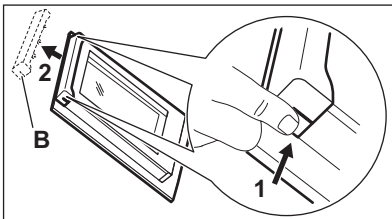

7. Pociągnąć listwę drzwi do przodu, aby ją zdjąć.
8. Przytrzymując pojedynczo szyby przy górnej krawędzi, wyciągnąć je do góry wzdłuż prowadnicy.

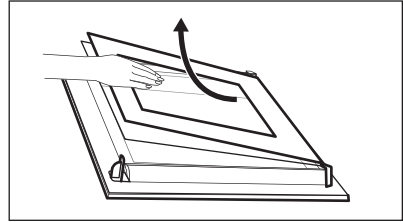

9. Umyć szybę wodą z dodatkiem mydła. Ostrożnie wytrzeć szybę do sucha.

Po umyciu należy najpierw włożyć wewnętrzne szyby a następnie zamontować drzwi. Wykonać powyższe czynności w odwrotnej kolejności. Zamontować najpierw mniejszą szybę, a następnie większą.

12.13 Wymiana oświetlenia

Położyć szmatkę na spodzie komory urządzenia. Zabezpieczy ona klosz oświetlenia i komorę urządzenia przed uszkodzeniem.



OSTRZEŻENIE!

Ryzyko porażenia prądem!
Przed wymianą oświetlenia należy odłączyć bezpiecznik. Oświetlenie i klosz oświetlenia mogą być gorące.

1. Wyłączyć urządzenie.
2. Wykręcić bezpieczniki ze skrzynki bezpieczników lub wyłączyć wyłącznik obwodu.

Górne oświetlenie

1. Obrócić szklany klosz w kierunku przeciwnym do ruchu wskazówek zegara, aby go zdjąć.

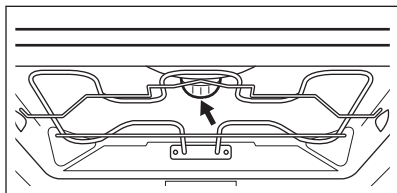

2. Wyjąć metalowy pierścień, a następnie wyczyścić szklany klosz.
3. Wymienić żarówkę na nową, odpowiednią do piekarnika i odporną na działanie wysokiej temperatury (do 300°C).
4. Zamocować metalowy pierścień na szklanym kloszu.
5. Zamontować klosz.

2. Do demontażu klosza użyć śrubokręta z końcówką Torx 20.
3. Zdjąć i wyczyścić metalowe obramowanie i uszczelkę.
4. Wymienić żarówkę na nową, odpowiednią do piekarnika i odporną na działanie wysokiej temperatury (do 300°C).
5. Założyć metalowe obramowanie i uszczelkę. Dokręcić śruby.
6. Zamontować prowadnicę blach po lewej stronie.

Oświetlenie boczne

1. Wymontować lewą prowadnicę blach, aby uzyskać dostęp do oświetlenia.



13. ROZWIĄZYWANIE PROBLEMÓW



OSTRZEŻENIE!
Patrz rozdział dotyczący bezpieczeństwa.

13.1 Co zrobić, gdy...

Problem	Prawdopodobna przyczyna	Środek zaradczy
Nie można uruchomić piekarnika ani nim sterować.	Piekarnika nie podłączono do zasilania lub podłączono nieprawidłowo.	Sprawdzić, czy piekarnik prawidłowo podłączono do zasilania (patrz schemat połączeń, jeśli jest dostępny).
Piekarnik nie nagrzewa się.	Piekarnik jest wyłączony.	Włączyć piekarnik.
Piekarnik nie nagrzewa się.	Nie ustawiono aktualnego czasu.	Ustawić aktualny czas.
Piekarnik nie nagrzewa się.	Nie wprowadzono wymaganych ustawień.	Upewnić się, że wprowadzono prawidłowe ustawienia.
Piekarnik nie nagrzewa się.	Uruchomiona jest funkcja samoczynnego wyłączenia.	Patrz rozdział „Samoczynne wyłączenie”.

Problem	Prawdopodobna przyczyna	Środek zaradczy
Piekarnik nie nagrzewa się.	Blokada uruchomienia jest włączona.	Patrz „Użycie funkcji Blokada uruchomienia”.
Piekarnik nie nagrzewa się.	Zadziałał bezpiecznik.	Sprawdzić, czy przyczyną nieprawidłowego działania jest bezpiecznik. Jeżeli nadal będzie dochodzić do wyzwalań bezpiecznika, należy skontaktować się z wykwalifikowanym elektrykiem.
Nie działa oświetlenie.	Przepaliła się żarówka.	Wymienić żarówkę.
Wyświetlacz nie pokazuje godziny, gdy jest wyłączony.	Wyświetlacz jest wyłączony.	Dotknąć jednocześnie  i  , aby ponownie włączyć wyświetlacz.
Termosonda nie działa.	Wtyczkę termosondy nieprawidłowo włożono do gniazda.	Włożyć wtyczkę termosondy jak najgłębiej do gniazda.
Potrawy pieką się za długo lub za szybko.	Temperatura jest zbyt niska lub zbyt wysoka.	Dostosować ustawienie temperatury. Postępować zgodnie ze wskazówkami zawartymi w instrukcji obsługi.
Na potrawach i w komorze piekarnika osiadają para i skropliny.	Potrawa pozostawała zbyt długo w piekarniku.	Nie należy pozostawiać potraw w piekarniku na dłużej niż 15-20 minut po zakończeniu procesu pieczenia.
Wyświetlacz pokazuje „C2”.	Próbowano włączyć funkcję Rozmrażanie, ale z gniazda nie wyjęto wtyczki termosondy.	Wyjąć wtyczkę termosondy z gniazda.
Na wyświetlaczu pojawia się kod błędu nie wymieniony w tej tabeli.	Usterka układu elektrycznego.	<ul style="list-style-type: none"> Wyłączyć piekarnik za pomocą bezpiecznika lub wyłącznika bezpieczeństwa w szafce z bezpiecznikami, a następnie ponownie włączyć. Jeżeli na wyświetlaczu nadal wyświetla się kod błędu, należy skontaktować się z serwisem.

Problem	Prawdopodobna przyczyna	Środek zaradczy
Procedura odkamieniania zatrzymuje się przed zakończeniem.	Wystąpiła przerwa w zasilaniu.	Powtórzyć procedurę.
Procedura odkamieniania zatrzymuje się przed zakończeniem.	Funkcja została zatrzymana przez użytkownika.	Powtórzyć procedurę.
Po procedurze odkamieniania nie ma wody w głębokiej blasze.	Szuflady na wodę nie napełniono do maksymalnego poziomu.	Sprawdzić, czy środek do usuwania kamienia/woda znajdują się w korpusie szuflady na wodę. Powtórzyć procedurę.
Po procedurze odkamieniania na spodzie komory zbiera się brudna woda.	Głęboka blacha znajduje się na nieodpowiednim poziomie piekarnika.	Usunąć resztki wody i środka do usuwania kamienia z dolnej części piekarnika. Umieścić głęboką blachę na pierwszym poziomie piekarnika.
Funkcja czyszczenia zatrzymuje się przed zakończeniem.	Wystąpiła przerwa w zasilaniu.	Powtórzyć procedurę.
Funkcja czyszczenia zatrzymuje się przed zakończeniem.	Funkcja została zatrzymana przez użytkownika.	Powtórzyć procedurę.
Po zakończeniu funkcji czyszczenia na spodzie komory zbiera się dużo wody.	W urządzeniu rozpylono zbyt dużo detergentu przed włączeniem cyklu czyszczenia.	Wszystkie części komory należy spryskać cienką warstwą detergentu. Detergent należy nanosić równomiernie.
Procedura czyszczenia nie daje zadowalających rezultatów.	Początkowa temperatura funkcji czyszczenia parowego komory piekarnika była zbyt wysoka.	Powtórzyć cykl. Uruchomić cykl, gdy urządzenie będzie zimne.
Procedura czyszczenia nie daje zadowalających rezultatów.	Nie wyjęto rusztów przed uruchomieniem procedury czyszczenia. Mogą one przewodzić ciepło do ścianek i obniżyć wydajność.	Wyjąć ruszty z urządzenia i powtórzyć funkcję.
Procedura czyszczenia nie daje zadowalających rezultatów.	Nie wyjęto akcesoriów z urządzenia przed uruchomieniem procedury czyszczenia. Mogą one zaburzać cykl parowy i obniżyć wydajność.	Wyjąć akcesoria z urządzenia i powtórzyć funkcję.

Problem	Prawdopodobna przyczyna	Środek zaradczy
Urządzenie jest włączone, ale nie nagrzewa się. Nie działa wentylator. Na wyświetlaczu pojawia się wskazanie "Demo".	Włączony jest tryb demo.	Patrz „Użycie menu ustawień” w rozdziale „Dodatkowe funkcje”.

13.2 Dane naprawy

Jeżeli rozwiązanie problemu we własnym zakresie nie jest możliwe, należy skontaktować się ze sprzedawcą lub autoryzowanym punktem serwisowym.

Dane niezbędne dla serwisu znajdują się na tabliczce znamionowej. Tabliczka

znamionowa znajduje się na przednim obramowaniu komory urządzenia. Nie usuwać tabliczki znamionowej z komory urządzenia.

Zalecamy wpisanie danych w tym miejscu:

Model (MOD.)
Numer produktu (PNC)
Numer seryjny (S.N.)

14. EFEKTYWNOŚĆ ENERGETYCZNA

14.1 Etykieta produktu i informacje zgodnie z normą UE 65-66/2014

Nazwa dostawcy	Electrolux
Oznaczenie modelu	EOB8757AOX EOB8757ZOZ
Wskaźnik efektywności energetycznej	81.2
Klasa efektywności energetycznej	A+
Zużycie energii przy standardowym obciążeniu w trybie tradycyjnym	0.89 kWh/cykl
Zużycie energii przy standardowym obciążeniu w trybie z termoobiegiem	0.69 kWh/cykl
Liczba komór	1
Źródło ciepła	Prąd elektryczny
Pojemność	71 l
Typ piekarnika	Piekarnik do zabudowy



Masa	EOB8757AOX	43.0 kg
	EOB8757ZOZ	41.5 kg

EN 60350-1 – Elektryczny sprzęt do gotowania do użytku domowego – Część 1: Elektryczne kuchnie, piekarniki, piekarniki parowe i opiekacze – Metody badań cech funkcjonalnych.

14.2 Oszczędzanie energii

Urządzenie wyposażono w funkcje umożliwiające oszczędzanie energii podczas codziennego pieczenia.

- **Ogólne porady**
 - Należy sprawdzić, czy podczas pracy urządzenia drzwi piekarnika są prawidłowo zamknięte. Drzwi powinny być dokładnie zamknięte podczas pieczenia.
 - Użycie metalowych naczyń pozwala oszczędzać energię.
 - Jeśli to możliwe, należy wkładać potrawy do nienagranego piekarnika.
 - Podczas pieczenia trwającego ponad 30 minut należy zmniejszyć temperaturę do minimum na ostatnie 3-10 minut pieczenia (odpowiednio do czasu pieczenia). Obecne w piekarniku ciepło resztkowe umożliwi dokończenie pieczenia.
 - Używać ciepła resztkowego do podgrzewania innych potraw.
- **Pieczenie z termoobiegiem** – jeśli to możliwe, należy używać funkcji pieczenia z termoobiegiem, aby oszczędzać energię.

- **Ciepło resztkowe**
 - W niektórych funkcjach piekarnika, jeśli wybrany jest program z wyborem czasu (Czas, Koniec, Opóźnienie), a czas pieczenia jest dłuższy niż 30 minut, grzałki są wyłączone automatycznie po upływie 90% ustawionego czasu. Wentylator i oświetlenie nadal pracują.
- **Pieczenie z wyłączonym oświetleniem** – należy wyłączać oświetlenie podczas pieczenia i włączać je tylko w razie potrzeby.
- **Podtrzymanie temperatury potraw** – aby wykorzystać ciepło resztkowe do podtrzymania temperatury potraw, należy wybrać najniższe ustawienie temperatury. Na wyświetlaczu pokazywana jest temperatura ciepła resztkowego.
- Gdy używana jest funkcja **Termoobieg + para**, oświetlenie wyłącza się po 30 sekundach. Oświetlenie można ponownie włączyć, ale wpłynie to niekorzystnie na oszczędność energii.
- **Wyłączanie wyświetlacza** – w razie potrzeby można całkowicie wyłączyć wyświetlacz. Dotknąć jednocześnie i przytrzymać  i , aż nastąpi wyłączenie wyświetlacza. Ponowne wykonanie tej czynności powoduje włączenie urządzenia.

15. OCHRONA ŚRODOWISKA

Materiały oznaczone symbolem  należy poddać utylizacji. Opakowanie urządzenia włożyć do odpowiedniego pojemnika w celu przeprowadzenia recyklingu. Należy zadbać o ponowne przetwarzanie odpadów urządzeń elektrycznych i elektronicznych, aby chronić środowisko naturalne oraz

ludzkie zdrowie. Nie wolno wyrzucać urządzeń oznaczonych symbolem  razem z odpadami domowymi. Należy zwrócić produkt do miejscowego punktu ponownego przetwarzania lub skontaktować się z odpowiednimi władzami miejskimi.

www.electrolux.com/shop



867326866-B-172016

