

Panasonic®

Operating Instructions
Instrukcja obsługi
Návod k obsluze
Instrucciones de funcionamiento
Bruksanvisning
Betjeningsvejledning
Käyttöohjeet

Compact Stereo System
Kompaktowy zestaw stereo
Kompaktní stereo systém
Sistema estéreo compacto
Kompakt stereosystem
Kompakt stereo-system
Kompakti stereojärjestelmä

Model No. SC-HC28
SC-HC18



SC-HC28



Thank you for purchasing this product.
Please read these instructions carefully before using this product, and save this manual for future use.

Dziękujemy za zakupienie tego produktu.
Przed przystąpieniem do eksploatacji opisywanego produktu należy dokładnie przeczytać niniejsze zalecenia i zachować instrukcję obsługi do wglądu.

Děkujeme, že jste si zakoupil tento výrobek.
Před použitím tohoto produktu si pečlivě přečtěte tyto pokyny a celý návod si uložte pro pozdější použití.

Muchísimas gracias por haber adquirido este aparato.
Lea cuidadosamente estas instrucciones antes de usar este producto, y guarde este manual para usarlo en el futuro.

Tack för ditt val av denna produkt.
Läs igenom de här anvisningarna noggrant innan du använder produkten och spara bruksanvisningen för framtida bruk.

Tak fordi du har købt dette produkt.
Læs venligst disse instruktioner omhyggeligt igennem, før du anvender dette produkt, og gem vejledningen til fremtidig brug.

Kiitos, että ostit tämän tuotteen.
Lue nämä ohjeet huolellisesti ennen tämän tuotteen käyttämistä ja säilytä nämä käsikirja tulevaa tarvetta varten.



RQT9734-2R

ENGLISH

POLSKI

ČESKY

ESPAÑOL

SVENSKA

DANSK

SUOMI

Safety precautions

WARNING

Unit

- To reduce the risk of fire, electric shock or product damage,
 - Do not expose this unit to rain, moisture, dripping or splashing.
 - Do not place objects filled with liquids, such as vases, on this unit.
 - Use only the recommended accessories.
 - Do not remove covers.
 - Do not repair this unit by yourself. Refer servicing to qualified service personnel.
 - Do not let metal objects fall inside this unit.
 - Do not place heavy items on this unit.

AC mains lead

- To reduce the risk of fire, electric shock or product damage,
 - Ensure that the power supply voltage corresponds to the voltage printed on this unit.
 - Insert the mains plug fully into the socket outlet.
 - Do not pull, bend, or place heavy items on the lead.
 - Do not handle the plug with wet hands.
 - Hold onto the mains plug body when disconnecting the plug.
 - Do not use a damaged mains plug or socket outlet.
- The mains plug is the disconnecting device. Install this unit so that the mains plug can be unplugged from the socket outlet immediately.

Button-type battery (Lithium battery)

- Risk of fire, explosion and burns. Do not recharge, disassemble, heat above **60 °C** or incinerate.
- Keep the Button-Type battery out of the reach of children. Never put Button-Type battery in mouth. If swallowed call your doctor.

CAUTION

Unit

- This unit utilizes a laser. Use of controls or adjustments or performance of procedures other than those specified herein may result in hazardous radiation exposure.
- Do not place sources of naked flames, such as lighted candles, on this unit.
- This unit may receive radio interference caused by mobile telephones during use. If such interference occurs, please increase separation between this unit and the mobile telephone.
- This unit is intended for use in moderate climates.

Placement

- Place this unit on an even surface.
- To reduce the risk of fire, electric shock or product damage,
 - Do not install or place this unit in a bookcase, built-in cabinet or in another confined space. Ensure this unit is well ventilated.
 - Do not obstruct this unit's ventilation openings with newspapers, tablecloths, curtains, and similar items.
 - Do not expose this unit to direct sunlight, high temperatures, high humidity, and excessive vibration.

Button-type battery (Lithium battery)

- Danger of explosion if battery is incorrectly replaced. Replace only with the type recommended by the manufacturer.
- Insert with poles aligned.
- Mishandling of batteries can cause electrolyte leakage and may cause a fire.
 - Remove the battery if you do not intend to use the remote control for a long period of time. Store in a cool, dark place.
 - Do not heat or expose to flame.
 - Do not leave the battery(ies) in a car exposed to direct sunlight for a long period of time with doors and windows closed.
- When disposing the batteries, please contact your local authorities or dealer and ask for the correct method of disposal.

NORSK

ADVARSEL

Produkt

- For å redusere faren for brann, elektrisk støt eller skade på apparatet:
 - Utsett ikke produktet for regn, fukt, drypping eller sprut.
 - Ikke plasser objekter som er fylt med væske, som vaser, på apparatet.
 - Bruk kun anbefalt tilbehør.
 - Fjern ikke deksler.
 - Reparer ikke denne enheten selv, overlatt service til kvalifisert servicepersonell.

Vekselstrømnett

- Nettstøpelet er trukket ut fra denne enheten. Installer denne enheten slik at nettstøpelet umiddelbart kan trekkes fra stikkontakten.

FORSIKTIG

Produkt

- Dette produktet anvender en laser. Betjening av kontroller eller justering eller andre inngrep enn de beskrevet i denne bruksanvisning kan føre til farlig bestråling.
- Plasser ikke åpen ild, slik som levende lys, oppå apparatet.
- Dette apparatet er beregnet for bruk under moderate klimaforhold.

Plassering

- For å redusere faren for brann, elektrisk støt eller skade på apparatet:
 - Ikke plasser apparatet i en bokhylle, et innebygget kabinett eller et annet lukket sted. Pass på at produktet er godt ventilert.
 - Apparatets ventilasjonsåpninger må ikke dekkes til med aviser, duker, gardiner eller lignende.

Product Identification Marking is located on the bottom of the unit.

Table of contents

- Safety precautions 2
- Accessories 3
- Control reference guide..... 4
- Connections..... 5
- Unit and media care 5
- Inserting media..... 6
- Media playback operations 7
- Listening to the radio..... 8
- Sound adjustment 9
- Clock and Timer 9
- Others..... 10
- Troubleshooting 10
- Playable media 12
- Licenses 12
- Specifications 13
- SC-HC28** Attaching the support pad to this unit..... 15

Accessories

Check the supplied accessories before using this unit.

- 1 Remote control (with a battery)**
SC-HC28
(N2QAYC000079)
SC-HC18
(N2QAYC000080)
- 1 AC mains lead**
- 1 FM indoor antenna**
- SC-HC28**
1 Pad sheet (→ 15)



- Do not use AC mains lead with other equipment.
- Product numbers provided in these operating instructions are correct as of December 2012. These may be subject to change.

About descriptions in these operating instructions

- Pages to be referred to are indicated as "→ ○○".
- These operating instructions are applicable to models SC-HC28 and SC-HC18. Unless otherwise indicated, illustrations in these operating instructions are of SC-HC28.
- SC-HC28** :indicates features applicable to SC-HC28 only.
- SC-HC18** :indicates features applicable to SC-HC18 only.

Information for Users on Collection and Disposal of Old Equipment and used Batteries



These symbols on the products, packaging, and/or accompanying documents mean that used electrical and electronic products and batteries should not be mixed with general household waste.

For proper treatment, recovery and recycling of old products and used batteries, please take them to applicable collection points, in accordance with your national legislation and the Directives 2002/96/EC and 2006/66/EC.

By disposing of these products and batteries correctly, you will help to save valuable resources and prevent any potential negative effects on human health and the environment which could otherwise arise from inappropriate waste handling.

For more information about collection and recycling of old products and batteries, please contact your local municipality, your waste disposal service or the point of sale where you purchased the items.

Penalties may be applicable for incorrect disposal of this waste, in accordance with national legislation.



For business users in the European Union

If you wish to discard electrical and electronic equipment, please contact your dealer or supplier for further information.

[Information on Disposal in other Countries outside the European Union]

These symbols are only valid in the European Union. If you wish to discard these items, please contact your local authorities or dealer and ask for the correct method of disposal.



Note for the battery symbol (bottom two symbol examples):

This symbol might be used in combination with a chemical symbol. In this case it complies with the requirement set by the Directive for the chemical involved.

Cd

Control reference guide

Unless otherwise indicated, operations are described using the remote control.

- 1 **Standby/on switch (⏻/⏻)**
Press to switch the unit from on to standby mode or vice versa.
In standby mode, the unit is still consuming a small amount of power.
- 2 Select the audio source
- 3 Basic playback control buttons
- 4 Enter setup menu
- 5 Change displayed information
SC-HC28 Enter the iPod/iPhone menu
- 6 Set the sleep timer
- 7 Change the brightness of the display panel
- 8 Adjust the volume (0 (min) to 50 (max))
- 9 Mute the sound
Mutes the sound. Press again to cancel. "MUTE" is also cancelled when the volume is adjusted or the unit is turned off.
- 10 Enter playback menu
- 11 Enter sound menu
- 12 Selection/OK
- 13 **SC-HC28**
"IPOD_PORT" for iPod/iPhone/iPad (→ 6)
USB port (→ 6)
- 14 **SC-HC18** USB port (→ 6)
- 15 Open or close the sliding door
- 16 Sliding door
- 17 Remote control signal sensor
Distance: Within approx. 7 m directly in front.
• To avoid interference, please do not put any objects in front of signal sensor.
- 18 **SC-HC28** "IPOD_DOCK" for iPod/iPhone/iPad mini (→ 6)

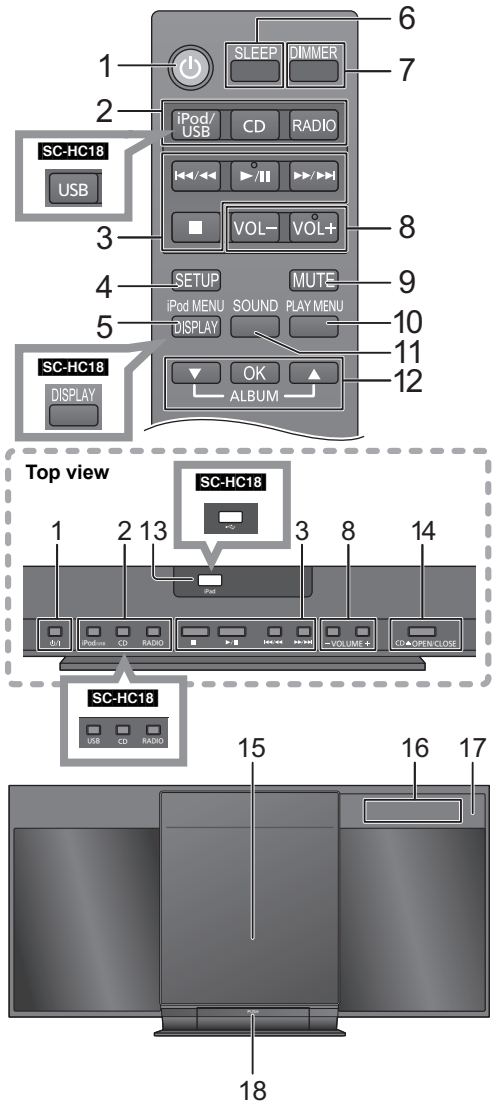

■ Before using for the first time

Remove the insulation sheet **A**.



- Set the button-type battery with its (+) mark facing upward.
- Keep the button-type battery out of reach of children to prevent swallowing.

■ To replace a button-type battery

Battery type: CR2025 (Lithium battery)

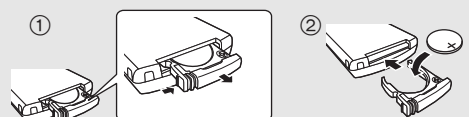

Connections

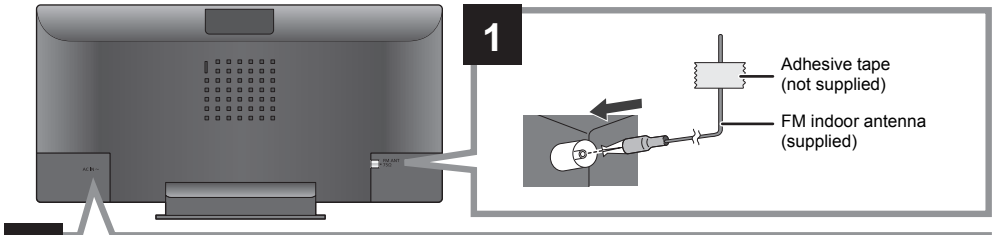

2 Connect the AC mains lead after all other connections are completed.
 This unit consumes a small amount of AC power (→ 13) even when turned off.

- In the interest of power conservation, if you will not be using this unit for an extended period of time, unplug it from the household mains socket.



- These speakers do not have magnetic shielding. Do not place them near a television, personal computer or other devices easily influenced by magnetism.
- Tape the antenna to a wall or column in a position with the least amount of interference. (Use an FM outdoor antenna if radio reception is poor.)

Unit and media care

Pull out the AC mains lead from the outlet before maintenance.

■ Clean this unit with a soft, dry cloth

- When dirt is heavy, wring a cloth moistened in water tightly to wipe the dirt, and then wipe it with a dry cloth.
- Never use alcohol, paint thinner or benzene to clean this unit.
- Before using chemically treated cloth, carefully read the instructions that came with the cloth.

■ Maintenance of the lens

- Clean the lens regularly to prevent malfunctions. Use a blower to remove dust and a cotton swab if it is extremely dirty.
- You cannot use a CD type lens cleaner.
- Do not leave the sliding door open for prolonged periods of time. This will cause the lens to get dirty.
- Be careful not to touch the lens with your fingers.

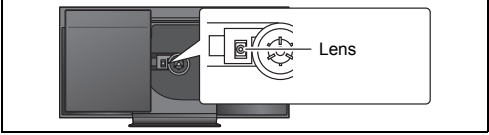

■ Clean discs

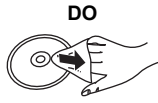

Wipe with a damp cloth and then wipe dry.

■ Disc handling precautions

- Handle discs by the edges to avoid inadvertent scratches or fingerprints on the disc.
- Do not attach labels or stickers to discs.
- Do not use record cleaning sprays, benzene, thinner, static electricity prevention liquids or any other solvent.
- Do not use the following discs:
 - Discs with exposed adhesive from removed stickers or labels (rented discs etc.).
 - Discs that are badly warped or cracked.
 - Irregularly shaped discs, such as heart shapes.

■ To dispose or transfer this unit

The unit may keep the user settings information in the unit. If you discard this unit either by disposal or transfer, then follow the procedure to return all the settings to the factory presets to delete the user settings. (→ 10, "To return all settings to the factory preset")

Inserting media

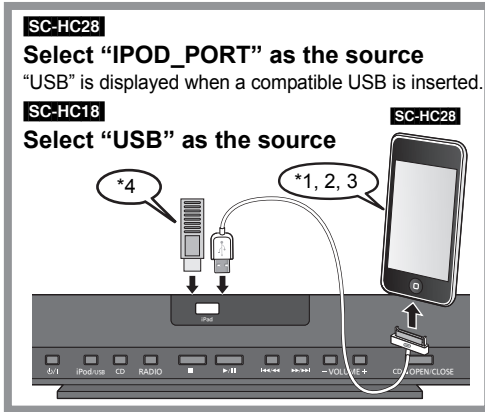

SC-HC28 Attach the pad before using this unit. (→ 15)



- *1: Refer to "Playable media" for compatible models. (→ 12)
 - Do not connect an iPad (4th generation) to the "IPOD_DOCK" connection. This unit might fall over. Use the "IPOD_PORT" connection.
- *2: When using the "IPOD_PORT" connection, do not connect the following models to this unit:
 - iPod classic, iPod [4th (colour display), and 5th (video) generation]
 - Unexpected behaviour may occur.
- *3: Connect using the dedicated USB cable (not supplied).
- *4: Insert the USB device directly. Do not use any USB extension cable.
- *5: When using the "IPOD_DOCK" connection:
 - Be sure to remove the iPod/iPhone/iPad mini from its case.
 - Make sure that the iPod/iPhone/iPad mini is fully inserted.
 - If the iPod/iPhone/iPad mini is pushed to the left or right, make sure to check that it is still fully inserted.
 - Make sure to hold the dock when removing the iPod/iPhone/iPad mini.
 - Make sure to close the dock properly after using it.
 - If not,
 - The sliding door will not open.
 - The standby power consumption will increase.
- *6: Make sure to tilt the disc so as not to touch the sliding door.

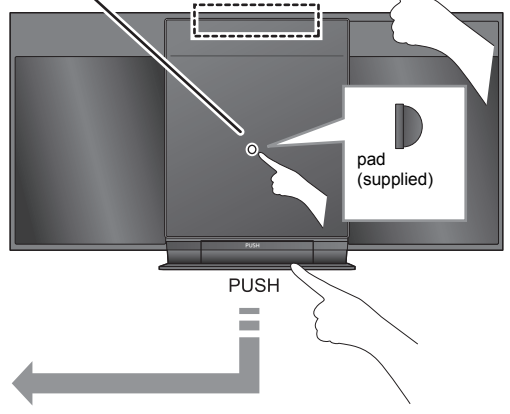
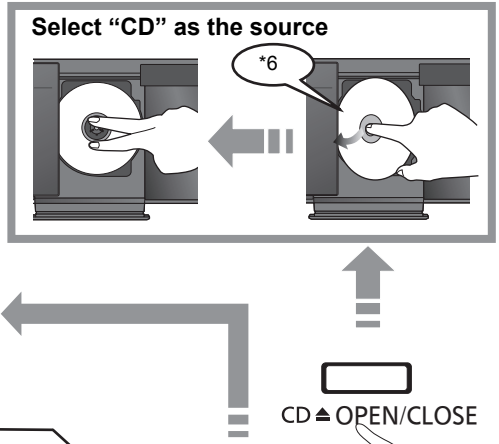

- Do not open the sliding door manually.
- Make sure that the unit does not fall when inserting or removing media.
- When moving this unit, be sure to remove all media and turn this unit to standby mode.
- Before removing the USB device, select a source other than "USB".

SC-HC28
Charging an iPod/iPhone/iPad

Charging starts when an iPod*2/iPhone/iPad is connected to this unit.

- During standby mode, charging will not start from the "IPOD_PORT" connection, however it will start as usual from the "IPOD_DOCK" connection.
 - To charge from the "IPOD_PORT" connection, start the charging before turning this unit to standby mode.

- Check the iPod/iPhone/iPad to see if the battery is fully charged. (Once fully recharged, additional recharging will not occur.)
- If this unit is switched to standby mode "IPOD CHARGING" is shown on the unit's display.

Media playback operations

The following marks indicate the availability of the feature.

- CD**: CD audio in CD-DA format and a CD that contains MP3 files (→ 12)
- iPod**: Compatible iPod/iPhone/iPad (→ 12)
- USB**: USB devices containing MP3 files (→ 12)

iPod is only available for **SC-HC28**.

Preparation

- Turn the unit on.
- Insert the media. (→ 6)
- Press [CD], [iPod/USB] (**SC-HC28**) or [USB] (**SC-HC18**) to select the audio source.



- When using iPod/iPhone/iPad, the operation may vary among those models.

Basic play (CD, iPod, USB)

Play	Press [▶/].
Stop	Press [■]. • USB : The position is memorised and "RESUME" is displayed.
Pause	Press [▶/]. Press again to restart play.
Skip	Press [◀◀/▶▶] or [▶▶/▶▶] to skip track. CD, USB Press [▲] or [▼] to skip the MP3 album.
Search	During play or pause Press and hold [◀◀/▶▶] or [▶▶/▶▶]. • iPod : Backwards search is only within the current track.

CD, USB To display information

Press [DISPLAY] repeatedly.



- Maximum number of displayable characters: approx. 30
- This unit supports ver. 1.0, 1.1 and 2.3 ID3 tags. Text data that is not supported will not be displayed or shown differently.
- Album and track indication for MP3 files.



"A _ _ _": MP3 album number.

"T _ _ _": MP3 track number.

- " _ _ _" stands for the album or track number.

"■": This indication is also used to refer to an album.

"▶": This indication is also used to refer to a track.

iPod To navigate through the iPod/iPhone menu

Open the Music App to use this feature with iPod touch/iPhone.

- [▲, ▼]: To navigate menu items.
- [OK]: To go to the next menu.
- [iPod MENU]: To return to the previous menu.



- Depending on the model (e.g., iPod nano 7th generation, etc.), it may be necessary to select the album, artist, etc. on the iPod/iPhone.

Playback modes (CD, USB)

Select the playback mode.

- 1 Press [PLAY MENU] to select "PLAYMODE" or "REPEAT".
- 2 Press [▲, ▼] to select the setting and then press [OK].

PLAYMODE

OFF PLAYMODE	Select to cancel the play mode setting.
1-TRACK	Only plays the selected track. • "1", "▶" is displayed. (Skip to the desired track.)
1-ALBUM	Only plays the selected MP3 album. • "1", "■" is displayed.
RANDOM	Plays the contents randomly. • "RND" is displayed.
1-ALBUM RANDOM	Plays the tracks in the selected MP3 album randomly. • Press [▲] or [▼] to select the MP3 album. • "1", "■", "RND" is displayed.

REPEAT

ON REPEAT	Turn on repeat mode. • "↻" is displayed.
OFF REPEAT	Turn off repeat mode.



- When using iPod/iPhone/iPad, use the setting on the iPod/iPhone/iPad.
- During random play, you cannot skip to the previous track.
- The mode is cancelled when you open the sliding door.

Listening to the radio

You can preset up to 30 channels.

Preparation

- Make sure that the antenna is connected. (→ 5)
- Turn the unit on.
- Press [RADIO] to select "FM".



- A station previously stored is overwritten when another station is stored in the same channel preset.

Presetting stations automatically

- 1 Press [PLAY MENU] to select "A.PRESET".
- 2 Press [▲, ▼] to select "LOWEST" or "CURRENT" and then press [OK].

LOWEST:

To begin auto preset with the lowest frequency (FM 87.50).

CURRENT:

To begin auto preset with the current frequency.*

* To change the frequency, refer to "Manual tuning and presetting".

The tuner starts to preset all the stations it can receive into the channels in ascending order.

Listening to a preset channel

Preparation

- ① Press [PLAY MENU] repeatedly to select "TUNEMODE".
- ② Press [▲, ▼] to select "PRESET" and then press [OK].

Press [◀◀/◀◀] or [▶▶/▶▶] to select the channel.

Manual tuning and presetting

Select a radio broadcast.

- 1 Press [PLAY MENU] repeatedly to select "TUNEMODE".
- 2 Press [▲, ▼] to select "MANUAL" and then press [OK].
- 3 Press [◀◀/◀◀] or [▶▶/▶▶] to tune to the required station.
 - To start automatic tuning, press and hold [◀◀/◀◀], [▶▶/▶▶] until the frequency starts scrolling. Tuning stops when a station is found.

To preset the channel

- 4 While listening to the radio broadcast Press [OK].
- 5 Press [▲, ▼] to select the channel and then press [OK].

To improve FM sound quality

- 1 While receiving FM broadcasts, press [PLAY MENU] repeatedly to select "FM MODE".
- 2 Press [▲, ▼] to select "MONO" and then press [OK].

- This setting can be preset and memorised. To do so, continue to step 4 of "Manual tuning and presetting".



- Select "STEREO" in step 2 to return to stereo broadcasts.
- "MONO" is cancelled if the frequency is changed.
- If "MONO" is selected, regardless of the type of signal this unit is receiving, "FM MONO" is displayed. (→ below)

To display the current signal status

Press [PLAY MENU] to display "FM STATUS" and then press [OK].

"FM ST": The FM signal is in stereo.

"FM": The FM signal is in monaural.

- "FM" is also displayed even if this unit is not tuned to a station.

To display RDS text data

Press [DISPLAY] to display the text data.

- Each time you press the button:

"PS": Programme service

"PTY": Programme type

"FREQ": Frequency display



- "STEREO" is displayed when this unit tunes to a stereo broadcast.
- The unit can display the text data transmitted by the radio data system (RDS) available in some areas. (RDS displays may not be available if reception is poor.)

Sound adjustment

The following sound effects can be added to the audio output.

- 1 Press [SOUND] repeatedly to select the effect.
- 2 Press [▲, ▼] to select the setting and then press [OK].

Preset EQ (PRESET EQ)	“HEAVY” (heavy), “SOFT” (soft), “CLEAR” (clear), “VOCAL” (vocal) or “FLAT” (flat/off). <ul style="list-style-type: none">• The factory preset is “HEAVY”.
Bass (BASS) or Treble (TREBLE)	Adjust the level (−4 to +4).
Dynamic Bass (D.BASS)	“ON D.BASS” or “OFF D.BASS”. <ul style="list-style-type: none">• The factory preset is “ON D.BASS”.
Surround (SURROUND)	“ON SURROUND” or “OFF SURROUND”. <ul style="list-style-type: none">• The factory preset is “OFF SURROUND”.

- You may experience a reduction in sound quality when these effects are used with some sources. If this occurs, turn the sound effects off.

Clock and Timer

Setting the clock

This is a 24-hour clock.

- 1 Press [SETUP] to select “CLOCK”.
- 2 Press [▲, ▼] to set the time and then press [OK].



- To display the clock, press [SETUP] to select “CLOCK” and then press [OK] once. The time is displayed for 10 seconds. (During standby, press [DISPLAY] once.)
- The clock is reset when there is a power failure or when the AC mains lead is removed.
- Reset the clock regularly to maintain accuracy.

Play timer

You can set the timer so this unit turns on at a certain time every day.

Preparation

Set the clock (→ left).

Setting the timer

- 1 Press [SETUP] repeatedly to select “TIMER ADJ”.
- 2 Press [▲, ▼] to set the starting time (“ON TIME”) and then press [OK].
- 3 Press [▲, ▼] to set the finishing time (“OFF TIME”) and then press [OK].

Turn the timer on

- 1 Select the music source*1 and set the desired volume.
- 2 Press [SETUP] repeatedly to select “TIMER SET”.
- 3 Press [▲, ▼] to select “SET” and then press [OK].
 - “⊙” is displayed.
 - To turn the timer off, select “OFF”.
- 4 Press [⏻] to turn the unit off.



- To display the timer settings, press [SETUP] repeatedly to select “TIMER ADJ” and then press [OK] once. The music source and volume will also be displayed if the timer is turned on.
- During standby, if the timer is turned on, press [DISPLAY] twice to display the settings.
- This unit can be used as normal after the timer is set, however:
 - Turn the unit to standby mode before the timer start time.
 - Even if the audio source or the volume is changed, the timer will still use the audio source and volume that was set when the timer was turned on.

*1: “CD”, “USB”, “IPOD_PORT” (SC-HC28), “IPOD_DOCK” (SC-HC28) and “FM” can be set as the music source.

Sleep timer

The sleep timer can turn the unit off after a set time.

Press [SLEEP] repeatedly to select the time.

“SLEEP 30” → “SLEEP 60” → “SLEEP 90” → “SLEEP 120”
↑ OFF (Cancel) ↓

- The remaining time is indicated on the unit's display except when other operations are performed.
- The play timer and sleep timer can be used together. The sleep timer always has priority.

Others

Automatic standby

As a factory preset, this unit will always turn off automatically if there is no sound output and no operation for approx. 30 minutes.

To cancel this function

- 1 Press [SETUP] repeatedly to select "AUTO OFF".
- 2 Press [▲, ▼] to select "OFF" and then press [OK].



- To turn automatic standby on, select "ON" in step 2.
- This setting cannot be selected when "FM" is the source.

Display brightness

The brightness of this unit's display can be changed.

Press [DIMMER].

Changing the unit and remote control code

When other Panasonic equipment responds to the supplied remote control, change the remote control code.

- 1 Press [CD] to select "CD".
- 2 Press and hold [CD] on the unit and [CD] on the remote control until the unit's display shows "REMOTE 2".
- 3 Press and hold [OK] and [CD] on the remote control for at least 4 seconds.



- To change the mode back to "REMOTE 1", repeat the steps above but replace the button pressed on the remote control from [CD] to [RADIO].

Troubleshooting

Before requesting service, make the following checks. If you are in doubt about some of the check points, or if the solutions indicated in the following guide do not solve the problem, consult your dealer for instructions.

To return all settings to the factory preset

When the following situations occur, reset the memory:

- There is no response when buttons are pressed.
 - You want to clear and reset the memory contents.
- ① Disconnect the AC mains lead. (Wait for at least 3 minutes before proceeding to step ②.)
 - ② While pressing and holding down [⏪/I] on the unit, reconnect the AC mains lead.
 - "-----" appears on the display.
 - ③ Release [⏪/I].



- All the settings are returned to the factory preset. You will need to reset the memory items.

Common problems

Humming heard during play.

- An AC mains lead or fluorescent light is near the cords. Keep other appliances and cords away from this unit's cables.

MP3 cannot be read.

- You may not be able to play MP3 if you have copied a multi-session disc that has no data between sessions.
- When creating a multi-session disc, it is necessary to close the session.
- The amount of data on the disc is too small. Set the amount of data to above 5 MB.

Disc operations

Incorrect display or play will not start.

- Make sure that the disc is compatible with this unit. (→ 12)
- There is moisture on the lens. Wait for about an hour and then try again.

USB operations

No response when [▶/II] is pressed.

- Disconnect the USB device and then reconnect it. Alternatively, turn the unit off and on again.

The USB drive or its contents cannot be read.

- The USB drive format or its contents is/are not compatible with the unit (→ 12).
- The USB host function of this product may not work with some USB devices.

Slow operation of the USB flash drive.

- Large file size or high memory USB flash drive takes longer time to read.

The elapsed time displayed is different from the actual play time.

- Copy the data to another USB device or backup the data and reformat the USB device.

Radio

A beat sound or noise is heard while receiving radio broadcast.

- Confirm the antenna is properly connected. (→ 5)
- Adjust the position of the antenna.
- Try to keep a certain amount of distance between the antenna and AC mains lead.
- Try using an outdoor antenna if there are buildings or mountains nearby.
- Switch the television or other audio players off or separate it from this unit.
- Keep this unit away from mobile phones if the interference is apparent.

SC-HC28

iPod/iPhone/iPad operations

Cannot charge or operate.

- Have you selected the appropriate selector?
Press [iPod] to select either "IPOD_DOCK" or "IPOD_PORT".
- Check that the iPod/iPhone/iPad is connected properly. (→ 6)
- The battery of the iPod/iPhone/iPad is depleted. Charge the iPod/iPhone/iPad, and then operate again.
- Connect the iPod/iPhone/iPad again or try to restart the iPod/iPhone/iPad.
- When this unit is in standby mode, charging will not start when using the "IPOD_PORT" connection.
Turn this unit on and make sure the charging has started before switching this unit to standby mode.

Remote control

The remote control doesn't work properly.

- The remote control and this unit are using a different code. (→ right, "REMOTE □")
- Is the battery depleted or is the battery inserted incorrectly? (→ 4)

Messages

The following messages or service numbers may appear on the unit's display.

"--:--"

- You plugged the AC mains lead in for the first time or there was a power failure recently. Set the time (→ 9).

"ADJUST CLOCK"

- Clock is not set. Adjust the clock accordingly.

"ADJUST TIMER"

- Play timer is not set. Adjust the play timer accordingly.

"AUTO OFF"

- The unit has been left unused for about 30 minutes and will shut down within a minute. Press any button to cancel it.

SC-HC28 "CHECKING CONNECTION"

- The unit is checking the connected iPod/iPhone/iPad.
- If this display keeps appearing, make sure that the battery of the iPod/iPhone/iPad is not depleted and that the iPod/iPhone/iPad is turned on and connected correctly (→ 6).

SC-HC28

"DOCK OPEN"

- Is the dock open? Close the dock completely to open the sliding door.

"ERROR"

- Incorrect operation is performed. Read the instructions and try again.

"F□□" ("□" stands for a number.)

- There is a problem with this unit.
Note down the displayed number, disconnect the AC mains lead and consult your dealer.

"ILLEGAL OPEN"

- Sliding door is not in correct position. Turn the unit off and on again. If this display appears again, consult the dealer.

SC-HC28

"IPOD_DOCK OVER CURRENT ERROR"

"IPOD_PORT OVER CURRENT ERROR"

- The iPod/iPhone/iPad is drawing too much power. Disconnect the iPod/iPhone/iPad and turn the unit off and on again.
- The USB device is drawing too much power. Switch to "CD" mode, remove the USB and turn the unit off.

"NODEVICE"

- **SC-HC28** The iPod/iPhone/iPad device is not inserted correctly. Read the instructions and try again (→ 6).
- **SC-HC28** The battery of the iPod/iPhone/iPad is depleted. Charge the iPod/iPhone/iPad and turn it on before connecting.
- The USB device is not inserted. Check the connection.

"NO DISC"

- Insert the disc to be played (→ 6).

"NO PLAY"

- A CD that is not in CD-DA or MP3 format is inserted. It cannot be played.
- If there are more than 255 albums or folders (audio and non-audio), some of the MP3 files in these albums may not be read and played. Transfer these music albums to another USB. Alternatively, reformat the USB device and save these music albums prior to saving the other non-audio folders.

SC-HC28 "NOT SUPPORTED"

- You have connected an iPod/iPhone/iPad that cannot be played (→ 12).
- If the iPod/iPhone/iPad is compatible, turn it on and connect it correctly.

"READING"

- The unit is checking the CD information. After this display has disappeared, start operating.

"REMOTE □" ("□" stands for a number.)

- The remote control and this unit are using different codes. Change the code on the remote control.
 - When "REMOTE 1" is displayed, press and hold [OK] and [RADIO] for more than 4 seconds.
 - When "REMOTE 2" is displayed, press and hold [OK] and [CD] for more than 4 seconds.

SC-HC18 "USB OVER CURRENT ERROR"

- The USB device is drawing too much power. Switch to "CD" mode, remove the USB and turn the unit off.

Playable media

SC-HC28

Compatible iPod/iPhone/iPad

Compatible with "IPOD_DOCK" connection
(Using Lightning connector)

iPod touch (5th generation)
iPod nano (7th generation)
iPhone 5
iPad mini

Compatible with "IPOD_PORT" connection
[Using dedicated USB cable (not supplied)]

iPod touch 1st, 2nd, 3rd, 4th, and 5th generation
iPod nano 2nd, 3rd, 4th, 5th, 6th, and 7th generation
iPhone 5 / iPhone 4S / iPhone 4 / iPhone 3GS / iPhone 3G / iPhone
iPad (3rd, and 4th generation) / iPad 2 / iPad
iPad mini

(as of December 2012)



- Compatibility depends on the software version. Update your iPod/iPhone/iPad to the latest software before using it with this unit.
- Please be aware that Panasonic accepts no responsibility for the loss of data and/or information.

Compatible CD

- A disc with the CD Logo.



- This unit can play back discs that conform to the CD-DA format.
- The unit may not be able to play some discs due to the condition of the recording.

Compatible USB devices

- This unit does not guarantee connection with all USB devices.
- FAT12, FAT16 and FAT32 file systems are supported.
- This unit supports USB 2.0 full speed.
- This unit can support USB devices of up to 32 GB.

Compatible MP3 files

- Supported format: Files with the extension ".mp3" or ".MP3".
- Compatible compression rate: Between 64 kbps and 320 kbps (stereo).
- Depending on how you create the MP3 files, they may not play in the order you numbered them or may not play at all.

Creating MP3 files on a CD-R/RW

- Maximum number of tracks and albums: 999 tracks and 254 albums (Excluding Root folder).
- Disc formats: ISO9660 level 1 and level 2 (except for extended formats).
- If the disc includes both MP3 and normal audio data (CD-DA), the unit plays the type recorded in the inner part of the disc.
- This unit cannot play files recorded using packet write.

Creating MP3 files on a USB device

- Maximum number of tracks and albums: 2500 tracks and 254 albums (Excluding Root folder).
- Only one memory card will be selected when connecting a multiport USB card reader, typically the first memory card inserted.

Licenses

SC-HC28

Made for



iPod



iPhone



iPad

"Made for iPod", "Made for iPhone", and "Made for iPad" mean that an electronic accessory has been designed to connect specifically to iPod, iPhone, or iPad, respectively, and has been certified by the developer to meet Apple performance standards. Apple is not responsible for the operation of this device or its compliance with safety and regulatory standards. Please note that the use of this accessory with iPod, iPhone, or iPad may affect wireless performance. iPod, iPhone, iPod, iPod classic, iPod nano, and iPod touch are trademarks of Apple Inc., registered in the U.S. and other countries.

MPEG Layer-3 audio coding technology licensed from Fraunhofer IIS and Thomson.

Specifications

■ GENERAL

Power consumption	SC-HC28 40 W SC-HC18 12 W
Power consumption in standby mode*1	Approx. 0.2 W
SC-HC28 Power consumption in standby mode (With the iPod dock open)	Approx. 0.4 W
Power supply	AC 220 V to 240 V, 50 Hz

Dimensions (W×H×D)

400 mm×213 mm×110 mm
(Min. Depth: 72 mm)

SC-HC28 (Depth when tray open: 134 mm)

Mass **SC-HC28** Approx. 2 kg

SC-HC18 Approx. 1.9 kg

Operating temperature range
0 °C to +40 °C

Operating humidity range
35 % to 80 % RH (no condensation)

■ AMPLIFIER SECTION

Output power
RMS Output Power Stereo mode
Front Ch (both ch driven)
5 W per channel (6 Ω), 1 kHz, 10 % THD
Total RMS Stereo mode power
10 W

■ TUNER SECTION

Preset Memory FM 30 stations
Frequency Modulation (FM)
Frequency range
87.50 MHz to 108.00 MHz (50 kHz step)
Antenna terminals
75 Ω (unbalanced)

■ DISC SECTION

Disc played (8 cm or 12 cm)
CD, CD-R/RW (CD-DA, MP3*2)
Pick up
Wavelength 790 nm (CD)
[NORSK]
Bølgelengde 790 nm (CD)
Laserstyrke Ingen farlig stråling sendes ut
(med sikkerhets-beskyttelse)
Audio output (Disc)
Number of channels 2 ch (FL, FR)

■ SPEAKER SYSTEM SECTION

Type 1 way, 1 speaker system (Bass reflex)
Speaker unit(s)
Full range 8 cm Cone type×1 per channel
Impedance 6 Ω

■ TERMINAL SECTION

SC-HC28 "IPOD_DOCK" connection
DC OUT 5 V 2.1 A MAX
"IPOD_PORT" connection (**SC-HC28**) /
"USB" connection (**SC-HC18**)
SC-HC28 DC OUT 5 V 2.1 A MAX
SC-HC18 DC OUT 5 V 500 mA MAX
USB Standard USB 2.0 full speed
Media file format support MP3 (*.mp3)
USB device file system FAT12, FAT16, FAT32



- Specifications are subject to change without notice. Mass and dimensions are approximate.
- Total harmonic distortion is measured by a digital spectrum analyzer.

*1: **SC-HC28** When the iPod/iPhone/iPad is not charging and the dock is closed.

*2: MPEG-1 Layer 3, MPEG-2 Layer 3

SC-HC28 Attaching the support pad to this unit

Attach the supplied support pad to prevent damage or scratches to this unit's sliding door or the device connected to the "IPOD_DOCK".

Attach the support pad before using this unit.

- The location is the same for either iPod touch, iPod nano, iPhone or iPad mini.

1 Align this page to the sliding door and locate the position to attach the pad.

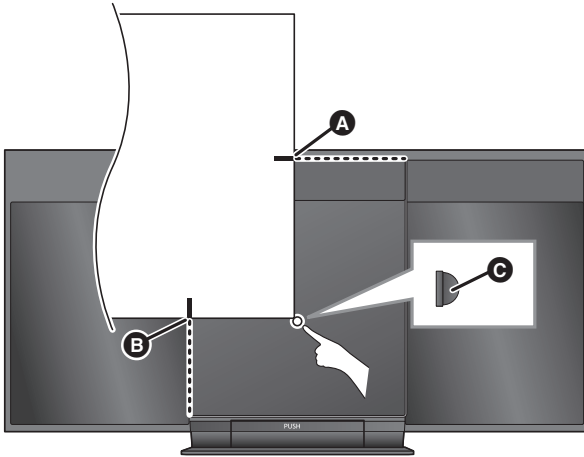

- A** Align with the top of the sliding door.
- B** Align with the side of the sliding door.
- C** Pad (supplied)

2 Attach the pad near the corner of this page.

e.g., iPhone 5

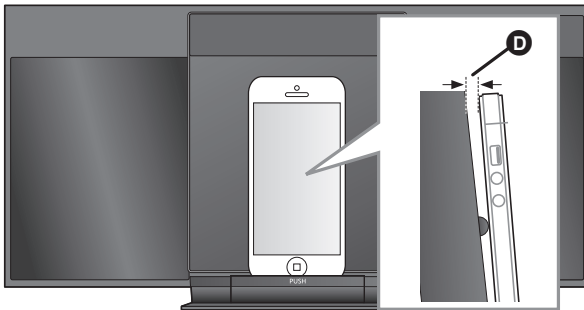

- D** There will be a gap between this unit's sliding door and the connected device.



- 2 pads are supplied with this unit.
Keep the other pad in a secure place for future use.

A

B

Zasady bezpieczeństwa

OSTRZEŻENIE

Urządzenie

- Aby ograniczyć niebezpieczeństwo pożaru, porażenia prądem lub uszkodzenia urządzenia,
 - Nie należy wystawiać urządzenia na działanie deszczu, wilgoci, kąpienie lub zachłapanie.
 - Na urządzeniu nie należy ustawiać żadnych naczyń zawierających płyny, takich jak wazon.
 - Należy korzystać wyłącznie z zalecanych akcesoriów.
 - Nie należy demontować obudowy urządzenia.
 - Nie należy podejmować prób samodzielnej naprawy. Naprawę urządzenia należy zlecić wykwalifikowanym pracownikom serwisu.
 - Należy uważać, aby do wnętrza urządzenia nie dostały się metalowe przedmioty.
 - Na urządzeniu nie wolno umieszczać żadnych ciężkich przedmiotów.

Przewód zasilania

- Aby ograniczyć niebezpieczeństwo pożaru, porażenia prądem lub uszkodzenia urządzenia,
 - Należy się upewnić, że napięcie źródła zasilania odpowiada napięciu podanemu na urządzeniu.
 - Dokładnie podłączyć wtyczkę przewodu zasilającego do gniazda ściennego.
 - Nie wolno ciągnąć za przewód, zginać go ani kłaść na nim ciężkich przedmiotów.
 - Nie wolno dotykać wtyczki mokrymi rękami.
 - Przy odłączaniu przewodu należy chwycić za wtyczkę.
 - Nie wolno podłączać urządzenia do uszkodzonego gniazda ściennego oraz gdy wtyczka przewodu zasilającego jest uszkodzona.
- Wtyczka zasilania umożliwi odłączenie urządzenia. Zainstaluj to urządzenie w taki sposób, aby możliwe było natychmiastowe odłączenie wtyczki zasilania od gniazda zasilania.

Bateria guzikowa (Bateria litowa)

- Niebezpieczeństwo pożaru, wybuchu i poparzenia. Nie ładuj, rozbieraj, podgrzewaj powyżej **60 °C** lub spalaj.
- Trzymaj baterię guzikową z dala od dzieci. Nigdy nie wkładaj baterii guzikowej do ust. Jeżeli zostanie ona połknięta, skontaktuj się z lekarzem.

UWAGA

Urządzenie

- W tym urządzeniu znajduje się laser. Wykonywanie regulacji innych niż opisane lub postępowanie w sposób nieprzewidziany w instrukcji obsługi grozi niebezpiecznym naświetleniem promieniami lasera.
- Nie należy umieszczać na urządzeniu źródeł otwartego ognia, takich jak zapalone świece.
- To urządzenie może odbierać zakłócenia wywołane użyciem telefonu komórkowego. Jeżeli takie zakłócenia wystąpią, wskazane jest zwiększenie odległości pomiędzy urządzeniem a telefonem komórkowym.
- Urządzenie jest przeznaczone do używania w klimacie umiarkowanym.

Wybór miejsca

- Urządzenie należy ustawić na równej powierzchni.
- Aby ograniczyć niebezpieczeństwo pożaru, porażenia prądem lub uszkodzenia urządzenia,
 - Niniejszego urządzenia nie należy instalować lub umieszczać w szafce na książki, zabudowanej szafce lub innej ograniczonej przestrzeni, w celu zapewnienia dobrej wentylacji.
 - Nie należy zasłaniać otworów wentylacyjnych urządzenia gazetami, obrusami, zasłonami i podobnymi przedmiotami.
 - Urządzenie należy chronić przed bezpośrednim działaniem promieni słonecznych, wysoką temperaturą, wysoką wilgotnością oraz nadmiernymi drganiami.

Bateria guzikowa (Bateria litowa)

- Istnieje niebezpieczeństwo wybuchu w przypadku, gdy baterie zostaną nieprawidłowo włożone. Baterie należy wymieniać wyłącznie na baterie typu zalecanego przez producenta.
- Wkładając, pamiętaj o zachowaniu prawidłowej biegunowości.
- Nieprawidłowe obchodzenie się z bateriami może prowadzić do wycieku elektrolitu i może być także przyczyną pożaru.
 - Baterię należy wyjąć, jeżeli pilot nie będzie używany przez dłuższy czas. Należy ją przechowywać w chłodnym, ciemnym miejscu.
 - Nie ogrzewaj i nie wrzucaj do ognia.
 - Nie należy pozostawiać baterii przez dłuższy czas w samochodzie z zamkniętymi drzwiami i oknami wystawionym na bezpośrednie działanie promieni słonecznych.
- W przypadku utylizacji baterii, należy się skontaktować z lokalnymi władzami lub ze sprzedawcą celem uzyskania informacji o prawidłowym sposobie postępowania.

Oznaczenia identyfikacyjne produktu znajdują się na spodzie urządzenia.

Spis treści

Zasady bezpieczeństwa.....	16
Akcesoria	17
Instrukcja sterowania.....	18
Podłączenia.....	19
Konserwacja urządzenia i nośników	19
Wsadzanie nośników	20
Operacje odtwarzania nośników.....	21
Stuchanie radia.....	22
Regulacja dźwięku	23
Zegar i timer.....	23
Inne.....	24
Usuwanie usterek.....	24
Nośniki, które mogą być odtwarzane	26
Licencje.....	26
Dane techniczne	27

SC-HC28 Przymocowywanie podkładki podpierającej do tego urządzenia	29
--	----

Akcesoria

Sprawdź dostarczone akcesoria przed rozpoczęciem użytkowania urządzenia.

- | | |
|--|---|
| <input type="checkbox"/> 1 Pilot zdalnego sterowania (z baterią)
SC-HC28
(N2QAYC000079)
SC-HC18
(N2QAYC000080) | <input type="checkbox"/> 1 Kabel zasilania prądem przemiennym |
| <input type="checkbox"/> SC-HC28
1 arkusz podkładki
(→ 29) | <input type="checkbox"/> 1 Antena wewnętrzna FM |



- Nie używaj kabla zasilającego do zasilania innych produktów.
- Numery produktów podane w niniejszej instrukcji obsługi według stanu na grudzień 2012. Mogą ulec zmianie.

Informacje dotyczące opisów w niniejszej instrukcji obsługi

- Odniesienia do stron są oznaczone jako "→ ○○".
- Niniejsza instrukcja obsługi dotyczy modeli SC-HC28 i SC-HC18. Jeżeli nie opisano inaczej, w niniejszej instrukcji przedstawiono ilustracje SC-HC28.

SC-HC28 :oznacza właściwości wyłącznie urządzenia SC-HC28.

SC-HC18 :oznacza właściwości wyłącznie urządzenia SC-HC18.

Informacja dla użytkowników o gromadzeniu i pozbywaniu się zużytych urządzeń i baterii



Niniejsze symbole umieszczane na produktach, opakowaniach i/lub w dokumentacji towarzyszącej oznaczają, że nie wolno mieszać zużytych urządzeń elektrycznych i elektronicznych oraz baterii z innymi odpadami domowymi.

W celu zapewnienia właściwego przetwarzania, utylizacji oraz recyklingu zużytych produktów i baterii, należy oddawać je do wyznaczonych punktów gromadzenia odpadów zgodnie z przepisami prawa krajowego oraz postanowieniami Dyrektyw 2002/96/WE i 2006/66/WE.

Prawidłowe pozbywanie się w/w produktów i baterii pomaga oszczędzać cenne zasoby naturalne i zapobiegać potencjalnemu negatywnemu wpływowi na zdrowie człowieka oraz stan środowiska naturalnego, który towarzyszy niewłaściwej gospodarce odpadami.

Więcej informacji o zbiórce oraz recyklingu zużytych produktów i baterii można otrzymać od władz lokalnych, miejscowego przedsiębiorstwa oczyszczania lub w punkcie sprzedaży, w którym użytkownik nabył przedmiotowe towary.

Za niewłaściwe pozbywanie się powyższych odpadów mogą grozić kary przewidziane przepisami prawa krajowego.



Dotyczy użytkowników firmowych działających na terenie Unii Europejskiej

Chcąc w odpowiedni sposób pozbyć się urządzeń elektrycznych lub elektronicznych, należy skontaktować się ze sprzedawcą lub dostawcą, który udzieli dalszych informacji.

[Informacje o pozbywaniu się w/w urządzeń w państwach trzecich]

Niniejsze symbole obowiązują wyłącznie na terenie Unii Europejskiej. Chcąc pozbyć się w/w urządzeń elektrycznych lub elektronicznych, należy skontaktować się z władzami lokalnymi lub sprzedawcą w sprawie właściwego sposobu wyrzucania tego rodzaju przedmiotów.

Dotyczy symbolu baterii (symbole przykładowe):

Ten symbol może występować wraz z symbolem pierwiastka chemicznego. W takim przypadku spełnia on wymagania Dyrektywy w sprawie określonego środka chemicznego.



Cd

Instrukcja sterowania

Jeżeli brak innych instrukcji, wykonywanie operacji opisano z użyciem zdalnego sterowania.

1 Przełącznik trybu gotowości/włączania (⏻/⏻) (⏻)

Naciśnij, aby przełączyć urządzenie z trybu włączenia na tryb gotowości lub odwrotnie.

W trybie gotowości urządzenie wciąż zużywa niewielką ilość energii.

2 Wybór źródła dźwięku

3 Podstawowe przyciski sterowania odtwarzaniem

4 Wyświetlanie menu ustawień

5 Zmiana wyświetlanych informacji

SC-HC28 Wyświetlanie menu iPod/iPhone

6 Ustaw timer wyłączający

7 Zmień jasność panelu wyświetlania

8 Regulacja poziomu głośności (0 (min.) do 50 (maks.))

9 Wyciszanie dźwięku

Wycisza dźwięk. Naciśnij ponownie, aby anulować. "MUTE" jest także anulowana podczas regulacji głośności i po wyłączeniu urządzenia.

10 Wyświetlanie menu odtwarzania

11 Wyświetlanie menu dźwięku

12 Wybór/OK

13 **SC-HC28**

"IPOD_PORT" dla iPod/iPhone/iPad (→ 20)
USB port (→ 20)

SC-HC18 USB port (→ 20)

14 Otwórz lub zasunij odsuwaną pokrywę

15 Odsuwana pokrywa

16 Wyświetlacz

17 Czujnik sygnału zdalnego sterowania

Odległość: Do około 7 m bezpośrednio na wprost.
• Aby uniknąć zakłóceń, nie umieszczaj żadnych przedmiotów przed czujnikiem sygnału.

18 **SC-HC28** "IPOD_DOCK" dla iPod/iPhone/iPad mini (→ 20)

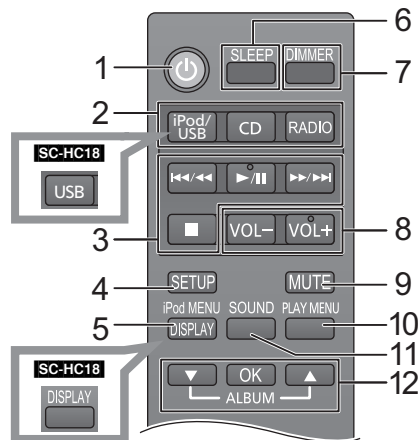

Widok z góry

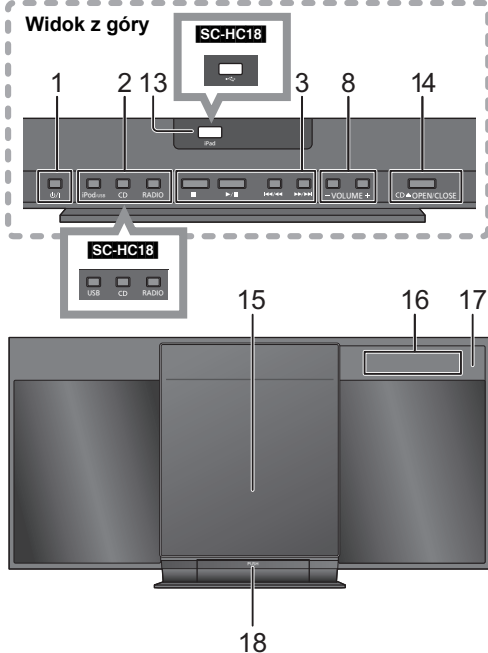

■ Przed pierwszym użyciem

Wyciągnij folię zabezpieczającą **A**.



■ Wymiana baterii guzikowej

Typ baterii: CR2025 (bateria litowa)

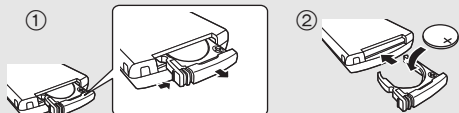

- Włóż baterię guzikową ze znakiem (+) skierowanym do góry.
- Baterię guzikową należy trzymać z dala od dzieci, aby zapobiec jej połknięciu.

Podłączenia

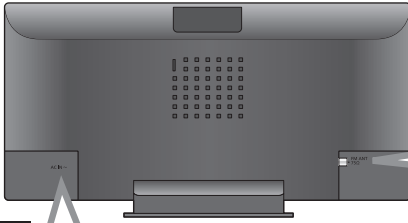

1

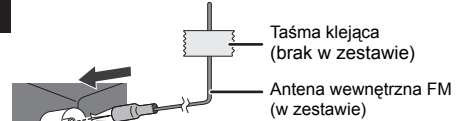

2 Podłącza kabel zasilacza sieciowego dopiero po ustanowieniu wszystkich innych połączeń. Urządzenie pobiera niewielką ilość energii elektrycznej (→ 27) nawet po wyłączeniu.

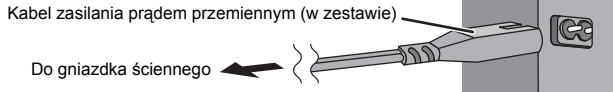

- W celu oszczędności energii elektrycznej odłącz urządzenie od gniazdka, gdy nie będzie używane przez dłuższy czas.



- Głośniki nie są ekranowane magnetycznie. Nie umieszczaj ich w pobliżu telewizora, komputera osobistego ani innych urządzeń podatnych na pole magnetyczne.
- Przymocuj taśmą antenę do ściany lub do kolumny w pozycji zapewniającej najmniejsze zakłócenia. (jeśli odbiór sygnałów radiowych jest słaby, użyj zewnętrznej anteny FM.)

Konserwacja urządzenia i nośników

Przed wykonywaniem prac konserwacyjnych wyjmij kabel zasilający z gniazda.

■ Urządzenie należy czyścić miękką i suchą szmatką

- Gdy urządzenie jest bardzo zabrudzone, należy zwilżyć szmatkę wodą i przetrzeć je na mokro, a następnie wytrzeć suchą szmatką.
- Do czyszczenia urządzenia nie wolno używać alkoholu, rozcieńczalnika do farb ani benzyny ekstrakcyjnej.
- Przed użyciem ściereczki z tkaniny przetwarzanej chemicznie należy dokładnie przeczytać instrukcję dołączoną do ściereczki.

■ Konserwacja soczewki

- Soczewkę należy czyścić regularnie, aby zapobiec nieprawidłowemu działaniu. Jeżeli jest ona bardzo zanieczyszczona, przedmuchać pył za pomocą sprężonego powietrza w sprayu lub użyć patyczka z bawełnianym wacikiem.
- Nie wolno stosować środka do czyszczenia soczewek CD.
- Nie zostawiaj odsuwanej pokrywy otwartej przez dłuższy czas. Spowoduje to zanieczyszczenie soczewki.
- Należy uważać, aby nie dotknąć soczewki palcami.

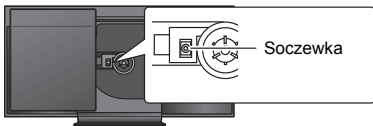

■ Czyszczenie płyt

Prawidłowo

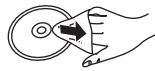

Nieprawidłowo



Przetrzyj wilgotną szmatką, a następnie wytrzyj do sucha.

■ Środki ostrożności podczas przenoszenia płyt

- Płyty należy chwycić za krawędzie, aby unikać nieusuwalnych zarysowań lub pozostawiania odcisków palców na płycie.
- Nie umieszczaj etykiet ani naklejek na płycie.
- Nie stosuj środków w sprayu do czyszczenia płyt, rozcieńczalników, płynów zapobiegających przed elektrycznością statyczną ani innych rozpuszczalników.
- Nie stosuj następujących płyt:
 - Płyt z pozostałościami kleju po odklejonych naklejkach lub etykietach (wypożyczane płyty itp.).
 - Płyt pozaginanych albo popękanych.
 - Płyt o nieregularnych kształtach, np. w kształcie serca.

■ Pozbywanie się lub oddawanie urządzenia

W urządzeniu mogą być zachowane ustawienia użytkownika. W przypadku pozbywania się urządzenia należy wykonać procedurę przywracania ustawień fabrycznych dla wszystkich funkcji. (→ 24, "Aby przywrócić wszystkie ustawienia do wartości domyślnych")

Wsadzanie nośników

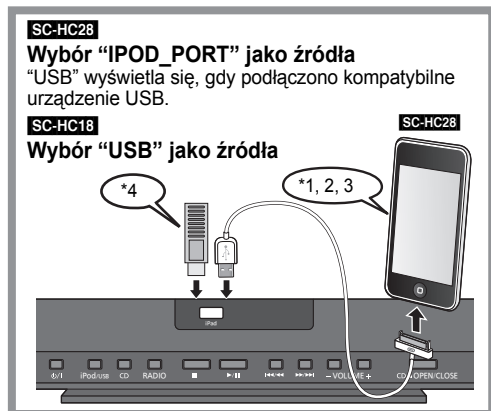

SC-HC28

Wybór "IPOD_PORT" jako źródła

"USB" wyświetla się, gdy podłączono kompatybilne urządzenie USB.

SC-HC18

Wybór "USB" jako źródła

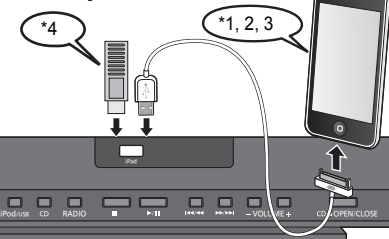

SC-HC28 Zanim skorzystasz z tego urządzenia, przymocuj podkładkę. (→ 29)



SC-HC28

Wybór "IPOD_DOCK" jako źródła

Podłącz używając złącza Lightning *1

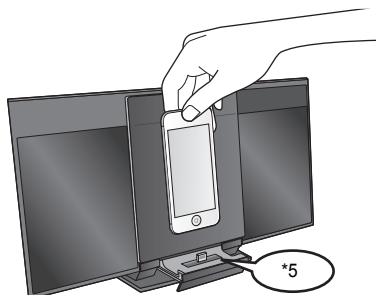

- *1: Przeczytaj "Nośniki, które mogą być odtwarzane", aby dowiedzieć się więcej o kompatybilnych modelach. (→ 26)
 – Nie podłączaj iPada (4. generacji) do połączenia "IPOD_DOCK". To urządzenie mogłoby wówczas upaść. Użyj połączenia "IPOD_PORT".
- *2: Używając połączenia "IPOD_PORT" nie podłączaj z tego urządzenia następujących modeli:
 – iPod classic, iPod 4. (wyświetlanie kolorów) i 5. (video) generacji
 Możliwe nieoczekiwane działanie urządzenia.
- *3: Podłącz z pomocą odpowiedniego kabla USB (brak w zestawie).
- *4: Włóż urządzenie USB bezpośrednio do gniazda USB. Nie używaj kabla przedłużającego USB.
- *5: Podczas korzystania z połączenia "IPOD_DOCK":
 • Pamiętaj o wyjęciu urządzenia iPod/iPhone/iPad mini z futerału.
 • Upewnij się, że iPod/iPhone/iPad mini jest wsadzony do końca.
 • Po przesunięciu iPod/iPhone/iPad mini w prawo lub w lewo, upewnij się, że jest on wciąż wprowadzony do końca.
 • Przytrzymaj stację dokującą podczas wyjmowania iPod/iPhone/iPad mini.
 • Upewnij się, że stacja dokująca jest prawidłowo zamknięta po każdym użyciu.
 Jeżeli nie,
 – Przesuwana pokrywa nie otworzy się.
 – Zwiększy się pobór mocy w trybie oczekiwania.
- *6: Przechylił płytę, aby nie dotykała odsuwanej pokrywy.

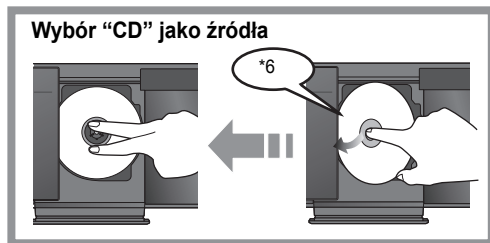

Wybór "CD" jako źródła



CD ▲ OPEN/CLOSE

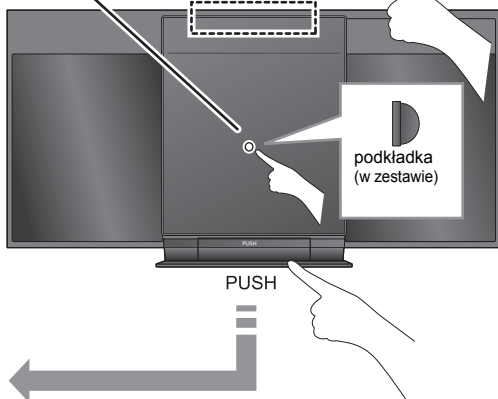

- Nie otwierać ręcznie przesuwanej pokrywy.
- Wkładając lub wyjmując nośnik, upewnij się, że urządzenie nie spadnie.
- Przed przeniesieniem urządzenia wyjmij wszystkie nośniki i przełącz urządzenie w tryb gotowości.
- Przed wyjęciem urządzenia USB wybierz źródło inne niż "USB".

SC-HC28

Ładowanie iPod/iPhone/iPad

Ładowanie rozpocznie się kiedy iPod*/iPhone/iPad zostanie podłączony do urządzenia.

- Podczas pracy w trybie oczekiwania, ładowanie nie zostanie rozpoczęte od połączenia "IPOD_PORT" - rozpocznie się jak zwykle od połączenia "IPOD_DOCK".
 – Aby rozpocząć ładowanie od połączenia "IPOD_PORT", rozpocznij ładowanie przed przełączeniem urządzenia w tryb oczekiwania.



- Sprawdź, czy akumulator urządzenia iPod/iPhone/iPad został w pełni naładowany. (Gdy urządzenie zostanie w pełni naładowane, nie nastąpi ponowne ładowanie.)
- Jeżeli urządzenie przełączone jest w tryb oczekiwania, wyświetlone jest "IPOD CHARGING" na wyświetlaczu urządzenia.

Operacje odtwarzania nośników

Poniższe oznaczenia wskazują dostępność funkcji.

- CD**: Płyty CD Audio w formacie CD-DA oraz płyty CD zawierające pliki MP3 (→ 26)
- iPod**: Kompatybilne modele urządzeń iPod/iPhone/iPad (→ 26)
- USB**: Urządzenia USB zawierające pliki MP3 (→ 26)

iPod jest dostępne tylko dla **SC-HC28**.

Przygotowanie

- Włącz urządzenie.
- Włóż nośnik. (→ 20)
- Naciśnij [CD], [iPod/USB] (**SC-HC28**) lub [USB] (**SC-HC18**), aby wybrać źródło dźwięku.



- Podczas korzystania z iPod/iPhone/iPad, sposób działania może się różnić dla tych modeli.

Odtwarzanie podstawowe

(**CD**, **iPod**, **USB**)

Odtwarzanie	Naciśnij [▶/].
Stop	Naciśnij [■]. <ul style="list-style-type: none">• USB: położenie jest zapamiętywane i wyświetlane jest "RESUME".
Pauza	Naciśnij [▶/]. Naciśnij ponownie, aby powrócić do odtwarzania.
Pomijanie	Naciśnij [◀◀/◀◀] lub [▶▶/▶▶], aby pominąć utwór. CD , USB Naciśnij [▲] lub [▼], aby pominąć album MP3.
Szukanie	Podczas odtwarzania lub po naciśnięciu pauzy, naciśnij i przytrzymaj [◀◀/◀◀] lub [▶▶/▶▶]. <ul style="list-style-type: none">• iPod: Wyszukiwanie do tyłu odbywa się wyłącznie w obrębie aktualnie odtwarzanej ścieżki.

CD, **USB** Aby wyświetlić informacje

Naciśnij kilkakrotnie [DISPLAY].



- Maksymalna liczba wyświetlanych znaków: około 30
- Urządzenie obsługuje znaczniki ID3 w wersji 1.0, 1.1 i 2.3. Nieobsługiwane dane tekstowe nie będą wyświetlane poprawnie albo w ogóle.
- Oznaczenie albumu i ścieżki dla plików MP3.



"A ___": Numer albumu MP3.

"T ___": Numer ścieżki MP3.

- "___" oznacza numer albumu lub ścieżki.

"■": To oznaczenie odnosi się również do albumu.

"▶": To oznaczenie odnosi się również do ścieżki.

iPod Nawigacja w menu urządzenia iPod/iPhone

Otwórz Music App, aby skorzystać z tej funkcji w iPod touch/iPhone.

- [▲, ▼]: Nawigacja w elementach menu.
- [OK]: Przejście do kolejnego menu.
- [iPod MENU]: Powrót do poprzedniego menu.



- W zależności od modelu (np. iPod nano 7. generacji), konieczne może być wybranie albumu, artysty itp. w urządzeniu iPod/iPhone.

Tryby odtwarzania (**CD**, **USB**)

Wybierz tryb odtwarzania.

- 1 Naciśnij [PLAY MENU], aby wybrać "PLAYMODE" lub "REPEAT".
- 2 Naciśnij [▲, ▼], aby wybrać ustawienie, a następnie naciśnij [OK].

PLAYMODE

OFF PLAYMODE	Wybierz, aby anulować ustawienie trybu odtwarzania.
1-TRACK	Odtwarzanie tylko wybranej ścieżki. <ul style="list-style-type: none">• Wyświetli się "1", "▶". (Przechodzenie do żądanej ścieżki.)
1-ALBUM	Odtwarzanie tylko wybranego albumu MP3. <ul style="list-style-type: none">• Wyświetli się "1", "■".
RANDOM	Losowe odtwarzanie zawartości. <ul style="list-style-type: none">• Wyświetli się "RND".
1-ALBUM RANDOM	Losowe odtwarzanie ścieżek z wybranego albumu MP3. <ul style="list-style-type: none">• Naciśnij [▲] lub [▼], aby wybrać album MP3.• Wyświetli się "1", "■", "RND".

REPEAT

ON REPEAT	Włącz tryb powtarzania. <ul style="list-style-type: none">• Wyświetli się "↺".
OFF REPEAT	Wyłącz tryb powtarzania.



- W przypadku korzystania z urządzenia iPod/iPhone/iPad wybierz ustawienie w urządzeniu iPod/iPhone/iPad.
- Nie ma możliwości przejścia do poprzedniego utworu w trybie odtwarzania losowego.
- Po otwarciu odsuwanej pokrywy tryb odtwarzania jest anulowany.

Słuchanie radia

Można zaprogramować maksymalnie 30 stacji.

Przygotowanie

- Upewnij się, że antena jest podłączona. (→ 19)
- Włącz urządzenie.
- Naciśnij [RADIO], aby wybrać "FM".



- Jeśli pod tą samą zaprogramowaną pozycją zapiszesz inną stację, stara stacja ulegnie nadpisaniu.

Automatyczne programowanie stacji

- 1 Naciśnij [PLAY MENU], aby wybrać "A.PRESET".
- 2 Naciśnij [▲, ▼], aby wybrać "LOWEST" lub "CURRENT", a następnie naciśnij [OK].

LOWEST:

Rozpoczęcie automatycznego programowania od najniższej częstotliwości (FM 87.50).

CURRENT:

Rozpoczęcie automatycznego programowania od bieżącej częstotliwości.*

* Aby zmienić częstotliwość, przeczytaj rozdział "Ręczne strojenie i programowanie".

Tuner zaczyna programowanie wszystkich stacji, które może odbierać, w kolejności rosnącej.

Słuchanie zaprogramowanej stacji

Przygotowanie

- ① Naciśnij kilkakrotnie [PLAY MENU], aby wybrać "TUNEMODE".
- ② Naciśnij [▲, ▼], aby wybrać "PRESET", a następnie naciśnij [OK].

Naciśnij [◀◀/▶▶] lub [▶▶/▶▶], aby wybrać kanał.

■ Ręczne strojenie i programowanie

Wybierz stację radiową.

- 1 Naciśnij kilkakrotnie [PLAY MENU], aby wybrać "TUNEMODE".
- 2 Naciśnij [▲, ▼], aby wybrać "MANUAL", a następnie naciśnij [OK].
- 3 Naciśnij [◀◀/▶▶] lub [▶▶/▶▶] w celu dostrojenia do żądanej stacji.
 - Aby rozpocząć automatyczne strojenie, naciśnij i przytrzymaj [◀◀/▶▶], [▶▶/▶▶], dopóki częstotliwość nie zacznie się przewijać. Po znalezieniu stacji strojenie się zatrzymuje.

Aby zaprogramować stację

- 4 Podczas słuchania stacji radiowej Naciśnij [OK].
- 5 Naciśnij [▲, ▼], aby wybrać stację, a następnie naciśnij [OK].

■ Poprawa jakości odbioru w paśmie FM

- 1 Podczas słuchania stacji radiowej w paśmie FM naciśnij kilkakrotnie [PLAY MENU], aby wybrać "FM MODE".
 - 2 Naciśnij [▲, ▼], aby wybrać "MONO", a następnie naciśnij [OK].
- To ustawienie można zaprogramować i zapamiętać. W tym celu wykonaj krok 4 z rozdziału "Ręczne strojenie i programowanie".



- Wybierz "STEREO" w kroku 2, aby powrócić do odbioru stereo.
- Tryb "MONO" jest anulowany po zmianie częstotliwości.
- Jeśli wybrano "MONO" to niezależnie od rodzaju sygnału przesyłanego do głównego urządzenia wyświetla się "FM MONO". (→ poniżej)

■ Wyświetlanie aktualnego stanu sygnału

Naciśnij [PLAY MENU], aby wyświetlić "FM STATUS", a następnie naciśnij [OK].

"FM ST": Sygnał FM jest stereofoniczny.

"FM": Sygnał FM jest monofoniczny.

- "FM" jest też wyświetlane, nawet jeśli główne urządzenie nie jest nastrojone na żadną stację.

■ Wyświetlanie danych tekstowych RDS

Naciśnij [DISPLAY], aby wyświetlić dane tekstowe.

- Każde naciśnięcie przycisku:

"PS": Nazwa stacji

"PTY": Charakter programu

"FREQ": Częstotliwość



- "STEREO" pojawia się po nastrojeniu na stację stereo.
- Urządzenie może wyświetlać dane tekstowe transmitowane przez system RDS (RDS) dostępny w niektórych rejonach. (wyświetlanie informacji RDS może nie być możliwe w przypadku słabego odbioru.)

Regulacja dźwięku

Odtwarzanie dźwięku można wzbogacić o poniższe efekty dźwiękowe.

- 1 Naciśnij kilkakrotnie [SOUND], aby wybrać efekt.
- 2 Naciśnij [▲, ▼], aby wybrać ustawienie, a następnie naciśnij [OK].

Programowanie korektora dźwięku (PRESET EQ)	“HEAVY” (ciężki), “SOFT” (łagodny), “CLEAR” (wyraźny), “VOCAL” (wokół) lub “FLAT” (bezbarny/wył.). <ul style="list-style-type: none">• Ustawienie fabryczne to “HEAVY”.
Tony niskie (BASS) lub wysokie (TREBLE)	Ustaw poziom (-4 na +4).
Dynamic Bass (D.BASS)	“ON D.BASS” lub “OFF D.BASS”. <ul style="list-style-type: none">• Ustawienie fabryczne to “ON D.BASS”.
Dźwięku przestrzennego (SURROUND)	“ON SURROUND” lub “OFF SURROUND”. <ul style="list-style-type: none">• Ustawienie fabryczne to “OFF SURROUND”.

- W przypadku niektórych źródeł może dać się zauważyć pogorszenie jakości dźwięku podczas stosowania tych efektów dźwiękowych. Wówczas należy wyłączyć efekty dźwiękowe.

Zegar i timer

Ustawienia zegara

Jest to zegar 24-godzinny.

- 1 Naciśnij [SETUP], aby wybrać “CLOCK”.
- 2 Naciśnij [▲, ▼], aby ustawić czas, a następnie naciśnij [OK].



- Aby wyświetlić zegar, naciśnij [SETUP], aby wybrać “CLOCK”, a następnie naciśnij jednokrotnie [OK]. Czas jest wyświetlany przez 10 sekund (w trybie gotowości, naciśnij jednokrotnie [DISPLAY]).
- Zegar zostaje wyzerowany w przypadku awarii zasilania oraz po odłączeniu przewodu zasilania.
- W celu zapewnienia dokładności wskazań zegara należy go regularnie ustawiać.

Timer odtwarzania

Można ustawić timer w celu włączania urządzenia codziennie o określonej godzinie.

Przygotowanie

Ustaw zegar (→ lewy).

Ustawianie timera

- 1 Naciśnij kilkakrotnie [SETUP], aby wybrać “TIMER ADJ”.
- 2 Naciśnij [▲, ▼], aby ustawić czas rozpoczęcia (“ON TIME”), a następnie naciśnij [OK].
- 3 Naciśnij [▲, ▼], aby ustawić czas zakończenia (“OFF TIME”), a następnie naciśnij [OK].

Włącz timer

- 1 Wybierz źródło dźwięku*1 i ustaw żadaną głośność.
- 2 Naciśnij kilkakrotnie [SETUP], aby wybrać “TIMER SET”.
- 3 Naciśnij [▲, ▼], aby wybrać “SET”, a następnie naciśnij [OK].
 - Wyświetli się “⊙”.
 - Aby wyłączyć timer, wybierz “OFF”.
- 4 Naciśnij [⏻], aby wyłączyć urządzenie.



- Aby wyświetlić ustawienia timera, naciśnij kilkakrotnie [SETUP] i wybierz “TIMER ADJ”, a następnie naciśnij jednokrotnie [OK]. Po włączeniu timera wyświetlone zostanie również źródło dźwięku i głośność.
- W trybie oczekiwania, jeśli timer jest włączony, naciśnij [DISPLAY] dwukrotnie, aby wyświetlić ustawienia.
- Urządzenie może być używane normalnie po ustawieniu timera, jednak:
 - Przed czasem rozpoczęcia timera przełącz urządzenie w tryb gotowości.
 - Nawet w przypadku zmiany źródła dźwięku lub głośności, zastosowane zostaną źródło dźwięku i głośność ustawione dla timera.

*1: “CD”, “USB”, “iPOD_PORT” (SC-HC28), “iPOD_DOCK” (SC-HC28) i “FM” można wybrać jako źródło dźwięku.

Timer wyłączający

Timer wyłączający może wyłączyć urządzenie po określonym czasie.

Naciśnij kilkakrotnie [SLEEP], aby wybrać czas.

“SLEEP 30” → “SLEEP 60” → “SLEEP 90” → “SLEEP 120”
↑ OFF (Anuluj) ↓

- Pozostały czas jest pokazywany na wyświetlaczu urządzenia, chyba że wykonywane są inne operacje.
- Możliwe jest jednoczesne użycie timera odtwarzania i wyłączającego. Timer wyłączający ma zawsze priorytet.

Inne

Automatyczny tryb gotowości

Główne urządzenie jest fabrycznie ustawione tak, aby zawsze wyłączało się automatycznie, jeżeli dźwięk nie będzie odtwarzany i żadna operacja nie zostanie wykonana przez ok. 30 minut.

Aby anulować tę funkcję

- 1 Naciśnij kilkakrotnie [SETUP], aby wybrać "AUTO OFF".
- 2 Naciśnij [▲, ▼], aby wybrać "OFF", a następnie naciśnij [OK].



- Aby włączyć automatyczny tryb gotowości, wybierz "ON" w kroku 2.
- Nie można wybrać tego ustawienia, gdy źródłem jest "FM".

Jasność wyświetlacza

Można zmienić jasność wyświetlacza urządzenia.

Naciśnij [DIMMER].

Zmiana kodu urządzenia i pilota

Gdy inne urządzenie firmy Panasonic reaguje na polecenia dołączonego pilota, zmień kod pilota.

- 1 Naciśnij [CD], aby wybrać "CD".
- 2 Naciśnij i przytrzymaj [CD] na urządzeniu oraz [CD] na pilocie, aż na ekranie pojawi wyświetli się "REMOTE 2".
- 3 Naciśnij i przytrzymaj [OK] i [CD] na pilocie przez co najmniej 4 sekundy.



- Aby zmienić z powrotem tryb na "REMOTE 1", powtórz powyższe kroki, zastępując przycisk, który należy nacisnąć na pilocie: [CD] na [RADIO].

Usuwanie usterek

Przed oddaniem urządzenia do naprawy należy sprawdzić następujące pozycje. W razie wątpliwości lub jeśli środki zaradcze podane w tabeli nie rozwiązują problemu, należy się zwrócić do sprzedawcy/dystrybutora w celu uzyskania instrukcji.

Aby przywrócić wszystkie ustawienia do wartości domyślnych

Pamięć należy wyzerować w następujących sytuacjach:

- Urządzenie nie reaguje po naciśnięciu przycisków.
- Chcesz wyczyścić i wyzerować ustawienia pamięci.

- ① Odłącz wszystkie kable zasilające. (Zaczekaj co najmniej 3 minuty przed przejściem do kroku ②.)
- ② Kiedy wciśniesz i przytrzymasz przycisk [⏻/⏪] na urządzeniu, podłącz jednocześnie przewód zasilający.
 - Na ekranie wyświetli się "-----".
- ③ Zwolnij [⏻/⏪].



- Zostaną przywrócone wszystkie ustawienia fabryczne. Należy ponownie wprowadzić pozycje pamięci.

Najczęstsze problemy

Podczas odtwarzania słychać przydźwięki.

- W pobliżu kabli znajduje się kabel zasilający lub światłowód. Inne urządzenia i przewody powinny znajdować się z dala od kabli urządzenia.

Urządzenie nie odczytuje plików MP3.

- Odtwarzanie plików MP3 może być niemożliwe, jeśli skopiowano płytę wielosecyjną, która nie zawiera danych między sesjami.
- Podczas nagrywania dysku wielosecyjnego należy zamknąć sesję.
- Ilość danych na płycie jest zbyt mała. Ustaw pojemność danych na powyżej 5 MB.

Odtwarzanie płyt

Niepoprawne wyświetlanie lub brak rozpoczęcia odtwarzania.

- Upewnij się, że płyta może być odtwarzana w tym urządzeniu. (→ 26)
- Soczewka jest zawilgocona. Odczekaj około godziny, a następnie spróbuj ponownie.

Obsługa USB

Brak odpowiedzi po wciśnięciu [▶/III].

- Odłącz urządzenie USB i podłącz je ponownie. Ewentualnie wyłącz i ponownie włącz urządzenie.

Napęd USB lub zapisane dane nie mogą zostać odczytane.

- Format napędu USB lub jego treść nie są kompatybilne z urządzeniem (→ 26).
- Funkcja hosta USB tego produktu może nie działać z niektórymi urządzeniami USB.

Powolne działanie napędu flash USB.

- Pliki o dużych rozmiarach lub napęd Flash USB o dużej pojemności wymagają dłuższego czasu wczytywania.

Czas odtwarzania, który rzeczywiście upłynął, i czas wyświetlany różnią się od siebie.

- Skopiuj dane na inne urządzenie USB lub wykonaj kopię zapasową danych i sformatuj urządzenie USB.

Radio

Podczas odsłuchu radia słycać zakłócenia lub dudnienie.

- Upewnij się, że antena jest prawidłowo podłączona. (→ 19)
- Wyreguluj pozycję anteny.
- Zachowaj odpowiednią odległość pomiędzy anteną a przewodem zasilania.
- Jeśli w pobliżu są budynki lub góry, użyj anteny zewnętrznej.
- Wyłącz odbiornik TV lub inne otwieracze albo oddal je od urządzenia.
- Jeśli występują zakłócenia, nie zbliżaj do urządzenia telefonów komórkowych.

SC-HC28

Obsługa iPod/iPhone/iPad

Nie można ładować ani obsługiwać urządzenia.

- Czy wybrano odpowiedni przełącznik?
Naciśnij [iPod], aby wybrać "IPOD_DOCK" lub "IPOD_PORT".
- Sprawdź, czy urządzenie iPod/iPhone/iPad jest prawidłowo podłączone. (→ 20)
- Akumulator urządzenia iPod/iPhone/iPad jest wyladowany. Naładuj urządzenie iPod/iPhone/iPad i spróbuj ponownie.
- Podłącz ponownie iPod/iPhone/iPad i spróbuj wyłączyć i włączyć ponownie iPod/iPhone/iPad.
- Kiedy to urządzenie pracuje w trybie oczekiwania, ładowanie nie zostanie rozpoczęte w trakcie korzystania z połączenia "IPOD_PORT".
Włącz urządzenie i upewnij się, że ładowanie zostało rozpoczęte przed przełączeniem urządzenia w tryb oczekiwania.

Pilot zdalnego sterowania

Pilot nie działa prawidłowo.

- Pilot i główne urządzenie używają innego kodu. (→ z prawej, "REMOTE □")
- Czy naładowanie akumulatora wyczerpało się. Czy akumulator jest wsadzony prawidłowo? (→ 18)

Komunikaty

Na wyświetlaczu urządzenia mogą się pojawić następujące komunikaty lub numery serwisowe.

"--:--"

- Po raz pierwszy podłączono kabel zasilania lub ostatnio wystąpiła awaria zasilania. Ustaw godzinę (→ 23).

"ADJUST CLOCK"

- Zegar nie jest ustawiony. Ustaw prawidłowo zegar.

"ADJUST TIMER"

- Timer odtwarzania nie jest ustawiony. Ustaw odpowiednio timer.

"AUTO OFF"

- Urządzenie nie było używane przez około 30 minut i za minutę zostanie wyłączone. Naciśnij dowolny przycisk, aby anulować.

SC-HC28 "CHECKING CONNECTION"

- Główne urządzenie sprawdza podłączone urządzenie iPod/iPhone/iPad.
- Jeżeli wiadomość będzie dalej się pojawiać, upewnij się, że naładowanie akumulatora iPod/iPhone/iPad nie wyczerpało się oraz, że włączone jest iPod/iPhone/iPad i że jest podłączone prawidłowo (→ 20).

SC-HC28

"DOCK OPEN"

- Czy stacja dokująca jest otwarta? Zamknij całkowicie stację dokującą przed otwarciem rozsuwanej pokrywki.

"ERROR"

- Wykonano nieprawidłową operację. Przeczytaj instrukcję i spróbuj ponownie.

"F□□" ("□" oznacza numer.)

- Wystąpił problem z urządzeniem.
Napisz wyświetlony numer, odłącz przewód zasilania i skontaktuj się ze swoim sprzedawcą.

"ILLEGAL OPEN"

- Odsuwana pokrywka nie znajduje się w prawidłowym położeniu. Wyłącz urządzenie i włącz je ponownie. Jeśli ten komunikat wyświetlił się ponownie, skontaktuj się ze sprzedawcą urządzenia.

SC-HC28

"IPOD_DOCK OVER CURRENT ERROR" "IPOD_PORT OVER CURRENT ERROR"

- Urządzenie iPod/iPhone/iPad pobiera zbyt dużo prądu. Odłącz urządzenie iPod/iPhone/iPad, wyłącz urządzenie i ponownie je włącz.
- Urządzenie USB pobiera za dużo mocy. Przełącz na tryb "CD", wyjmij urządzenie USB i wyłącz urządzenie.

"NODEVICE"

- **SC-HC28** Urządzenie iPod/iPhone/iPad nie zostało prawidłowo włożone. Przeczytaj instrukcję i spróbuj ponownie (→ 20).
- **SC-HC28** Akumulator urządzenia iPod/iPhone/iPad jest wyladowany. Naładuj iPod/iPhone/iPad i włącz je przed podłączeniem.
- Nie włożono urządzenia USB. Sprawdź połączenie.

"NO DISC"

- Włóż płytę do odtworzenia (→ 20).

"NO PLAY"

- Włożono płytę CD w formacie innym niż CD-DA lub MP3. Nie można jej odtworzyć.
- Jeżeli liczba albumów lub folderów przekracza 255 (audio i inne), niektóre pliki MP3 w tych albumach mogą nie być odczytywane i odtwarzane. Przenieś te albumy muzyczne na inny nośnik USB. Możesz również ponownie sformatować urządzenie USB i zapisać te albumy muzyczne przed zapisaniem pozostałych folderów niezawierających muzyki.

SC-HC28 "NOT SUPPORTED"

- Podłączono iPod/iPhone/iPad, którego nie można odtworzyć (→ 26).
- Jeśli urządzenie iPod/iPhone/iPad jest kompatybilne, włącz je, a następnie podłącz je prawidłowo.

"READING"

- Urządzenie sprawdza informacje na płycie CD. Gdy zniknie to wskazanie, rozpocznij obsługę.

"REMOTE □" ("□" oznacza numer.)

- Pilot i urządzenie używają różnych kodów. Zmień kod na pilocie.
 - Gdy wyświetlane jest wskazanie "REMOTE 1", naciśnij i przytrzymaj [OK] i [RADIO] przez ponad 4 sekundy.
 - Gdy wyświetlane jest wskazanie "REMOTE 2", naciśnij i przytrzymaj [OK] i [CD] przez ponad 4 sekundy.

SC-HC18 "USB OVER CURRENT ERROR"

- Urządzenie USB pobiera za dużo energii. Przełącz się na tryb "CD", wyjmij kabel USB i wyłącz kamerę.

Nośniki, które mogą być odtwarzane

SC-HC28

Kompatybilne modele urządzeń iPod/iPhone/iPad

Kompatybilne z połączeniem "IPOD_DOCK"
(Przy korzystaniu ze złącza Lightning)

iPod touch (5. generacji)
iPod nano (7. generacji)
iPhone 5
iPad mini

Kompatybilne z połączeniem "IPOD_PORT"
[Przy korzystaniu z dedykowanego kabla USB
(brak w zestawie)]

iPod touch 1., 2., 3., 4. i 5. generacji
iPod nano 2., 3., 4., 5., 6. i 7. generacji
iPhone 5 / iPhone 4S / iPhone 4 / iPhone 3GS / iPhone 3G / iPhone
iPad (3. i 4. generacji) / iPad 2 / iPad
iPad mini

(stan na grudzień 2012)



- Zgodność zależy od wersji oprogramowania. Przed użyciem w niniejszym urządzeniu zaktualizuj oprogramowanie urządzenia iPod/iPhone/iPad.
- Należy mieć na uwadze, że firma Panasonic nie ponosi odpowiedzialności za utratę danych.

Obsługiwane płyty CD

- Płyty z logo CD.



- Urządzenie odtwarza płyty zgodne z formatem CD-DA.
- Urządzenie może nie odtwarzać niektórych płyt ze względu na ich stan.

Obsługiwane urządzenia USB

- To urządzenie nie gwarantuje połączenia ze wszystkimi urządzeniami USB.
- Obsługiwane systemy plików to FAT12, FAT16 i FAT32.
- Niniejsze urządzenie obsługuje specyfikację USB 2.0 Full Speed.
- To urządzenie obsługuje urządzenia USB o pojemności do 32 GB.

Obsługiwane pliki MP3

- Obsługiwane formaty: pliki z rozszerzeniem ".mp3" lub ".MP3".
- Obsługiwany stopień kompresji: Pomiędzy 64 kbps i 320 kbps (stereo).
- W zależności od tego, w jaki sposób zostały stworzone pliki MP3, mogą one nie być odtwarzane w kolejności, w jakiej zostały ponumerowane, lub mogą wogóle nie być odtwarzane.

Tworzenie plików MP3 na płytach CD-R/RW

- Maksymalna liczba ścieżek i albumów: 999 ścieżek i 254 albumów (z wyłączeniem katalogu głównego).
- Formaty płyt: ISO9660 poziom 1 i poziom 2 (z wyjątkiem formatów rozszerzonych).
- Jeśli na płycie zamieszczono materiały zarówno w formacie MP3, jak i w normalnym formacie audio (CD-DA), urządzenie odtwarza materiał nagrany na wewnętrznej części płyty.
- Niniejsze urządzenie nie odtwarza plików nagranych w trybie zapisu pakietowego.

Tworzenie plików MP3 w urządzeniach USB

- Maksymalna liczba ścieżek i albumów: 2500 ścieżek i 254 albumy (z wyłączeniem katalogu głównego).
- W przypadku połączenia z czytnikiem wielu kart USB wybrana zostanie pierwsza włożona karta pamięci.

Licencje

SC-HC28

Made for



iPod iPhone iPad

"Made for iPod", "Made for iPhone" oraz "Made for iPad" oznacza, że urządzenie elektroniczne zostało specjalnie zaprojektowane do współpracy odpowiednio z urządzeniem iPod, iPhone lub iPad i spełnia normy wydajności firmy Apple. Firma Apple nie jest odpowiedzialna za działanie tego urządzenia i jego zgodność z normami bezpieczeństwa oraz innymi przepisami. Używanie niniejszego urządzenia z urządzeniem iPod, iPhone lub iPad może wpływać na wydajność pracy bezprzewodowej. iPod, iPhone, iPod, iPod classic, iPod nano, oraz iPod touch stanowią znaki handlowe Apple Inc. zarejestrowane w Stanach Zjednoczonych i innych krajach.

Technologia kodowania dźwięku MPEG Layer-3 na licencji firmy Fraunhofer IIS i Thomson.

Dane techniczne

■ INFORMACJE OGÓLNE

Pobór mocy	SC-HC28 40 W SC-HC18 12 W
Pobór mocy w trybie gotowości*1	Okolo 0,2 W
SC-HC28 Pobór mocy w trybie gotowości (Z otwartą stacją dokującą iPod)	Okolo 0,4 W
Zasilanie	220 V do 240 V pr. przem., 50 Hz

Wymiary (Sz×W×G)

400 mm×213 mm×110 mm
(Min. głębokość: 72 mm)

SC-HC28 (Głębokość z otwartą tacą: 134 mm)

Waga **SC-HC28** Okolo 2 kg

SC-HC18 Okolo 1,9 kg

Zakres temperatur pracy
0 °C do +40 °C

Zakres wilgotności roboczej
35 % do 80 % RH (bez kondensacji)

■ SEKCJA WZMACNIACZA

Moc wyjściowa

Moc wyjściowa RMS w trybie stereo

K. przednie (obaysterowane)

5 W na kanał (6 Ω), 1 kHz, 10 % THD

Całkowita moc RMS w trybie stereo

10 W

■ SEKCJA TUNERA

Programowanie stacji 30 stacji FM

Modulacja częstotliwości (FM)

Zakres częstotliwości

87,50 MHz do 108,00 MHz (50 kHz krok)

Zaciski anteny

75 Ω (niesymetryczne)

■ SEKCJA PŁYT

Obsługiwane płyty (8 cm lub 12 cm)

CD, CD-R/RW (CD-DA, MP3*2)

Odbiór

Długość fali 790 nm (CD)

Wyjście audio (płyta)

Liczba kanałów

2 kanały (FL, FR)

■ SEKCJA SYSTEMU GŁOŚNIKÓW

Typ

1-drożny system 1-głośnikowy (Bass reflex)

Głośnik(i)

Pełen zakres

8 cm Stożkowy×1 na kanał

6 Ω

Impedancja

■ SEKCJA ZACISKÓW

SC-HC28 Połączenie "IPOD_DOCK"

DC OUT 5 V 2,1 A MAX

Połączenie "IPOD_PORT" (**SC-HC28**) /

Połączenie "USB" (**SC-HC18**)

SC-HC28 DC OUT 5 V 2,1 A MAX

SC-HC18 DC OUT 5 V 500 mA MAX

Standard USB

USB 2.0 Full Speed

Obsługiwany format plików multimedialnych

MP3 (*.mp3)

System plików urządzenia USB

FAT12, FAT16, FAT32



- Producent zastrzega sobie prawo zmiany danych technicznych bez uprzedniego powiadomienia. Masy i wymiary są podane w przybliżeniu.
- Całkowite zniekształcenia harmoniczne zmierzono cyfrowym analizatorem widma.

*1: **SC-HC28** Kiedy urządzenie iPod/iPhone/iPad nie ładuje się, a stacja dokująca jest zamknięta.

*2: MPEG-1 warstwa 3, MPEG-2 warstwa 3

Przymocowywanie podkładki podpierającej do tego urządzenia

Przymocuj dostarczoną w zestawie podkładkę podpierającą, aby zapobiec uszkodzeniom i zarysowaniu drzwiczek przesuwnych tego urządzenia oraz urządzenia podłączonego do "IPOD_DOCK".

Zanim skorzystasz z tego urządzenia, przymocuj podkładkę podpierającą.

- Położenie jest takie samo dla następujących urządzeń: iPod touch, iPod nano, iPhone, iPad mini.

1 Przyłóż tę stronę do drzwiczek przesuwnych - tak ustalisz położenie podkładki.

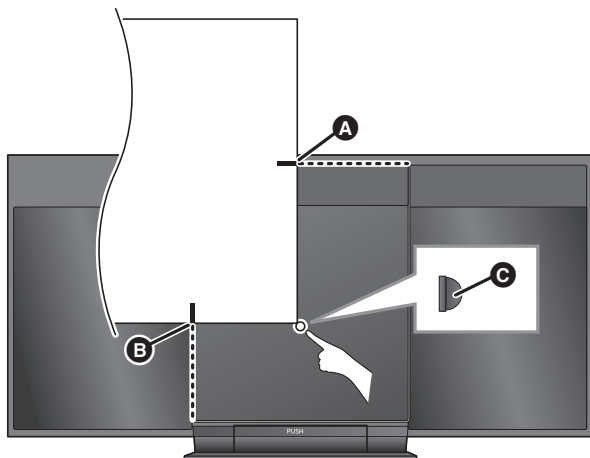

- A** Ułóż równo z górną krawędzią drzwiczek przesuwnych.
- B** Ułóż równo z boczną krawędzią drzwiczek przesuwnych.
- C** Podkładka (w zestawie)

2 Przymocuj podkładkę obok rogu tej strony.

np. iPhone 5

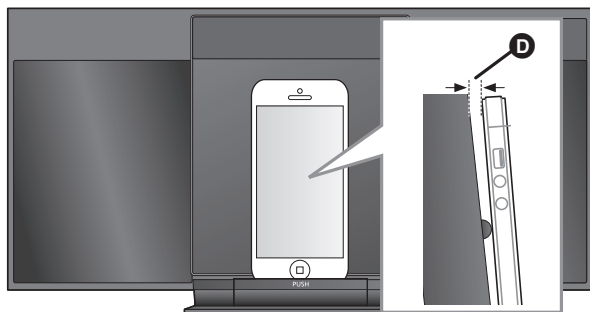

- D** Między drzwiczkami przesuwными a podłączonym urządzeniem powstanie szczelina.



- Z tym urządzeniem dostarczane są 2 podkładki.

Przechowuj drugą podkładkę w bezpiecznym miejscu w celu przyszłego wykorzystania.

A**B**

Bezpečnostní opatření

VAROVÁNÍ

Zařízení

- Za účelem snížení rizika požáru, zásahu elektrickým proudem nebo poškození výrobku,
 - Chraňte zařízení před deštěm, vlhkostí, kapající a stříkající vodou.
 - Nepokládejte na zařízení předměty naplněné tekutinou, např. vázy.
 - Používejte pouze doporučené příslušenství.
 - Nesundávejte kryty.
 - Neopravujte sami zařízení – opravy přenechejte kvalifikovaným pracovníkům servisu.
 - Dejte pozor, aby se do zařízení nedostaly kovové předměty.
 - Nepokládejte na zařízení těžké předměty.

Síťová šňůra

- Za účelem snížení rizika požáru, zásahu elektrickým proudem nebo poškození výrobku,
 - Ujistěte se, že napájecí napětí odpovídá napětí uvedenému na zařízení.
 - Dobře zasuňte zástrčku do zásuvky.
 - Neohýbejte kabel, netahejte za něj a nepokládejte na něj těžké předměty.
 - Nesahejte na zástrčku mokřýma rukama.
 - Při vypojování zástrčky ji držte za plastové tělo.
 - Nepoužívejte poškozenou zástrčku či zásuvku.
- Rozpojovacími zařízeními je síťová zásuvka. Nainstalujte toto zařízení tak, aby bylo možno síťovou zásuvku okamžitě odpojit ze sítě.

Knoflíková baterie (Lithiová baterie)

- Nebezpečí požáru, výbuchu a popálení. Nedobíjejte, nerozebírejte, nezahřívejte nad 60 °C nebo nespalujte.
- Uchovávejte knoflíkovou baterii mimo dosah dětí. Nikdy knoflíkovou baterii nedávejte do úst. Pokud dojde k jejímú spolknutí, spojte se s Vaším lékařem.

UPOZORNĚNÍ

Zařízení

- Toto zařízení používá laser. Ovládání, nastavení nebo provádění úkonů jiných, než jsou popsány v této příručce, může vést ke vzniku nebezpečného záření.
- Nepokládejte na zařízení zdroje otevřeného ohně, jako zapálené svíčky apod.
- Zařízení může být rušeno rádiovými vlnami např. z mobilního telefonu. V případě takových interferencí lépe oddělte zařízení od mobilního telefonu.
- Zařízení je zkonstruováno pro použití v mírném podnebí.

Umístění přístroje

- Umístěte zařízení na rovný povrch.
- Za účelem snížení rizika požáru, zásahu elektrickým proudem nebo poškození výrobku,
 - Neinstalujte ani nepokládejte zařízení do knihovny, vestavěné skříně nebo do jiných stísněných prostor. Zajistěte pro zařízení dostatečné větrání.
 - Nezakrývejte ventiláčnı otvory zařízení novinami, ubrusy, záclonami a podobnými předměty.
 - Nevystavujte zařízení přímému slunci, vysokým teplotám, vysoké vlhkosti ani nadměrným vibracím.

Knoflíková baterie (Lithiová baterie)

- V případě nesprávné výměny baterie hrozí nebezpečí výbuchu. K výměně používejte pouze typ baterií doporučený výrobcem.
- Vložte za dodržení vyznačené polarity.
- Nesprávným zacházením s bateriemi může dojít k vytečení elektrolytu a k požáru.
 - Když nebudete dálekově ovládanı delší dobu používat, vyjměte z něj baterii. Uskladněte ji na chladném tmavém místě.
 - Baterie nevystavujte horku ani ohni.
 - Nenechávejte baterii (baterie) dlouhou dobu v automobilu vystaveném přímému slunci se zavřenými dveřmi a okny.
- Při likvidaci baterií se obraťte na místní úřady nebo prodejce a zeptejte se na správný způsob likvidace.

Identifikační značení výrobku je umístěno na dolní straně jednotky.

Obsah

Bezpečnostní opatření.....	30
Příslušenství.....	31
Ovládací prvky.....	32
Zapojení.....	33
Péče o jednotku a o média.....	33
Vkládání médií.....	34
Činnosti přehrávání médií.....	35
Poslech rádia.....	36
Nastavení zvuku.....	37
Hodiny a časovač.....	37
Další.....	38
Návod k odstraňování problémů.....	38
Přehrávatelná média.....	40
Licence.....	40
Technické údaje.....	41
SC-HC28 Připojení podpůrné podložky k tomuto zařízení.....	43

Příslušenství

Před zahájením používání zařízení zkontrolujte dodané příslušenství.

- | | |
|---|--|
| <input type="checkbox"/> 1 Dálkové ovládání (s baterií)
SC-HC28
(N2QAYC000079) | <input type="checkbox"/> 1 Síťový kabel |
| <input type="checkbox"/> SC-HC18
(N2QAYC000080) | <input type="checkbox"/> 1 Vnitřní anténa FM |
| <input type="checkbox"/> SC-HC28
1 podložka (→ 43) |  |



- Nepoužívejte napájecí kabel s jinými zařízeními.
- Čísla výrobku uvedena v tomto návodu představují správná čísla výrobku z prosince 2012. Mohou být předmětem změny.

Informace o popisech v tomto návodu k obsluze

- Stránky, na které je odkazováno, jsou označovány následujícím způsobem: "→ OO".
- Tento návod k obsluze se vztahuje na modely SC-HC28 a SC-HC18. Pokud není uvedeno jinak, představují obrázky v tomto návodu k obsluze model SC-HC28.
SC-HC28 :označuje funkce, které platí pouze pro model SC-HC28.
SC-HC18 :označuje funkce, které platí pouze pro model SC-HC18.

Informace pro spotřebitele o sběru a likvidaci odpadu z elektrických a elektronických zařízení a použitých baterií z domácnosti



Tyto symboly na výrobcích, obalech nebo v průvodní dokumentaci znamenají, že použitá elektrická a elektronická zařízení a baterie nepatří do běžného domácího odpadu.

Správná likvidace, recyklace a opětovné použití jsou možné jen pokud odevzdáte tato zařízení a použité baterie na místech k tomu určených, za což neplatíte žádné poplatky, v souladu s platnými národními předpisy a se Směrnicemi 2002/96/EU a 2006/66/EU. Správnou likvidací přístrojů a baterií pomůžete šetřit cenné suroviny a předcházet možným negativním účinkům na lidské zdraví a na přírodní prostředí, které jinak mohou vzniknout při nesprávném zacházení s odpady.

Další informace o sběru, likvidaci a recyklaci starých přístrojů a použitých baterií Vám poskytnou místní úřady, provozovny sběrných dvorů nebo prodejna, ve které jste toto zboží zakoupili.

Při nesprávné likvidaci odpadu vám hrozí pokuta v souladu s národní legislativou a místními předpisy.



Informace pro právnické osoby se sídlem v zemích Evropské unie (EU)

Pokud chcete likvidovat elektrická nebo elektronická zařízení, obraťte se na prodejce nebo dodavatele s žádostí o další informace.

[Informace o likvidaci v zemích mimo Evropskou unii (EU)]

Tyto symboly platí jen v zemích Evropské unie. Pokud chcete likvidovat tento produkt, obraťte se na místní úřady nebo prodejce a informujte se o správném způsobu likvidace.



Poznámka k symbolu baterie (symboly uprostřed a dole):

Tento symbol může být použit v kombinaci s chemickým symbolem. V tomto případě splňuje tento symbol legislativní požadavky, které jsou předepsány pro chemickou látku obsaženou v baterii.

Cd

Ovládací prvky

Není-li uvedeno jinak, jsou funkce popsány pomocí dálkového ovladače.

1 Přepínač pohotovostního režimu/zapnutí (⏻) (⏻)

Stisknutím se přístroj přepne mezi provozním a pohotovostním režimem.

V pohotovostním režimu přístroj stále spotřebovává malé množství energie.

2 Volba zdroje zvuku

3 Tlačítka pro základní ovládání přehrávání

4 Vstup do menu nastavení

5 Změna zobrazovaných informací

SC-HC28 Vstup do menu iPod/iPhone

6 Nastavení časovače automatického vypnutí

7 Změna jasu panelu displeje

8 Nastavení hlasitosti (0 (min.) až 50 (max.))

9 Vypnutí zvuku

Ztiší zvuk. Opětovným stisknutím funkci zrušíte. Funkci "MUTE" rovněž zrušíte stisknutím tlačítka pro nastavení hlasitosti nebo vypnutím zařízení.

10 Vstup do menu přehrávání

11 Vstup do menu zvuk

12 Volba/OK

13 **SC-HC28**

"IPOD_PORT" pro iPod/iPhone/iPad (→ 34)
USB port (→ 34)

SC-HC18 USB port (→ 34)

14 Otevření nebo zavření posuvného krytu

15 Posuvný kryt

16 Displej

17 Čidlo signálu dálkového ovladače

Vzdálenost: Do cca 7 m přímo před zařízením.

- Abyste zabránili interferencím, nepokládejte před čidlo signálu žádné předměty.

18 **SC-HC28** "IPOD_DOCK" pro iPod/iPhone/iPad mini (→ 34)

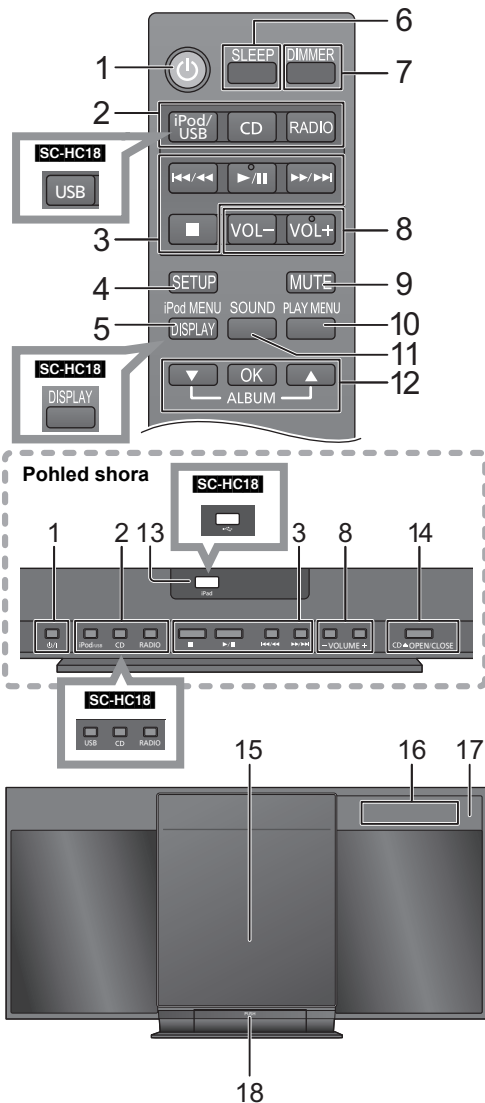

■ Před prvním použitím

Odstraňte izolační fólii **A**.



■ Výměna knoflíkové baterie

Typ baterie: CR2025 (lithiová baterie)

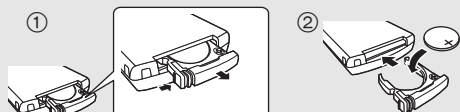

- Nastavte knoflíkovou baterii tak, aby byla obrácena svým (+) označením nahoru.
- Baterii knoflíkového typu udržujte mimo dosah dětí, aby ji nemohly spolknout.

Zapojení

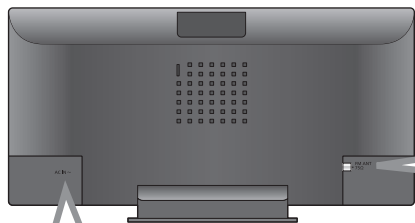

1

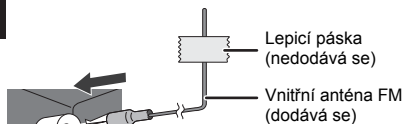

2 Přívodní kabel připojte až po dokončení všech ostatních zapojení.

Toto zařízení spotřebovává malé množství energie (→ 41) i v případě, že je vypnuté.

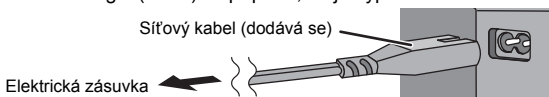

- Pokud nebudete toto zařízení delší dobu používat, odpojte je v zájmu úspory elektrické energie ze zásuvky.



- Tyto reproduktory nemají magnetické stínění. Neumísťujte je blízko televizorů, osobních počítačů nebo jiných zařízení snadno ovlivnitelných magnetickým polem.
- Přilepte anténu lepicí páskou na zeď nebo na sloupek v takové poloze, která zajistí příjem signálu s nejmenším rušením. (Pokud je příjem signálu špatný, použijte venkovní anténu FM.)

Péče o jednotku a o média

Před zahájením údržby vytáhněte síťový kabel ze zásuvky.

■ Očistěte zařízení měkkou, suchou látkou

- V případě velkého znečištění vyždímejte vlhký hadr ve vodě a utřete nečistoty a poté přejeďte ošetřená místa suchým hadrem.
- K čištění zařízení nikdy nepoužívejte alkohol, ředidlo nebo benzín.
- Před použitím utěrky napuštěné nějakou chemickou látkou si pečlivě přečtěte pokyny dodávané s touto utěrkou.

■ Péče o snímací čočku

- Pravidelně čočku čistěte, abyste zabránili poruchám. Pro odstranění prachu použijte ufukování, v případě většího znečištění pak vatový tampon.
- K čištění čočky nepoužívejte čisticí CD disky.
- Nenechávejte posuvný kryt dlouho otevřený. Mohlo by dojít k znečištění čočky.
- Nedotýkejte se prsty čočky.



■ Čištění disků

SPRÁVNĚ



NESPRÁVNĚ



Otřete disk vlhkým hadříkem a poté jej otevřete do sucha.

■ Manipulace s diskem

- Disk uchopte za okraje, aby nedošlo k jeho poškrábání nebo znečištění otisky prstů.
- Nenačepujte na disky nálepky nebo štítky.
- Nepoužívejte spreje na čišťené desek, benzín, ředidla, kapaliny bránící vzniku statické elektřiny ani žádná další rozpouštědla.
- Nepoužívejte následující disky:
 - Disky, na jejichž povrchu je lepidlo z odstraněných nálepek nebo štítků (disky z půjčoven atd.).
 - Pokroucené nebo popraskané disky.
 - Disky s nepravidelným tvarem, například disky ve tvaru srdce.

■ Likvidace zařízení nebo jeho postoupení jinému majiteli

V zařízení mohou zůstat informace o uživatelském nastavení. Při vyřazení, likvidaci nebo postoupení zařízení jinému majiteli proveďte postup pro nastavení přednastavených hodnot z výrobního závodu za účelem vymazání uživatelských nastavení. (→ 38, "Obnovení všech hodnot přednastavených ve výrobním závodě")

Vkládání médií



SC-HC28 Před použitím tohoto zařízení připojte podložku. (→ 43)



- *1: Kompatibilní režimy naleznete v části "Přehrávatelná média". (→ 40)
 – K "IPOD_DOCK" nepřipojujte iPad (4. generace). Toto zařízení by mohlo vypadnout.
 Použijte připojení "IPOD_PORT".
- *2: Při použití připojení "IPOD_PORT" nepřipojte k tomuto zařízení níže uvedené modely:
 – iPod classic, iPod [4. (barevný displej) a 5. (video) tvorba]
 Může dojít k neočekávanému chování.
- *3: Připojení pomocí vyhrazeného USB kabelu (nedodává se).
- *4: Zasuňte USB zařízení přímo. Nepoužívejte žádný USB prodlužovací kabel.
- *5: Při použití připojení "IPOD_DOCK":
 • Nezapomeňte vyjmout zařízení iPod/iPhone/iPad mini z obalu.
 • Ujistěte se, že je zařízení iPod/iPhone/iPad mini plně zasunuto.
 • Pokud je iPod/iPhone/iPad mini zatlačeno doleva nebo doprava zkontrolujte, že je zařízení stále zcela zatlačeno.
 • Nezapomeňte dok přidržet při vyjímání zařízení iPod/iPhone/iPad mini.
 • Nezapomeňte dok po použití správně zavřít.
 Pokud ne,
 – Posuvná dvířka se neotevřou.
 – Spotřeba energie v pohotovostním režimu se zvýší.
- *6: Vyklepte disk tak, aby se nedotýkal posuvného krytu.

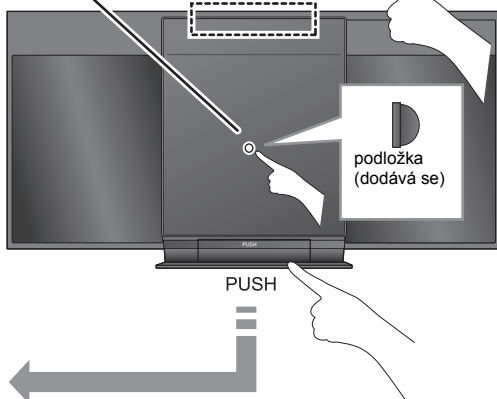
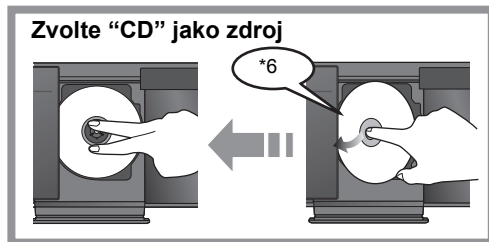

- Neotevírejte posuvná dvířka manuálně.
- Ujistěte se, že zařízení při vkládání či vyjímání média nespadne.
- Při přemisťování zařízení nezapomeňte vyjmout všechna média a přepnout zařízení do pohotovostního režimu.
- Před odpojením USB zařízení zvolte jiný zdroj než "USB".

SC-HC28

Nabíjení zařízení iPod/iPhone/iPad

Nabíjení bude zahájeno po připojení zařízení iPod*/iPhone/iPad k tomuto zařízení.

- V pohotovostním režimu nebude nabíjení zahájeno z připojení "IPOD_PORT", ale bude spuštěno jako obvykle z připojení "IPOD_DOCK".
 – Chcete-li zahájit nabíjení z připojení "IPOD_PORT", spusťte nabíjení před přepnutím tohoto zařízení do pohotovostního režimu.



- Zkontrolujte na iPod/iPhone/iPad, zda je jeho baterie plně dobítá. (Po úplném dobití se baterie nebude dále dobíjet.)
- Pokud je toto zařízení přepnuto do pohotovostního režimu, na displeji zařízení se zobrazí nápis "IPOD CHARGING".

Činnosti přehrávání médií

Následující značky označují dostupnost funkce.

- CD**: Audio CD ve formátu CD-DA a CD obsahující soubory MP3 (→ 40)
- iPod**: Kompatibilní iPod/iPhone/iPad (→ 40)
- USB**: USB zařízení obsahující soubory MP3 (→ 40)

iPod je dostupné pouze pro **SC-HC28**.

Příprava

- Zapnutí přístroje.
- Vložte médium. (→ 34)
- Stisknutím [CD], [iPod/USB] (**SC-HC28**) nebo [USB] (**SC-HC18**) zvolte zdroj zvuku.



- Tento postup se může lišit podle modelů iPod/iPhone/iPad.

Základní přehrávání (CD, iPod, USB)

Přehrávání	Stiskněte [▶/].
Zastavení	Stiskněte [■]. <ul style="list-style-type: none">• USB: Pokud je zobrazeno "RESUME", je pozice uložena do paměti.
Pauza při přehrávání	Stiskněte [▶/]. Přehrávání zahájíte opětovným stisknutím.
Přeskočení	Stisknutím [◀◀/▶▶] nebo [▶▶/▶▶] můžete přeskočit skladbu. CD, USB Stiskněte [▲] nebo [▼] pro přeskočení alba MP3.
Vyhledávání	Během přehrávání nebo pozastavení Stiskněte a podržte tlačítko [◀◀/▶▶] nebo [▶▶/▶▶]. <ul style="list-style-type: none">• iPod: Vyhledávání vzad probíhá pouze v rámci aktuální stopy.

CD, USB Pro zobrazení informací

Opakovaně stiskněte [DISPLAY].



- Maximální počet zobrazitelných znaků: přibližně 30
- Toto zařízení podporuje verze ID3 tagů 1.0, 1.1 a 2.3. Nepodporovaná textová data se nezobrazí nebo se zobrazí odlišně.
- Označení alba a stopy u souborů MP3.



"A _ _ _": Číslo alba MP3.

"T _ _ _": Číslo stopy MP3.

- " _ _ _" označuje číslo alba či stopy.

"■ _ _": Pro označení alba je použito i toto označení.

"▶ _ _": Pro označení stopy je použito i toto označení.

iPod Navigace prostřednictvím menu zařízení iPod/iPhone

Chcete-li používat tuto funkci se zařízením iPod touch/ iPhone otevřete aplikaci Music App.

- [▲, ▼]: Pro pohyb po položkách menu.
- [OK]: Pro přechod k dalšímu menu.
- [iPod MENU]: Pro návrat k předchozímu menu.



- V závislosti na modelu (např. iPod nano 7. generace apod.) může být potřebné zvolit album, interpreta apod. na iPod/ iPhone.

Režimy přehrávání (CD, USB)

Zvolte režim přehrávání.

- 1 Stisknutím [PLAY MENU] zvolte "PLAYMODE", nebo "REPEAT".
- 2 Pro volbu nastavení stiskněte [▲, ▼] a poté stiskněte [OK].

PLAYMODE

OFF PLAYMODE	Zvolte pro zrušení nastavení režimu přehrávání.
1-TRACK	Přehraje pouze zvolenou stopu. <ul style="list-style-type: none">• "1", "▶" je zobrazeno. (Slouží k přeskočení požadované skladby.)
1-ALBUM	Přehraje pouze zvolené album MP3. <ul style="list-style-type: none">• "1", "■" je zobrazeno.
RANDOM	<ul style="list-style-type: none">• Náhodně přehraje obsah.• Bude zobrazeno hlášení "RND".
1-ALBUM RANDOM	Náhodně přehraje stopy ve zvoleném albu MP3. <ul style="list-style-type: none">• Pro volbu alba MP3 stiskněte [▲] nebo [▼].• "1", "■", "RND" je zobrazeno.

REPEAT

ON REPEAT	Zapnout režim opakování. <ul style="list-style-type: none">• Bude zobrazeno hlášení "↻".
OFF REPEAT	Vypnout režim opakování.



- Při použití zařízení iPod/iPhone/iPad použijte nastavení zařízení iPod/iPhone/iPad.
- Během přehrávání v režimu náhodného přehrávání se nelze vrátit na předchozí skladbu.
- Při otevření posuvných dvířek dojde ke zrušení režimu.

Poslech rádia

Můžete předvolit až 30 kanálů.

Příprava

- Ujistěte se, že je anténa připojena. (→ 33)
- Zapnutí přístroje.
- Stisknutím [RADIO] vyberte "FM".



- Dříve uložená stanice bude přepsána, pokud jinou stanicí uložíte pod stejnou předvolbu kanálu.

Automatické přednastavení stanic

- 1 Stisknutím [PLAY MENU] vyberte "A.PRESET".
- 2 Stisknutím tlačítka [▲, ▼] vyberte "LOWEST" nebo "CURRENT" a poté stiskněte [OK].

LOWEST:

Pro zahájení automatického nastavení od nejnižší frekvence (FM 87.50).

CURRENT:

Pro zahájení automatického nastavení od stávající frekvence.*

* Ohledně změny frekvence si přečtěte část "Ruční ladění a ukládání předvoleb".

Tuner zahájí nastavování všech stanic, které lze přijmout, do kanálů ve vzestupném pořadí.

Poslech předvoleného kanálu

Příprava

- ① Opakovaným stisknutím tlačítka [PLAY MENU] vyberte možnost "TUNEMODE".
- ② Stisknutím [▲, ▼] zvolte "PRESET" a poté stiskněte [OK].

Stisknutím [◀◀/◀◀] nebo [▶▶/▶▶] vyberte kanál.

■ Ruční ladění a ukládání předvoleb

Zvolte rozhlasové vysílání.

- 1 Opakovaným stisknutím tlačítka [PLAY MENU] vyberte možnost "TUNEMODE".
- 2 Stisknutím [▲, ▼] zvolte "MANUAL" a poté stiskněte [OK].
- 3 Pro naladění požadované stanice stiskněte [◀◀/◀◀] nebo [▶▶/▶▶].
 - Chcete-li provést automatické ladění, stiskněte a podržte [◀◀/◀◀], [▶▶/▶▶] dokud se frekvence nezačne měnit. Po nalezení stanice se ladění zastaví.

Předvolení kanálu

- 4 Při poslouchání rádia Stiskněte [OK].
- 5 Zvolte kanál stisknutím [▲, ▼] a poté stiskněte [OK].

■ Pro lepší kvalitu zvuku vysílání FM

- 1 Při příjmu FM vysílání opakovaně stiskněte tlačítko [PLAY MENU] a zvolte režim "FM MODE".
- 2 Stisknutím [▲, ▼] zvolte "MONO" a poté stiskněte [OK].

- Toto nastavení lze uložit do paměti jako předvolbu. Abyste tak učinili, pokračujte ke kroku 4 "Ruční ladění a ukládání předvoleb".



- Vybráním možnosti "STEREO" v kroku 2 se vrátíte do stereo vysílání.
- Dojde-li ke změně frekvence, režim "MONO" bude zrušen.
- V případě volby "MONO" dojde bez ohledu na druh signálu, který toto zařízení přijímá, k zobrazení "FM MONO". (→ níže)

■ Zobrazení aktuálního stavu signálu

Stisknutím tlačítka [PLAY MENU] zvolte "FM STATUS" a poté stiskněte [OK].

"FM ST": Signál FM je stereofonní.

"FM": Signál FM je monofonní.

- "FM" je zobrazeno i v případě, že toto zařízení není naladěno na žádnou stanicí.

■ Zobrazení textových údajů RDS

Stisknutím [DISPLAY] zobrazíte textová data.

- Každým stiskem tlačítka:

"PS": Programový servis

"PTY": Typ programu

"FREQ": Zobrazení frekvence



- "STEREO" se zobrazí, když zařízení naladí stereo vysílání.
- Zařízení může zobrazit textová data vysílaná rádiovým datovým systémem (RDS), který je v některých oblastech k dispozici. (Je-li špatný příjem, zobrazení RDS nemusí být k dispozici.)

Nastavení zvuku

Audio výstup lze rozšířit o dále uvedené zvukové efekty.

- 1 Opakovaným stisknutím tlačítka [SOUND] vyberte efekt.
- 2 Pro volbu nastavení stiskněte [▲, ▼] a poté stiskněte [OK].

Předvolba EQ (PRESET EQ)	“HEAVY” (těžký), “SOFT” (lehký), “CLEAR” (čistý), “VOCAL” (vokální) nebo “FLAT” (nevýrazný/vypnutý). <ul style="list-style-type: none">• Nastavení z výrobního závodu je “HEAVY”.
Basy (BASS) nebo výšky (TREBLE)	Nastavte úroveň (-4 až +4).
Dynamické basy (D.BASS)	“ON D.BASS” nebo “OFF D.BASS”. <ul style="list-style-type: none">• Nastavení z výrobního závodu je “ON D.BASS”.
Prostorový reproduktor (SURROUND)	“ON SURROUND” nebo “OFF SURROUND”. <ul style="list-style-type: none">• Nastavení z výrobního závodu je “OFF SURROUND”.

- Jsou-li tyto efekty používány s některými zdroji, může dojít ke zhoršení kvality zvuku. Pokud k tomu dojde, zvukové efekty vypněte.

Hodiny a časovač

Nastavení hodin

Hodiny fungují v režimu zobrazení 24 hodin.

- 1 Stisknutím [SETUP] vyberte “CLOCK”.
- 2 Pro nastavení času stiskněte tlačítko [▲, ▼] a poté stiskněte [OK].



- Pro zobrazení hodin stiskněte tlačítko [SETUP], zvolte možnost “CLOCK” a pak jednou stiskněte tlačítko [OK]. Na 10 sekund se zobrazí čas. (V pohotovostním režimu jednou stiskněte [DISPLAY].)
- Při výpadku elektrického proudu nebo při vytažení napájecího kabelu dojde k resetování hodin.
- Pro větší přesnost hodiny pravidelně seřízujte.

Časovač přehrávání

Časovač můžete nastavit tak, aby se zařízení každý den zapnulo v určitý čas.

Příprava

Nastavte hodiny (→ levý).

Nastavení časovače

- 1 Opakovaným stisknutím tlačítka [SETUP] vyberte možnost “TIMER ADJ”.
- 2 Stiskem tlačítka [▲, ▼] nastavte čas spuštění (“ON TIME”) a poté stiskněte [OK].
- 3 Stiskem tlačítka [▲, ▼] nastavte čas vypnutí (“OFF TIME”) a poté stiskněte [OK].

Zapnutí časovače

- 1 Zvolte zdroj zvuku*1 a nastavte požadovanou hlasitost.
- 2 Opakovaným stisknutím tlačítka [SETUP] vyberte možnost “TIMER SET”.
- 3 Stisknutím [▲, ▼] zvolte “SET” a poté stiskněte [OK].
 - Bude zobrazeno hlášení “⊕”.
 - Pro vypnutí časovače zvolte “OFF”.
- 4 Vypněte zařízení stisknutím [⏻].



- Pro zobrazení nastavení časovače opakovaně stiskněte tlačítko [SETUP], zvolte “TIMER ADJ” a poté jednou stiskněte [OK]. Při zapnutí časovače bude rovněž zobrazen zdroj zvuku a hlasitost.
- Když je v pohotovostním režimu časovač zapnutý, zobrazte nastavení tak, že dvakrát stisknete [DISPLAY].
- Po nastavení časovače lze zařízení opět používat běžným způsobem, nicméně:
 - Před časem spuštění časovače přepněte zařízení do pohotovostního režimu.
 - I když dojde ke změně zdroje zvuku a hlasitosti, časovač použije zdroj zvuku a hlasitost, které byly nastaveny při zapnutí časovače.

*1: Jako zdroj zvuku lze nastavit “CD”, “USB”, “IPOD_PORT” (SC-HC28), “IPOD_DOCK” (SC-HC28) a “FM”.

Časovač spánku

Časovač spánku zařízení po uplynutí nastavené doby vypne.

Opakovaným stisknutím tlačítka [SLEEP] vyberte čas.

“SLEEP 30” → “SLEEP 60” → “SLEEP 90” → “SLEEP 120”
↑ OFF (Zrušení) ↓

- Pokud neprobíhají jiné kroky, na displeji zařízení se zobrazí zbývající čas.
- Časovač přehrávání a časovač automatického vypnutí lze použít současně. Časovač automatického vypnutí má vždy přednost.

Další

Automatický přechod do pohotovostního režimu

V rámci nastavení z výrobního zařízení se toto zařízení automaticky vypne, pokud po dobu přibl. 30 minut neprobíhá žádný zvukový výstup.

Pro zrušení této funkce

- 1 Opakovaným stisknutím tlačítka [SETUP] vyberte možnost "AUTO OFF".
- 2 Stisknutím [▲, ▼] zvolte "OFF" a poté stiskněte [OK].



- Pro zapnutí automatického přechodu do pohotovostního režimu zvolte "ON" v kroku 2.
- Toto nastavení nelze použít, pokud je zdrojem zvuku "FM".

Jas displeje

Jas displeje tohoto zařízení lze změnit.

Stiskněte [DIMMER].

Změna kódu zařízení a dálkového ovládání

Pokud na pokyny dodaného dálkového ovládání reaguje jiné zařízení Panasonic, změňte kód dálkového ovládání.

- 1 Stisknutím [CD] vyberte "CD".
- 2 Stiskněte a podržte tlačítko [CD] na zařízení a tlačítko [CD] na dálkovém ovládání, dokud se na displeji zařízení nezobrazí nápis "REMOTE 2".
- 3 Stiskněte a podržte tlačítko [OK] a [CD] na dálkovém ovladači alespoň na 4 sekundy.



- Chcete-li změnit režim zpět na hodnotu "REMOTE 1", opakujte kroky výše, ale nahradte tlačítko stisknutí na dálkovém ovládání z tlačítka [CD] na možnost [RADIO].

Návod k odstraňování problému

Než požádáte o servisní zásah, proveďte následující kontroly. Máte-li u některých kontrolních bodů pochybnosti, nebo pokud návod popsany v tabulce problém nevyřeší, obraťte se s žádostí o pomoc na svého prodejce.

Obnovení všech hodnot přednastavených ve výrobním závodě

Pokud nastane některá z následujících situací, vynulujte paměť:

- Zařízení nereaguje na ovládání pomocí tlačítek.
 - Chcete vymazat a vynulovat obsah paměti.
- ① Odpojte přívodní kabel. (Počkejte alespoň 3 minuty, než budete pokračovat krokem ②.)
 - ② Stiskněte a podržte tlačítko [⏻/⏪] na hlavním zařízení a znovu zapojte přívodní kabel.
 - Na displeji se zobrazí "-----".
 - ③ Uvolněte tlačítko [⏻/⏪].



- Všechna nastavení budou obnovena do původního stavu z výroby. Bude nutné znovu nastavit některé položky uložené v paměti.

Běžné problémy

Během přehrávání je slyšet bzučení.

- Kabely jsou vedeny v blízkosti přívodu síťového napětí nebo zářivkového svítidla. Udržujte ostatní zařízení a přívodní kabely v dostatečné vzdálenosti od kabelů tohoto zařízení.

Nelze načíst soubory MP3.

- Soubory MP3 nelze přehrávat, pokud zkopírujete disk s více relacemi (multisession), mezi jehož relacemi nejsou žádná data.
- Při vytváření disků s více relacemi je nutno relace uzavřít.
- Na disku je uloženo příliš málo dat. Objem dat musí být větší než 5 MB.

Přehrávání disků

Nesprávné zobrazení nebo nemožnost přehrání.

- Ujistěte se, že disk je kompatibilní s tímto zařízením. (→ 40)
- Snímací čočka je vlhká. Počkejte asi hodinu a zkuste to znovu.

Přehrávání z USB

Zařízení nereaguje na stisk tlačítka [▶/⏪].

- Odpojte USB zařízení a znovu je připojte. Případně vypněte zařízení a znovu je zapněte.

Nelze číst USB jednotku nebo její obsah.

- Formát USB zařízení nebo jeho obsah nejsou kompatibilní s tímto zařízením. (→ 40)
- Funkce USB tohoto výrobku nemusí být kompatibilní s některými USB zařízeními.

Pomalá činnost USB flash disku.

- Velké soubory nebo USB flash disky s velkou kapacitou se mohou načítat delší dobu.

Zobrazený uplynulý čas se liší od skutečné doby přehrávání.

- Kopírujte data na jiné USB zařízení nebo data zálohujte a USB zařízení přeformátujte.

Rádío

Během příjmu rozhlasového vysílání je slyšet dunění nebo rušivý hluk.

- Potvrďte, že je anténa správně připojena. (→ 33)
- Nastavte pozici antény.
- Snažte se zachovat mezi anténou a napájecím kabelem určitou vzdálenost.
- Pokud se v blízkém okolí nacházejí budovy či hory, zkuste použít venkovní anténu.
- Vypněte televizi nebo jiný audio přehrávač nebo je oddělte od tohoto zařízení.
- V případě rušení nenechávejte v blízkosti zařízení mobilní telefony.

SC-HC28

Operace iPod/iPhone/iPad

Nelze nabíjet či používat.

- Vybrali jste správný vodič?
Stisknutím tlačítka [iPod] vyberte možnost "IPOD_DOCK", nebo možnost "IPOD_PORT".
- Zkontrolujte, zda je zařízení iPod/iPhone/iPad správně připojeno. (→ 34)
- Baterie iPod/iPhone/iPad je vybitá. Nabijte iPod/iPhone/iPad a zkuste to znovu.
- Znovu zařízení iPod/iPhone/iPad připojte nebo zkuste zařízení iPod/iPhone/iPad restartovat.
- Když se toto zařízení nachází v pohotovostním režimu, při použití připojení "IPOD_PORT" nedojde k zahájení nabíjení. Zapněte zařízení a ujistěte se, že nabíjení bylo zahájeno před přepnutím tohoto zařízení do pohotovostního režimu.

Dálkové ovládací

Dálkové ovládání nepracuje správným způsobem.

- Dálkové ovládání a toto zařízení používají rozdílný kód. (→ vpravo, "REMOTE □")
- Je baterie vybitá nebo je chybně vložena? (→ 32)

Zprávy

Na displeji zařízení se mohou objevovat následující zprávy nebo čísla služeb.

"--:--"

- Poprvé jste zapojili přívod elektrického proudu nebo nedávno došlo k výpadku elektrického proudu. Nastavte čas (→ 37).

"ADJUST CLOCK"

- Není nastaven čas. Nastavte správný čas.

"ADJUST TIMER"

- Časovač přehrávání není nastaven. Nastavte časovač přehrávání.

"AUTO OFF"

- Zařízení nebylo po dobu cca 30 minut použito a za minutu se proto vypne. Stisknutím libovolného tlačítka tuto akci zastavíte.

SC-HC28 "CHECKING CONNECTION"

- Zařízení kontroluje připojení iPod/iPhone/iPad.
- Pokud se bude dále objevovat toto zobrazení, ujistěte se, že akumulátor iPod/iPhone/iPad není vybitý a že je iPod/iPhone/iPad zapnutý a správně připojený (→ 34).

SC-HC28

"DOCK OPEN"

- Je dokovací zařízení otevřené? Zcela zavřete dok a otevřete posuvná dvířka.

"ERROR"

- Provedli jste nesprávnou operaci. Přečtěte si instrukce a zopakujte postup.

"F□□" ("□" označuje nějaké číslo.)

- Došlo k problému se zařízením. Poznamenejte si uvedené číslo, odpojte přívodní kabel a poraďte se s prodejcem.

"ILLEGAL OPEN"

- Posuvný kryt není ve správné pozici. Vypněte zařízení a znovu jej zapněte. Při opětovném zobrazení tohoto upozornění se obraťte na prodejce.

SC-HC28

"IPOD_DOCK OVER CURRENT ERROR" "IPOD_PORT OVER CURRENT ERROR"

- Zařízení iPod/iPhone/iPad odebírá příliš mnoho výkonu. Zařízení iPod/iPhone/iPad odpojte, vypněte ho a znovu zapněte.
- Přístroj USB spotřebuje příliš mnoho energie. Přepněte na režim "CD", vyjměte USB a vypněte jednotku.

"NODEVICE"

- **SC-HC28** iPod/iPhone/iPad není správně vložen. Přečtěte si instrukce a zopakujte postup (→ 34).
- **SC-HC28** Baterie zařízení iPod/iPhone/iPad je vybitá. Zařízení iPod/iPhone/iPad dobijte a před připojením ho zapněte.
- Není vložen USB zařízení. Zkontrolujte připojení.

"NO DISC"

- Vložte disk určený k přehrávání (→ 34).

"NO PLAY"

- Vložili jste CD disk, na kterém nejsou uloženy soubory ve formátu CD-DA nebo MP3. Takový disk nelze přehrávat.
- Pokud je na zařízení uloženo více než 255 alb či složek (audio nebo jiných), některé soubory MP3 nemusí být možno číst a přehrávat. Přeneste tuto hudební alba na jiné USB zařízení. Případně je možné přeformátovat zařízení USB a uložit tato hudební alba před uložením jiných složek obsahujících jiné než audio soubory.

SC-HC28 "NOT SUPPORTED"

- Připojili jste zařízení iPod/iPhone/iPad, které nelze přehrávat (→ 40).
- Pokud je zařízení iPod/iPhone/iPad kompatibilní, zapněte ho a správně ho připojte.

"READING"

- Zařízení kontroluje informace z CD. Po zmizení této zprávy zařízení zahájí činnost.

"REMOTE □" ("□" označuje nějaké číslo.)

- Dálkové ovládání a zařízení používají rozdílné kódy. Změňte kód dálkového ovládání.
 - Po zobrazení "REMOTE 1" stisknete a přidržte [OK] a [RADIO] déle než 4 vteřiny.
 - Po zobrazení "REMOTE 2" stisknete a přidržte [OK] a [CD] déle než 4 vteřiny.

SC-HC18 "USB OVER CURRENT ERROR"

- USB zařízení odebírá příliš mnoho energie. Přepněte ho do režimu "CD", odpojte USB připojení a zařízení vypněte.

Přehrávatelná média

SC-HC28

Kompatibilní iPod/iPhone/iPad

Kompatibilní s připojením "IPOD DOCK" (Použití konektoru Lightning)

iPod touch (5. generace)
iPod nano (7. generace)
iPhone 5
iPad mini

Kompatibilní s připojením "IPOD_PORT" [Použití specifického USB kabelu (nedodává se)]

iPod touch 1., 2., 3., 4. a 5. generace
iPod nano 2., 3., 4., 5., 6. a 7. generace
iPhone 5 / iPhone 4S / iPhone 4 / iPhone 3GS / iPhone 3G / iPhone
iPad (3. a 4. generace) / iPad 2 / iPad
iPad mini

(jako v prosinci 2012)



- Kompatibilita závisí na verzi softwaru. Před použitím tohoto zařízení aktualizujte zařízení iPod/iPhone/iPad nejnovějším softwarem.
- Upozorňujeme, že společnost Panasonic nepřijímá žádnou odpovědnost za ztrátu dat a/nebo informací.

Kompatibilní CD

- Disk s logem CD.



- V tomto zařízení lze přehrávat disky, které odpovídají formátu CD-DA.
- V závislosti na stavu záznamu nemusí být zařízení schopno některé disky přehrát.

Kompatibilní USB zařízení

- Toto zařízení nezaručuje spojení se všemi USB zařízeními.
- Je podporován systém souborů FAT12, FAT16 a FAT32.
- Toto zařízení podporuje rozhraní USB 2.0 Full Speed.
- Toto zařízení podporuje USB zařízení s kapacitou až 32 GB.

Kompatibilní soubory MP3

- Podporovaný formát: Soubory s příponou ".mp3" nebo ".MP3"
- Kompatibilní rozsah komprimace: mezi 64 kbps a 320 kbps (stereo).
- V závislosti na způsobu vytvoření MP3 souborů se může stát, že zařízení nebude tyto soubory přehrávat ve vámi očišovaném pořadí, případně je nemusí být schopno přehrávat vůbec.

Vytváření souborů MP3 na CD-R/RW

- Maximální počet skladeb a alb: 999 skladeb a 254 alb (kromě kořenové složky).
- Formát CD disků: ISO9660 úroveň 1 a úroveň 2 (kromě rozšířených formátů).
- Jsou-li na disku uloženy soubory ve formátu MP3 společně s běžnými audio skladbami (CD-DA), bude zařízení přehrávat ten typ záznamu, který se nachází blíže středu disku.
- Zařízení není schopno přehrávat soubory zaznamenané pomocí technologie "packet write".

Vytváření souborů MP3 na USB zařízení

- Maximální počet skladeb a alb: 2500 skladeb a 254 alb (kromě kořenové složky).
- Pokud připojíte čtečku karet s rozhraním USB a podporou více karet, zařízení bude pracovat jen s jednou kartou; většinou se bude jednat o první vloženou paměťovou kartu.

Licence

SC-HC28

Made for



iPod iPhone iPad

"Made for iPod", "Made for iPhone" a "Made for iPad" znamenají, že elektronické příslušenství bylo navrženo pro připojení konkrétně k zařízení iPod, iPhone nebo iPad a bylo certifikováno výrobcem, aby splňovalo funkční normy společnosti Apple. Firma Apple neodpovídá za činnost tohoto zařízení ani za jeho kompatibilitu s bezpečnostními a upravujícími předpisy. Vezměte prosím na vědomí, že použití tohoto příslušenství se zařízením iPod, iPhone nebo iPad může ovlivnit bezdrátový výkon. iPad, iPhone, iPod, iPod classic, iPod nano a iPod touch jsou obchodní známky společnosti Apple Inc., registrované ve Spojených státech a jiných zemích.

Technologie kódování zvuku MPEG Layer-3 licencovaná společností Fraunhofer IIS a Thomson.

Technické údaje

■ OBECNÉ ÚDAJE

Spotřeba energie	SC-HC28 40 W
	SC-HC18 12 W
Spotřeba energie v pohotovostním režimu*1	Přibližně 0,2 W
SC-HC28	
Spotřeba energie v pohotovostním režimu (S otevřeným dokem pro iPod)	Přibližně 0,4 W
Zdroj napájení	AC 220 V až 240 V, 50 Hz

■ Rozměry (š×v×h)

400 mm×213 mm×110 mm
(Min. hloubka: 72 mm)

SC-HC28 (Hloubka s otevřenou zásuvkou: 134 mm)

Hmotnost	SC-HC28 Přibližně 2 kg
	SC-HC18 Přibližně 1,9 kg

■ Rozsah provozních teplot

0 °C až +40 °C

■ Provozní vlhkost

35 % až 80 % r.v. (bez kondenzace)

■ ZESILOVAČ

Výstupní výkon

Výstupní výkon RMS v režimu stereo

Přední kanál (při fungování obou kanálů)

5 W na kanál (6 Ω), 1 kHz, 10 % THD

Celkový výkon RMS v režimu stereo

10 W

■ TUNER

Kapacita paměti 30 stanic FM

Frekvenční modulace (FM)

Frekvenční rozsah

87,50 MHz až 108,00 MHz (krok 50 kHz)

Anténní konektory

75 Ω (nevyvážený)

■ CD DISKY

Přehrávané disky (8 cm nebo 12 cm)

CD, CD-R/RW (CD-DA, MP3*2)

Čtení

Vlnová délka

790 nm (CD)

Audio výstup (disk)

Počet kanálů

2 kanály (FL, FR)

■ ČÁST TÝKAJÍCÍ SE REPROSOUSTAVY

Typ

1 pásmový, 1 reproduktorový systém (bassreflex)

Reproduktory

Úplný rozsah

8 cm kónický×1 kanál

6 Ω

Impedance

■ KONEKTORY

SC-HC28 Připojení "IPOD_DOCK"

DC OUT 5 V 2,1 A MAX

Připojení "IPOD_PORT" (**SC-HC28**) /

Připojení "USB" (**SC-HC18**)

SC-HC28 DC OUT 5 V 2,1 A MAX

SC-HC18 DC OUT 5 V 500 mA MAX

USB standard

Formát USB 2.0 Full Speed

Podpora formátu souboru média

MP3 (*.mp3)

Systém souboru zařízení USB

FAT12, FAT16, FAT32



• Technické údaje mohou být změněny bez předchozího upozornění.

Hmotnost a rozměry jsou pouze přibližné.

• Celkové harmonické zkreslení se měří pomocí digitálního spektrálního analyzátoru.

*1: **SC-HC28** Když nedochází k nabíjení iPod/iPhone/iPad a dok je zavřený.

*2: MPEG-1 Layer 3, MPEG-2 Layer 3

SC-HC28 Připojení podpůrné podložky k tomuto zařízení

Abyste zabránili poškození nebo poškrábání posuvných dvířek tohoto zařízení nebo zařízení připojeného k "IPOD_DOCK", připojte dodanou podpůrnou podložku.

Před použitím tohoto zařízení připojte podpůrnou podložku.

- Umístění je stejné pro iPod touch, iPod nano, iPhone nebo iPad mini.

1 Zarovnejte tento list s posuvnými dvířky a určete tak místo pro umístění podložky.

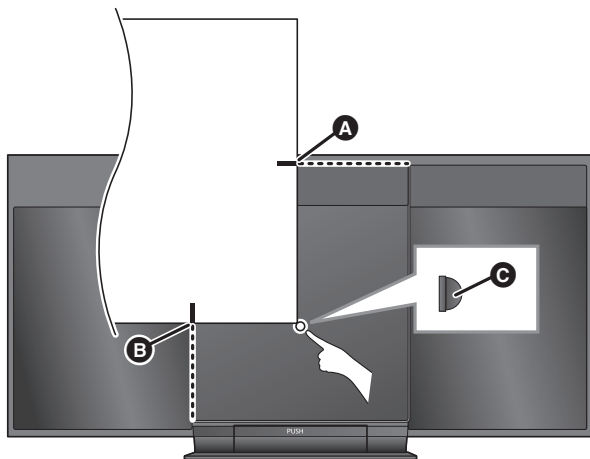

- A** Zarovnejte s horní stranou posuvných dvířek.
- B** Zarovnejte boční stranou posuvných dvířek.
- C** Podložka (je součástí dodávky)

2 Umístěte podložku k rohu této stránky.

např. iPhone 5

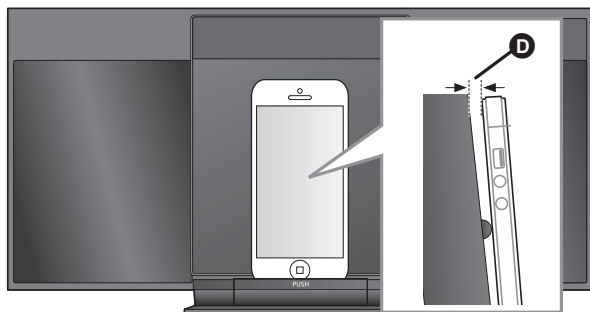

- D** Vytvoří se mezera mezi posuvnými dvířky tohoto zařízení a připojeným zařízením.



- S tímto zařízením jsou dodávány 2 podložky.

Nepoužitou podložku uložte na bezpečném místě pro použití v budoucnu.

A

B

Precauciones de seguridad

AVISO

Unidad

- Para reducir el riesgo de incendio, descarga eléctrica o daño del producto,
 - No exponga esta unidad a la lluvia, humedad, goteo ni salpicaduras.
 - No coloque objetos llenos con líquidos, como floreros, sobre esta unidad.
 - Use solamente los accesorios recomendados.
 - No saque las cubiertas.
 - No repare esta unidad usted mismo. Consulte al personal de servicio calificado para la reparación.
 - No permita que objetos de metal caigan dentro de esta unidad.
 - No ponga objetos pesados en esta unidad.

Cable de alimentación de CA

- Para reducir el riesgo de incendio, descarga eléctrica o daño del producto,
 - Asegúrese de que el voltaje de alimentación corresponda al voltaje impreso en esta unidad.
 - Inserte por completo el enchufe del cable de alimentación en la toma de CA.
 - No tire, doble o coloque elementos pesados sobre el cable de alimentación.
 - No manipule el enchufe con las manos mojadas.
 - Agarre el cuerpo del enchufe del cable de alimentación al desconectar el enchufe.
 - No use un enchufe del cable de alimentación o toma de CA dañado.
- El enchufe de conexión a la red eléctrica es el dispositivo de desconexión. Instale esta unidad de forma que el enchufe de conexión a la red eléctrica pueda desenchufarse de la toma de forma inmediata.

Batería tipo botón (Batería de litio)

- Riesgo de incendio, explosión o quemaduras. No cargue, desarme, caliente a más de **60 °C** ni incinere.
- Mantenga la pila tipo botón fuera del alcance de los niños. No la ponga nunca en la boca. Si alguien la traga, llame a un médico.

ADVERTENCIA

Unidad

- Esta unidad utiliza un láser. El usar los controles, hacer los reglajes o los pasos requeridos en forma diversa de la aquí expuesta puede redundar en exposición peligrosa a la radiación.
- No coloque objetos con llama descubierta, una vela por ejemplo, encima de la unidad.
- Esta unidad puede tener interferencias de radio causadas por teléfonos móviles durante su utilización. Si tales interferencias resultan evidentes, aumente la separación entre la unidad y el teléfono móvil.
- Esta unidad ha sido diseñada para ser utilizada en climas moderados.

Ubicación

- Coloque esta unidad sobre una superficie pareja.
- Para reducir el riesgo de incendio, descarga eléctrica o daño del producto,
 - Para mantener bien ventilada esta unidad, no la instale ni ponga en un estante de libros, mueble empotrado u otro espacio de dimensiones reducidas.
 - No obstruya las aberturas de ventilación de la unidad con periódicos, manteles, cortinas u objetos similares.
 - No exponga esta unidad a la luz solar directa, altas temperaturas, mucha humedad y vibración excesiva.

Batería tipo botón (Batería de litio)

- Existe un daño de explosión si la batería no se reemplaza correctamente. Reemplace sólo con el tipo recomendado por el fabricante.
- Insertar con los polos alineados.
- La mala manipulación de las baterías puede causar una pérdida de electrolito y puede causar un incendio.
 - Retire la batería si piensa no usar el mando a distancia durante un período largo de tiempo. Almacene en lugares oscuros y frescos.
 - No caliente ni exponga las pilas a las llamas.
 - No deje la(s) batería(s) en un automóvil expuesto a la luz solar directa por un período prolongado de tiempo con las puertas y ventanas cerradas.
- Al desechar las baterías, comuníquese con sus autoridades locales o distribuidores y pregunte por el método de eliminación correcto.

La marca de identificación de producto está situada en la parte inferior de la unidad.

Tabla de contenidos

Precauciones de seguridad.....	44
Accesorios.....	45
Guía de referencia del control remoto	46
Conexiones.....	47
Cuidado de la unidad y los medios	47
Colocación de los medios	48
Operaciones de reproducción de medios.....	49
Escuchar la radio	50
Ajuste del sonido	51
Reloj y temporizador.....	51
Otros.....	52
Solución de problemas.....	52
Medios reproducibles	54
Licencias	54
Especificaciones	55
SC-HC28 Colocación de la almohadilla de soporte a este aparato	57

Accesorios

Compruebe los accesorios antes de utilizar esta unidad.

- | | |
|---|--|
| <input type="checkbox"/> 1 Control remoto (con una batería) SC-HC28 (N2QAYC000079) | <input type="checkbox"/> 1 Cable de suministro de energía CA |
| <input type="checkbox"/> SC-HC18 (N2QAYC000080) | <input type="checkbox"/> 1 Antena interior para FM |
| <input type="checkbox"/> SC-HC28 1 hoja de almohadilla (→ 57) |  |



- No utilice el cable de suministro de energía CA con otros equipos.
- Números de productos correctos proporcionados en estas instrucciones de funcionamiento a partir de diciembre de 2012. Pueden estar sujetos a cambios.

Acerca de las descripciones en este manual de instrucciones

- Las páginas de consulta se indican del siguiente modo "→ ○○".
- Este manual es válido para los modelos SC-HC28 y SC-HC18. Salvo indicación contraria, las ilustraciones de este manual de operaciones corresponden al modelo SC-HC28.

SC-HC28: indica las funciones aplicables sólo para el modelo SC-HC28.

SC-HC18: indica las funciones aplicables sólo para el modelo SC-HC18.

Información para Usuarios sobre la Recolección y Eliminación de aparatos viejos y baterías usadas



Estos símbolos en los productos, embalajes y/o documentos adjuntos, significan que los aparatos eléctricos y electrónicos y las baterías no deberían ser mezclados con los desechos domésticos.

Para el tratamiento apropiado, la recuperación y el reciclado de aparatos viejos y baterías usadas, por favor, observe las normas de recolección aplicables, de acuerdo a su legislación nacional y a las Directivas 2002/96/CE y 2006/66/CE.

Al desechar estos aparatos y baterías correctamente, Usted estará ayudando a preservar recursos valiosos y a prevenir cualquier potencial efecto negativo sobre la salud de la humanidad y el medio ambiente que, de lo contrario, podría surgir de un manejo inapropiado de los residuos.

Para mayor información sobre la recolección y el reciclado de aparatos y baterías viejos, por favor, contacte a su comunidad local, su servicio de eliminación de residuos o al comercio donde adquirió estos aparatos.

Podrán aplicarse penas por la eliminación incorrecta de estos residuos, de acuerdo a la legislación nacional.

Para usuarios empresariales en la Unión Europea

Si usted desea descartar aparatos eléctricos y electrónicos, por favor contacte a su distribuidor o proveedor a fin de obtener mayor información.

[Información sobre la Eliminación en otros Países fuera de la Unión Europea]

Estos símbolos sólo son válidos dentro de la Unión Europea. Si desea desechar estos objetos, por favor contacte con sus autoridades locales o distribuidor y consulte por el método correcto de eliminación.

Nota sobre el símbolo de la batería (abajo, dos ejemplos de símbolos):

Este símbolo puede ser usado en combinación con un símbolo químico. En este caso, el mismo cumple con los requerimientos establecidos por la Directiva para los químicos involucrados.



Cd

Guía de referencia del control remoto

A menos que se indique lo contrario, las operaciones se describen usando el control remoto.

1 Interruptor de espera/encendido (⏻/⏻)

Presione para cambiar la unidad del modo encendido al modo de espera y viceversa.

En el modo de espera, la unidad sigue consumiendo una pequeña cantidad de energía.

2 Seleccione la fuente de audio

3 Botones de control de reproducción básica

4 Ingrese el menú de configuración

5 Cambie la información de la pantalla

SC-HC28 Ingrese el menú de iPod/iPhone

6 Fije el temporizador de apagado

7 Cambie el brillo del panel de visualización

8 Ajuste el volumen (de 0 (min) a 50 (máx))

9 Silencie el sonido

Quita el sonido. Presione nuevamente para cancelar. "MUTE" también se cancela cuando el volumen se ajusta o la unidad se apaga.

10 Ingrese el menú de reproducción

11 Ingrese el menú del audio

12 Selección/OK

13 **SC-HC28**

"IPOD_PORT" para iPod/iPhone/iPad (→ 48)

Puerto USB (→ 48)

SC-HC18 Puerto USB (→ 48)

14 Abra o cierre la tapa deslizante

15 Puerta deslizante

16 Display

17 Sensor de señales del mando a distancia

Distancia: dentro de 7 m aproximadamente directamente enfrente de la unidad.

- Para evitar interferencia, no coloque objetos en frente del sensor de señal.

18 **SC-HC28** "IPOD_DOCK" para iPod/iPhone/iPad mini (→ 48)

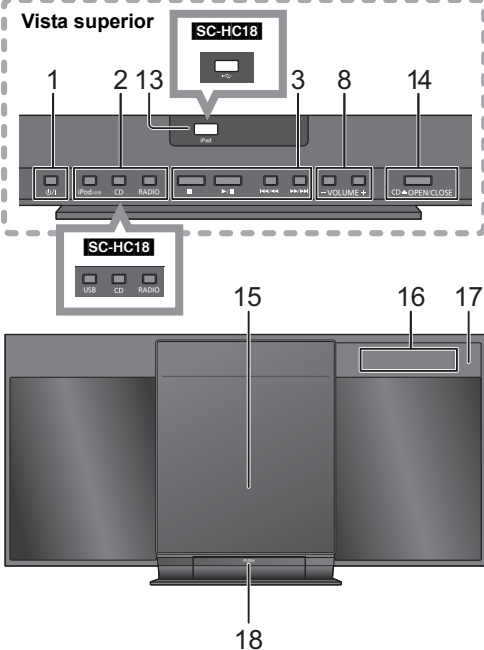
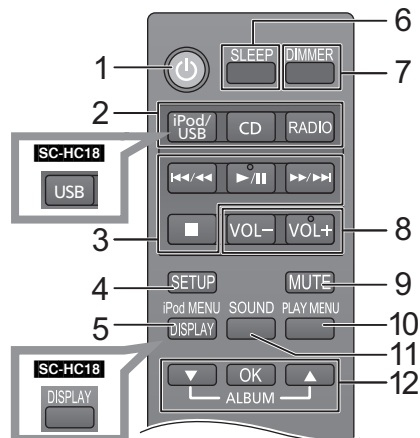

■ Antes de usar por primera vez

Saque la hoja de aislamiento **A**.



- Coloque la batería tipo botón con su marca (+) hacia arriba.
- Mantenga la batería tipo botón fuera del alcance de los niños para evitar que se la traguen.

■ Para reemplazar una batería tipo botón

Tipo de batería: CR2025 (Batería de litio)

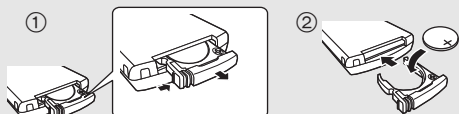

Conexiones

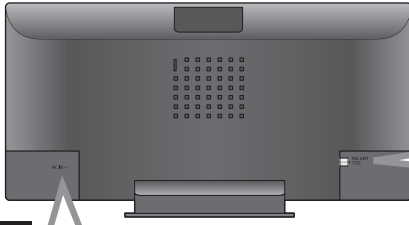

1

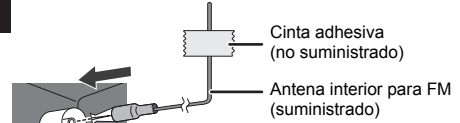

2 Conecte el cable de alimentación de CA luego de haber completado todas las otras conexiones. Esta unidad consume poca corriente CA (→ 55) incluso cuando se encuentra apagada.

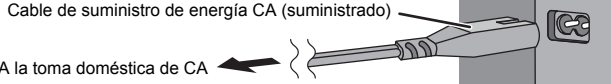

- Para ahorrar energía, si no va a usar este aparato durante un período extenso de tiempo, desenchúfelo del tomacorriente.



- Estos parlantes no cuentan con protección magnética. No los coloque cerca de televisores, computadoras personales y otros dispositivos fácilmente influenciados por el magnetismo.
- Pegue con cinta adhesiva la antena a una pared o columna en la posición que presente menor interferencia. (Utilice una antena FM para exteriores si la recepción de la radio es mala.)

Cuidado de la unidad y los medios

Desconecte el cable de energía CA antes de realizar el mantenimiento.

■ Limpie esta unidad con un paño suave y seco

- Cuando la suciedad es difícil de eliminar, moje un paño en agua, escúrralo y limpie la unidad; luego repase con un paño seco.
- No utilice alcohol, diluyente de pintura o bencina para limpiar esta unidad.
- Ante de utilizar un paño tratado químicamente, lea cuidadosamente sus instrucciones de uso.

■ Mantenimiento de la lente

- Limpie regularmente la lente para evitar fallas de funcionamiento. Utilice un ventilador para remover el polvo y un hisopo si la unidad se encuentra extremadamente sucia.
- No utilice un limpiador de lentes de CD.
- No deje la tapa deslizante abierta por períodos de tiempo prolongados. Esto hará que la lente se ensucie.
- Tenga cuidado de no tocar la lente con sus dedos.

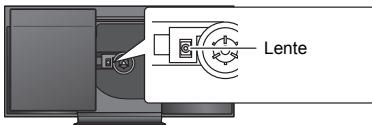

■ Discos limpios

SÍ

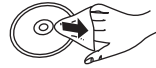

NO



Limpie con un paño húmedo y luego con un paño seco.

■ Precauciones al manipular el disco

- Tome los discos por los bordes para evitar rayones o marcas de huellas digitales en los mismos.
- No pegue etiquetas o autoadhesivos en los discos.
- No utilice rociadores para la limpieza de discos, bencina, diluyente, líquidos para prevenir la electricidad estática o cualquier otro solvente.
- No utilice los siguientes discos:
 - Discos que presenten adhesivos expuestos provenientes de autoadhesivos o etiquetas que hayan sido removidos (discos rentados, etc.).
 - Discos que se encuentren mal empaquetados o rotos.
 - Discos que presenten formas irregulares, tales como discos con forma de corazón.

■ Para tirar o transferir esta unidad

Es posible que la unidad guarde la información de los ajustes del usuario en la unidad. Si decide deshacerse de esta unidad ya sea eliminándola o transfiriéndola, siga los procedimientos para restituir todas las configuraciones a los ajustes de fábrica para así borrar la configuración del usuario. (→ 52, "Para volver a los ajustes de fábrica")

Colocación de los medios



SC-HC28

Seleccione "IPOD_PORT" como fuente
"USB" se visualiza cuando se inserta un USB compatible.

SC-HC18

Seleccione "USB" como fuente

SC-HC28

SC-HC28 Coloque la almohadilla antes de utilizar este aparato. (→ 57)



SC-HC28

Seleccione "IPOD_DOCK" como fuente
Conecte mediante el conector Lightning *1

*5

- *1: Consulte "Medios reproducibles" para conocer los modelos compatibles. (→ 54)
 - No conecte un iPad (4ta generación) a la conexión de "IPOD_DOCK". Este aparato puede caerse. Use la conexión de "IPOD_PORT".
 - *2: Cuando use la conexión "IPOD_PORT", no conecte los siguientes modelos a este aparato:
 - iPod classic, iPod [4ta (pantalla color), y 5ta (video) generación] Puede ocurrir un comportamiento inesperado.
 - *3: Conecte usando el cable USB dedicado (no suministrado).
 - *4: Inserte el dispositivo USB directamente. No use un cable de extensión USB.
 - *5: Cuando se usa la conexión "IPOD_DOCK":
 - Asegúrese de retirar el iPod/iPhone/iPad mini de su cubierta.
 - Asegúrese de que el iPod/iPhone/iPad mini esté completamente insertado.
 - Si el iPod/iPhone/iPad mini se presiona hacia la izquierda o derecha, asegúrese de revisar que esté completamente insertado.
 - Asegúrese de sostener el adaptador al sacar el iPod/iPhone/iPad mini.
 - Asegúrese de cerrar correctamente el adaptador después de usarlo.
 - Si no,
 - La tapa deslizante no se abrirá.
 - Aumentará el consumo de energía en espera.
- *6: Asegúrese de inclinar el disco para no tocar la puerta deslizante.

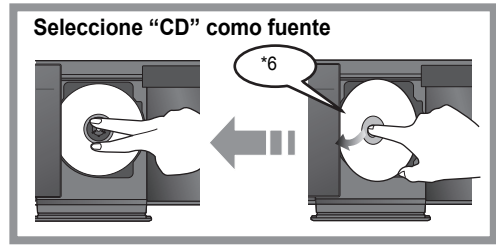

Seleccione "CD" como fuente

*6

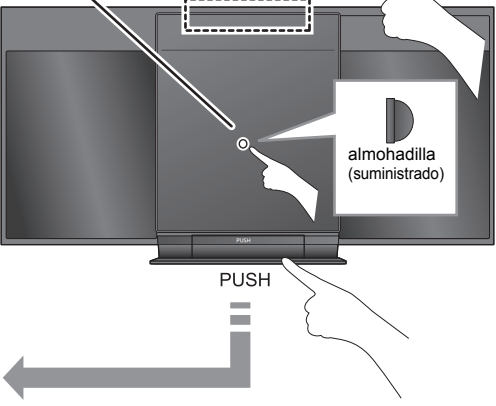

- No abra la puerta deslizante manualmente.
- Asegúrese de que la unidad no se caiga cuando se inserten o saquen medios.
- Al mover esta unidad, asegúrese de retirar todos los medios y ponerla en modo de espera.
- Antes de retirar el dispositivo USB, seleccione una fuente que no sea "USB".

SC-HC28

Cómo cargar un iPod/iPhone/iPad

La carga comienza cuando un iPod*/iPhone/iPad se conecta a este aparato.

- Durante el modo en espera, la carga no comenzará desde la conexión "IPOD_PORT", sin embargo, comenzará, como siempre, desde la conexión "IPOD_DOCK".
 - Para cargar desde la conexión "IPOD_PORT", inicie la carga antes de poner este aparato en el modo en espera.



- Verifique el iPod/iPhone/iPad para cerciorarse de que la batería se encuentre totalmente cargada. (Una vez que la carga está completa, la batería no se carga nuevamente.)
- Si este aparato se cambia el modo en espera "IPOD CHARGING" se muestra en la pantalla del aparato.

Operaciones de reproducción de medios

Las siguientes marcas indican la disponibilidad de la función.

- CD**: Audio de CD en formato CD-DA y un CD que contiene archivos MP3 (→ 54)
- iPod**: Compatible con iPod/iPhone/iPad (→ 54)
- USB**: Dispositivos USB que contengan archivos MP3 (→ 54)

iPod solo está disponible para **SC-HC28**.

Preparación

- Encienda la unidad.
- Inserte el medio. (→ 48)
- Presione [CD], [iPod/USB] (**SC-HC28**) o [USB] (**SC-HC18**) para seleccionar la fuente de audio.



- Cuando usa iPod/iPhone/iPad, el funcionamiento puede variar entre esos modelos.

Reproducción básica

(**CD**, **iPod**, **USB**)

Reproducción	Pulse [▶/].
Parada	Pulse [■]. • USB : La posición se memoriza mientras se visualiza "RESUME".
Pausa	Pulse [▶/]. Presione de nuevo para reiniciar la reproducción.
Avance	Presione [◀◀/◀◀] o [▶▶/▶▶] para avanzar una pista. CD , USB Pulse [▲] o [▼] para avanzar el álbum MP3.
Búsqueda	Durante la reproducción o pausa Mantenga pulsado [◀◀/◀◀] o [▶▶/▶▶]. • iPod : La búsqueda hacia atrás solo es posible en la pista en curso.

CD, **USB** Para visualizar la información

Presione [DISPLAY] repetidamente.



- El número máximo de caracteres que se pueden visualizar es de aproximadamente 30
- Esta unidad admite etiquetas ID3 ver. 1.0, 1.1 y 2.3. Los datos de texto que no se admiten no se visualizarán o mostrarán de forma diferente.
- Indicación de álbum y pistas para archivos MP3.



"A ___": Número de álbum MP3.

"T ___": Número de pista MP3.

- "___" significa número de álbum o pista.

"■": Esta indicación también se utiliza para referirse a un álbum.

"♪": Esta indicación también se utiliza para referirse a una pista.

iPod Para navegar por el menú de iPod/iPhone

Abra Music App para usar esta función con iPod touch/iPhone.

- [▲, ▼]: Para navegar por los elementos del menú.
- [OK]: Para pasar al siguiente menú.
- [iPod MENU]: Para volver al menú anterior.



- Según el modelo (por ej. iPod nano 7ma. generación, etc.), puede ser necesario tener que seleccionar el álbum, artista, etc. en el iPod/iPhone.

Modos de reproducción (**CD**, **USB**)

Seleccione el modo de grabación.

- 1 Presione [PLAY MENU] para seleccionar "PLAYMODE" o "REPEAT".
- 2 Pulse [▲, ▼] para seleccionar el ajuste y luego pulse [OK].

PLAYMODE

OFF PLAYMODE	Seleccione para cancelar el ajuste del modo de reproducción.
1-TRACK	Solamente se reproduce la pista seleccionada. • "1", "♪" se visualizará. (Saltar a la pista deseada.)
1-ALBUM	Solamente se reproduce el álbum MP3 seleccionado. • "1", "■" se visualizará.
RANDOM	Selecciona los contenidos de manera aleatoria. • "RND" se visualizará.
1-ALBUM RANDOM	Reproduce de manera aleatoria las pistas del álbum MP3 seleccionado. • Presione [▲] o [▼] seleccione el álbum MP3. • "1", "■", "RND" se visualizará.

REPEAT

ON REPEAT	Encienda el modo de repetición. • "🔄" se visualizará.
OFF REPEAT	Apague el modo de repetición.



- Cuando utiliza iPod/iPhone/iPad, use el ajuste en iPod/iPhone/iPad.
- Durante la reproducción aleatoria no se puede omitir la pista anterior.
- El modo se cancela cuando abre la tapa deslizante.

Escuchar la radio

Puede predeterminar hasta 30 canales.

Preparación

- Asegúrese de que la antena esté conectada. (→ 47)
- Encienda la unidad.
- Pulse [RADIO] para seleccionar "FM".



- Una estación almacenada previamente se sobrescribe cuando otra estación se almacena en la misma presintonización del canal.

Presintonización automática de emisoras

- 1 Pulse [PLAY MENU] para seleccionar "A.PRESET".
- 2 Presione [▲, ▼] para seleccionar "LOWEST" o "CURRENT" y luego presione [OK].

LOWEST:

Para iniciar la auto-presintonización con la frecuencia más baja (FM 87.50).

CURRENT:

Para iniciar la auto-presintonización con la frecuencia actual.*

* Para cambiar la frecuencia, consulte "Presintonización y sintonización manual".

El sintonizador comienza a predeterminar de manera ascendente todas las estaciones que pueda recibir en los canales.

Escuchar un canal predeterminado

Preparación

- ① Presione [PLAY MENU] repetidamente para seleccionar "TUNEMODE".
- ② Presione [▲, ▼] para seleccionar "PRESET" y luego presione [OK].

Presione [◀◀/◀◀] o [▶▶/▶▶] para seleccionar el canal.

Presintonización y sintonización manual

Seleccione una emisión de radio.

- 1 Presione [PLAY MENU] repetidamente para seleccionar "TUNEMODE".
- 2 Presione [▲, ▼] para seleccionar "MANUAL" y luego presione [OK].
- 3 Presione [◀◀/◀◀] o [▶▶/▶▶] para sintonizar la estación deseada.
 - Para iniciar la sintonización automática, pulse y mantenga pulsado [◀◀/◀◀], [▶▶/▶▶] hasta que la frecuencia comience a desplazarse. La sintonización se detiene cuando se encuentra una estación.

Para presintonizar el canal

- 4 Mientras se escucha la emisión de la radio Pulse [OK].
- 5 Pulse [▲, ▼] para seleccionar el canal y luego pulse [OK].

Mejora de la calidad de sonido FM

- 1 Al recibir emisiones de FM, pulse [PLAY MENU] repetidamente para seleccionar "FM MODE".
 - 2 Presione [▲, ▼] para seleccionar "MONO" y luego presione [OK].
- Este ajuste se puede predeterminar y memorizar. Para hacerlo, continúe con el paso 4 del "Presintonización y sintonización manual".



- Seleccione "STEREO" en el paso 2 para regresar a las emisiones estéreo.
- "MONO" se cancelará si se cambia la frecuencia.
- Si se selecciona "MONO", independientemente del tipo de señal que está recibiendo esta unidad, se visualiza "FM MONO". (→ abajo)

Para visualizar el estado deseñal actual

Presione [PLAY MENU] para visualizar "FM STATUS" y luego presione [OK].

"FM ST": La señal FM está en estéreo.

"FM": La señal FM está en monoaural.

- "FM" también se visualiza incluso si esta unidad no se sintoniza en una estación.

Para visualizar los datos de texto de RDS

Pulse [DISPLAY] para visualizar los datos de texto.

- Cada vez que presiona el botón:

"PS": Servicio del programa

"PTY": Tipo de programa

"FREQ": Visualización de frecuencia



- "STEREO" se visualiza cuando esta unidad está sintonizada a una emisión estéreo.
- La unidad puede mostrar los datos de texto transmitidos por el sistema de datos de radio (RDS) disponible en algunas áreas. (RDS es posible que las visualizaciones no estén disponibles si la recepción es mala.)

Ajuste del sonido

Los siguientes efectos de sonido se pueden añadir a la salida de audio.

- 1 Pulse repetidamente [SOUND] para seleccionar el efecto.
- 2 Pulse [▲, ▼] para seleccionar el ajuste y luego pulse [OK].

Predeterminación del ecualizador (PRESET EQ)	“HEAVY” (fuerte), “SOFT” (suave), “CLEAR” (claro), “VOCAL” (vocal) o “FLAT” (plano/apagado). <ul style="list-style-type: none">• El ajuste de fábrica es “HEAVY”.
Bajos (BASS) o Agudos (TREBLE)	Ajuste el nivel (-4 a +4).
Graves Dinámicos (D.BASS)	“ON D.BASS” o “OFF D.BASS”. <ul style="list-style-type: none">• El ajuste de fábrica es “ON D.BASS”.
Envolvente (SURROUND)	“ON SURROUND” o “OFF SURROUND”. <ul style="list-style-type: none">• El ajuste de fábrica es “OFF SURROUND”.

- Es posible que experimente una deducción en la calidad de sonido cuando estos efectos se utilizan con algunas fuentes. Si esto ocurre, apague los efectos de sonido.

Reloj y temporizador

Configuración del reloj

Este es un reloj de 24 horas.

- 1 Presione [SETUP] para seleccionar “CLOCK”.
- 2 Presione [▲, ▼] para seleccionar la hora y luego presione [OK].



- Para visualizar el reloj, pulse [SETUP] para seleccionar “CLOCK” y luego pulse una vez [OK]. La hora se visualizará durante 10 segundos. (Durante el modo de espera, pulse [DISPLAY] una vez.)
- El reloj se reinicia cuando hay una falla de energía o cuando se desconecta el cable de alimentación CA.
- Reinicie el reloj con regularidad para mantener la precisión.

Temporizador de reproducción

Puede fijar el temporizador para que esta unidad se encienda a una determinada hora cada día.

Preparación

Ajuste el reloj (→ izquierdo).

Ajuste del temporizador

- 1 Presione [SETUP] repetidamente para seleccionar “TIMER ADJ”.
- 2 Pulse [▲, ▼] para establecer la hora de inicio (“ON TIME”) y luego pulse [OK].
- 3 Presione [▲, ▼] para seleccionar la hora de finalización (“OFF TIME”) y luego presione [OK].

Encienda el temporizador

- 1 Seleccione la fuente de música*1 y fije el volumen deseado.
- 2 Presione [SETUP] repetidamente para seleccionar “TIMER SET”.
- 3 Presione [▲, ▼] para seleccionar “SET” y luego presione [OK].
 - “⊙” se visualizará.
 - Para apagar el temporizador, seleccione “OFF”.
- 4 Pulse [⏻] para apagar la unidad.



- Para visualizar los ajustes del temporizador, pulse [SETUP] reiteradas veces para seleccionar “TIMER ADJ” y luego presione [OK] una vez. La fuente de música y el volumen también se visualizarán si el temporizador está encendido.
- Durante el modo en espera, si el temporizador está encendido, pulse [DISPLAY] dos veces para ver los ajustes.
- Esta unidad se puede usar como normal luego de fijar el temporizador, sin embargo:
 - Ponga la unidad en modo de espera antes de que el temporizador inicie la hora.
 - Incluso cuando se cambie la fuente de audio o el volumen, el temporizador aún utilizará la fuente de audio y volumen que se predeterminó cuando el temporizador estaba encendido.

*1: “CD”, “USB”, “iPOD_PORT” (SC-HC28), “iPOD_DOCK” (SC-HC28) y “FM” se pueden fijar como fuente de música.

Apagado automático

El apagado automático puede apagar la unidad luego de un tiempo predeterminado.

Pulse repetidamente [SLEEP] para seleccionar la hora.

“SLEEP 30” → “SLEEP 60” → “SLEEP 90” → “SLEEP 120”
↑ OFF (Cancelar) ↓

- El tiempo restante se indica en la pantalla de la unidad, salvo cuando se realicen otras operaciones.
- El temporizador de reproducción y el temporizador de apagado pueden utilizarse juntos. El temporizador de apagado siempre tiene prioridad.

Otros

Espera automática

Como configuración de fábrica, esta unidad siempre se apagará automáticamente si no hay salida de sonido u operación alguna durante 30 minutos aproximadamente.

Para cancelar esta función

- 1 Presione [SETUP] repetidamente para seleccionar "AUTO OFF".
- 2 Presione [▲, ▼] para seleccionar "OFF" y luego presione [OK].



- Para apagar el temporizador, seleccione "ON" en el paso 2.
- Este ajuste no se puede realizar cuando "FM" es la fuente.

Brillo del visualizador

Se puede cambiar el brillo del visualizador de esta unidad.

Presione [DIMMER].

Cambio de la unidad y del código de mando a distancia

Cuando otro equipo Panasonic responda a mando a distancia provisto, cambie el código de mando a distancia.

- 1 Pulse [CD] para seleccionar "CD".
- 2 Mantenga pulsado [CD] en la unidad y [CD] en el mando a distancia hasta que la pantalla de la unidad muestre "REMOTE 2".
- 3 Presione y mantenga pulsado [OK] y [CD] en el mando a distancia durante al menos 4 segundos.



- Para volver a cambiar el modo a "REMOTE 1", repita los pasos anteriores pero reemplace el botón presionado en el control remoto de [CD] a [RADIO].

Solución de problemas

Antes de solicitar servicio de mantenimiento, realice las siguientes verificaciones. Si duda respecto de algunos de los puntos de verificación o de las soluciones indicadas en la siguiente guía, consulte con su vendedor para obtener instrucciones.

Para volver a los ajustes de fábrica

Cuando ocurran las siguientes situaciones, reinicie la memoria:

- No hay respuesta al presionar los botones.
 - Desea limpiar y reiniciar los contenidos de la memoria.
- ① Desconecte el cable de alimentación de CA. (Espere al menos 3 minutos antes de proceder con el paso ②).
 - ② Mientras mantiene pulsado [⏻/⏮] en el aparato, vuelva a conectar el cable de alimentación de CA.
 - "-----" aparece en la pantalla.
 - ③ Libere [⏻/⏮].



- Todas las configuraciones vuelven a como fueran predeterminadas de fábrica. Necesitará reiniciar los datos de la memoria.

Problemas más comunes

Se escucha zumbido durante la reproducción.

- Un cable de suministro de energía CA o una lámpara fluorescente se encuentran cerca de los cables. Mantenga otros equipos y cables alejados de los cables de esta unidad.

No se lee el formato MP3

- No es posible reproducir MP3 si ha copiado un disco de sesión múltiple que no tiene datos entre las sesiones.
- Al crear un disco de sesión múltiple, es necesario cerrar la sesión.
- La cantidad de datos en el disco es demasiado pequeña.
- Configure una cantidad de datos superior a 5 MB.

Operaciones con discos

La visualización no es correcta o la reproducción no comienza.

- Asegúrese de que el disco sea compatible con esta unidad. (→ 54)
- Hay humedad en la lente. Aguarde por aproximadamente una hora y vuelva a intentarlo.

Operaciones USB

No hay respuesta cuando se presiona [▶/||].

- Desconecte el dispositivo USB y vuelva a conectarlo.
- Alternativamente, apague la unidad y vuelva a encenderla.

La unidad USB o sus contenidos no se pueden leer.

- El formato de la unidad USB o sus contenidos no son compatibles con la unidad. (→ 54)
- Es posible que la función del host USB de este producto no funcione con algunos dispositivos USB.

Operación lenta de la memoria USB.

- La lectura de las unidades grandes de memoria USB insume mucho tiempo.

El tiempo transcurrido visualizado es diferente al tiempo de reproducción real.

- Copie los datos a otro dispositivo USB o realice una copia de seguridad de los datos y vuelva a formatear el dispositivo USB.

Radio

Un sonido de golpe o un ruido se escuchan al recibir emisión de radio.

- Confirme que la antena esté conectada correctamente. (→ 47)
- Ajuste la posición de la antena.
- Intente de mantener cierta distancia entre la antena y el cable de alimentación CA.
- Intente utilizar una antena para exteriores si hay edificios o montañas cerca.
- Apague la televisión u otro reproductor de audio o sepárelo de este aparato.
- Mantenga esta unidad alejada de teléfonos celulares si se evidencian interferencias.

SC-HC28

Operaciones iPod/iPhone/iPad

No puede cambiar u operar.

- ¿Seleccionó el selector adecuado? Presione [iPod] para selección "IPOD_DOCK" o "IPOD_PORT".
- Verifique que el iPod/iPhone/iPad esté conectado correctamente. (→ 48)
- La batería del iPod/iPhone/iPad está agotada. Cargue el iPod/iPhone/iPad, y luego opere nuevamente.
- Conecte de nuevo el iPod/iPhone/iPad o intente reiniciar el iPod/iPhone/iPad.
- Cuando este aparato está en el modo en espera, la carga no comenzará cuando se use la conexión "IPOD_PORT". Encienda este aparato y asegúrese de que la carga haya comenzado antes de cambiar este aparato al modo en espera.

Mando a distancia

El mando a distancia no funciona correctamente.

- El mando a distancia y esta unidad están usando un código diferente. (→ derecho, "REMOTE □")
- ¿La batería está agotada o está insertada incorrectamente? (→ 46)

Mensajes

Los siguientes mensajes o números de servicio pueden aparecer en la pantalla de la unidad.

"--:--"

- Ha conectado por primera vez el cable de suministro de energía CA o ha habido una falla de energía reciente. Configure la hora (→ 51).

"ADJUST CLOCK"

- El reloj no se encuentra configurado. Ajuste el reloj como corresponda.

"ADJUST TIMER"

- El temporizador de reproducción no se encuentra configurado. Ajuste el temporizador de reproducción como corresponda.

"AUTO OFF"

- La unidad no ha sido utilizada por aproximadamente 30 minutos y se apagará en un minuto. Presione cualquier botón para cancelar.

SC-HC28 "CHECKING CONNECTION"

- La unidad está verificando el iPod/iPhone/iPad conectado.
- Si esta pantalla sigue apareciendo, asegúrese de que la batería de iPod/iPhone/iPad no esté agotada y que el iPod/iPhone/iPad esté encendido y conectado correctamente (→ 48).

SC-HC28

"DOCK OPEN"

- ¿El adaptador está abierto? Cierre por completo el adaptador para abrir la tapa deslizante.

"ERROR"

- Se realiza una operación incorrecta. Lea las instrucciones e inténtelo nuevamente.

"F□□" ("□" significa un número.)

- Hay un problema con este aparato. Anote el número mostrado, desenchufe el cable de alimentación de CA y consulte a su concesionario.

"ILLEGAL OPEN"

- La tapa deslizante no se encuentra en la posición correcta. Apague la unidad y enciéndala nuevamente. Si esta pantalla aparece de nuevo, consulte al distribuidor.

SC-HC28

"IPOD_DOCK OVER CURRENT ERROR"

"IPOD_PORT OVER CURRENT ERROR"

- El iPod/iPhone/iPad está consumiendo demasiada energía. Desconecte el iPod/iPhone/iPad y apague y vuelva a encender el aparato.
- El dispositivo USB está utilizando demasiada energía. Cambie al modo "CD", extraiga el USB y apague la unidad.

"NODEVICE"

- **SC-HC28** El dispositivo iPod/iPhone/iPad no se encuentra insertado correctamente. Lea las instrucciones e inténtelo nuevamente (→ 48).
- **SC-HC28** La batería del iPod/iPhone/iPad está agotada. Cargue el iPod/iPhone/iPad y enciéndalo antes de conectarlo.
- El dispositivo USB no se encuentra insertado. Verifique la conexión.

"NO DISC"

- Inserte el disco que quiere reproducir (→ 48).

"NO PLAY"

- Se ha insertado un disco CD que no se encuentra en formato CD-DA o MP3. No se puede reproducir.
- Si existieran más de 255 álbumes o carpetas (de audio o no), es posible que algunos de los archivos MP3 en estos álbumes no se puedan leer y reproducir. Transfiera estos álbumes de música a otro dispositivo USB. Alternativamente, vuelva a dar formato al dispositivo USB y guarde estos álbumes de música antes de guardar otras carpetas que no sean de audio.

SC-HC28 "NOT SUPPORTED"

- Conectó un iPod/iPhone/iPad que no se puede reproducir (→ 54).
- Si iPod/iPhone/iPad es compatible, enciéndalo y conéctelo correctamente.

"READING"

- La unidad está verificando la información del CD. Una vez que esta visualización haya desaparecido, inicie la operación.

"REMOTE □" ("□" significa un número.)

- El mando a distancia y esta unidad están usando diferentes códigos. Cambie el código en el mando a distancia.
 - Cuando se visualice "REMOTE 1", pulse y mantenga pulsado [OK] y [RADIO] durante más de 4 segundos.
 - Cuando se visualice "REMOTE 2", pulse y mantenga pulsado [OK] y [CD] durante más de 4 segundos.

SC-HC18 "USB OVER CURRENT ERROR"

- El dispositivo USB está consumiendo demasiada corriente. Cambie al modo "CD", extraiga el USB y apague el aparato.

Medios reproducibles

SC-HC28

Compatible con iPod/iPhone/iPad

Compatible con conexión "IPOD_DOCK"
(Usando el conector Lightning)

iPod touch (5° generación)
iPod nano (7° generación)
iPhone 5
iPad mini

Compatible con conexión "IPOD_PORT"
[Usando cable USB dedicado (no suministrado)]

iPod touch 1°, 2°, 3°, 4° y 5° generación
iPod nano 2°, 3°, 4°, 5°, 6° y 7° generación
iPhone 5 / iPhone 4S / iPhone 4 / iPhone 3GS / iPhone 3G / iPhone
iPad (3° y 4° generación) / iPad 2 / iPad
iPad mini

(A partir de diciembre de 2012)



- La compatibilidad depende de la versión de software. Actualice su iPod/iPhone/iPad con el último software antes de usarlo con esta unidad.
- Tenga en cuenta que Panasonic no se hace responsable por la pérdida de datos y de información.

CD compatible

- Un disco con el logo CD.



- Esta unidad puede reproducir discos que cumplen con el formato CD-DA.
- Es posible que esta unidad no reproduzca algunos discos debido a la condición de grabado.

Compatible con dispositivos USB

- Esta unidad no garantiza la conexión con todos los dispositivos USB.
- Se soportan los sistemas de archivo FAT12, FAT16 y FAT32.
- Esta unidad es compatible con dispositivos USB 2.0 de velocidad total.
- Esta unidad admite dispositivos USB de hasta 32 GB.

Compatible con archivos MP3

- Formato admitido: archivos con extensión ".mp3" o ".MP3".
- Tasa de compresión compatible: entre 64 kbps y 320 kbps (estéreo).
- De acuerdo con el modo en el que se encuentran creados los archivos MP3, es posible que no se reproduzcan en el orden en que los haya numerado o que no se reproduzcan en lo absoluto.

Creación de archivos MP3 en un CD-R/RW

- Cantidad máxima de pistas y álbumes: 999 pistas y 254 álbumes (Excluyendo la carpeta raíz).
- Formatos de disco: ISO9660 nivel 1 y nivel 2 (a excepción de los formatos extendidos).
- Si el disco incluye MP3 y datos de audio normales (CD-DA), la unidad reproducirá el tipo de audio grabado en la parte interna del disco.
- Esta unidad no puede reproducir archivos grabados por medio de escritura por paquetes.

Creación de archivos MP3 en un dispositivo USB

- Cantidad máxima de pistas y álbumes: 2500 pistas y 254 álbumes (Excluyendo la carpeta raíz).
- Sólo una tarjeta de memoria será seleccionada al conectar un lector de tarjeta de puerto USB múltiple, por lo general la primera tarjeta de memoria que haya sido insertada.

Licencias

SC-HC28

Made for



iPod



iPhone



iPad

"Made for iPod", "Made for iPhone" y "Made for iPad" significa que el accesorio electrónico se diseñó para conectarse específicamente a iPod, iPhone o iPad, respectivamente, y que el desarrollador certifica que cumple con las normas de rendimiento de Apple.

Apple no se responsabiliza por el funcionamiento de este dispositivo ni por su cumplimiento de las normas regulatorias y de seguridad.

Por favor, tenga en cuenta que el uso de este accesorio con iPod, iPhone o iPad puede afectar el rendimiento inalámbrico. iPad, iPhone, iPod, iPod classic, iPod nano y iPod touch son marcas registradas de Apple Inc., registradas en EE. UU. y otros países.

La tecnología de decodificación de audio MPEG Layer-3 autorizada por Fraunhofer IIS y Thomson.

Especificaciones

■ GENERAL

Consumo de energía	SC-HC28 40 W
	SC-HC18 12 W
Consumo de energía en modo de espera*1	Aprox. 0,2 W
SC-HC28	
Consumo de energía en modo de espera (Con el adaptador del iPod abierto)	Aprox. 0,4 W
Suministro de energía	CA 220 V a 240 V, 50 Hz

Dimensiones (An×Al×Prof)

400 mm×213 mm×110 mm
(Profundidad mín.: 72 mm)

SC-HC28 (Profundidad con la bandeja abierta:
134 mm)

Masa **SC-HC28** Aprox. 2 kg
SC-HC18 Aprox. 1,9 kg

Rango de temperatura de operación
0 °C a +40 °C

Rango de humedad de operación
35 % a 80 % RH (sin condensación)

■ SECCIÓN DEL AMPLIFICADOR

Potencia de salida

Modo estéreo de la salida de energía RMS

Canal frontal (se accionan ambos canales)

5 W por canal (6 Ω), 1 kHz, 10 % THD

Modo estéreo de energía RMS total

10 W

■ SECCIÓN DEL SINTONIZADOR

Reinicio de la memoria 30 estaciones FM

Frecuencia Modulada (FM)

Rango de frecuencia

87,50 MHz a 108,00 MHz (50 kHz paso)

Terminales de la antena

75 Ω (sin balance)

■ SECCIÓN DE DISCO

Discos reproducidos (8 cm o 12 cm)

CD, CD-R/RW (CD-DA, MP3*2)

Detector

Longitud de onda

790 nm (CD)

Salida de audio (Disco)

Número de canales

2 canales (FL, FR)

■ SECCIÓN DEL SISTEMA DEL ALTAVOZ

Tipo

1 sentido, sistema de 1 parlante (Reflexión de los graves)

Unidad(es) de altavoz

Rango completo

8 cm Cono tipo×1 por canal

6 Ω

Impedancia

■ SECCIÓN TERMINAL

SC-HC28 Conexión "IPOD_DOCK"

SALIDA DE CC 5 V 2,1 A MÁX

Conexión "IPOD_PORT" (**SC-HC28**) /

Conexión "USB" (**SC-HC18**)

SC-HC28 SALIDA DE CC 5 V 2,1 A MÁX

SC-HC18 SALIDA DE CC 5 V 500 mA MÁX

Estándar USB

USB para USB 2.0 de velocidad total

Soporte de formato de archivo multimedia

MP3 (*.mp3)

Sistema de archivo del dispositivo USB

FAT12, FAT16, FAT32



• Las especificaciones se encuentran sujetas a cambio sin previo aviso.

La masa y las direcciones son aproximadas.

• La distorsión armónica total se mide por medio de un analizador digital del espectro.

*1: **SC-HC28** Cuando el iPod/iPhone/iPad no está cargando y el adaptador está cerrado.

*2: MPEG-1 Capa 3, MPEG-2 Capa 3

Colocación de la almohadilla de soporte a este aparato

Coloque la almohadilla de soporte suministrada para evitar dañar o rayar la tapa deslizante de este aparato o el dispositivo conectado al "IPOD_DOCK".

Coloque la almohadilla de soporte antes de utilizar este aparato.

- La ubicación es la misma para iPod touch, iPod nano, iPhone o iPad mini.

1 Alinee esta página con la tapa deslizante y ubique la posición la colocar la almohadilla.

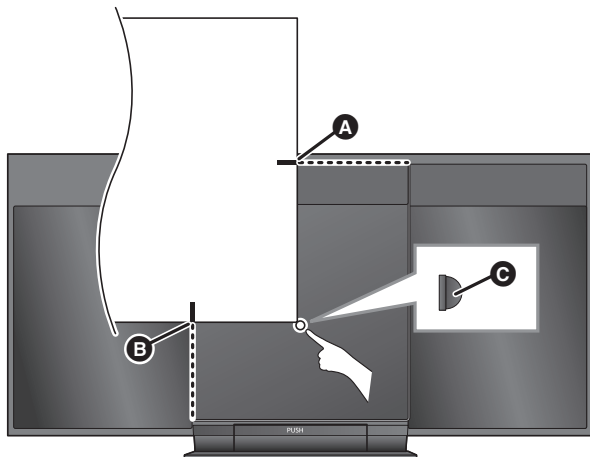

- A** Alinee con la parte superior de la tapa deslizante.
- B** Alinee con la parte lateral para la tapa deslizante.
- C** Almohadilla (suministrada)

2 Coloque la almohadilla cerca de la esquina de esta página.

por ej., iPhone 5

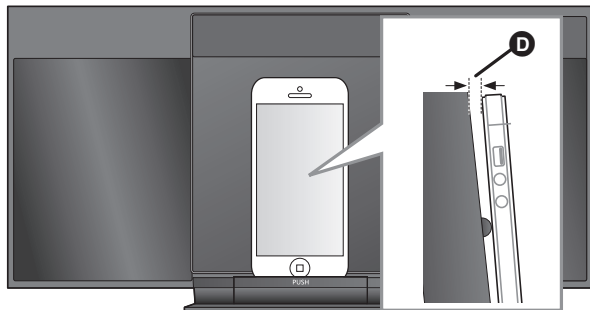

- D** Habrá un espacio entre la tapa deslizante de este aparato y el dispositivo conectado.



- Se suministran dos almohadillas con este aparato.
Guarde la otra almohadilla en un lugar seguro para el uso futuro.

A**B**

Säkerhetsåtgärder

VARNING

Enhet

- För att minska risken för brand, elstöt eller produktskada,
 - Utsätt inte enheten för regn, fukt, droppar eller stänk.
 - Placera inte några föremål med vätska, till exempel vaser, på enheten.
 - Använd endast rekommenderade tillbehör.
 - Avlägsna inte skyddslock.
 - Försök inte att reparera själv. Kontakta kvalificerade fackmän för service.
 - Låt inte metallföremål falla inuti enheten.
 - Placera inga tunga föremål ovanpå.

Nätsladd

- För att minska risken för brand, elstöt eller produktskada,
 - Kontrollera att spänningen motsvarar den som står tryckt på apparaten.
 - Sätt in elkontakten helt i elnätet.
 - Dra eller böj inte och placera inga tunga föremål på sladden.
 - Hantera inte kontakten med fuktiga händer.
 - Håll in själva kontakten när du ska lossa den ur elnätet.
 - Använd inte stickkontakter eller eluttag som är skadade.
- Strömkontakten är bortkopplingsanordning. Installera enheten så att strömkontakten genast kan kopplas bort från vägguttaget.

Knappbatteri (Litiumbatteri)

- Risk för brand, explosion och brännskador. Får inte laddas om, demonteras, värmas upp över **60 °C** eller förbrännas.
- Håll knappbatterierna utom räckhåll för barn. Stoppa aldrig ett knappbatteri i munnen. Om det sväljs ska du kontakta din läkare.

FÖRSIKTIGHET

Enhet

- Den här enheten använder laser. Användning av kontroller eller justeringar eller utförande av procedurer andra än de som specificeras i bruksanvisningen kan leda till exponering för farlig strålning.
- Ställ inga föremål med öppen låga, så som ett tänd stearinljus, ovanpå enheten.
- Den här enheten kan ta emot radiostörningar orsakade av mobiltelefoner under användning. Om sådana störningar uppstår, öka avståndet mellan enheten och mobiltelefonen.
- Denna enhet är avsedd för användning på platser med moderat klimat.

Placering

- Placera den här enheten på en jämn yta.
- För att minska risken för brand, elstöt eller produktskada,
 - Installera eller placera den inte i en bokhylla, inbyggt skåp eller annat begränsat utrymme. Se till att luftcirkulationen är tillräcklig kring enheten.
 - Se till att enhetens ventilationsöppningar inte är förtäppta av tidningar, bordsdukar, gardiner eller liknande föremål.
 - Utsätt inte enheten för direkt solljus, hög temperatur eller fuktighet och alltför mycket vibrationer.

Knappbatteri (Litiumbatteri)

- Fara för explosion förekommer, om batteriet placeras felaktigt. Byt endast ut mot den typ som tillverkaren rekommenderar.
- Sätt in med polerna i rätt riktning.
- Misshandling av batterierna kan orsaka att elektrolytvätska läcker ut och leda till brand.
 - Ta ur batteriet om du inte tänker använda fjärrkontrollen på en längre tid. Förvara det på sval och mörk plats.
 - Får inte värmas upp eller utsättas för lågor.
 - Lämna inte batteriet (ierna) i en bil som står i direkt solljus någon längre tid med dörrar och fönster stängda.
- När du kasserar batterierna, kontakta lokala myndigheter eller din återförsäljare och fråga om rätt avfallsstation.

NORSK

ADVARSEL

Produkt

- For å redusere faren for brann, elektrisk støt eller skade på apparatet:
 - Utsett ikke produktet for regn, fukt, drypping eller sprut.
 - Ikke plasser objekter som er fylt med væske, som vaser, på apparatet.
 - Bruk kun anbefalt tilbehør.
 - Fjern ikke deksler.
 - Reparer ikke denne enheten selv, overlat service til kvalifisert servicepersonell.

Vekselstrømmett

- Nettstøpelet er trukket ut fra denne enheten. Installer denne enheten slik at nettstøpelet umiddelbart kan trekkes fra stikkontakten.

FORSIKTIG

Produkt

- Dette produktet anvender en laser. Betjening av kontroller eller justering eller andre inngrep enn de beskrevet i denne bruksanvisning kan føre til farlig bestråling.
- Plasser ikke åpen ild, slik som levende lys, oppå apparatet.
- Dette apparatet er beregnet for bruk under moderate klimaforhold.

Plassering

- For å redusere faren for brann, elektrisk støt eller skade på apparatet:
 - Ikke plasser apparatet i en bokhylle, et innebygget kabinet eller et annet lukket sted. Pass på at produktet er godt ventilert.
 - Apparatets ventilasjonsåpninger må ikke dekkes til med aviser, duker, gardiner eller lignende.

Produktidentifiseringsmerking finns på undersidan av enheten.

Innehållsförteckning

Säkerhetsåtgärder	58
Tillbehör	59
Referensguide till fjärrkontrollen	60
Anslutningar	61
Underhåll och rengöring	61
Att sätta i medium	62
Medieuppspelningsfunktioner	63
Att lyssna på radion	64
Ljudjustering	65
Klocka och timer	65
Andra funktioner	66
Felsökning	66
Spelbara media	68
Licenser	68
Specifikationer	69
SC-HC28 Fäst stödsyddet på den här enheten	71

Tillbehör

Kontrollera och pricka av de medföljande tillbehören innan du använder stereon.

- | | |
|--|--|
| <input type="checkbox"/> 1 Fjärrkontroll (med ett batteri) SC-HC28 (N2QAYC000079) | <input type="checkbox"/> 1 Nätkabel |
| <input type="checkbox"/> 1 SC-HC18 (N2QAYC000080) | <input type="checkbox"/> 1 Inomhusantenn för FM |
| <input type="checkbox"/> 1 SC-HC28 1 dynskiva (→ 71) |  |



- Använd inte nätkabeln tillsammans med annan utrustning.
- De produktnummer som ges i den här bruksanvisningen gäller från december 2012. Numren kan komma att ändras.

Om beskrivningarna i bruksanvisningen

- Sidor som hänvisas till anges som "→ ○○".
- Bruksanvisningen gäller för modellerna SC-HC28 och SC-HC18. Om inget annat anges visar bilderna i bruksanvisningen modellen SC-HC28.

SC-HC28 : anger funktioner som endast gäller för SC-HC28.

SC-HC18 : anger funktioner som endast gäller för SC-HC18.

Information för användare om hopsamling och avfallshantering av gammalt material och använda batterier



Dessa symboler på produkter, förpackningar och/eller medföljande dokument betyder att man inte ska blanda elektriska och elektroniska produkter eller batterier med vanliga hushållssopor.

För att gamla produkter och använda batterier ska hanteras och återvinnas på rätt sätt ska man ta dem till passande uppsamlingsställe i enlighet med nationella bestämmelser och direktiven 2002/96/EC och 2006/66/EC.

När du kasserar dessa produkter och batterier på rätt sätt hjälper du till att spara på värdefulla resurser och förebygga en potentiell negativ inverkan på människors hälsa och på miljön som annars skulle kunna uppstå p.g.a. otillbörlig avfallshantering.

För mer information om uppsamling och återvinning av gamla produkter och batterier, var god kontakta din kommun, din avfallshanterare eller det försäljningsställe där du köpte din artikel.

Olämplig avfallshantering kan beläggas med straff i enlighet med nationella bestämmelser.



För affärsanvändare inom den Europeiska Unionen

Om du vill kassera elektrisk eller elektronisk utrustning, var god kontakta din återförsäljare eller leverantör för ytterligare information.

[Information om avfallshantering i länder utanför den Europeiska unionen]

Dessa symboler är endast giltiga inom den Europeiska Unionen. Om du vill kassera dessa föremål, var god kontakta dina lokala myndigheter eller din lokala återförsäljare och fråga efter rätt metod för avfallshantering.



Cd

Notering till batterisymbolen (nedtill, två symbolexempel):

Denna symbol kan användas i kombination med en kemisk symbol. I detta fall iakttar den de krav som ställs upp i direktivet för den aktuella kemikalien.

Referensguide till fjärrkontrollen

Om inget annat anges, beskrivs funktionerna när du använder fjärrkontrollen.

- 1 **Standby/strömställare (⏻/⏻)**
Tryck på knappen för att växla mellan på- och standbyläge.
När stereon befinner sig i standbyläge förbrukar den fortfarande en liten mängd el.
- 2 Välj ljudkälla
- 3 Grundläggande knappar för uppspelningskontroll
- 4 Öppnar inställningsmenyn
- 5 Ändrar informationen som visas
SC-HC28 Öppnar iPod/iPhone-menyn
- 6 Ställ in avstängningstimer
- 7 Ändra displaypanelens ljusstyrka
- 8 Justerar volymen (0 (min) till 50 (max))
- 9 Stäng av ljudet
Dämpar ljudet. Tryck igen för att avbryta funktionen. "MUTE" avbryts också när volymen justeras eller när stereon stängs av.
- 10 Öppnar uppspelningsmenyn
- 11 Öppnar ljudmenyn
- 12 Val/OK
- 13 **SC-HC28**
"IPOD_PORT" för iPod/iPhone/iPad (→ 62)
USB-port (→ 62)
SC-HC18 USB-port (→ 62)
- 14 Öppna eller stäng skjutluckan
- 15 Skjutlucka
- 16 Display
- 17 Signalsensor för fjärrkontroll
Avstånd: Inom cirka 7 m direkt framför.
• För att undvika störningar, placera inte några föremål framför signalsensorn.
- 18 **SC-HC28** "IPOD_DOCK" för iPod/iPhone/iPad mini (→ 62)

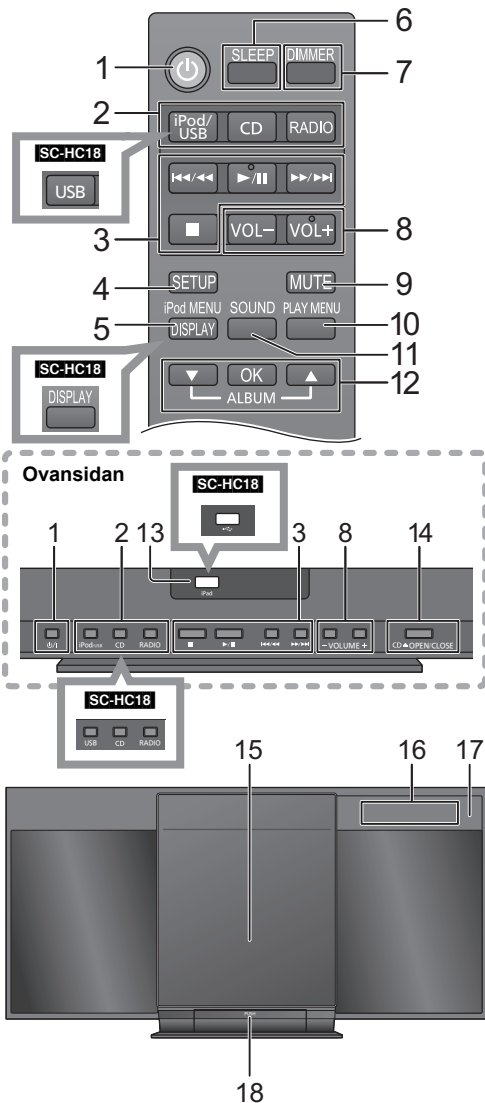

■ Innan användning för första gången

Ta bort isoleringsarket **A**.



- Sätt i knappcellsbatteriet med (+)-märket uppåt.
- Förvara knappcellsbatteriet utom räckhåll för barn, så att de inte råkar svälja det.

■ Hur du byter ut ett knappbatteri

Batterityp: CR2025 (litiumbatteri)

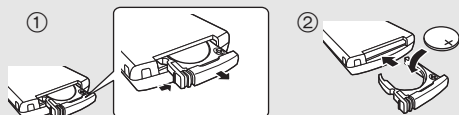

Att sätta i medium

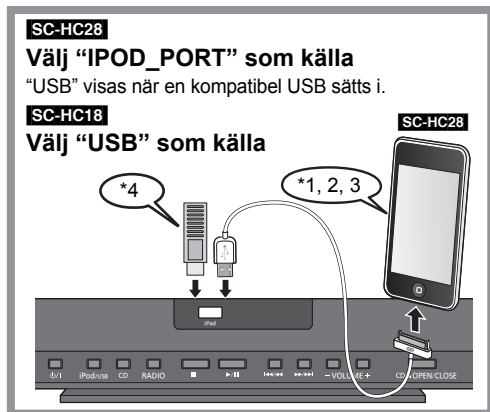

SC-HC28

Välj "IPOD_PORT" som källa

"USB" visas när en kompatibel USB sätts i.

SC-HC18

Välj "USB" som källa

SC-HC28

SC-HC28 Fäst skyddet innan du använder den här enheten. (→ 71)



SC-HC28

Välj "IPOD_DOCK" som källa

Anslut med Lightning-kontakten *1

*5

- *1: Se "Spelbara media" för kompatibla modeller. (→ 68)
– Anslut inte en iPad (4:e generationen) till "IPOD_DOCK"-anslutningen. Den här enheten kan tippa. Använd "IPOD_PORT"-anslutningen.
- *2: När du använder "IPOD_PORT"-anslutningen, anslut inte följande modeller till den här enheten:
– iPod classic, iPod [4:e (färgdisplay) och 5:e (video) generationen]
Det kan inträffa något oväntat.
- *3: Anslut med hjälp av den särskilda USB-kabeln (medföljer inte).
- *4: Sätt i USB-enheten direkt. Använd inte någon USB-förlängningskabel.
- *5: När du använder "IPOD_DOCK"-anslutningen:
• Se till att ta ur iPod/iPhone/iPad mini ur fodralet.
• Se till att din iPod/iPhone/iPad mini är helt isatt.
• Om din iPod/iPhone/iPad mini trycks åt vänster eller höger, se till att kontrollera att den fortfarande är helt isatt.
• Se till att du håller i dockningsstationen när du tar bort din iPod/iPhone/iPad mini.
• Se till att du stänger dockningsstationen ordentligt efter användning.
Om du inte gör det,
– Kommer skjutluckan inte att öppnas.
– Kommer strömförbrukningen i standbyläge att öka.
- *6: Se till att du lutar skivan så att den inte rör vid skjutluckan.

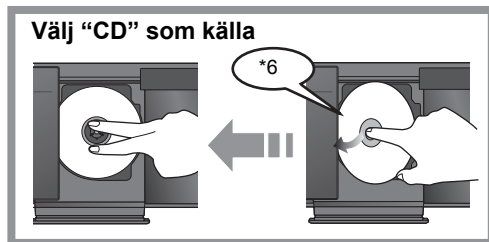

Välj "CD" som källa

CD ▲ OPEN/CLOSE

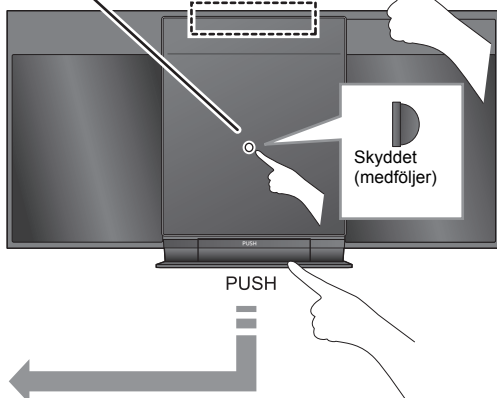

- Öppna inte skjutluckan manuellt.
- Se till att enheten inte faller när du sätter i eller tar bort media.
- När du flyttar enheten ska du se till att ta bort all media och sätta enheten i standbyläge.
- Innan du kopplar ur USB-enheten ska du välja en annan källa än "USB".

SC-HC28

Att ladda en iPod/iPhone/iPad

Laddningen börjar när en iPod*/iPhone/iPad ansluts till den här enheten.

- I standbyläget kommer laddningen från "IPOD_PORT"-anslutningen inte att starta, men den kommer att starta som vanligt från "IPOD_DOCK"-anslutningen.
– För att ladda från "IPOD_PORT"-anslutningen ska du starta laddningen innan du sätter den här enheten i standbyläge.



- Kontrollera din iPod/iPhone/iPad för att se om batteriet är helt laddat. (När det väl laddats fullt, kommer det inte att laddas mer.)
- Om den här enheten växlas till standbyläge visas "IPOD CHARGING" på enhetens display.

Medieuppspelningsfunktioner

Följande symboler anger funktionens tillgänglighet.

- CD**: Ljud-CD i CD-DA-format och en CD som innehåller MP3-filer (→ 68)
- iPod**: Kompatibel iPod/iPhone/iPad (→ 68)
- USB**: USB-enheter som innehåller MP3-filer (→ 68)

iPod är bara tillgänglig för **SC-HC28**.

Förberedelser

- Slå på apparaten.
- Sätt i mediet. (→ 62)
- Tryck på [CD], [iPod/USB] (**SC-HC28**) eller [USB] (**SC-HC18**) för att välja ljudkälla.



- När en iPod/iPhone/iPad används kan funktionen variera bland de modellerna.

Grundläggande uppspelning

(**CD**, **iPod**, **USB**)

Spela	Tryck på [▶/].
Stoppa	Tryck på [■]. <ul style="list-style-type: none">• USB: Positionen lagras och "RESUME" visas.
Paus	Tryck på [▶/]. Tryck på den igen för att starta om uppspelningen.
Hoppa	Tryck på [◀◀/◀◀] eller [▶▶/▶▶] för att hoppa över ett spår. CD , USB Tryck på [▲] eller [▼] för att hoppa över MP3-albumet.
Sökning	Under uppspelning eller paus Tryck och håll in [◀◀/◀◀] eller [▶▶/▶▶]. <ul style="list-style-type: none">• iPod: Sök bakåt fungerar bara inom det aktuella spåret.

CD, **USB** Att visa information

Tryck på [DISPLAY] upprepade gånger.



- Maximalt antal tecken som kan visas: cirka 30
- Stereon stöder ver. 1.0, 1.1 och 2.3 ID3-taggar. Textdata som inte stöds visas inte eller visas på annat sätt.
- Album och spårindikering för MP3-filer.



- "A _ _ _": MP3-albumets nummer.
- "T _ _ _": MP3-spårets nummer.
- " _ " står för albumets eller spårets nummer.
- "■": Denna indikering används också för att hänvisa till ett album.
- "♪": Denna indikering används också för att hänvisa till ett spår.

iPod För att bläddra genom iPod/iPhone-menyn

Öppna Music App för att använda den här funktionen med iPod touch/iPhone.

- [▲, ▼]: För att bläddra i menyalternativen.
- [OK]: För att gå till nästa meny.
- [iPod MENU]: För att återgå till föregående meny.



- Beroende på din modell (t.ex. 7:e generationens iPod nano, etc.), kan du behöva välja album, artist, etc. på din iPod/iPhone.

Uppspelningsslägen (**CD**, **USB**)

Välj uppspelningssläge.

- 1 Tryck på [PLAY MENU] för att välja "PLAYMODE" eller "REPEAT".
- 2 Tryck på [▲, ▼] för att välja inställning och tryck sedan på [OK].

PLAYMODE

OFF PLAYMODE	Välj för att avbryta inställningen av uppspelningssläge.
1-TRACK	Spelar bara de valda spåren. <ul style="list-style-type: none">• "1", "♪" visas.(Hoppa till önskat spår.)
1-ALBUM	Spelar bara det valda MP3-albumet. <ul style="list-style-type: none">• "1", "■" visas.
RANDOM	Spelar innehållet slumpmässigt. <ul style="list-style-type: none">• "RND" visas.
1-ALBUM RANDOM	Spelar alla spåren i valt MP3-album slumpmässigt. <ul style="list-style-type: none">• Tryck på [▲] eller [▼] för att välja MP3-album.• "1", "■", "RND" visas.

REPEAT

ON REPEAT	Sätt på repetitionsläget. <ul style="list-style-type: none">• "↺" visas.
OFF REPEAT	Stäng av repetitionsläget.



- När du använder iPod/iPhone/iPad, använd inställningen i din iPod/iPhone/iPad.
- Under slumpmässig uppspelning kan du inte hoppa tillbaka till föregående spår.
- Läget avbryts när du öppnar skjutluckan.

Att lyssna på radion

Du kan förinställa upp till 30 kanaler.

Förberedelser

- Se till att antennen är ansluten. (→ 61)
- Slå på apparaten.
- Tryck på [RADIO] för att välja "FM".



- En station som tidigare sparats skrivs över när en annan station sparas på samma förinställda kanal.

Automatisk förinställning av stationer

- 1 Tryck på [PLAY MENU] för att välja "A.PRESET".
- 2 Tryck på [▲, ▼] för att välja "LOWEST" eller "CURRENT" och tryck sedan på [OK].

LOWEST:

För att börja den automatiska förinställningen med den lägsta frekvensen (FM 87.50).

CURRENT:

För att börja den automatiska förinställningen med den aktuella frekvensen.*

* För att byta frekvens, se "Manuell inställning och förinställning".

Mottagaren börjar förinställa alla stationer som den kan ta emot i kanalerna i stigande ordning.

Att lyssna på en förinställd kanal

Förberedelser

- ① Tryck på [PLAY MENU] flera gånger för att välja "TUNEMODE".
- ② Tryck på [▲, ▼] för att välja "PRESET" och tryck sedan på [OK].

Tryck på [◀◀/◀◀] eller [▶▶/▶▶] för att välja kanalen.

Manuell inställning och förinställning

Välj en radiosändning.

- 1 Tryck på [PLAY MENU] flera gånger för att välja "TUNEMODE".
- 2 Tryck på [▲, ▼] för att välja "MANUAL" och tryck sedan på [OK].
- 3 Tryck på [◀◀/◀◀] eller [▶▶/▶▶] för att ställa in önskad station.
 - För att starta den automatiska fininställningen, tryck och håll kvar [◀◀/◀◀], [▶▶/▶▶] tills frekvensen börjar bläddras fram. Fininställningen stoppar när en station hittas.

Hur du förinställer kanalen

- 4 Medan du lyssnar på radiosändningen, tryck på [OK].
- 5 Tryck på [▲, ▼] för att välja kanal och tryck sedan på [OK].

Att förbättra FM-ljudkvaliteten

- 1 Medan FM-sändningar tas emot, tryck på [PLAY MENU] flera gånger för att välja "FM MODE".
 - 2 Tryck på [▲, ▼] för att välja "MONO" och tryck sedan på [OK].
- Denna inställning kan förinställas och sparas. För att göra det fortsätter du till steg 4 i "Manuell inställning och förinställning".



- Välj "STEREO" i steg 2 för att återgå till stereosändningar.
- "MONO" avbryts om frekvensen ändras.
- Om du valt "MONO", visas "FM MONO", oavsett typen av signal som den här enheten tar emot. (→ nedan)

Visa aktuellt signalstatus

Tryck på [PLAY MENU] för att visa "FM STATUS" och tryck sedan på [OK].

"FM ST": FM-signalen är i stereo.

"FM": FM-signalen är mono.

- "FM" visas också, även om den här apparaten inte har fininställts på en station.

Visa RDS-textdata

Tryck på [DISPLAY] för att visa textdata.

- Var gång du trycker på knappen:

"PS": Programservice

"PTY": Programtyp

"FREQ": Frekvensvisning



- "STEREO" visas när den här enheten är inställd på en stereosändning.
- Enheten kan visa textdata som sänds genom radiodatasystemet (RDS) som finns tillgängligt på vissa områden. (RDS skärmarna kanske inte är tillgängliga om mottagningen är dålig.)

Andra funktioner

Automatisk standby

Som fabriksinställning kommer den här enheten alltid att stängas av automatiskt om det inte matas ut något ljud och ingen funktion används under cirka 30 minuter.

För att avbryta den här funktionen

- 1 Tryck på [SETUP] flera gånger för att välja "AUTO OFF".
- 2 Tryck på [▲, ▼] för att välja "OFF" och tryck sedan på [OK].



- För att sätta på automatisk standby, välj "ON" i steg 2.
- Denna inställning kan inte väljas när "FM" är källan.

Displayens ljusstyrka

Det går att ändra ljusstyrkan på den här enhetens display.

Tryck på [DIMMER].

Att ändra enhetens fjärrkontrollens kod

När annan Panasonic-utrustning svarar på den medföljande fjärrkontrollen, ändra koden på fjärrkontrollen.

- 1 Tryck på [CD] för att välja "CD".
- 2 Tryck och håll in [CD] på enheten och [CD] på fjärrkontrollen tills enhetens display visar "REMOTE 2".
- 3 Tryck på och håll intryckt [OK] och [CD] på fjärrkontrollen i minst 4 sekunder.



- För att ändra tillbaka läget till "REMOTE 1", upprepa stegen ovan men byt ut knappen du trycker på, på fjärrkontrollen, från [CD] till [RADIO].

Felsökning

Utför följande kontroller innan du begär service. Om du är osäker på någon av kontrollpunkterna eller om lösningarna som anges i följande guide inte löser problemet ska du kontakta din återförsäljare för instruktioner.

För att återställa alla inställningar till fabriksvärdena

Om följande situationer uppstår ska du återställa minnet:

- Det händer ingenting när du trycker på knapparna.
 - Du vill radera och återställa innehållet i minnet.
- ① Koppla från nätsladden. (Vänta i minst 3 minuter innan du fortsätter till steg ②.)
 - ② Medan du trycker och håller in [⏻/⏷] på enheten ska du återansluta nätsladden.
 - "-----" visas på displayen.
 - ③ Släpp [⏻/⏷].



- Alla inställningar återgår till fabriksinställningarna. Du behöver återställa minnesposterna.

Vanliga problem

Ett brummande ljud hörs under uppspelningen.

- Det finns en nätkabel eller ett lysrör i närheten av kablarna. Håll andra apparater och kablar borta från stereons kablar.

Det går inte att läsa av MP3-filer.

- Det kan hända att du inte kan spela upp MP3-filer om du har kopierat en multisessionsskiva som saknar data mellan sessionerna.
- När du skapar en multisessionsskiva är det nödvändigt att avsluta sessionen.
- Det finns inte tillräcklig datamängd på skivan. Ställ in datamängden så att den överskrider 5 MB.

Att använda skiva

Felaktig visning eller uppspelningen vill inte starta.

- Se till att skivan är kompatibel med den här enheten. (→ 68)
- Det finns fukt på linsen. Vänta i cirka en timme och försök igen.

USB-funktioner

Ingenting händer när du trycker på [▶/||].

- Koppla ur USB-enheten och anslut den igen. Alternativt kan du stänga av och slå på stereon igen.

Det går inte att läsa av USB-enheten eller dess innehåll.

- USB-enhetens format eller dess innehåll är inte kompatibelt med stereon (→ 68).
- Det kan hända att stereons USB-funktionen inte fungerar med vissa USB-enheter.

USB-enheten är långsam.

- Det tar längre att avläsa stora filer eller stora USB-enheter.

Den förflutna tiden som visas är inte samma som den aktuella speltiden.

- Kopiera data till en annan USB-anordning eller säkerhetskopiera data och formatera om USB-anordningen.

Radio

Ett trummande ljud eller brus hörs vid mottagning av radiosändningar.

- Se till att antennen är ordentligt ansluten. (→ 61)
- Justera antennens position.
- Försök att hålla ett visst avstånd mellan antennen och nätsladden.
- Försök att använda en utomhusantenn om det finns byggnader eller berg i närheten.
- Stäng av tv:n eller andra ljudspelare eller ställ dem längre bort från den här enheten.
- Håll stereon borta från mobiltelefoner om störningen är märkbar.

SC-HC28

iPod/iPhone/iPad-funktioner

Går inte att ladda eller använda.

- Har du valt en lämplig väljare?
Tryck på [iPod] för att välja antingen "IPOD_DOCK" eller "IPOD_PORT".
- Kontrollera att din iPod/iPhone/iPad är ordentligt ansluten. (→ 62)
- Batteriet i din iPod/iPhone/iPad är tomt. Ladda din iPod/iPhone/iPad och använd den igen.
- Anslut din iPod/iPhone/iPad igen eller försök starta om din iPod/iPhone/iPad.
- När den här enheten är i standbyläge kommer laddningen inte att starta när du använder "IPOD_PORT"-anslutningen. Sätt på den här enheten och se till att laddningen har startat innan du växlar över den här enheten till standbyläge.

Fjärrkontroll

Fjärrkontrollen fungerar inte korrekt.

- Fjärrkontrollen och den här apparaten använder olika koder. (→ höger, "REMOTE □")
- Är batteriet tomt eller är det felaktigt isatt? (→ 60)

Meddelanden

Följande meddelanden eller servicenummer kan visas på enhetens display.

"--:--"

- Du anslöt nätkabeln för första gången eller det har varit strömavbrott. Ställ in tiden (→ 65).

"ADJUST CLOCK"

- Klockan är inte inställd. Ställ in klockan.

"ADJUST TIMER"

- Uppspelingstiden är inte inställd. Ställ in uppspelingstiden.

"AUTO OFF"

- Enheten har inte använts under cirka 30 minuter och kommer att stängas av inom en minut. Tryck på någon knapp för att avbryta det.

SC-HC28 "CHECKING CONNECTION"

- Enheten kontrollerar den anslutna iPod/iPhone/iPad.
- Om den här skärmen fortsätter att dyka upp, se till att batteriet i din iPod/iPhone/iPad inte är tomt och att din iPod/iPhone/iPad är på och korrekt ansluten (→ 62).

SC-HC28

"DOCK OPEN"

- Är dockningsstationen öppen? Stäng dockningsstationen helt för att öppna skjutluckan.

"ERROR"

- Fel funktion utförs. Läs instruktionerna och försök igen.

"F□□" ("□" står för ett nummer.)

- Ett problem har uppstått med den här enheten. Skriv ned siffran som visas, koppla från nätsladden och rådfråga din återförsäljare.

"ILLEGAL OPEN"

- CD-luckan stängs inte som den ska. Stäng av och slå på stereon igen. Om den här indikeringen visas igen, rådfråga återförsäljaren.

SC-HC28

"IPOD_DOCK OVER CURRENT ERROR"

"IPOD_PORT OVER CURRENT ERROR"

- Din iPod/iPhone/iPad drar för mycket ström. Koppla från din iPod/iPhone/iPad och stäng av och sätt på enheten igen.
- USB-anordningen drar för mycket ström. Växla till "CD"-läge, ta ut ditt USB och stäng av enheten.

"NODEVICE"

- SC-HC28 iPod/iPhone/iPad är inte rätt ansluten. Läs instruktionerna och försök igen (→ 62).
- SC-HC28 Batteriet i din iPod/iPhone/iPad är tomt. Ladda din iPod/iPhone/iPad och sätt på den innan du ansluter.
- USB-enheten är inte ansluten. Kontrollera anslutningen.

"NO DISC"

- Sätt i skivan som ska spelas upp (→ 62).

"NO PLAY"

- En skiva som inte har formatet CD-DA eller MP3 har satts i. Den kan inte spelas upp.
- Om det finns mer än 255 album eller mappar (ljud och icke-ljud) kan det hända att vissa MP3-filer i albumen inte kan avläsas eller spelas upp. Överför dessa musikalbum till en annan USB-enhet. Alternativt kan du formatera om USB-enheten och spara dessa album innan du sparar de övriga mapparna som inte innehåller musik.

SC-HC28 "NOT SUPPORTED"

- Du har anslutit en iPod/iPhone/iPad som inte går att spela (→ 68).
- Om din iPod/iPhone/iPad är kompatibel, sätt på den och anslut den korrekt.

"READING"

- Enheten kontrollerar CD-informationen. Efter att den här displayen har försvunnit, kan den börja användas.

"REMOTE □" ("□" står för ett nummer.)

- Fjärrkontrollen och den här enheten använder olika koder. Ändra koden på fjärrkontrollen.
 - När "REMOTE 1" visas, tryck och håll ned [OK] och [RADIO] i mer än 4 sekunder.
 - När "REMOTE 2" visas, tryck och håll ned [OK] och [CD] i mer än 4 sekunder.

SC-HC18 "USB OVER CURRENT ERROR"

- USB-enheten drar för mycket ström. Växla till "CD"-läge, ta bort USB-kabeln och stäng av enheten.

Spelbara media

SC-HC28

Kompatibel iPod/iPhone/iPad

Kompatibel med "IPOD_DOCK"-anslutningen
(Med hjälp av Ljtnings-kontakten)

iPod touch (5:e generationen)
iPod nano (7:e generationen)
iPhone 5
iPad mini

Kompatibel med "IPOD_PORT"-anslutningen
[Genom att använda den särskilda USB-kabeln
(medföljer inte)]

iPod touch Generation 1, 2, 3, 4 och 5
iPod nano Generation 2, 3, 4, 5, 6 och 7
iPhone 5 / iPhone 4S / iPhone 4 / iPhone 3GS / iPhone 3G / iPhone
iPad (3:e och 4:e generationen)/iPad 2/iPad
iPad mini

(1 december 2012)



- Kompatibiliteten beror på programvarversionen. Uppdatera din iPod/iPhone/iPad till den senaste programvaran innan du använder den här enheten.
- Du bör vara medveten om att Panasonic inte tar något ansvar för förlust av data och/eller information.

Kompatibla CD:ar

- En skiva med CD-logon.



- Den här enheten kan spela upp skivor som följer CD-DA-formatet.
- Det kan hända att stereon inte kan spela upp vissa skivor på grund av hur inspelningen har utförts.

Kompatibla USB-enheter

- Den här apparaten garanterar inte anslutning med alla USB-anordningar.
- Filsystemen FAT12, FAT16 och FAT32 är kompatibla.
- Den här enheten stöder USB 2.0 full speed.
- Den här enheten kan stödja USB-enheter på upp till 32 GB.

Kompatibla MP3-filer

- Format som stöds: filer med ändelsen ".mp3" eller ".MP3".
- Kompatibla kompressionshastigheter: mellan 64 kbps och 320 kbps (stereo).
- Beroende på hur du skapade MP3-filerna kan det hända att de inte spelas upp i den ordningsföljd du numererade dem eller att de inte spelas upp överhuvudtaget.

Skapa MP3-filer på en CD-R/RW

- Maximalt antal spår och album: 999 spår och 254 album (med undantag för rotmappen).
- Skivformat: ISO9660 nivå 1 och 2 (förutom vid utökade format).
- Om skivan innehåller både MP3-filer och normala ljudfiler (CD-DA) spelar stereon upp den typ av filer som spelas in på den inre delen av skivan.
- Stereon kan inte spela upp filer som spelas in med hjälp av s.k. paketskrivning.

Skapa MP3-filer på en USB-enhet

- Maximalt antal spår och album: 2500 spår och 254 album (med undantag för rotmappen).
- Endast ett minneskort väljs när du ansluter en USB-kortläsare med flera portar – vanligtvis det första minneskortet som sätts in.

Licenser

SC-HC28

Made for



"Made for iPod", "Made for iPhone" och "Made for iPad" innebär att ett elektroniskt tillbehör har konstruerats för att anslutas specifikt till iPod, iPhone eller iPad respektive, och har certifierats av utvecklarerna för att uppfylla Apple prestandastandarder. Apple ansvarar inte för anordningens drift eller dess överensstämmelse med säkerhetsstandarder och reglerande standarder. Observera att om du använder det här tillbehöret med iPod, iPhone eller iPad kan den trådlösa prestandan påverkas. iPad, iPhone, iPod, iPod classic, iPod nano och iPod touch är varumärken som tillhör Apple Inc. som har registrerats i USA och andra länder.

MPEG Layer-3-ljudkodningsteknik med licens från
Fraunhofer IIS och Thomson.

Specifikationer

■ ALLMÄNT

Energiförbrukning	SC-HC28 40 W
	SC-HC18 12 W
Effektförbrukning i beredskapsläge*1	Cirka 0,2 W
SC-HC28 Effektförbrukning i beredskapsläge (Med iPod-dockningsstationen öppen)	Cirka 0,4 W
Strömtillförsel	AC 220 V till 240 V, 50 Hz

Mått (B×H×D)

400 mm×213 mm×110 mm
(Minsta djup: 72 mm)

SC-HC28 (Djup när luckan är öppen: 134 mm)

Vikt **SC-HC28** Cirka 2 kg
SC-HC18 Cirka 1,9 kg

Område för drifttemperatur 0 °C till +40 °C

Område för luftfuktighet 35 % till 80 % RH (ingen kondens)

■ FÖRSTÄRKARAVSNITT

Uteffekt

RMS Output Power Stereoläge

Frontkanal (båda kanalerna används)

5 W per kanal (6 Ω), 1 kHz, 10 % THD

Total RMS-Stereolägeseffekt

10 W

■ KANALVÄLJARAVSNITT

Förinställning av minne FM 30 stationer

Frekvensmodulering (FM)

Frekvensområde

87,50 MHz till 108,00 MHz (50 kHz steg)

Antennuttag

75 Ω (osymmetriskt)

■ SKIVAVSNITT

Skiva som spelas (8 cm eller 12 cm)

CD, CD-R/RW (CD-DA, MP3*2)

Pickup

Våglängd 790 nm (CD)

Laserstyrka Ingen farlig strålning
(när säkerhetsspärren är inkopplad)

[NORSK]

Bølgelengde 790 nm (CD)

Laserstyrke Ingen farlig strålning sendes ut
(med sikkerhets-beskyttelse)

Ljudutgång (skiva)

Antal kanaler 2 kanaler (FL, FR)

■ HÖGTALARSYSTEM

Typ

1-vägs, 1-högtalarsystem (basreflex)

Högtalarenhet(s)

Full räckvidd 8 cm kontyp×1 per kanal

Impedans

6 Ω

■ UTTAGSAVSNITT

SC-HC28 "IPOD_DOCK"-anslutning DC OUT 5 V 2,1 A MAX

"IPOD_PORT"-anslutning (**SC-HC28**)/

"USB"-anslutning (**SC-HC18**)

SC-HC28 DC OUT 5 V 2,1 A MAX

SC-HC18 DC OUT 5 V 500 mA MAX

USB-standard

USB 2.0 full hastighet

Formatstöd för mediafil

MP3 (*.mp3)

Filsystem för USB-anordning

FAT12, FAT16, FAT32



- Specifikationerna kan ändras utan föregående meddelande. Vikt och mått är ungefärliga.
- Total harmonisk distorsion uppmäts med hjälp av en digital spektralanalysator.

*1: **SC-HC28** När din iPod/iPhone/iPad inte laddas och dockningsstationen är stängd.

*2: MPEG-1 Layer 3, MPEG-2 Layer 3

SC-HC28 Fäst stödskyddet på den här enheten

Fäst det medföljande stödskyddet för att hindra skador eller repor på den här enhetens skjutlucka eller enheten som är ansluten till "IPOD_DOCK".

Fäst stödskyddet innan du använder den här enheten.

- Placeringen är densamma för iPod touch, iPod nano, iPhone eller iPad mini.

1 Rikta in det här arket efter skjutluckan och lokalisera läget för att fästa skyddet.

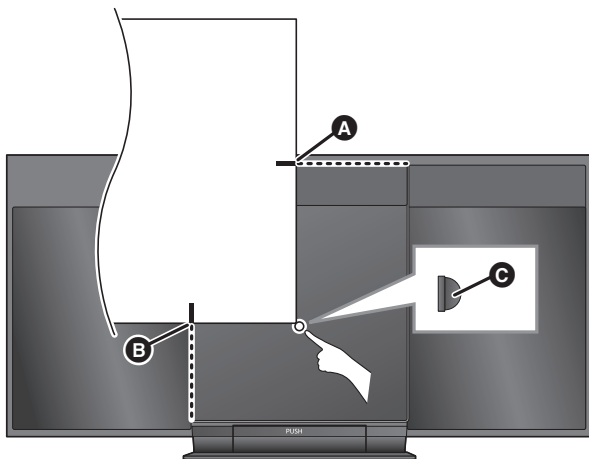

- A** Rikta in den mot skjutluckans överkant.
- B** Rikta in den mot skjutluckans sida.
- C** Skydd (medföljer)

2 Fäst skyddet i närheten av hörnet på den här sidan.

T.ex. iPhone 5

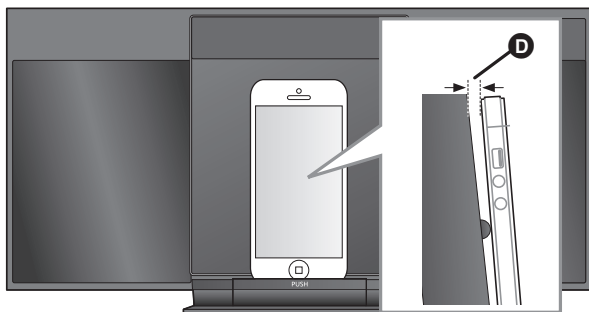

- D** Det kommer att bli ett mellanrum mellan den här enhetens skjutlucka och den anslutna enheten.



- Det följer med 2 skydd med den här enheten.

Förvara det andra skyddet på en säker plats för framtida bruk.

A

B

Sikkerhedsforholdsregler

ADVARSEL

Apparat

- For at mindske risikoen for brand, elektrisk stød eller produktskade,
 - Dette apparat må ikke udsættes for regn, fugt, dryp eller sprøjt.
 - Genstande, der indeholder væsker, såsom vaser, må ikke placeres oven på apparatet.
 - Brug kun anbefalet tilbehør.
 - Dæksler må ikke fjernes.
 - Du må ikke selv reparere dette apparat. Vedligeholdelse må udelukkende udføres af kvalificerede teknikere.
 - Pas på, at der ikke falder metalgenstande ned i apparatet.
 - Anbring ikke tunge genstande på dette apparat.

Strømforsyningsledning (vekselstrøm)

- For at mindske risikoen for brand, elektrisk stød eller produktskade,
 - Sørg for, at strømforsyningsspændingen svarer til den spænding, der er angivet på apparatet.
 - Indsæt stikproppen helt ind i stikdåsen eller elkontakten.
 - Lad være med at bøje eller trække i ledningen eller stille tunge genstande på den.
 - Rør ikke stikket med våde hænder.
 - Hold fast på stikproppen, når du trækker ledningen ud.
 - Brug aldrig en ødelagt stikprop eller stikdåse.
- Strømkvikket anvendes til at afbryde enheden med. Installer denne enhed så strømkvikket øjeblikkeligt kan tages ud af stikkontakten.

Knapbatteri (Lithium-batteri)

- Risiko for brand, eksplosion og forbrænding. Må ikke genoplades, adskilles, opvarmes til mere end 60 °C eller brændes.
- Batterier af knaptypen skal opbevares utilgængeligt for børn. Put aldrig batterier af knaptypen i munden. Søg læge, hvis batterier sluges.

FORSIGTIG!

Apparat

- Dette apparat anvender laser. Brug af betjeningsknapper eller reguleringer eller fremgangsmåder, udover de i denne brugervejledning angivne, kan medføre fare for bestråling.
- Kilder til åben ild, såsom tændte stearinlys, må ikke anbringes oven på enheden.
- Dette apparat kan modtage radiointerferens under brug pga. af tændte mobiltelefoner. Hvis der forekommer interferens, skal du øge afstanden mellem dette apparat og mobiltelefonen.
- Denne enhed er beregnet til brug i moderate temperaturer.

Placering

- Anbring dette apparat på en plan, vandret overflade.
- For at mindske risikoen for brand, elektrisk stød eller produktskade,
 - Dette apparat må ikke installeres eller anbringes i en reol, et indbygget skab eller et andet aflukket område. Sørg for god ventilation til apparatet.
 - Ventilationshullerne må ikke tilstoppes med aviser, duge, gardiner og lignende genstande.
 - Dette apparat må ikke udsættes for direkte sollys, høje temperaturer, høj luftfugtighed eller kraftige vibrationer.

Knapbatteri (Lithium-batteri)

- Fare for eksplosion, hvis batteriet ikke udskiftes korrekt. Udskift kun med den type, der anbefales af fabrikanten.
- Indsæt med polerne ud for hinanden.
- En forkert håndtering af batterier kan forårsage lækage fra elektrolyten, og dette kan udløse en brand.
 - Fjern batteriet, hvis fjernbetjeningen ikke skal anvendes i længere tid. Opbevar batterierne køligt og mørkt.
 - Udsæt dem ikke for varme eller direkte ild.
 - Batteriet eller batterierne må ikke udsættes for direkte sollys i en bil i en længere periode, hvor døre eller vinduer er lukket.
- Kontakt de lokale myndigheder eller din forhandler for at spørge om den korrekte bortskaffelsesmetode for batterierne.

Produktidentifikationsmarkeringerne findes i enhedens bund.

Indholdsfortegnelse

Sikkerhedsforholdsregler	72
Tilbehør	73
Kontrolreferencevejledning	74
Tilslutninger	75
Vedligeholdelse af enhed og medier	75
Isætning af medier	76
Medieafspilning	77
At lytte til radio	78
Justering af lyd	79
Ur og timer	79
Andre	80
Fejlfinding	80
Medier, som kan afspilles	82
Licens	82
Specifikationer	83
SC-HC28 Fastgøring af supportpad'en til denne enhed	85

Tilbehør

Kontroller det medfølgende tilbehør, før du tager denne enhed i brug.

- 1 Fjernbetjening (med batteri)
SC-HC28
(N2QAYC000079) 1 Netledning
- 1 FM-indendørsantenne
SC-HC18
(N2QAYC000080)
- SC-HC28**
1 bøsning (→ 85)



- Netledningen må ikke bruges til andet udstyr.
- Korrekte produktnumre angivet i denne betjeningsvejledning gælder fra og med december 2012. Ændringer kan ske.

Om beskrivelserne i denne betjeningsvejledning

- De sider, der henvises til, er angivet som "→ ○○".
- Denne betjeningsvejledning gælder for model SC-HC28 og SC-HC18. Medmindre andet er angivet, er illustrationerne i nærværende betjeningsvejledning fra SC-HC28.

SC-HC28 :angiver, at funktionerne kun gælder for SC-HC28.

SC-HC18 :angiver, at funktionerne kun gælder for SC-HC18.

Brugerinformation om indsamling og bortskaffelse af elektronikskrot og brugte batterier



Disse symboler på produkter, emballage og/eller ledsagedokumenter betyder, at brugte elektriske og elektroniske produkter og batterier ikke må smides ud som almindeligt husholdningsaffald.

Sådanne gamle produkter og batterier skal indleveres til behandling, genvinding resp. recycling i henhold til gældende nationale bestemmelser samt direktiverne 2002/96/EF og 2006/66/EF.

Ved at bortskaffe sådanne produkter og batterier på korrekt vis hjælper du med til at beskytte værdifulde ressourcer og imødegå de negative påvirkninger af det menneskelige helbred og miljøet, som vil kunne være følgen af usagkyndig affaldsbehandling.

Ønsker du mere udførlig information om indsamling og recycling af gamle produkter og batterier, kan du henvende dig til din kommune, deponeringselskabet eller stedet, hvor du har købt produkterne.

Usagkyndig bortskaffelse af elektronikskrot og batterier kan eventuelt udløse bødeforlæg.



For kommercielle brugere i Den Europæiske Union

Når du ønsker at kassere elektriske eller elektroniske apparater, bedes du henvende dig til din forhandler eller leverandør for nærmere information.

[Information om bortskaffelse i lande uden for Den Europæiske Union]

Disse symboler gælder kun inden for Den Europæiske Union. Ønsker du at kassere sådanne produkter, bedes du forhøre dig hos din forhandler eller kommune med henblik på en hensigtsmæssig bortskaffelse.



Information om batterisymbol (to eksempler nedenfor):

Dette symbol kan optræde sammen med et kemisk symbol. I så fald opfylder det kravene for det direktiv, som er blevet fastlagt for det pågældende kemikalie.

Cd

Kontrolreferencevejledning

Medmindre andet er angivet, beskrives betjeningen ved brug af fjernbetjeningen.

1 Standby-/tænd-knap (⏻) (⏻)

Tryk på denne knap for at skifte enheden til standby-tilstand eller omvendt.
I standby-tilstanden forbruger enheden stadig en meget lille mængde strøm.

2 Vælg lydkilde

3 Grundlæggende afspilningsknapper

4 Gå ind i indstillingsmenuen

5 Skift viste oplysninger

SC-HC28 Gå ind i menuen iPod/iPhone

6 Indstil snusefunktion

7 Skift lysstyrken på displaypanelet

8 Justér lydstyrken (0 (min.) til 50 (maks.))

9 Dæmp lyden

Dæmper lyden. Tryk igen for at annullere funktionen. "MUTE" annulleres også, hvis volumen justeres, eller du slukker for enheden.

10 Gå ind i afspilningsmenuen

11 Gå ind i lydmenuen

12 Valg/OK

13 **SC-HC28**

"IPOD_PORT" til iPod/iPhone/iPad (→ 76)

USB port (→ 76)

SC-HC18 USB port (→ 76)

14 Åbn eller luk skydedøren

15 Skydedør

16 Display

17 Fjernbetjeningssignalsensor

Afstand: Inden for ca. 7 m direkte forfra.

- Anbring ikke genstande foran signalsensoren for at undgå interferens.

18 **SC-HC28** "IPOD_DOCK" til iPod/iPhone/iPad mini (→ 76)

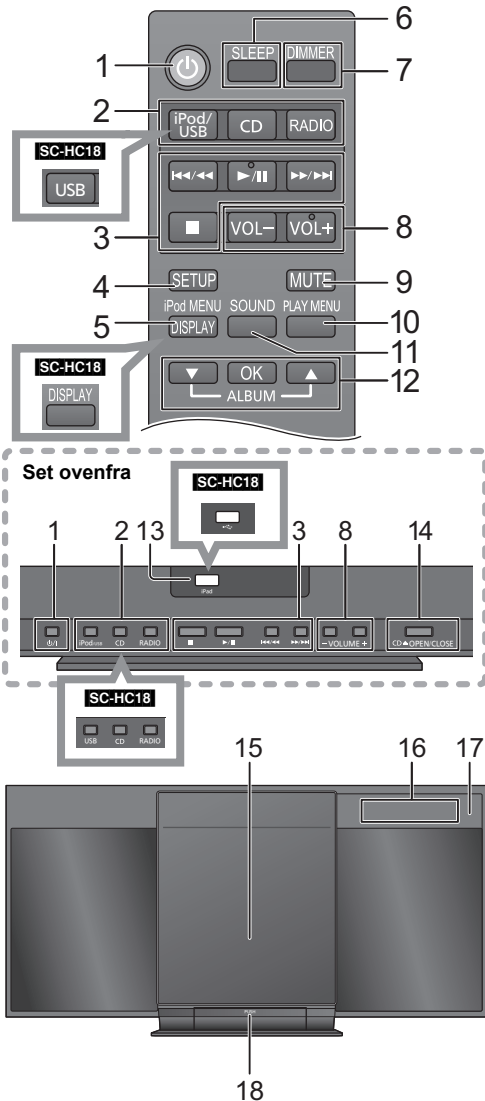

■ Før den første anvendelse

Fjern isoleringsarket **A**.



- Sæt knapbatteriet med (+) mærket opad.
- Hold knapbatteriet uden for børns rækkevidde for at undgå, at de sluger det.

■ Sådan udskiftes et knapbatteri

Batteritype: CR2025 (lithiumbatteri)

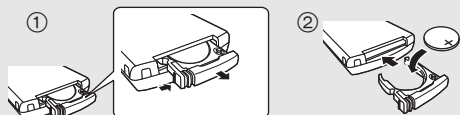

Tilslutninger

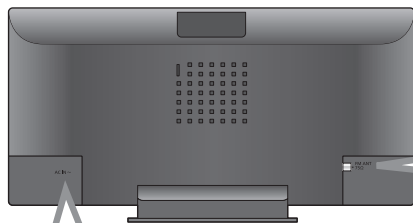

1

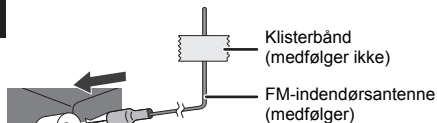

2 Tilslut netledningen, efter at alle andre tilslutninger er blevet udført.

Denne enhed forbruger også lidt vekselstrøm, (→ 83), når den er slukket.

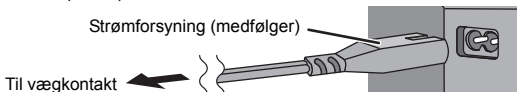

- For at spare på strømmen bør du tage ledningen ud stikkontakten, hvis du ikke skal bruge apparatet i længere tid.



- Disse højttalere har ingen magnetisk afskærmning. De må ikke anbringes i nærheden af et fjernsyn, en pc eller andre enheder, som kan påvirkes af magnetisme.
- Sæt antennen fast på væggen eller en søjle ved hjælp af tape i en placering, hvor der er mindst interferens. (Brug en FM-antenne, hvis der er dårlig radiomodtagelse.)

Vedligeholdelse af enhed og medier

Træk netledningen ud af vægkontakten før enhver vedligeholdelse.

■ Rengør enheden med en blød, tør klud.

- Hvis der er meget snavs, vrid da en våd klud godt, og tør snavset af. Tør derefter af med en tør klud.
- Brug aldrig sprit, fortyndingsmiddel eller benzin til rengøring af enheden.
- Før du bruger en kemisk behandlet klud, læs da anvisningerne, som fulgte med kluden.

■ Vedligeholdelse af linsen

- Rengør linsen regelmæssigt for at undgå en fejlfunktion. Brug en hårtørser for at fjerne støv og en vatpind, hvis der er meget snavs.
- Du må ikke bruge et rengøringsmiddel til CD-linser.
- Skydedøren må ikke holdes åben i for lang tid ad gangen. Det kan medføre, at linsen bliver snavset.
- Pas på ikke at røre ved linsen med fingrene.



■ Rens diskene

DU SKAL

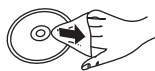

DU SKAL IKKE



Tør af med en fugtig klud, og tør efter med en tør klud.

■ Forholdsregler ved håndtering af diske

- Hold altid diskene på kanten for at undgå utilsigtede ridser eller fingeraftryk.
- Der må ikke påsættes mærkater eller klistermærker på diskene.
- Brug aldrig rensespray til plader, benzin, fortyndingsmidler, væsker mod statisk elektricitet eller andre opløsningsmidler.
- Følgende diske må ikke anvendes:
 - Diske, hvor der er aftryk fra aftagede klistermærker eller mærkater (udlejningsdiske osv.).
 - Diske, der har slået sig, eller som er revnet.
 - Diske med uregelmæssige former, f.eks. hjerteformet.

■ Ved bortskaffelse eller overdragelse af dette apparat

Enheden gemmer muligvis oplysningerne om brugerindstillingerne i selve enheden. Hvis du skiller dig af med denne enhed ved afhændelse eller overdragelse, følg da proceduren for gendannelse af alle fabriksindstillingerne for at slette brugerindstillingerne. (→ 80, "Sådan returnerer du alle indstillinger til fabriksindstillingerne")

Isætning af medier

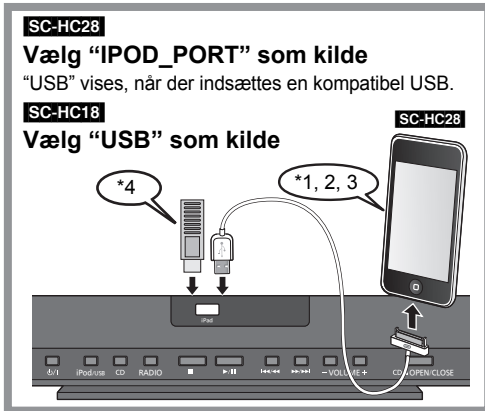

SC-HC28

Vælg "IPOD_PORT" som kilde

"USB" vises, når der indsættes en kompatibel USB.

SC-HC18

Vælg "USB" som kilde

SC-HC28

SC-HC28 Fastgør pad'en, før du tager denne enhed i brug. (→ 85)

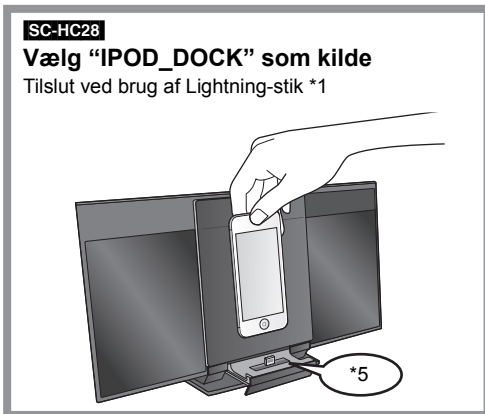

SC-HC28

Vælg "IPOD_DOCK" som kilde

Tilslut ved brug af Lightning-stik *1

- *1: Se "Medier, som kan afspilles" for kompatible modeller. (→ 82)
 – Tilslut ikke en iPad (4. generation) med "IPOD_DOCK" forbindelse. Denne enhed kan vælte.
 Brug "IPOD_PORT" forbindelsen i stedet.
- *2: Når du bruger "IPOD_PORT"-forbindelsen, må du ikke tilslutte følgende modeller med denne enhed:
 – iPod classic, iPod [4. (farvedisplay), og 5. (video) generation] Uventet adfærd kan forekomme.
- *3: Tilslut ved hjælp af det dedikerede USB-kabel (medfølger ikke).
- *4: Indsæt USB-enheden direkte. Brug ikke USB-kabel.
- *5: Ved brug af "IPOD_DOCK"-forbindelsen:
- Husk for at fjerne din iPod/iPhone/iPad mini fra etuiet.
 - Sørg for, at iPod/iPhone/iPad mini er helt isat.
 - Hvis iPod/iPhone/iPad mini skubbes mod venstre eller højre, skal du kontrollere, at det stadig er helt isat.
 - Hold fast på dockingstationen, når du fjerner iPod/iPhone/iPad mini.
 - Sørg for at lukke dockingstationen korrekt, når du har brugt den.
- I modsat fald:
- Åbnes skydedøren ikke.
 - Energiforbruget for standby øges.
- *6: Sørg for at vippe disken, så den ikke berører skydedøren.

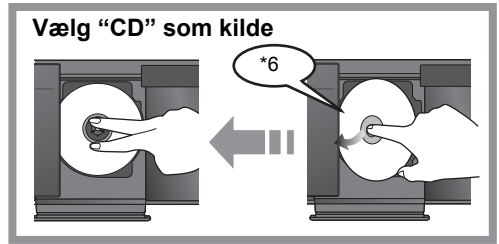

Vælg "CD" som kilde



CD ▲ OPEN/CLOSE

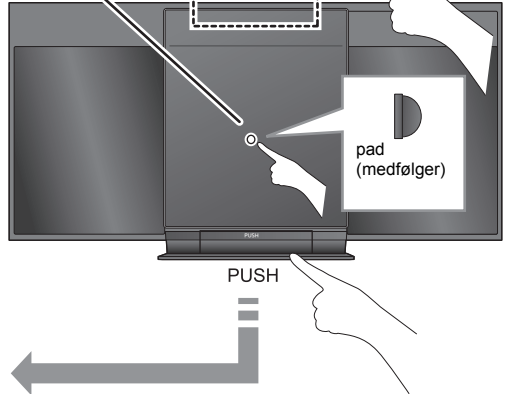

- Man må ikke åbne skydedøren manuelt.
- Sørg for, at enheden ikke falder ned, når du isætter eller fjerner medier.
- Når du flytter denne enhed, skal du huske at fjerne alle medier og sætte enheden på standby.
- Før du fjerner USB-enheden, skal du vælge en anden kilde end "USB".

SC-HC28

Opladning af en iPod/iPhone/iPad

Opladningen startes, når der tilsluttes en iPod*/iPhone/iPad med denne enhed.

- I standby starter opladningen ikke fra "IPOD_PORT"-forbindelsen, men den starter som sædvanlig fra "IPOD_DOCK"-forbindelsen.
- Hvis du vil oplade fra "IPOD_PORT"-forbindelsen, skal du starte opladningen, før du sætter denne enhed på standby.



- Kontrollér iPod/iPhone/iPad for at se, om batteriet er fuldt opladet. (Når den er fuldt opladet, har du ikke brug for at oplade den mere.)
- Hvis du sætter denne enhed på standby, vises "IPOD CHARGING" i enhedens display.

Medieafspilning

Følgende mærker angiver, om funktionen er tilgængelig.

- CD**: CD-lyden i et CD-DA format og en CD indeholdende MP3-filer (→ 82)
- iPod**: Kompatibel iPod/iPhone/iPad (→ 82)
- USB**: USB-enheder indeholdende MP3-filer (→ 82)

iPod er kun tilgængelig for SC-HC28.

Klargøring

- Tænd for apparatet.
- Indsæt mediet. (→ 76)
- Tryk på [CD], [iPod/USB] (**SC-HC28**) eller [USB] (**SC-HC18**) for at vælge lydkilde.



- Hvis du bruger iPod/iPhone/iPad, kan betjeningen variere i henhold til model.

Grundlæggende afspilning

(**CD**, **iPod**, **USB**)

Afspil	Tryk på [▶/].
Stop	Tryk på [■]. <ul style="list-style-type: none">• USB: Positionen lagres i hukommelsen, og "RESUME" vises.
Pausestop	Tryk på [▶/]. Tryk igen for at starte afspilningen igen.
Spring over	Tryk på [◀◀/◀◀] eller [▶▶/▶▶] for at springe nummeret over. CD , USB Tryk på [▲] eller [▼] for at springe hen til MP3-albummet.
Søg	Under en afspilning eller en pause Tryk på og hold [◀◀/◀◀] eller [▶▶/▶▶] nede. <ul style="list-style-type: none">• iPod: Søgning baglæns kan kun ske på det aktuelle spor.

CD, **USB** Sådan vises information

Tryk på [DISPLAY] gentagne gange.



- Maks. antal tegn, der kan vises: ca. 30
- Denne enhed understøtter ver. 1.0, 1.1 og 2.3 ID3 tags. Tekstdata, som ikke understøttes, vises ikke eller vises anderledes.
- Angivelse af album og spor for MP3-filer.



"A _ _ _": MP3-albumnummer.

"T _ _ _": MP3-spornummer.

- " _ _ _" står for album- eller spornummer.

• **■**: Angivelsen bruges også til at henvise til et album.

• **▶**: Angivelsen bruges også til at henvise til et spor.

iPod Sådan navigerer du igennem menuen iPod/iPhone

Åbn Music App for at bruge denne funktion med iPod touch/iPhone.

- [▲, ▼]: Navigerer i menuelementer.
- [OK]: Går til næste menu.
- [iPod MENU]: Vender tilbage til forrige menu.



- Afhængigt af modellen (f.eks. iPod nano 7. generation osv.), kan det være nødvendigt at vælge album, kunstner osv. på iPod/iPhone.

Afspilningsfunktioner (**CD**, **USB**)

Vælg afspilningsfunktion.

- 1 Tryk på [PLAY MENU] for at vælge "PLAYMODE" eller "REPEAT".
- 2 Tryk på [▲, ▼] for at vælge indstillingen, og tryk derefter på [OK].

PLAYMODE

OFF PLAYMODE	Vælg for at annullere afspilningsfunktionens indstilling.
1-TRACK	Afspiller kun det valgte spor. <ul style="list-style-type: none">• "1", "■" vises. (Spring hen til det ønskede nummer.)
1-ALBUM	Afspiller kun det valgte MP3-album. <ul style="list-style-type: none">• "1", "■" vises.
RANDOM	Afspiller indholdet i tilfældig rækkefølge. <ul style="list-style-type: none">• "RND" vises.
1-ALBUM RANDOM	Afspiller sporene i det valgte MP3-album i tilfældig rækkefølge. <ul style="list-style-type: none">• Tryk på [▲] eller [▼] for at vælge MP3-albummet.• "1", "■", "RND" vises.

REPEAT

ON REPEAT	Tænd for gentagelsesfunktionen. <ul style="list-style-type: none">• "↺" vises.
OFF REPEAT	Sluk for gentagelsesfunktionen.



- Ved brug af iPod/iPhone/iPad skal du anvende indstillingen på iPod/iPhone/iPad.
- Under vilkårlig afspilning kan du ikke springe tilbage til det forrige nummer.
- Funktionen annulleres, når du åbner skydedøren.

At lytte til radio

Du kan forudindstille op til 30 kanaler.

Klargøring

- Sørg for, at antennen er tilsluttet. (→ 75)
- Tænd for apparatet.
- Tryk på [RADIO] for at vælge "FM".



- En tidligere lagret station overskrives, når en anden station lagres i samme forudindstillede kanal.

Forudindstiller stationer automatisk

- 1 Tryk på [PLAY MENU] for at vælge "A.PRESET".
- 2 Tryk på [▲, ▼] for at vælge "LOWEST" eller "CURRENT", og tryk derefter på [OK].

LOWEST:

Sådan begynder den automatiske forudindstilling med den laveste frekvens først (FM 87.50).

CURRENT:

Sådan begynder den automatiske forudindstilling med den aktuelle frekvens.*

* Se "Manuel tuning og forudindstilling" for at skifte frekvens.

Tuneren starter med at forudindstille alle de stationer, den kan modtage i kanalerne i stigende rækkefølge.

Lytning til en forudindstillet kanal

Klargøring

- ① Tryk på [PLAY MENU] flere gange for at vælge "TUNEMODE".
- ② Tryk på [▲, ▼] for at vælge "PRESET", og tryk derefter på [OK].

Tryk på [◀◀/◀◀] eller [▶▶/▶▶] for at vælge kanalen.

Manuel tuning og forudindstilling

Vælg en radioudsendelse.

- 1 Tryk på [PLAY MENU] flere gange for at vælge "TUNEMODE".
- 2 Tryk på [▲, ▼] for at vælge "MANUAL", og tryk derefter på [OK].
- 3 Tryk på [◀◀/◀◀] eller [▶▶/▶▶] for at tune ind på den ønskede station.
 - For at starte den automatiske tuning skal du trykke på og holde [◀◀/◀◀], [▶▶/▶▶] inde, indtil frekvensen starter med at scrolle. Tuningen stopper, når der findes en station.

Sådan forudindstilles kanalen

- 4 Mens du lytter til radioudsendelsen Tryk på [OK].
- 5 Tryk på [▲, ▼] for at vælge kanal, og tryk derefter på [OK].

Sådan forbedres FM-lydkvaliteten

- 1 Mens du modtager FM-programmer, skal du trykke på [PLAY MENU] flere gange for at vælge "FM MODE".
- 2 Tryk på [▲, ▼] for at vælge "MONO", og tryk derefter på [OK].

- Denne indstilling kan også forudindstilles og lagres. For at gøre dette skal du fortsætte til trin 4 af "Manuel tuning og forudindstilling".



- Vælg "STEREO" under trin 2 for at vende tilbage til stereoudsendelser.
- "MONO" annulleres, hvis frekvensen ændres.
- Hvis "MONO" er valgt, uanset den signaltype enheden modtager, vises "FM MONO". (→ nedenfor)

Sådan vises den aktuelle signalstatus

Tryk på [PLAY MENU] for at få vist "FM STATUS", og tryk derefter på [OK].

"FM ST": FM-signalet er i stereo.

"FM": FM-signalet er i mono.

- "FM" vises også, selv om denne enhed ikke er tunet ind på en station.

Sådan vises RDS-tekstdata

Tryk på [DISPLAY] for at få vist tekstdataene.

- Hver gang du trykker på knappen:

"PS": Programservice

"PTY": Programtype

"FREQ": Frekvensvisning



- "STEREO" vises, når enheden tuner ind på en stereoudsendelse.
- Enheden kan vise de tekstdata, der sendes gennem radiodatasystemet (RDS), som er tilgængeligt i visse områder. (RDS-visninger er muligvis ikke tilgængelige, hvis der er en dårlig modtagelse.)

Justering af lyd

Følgende lydeffekter kan føjes til lydoutputtet.

- 1 Tryk på [SOUND] flere gange for at vælge effekt.
- 2 Tryk på [▲, ▼] for at vælge indstillingen, og tryk derefter på [OK].

Forudindstil EQ (PRESET EQ)	“HEAVY” (heavy), “SOFT” (soft), “CLEAR” (clear), “VOCAL” (vocal) eller “FLAT” (flat/off). <ul style="list-style-type: none">• Fabriksindstillingen er “HEAVY”.
Bas (BASS) eller diskant (TREBLE)	Justér niveauet (-4 til +4).
Dynamic Bass (D.BASS)	“ON D.BASS” eller “OFF D.BASS”. <ul style="list-style-type: none">• Fabriksindstillingen er “ON D.BASS”.
Surround- (SURROUND)	“ON SURROUND” eller “OFF SURROUND”. <ul style="list-style-type: none">• Fabriksindstillingen er “OFF SURROUND”.

- Du oplever muligvis en dårligere lyd kvalitet, når disse effekter anvendes med visse kilder. Hvis dette sker, sluk da for lydeffekterne.

Ur og timer

Indstilling af klokkeslæt

Dette er et 24-timers ur.

- 1 Tryk på [SETUP] for at vælge “CLOCK”.
- 2 Tryk på [▲, ▼] for at indstille klokkeslættet, og tryk derefter på [OK].



- For at få vist uret skal du trykke på [SETUP] for at vælge “CLOCK” og tryk derefter på [OK] en gang. Klokkeslættet vises i 10 sekunder. (I standby tryk da på [DISPLAY] en gang.)
- Uret nulstilles, hvis der er et strømudfald, eller hvis netledningen fjernes.
- Nulstil uret regelmæssigt for at opretholde nøjagtigheden.

Play-timer

Du kan indstille timeren, så enheden tændes hver dag på et bestemt tidspunkt.

Klargøring

Indstil uret (→ venstre).

Indstilling af timeren

- 1 Tryk på [SETUP] flere gange for at vælge “TIMER ADJ”.
- 2 Tryk på [▲, ▼] for at fastsætte starttidspunktet (“ON TIME”), og tryk derefter på [OK].
- 3 Tryk på [▲, ▼] for at fastsætte sluttidspunktet (“OFF TIME”), og tryk derefter på [OK].

Tænd timeren

- 1 Vælg musikkilde*1, og indstil den ønskede lydstyrke.
- 2 Tryk på [SETUP] flere gange for at vælge “TIMER SET”.
- 3 Tryk på [▲, ▼] for at vælge “SET”, og tryk derefter på [OK].
 - “⊙” vises.
 - Vælg “OFF” for at slukke timeren.
- 4 Tryk på [⏻] for at slukke for apparatet.



- For at få vist timerindstillingerne skal du trykke på [SETUP] flere gange for at vælge “TIMER ADJ” og derefter trykke på [OK] en gang.

- Musikilden og lydstyrken vises også, hvis timeren tændes.
- Hvis timeren tændes, mens du er på standby, skal du trykke på [DISPLAY] to gange for at få vist indstillingerne.
- Denne enhed kan anvendes normalt, efter at timeren er blevet indstillet, men vær opmærksom på følgende:
 - Sæt enheden på standby før timerens starttid.
 - Selv om lydilden eller lydstyrken ændres, bruger timeren stadig den lydkilde og lydstyrke, som blev indstillet, da timeren blev tændt.

*1: “CD”, “USB”, “IPOD_PORT” (SC-HC28), “IPOD_DOCK” (SC-HC28) og “FM” kan indstilles som musikkilde.

Sleep-timer

Sleep-timeren kan slukke for enheden efter et fastsat tidspunkt.

Tryk på [SLEEP] flere gange for at vælge klokkeslæt.

“SLEEP 30” → “SLEEP 60” → “SLEEP 90” → “SLEEP 120”
↑ OFF (Annullér) ↓

- Den resterende tid angives på enhedens display, dog ikke hvis der udføres andre handlinger.
- Play-timeren og sleep-timeren kan anvendes sammen. Sleep-timeren har altid fortrinnsret.

Andre

Automatisk standby

Da denne enhed er forudindstillet fra fabrikkens side, slukkes den altid automatisk, hvis der ikke kommer nogen lyd, eller den ikke betjenes i ca. 30 minutter.

Sådan annullerer du denne funktion

- 1 Tryk på [SETUP] flere gange for at vælge "AUTO OFF".
- 2 Tryk på [▲, ▼] for at vælge "OFF", og tryk derefter på [OK].



- Vælg "ON" under trin 2 for at tænde den automatiske standbyfunktion.
- Denne indstilling kan ikke vælges, hvis "FM" er kilden.

Vis lysstyrke

Lysstyrken af denne enheds display kan ændres.

Tryk på [DIMMER].

Skift af enheden og fjernbetjeningens kode

Hvis andet Panasonic-udstyr reagerer på den medfølgende fjernbetjening, skal du ændre fjernbetjeningens kode.

- 1 Tryk på [CD] for at vælge "CD".
- 2 Tryk på og hold [CD] på enheden og [CD] på fjernbetjeningen nede, indtil "REMOTE 2" vises i enhedens display.
- 3 Tryk på og hold [OK] og [CD] på fjernbetjeningen inde i mindst 4 sekunder.



- For at ændre tilstanden tilbage til "REMOTE 1" skal du gentage trinnene ovenfor, men erstatte den knap, der nedtrykkes på fjernbetjeningen fra [CD] til [RADIO].

Fejlfinding

Før du anmoder om service, skal du udføres følgende kontroller. Hvis du er i tvivl om nogle af kontrolforanstaltningerne, eller hvis de løsninger, der er angivet i følgende vejledning, ikke løser problemet, skal du kontakte din forhandler.

Sådan returnerer du alle indstillinger til fabriksindstillingerne

Nulstil hukommelsen, hvis følgende situation opstår:

- Der er intet svar, når der trykkes på knapperne.
 - Du vil rydde og nulstille hukommelsens indhold.
- ① Tag netledningen ud. (Vent i mindst 3 minutter, før du fortsætter til trin ②.)
 - ② Sæt netledningen igen, mens du trykker på og holder [⏻/⏪] på enheden nede.
 - "-----" vises på displayet.
 - ③ Slip [⏻/⏪].



- Alle indstillinger vender tilbage til fabriksstandard. Du skal nulstille de elementer, der er lagret i hukommelsen.

Almindelige problemer

Der høres en brummen under afspilningen.

- En netledning eller et neonlys er meget tæt på enhedens kabler.
- Hold andre husholdningsapparater og ledninger væk fra denne enheds kabler.

MP3 kan ikke læses.

- Du kan muligvis ikke afspille MP3, hvis du har kopieret en multisessionsdisk, som ikke har nogle data mellem sessionerne.
- Hvis du opretter en multisessionsdisk, skal du lukke sessionen.
- Datamængden på disken er for lille. Indstil datamængden til mere end 5 MB.

Diskhandlinger

Forkert visning, eller afspilningen vil ikke starte.

- Sørg for, at disken er kompatibel med denne enhed. (→ 82)
- Der er fugt på linsen. Vent i en times tid, og prøv igen.

USB-handlinger

Der er intet svar, når jeg trykker på [▶/||].

- Tag USB-enheden ud, og sæt den i igen. Alternativt kan du slukke for enheden og tænde den igen.

USB-drevet eller dets indhold kan ikke læses.

- USB-drevformatet eller dets indhold er ikke kompatibelt med enheden (→ 82).
- Dette produkts USB-værtsfunktion virker muligvis ikke med alle USB-enheder.

Langsom funktion af USB-flashdrevet.

- Stor filstørrelse eller stor hukommelse for USB-flashdrevet kan tage længere tid at læse.

Den forløbne tid, som vises, er forskellig fra den faktiske afspilningstid.

- Kopiér dataene til en anden USB-enhed, eller sikkerhedskopiér dataene, og omformatér USB-enheden.

Radio

En bankelyd eller støj kan høres under modtagelse af en radioudsendelse.

- Bekræft, at antennen er korrekt tilsluttet. (→ 75)
- Justér antennens position.
- Prøv at holde en vis afstand mellem antennen og netledningen.
- Prøv at bruge en udendørs antenne, hvis der er bygninger eller bjerge i nærheden.
- Sluk fjernsynet eller evt. andre lydafspillere, eller flyt det væk fra denne enhed.
- Hold denne enhed væk fra mobiltelefoner, hvis der er tydelig interferens.

SC-HC28

iPod/iPhone/iPad-handlinger

Kan ikke oplades eller betjenes.

- Har du valgt den korrekte vælger?
Tryk på [iPod] for at vælge enten "IPOD_DOCK" eller "IPOD_PORT".
- Kontrollér, at iPod/iPhone/iPad er korrekt tilsluttet. (→ 76)
- Batteriet for iPod/iPhone/iPad er afladet. Oplad iPod/iPhone/iPad, og prøv igen.
- Tilslut iPod/iPhone/iPad igen, eller prøv at genstarte iPod/iPhone/iPad.
- Når denne enhed er på standby, starter opladningen ikke, hvis du bruger "IPOD_PORT"-forbindelsen.
Tænd denne enhed, og sørg for, at opladningen er startet, før du sætter denne enhed på standby.

Fjernbetjening

Fjernbetjeningen fungerer ikke korrekt.

- Fjernbetjeningen og denne enhed bruger forskellige koder. (→ højre, "REMOTE □")
- Er batteriet afladet, eller er det isat forkert? (→ 74)

Meddelelser

Følgende meddelelser eller servicenumre vises muligvis i enhedens display.

"--:--"

- Du har sat netledningen i for første gang, eller der har været et strømnedbrud for nylig. Indstil klokkeslættet (→ 79).

"ADJUST CLOCK"

- Klokkeslættet er ikke indstillet. Indstil klokkeslættet korrekt.

"ADJUST TIMER"

- Play-timeren er ikke indstillet. Indstil play-timeren korrekt.

"AUTO OFF"

- Enheden har ikke været brugt i ca. 30 minutter og lukkes ned om et minut. Tryk på en vilkårlig knap for at annullere.

SC-HC28 "CHECKING CONNECTION"

- Enheden kontrollerer den tilsluttede iPod/iPhone/iPad.
- Hvis dette display stadig vises, skal du sikre, at batteriet af iPod/iPhone/iPad ikke er afladet, og at iPod/iPhone/iPad er tændt og tilsluttet korrekt (→ 76).

SC-HC28

"DOCK OPEN"

- Er dockingstationen åben? Luk den helt for at åbne skydedøren.

"ERROR"

- Der er udført en forkert handling. Læs anvisningerne, og prøv igen.

"F□□" ("□" står for et tal.)

- Der er opstået et problem med denne enhed.
Notér det viste nummer, tag netledningen ud, og kontakt forhandleren.

"ILLEGAL OPEN"

- Skydedøren er ikke i den korrekte position. Sluk for enheden, og tænd den igen. Kontakt forhandleren, hvis denne visning fremkommer igen.

SC-HC28

"IPOD_DOCK OVER CURRENT ERROR"

"IPOD_PORT OVER CURRENT ERROR"

- iPod/iPhone/iPad trækker for meget strøm. Frakobl iPod/iPhone/iPad, og sluk for enheden, og tænd den igen.
- USB-anordningen bruger for meget strøm. Skift til tilstanden "CD", eliminer USB og sluk for enheden.

"NODEVICE"

- **SC-HC28** Din iPod/iPhone/iPad er ikke isat korrekt. Læs anvisningerne, og prøv igen (→ 76).
- **SC-HC28** Batteriet til iPod/iPhone/iPad er afladet. Oplad iPod/iPhone/iPad, og tænd den, før du tilslutter.
- USB-enheden er ikke indsat. Kontrollér tilslutningen.

"NO DISC"

- Indsæt den disk, der skal afspilles (→ 76).

"NO PLAY"

- Hvis der sættes en CD, som ikke er i CD-DA- eller MP3-format. Den kan ikke afspilles.
- Hvis der er mere end 255 albummer eller mapper (audio og ikke-audio), kan nogle af MP3-filerne i disse albummer muligvis ikke læses og afspilles. Overfør disse musikalbummer til en anden USB. Alternativt skal du omformatere USB-enheden og gemme disse musikalbummer, før du gemmer ikke-audio mapperne.

SC-HC28 "NOT SUPPORTED"

- Du har isat en iPod/iPhone/iPad, som ikke kan afspilles (→ 82).
- Hvis iPod/iPhone/iPad er kompatibel, skal du tænde for den og tilslutte den korrekt.

"READING"

- Enheden kontrollerer CD-oplysningerne. Når denne visning er forsvundet, kan du starte med at bruge enheden.

"REMOTE □" ("□" står for et tal.)

- Fjernbetjeningen og denne enhed bruger forskellige koder. Skift koden på fjernbetjeningen.
 - Når "REMOTE 1" vises, skal du trykke på og holde is [OK] og [RADIO] inde i mindst 4 sekunder.
 - Når "REMOTE 2" vises, skal du trykke på og holde is [OK] og [CD] inde i mindst 4 sekunder.

SC-HC18 "USB OVER CURRENT ERROR"

- USB-enheden trækker for meget strøm. Skift til "CD", fjern USB-stikket, og sluk for enheden.

Medier, som kan afspilles

SC-HC28

Kompatibel iPod/iPhone/iPad

Kompatibel med "IPOD_DOCK"-forbindelsen
(Brug af Lightning-stik)

iPod touch (5. generation)
iPod nano (7. generation)
iPhone 5
iPad mini

Kompatibel med "IPOD_PORT"-forbindelsen
(Brug af dedikeret USB-kabel (medfølger ikke))

iPod touch 1., 2., 3., 4. og 5. generation
iPod nano 2., 3., 4., 5., 6. og 7. generation
iPhone 5 / iPhone 4S / iPhone 4 / iPhone 3GS / iPhone 3G / iPhone
iPad (3. og 4. generation) / iPad 2 / iPad
iPad mini

(fra og med december 2012)



- Kompatibilitet afhænger af softwareversionen. Opdatér din iPod/iPhone/iPad til den seneste software, før du bruger den sammen med denne enhed.
- Vær opmærksom på, at Panasonic accepterer intet ansvar for tab af data og/eller oplysninger.

Kompatibel CD

- En disk med CD-logo.



- Denne enhed kan afspille diske, som opfylder CD-DA-formatet.
- Enheden kan muligvis ikke afspille nogle diske på grund af optageforholdene.

Kompatibel USB-enheder

- Denne enhed garanterer ikke forbindelse til alle USB-apparater.
- FAT12, FAT16 og FAT32-filsystemer understøttes.
- Dette apparat understøtter USB 2.0 fuld hastigheds.
- Denne enhed understøtter USB-enheder på op til 32 GB.

Kompatible MP3-filer

- Understøttet format: Filudvidelser ".mp3" eller ".MP3".
- Kompatibel komprimeringshastighed: Mellem 64 kbps og 320 kbps (stereo).
- Afhængigt af hvordan du opretter MP3-filerne, afspilles de muligvis ikke i den rækkefølge, du har nummereret dem, eller måske afspilles de slet ikke.

Oprettelse af MP3-filer på en CD-R/RW

- Maks. antal numre og albummer: 999 numre og 254 albummer (undtagen rodmappe).
- Diskformater: ISO9660 niveau 1 og niveau 2 (undtagen udvidelsesformater).
- Hvis disken både indeholder MP3 og normale lyddata (CD-DA), afspiller enheden den optagede type på diskens inderste del.
- Denne enhed kan ikke afspille filer, som er optaget med packet write-funktionen.

Oprettelse af MP3-filer på en USB-enhed

- Maks. antal numre og albummer: 2500 numre og 254 albummer (undtagen rodmappe).
- Der kan kun vælges et hukommelseskort, når man tilslutter en multiport USB-kortlæser, som typisk er det først hukommelseskort, der indsættes.

Licens

SC-HC28

Made for



"Made for iPod", "Made for iPhone" og "Made for iPad" betyder, at elektronisk tilbehør er designet til at kunne tilsluttes specifikt til iPod, iPhone eller iPad og er certificeret af udvikleren til at overholde Apples standarder for ydelse.

Apple er ikke ansvarlig for dette apparats drift eller dets overholdelse af sikkerheds- og reguleringsstandarder. Bemærk, at brug af dette tilbehør med iPod, iPhone eller iPad kan påvirke den trådløse ydeevne.

iPad, iPhone, iPod, iPod classic, iPod nano og iPod touch er varemærker tilhørende Apple Inc., som er registreret i U.S.A. og i andre lande.

MPEG Layer-3 lydudkodingsteknologi er givet i licens fra Fraunhofer IIS og Thomson.

Specifikationer

■ GENERELT

Strømforsyning	SC-HC28 40 W SC-HC18 12 W
Strømforsyning i standby-tilstand**	Ca. 0,2 W
SC-HC28 Strømforsyning i standby-tilstand (Med iPod'ens dock åben)	Ca. 0,4 W
Strømforsyning	vekselstrøm 220 V til 240 V, 50 Hz

Dimensioner (V×H×D)

400 mm×213 mm×110 mm
(Min. dybde: 72 mm)

SC-HC28 (Dybde ved åben skuffe: 134 mm)

Masse **SC-HC28** Ca. 2 kg
SC-HC18 Ca. 1,9 kg

Driftstemperaturområde
0 °C til +40 °C

Fugtighedsområde under drift
35 % til 80 % RF (ingen kondensering)

■ FORSTÆRKERDEL

Udgangsstrøm

RMS kraft i udgangsstereotilstand

Forreste kanal (drevet af begge kanaler)

5 W pr. kanal (6 Ω), 1 kHz, 10 % THD

Total RMS kraft i stereotilstand

10 W

■ TUNER-DEL

Forudindstillet hukommelse FM 30 stationer

FM (Frequency Modulation)

Frekvensområde

87,50 MHz til 108,00 MHz (50 kHz trin)

Antennestik

75 Ω (ubalanceret)

■ DISKDEL

Afspillet disk (8 cm eller 12 cm)

CD, CD-R/RW (CD-DA, MP3*)

Pick up

Bølgelængde 790 nm (CD)

Lasereffekt Ingen farlig stråling
(med sikkerhedsbeskyttelse)

Lydudgang (disk)

Antal kanaler 2 kanals (FL, FR)

■ HØJTALERSYSTEM

Type

1-vejs, 1 højttalersystem (Bass reflex)

Højttalerenhed(er)

Fuldt område 8 cm konisk type×1 pr. kanal
6 Ω

Impedans

■ TERMINALDEL

SC-HC28 "IPOD_DOCK"-forbindelse
DC OUT 5 V 2,1 A MAX

"IPOD_PORT"-forbindelse (**SC-HC28**) /

"USB"-forbindelse (**SC-HC18**)
SC-HC28 DC OUT 5 V 2,1 A MAX
SC-HC18 DC OUT 5 V 500 mA MAX

USB-standard

USB 2.0 fuld hastigheds

Understøttet mediefilformat

MP3 (*.mp3)

Filsystem til USB-enhed

FAT12, FAT16, FAT32



- Specifikationerne kan ændres uden forudgående meddelelse herom. Masse og dimensioner er omtrentlige.
- Den totale harmoniske klidforvrængning måles ved hjælp af en digital spektralanalysator.

*1: **SC-HC28** Hvis iPod/iPhone/iPad ikke oplader, og docken er lukket.

*2: MPEG-1 Layer 3, MPEG-2 Layer 3

SC-HC28 Fastgøring af supportpad'en til denne enhed

Fastgør den medfølgende supportpad for at undgå beskadigelse eller ridser på denne enheds skydedør eller på den anordning, som er tilsluttet "IPOD_DOCK".

Fastgør supportpad'en, før du tager denne enhed i brug.

- Placeringen er den samme for enten iPod touch, iPod nano, iPhone eller iPad mini.

1 Justér denne side med skydedøren, og find positionen, hvor pad'en skal fastgøres.

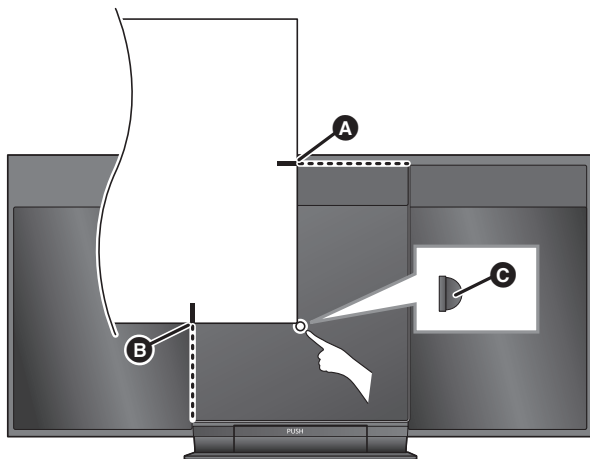

- A** Justér med toppen af skydedøren.
- B** Justér med siden af skydedøren.
- C** Pad (medfølger)

2 Fastgør pad'en ved hjørnet på denne side.

f.eks. iPhone 5

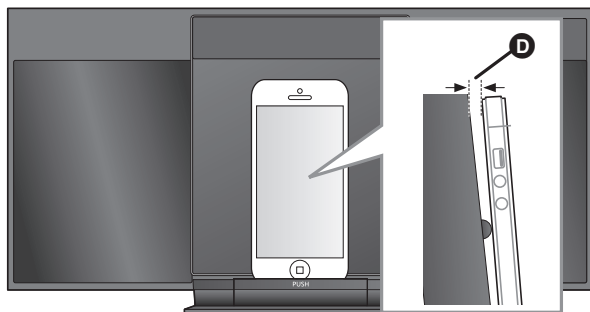

- D** Der vil være et mellemrum mellem denne enheds skydedør og den tilsluttede anordning.



- Der følger 2 pad'er med denne enhed.
Opbevar den anden pad på et sikkert sted til fremtidig brug.

A

B

Varotoimet turvallisuuden takaamiseksi

VAROITUS

Laite

- Tulipalo-, sähköisku- tai vahinkovaaran välttämiseksi,
 - Älä anna tämän laitteen altistua sateelle, kosteudelle, pisaroille tai roiskeille.
 - Älä laita laitteen päälle mitään nesteitä sisältäviä esineitä kuten maljakot.
 - Käytä ainoastaan suositeltuja varusteita.
 - Älä poista suojuksia.
 - Älä korjaa tätä laitetta itse. Anna huoltopalvelut tehtäväksi pätevälle henkilöstölle.
 - Älä anna metalliesineiden pudota laitteen sisälle.
 - Älä laita painavia esineitä laitteen päälle.

Verkkokaapeli

- Tulipalo-, sähköisku- tai vahinkovaaran välttämiseksi,
 - Varmista, että virtalähteen jännite vastaa laitteeseen merkittyä jännitettä.
 - Työnnä verkkovirtapistoke kunnollisesti pistorasiaan.
 - Älä vedä tai taivuta kaapelia tai aseta sen päälle painavia esineitä.
 - Älä käsittele pistoketta märillä käsillä.
 - Pidä kiinni verkkovirtapistokkeen rungosta, kun irrotat pistokkeen.
 - Älä käytä vahingoittunutta verkkovirtapistoketta tai pistorasiaa.
- Pistoketta käytetään virrankatkaisulaitteena. Asenna yksikkö siten, että pistoke voidaan irrottaa nopeasti pistorasiasta.

Nappityyppinen paristo (Litiumparisto)

- Tulipalon, räjähdysvaaran ja palovammojen vaara. Ei saa ladata, purkaa, polttaa tai kuumentaa yli **60 °C:n** lämpötilaan.
- Nappiparistoja ei saa jättää lasten ulottuville. Nappiparistoa ei saa koskaan laittaa suuhun. Jos se niellään, on otettava yhteys lääkäriin.

VAARA

Laite

- Tämä tuote käyttää laseria. Laitteen käyttäminen muulla kuin näissä käyttöohjeissa mainitulla tavalla saattaa altistaa käyttäjän vaaralliselle säteilylle.
- Älä laita avotulisia esineitä kuten kynttilöitä laitteen päälle.
- Laite saattaa kärsiä radiotaajuisista häiriöistä, jotka aiheutuvat matkapuhelimesta käytön aikana. Jos kyseisiä häiriöitä tapahtuu, lisää matkapuhelimen ja tuotteen välistä etäisyyttä.
- Laite on tarkoitettu käytettäväksi leudoissa ilmastoissa.

Sijoitus

- Sijoita laite tasaiselle pinnalle.
- Tulipalo-, sähköisku- tai vahinkovaaran välttämiseksi,
 - Älä asenna tai sijoita tätä laitetta kirjahyllyyn, suljettuun kaappiin tai muuhun rajalliseen tilaan. Varmista laitteen riittävä tuuletus.
 - Älä tuki laitteen tuuletusaukkoja lehdillä, pöytäliinalla, verhoilla tai vastaavilla esineillä.
 - Älä anna tämän laitteen altistua suoralle auringonvalolle, korkeille lämpötiloille, runsaalle kosteudelle tai liialliselle värinälle.

Nappityyppinen paristo (Litiumparisto)

- On olemassa räjähdysvaara, jos akkua ei vaihdeta oikein. Käytä ainoastaan valmistajan suosittelemaa tyyppiä.
- Laita navat kohdistettuina.
- Paristojen väärä käsittely voi aiheuttaa elektrolyyttivuodon sekä tulipalon.
 - Poista paristo, jos et aio käyttää kaukosäädintä pitkään aikaa. Varastoi viileään, pimeään paikkaan.
 - Älä altista sitä kuumalle tai liekeille.
 - Älä jätä paristoa(paristoja) autoon suoraan auringonvaloon pitkäksi aikaa, kun auton ovet ja ikkunat ovat kiinni.
- Kun hävität paristot, ota yhteyttä paikallisiin viranomaisiin tai jälleenmyyjään oikean hävitysmenetelmän selvittämiseksi.

Tuotteen tunniste sijaitsee laitteen alapuolella.

Sisällysluettelo

Varoimet turvallisuuden takaamiseksi	86
Varusteet.....	87
Ohjaimien pikaopas	88
Liitännät.....	89
Laitteen ja tietovälineen hoito	89
Tietovälineen laittaminen	90
Tietovälineiden toistotoimenpiteet.....	91
Radion kuuntelu.....	92
Äänen säätäminen	93
Kello ja ajastin.....	93
Muita tietoja	94
Vianetsintä	94
Toistettavissa olevat tietovälineet.....	96
Käyttöoikeudet.....	96
Tekniset tiedot.....	97
SC-HC28 Tukityynyn kiinnittäminen tähän laitteeseen	99

Varusteet

Tarkista toimitetut varusteet ennen tämän laitteen käyttöä.

- 1 Kaukosäädin (pariston kanssa)
SC-HC28
(N2QAYC000079)
- 1 Verkkokaapeli
SC-HC18
(N2QAYC000080)
- 1 FM-sisääntenni
- SC-HC28**
1 tukiarkki (→ 99)



- Älä käytä verkkokaapelia muiden laitteiden kanssa.
- Näiden käyttöohjeiden tuotenumerot ovat joulukuun 2012 mukaisia. Niihin voi tulla muutoksia.

Tietoja kuvauksista näissä käyttöohjeissa

- Viitattavat sivut osoitetaan seuraavasti: "→ ○○".
- Nämä käyttöohjeet soveltuvat malleille SC-HC28 ja SC-HC18. Ellei muuta mainita, näiden käyttöohjeiden kuvat viittaavat malliin SC-HC28.

SC-HC28 :osoittaa ominaisuuksia, jotka soveltuvat ainoastaan malliin SC-HC28.

SC-HC18 :osoittaa ominaisuuksia, jotka soveltuvat ainoastaan malliin SC-HC18.

Tietoja vanhojen laitteiden ja käytettyjen paristojen keräyksestä ja hävittämisestä



Nämä merkinnät tuotteissa, pakkauksissa ja/tai niihin liitetyissä dokumenteissa tarkoittavat, että käytettyjä sähkö- ja elektroniikkalaitteita sekä paristoja ei tule sekoittaa tavalliseen kotitalousjätteeseen.

Vanhojen tuotteiden ja käytettyjen paristojen asianmukainen käsittely, talteen ottaminen ja kierrätys edellyttävät niiden viemistä tarjolla oleviin keräyspisteisiin kansallisten määräysten sekä direktiivien 2002/96/EC ja 2006/66/EC mukaisesti.

Kun hävität tuotteet ja paristot asianmukaisesti, autat säilyttämään arvokkaita luonnonvaroja sekä ehkäisemään ihmisen terveydelle ja ympäristölle haitallisia vaikutuksia, joita vääränlainen jätteenkäsittely voi aiheuttaa.

Ota yhteys asuinkuntasi viranomaisiin, jätteenkäsittelystä vastaavaan tahoon tai tuotteiden ostopaikkaan saadaksesi lisätietoja vanhojen tuotteiden ja paristojen keräyksestä ja kierrätyksestä.

Tuotteiden epäasianmukaisesta hävittämisestä saattaa seurata kansallisessa lainsäädännössä määrätty rangaistus.



Yrityksille Euroopan unionissa

Lisätietoja sähkö- ja elektroniikkalaitteiden hävittämisestä saat jälleenmyyjältä tai tavarantoimittajalta.

[Tietoja hävittämisestä Euroopan unionin ulkopuolella]

Nämä merkinnät ovat voimassa ainoastaan Euroopan unionin alueella. Ota yhteys paikallisiin viranomaisiin tai jälleenmyyjään saadaksesi tietoja oikeasta jätteenkäsittelymenetelmästä.

Paristomerkinäkö koskeva huomautus (alla kaksi esimerkkiä merkinnöistä):

Tämä merkki voi olla käytössä yhdessä kemiallisen merkinnän kanssa. Siinä tapauksessa merkki noudattaa kyseistä kemikaalia koskevan direktiivin vaatimuksia.



Cd

Ohjaimien pikaopas

Ellei muuta mainita, toimenpiteet kuvataan kaukosäädintä käyttämällä.

- 1 **Valmiustila/päällä -kytkin (⏻/⏻) (⏻)**
Paina siirtyäksesi laitteen päällä tilasta valmiustilaan tai päinvastoin.
Valmiustilassa laite kuluttaa edelleen hieman energiaa.
- 2 Valitse äänilähde
- 3 Perustoiston ohjauspainikkeet
- 4 Siirry asetusvalikkoon
- 5 Muuta näytettävät tiedot
- SC-HC28** Siirry iPod/iPhone-valikkoon
- 6 Aseta uniajastin
- 7 Muuta näyttöpaneelin kirkkaus
- 8 Säädä äänenvoimakkuus (0 (min) sitä 50 (max))
- 9 Mykistä ääni
Mykistää äänen. Paina uudelleen peruuttaaksesi. "MUTE" peruutetaan myös, kun äänenvoimakkuutta säädetään tai laite sammutetaan.
- 10 Siirry toistovalikkoon
- 11 Siirry äänivalikkoon
- 12 Valinta/OK
- 13 **SC-HC28**
"IPOD_PORT" laitteelle iPod/iPhone/iPad (→ 90)
USB portti (→ 90)
- SC-HC18** USB portti (→ 90)
- 14 Avaa tai sulje liukuluukku
- 15 Liukuluukku
- 16 Näyttö
- 17 Kaukosäätimen signaalianturi
Etäisyys: Suoraan edestä noin 7 m.
• Häiriöiden välttämiseksi älä laita mitään esineitä signaalianturin eteen.
- 18 **SC-HC28** "IPOD_DOCK" laitteelle iPod/iPhone/iPad mini (→ 90)

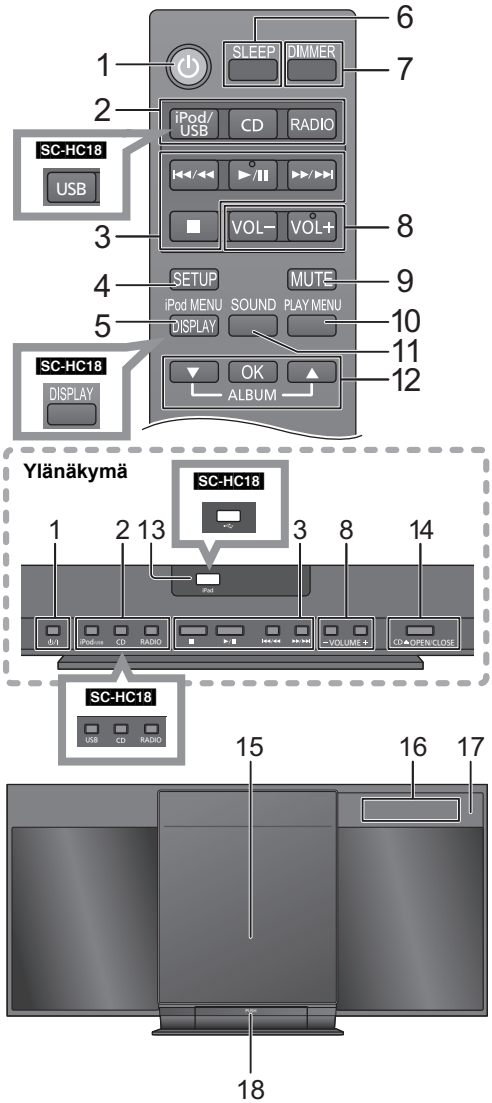

Ennen ensimmäistä käyttökertaa

Poista eristysliuska **A**.



- Aseta nappityyppinen paristo sen (+)-merkki ylöspäin.
- Säilytä nappityyppinen paristo lasten ulottumattomissa nieläisemisen estämiseksi.

Nappityyppisen pariston vaihtaminen

Pariston tyyppi: CR2025 (Litiumparisto)

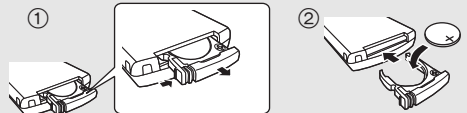

Liitännät

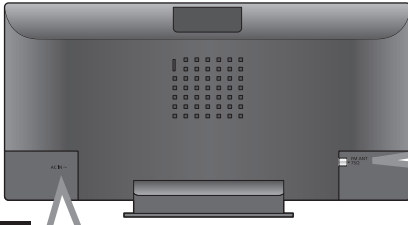

1

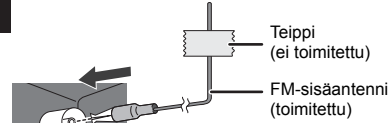

2 Liitä verkkokaapeli sitten, kun kaikki muut liitännät on suoritettu.

Laite kuluttaa hieman energiaa (→ 97) myös pois päältä kytkettynä.

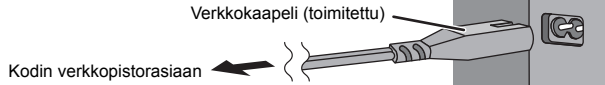

- Virran säästämiseksi, jos et aio käyttää tätä laitetta pitkään aikaan, irrota se verkkopistorasiasta.



- Nämä kaiuttimet eivät ole magneettisuojattuina. Älä laita niitä lähelle televisiota, tietokonetta tai muita laitteita, joihin magnetismi vaikuttaa helposti.
- Teippaa antenni seinään tai pylvääseen asentoon, jossa havaitaan vähiten häiriöitä. (Käytä FM-ulkoantennia, jos radiovastaanotto on heikkoa.)

Laitteen ja tietovälineen hoito

Irrota verkkovirtapistoke pistorasiasta ennen huoltoa.

■ Puhdista laite pehmeällä ja kuivalla kankaalla

- Kun lika on kovassa, purista veteen kostutettu kangas hyvin ja pyyhi lika pois. Lopuksi pyyhi kuivalla kankaalla.
- Älä koskaan käytä alkoholia, liuottimia tai bensiiniä tämän laitteen puhdistukseen.
- Ennen kemiallisesti käsitellyn kankaan käyttöä lue huolellisesti käyttöohjeet, jotka tulivat kankaan mukana.

■ Linssin huolto

- Puhdista linssi säännöllisin väliajoin, jotta estetään toimintahäiriöt. Käytä puhallinta pölyn poistamiseen ja vanupuikkoa, jos se on erittäin likainen.
- Et voi käyttää CD-tyyppistä linssin puhdistajaa.
- Älä jätä liukuluukua auki pitkäksi aikaa. Tämä aiheuttaa linssin likaantumista.
- Varo koskettamasta linssiä sormillasi.

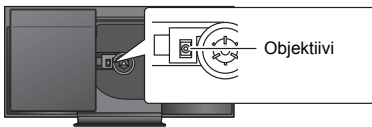

■ Puhdista levyt

TEE

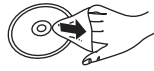

ÄLÄ



Pyyhi kostealla kankaalla ja pyyhi sitten kuivaksi.

■ Levyn käsittelyn varotoimet

- Ota kiinni levyjen reunoista, jotta et naarmuta levyä tai jätä sormenjälkiä.
- Älä kiinnitä merkkejä tai tarroja levyihin.
- Älä käytä levyjen puhdistussuihkeita, bensiiniä, ohennusaineita, staattista sähköä poistavia nesteitä tai mitään muita liuottimia.
- Älä käytä seuraavia levyjä:
 - Levyt, joissa on jäljellä liimaa poistetuista tarroista tai merkeistä (vuokratut levyt, jne.).
 - Levyt, jotka on pahasti vääntyneet tai joissa on säröjä.
 - Epäsäännöllisen muotoiset levyt kuten sydämen muotoiset.

■ Laitteen hävittäminen tai luovuttaminen

Laitteessa saattaa olla käyttäjän asetustietoja. Jos luovut laitteesta hävittämällä tai antamalla sen pois, toimi seuraavasti palauttaaksesi kaikki asetukset tehtaan esiasetuksiin, jotta poistetaan käyttäjän asetukset. (→ 94, "Palauttaaksesi kaikki asetukset tehtaan esiasetuksiin")

Tietovälineen laittaminen



SC-HC28 Kiinnitä tukityyny ennen tämän laitteen käyttöä. (→ 99)



- SC-HC28**
Valitse "IPOD_PORT" lähteeksi
"USB" tulee näkyviin, kun työnnetään yhteensopiva USB.
- SC-HC18**
Valitse "USB" lähteeksi
- SC-HC28**
Valitse "IPOD_DOCK" lähteeksi
Yhdistä käyttäen Lightning-liitintä *1
- *1: Katso kohdasta "Toistettavissa olevat tietovälineet" yhteensopivat mallit. (→ 96)
– Älä yhdistä iPadia (4. sukupolvi) "IPOD_DOCK" -yhteyteen. Tämä laite saattaa kaatua. Käytä "IPOD_PORT" -yhteyttä.
- *2: Kun käytetään "IPOD_PORT" yhteyttä, älä yhdistä seuraavia malleja tähän laitteeseen:
– iPod classic, iPod [4. (värinäyttö) ja 5. (video) sukupolvi]
Voi tapahtua jotain odottamatonta.
- *3: Yhdistä laitekohtaisella USB-kaapelilla (ei toimitettu).
- *4: Työnnä USB-laite suoraan. Älä käytä USB-jatkokaapelia.
- *5: Kun käytetään "IPOD_DOCK" yhteyttä;
• Varmista, että poistat iPod/iPhone/iPad mini-laitteen sen kotelosta.
• Varmista, että iPod/iPhone/iPad mini on laitettu kunnolla.
• Jos iPod/iPhone/iPad mini-laitetta työnnetään vasemmalle tai oikealle, varmista, että se on edelleen kunnolla työnnetty.
• Varmista, että pidät kiinni telakasta, kun poistetaan iPod/iPhone/iPad mini.
• Varmista, että telakka suljetaan kunnolla sen käytön jälkeen. Jos ei,
– Liukuva ovi ei avaudu.
– Valmiustilan virrankulutus lisääntyy.
- *6: Varmista, että kallistat levyä, jotta ei kosketeta liukuluukua.

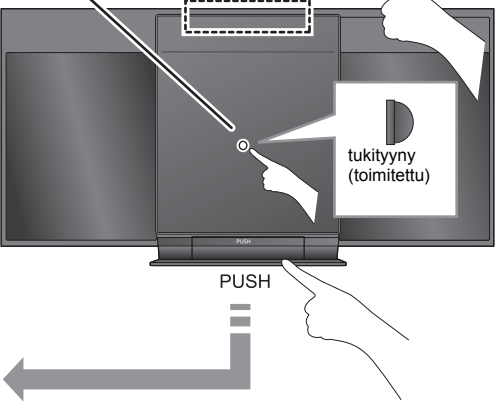
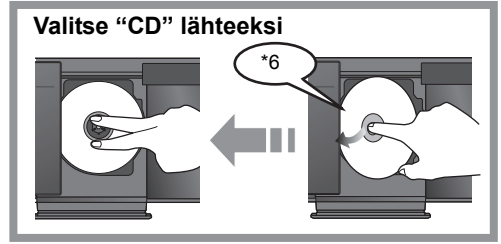

- Älä avaa liukuovea manuaalisesti.
• Varmista, ettei laite putoa, kun laitetaan tai poistetaan tietoväline.
• Kun tätä laitetta liikutetaan, muista poistaa kaikki tietovälineet ja kytkeä tämä laite valmiustilaan.
• Ennen USB-laitteen poistamista valitse jokin muu lähde kuin "USB".

SC-HC28 iPod/iPhone/iPad-laitteen lataaminen

Lataaminen alkaa, kun iPod*/iPhone/iPad kytetään tähän laitteeseen.

- Valmiustilan aikana lataaminen ei käynnisty "IPOD_PORT" yhteydestä, sen sijaan se käynnistyy normaalisti "IPOD_DOCK" yhteydestä.
 - Jos haluat ladata "IPOD_PORT" yhteydestä, käynnistä lataus ennen kuin kytket tämän laitteen valmiustilaan.

- 
- Tarkista iPod/iPhone/iPad, onko akku täyteen ladattu. (Kerran täyteen ladattuna ei suoriteta lisälatausta.)
 - Jos tämä laite kytetään valmiustilaan, näytetään "IPOD CHARGING" laitteen näytöllä.

Tietovälineiden toistotoimenpiteet

Seuraavat merkit osoittavat, että ominaisuus on käytettävissä.

- CD**: Audio-CD muodossa CD-DA ja CD, joka sisältää MP3-tiedostoja (→ 96)
- iPod**: Yhteensopiva iPod/iPhone/iPad (→ 96)
- USB**: USB-laitteet, jotka sisältävät MP3-tiedostoja (→ 96)

iPod on käytettävissä ainoastaan mallille **SC-HC28**.

Valmistelu

- Kytke laite päälle.
- Laita tietoväline. (→ 90)
- Paina [CD], [iPod/USB] (**SC-HC28**) tai [USB] (**SC-HC18**) äänilähteen valitsemiseksi.



- Kun käytetään iPod/iPhone/iPad-laitetta, toiminta saattaa vaihdella kyseisten mallien välillä.

Perustoisto (CD, iPod, USB)

Toista	Paina [▶/].
Pysäytä	Paina [■]. <ul style="list-style-type: none">• USB: Asento tallennetaan muistiin ja näytetään "RESUME".
Tausta	Paina [▶/]. Paina uudelleen aloittaaksesi toisto uudelleen.
Ohitus	Paina [◀◀/◀◀] tai [▶▶/▶▶] raidan ohittamiseksi. CD, USB Paina [▲] tai [▼] ohittaaksesi MP3-albumi.
Hae	Toiston tai taukotilan aikana Paina ja pidä painettuna [◀◀/◀◀] tai [▶▶/▶▶]. <ul style="list-style-type: none">• iPod: Taaksepäin haku tapahtuu ainoastaan tämänhetkisen raidan sisällä.

CD, USB Tietojen näyttäminen

Paina [DISPLAY] toistuvasti.



- Näytettävien merkkien enimmäismäärä: noin 30
- Tämä laite tukee versioiden 1.0, 1.1 ja 2.3 ID3-tunnisteita. Tekstitietoja, joita ei tueta, ei näytetä tai ne näytetään eri tavalla.
- Albumin ja raidan osoitin MP3-tiedostoille.



"A _ _ _": MP3-albumin numero.

"T _ _ _": MP3-raidan numero.

- " _ _ " tarkoittaa albumin tai raidan numeroa.

"■": Tätä osoitinta käytetään myös viittattaessa albumiin.

"▶": Tätä osoitinta käytetään myös viittattaessa raitaan.

iPod Miten selata iPod/iPhone-valikkoa

Avaa Music App käyttäaksesi tätä ominaisuutta iPod touch/iPhone-laitteissa.

- [▲, ▼]: Valikon kohtien selaamiseksi.
- [OK]: Seuraavaan valikkoon siirtymiseksi.
- [iPod MENU]: Edelliseen näyttöön palaamiseksi.



- Mallista riippuen (esim. iPod nano 7. sukupolvi, ym.) saatetaan joutua valitsemaan albumi, esittäjä, jne. iPod/iPhone-laitteissa.

Toistotilat (CD, USB)

Valitse toistotila.

- 1 Paina [PLAY MENU] valitaksesi "PLAYMODE" tai "REPEAT".
- 2 Paina [▲, ▼] valitaksesi asetus ja paina sitten [OK].

PLAYMODE

OFF PLAYMODE Valitse peruuttaaksesi toistotilan asetuksen.

1-TRACK Toistaa ainoastaan valitun raidan.

- "1", "▶" tulee näkyviin. (Ohita haluttuun raitaan.)

1-ALBUM Toistaa ainoastaan valitun MP3-albumin.

- "1", "■" tulee näkyviin.

RANDOM Toistaa sisällöt satunnaisesti.

- "RND" tulee näkyviin.

1-ALBUM RANDOM Toistaa valitun MP3-albumin raidat satunnaisesti.

- Paina [▲] tai [▼] MP3-albumin valitsemiseksi.
- "1", "■", "RND" tulee näkyviin.

REPEAT

ON REPEAT Kytke päälle jatkuva toisto.

- "↺" tulee näkyviin.

OFF REPEAT Kytke pois päältä jatkuva toisto.



- Kun käytetään iPod/iPhone/iPad-laitetta, käytä asetusta iPod/iPhone/iPad-laitteissa.
- Satunnaistoiston aikana et voi ohittaa edelliseen raitaan.
- Tila peruutetaan, kun avaa liukuluukun.

Radion kuuntelu

Voit esiasettaa jopa 30 kanavaa.

Valmistelu

- Varmista, että antenni on liitetty. (→ 89)
- Kytke laite päälle.
- Paina [RADIO] valitaksesi "FM".



- Aiemmin varastoitu asema ylikirjoitetaan, kun varastoidaan toinen asema samalle esiasetetulle kanavalle.

Asemien automaattinen esiasetus

- 1 Paina [PLAY MENU] valitaksesi "A.PRESET".
- 2 Paina [▲, ▼] valitaksesi "LOWEST" tai "CURRENT" ja paina sitten [OK].
LOWEST:
Automaattisen esiasetuksen aloittamiseksi alimmasta taajuuudesta (FM 87.50).

CURRENT:

Automaattisen esiasetuksen aloittamiseksi tämänhetkisestä taajuudesta.*

* Taajuuden muuttamiseksi katso "Manuaaliviritys ja esiasetus".

Viritin aloittaa kaikkien vastaanotettavissa olevien asemien esiasetuksen kanaviin nousevassa järjestyksessä.

Esiasetetun kanavan kuuntelu

Valmistelu

- ① Paina [PLAY MENU] toistuvasti valitaksesi "TUNEMODE".
- ② Paina [▲, ▼] valitaksesi "PRESET" ja paina sitten [OK].

Paina [◀◀/◀◀] tai [▶▶/▶▶] valitaksesi kanava.

Manuaaliviritys ja esiasetus

Valitse radiolähetys.

- 1 Paina [PLAY MENU] toistuvasti valitaksesi "TUNEMODE".
- 2 Paina [▲, ▼] valitaksesi "MANUAL" ja paina sitten [OK].
- 3 Paina [◀◀/◀◀] tai [▶▶/▶▶] virittäaksesi halutulle asemalle.
 - Aloittaaksesi automaattivirityksen paina ja pidä painettuna [◀◀/◀◀], [▶▶/▶▶] kunnes taajuus alkaa vieriä. Viritys lakkaa, kun löydetään asema.

Kanavan esiasettamiseksi

- 4 Samalla kun kuunnellaan radiolähetystä Paina [OK].
- 5 Paina [▲, ▼] valitaksesi kanava ja paina sitten [OK].

FM-äänienlaadun parantamiseksi

- 1 Samalla kun vastaanotat FM-lähetystä, paina [PLAY MENU] toistuvasti valitaksesi "FM MODE".
 - 2 Paina [▲, ▼] valitaksesi "MONO" ja paina sitten [OK].
- Tämä asetus voidaan esiasettaa ja tallentaa muistiin. Sen tekemiseksi jatka vaiheeseen 4 kohdassa "Manuaaliviritys ja esiasetus".



- Valitse "STEREO" vaiheessa 2 palataksesi stereolähetykseen.
- "MONO" peruutetaan, jos taajuus vaihdetaan.
- Jos valitaan "MONO", tämän laitteen vastaanottaman signaalin tyypistä riippumatta näytetään "FM MONO". (→ alas)

Tämänhetkisen signaalin tilan näyttämiseksi

Paina [PLAY MENU] näyttääksesi "FM STATUS" ja paina sitten [OK].

"FM ST": FM-signaali on stereo.

"FM": FM-signaali on monauraalinen.

- "FM" tulee näkyviin myös vaikka tätä laitetta ei ole viritetty millekään asemalle.

RDS-tekstitietojen näyttämiseksi

Paina [DISPLAY] näyttääksesi tekstitiedot.

- Joka kerta kun painat painiketta:

"PS": Ohjelmopalvelu

"PTY": Ohjelman tyyppi

"FREQ": Taajuuden näyttö



- "STEREO" näytetään, kun tämä laite viritetty stereolähetykseen.
- Laite voi näyttää tekstitietoja, jotka lähetetään radiotietojärjestelmällä (RDS), joka on käytettävissä tietyillä alueilla. (RDS näytöt eivät mahdollisesti ole käytettävissä, jos vastaanotto on huono.)

Äänen säätäminen

Seuraavat äänitehosteet voidaan lisätä äänilähtöön.

- 1 Paina [SOUND] toistuvasti valitaksesi tehosteen.
- 2 Paina [▲, ▼] valitaksesi asetus ja paina sitten [OK].

Esiasetettu taajuuskorjain (PRESET EQ)	“HEAVY” (kova), “SOFT” (pehmeä), “CLEAR” (kirkas), “VOCAL” (puhe) tai “FLAT” (tasainen/pois päältä). <ul style="list-style-type: none">• Tehdasasetus on “HEAVY”.
Basso (BASS) tai diskantti (TREBLE)	Säädä taso (-4 sitä +4).
Dynaaminen basso (D.BASS)	“ON D.BASS” tai “OFF D.BASS”. <ul style="list-style-type: none">• Tehdasasetus on “ON D.BASS”.
Tilaaäni: (SURROUND)	“ON SURROUND” tai “OFF SURROUND”. <ul style="list-style-type: none">• Tehdasasetus on “OFF SURROUND”.

- Voit havaita heikkenemistä äänen laadussa, kun käytetään kyseisiä tehosteita joidenkin lähteiden kanssa. Jos näin tapahtuu, kytke äänitehosteet pois päältä.

Kello ja ajastin

Kellon asetus

Tämä on 24-tuntinen kello.

- 1 Paina [SETUP] valitaksesi “CLOCK”.
- 2 Paina [▲, ▼] valitaksesi ajan ja paina sitten [OK].



- Näyttääksesi kellon paina [SETUP] valitaksesi “CLOCK” ja paina sitten [OK] kerran. Aikaa näytetään 10 sekuntia. (Valmiustilan aikana paina [DISPLAY] kerran.)
- Kello resetoitaa sähkökatkoksen yhteydessä tai kun verkkokaapeli irrotetaan.
- Resetoi kello säännöllisin väliajoin, jotta säilytetään tarkka aika.

Toiston ajastin

Voit asettaa ajastimen siten, että tämä laite kytkeytyy päälle tiettyyn aikaan joka päivä.

Valmistelu

Aseta kello (→ vasemmalle).

■ Ajastimen asetus

- 1 Paina [SETUP] toistuvasti valitaksesi “TIMER ADJ”.
- 2 Paina [▲, ▼] asettaaksesi käynnistysajan (“ON TIME”) ja paina sitten [OK].
- 3 Paina [▲, ▼] asettaaksesi lopetusajan (“OFF TIME”) ja paina sitten [OK].

■ Kytke ajastin päälle

- 1 Valitse musiikin lähde*1 ja aseta haluttu äänenvoimakkuus.
- 2 Paina [SETUP] toistuvasti valitaksesi “TIMER SET”.
- 3 Paina [▲, ▼] valitaksesi “SET” ja paina sitten [OK].
 - “⊕” tulee näkyviin.
 - Ajastimen kytkemiseksi pois päältä valitse “OFF”.
- 4 Paina [⏻] kytkeäksesi laite pois päältä.



- Näyttääksesi ajastimen asetukset paina [SETUP] toistuvasti valitaksesi “TIMER ADJ” ja paina sitten [OK] kerran. Musiikin lähde ja äänenvoimakkuus näytetään myös, jos ajastin kytketään päälle.
- Valmiustilan aikana jos ajastin kytketään päälle, paina [DISPLAY] kaksi kertaa näyttääksesi asetukset.
- Tätä laitetta voidaan käyttää normaalisti sen jälkeen, kun ajastin on asetettu, tulee muistaa kuitenkin:
 - Kytke laite valmiustilaan ennen ajastimen käynnistysaikaa.
 - Vaikka muutetaan äänilähdettä tai äänenvoimakkuutta, ajastin käyttää silti ajastimen päälle kytkentäohjelmalla asetettua äänilähdettä ja äänenvoimakkuutta.

*1: “CD”, “USB”, “IPOD_PORT” (SC-HC28), “IPOD_DOCK” (SC-HC28) ja “FM” voidaan asettaa musiikin lähteeksi.

Uniajastin

Uniajastin voi sammuttaa laitteen asetetun ajan kuluttua.

Paina [SLEEP] toistuvasti valitaksesi ajan.

“SLEEP 30” → “SLEEP 60” → “SLEEP 90” → “SLEEP 120”
↑ OFF (Peruuta) ↓

- Jäljellä oleva aika osoitetaan laitteen näytöllä, paitsi milloin suoritetaan muita toimenpiteitä.
- Toiston ajastinta ja uniajastinta voidaan käyttää yhdessä. Uniajastin on aina etusijalla.

Muita tietoja

Automaattinen valmiustila

Tehtiasetuksena tämä laite kytkeytyy aina pois päältä automaattisesti, jos ei lähetetä ääntä tai ei suoriteta mitään toimenpiteitä noin 30 minuuttiin.

Tämän toiminnon peruuttamiseksi

- 1 Paina [SETUP] toistuvasti valitaksesi "AUTO OFF".
- 2 Paina [▲, ▼] valitaksesi "OFF" ja paina sitten [OK].



- Automaattisen valmiustilan kytkemiseksi päälle valitse "ON" vaiheessa 2.
- Tätä asetusta ei voida valita, kun lähteenä on "FM".

Näytön kirkkaus

Laitteen näytön kirkkautta voidaan muuttaa.

Paina [DIMMER].

Laitteen ja kaukosäätimen koodin muuttaminen

Kun muu Panasonic laite vastaa toimitettuun kaukosäätimeen, muuta kaukosäätimen koodi.

- 1 Paina [CD] valitaksesi "CD".
- 2 Paina ja pidä painettuna [CD] laitteessa ja [CD] kaukosäätimessä, kunnes laitteen näytöllä näkyy "REMOTE 2".
- 3 Paina ja pidä painettuna [OK] ja [CD] kaukosäätimessä vähintään 4 sekuntia.



- Muuttaaksesi tilan takaisin asentoon "REMOTE 1", toista yllä kuvatut vaiheet, mutta vaihda kaukosäätimessä painettava painike [CD] painikkeeksi [RADIO].

Vianetsintä

Ennen huoltopalvelun pyytämistä suorita seuraavat tarkistukset. Jos sinulla on kysymyksiä joistain tarkistuskohdista tai mikäli seuraavan oppaan osoittamat ratkaisut eivät ratkaise ongelmaa, pyydä lisäohjeita jälleenmyyjältä.

Palauttaaksesi kaikki asetukset tehtaan esiasetuksiin

Kun tapahtuu seuraavat tilanteet, resetoi muisti:

- Ei tapahdu mitään, kun painetaan painikkeita.
 - Haluat nollata ja resetoida muistin sisältöä.
- ① Irrota verkkokaapeli. (Odota vähintään 3 minuuttia ennen kuin etenet vaiheeseen ②.)
 - ② Samalla kun painat ja pidät painettuna [🔌/I] laitteessa, liitä verkkokaapeli uudelleen.
 - "-----" tulee näkyviin näytölle.
 - ③ Vapauta [🔌/I].



- Kaikki asetukset palautetaan tehdasasetuksiin. Sinun tulee resetoida muistin kohdat.

Yleisiä ongelmia

Kuullaan hurinaa toiston aikana.

- Verkkokaapeli tai loistevalo on lähellä johtoja. Pidä muut laitteen ja johdot kaukana tämän laitteen johdoista.

MP3-tiedostoa ei voida lukea.

- Et mahdollisesti voi toistaa MP3-tiedostoa, jos olet kopioinut moni-istuntoisen levyn, jossa ei ole tietoja istuntojen välillä.
- Kun luodaan moni-istuntoinen levy, tulee sulkea jokainen istunto.
- Tietojen määrä levyllä on liian pieni. Aseta tietojen määräksi enemmän kuin 5 MB.

Levyn toimenpiteet

Virheellinen näyttö tai toisto ei käynnisty.

- Varmista, että levy on yhteensopiva tämän laitteen kanssa. (→ 96)
- Linssissä on kosteutta. Odota noin tunti ja yritä sitten uudelleen.

USB-toimenpiteet

Ei vastausta, kun painetaan [▶/II].

- Irrota USB-laite ja liitä se sitten uudelleen. Vaihtoehtoisesti kytke laite pois päältä ja päälle uudelleen.

USB-asemaa tai sen sisältöä ei voida lukea.

- USB-aseman muoto tai sen sisältö ei/eivät ole yhteensopivia laitteen kanssa (→ 96).
- Tämän tuotteen USB-vastaanottotoiminto ei mahdollisesti toimi joidenkin USB-laitteiden kanssa.

USB Flash -asema toimii hitaasti.

- Suurikokoisten tiedostojen tai suurimuistisen USB Flash -aseman lukeminen kestää kauemmin.

Näytettävä kulunut aika poikkeaa todellisesta toistoajasta.

- Kopioi tiedot toiselle USB-laitteelle tai varmuuskopioi tiedot ja alusta USB-laite uudelleen.

Radio

Kuullaan hakkaava ääni tai kohinaa radiolähetysten aikana.

- Varmista, että antenni on kunnolla liitetty. (→ 89)
- Säädä antennin asentoa.
- Pyri pitämään riittävä etäisyys antennin ja verkkokaapelin välillä.
- Yritä käyttää ulkoantennia, jos lähellä on rakennuksia tai vuoria.
- Kytke televisio tai muut soittimet pois päältä tai erota se tästä laitteesta.
- Pidä tämä laite kaukana matkapuhelimista, jos häiriö on selkeää.

SC-HC28

iPod/iPhone/iPad-toimenpiteet

Ei voida ladata tai käyttää.

- Oletko valinnut asianmukaisen valitsimen? Paina [iPod] valitaksesi joko "IPOD_DOCK" tai "IPOD_PORT".
- Tarkista, että iPod/iPhone/iPad on liitetty kunnolla. (→ 90)
- iPod/iPhone/iPad-laitteen akku on tyhjentynyt. Lataa iPod/iPhone/iPad ja käytä sitten uudelleen.
- Yhdistä iPod/iPhone/iPad uudelleen tai yritä käynnistää iPod/iPhone/iPad uudelleen.
- Kun tämä laite on valmistilassa, lataaminen ei käynnisty, kun käytetään "IPOD_PORT" yhteyttä. Kytke tämä laite päälle ja varmista, että lataaminen on aloitettu ennen tämän laitteen kytkemistä valmistilaan.

Kaukosäädin

Kaukosäädin ei toimi kunnolla.

- Kaukosäädin ja tämä laite käyttävät eri koodia. (→ oikealle, "REMOTE □")
- Onko akku tyhjentynyt tai onko akku laitettu virheellisesti? (→ 88)

Viestit

Seuraavat viestit tai vikanumerot saattavat tulla näkyviin laitteen näytölle.

"--:--"

- Irroit verkkokaapelin ensimmäistä kertaa tai äskettäin tapahtui sähkökatkos. Aseta aika (→ 93).

"ADJUST CLOCK"

- Kelloa ei ole asetettu. Säädä kello tarpeen mukaan.

"ADJUST TIMER"

- Toiston ajastinta ei ole asetettu. Säädä toiston ajastin tarpeen mukaan.

"AUTO OFF"

- Yksikkö on ollut käyttämättä noin 30 minuuttia ja se sammuu noin minuutissa. Paina mitä tahansa painiketta peruuttaaksesi.

SC-HC28 "CHECKING CONNECTION"

- Laite on tarkistamassa liitettyä iPod/iPhone/iPad-laitetta.
- Jos tämä näyttö tulee jatkuvasti näkyviin, varmista, että iPod/iPhone/iPad-laitteen akku ei ole tyhjentynyt ja että iPod/iPhone/iPad on kytketty päälle ja yhdistetty oikein (→ 90).

SC-HC28

"DOCK OPEN"

- Onko telakka auki? Sulje telakka kokonaan avataksesi liukuluukku.

"ERROR"

- Suoritetaan virheellinen toimenpide. Lue käyttöohjeet ja yritä uudelleen.

"F□□" ("□" tarkoittaa numeroa.)

- Tässä laitteessa on ongelma. Kirjoita ylös näytettävä numero, irrota verkkokaapeli ja ota yhteyttä jälleenmyyjään.

"ILLEGAL OPEN"

- Liukuluukku ei ole oikeassa asennossa. Kytke laite pois päältä ja päälle uudelleen. Jos tämä näyttö tulee näkyviin uudelleen, ota yhteyttä jälleenmyyjään.

SC-HC28

"IPOD_DOCK OVER CURRENT ERROR"

"IPOD_PORT OVER CURRENT ERROR"

- iPod/iPhone/iPad käyttää liian paljon tehoa. Irrota iPod/iPhone/iPad sekä kytke laite pois päältä ja päälle uudelleen.
- USB-laite käyttää liian paljon tehoa. Siirry "CD"-tilaan, poista USB ja sammuta laite.

"NODEVICE"

- **SC-HC28** iPod/iPhone/iPad ei ole kunnolla paikallaan. Lue käyttöohjeet ja yritä uudelleen. (→ 90)
- **SC-HC28** iPod/iPhone/iPad-laitteen akku on tyhjentynyt. Lataa iPod/iPhone/iPad ja kytke se päälle ennen yhdistämistä.
- USB-laitetta ei ole laitettu. Tarkista liitäntä.

"NO DISC"

- Laita toistettava levy (→ 90).

"NO PLAY"

- Laitetaan CD-levy, joka ei ole CD-DA- tai MP3-muodossa. Sitä ei voida toistaa.
- Jos on enemmän kuin 255 albumia tai kansiota (ääni ja ei-ääni), joihin MP3-tiedostoja näissä albumeissa ei mahdollisesti voida lukea ja toistaa. Siirrä nämä musiikkialbumit toiseen USB:hen. Vaihtoehtoisesti alusta USB-laite ja tallenna kyseiset musiikkialbumit sitä ennen muuhun ei-audiokansioihin.

SC-HC28 "NOT SUPPORTED"

- Olet yhdistänyt iPod/iPhone/iPad-laitteen, jota ei voida toistaa (→ 96).
- Jos iPod/iPhone/iPad on yhteensopiva, kytke se päälle ja yhdistä oikein.

"READING"

- Laite on tarkistamassa CD-levyn tietoja. Kun tämä näyttö häviää, käynnistä toiminta.

"REMOTE □" ("□" tarkoittaa numeroa.)

- Kaukosäädin ja tämä laite käyttävät eri koodeja. Muuta kaukosäätimen koodia.
 - Kun näytetään "REMOTE 1", paina ja pidä painettuna [OK] ja [RADIO] enemmän kuin 4 sekuntia.
 - Kun näytetään "REMOTE 2", paina ja pidä painettuna [OK] ja [CD] enemmän kuin 4 sekuntia.

SC-HC18 "USB OVER CURRENT ERROR"

- USB-laite käyttää liian paljon tehoa. Siirry "CD"-tilaan, poista USB ja sammuta laite.

Toistettavissa olevat tietovälineet

SC-HC28

Yhteensopiva iPod/iPhone/iPad

Yhteensopiva "IPOD_DOCK" yhteyden kanssa
(Käytettäessä Lightning-liitintä)

iPod touch (5. sukupolvi)
iPod nano (7. sukupolvi)
iPhone 5
iPad mini

Yhteensopiva "IPOD_PORT" yhteyden kanssa
[Käytettäessä erityistä USB-kaapelia (ei toimitettu)]

iPod touch 1., 2., 3., 4. ja 5. sukupolvi
iPod nano 2., 3., 4., 5., 6. ja 7. sukupolvi
iPhone 5 / iPhone 4S / iPhone 4 / iPhone 3GS / iPhone 3G / iPhone
iPad (3. ja 4. sukupolvi) / iPad 2 / iPad
iPad mini

(tilanne joulukuussa 2012)



- Yhteensopivuus riippuu ohjelmiston versiosta. Päivitä iPod/iPhone/iPad viimeisimpään ohjelmistoon ennen sen käyttöä tämän laitteen kanssa.
- Muista, että Panasonic ei vastaa mistään datatietojen ja/tai muiden tietojen häviämisestä.

Yhteensopiva CD

- CD-logolla varustettu levy.



- Tämä laite voi toistaa levyjä, jotka ovat yhdenmukaisia CD-DA-muodon kanssa.
- Laite ei mahdollisesti voi toistaa joitain levyjä niiden tallennustilan vuoksi.

Yhteensopivat USB-laitteet

- Tämä laite ei takaa yhteyttä kaikkiin USB-laitteisiin.
- Tuetaan tiedostojärjestelmiä FAT12, FAT16 ja FAT32.
- Tämä laite tukee USB 2.0 full speed -tekniikkaa.
- Tämä laite voi tukea jopa 32 GB:n USB-laitteita.

Yhteensopivat MP3-tiedostot

- Tuetut muodot: Tiedostoissa tulee olla päätte ".mp3" tai ".MP3".
- Yhteensopiva pakkaussuhde: Väliällä 64 kbps ja 320 kbps (stereo).
- MP3-tiedostojen luontimenetelmästä riippuen niitä ei mahdollisesti voida toistaa numerointijärjestyksessä tai niitä ei voida toistaa ollenkaan.

MP3-tiedostojen luonti CD-R/RW-levylle

- Raitojen ja albumien enimmäismäärä: 999 raitaa ja 254 albumia (Ilman juurikansiota).
- Levyn muodot: ISO9660 taso 1 ja taso 2 (Ilman laajennettuja muotoja).
- Jos levy sisältää sekä MP3-tiedostoja että normaalia äänitietoa (CD-DA), laite toistaa tyypin, joka on tallennettu levyn sisempään osaan.
- Tämä laite ei voi toistaa tiedostoja, jotka on tallennettu pakettikirjoituksella.

MP3-tiedostojen luonti USB-laitteelle

- Raitojen ja albumien enimmäismäärä: 2500 raitaa ja 254 albumia (Ilman juurikansiota).
- Voidaan valita ainoastaan yksi muistikortti, kun liitetään moniporttiseen USB-kortinlukijaan, tyyppillisesti ensimmäiseksi asetettu kortti.

Käyttöoikeudet

SC-HC28

Made for

 iPod  iPhone  iPad

"Made for iPod", "Made for iPhone" ja "Made for iPad" tarkoittavat, että elektroninen varuste on suunniteltu liitettäväksi erityisesti iPod-, iPhone- tai iPad-laitteeseen vastaavasti, ja että kehittäjä on sertifioinut sen Applen toimintavaatimusten mukaiseksi. Apple ei ole vastuussa tämän laitteen toimenpiteistä tai sen vaatimustenmukaisuudesta turvallisuusstandardien ja lakien kanssa.

Muista, että tämän varusteen käyttö iPod-, iPhone- tai iPad-laitteen kanssa saattaa vaikuttaa langattomaan toimintaan. iPod, iPhone, iPod, iPod classic, iPod nano ja iPod touch ovat tavaramerkkejä, jotka omistaa Apple Inc., rekisteröity Yhdysvalloissa ja muissa maissa.

MPEG Layer-3 äänen pakkausmenetelmän käyttöoikeudet omistaa Fraunhofer IIS ja Thomson.

Tekniset tiedot

■ YLEISTÄ

Tehontarve	SC-HC28 40 W SC-HC18 12 W
Virrankulutus valmiustilassa*1	Noin 0,2 W
SC-HC28 Virrankulutus valmiustilassa (iPod-telakka auki)	Noin 0,4 W
Virtalähde	AC 220 V sitä 240 V, 50 Hz

Mitat (L×K×S)

400 mm×213 mm×110 mm
(Väh. syvyys: 72 mm)

SC-HC28 (Syvyys, kun kelkka auki: 134 mm)

Paino **SC-HC28** Noin 2 kg

SC-HC18 Noin 1,9 kg

Käyttölämpötila-alue

0 °C sitä +40 °C

Sallittu kosteusalue

35 % sitä 80 % RH (ei tiivistymistä)

■ VAHVISTINOSASTO

Lähtöteho

RMS-lähtöteho stereotila

Etukanava (molemmat kanavat pakotettu)

5 W / kanava (6 Ω), 1 kHz, 10 %
Harmoninen kok.särö

Stereotilan RMS-kokonaisvirta

10 W

■ VIRITINOSASTO

Esiasetettu muisti

30 FM-asemaa

Taajuusmodulaatio (FM)

Taajuusalue

87,50 MHz sitä 108,00 MHz (50 kHz askelta)

Antenniliitännät

75 Ω (balansoimaton)

■ LEVYOSASTO

Toistettava levy (8 cm tai 12 cm)

CD, CD-R/RW (CD-DA, MP3*2)

Pick up

Aallonpituus

790 nm (CD)

Äänilähtö (Levy)

Kanavien määrä

2 -kanav. (FL, FR)

■ KAIUTINJÄRJESTELMÄOSASTO

Tyyppi

1-teinen, 1 kaiutinjärjestelmä (bassorefleksi)

Kaiutinyksikkö(yksiköt)

Täysi alue

8 cm kartio tyyppinen×1 /kanava

Impedanssi

6 Ω

■ LIITÄNTÄOSASTO

SC-HC28 "IPOD_DOCK" yhteys

DC OUT 5 V 2,1 A MAX

"IPOD_PORT" yhteys (**SC-HC28**) /

"USB" yhteys (**SC-HC18**)

SC-HC28 DC OUT 5 V 2,1 A MAX

SC-HC18 DC OUT 5 V 500 mA MAX

USB-standardi

USB 2.0 full speed

Median tiedostomuodon tuki

MP3 (*.mp3)

USB-laitteen tiedostojärjestelmä

FAT12, FAT16, FAT32



- Tekniset tiedot voivat muuttua ilman eri ilmoitusta. Paino ja mitat ovat likimääräisiä.
- Harmoninen kokonaissärö on mitattu digitaalisella spektrianalysaattorilla.

*1: **SC-HC28** Kun iPod/iPhone/iPad ei ole lataamassa ja telakka on suljettu.

*2: MPEG-1 Layer 3, MPEG-2 Layer 3

SC-HC28 Tukityynyn kiinnittäminen tähän laitteeseen

Kiinnitä toimitettu tukityyny, jotta estetään tämän laitteen liukuluukun tai "IPOD_DOCK" -laitteen vahingoittuminen tai naarmuuntuminen.

Kiinnitä tukityyny ennen tämän laitteen käyttöä.

- Sijainti on sama kaikille seuraaville laitteille: iPod touch, iPod nano, iPhone, iPad mini.

1 Linjaa tämä arki liukuluukun kanssa ja paikallista tyyryn kiinnityskohta.

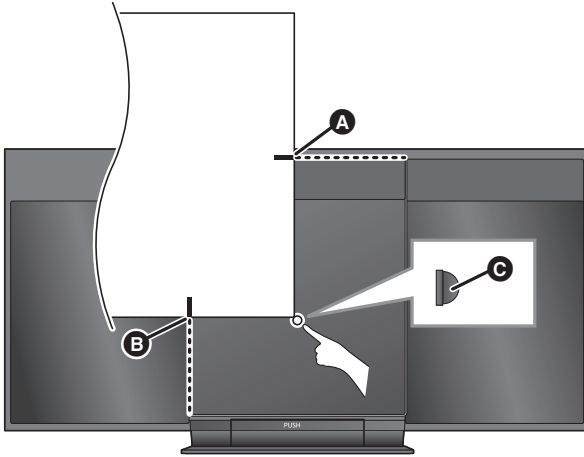

- A** Linjaa liukuluukun yläosan kanssa.
- B** Linjaa liukuluukun laidan kanssa.
- C** Tukityyny (toimitettu)

2 Kiinnitä tukityyny lähelle tämän arkin kulmaa.

esim. iPhone 5

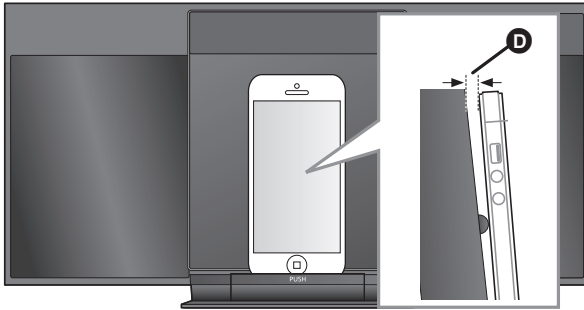

- D** Tämän laitteen liukuluukun ja yhdistetyn laitteen väliin jää aukko.



- Tämän laitteen kanssa toimitetaan 2 tukityynyä.
Säilytä toinen tukityyny tallessa tulevaa tarvetta varten.

A

B

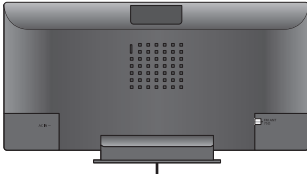

LUOKAN 1 LASERLAITE
KLASS 1 LASER APPARAT



Manufactured by: Panasonic Corporation Kadoma, Osaka, Japan
Importer: Panasonic Marketing Europe GmbH
Panasonic Testing Centre
Winsbergring 15, 22525 Hamburg, Germany



Panasonic Corporation
Web Site: <http://panasonic.net>

