

Il software di questo sistema potrebbe essere aggiornato in futuro. Per scoprire i dettagli sugli aggiornamenti disponibili, visitare il seguente URL.

Per clienti in Europa: <http://support.sony-europe.com/>  
 Per clienti in America Latina: <http://www.sony.com/bluraysupport/>

Detta systems mjukvara kan komma att uppdateras i framtiden. För närmare detaljer om tillgängliga uppdateringar se följande webbsida.

För kunder i Europa: <http://support.sony-europe.com/>  
 För kunder i Latinamerika: <http://www.sony.com/bluraysupport/>

Oprogramowanie tego systemu może zostać zaktualizowane w przyszłości. Szczegółowe informacje na temat dostępnych aktualizacji znajdują się w witrynie internetowej pod adresem podanym poniżej.

Klienci w Europie: <http://support.sony-europe.com/>  
 Klienci w Ameryce Łacińskiej: <http://www.sony.com/bluraysupport/>



## Blu-ray Disc/DVD Home Theatre System

BDV-F700 / F500

Istruzioni per l'uso \_\_\_\_\_ **IT**

Bruksanvisning \_\_\_\_\_ **SE**

Instrukcja obsługi \_\_\_\_\_ **PL**



<http://www.sony.net/>

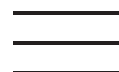

Si dichiara che l'apparecchio è stato fabbricato in conformità all'art.2, Comma 1 del D.M. 28.08.1995 No.548.

## AVVERTENZA

Non installare l'apparecchio in uno spazio chiuso come una libreria o un mobiletto.

Per ridurre il rischio di incendi, non coprire la presa di ventilazione dell'apparecchio con giornali, tovaglie, tende e così via. Non collocare sorgenti a fiamma libera, ad esempio candele accese, sull'apparecchio.

Per ridurre il rischio di incendi o di scosse elettriche, non esporre l'apparecchio a gocciolamenti o spruzzi né collocarvi sopra oggetti pieni di liquidi, ad esempio vasi. Non esporre le pile o le batterie a calore eccessivo, ad esempio alla luce del sole o al fuoco.

Per evitare infortuni, l'apparecchio deve essere fissato saldamente al pavimento/alla parete in conformità alle istruzioni di installazione. Solo per uso interno.

## ATTENZIONE

L'uso di strumenti ottici con questo prodotto potrebbe aumentare il rischio di danni agli occhi. Dato che il raggio laser usato in questo Blu-ray Disc/DVD Home Theatre System è pericoloso per gli occhi, non tentare di smontare l'apparecchio.

Per gli interventi di manutenzione rivolgersi esclusivamente a personale qualificato.



Questo apparecchio è classificato come prodotto LASER di CLASSE 3R. Quando l'alloggiamento di

protezione del laser è aperto vengono emesse radiazioni laser visibili e invisibili; evitare l'esposizione diretta degli occhi. Questo simbolo si trova sull'alloggiamento di protezione del laser all'interno del telaio.



Questo apparecchio è classificato come prodotto LASER DI CLASSE 1. Il CONTRASSEGNO DI PRODOTTO LASER DI CLASSE 1 si trova sull'alloggiamento di protezione dai raggi laser all'interno del rivestimento.

## Informazioni sull'unità

- Questa targhetta si trova sul retro dell'apparecchio.



**Trattamento del dispositivo elettrico o elettronico a fine vita (applicabile in**

**tutti i paesi dell'Unione Europea e in altri paesi europei con sistema di raccolta differenziata)**

Questo simbolo sul prodotto o sulla confezione indica che il prodotto non deve essere considerato come un normale rifiuto domestico, ma deve invece essere consegnato ad un punto di raccolta appropriato per il riciclo di apparecchi elettrici ed elettronici. Assicurandovi che questo prodotto sia smaltito correttamente, voi contribuirete a prevenire potenziali conseguenze negative per l'ambiente e per la salute che potrebbero altrimenti essere causate dal suo smaltimento inadeguato. Il riciclaggio dei materiali aiuta a conservare le risorse naturali. Per informazioni più dettagliate circa il riciclaggio di questo prodotto, potete contattare

l'ufficio comunale, il servizio locale di smaltimento rifiuti oppure il negozio dove l'avete acquistato. In caso di smaltimento abusivo di apparecchiature elettriche e/o elettroniche potrebbero essere applicate le sanzioni previste dalla normativa applicabile (valido solo per l'Italia).



**Trattamento delle pile esauste (applicabile in**

**tutti i paesi dell'Unione Europea e in altri paesi Europei con sistema di raccolta differenziata)**

Questo simbolo sul prodotto o sulla confezione indica che la pila non deve essere considerata un normale rifiuto domestico. Su alcuni tipi di pile questo simbolo potrebbe essere utilizzato in combinazione con un simbolo chimico. I simboli chimici del mercurio (Hg) o del piombo (Pb) sono aggiunti, se la batteria contiene più dello 0,0005% di mercurio o dello 0,004% di piombo. Assicurandovi che le pile siano smaltite correttamente, contribuirete a prevenire potenziali conseguenze negative per l'ambiente e per la salute che potrebbero altrimenti essere causate dal loro inadeguato smaltimento. Il riciclaggio dei materiali aiuta a conservare le risorse naturali. In caso di prodotti che per motivi di sicurezza, prestazione o protezione dei dati richiedono un collegamento fisso ad una pila interna, la stessa dovrà essere sostituita solo da personale di assistenza qualificato. Consegnare il prodotto a fine vita al punto di raccolta idoneo allo smaltimento di apparecchiature elettriche ed elettroniche; questo assicura che anche la pila al suo interno venga trattata correttamente. Per le altre pile consultate la sezione relativa alla rimozione sicura delle pile. Conferire le pile esauste presso i

punti di raccolta indicati per il riciclo. Per informazioni più dettagliate circa lo smaltimento della pila esausta o del prodotto, potete contattare il Comune, il servizio locale di smaltimento rifiuti oppure il negozio dove l'avete acquistato.

Avviso per i clienti: le seguenti informazioni sono applicabili esclusivamente ad apparecchi venduti in paesi che applicano le direttive UE.

Il fabbricante di questo prodotto è Sony Corporation, 1-7-1 Konan Minato-ku Tokyo, 108-0075, Giappone. Il rappresentante autorizzato ai fini della Compatibilità Elettromagnetica e della sicurezza del prodotto è Sony Deutschland GmbH, Hedelfinger Strasse 61, 70327, Stoccarda Germania. Per qualsiasi problema relativo all'assistenza o alla garanzia, si prega di fare riferimento agli indirizzi indicati nei documenti di assistenza e garanzia forniti con il prodotto.

## Precauzioni

Il presente apparecchio è stato collaudato ed è risultato conforme ai limiti stabiliti dalla direttiva EMC utilizzando un cavo di collegamento di lunghezza inferiore a 3 metri (solo per i modelli destinati all'Europa).

## Alimentazione

- L'unità non è scollegata dall'alimentazione fino a quando non viene scollegata dalla presa CA, anche nel caso in cui sia stata spenta.
- Poiché la spina principale è utilizzata per scollegare l'unità dall'alimentazione, collegare l'unità a una presa CA facilmente accessibile. Qualora si noti un'anomalia nell'unità, scollegare immediatamente la spina principale dalla presa CA.

## Visione delle immagini video 3D

La visione di immagini video 3D può causare disturbi (sforzo visivo eccessivo, affaticamento o nausea) in alcune persone. Sony consiglia a tutti gli utilizzatori di effettuare pause regolari durante la visione di immagini video 3D. La durata e la frequenza delle pause necessarie variano da una persona all'altra. Le scelte ottimali devono essere prese in autonomia. Se si avverte un qualsiasi disturbo, la visione di immagini video 3D va interrotta fino alla scomparsa del disturbo stesso; se lo si ritiene opportuno, consultare un medico. Consultare inoltre (i) il manuale di istruzioni e/ o il messaggio di avvertimento di qualsiasi altro dispositivo utilizzato insieme, o il contenuto del disco Blu-ray riprodotto con il prodotto e (ii) il nostro sito Web (per clienti in Europa: <http://www.sony-europe.com/myproduct/>; per clienti in America Latina: <http://esupport.sony.com/>) per le ultime informazioni. La visione da parte dei bambini piccoli (in particolare, quelli sotto i sei anni di età) è ancora in fase di studio. Consultare un medico (un pediatra o un oculista) prima di consentire ai bambini piccoli la visione di immagini video 3D.

Gli adulti sono tenuti a verificare che i bambini piccoli seguano le indicazioni riportate sopra.

## Copyright e marchi

- Questo sistema incorpora Dolby® Digital e il sistema DTS® Digital Surround.
  - \* Prodotto su licenza di Dolby Laboratories. Dolby e il simbolo della doppia D sono marchi di Dolby Laboratories.
  - \*\* Prodotto su licenza dei seguenti brevetti statunitensi: 5.451.942; 5.956.674; 5.974.380; 5.978.762; 6.226.616; 6.487.535; 7.212.872;

7.333.929; 7.392.195; 7.272.567 e altri brevetti statunitensi e internazionali rilasciati o in attesa di rilascio. DTS e il relativo simbolo sono marchi registrati, i loghi DTS-HD, DTS-HD Master Audio e DTS sono marchi registrati di DTS, Inc. Questo prodotto include software. © DTS, Inc. Tutti i diritti riservati.

- In questo sistema è integrata la tecnologia High-Definition Multimedia Interface (HDMI™). HDMI, il logo HDMI e High-Definition Multimedia Interface sono marchi o marchi registrati di HDMI Licensing LLC.
- Java e tutti i marchi e i loghi basati su Java sono marchi o marchi registrati di Sun Microsystems, Inc.
- “BD-LIVE” e “BONUSVIEW” sono marchi di Blu-ray Disc Association.
- “Blu-ray Disc” è un marchio.
- I loghi “Blu-ray Disc”, “DVD+RW”, “DVD-RW”, “DVD+R”, “DVD-R”, “DVD VIDEO” e “CD” sono marchi.
- “Blu-ray 3D” e il logo “Blu-ray 3D” sono marchi di Blu-ray Disc Association.
- “BRAVIA” è un marchio di Sony Corporation.
- “AVCHD” e il logo “AVCHD” sono marchi di Matsushita Electric Industrial Co., Ltd. e Sony Corporation.
- “XMB” e “cross media bar” sono marchi di Sony Corporation e Sony Computer Entertainment Inc.
- “PLAYSTATION” è un marchio di Sony Computer Entertainment Inc.
- DivX®, DivX Certified® e i loghi associati sono marchi registrati di DivX, Inc. e sono utilizzati dietro licenza.

- La tecnologia di riconoscimento di musica e video, con i relativi dati, è fornita da Gracenote®. Gracenote è lo standard del settore per la tecnologia di riconoscimento musicale e la fornitura del relativo contenuto. Per ulteriori informazioni, visitare [www.gracenote.com](http://www.gracenote.com). CD, DVD, Blu-ray Disc e dati relativi a musica e video di Gracenote, Inc. Copyright © 2000-oggi Gracenote. Gracenote Software, copyright © 2000-oggi Gracenote. Il presente prodotto e i suoi servizi utilizzano uno o più brevetti di proprietà di Gracenote. Visitare il sito Web di Gracenote per un elenco non esaustivo dei brevetti di Gracenote applicabili. Gracenote, CDDB, MusicID, MediaVOCS, il logo e il logotipo Gracenote e il logo “Powered by Gracenote” sono marchi o marchi registrati di Gracenote negli Stati Uniti e/o in altri paesi.



- “PhotoTV HD” e il logo “PhotoTV HD” sono marchi di Sony Corporation.
- Tecnologia e brevetti di codifica audio MPEG Layer-3 concessi in licenza da Fraunhofer IIS e Thomson.
- iPod è un marchio di Apple Inc. registrato negli Stati Uniti e in altri paesi.
- “Made for iPod” indica che un accessorio elettronico è stato studiato specificamente per il collegamento a un iPod ed è stato certificato dallo sviluppatore come conforme agli standard di prestazioni di Apple.
- Apple non è responsabile del funzionamento di questo dispositivo o della sua conformità agli standard di sicurezza e normativi.

- Windows Media è un marchio di fabbrica registrato o marchio di fabbrica di Microsoft Corporation negli Stati Uniti e/o in altri paesi.
- DLNA®, il logo DLNA e DLNA CERTIFIED™ sono marchi, marchi di servizio o certificazioni di Digital Living Network Alliance.
- Altri nomi di sistemi e prodotti sono solitamente marchi o marchi registrati dei produttori. I simboli ™ e ® non sono indicati in questo documento.

## Informazioni sulle istruzioni per l'uso

- Le indicazioni fornite nelle presenti istruzioni per l'uso descrivono i comandi sul telecomando. È inoltre possibile utilizzare i comandi sull'unità se questi hanno denominazioni uguali o simili a quelle riportate sul telecomando.
- In questo manuale, il termine “disco” viene utilizzato per riferirsi in modo generico a BD, DVD, Super Audio CD o CD, salvo diversa indicazione nel testo o nelle illustrazioni.
- Le istruzioni nel presente manuale si riferiscono ai modelli BDV-F700 e BDV-F500. BDV-F700 è il modello utilizzato a scopo illustrativo, salvo diversa indicazione. Eventuali differenze di utilizzo sono indicate chiaramente nel testo, ad esempio con l'indicazione “BDV-F700”.
- Le voci visualizzate sullo schermo del televisore dipendono dall'area geografica.
- L'impostazione predefinita è sottolineata.

# Indice

Informazioni sulle istruzioni per l'uso ....	4
Disimballaggio .....	6
Indice delle parti e dei comandi .....	8
<b>Operazioni preliminari</b>	
<b>Punto 1: Installazione del sistema</b> .....	14
<b>Punto 2: Collegamento del sistema</b> .....	20
<b>Punto 3: Esecuzione di Imp. Rapida</b> .....	29
<b>Punto 4: Selezione della sorgente</b> .....	30
<b>Punto 5: Ascolto dell'audio surround</b> .....	31
<b>Riproduzione</b>	
Riproduzione di un disco .....	33
Riproduzione da un dispositivo USB....	34
Utilizzo di un iPod .....	35
Riproduzione in rete.....	35
Opzioni disponibili.....	38
<b>Regolazione audio</b>	
Selezione dell'effetto in base alla sorgente.....	40
Selezione del formato audio, di brani registrati in più lingue o del canale .....	40
Ascolto dell'audio con tecnologia Multiplex .....	41
<b>Sintonizzatore</b>	
Ascolto della radio .....	42
Utilizzo del sistema dati radio (RDS) ...	43
<b>Altre operazioni</b>	
Uso della funzione Controllo per HDMI per "BRAVIA" Sync .....	45
Impostazione dei diffusori .....	47
Uso della funzione di spegnimento programmato (Sleep Timer) .....	49
Modifica del tipo di luce del LED di illuminazione .....	49
Disattivazione dei tasti sull'unità.....	50
Controllo del televisore tramite il telecomando in dotazione .....	51
Risparmio energetico nel Modo di Standby.....	51
<b>Impostazioni e regolazioni</b>	
Uso del display di impostazione .....	52
[Aggiornamento rete] .....	53
[Impostazioni schermo] .....	53
[Impostazioni audio].....	54
[Impostazioni visione per BD/DVD]....	55
[Impostazioni protezione].....	56
[Impostazioni musica] .....	56
[Impostazioni sistema].....	57
[Impostazioni rete].....	58
[Imp. Rapida].....	59
[Ripristino].....	59
<b>Altre informazioni</b>	
Precauzioni .....	60
Note sui dischi .....	61
Risoluzione dei problemi.....	62
Dischi riproducibili .....	68
Tipi di file riproducibili .....	69
Formati audio supportati.....	70
Caratteristiche tecniche.....	71
Elenco dei codici delle lingue.....	73
Glossario .....	74
Indice .....	77

# Disimballaggio

## BDV-F700

- Unità (1)

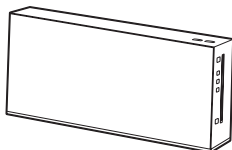

- Diffusori anteriori (2)



- Subwoofer (1)

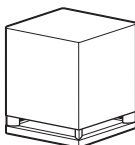

- Supporti per diffusori anteriori (2)



- Basi da pavimento (2)



- Basi da scrivania (2)



- Adattatori per basi (2)



- Viti (con rondella) (4)



- Viti (2)



- Cavi dei diffusori (3, bianco/rosso/viola)



- Antenna a filo FM (1)



oppure



- Fascetta fermacavo (1)



- Telecomando (1)



- Pile R6 (tipo AA) (2)



- Istruzioni per l'uso

- Guida all'installazione dei diffusori

- Guida di configurazione rapida

- End user license agreement

## BDV-F500

- Unità (1)

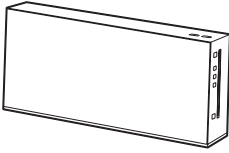

- Diffusori anteriori (2)



- Subwoofer (1)

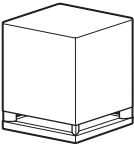

- Cavo del diffusore (1, viola)



- Cavo HDMI (1)  
(solo modelli destinati  
all'America Latina)

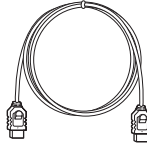

- Antenna a filo FM (1)

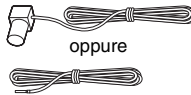

- Fascetta fermacavo (1)



- Telecomando (1)



- Pile R6 (tipo AA) (2)



- Istruzioni per l'uso
- Guida di configurazione  
rapida
- End user license agreement

## Preparazione del telecomando

Inserire due pile R6 (tipo AA, in dotazione) facendo corrispondere i poli  $\oplus$  e  $\ominus$  delle pile ai contrassegni presenti all'interno del vano.

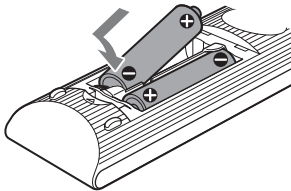



# Indice delle parti e dei comandi

Per ulteriori informazioni, consultare le pagine indicate fra parentesi.

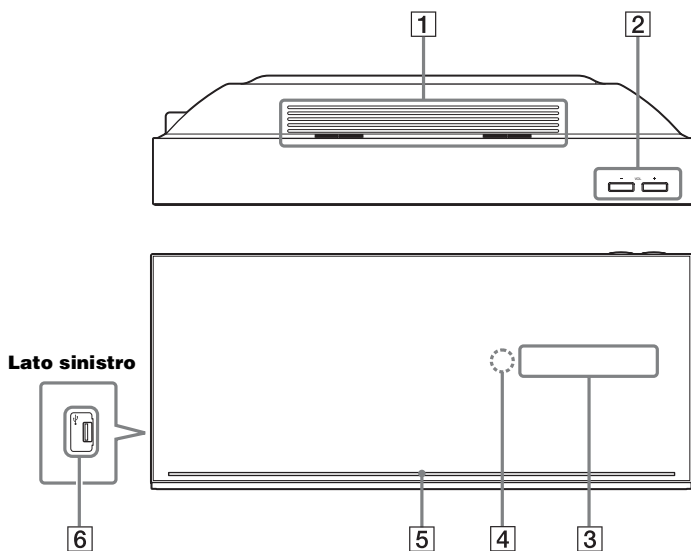
## Unità



- |  |   |
|--|---|
| <b>1</b> Aperture per la ventilazione                                    | <b>4</b>  (sensore del telecomando)  |
| <b>2</b> VOL (volume) +/-<br>Consente di regolare il volume del sistema. | <b>5</b> LED di illuminazione (pagina 49)   |
| <b>3</b> Display del pannello frontale                                   | <b>6</b> Porta  (USB, sinistra) (pagina 34)<br>Utilizzata per il collegamento di un dispositivo USB. |

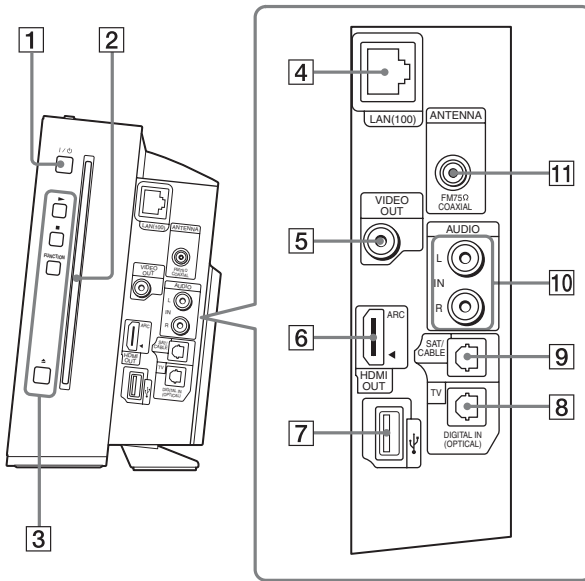

**1** I/O (accesso/standby)

Consente di accendere l'unità o di impostarla nella modalità Standby.

**2** Alloggiamento del disco (pagina 33)

**3** Tasti di controllo della riproduzione  
▶ (riproduzione)

Consente di avviare o riavviare la riproduzione (Ripristino riproduzione).

Consente di riprodurre una presentazione quando è stato inserito un disco contenente file immagine JPEG.

■ (arresto)

Consente di arrestare la riproduzione e ricordare il punto di arresto (punto di ripristino).

Il punto di ripristino per un titolo/brano è l'ultimo punto riprodotto o l'ultima fotografia di una cartella di fotografie.

**FUNCTION**

Consente di selezionare la sorgente di riproduzione.

▲ (espulsione)

Consente di espellere il disco.

**4** Terminale LAN (100) (pagina 26)

**5** Presa VIDEO OUT (pagina 22)

**6** Presa HDMI OUT (pagina 22)

**7** Porta ↔ (USB, destra) (pagina 34)

Utilizzata per il collegamento di un dispositivo USB.

**8** Presa TV (DIGITAL IN OPTICAL) (pagina 23)

**9** Presa SAT/CABLE (DIGITAL IN OPTICAL) (pagina 24)

**10** Prese AUDIO (IN L/R) (pagina 24)

**11** Presa ANTENNA (FM 75Ω COAXIAL) (pagina 25)

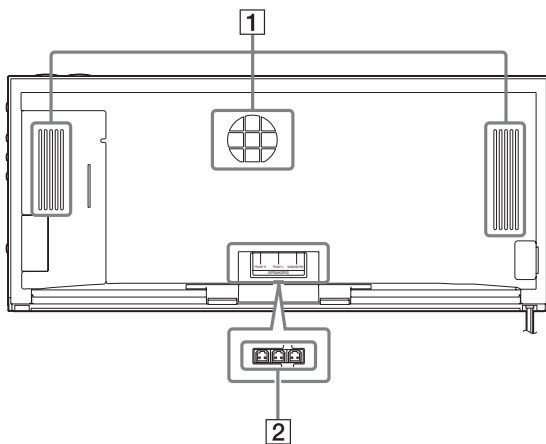

**1** Aperture per la ventilazione

**2** Prese SPEAKERS (pagina 20)

## Display del pannello frontale

### Indicazioni nel display del pannello frontale

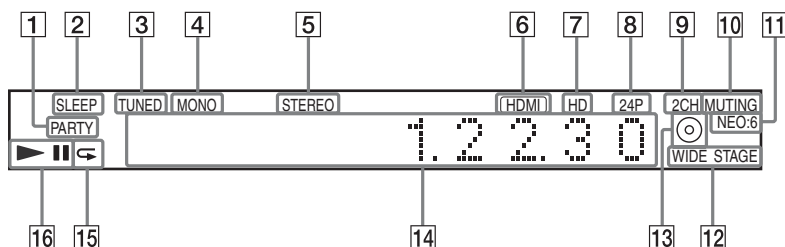

- 1 Si illumina quando è attiva la funzione PARTY STREAMING per la riproduzione dal sistema.
- 2 Lampeggia quando viene impostata la funzione di spegnimento programmato. (pagina 49)
- 3 Si illumina alla ricezione di una stazione (solo radio). (pagina 42)
- 4 Si illumina quando "FM MODE" è impostato su "MONO" (solo radio). (pagina 42)
- 5 Si illumina alla ricezione di audio stereofonico (solo radio). (pagina 42)
- 6 Si illumina quando la presa HDMI OUT è connessa a un dispositivo HDCP (High-bandwidth Digital Content Protection) con ingresso HDMI o DVI (Digital Visual Interface).
- 7 Si illumina durante la trasmissione di segnali video 720p/1080i/1080p dalla presa HDMI OUT.
- 8 Si illumina durante la trasmissione di segnali video 1920 x 1080p/24 Hz.
- 9 Si illumina durante la riproduzione con "2CH STEREO".
- 10 Si illumina quando l'audio del sistema viene disattivato.
- 11 Si illumina quando viene emesso audio in modo DTS Neo:6.
- 12 Si illumina durante la riproduzione con l'effetto audio surround "WIDE STAGE".
- 13 Si illumina al caricamento di un disco.
- 14 Visualizza lo stato del sistema, ad esempio capitolo, titolo o numero di brano, informazioni sui tempi, frequenza radio, stato di riproduzione e così via.
- 15 Si illumina quando viene attivata la riproduzione ripetuta.
- 16 Consente di visualizzare lo stato di riproduzione del sistema.

## Telecomando

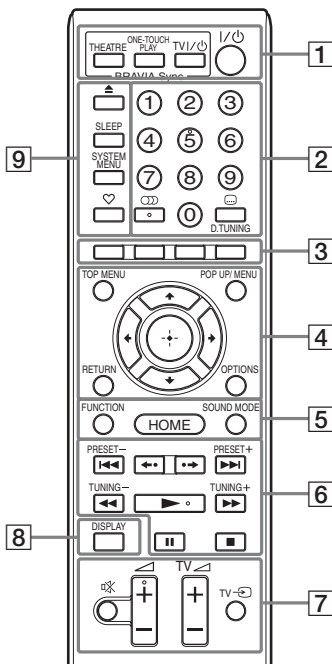

Il numero 5, i tasti , + e dispongono di un punto tattile. Utilizzare il punto tattile come riferimento durante l'uso del telecomando.

- : Per le operazioni del televisore (per i dettagli, vedere “Controllo del televisore tramite il telecomando in dotazione” (pagina 51)).

### 1 THEATRE (pagina 46)

Consente di passare automaticamente alla modalità video ottimale per guardare i film.

### ONE-TOUCH PLAY (pagina 46)

Consente di attivare la riproduzione One-Touch.

### TV I/O (accesso/standby) (pagina 51)



Consente di accendere il televisore o di impostare il modo di attesa.

### I/O (accesso/standby) (pagine 29, 42)

Consente di accendere il sistema o di impostare il modo di attesa.

### 2 Tasti numerici (pagine 43, 51)

Consente di immettere i numeri di titolo/capitolo, le frequenze radio e così via.

### (audio) (pagine 40, 41)

Consente di selezionare il formato/la traccia audio.

### (sottotitoli) (pagina 55)

Consente di selezionare la lingua dei sottotitoli quando su un BD-ROM/DVD VIDEO sono registrati sottotitoli in più lingue.

### D.TUNING (sintonizzazione diretta) (pagina 42)

Consente di selezionare le frequenze radio.

### 3 Tasti colorati (rosso/verde/giallo/blu)

Tasti di scelta rapida per la selezione delle voci di menu di alcuni dischi BD (possono inoltre essere utilizzati per le operazioni Java interattive dei dischi BD).

### 4 TOP MENU

Consente di aprire o chiudere il menu principale del disco BD o DVD sullo schermo del televisore.

### POP UP/MENU

Consente di aprire o chiudere il menu popup dei dischi BD-ROM o il menu dei dischi DVD.

### OPTIONS (pagina 38)

Consente di visualizzare il menu delle opzioni sullo schermo del televisore.

### RETURN

Consente di tornare al display precedente.



Consente di spostare l'evidenziazione su una voce visualizzata.

### (ENTER)

Consente di immettere la voce selezionata.

### 5 FUNCTION (pagine 30, 42)

Consente di selezionare la sorgente di riproduzione.

### HOME (pagine 29, 42, 47, 52)

Consente di accedere o uscire dal menu iniziale del sistema sullo schermo del televisore.

### **SOUND MODE (pagina 40)**

Consente di selezionare il modo audio.

### **6 Tasti per le operazioni di riproduzione**

Vedere “Riproduzione” (pagina 33).

#### **◀◀/▶▶ (precedente/successivo)**

Consente di passare al capitolo, al brano o al file precedente/successivo.

#### **◀•/•▶ (ripeti/avanza)**

Consente di ripetere brevemente le scene correnti per 10 secondi. / Consente di far avanzare brevemente le scene correnti di 15 secondi.

#### **◀◀/▶▶ (riavvolgimento rapido/ avanzamento rapido)**

Consente di riavvolgere/far avanzare rapidamente il disco durante la riproduzione. Ad ogni pressione del tasto, la velocità di ricerca cambia.

Consente di attivare la riproduzione al rallentatore se viene premuto per più di un secondo nel modo Pausa. Consente di riprodurre un fotogramma alla volta se viene premuto nel modo Pausa.

#### **▶ (riproduzione)**

Consente di avviare o riavviare la riproduzione (Ripristino riproduzione).  
Consente di riprodurre una presentazione quando è stato inserito un disco contenente file immagine JPEG.

#### **|| (pausa)**

Consente di mettere in pausa o riavviare la riproduzione.

#### **■ (arresto)**

Consente di arrestare la riproduzione e ricordare il punto di arresto (punto di ripristino). Il punto di ripristino per un titolo/brano è l'ultimo punto riprodotto o l'ultima fotografia di una cartella di fotografie.

### **Tasti per il funzionamento della radio**

Vedere “Sintonizzatore” (pagina 42).

**PRESET +/-**

**TUNING +/-**

### **7 ✖ (esclusione audio)**

Consente di disattivare temporaneamente l'audio.

#### **◀ (volume) +/- (pagina 42)**

Consente di regolare il volume.

#### **TV ◀ (volume) +/- TV**

Consente di regolare il volume del televisore.

#### **TV ⇄ (ingresso TV) TV**

Consente di commutare la sorgente di ingresso del televisore fra il televisore e altre sorgenti.

### **8 DISPLAY (pagine 33, 35)**

Consente di visualizzare le informazioni di riproduzione sullo schermo del televisore.

Quando la funzione attiva è “TUNER FM”, consente di cambiare le informazioni radio sul display del pannello frontale (solo modelli destinati all'Europa).

Se la funzione attiva è “TV” o “SAT/CABLE” e i segnali digitali vengono inviati tramite la presa TV (DIGITAL IN OPTICAL) o SAT/CABLE (DIGITAL IN OPTICAL), consente di visualizzare le informazioni sul flusso nel display del pannello frontale.

### **9 ▲ (espulsione)**

Consente di espellere il disco.

#### **SLEEP (pagina 49)**

Consente di impostare la funzione di spegnimento.

#### **SYSTEM MENU (pagina 31, 39, 42, 49)**

Consente di accedere o uscire dal menu del sistema nel display del pannello frontale.

#### **♡ (Preferiti)**

Consente di visualizzare il contenuto Internet aggiunto a Elenco Preferiti. È possibile salvare fino a 18 contenuti Internet preferiti.

## Operazioni preliminari

**Punto 1: Installazione del sistema****Posizionamento dei diffusori**

Per ottenere un audio ottimale, posizionare i diffusori anteriori alla stessa distanza dalla posizione di ascolto (A). Posizionare il sistema come illustrato di seguito.

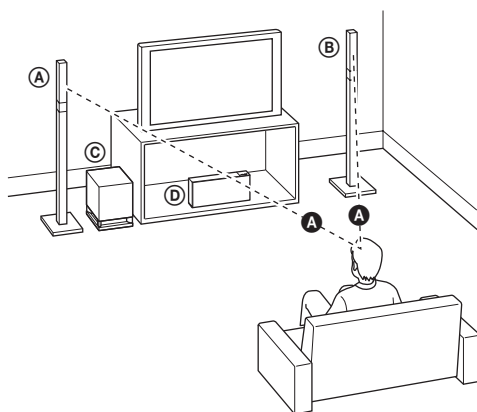
**Per BDV-F700**

- (A) Diffusore anteriore sinistro (L)
- (B) Diffusore anteriore destro (R)
- (C) Subwoofer
- (D) Unità

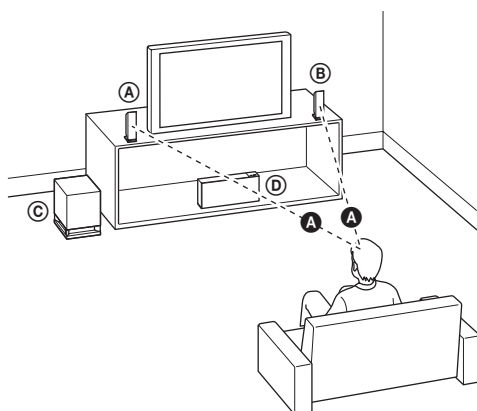
**Per BDV-F500**

- (A) Diffusore anteriore sinistro (L)
- (B) Diffusore anteriore destro (R)
- (C) Subwoofer
- (D) Unità

**Nota**

- Collocare i diffusori su un pavimento solido e piano (non su un tappeto a pelo spesso, ad esempio).
- Lasciare uno spazio per l'inserimento e l'estrazione del disco (circa 15 cm) sul lato destro (alloggiamento del disco) dell'unità quando si posiziona un oggetto vicino.

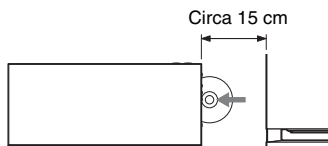

- Prestare attenzione nel collocare i diffusori e/o i supporti dei diffusori fissati ai diffusori su un pavimento trattato con prodotti speciali (quali cera, olio, lucidanti, ecc.) onde evitare macchie o scolorimento.
- Non appoggiarsi o aggrapparsi ai diffusori, in quanto potrebbero cadere.
- La distorsione delle immagini sullo schermo del televisore può dipendere dalla posizione del subwoofer. In questo caso, allontanare il subwoofer dal televisore.
- Non ostruire le prese di ventilazione dell'unità (pagina 8).
- Posizionare entrambi i diffusori anteriori alla stessa distanza dalla posizione di ascolto.
- I diffusori anteriori dovrebbero distare almeno 0,6 m.
- Posizionare i diffusori anteriori davanti al televisore. Accertarsi che non vi siano ostacoli riflettenti davanti ai diffusori.
- Entrambi i diffusori anteriori dovrebbero essere rivolti in avanti. Non posizionare i diffusori in modo angolato.

## Per disporre i diffusori in un'angolazione verticale

(solo BDV-F500)

È possibile scegliere l'angolazione per il diffusore anteriore: verticale o inclinata (alla consegna, i diffusori sono impostati in un'angolazione inclinata).

### 1 Rimuovere le viti (preinstallate) nella parte inferiore del diffusore.

Queste viti saranno utilizzate nella fase di rimontaggio. Assicurarsi di non perdere le viti.

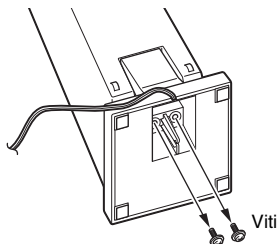

### 2 Staccare il supporto del diffusore.

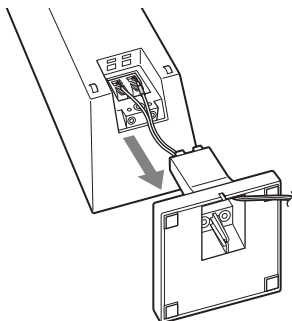

- 3** Rimontare il supporto del diffusore inserendo le sporgenze sul supporto nei fori per l'angolazione verticale o inclinata.

Angolazione  
verticale o  
inclinata

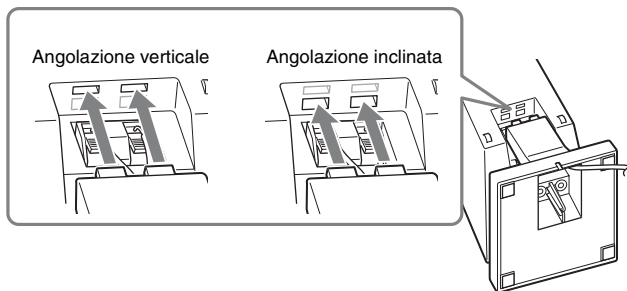

- 4** Far passare il cavo del diffusore nella fessura alla base del supporto per evitare che possa attorcigliarsi o incastrarsi.

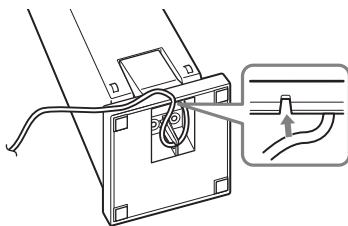

- 5** Serrare le viti per fissare il supporto del diffusore.

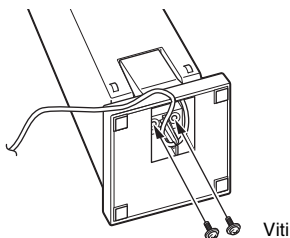

**Nota**

- Prestare attenzione a non pizzicare i cavi dei diffusori mentre si serrano le viti.



## Montaggio dei diffusori

(solo BDV-F700)

Per il montaggio dei diffusori, vedere “Guida all’installazione dei diffusori”.

## Per l'installazione a parete dei diffusori

### Attenzione

- Per informazioni sul materiale della parete o sulle viti da utilizzare rivolgersi a una ferramenta o a un installatore.
- Utilizzare viti adatte al materiale e alla robustezza della parete. Le pareti in cartongesso sono particolarmente delicate. In questo caso le viti vanno applicate su una trave e fissate alla parete. Se sono presenti rinforzi, installare i diffusori su una parete verticale e liscia.
- Sony non potrà essere ritenuta responsabile in caso di incidenti o danni dovuti a un'installazione scorretta, installazione su pareti non sufficientemente robuste o inserimento improprio delle viti, calamità naturali, ecc.

### Preparazione richiesta per BDV-F500

Non è possibile installare il diffusore con il supporto del diffusore montato. Rimuovere il supporto del diffusore prima di installare il diffusore a parete.

#### 1 Rimuovere le viti (preinstallate) nella parte inferiore del diffusore.

Queste viti saranno utilizzate nella fase di rimontaggio. Assicurarsi di non perdere le viti.

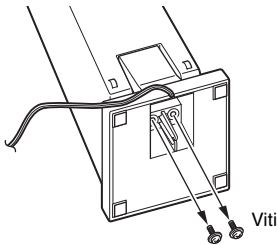

#### 2 Staccare il supporto del diffusore.

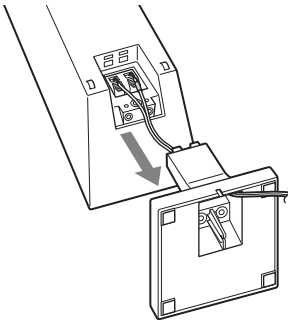

### 3 Scollegare il cavo del diffusore dal diffusore.

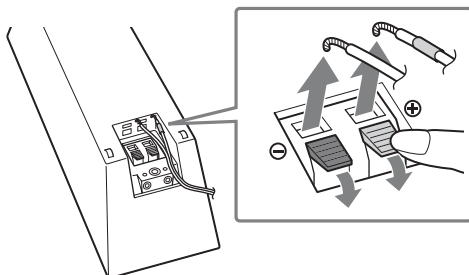

### 4 Staccare il supporto del diffusore.

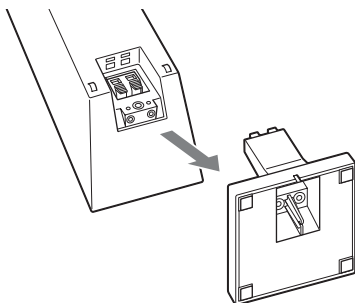

### Figura del sistema completamente smontato

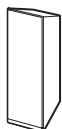

Diffusore

Supporto del  
diffusoreCavo del  
diffusore

Viti

### Per installare i diffusori a parete per BDV-F700/BDV-F500

Prima di installare i diffusori a parete, collegare il cavo del diffusore al diffusore.

Far corrispondere i cavi dei diffusori ai terminali appropriati sui diffusori: cavo del diffusore con cilindro colorato al terminale ⊕, cavo del diffusore senza cilindro colorato al terminale ⊖.

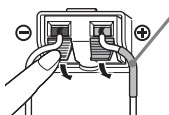

Cilindro colorato

Diffusore anteriore sinistro (L): Bianco

Diffusore anteriore destro (R): Rosso

# 1 Predisporre viti (non in dotazione) di dimensioni idonee al foro sul retro di ciascun diffusore. Vedere le figure.

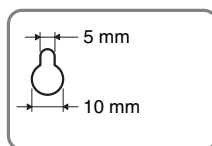
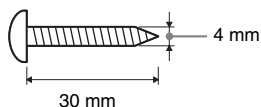

Foro sul retro del diffusore

## Nota

- La lunghezza e il tipo delle viti sono esemplificativi. Scegliere le viti in base al materiale o alla robustezza della parete su cui si installano i diffusori.

# 2 Serrare le viti alla parete.

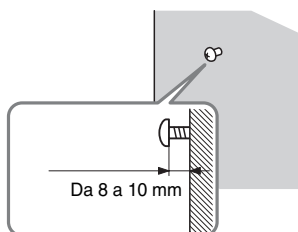

# 3 Agganciare i diffusori alle viti.

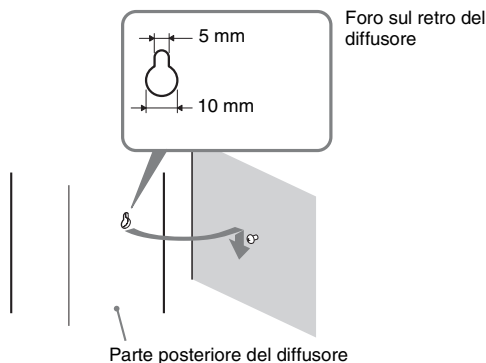

## Nota

- Prestare attenzione a non pizzicare i cavi dei diffusori mentre si serrano le viti.



## Punto 2: Collegamento del sistema

Per il collegamento del sistema, leggere le informazioni riportate nelle seguenti pagine.

Non collegare il cavo di alimentazione CA dell'unità a una presa a muro prima di aver effettuato tutti gli altri collegamenti.

### Nota

- Quando si collega un altro componente dotato di controllo del volume, abbassare il volume degli altri componenti fino a un livello in cui il suono non risulta distorto.

### Per rimuovere la copertura del pannello dell'unità

Prima di collegare i cavi, rimuovere la copertura del pannello dell'unità.

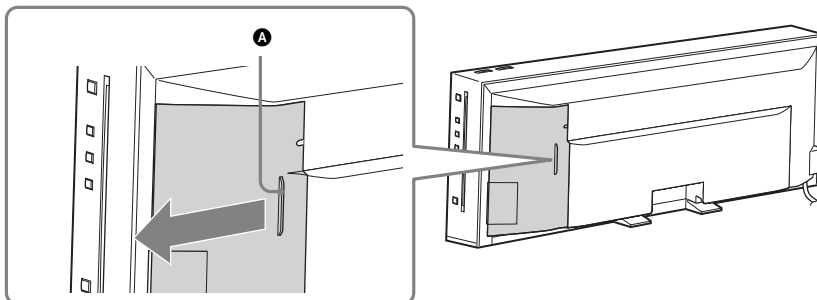

Afferrare la copertura del pannello nel punto (A), quindi farla scorrere fuori lateralmente.

### Nota

- Prima di utilizzare l'unità, rimuovere il sigillo attaccato in basso sulla parte posteriore dell'unità.

## Collegamento dei diffusori

Il connettore dei cavi del diffusore e il cilindro colorato presentano un colore diverso a seconda del tipo di diffusore. Collegare i cavi dei diffusori rispettando i colori sulle prese SPEAKERS dell'unità.

Far corrispondere i cavi dei diffusori ai terminali appropriati sui diffusori: cavo del diffusore con cilindro colorato al terminale  $\oplus$ , cavo del diffusore senza cilindro colorato al terminale  $\ominus$ . Evitare di far impigliare l'isolante del cavo del diffusore (copertura in gomma) nei terminali del diffusore.

## Per collegare i cavi dei diffusori all'unità

Inserire a fondo i connettori del cavo del diffusore nell'unità.

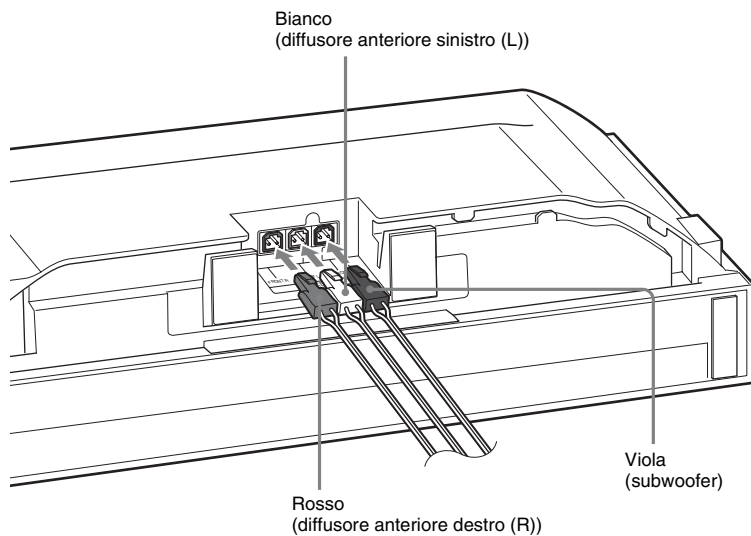

### Nota

- Posizionare l'unità su un panno morbido e spesso onde evitare di danneggiarla.

## Per collegare il cavo del diffusore al subwoofer

### 1 Collegare il cavo del diffusore al subwoofer.

Parte inferiore del  
subwoofer

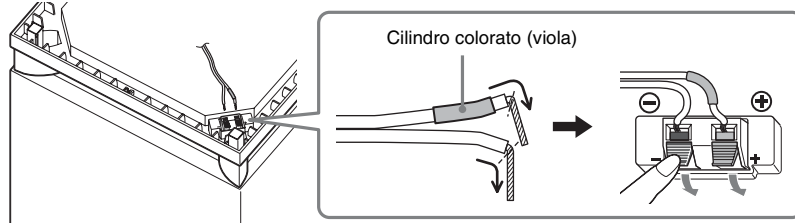

- 2** Far passare il cavo del diffusore nell'apertura lungo il lato del subwoofer, quindi fissarlo all'interno del supporto dei cavi dei diffusori.

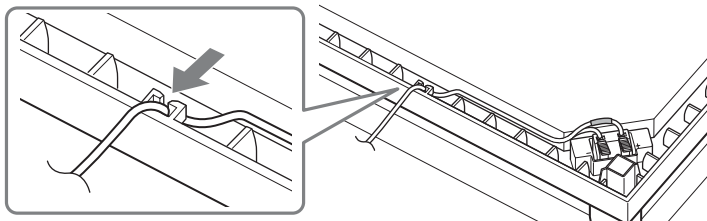

## Collegamento del televisore (collegamento video)

Questo collegamento permette il trasferimento di un segnale video al televisore. Selezionare il metodo di collegamento in base alle prese disponibili sul televisore.

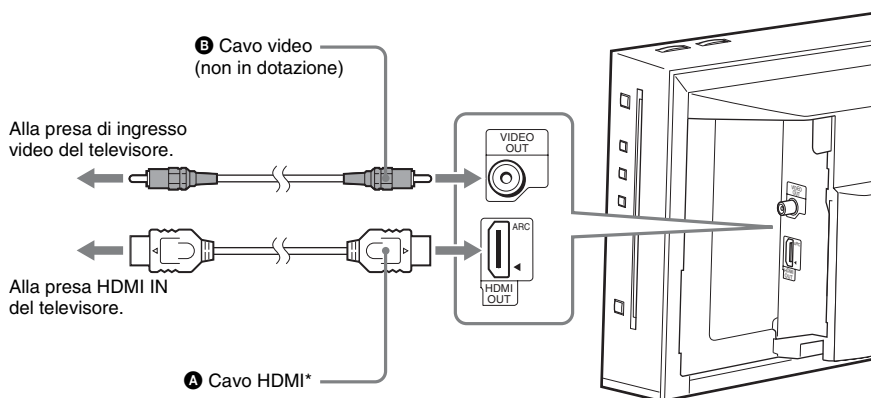

\* Il cavo HDMI è in dotazione solo con i modelli destinati all'America Latina.

### Metodo 1: Collegamento mediante cavo HDMI (A)

Se il televisore dispone di una presa HDMI, effettuare il collegamento al televisore per mezzo di un cavo HDMI. La qualità dell'immagine risulterà migliore rispetto all'uso del collegamento mediante cavo video.

Durante il collegamento con il cavo HDMI, è necessario selezionare il tipo di segnale di uscita (pagina 53).

### Metodo 2: Collegamento mediante cavo video (B)

Se non si dispone di un cavo HDMI, temporaneamente è possibile eseguire questo collegamento.

## Collegamento del televisore (collegamento audio)

Questo collegamento permette il trasferimento di un segnale audio dal televisore all'unità. Per ascoltare l'audio del televisore attraverso il sistema è necessario effettuare questo collegamento.

Con un collegamento audio digitale, il sistema riceve un segnale di trasmissione multiplex Dolby Digital ed è possibile ascoltare audio con trasmissione multiplex.

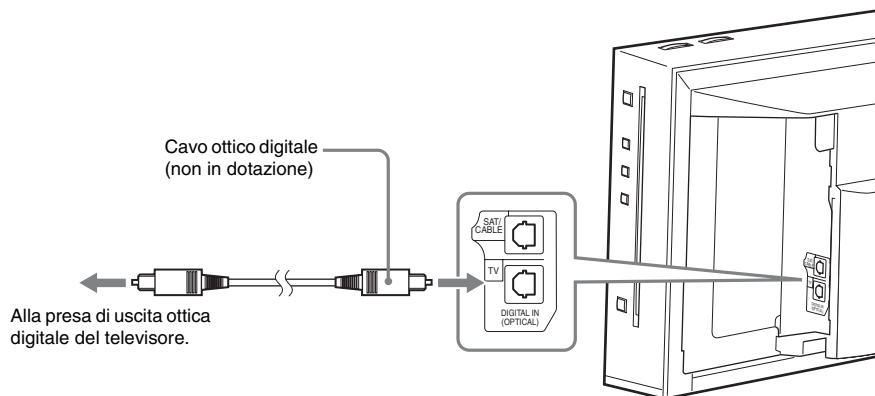

### Informazioni su Audio Return Channel (ARC)

Se il televisore è compatibile con la funzione Audio Return Channel, il collegamento mediante cavo HDMI consente di inviare anche un segnale audio digitale dal televisore. Non è necessario effettuare un collegamento audio separato per l'ascolto dell'audio del televisore. Per i dettagli sulla funzione Audio Return Channel, vedere [Audio Return Channel] (pagina 57).

## Collegamento degli altri componenti

Durante il collegamento del sistema e degli altri componenti al televisore, i segnali video provenienti dal sistema e dai componenti vengono inviati al televisore come indicato di seguito, mentre i segnali audio dei componenti sono inviati al sistema come indicato di seguito.

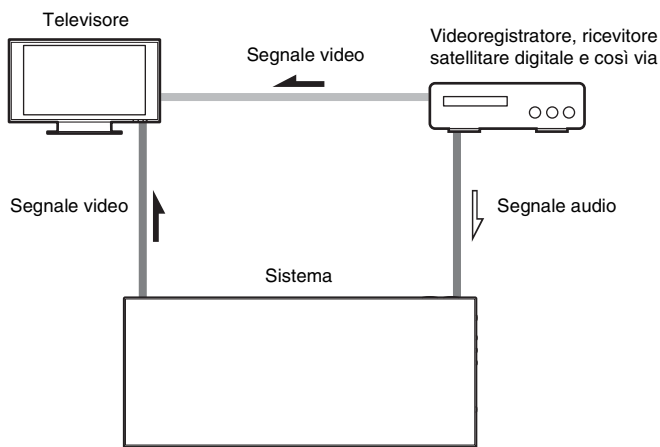

È possibile ascoltare l'audio dei componenti collegati attraverso i diffusori del sistema.

- Videoregistratore, ricevitore satellitare digitale e così via (non in dotazione) con presa di uscita ottica digitale: **C**
- Videoregistratore, ricevitore satellitare digitale, PlayStation, sorgente audio portatile e così via (non in dotazione): **D**

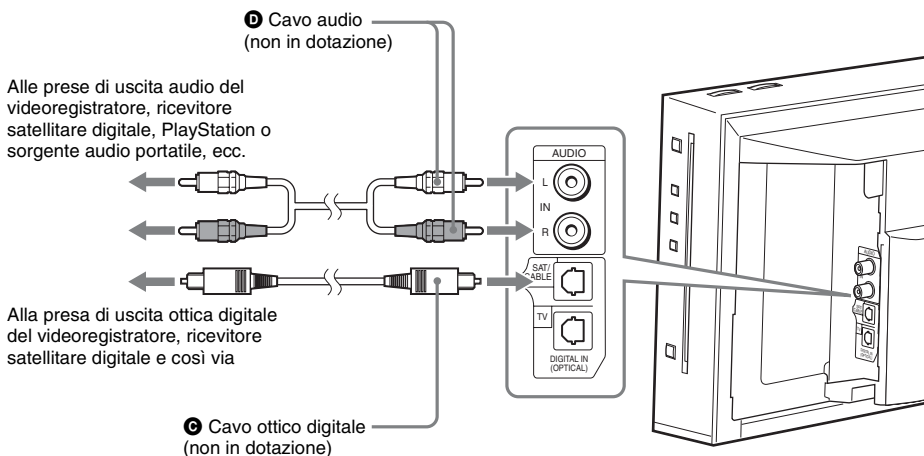

## Collegamento dell'antenna

### Per collegare l'antenna

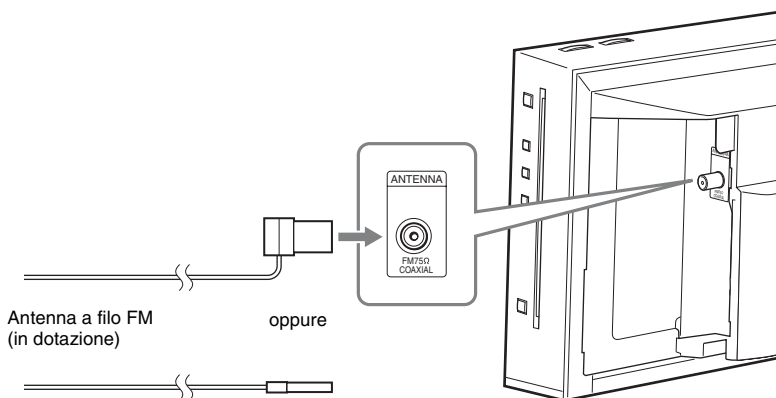

#### Suggerimento

- Se la ricezione FM è di cattiva qualità, utilizzare un cavo coassiale da 75 ohm (non in dotazione) per collegare l'unità a un'antenna FM esterna, come mostrato di seguito.

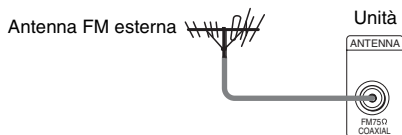

## Collegamento alla rete

### Impostazione via cavo

Utilizzare un cavo LAN per il collegamento al terminale LAN (100) sull'unità.

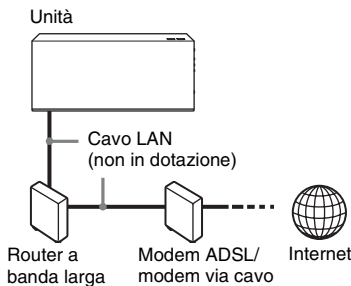

### Impostazione wireless USB

Utilizzare una LAN wireless per mezzo dell'adattatore LAN Wireless USB (solo Sony UWA-BR100\*, non in dotazione).

L'adattatore LAN Wireless USB potrebbe non essere disponibile in alcuni paesi e/o aree geografiche.

\* Disponibile da gennaio 2010.

Spegnere l'unità prima di collegare la prolunga o di inserire l'adattatore LAN Wireless USB. Dopo aver inserito l'adattatore LAN Wireless USB alla base della prolunga e dopo aver collegato la prolunga alla porta  (USB) (sinistra o destra), accendere di nuovo l'unità.

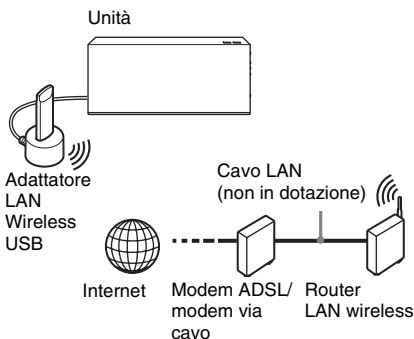

#### Nota

- La distanza di posizionamento tra l'adattatore LAN Wireless USB e il router LAN wireless dipende dall'ambiente di utilizzo. Se il sistema non è in grado di collegarsi alla rete o se il collegamento di rete è

instabile, cambiare la posizione dell'adattatore LAN Wireless USB oppure avvicinare l'adattatore LAN Wireless USB al router LAN wireless.

### Per configurare le impostazioni di rete

Per i dettagli, vedere [Impostazioni rete] (pagina 58) e attenersi alle istruzioni sullo schermo per completare la configurazione.

### Informazioni sulla sicurezza della LAN wireless

Poiché le comunicazioni con la funzione LAN wireless avvengono tramite onde radio, il segnale wireless può essere soggetto a intercettazioni. Per proteggere le comunicazioni wireless, il presente sistema è dotato di varie funzioni di sicurezza. Assicurarsi di configurare correttamente le impostazioni di sicurezza in base all'ambiente di rete in cui si opera.

#### Nessuna sicurezza

Sebbene sia possibile configurare le impostazioni con facilità, chiunque può intercettare le comunicazioni wireless o introdursi nella rete wireless, anche senza l'uso di strumenti sofisticati. Tenere presente che in questo modo sussiste il rischio di accessi non autorizzati e intercettazioni di dati.

#### WEP

WEP garantisce la sicurezza delle comunicazioni per impedire che gli estranei intercettino le comunicazioni o si introducano nella rete wireless. WEP è una tecnologia per la sicurezza di vecchia generazione che consente il collegamento di periferiche più vecchie che non supportano TKIP/AES.

#### WPA-PSK (TKIP), WPA2-PSK (TKIP)

TKIP è una tecnologia per la sicurezza sviluppata per correggere le carenze di WEP. TKIP garantisce un livello di sicurezza maggiore rispetto a WEP.

#### WPA-PSK (AES), WPA2-PSK (AES)

AES è una tecnologia per la sicurezza che impiega un sistema avanzato di sicurezza distinto da WEP e TKIP.

AES garantisce un livello di sicurezza maggiore rispetto a WEP e TKIP.

## Applicazione della copertura del pannello

Dopo aver collegato i cavi, organizzare i cavi e applicare la copertura del pannello attenendosi alle seguenti istruzioni.

- 1 Appoggiare l'unità a un piano, tenendo la parte anteriore rivolta verso il basso.

### Nota

• Posizionare l'unità su un panno morbido e spesso onde evitare di danneggiarla.

- 2 Riunire i cavi, tranne l'antenna a filo FM, farli passare nell'apertura nella parte inferiore dell'unità, quindi avvolgerli intorno al supporto posteriore (A).

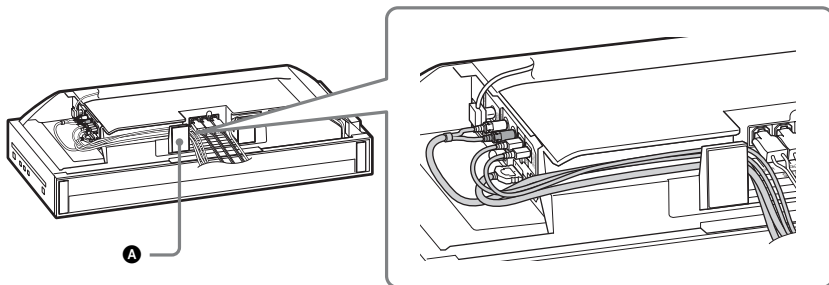

- 3 Far passare il cavo di alimentazione CA nell'apertura nella parte inferiore dell'unità, fissandolo dietro le linguette, quindi avvolgerlo intorno al supporto posteriore (B).

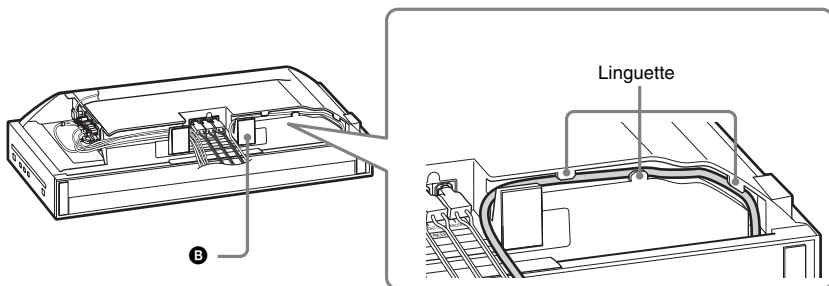

- 4 Legare insieme i cavi e i cavi del diffusore utilizzando la fascetta fermacavo.

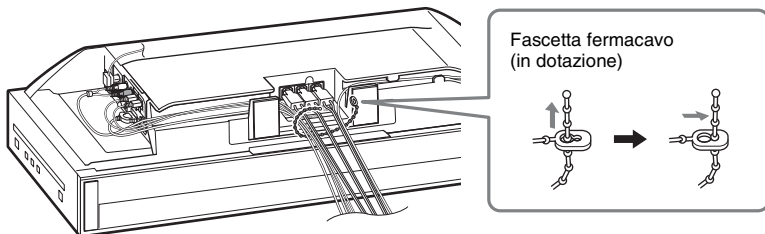

## 5 Fissare la copertura del pannello alla parte posteriore dell'unità.

Inserire l'angolo della copertura del pannello in (C), quindi farlo scorrere verso l'interno fino ad agganciarlo in posizione.

Far passare l'antenna a filo FM nella piccola scanalatura della copertura del pannello.

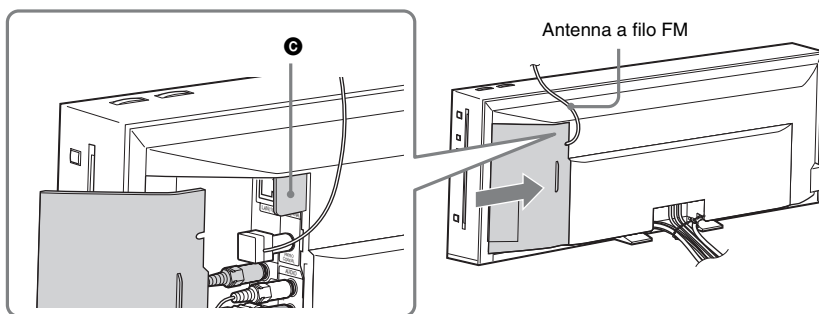

### Nota

- Assicurarsi di svolgere completamente l'antenna a filo FM.
- Dopo aver applicato la copertura del pannello, mantenere l'antenna a filo FM il più possibile in posizione orizzontale.

## Per aprire il fermo della copertura del pannello

Per collegare al pannello laterale un dispositivo USB (ad esempio una memoria USB) dotato di un corpo lungo, aprire il fermo della copertura del pannello prima di applicare la copertura. Assicurarsi di non perdere il fermo.

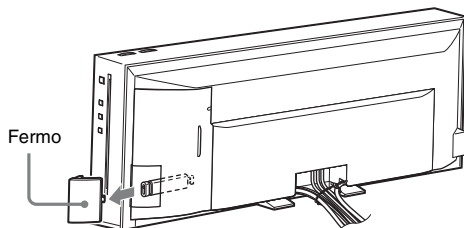

Per aprire il fermo, rimuovere la copertura del pannello, afferrare il fermo e tirarlo verso l'alto e verso l'esterno.

Per chiudere il fermo, allineare la sporgenza del fermo all'apertura nella copertura del pannello, quindi premere delicatamente verso l'interno e verso il basso fino ad agganciare il fermo in posizione.

Per aprire il fermo

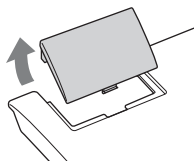

Per chiudere il fermo

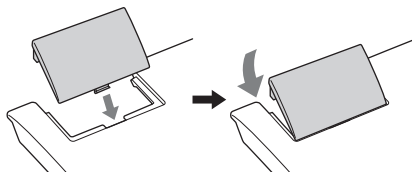

## Punto 3: Esecuzione di Imp. Rapida

### Prima di eseguire il punto 3

Assicurarsi che tutti i collegamenti siano effettuati in modo saldo, quindi collegare il cavo di alimentazione CA.

Attenersi alla procedura descritta di seguito per effettuare le regolazioni di base per l'utilizzo del sistema.

Le voci visualizzate dipendono dal modello commercializzato nel paese di utilizzo.

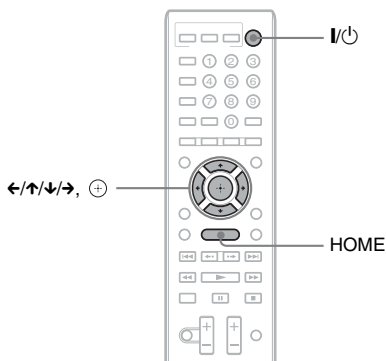

### Richiamo del display di impostazione rapida

- 1** Premere HOME.  
Sullo schermo del televisore viene visualizzato il menu iniziale.
- 2** Premere <math>\leftarrow/\rightarrow</math> per selezionare  [Impostaz.].
- 3** Premere <math>\uparrow/\downarrow</math> per selezionare [Imp. Rapida], quindi premere <math>+</math>.
- 4** Premere <math>\leftarrow/\rightarrow</math> per selezionare [Avvio], quindi premere <math>+</math>.  
Viene visualizzato il display di impostazione rapida.

- 1** Accendere il televisore.
- 2** Premere I/Power sull'unità.
- 3** Impostare il selettore di ingresso del televisore in modo che il segnale proveniente dal sistema appaia sullo schermo del televisore.

Viene visualizzato il display di impostazione rapida per la selezione della lingua di visualizzazione su schermo.

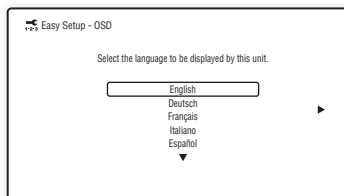

- 4** Eseguire [Imp. Rapida]. Attenersi alle istruzioni sullo schermo per configurare le impostazioni di base utilizzando <math>\leftarrow/\uparrow/\downarrow/\rightarrow</math> e <math>+</math>.

## Punto 4: Selezione della sorgente

È possibile selezionare la sorgente di riproduzione.

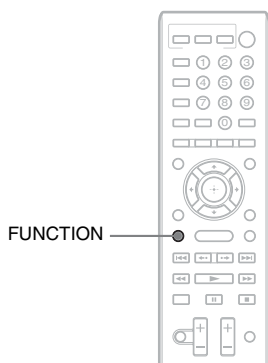

**Premere più volte FUNCTION finché sul display del pannello frontale non viene visualizzata la funzione desiderata.**

Ad ogni pressione di FUNCTION, la funzione cambia come indicato di seguito.

“BD/DVD” → “D. MEDIA” → “TUNER FM”  
 → “TV” → “SAT/CABLE” → “AUDIO” →  
 “BD/DVD” → ...

Funzione	Sorgente
“BD/DVD”	Disco riprodotto dal sistema
“D. MEDIA”	Dispositivo USB, iPod, Video Internet BRAVIA o server DLNA
“TUNER FM”	Radio FM (pagina 42)
“TV”	Componente (televisore e simili) collegato alla presa TV (DIGITAL IN OPTICAL) sul pannello laterale, o un televisore compatibile con la funzione Audio Return Channel collegato alla presa HDMI OUT sul pannello laterale (pagina 23)
“SAT/CABLE”	Componente collegato alla presa SAT/CABLE (DIGITAL IN OPTICAL) sul pannello laterale (pagina 24)
“AUDIO”	Componente collegato alle prese AUDIO (IN L/R) sul pannello laterale (pagina 24)

## Punto 5: Ascolto dell'audio surround

Dopo aver eseguito le operazioni nei punti precedenti, è possibile avviare la riproduzione e ascoltare facilmente l'audio surround. L'audio surround consente di potenziare il suono ricreando nell'ambiente domestico l'atmosfera tipica di una sala cinematografica.

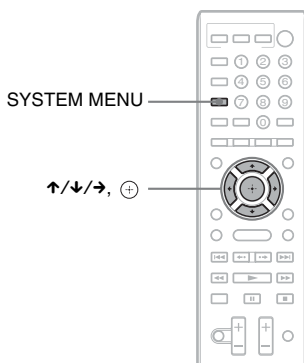

### Selezione delle impostazioni surround in base alle preferenze di ascolto

- 1** Premere **SYSTEM MENU**.
- 2** Premere più volte **↑/↓** fino a quando non viene visualizzata l'indicazione **"SUR.SETTING"** sul display del pannello frontale, quindi premere **⊕** o **→**.
- 3** Premere più volte **↑/↓** fino a quando sul display del pannello frontale non viene visualizzata l'impostazione desiderata.  
Consultare la tabella di seguito per una descrizione delle impostazioni audio surround.
- 4** Premere **⊕**.  
L'impostazione viene configurata.
- 5** Premere **SYSTEM MENU**.  
Il menu del sistema viene disattivato.

### Informazioni sull'uscita dei diffusori

L'impostazione predefinita è "AUTO".

Impostazione surround	Effetto
"AUTO"	Il sistema trasmette automaticamente l'audio con un effetto adatto, in base alla sorgente. <ul style="list-style-type: none"> <li>• Sorgente a 2 canali: consente di trasmettere l'audio a 2 canali senza variazioni.</li> <li>• Sorgente multicanale: simula l'audio surround 7.1 o 5.1 con due diffusori anteriori e un subwoofer. L'indicatore WIDE STAGE sul display del pannello frontale si illumina.</li> </ul>
"2CH STEREO"	Il sistema trasmette l'audio a due canali indipendentemente dal formato audio o dal numero di canali. I formati surround multicanale vengono sottoposti a downmix per consentire l'ascolto a 2 canali.

## Per disattivare l'effetto audio surround

Selezionare “2CH STEREO” per “SUR.SETTING”.

### Nota

- A seconda del flusso di input, le impostazioni surround potrebbero essere inefficaci.
- Durante la riproduzione di un Super Audio CD, le impostazioni surround non sono attivate.

### Suggerimento

- Il sistema memorizza l'ultima impostazione surround selezionata per ciascuna funzione. Ogni volta che si seleziona una funzione come “BD/DVD” o “TUNER FM”, l'ultima impostazione surround applicata alla funzione viene automaticamente riapplicata. Ad esempio, se si seleziona “BD/DVD” con “AUTO” come impostazione surround, poi si passa a un'altra funzione e si torna a “BD/DVD”, viene applicato nuovamente il modo “AUTO”.

## Riproduzione di un disco

Per informazioni sui dischi riproducibili, vedere “Dischi riproducibili” (pagina 68).



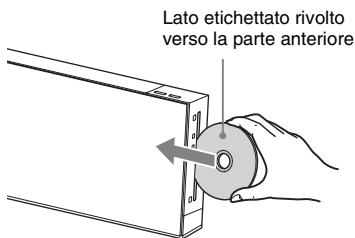

**1 Impostare il selettore di ingresso del televisore in modo che sullo schermo compaia il segnale proveniente dal sistema.**

**2 Caricare un disco.**

Spingere il disco nell'alloggiamento fino a quando non viene prelevato automaticamente.



Nel menu iniziale viene visualizzato  e la riproduzione ha inizio.

Se la riproduzione non ha inizio automaticamente, selezionare  nella categoria  [Video],  [Musica] o  [Foto], quindi premere .

### Nota

- Non caricare il disco quando l'unità è in modo di attesa.
- Non caricare il disco quando il LED di illuminazione lampeggia subito dopo l'accensione dell'unità.
- Inserire il disco nel suo alloggiamento in linea retta.

## Utilizzo di BONUSVIEW/ BD-LIVE

Alcuni BD-ROM con “BD-LIVE Logo\*” presentano contenuti supplementari e altri dati che è possibile scaricare.

\* BD-LIVE™

**1 Preparare il sistema per BONUSVIEW/  
BD-LIVE.**

- Collegare l'unità a una rete (pagina 26).
- Impostare [Connessione Internet per BD] su [Consenti] (pagina 55).

**2 Inserire un BD-ROM con BONUSVIEW/  
BD-LIVE.**

Il metodo di funzionamento è diverso a seconda del disco. Consultare le istruzioni per l'uso del disco.

### Suggerimento

- Eliminare i dati inutili dalla memoria interna o dalla memoria USB. Selezionare [Cancella dati BD] in  [Video] per eliminare i dati non necessari. Se si utilizza una memoria USB come posizione di archiviazione locale, tutti i dati salvati nella cartella [BUDA/BUDB] vengono eliminati. Assicurarsi di eseguire il backup di eventuali video, file musicali e foto nella cartella [BUDA/BUDB].

## Visione di Blu-ray 3D

È possibile visualizzare dischi Blu-ray 3D con logo 3D\*.



**1 Preparare il sistema per la  
riproduzione di un disco Blu-ray 3D.**

- Collegare il sistema al televisore 3D compatibile utilizzando un cavo HDMI ad alta velocità (non in dotazione).
- Impostare [Impost. uscita 3D] e [Impost. dim. schermo TV per 3D] in [Impostazioni schermo] (pagina 53).

**2 Inserire un disco Blu-ray 3D.**

Il metodo di funzionamento è diverso a seconda del disco. Consultare le istruzioni per l'uso in dotazione con il disco.

### Suggerimento

- Consultare anche le istruzioni per l'uso del televisore 3D compatibile.

## Visualizzazione delle informazioni di riproduzione

È possibile visualizzare le informazioni di riproduzione premendo DISPLAY. Le informazioni visualizzate dipendono dal tipo di disco e dallo stato del lettore.

Esempio: durante la riproduzione di un BD-ROM

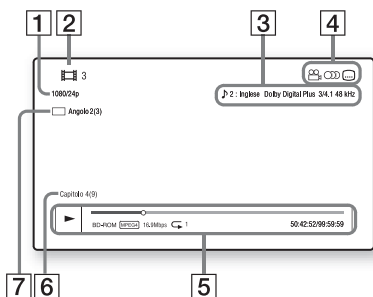

- 1 Risoluzione di uscita/Frequenza video
- 2 Numero o nome del titolo
- 3 Impostazione dell'audio correntemente selezionata
- 4 Funzioni disponibili (📐 angolazione, 🎵 audio, 🗣️ sottotitoli)
- 5 Informazioni di riproduzione  
Consente di visualizzare il tipo di disco, il modo di riproduzione, lo stato di ripetizione, il codec video, la velocità in bit, la barra di stato della riproduzione, il tempo di riproduzione e il tempo totale
- 6 Numero di capitolo
- 7 Angolazione attualmente selezionata

## Riproduzione da un dispositivo USB

È possibile riprodurre file video, musicali e foto sul dispositivo USB collegato.

Per informazioni sui tipi di file riproducibili, vedere "Tipi di file riproducibili" (pagina 69).

### 1 Collegare il dispositivo USB a una porta USB sull'unità.

Consultare le istruzioni per l'uso del dispositivo USB prima del collegamento.

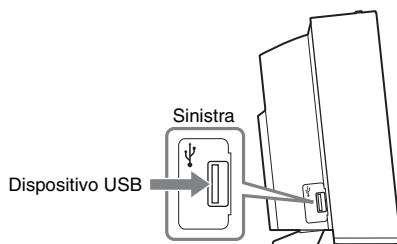
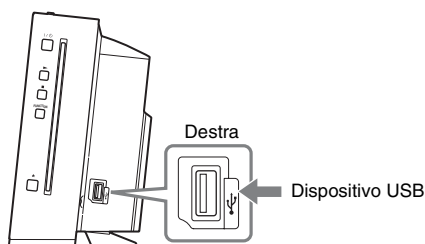

### 2 Premere </> per selezionare [Video], [Musica] o [Foto].

### 3 Premere ↑/↓ per selezionare [Dispositivo USB (sinistro)] o [Dispositivo USB (destra)], quindi premere +.

#### Nota

- Non rimuovere il dispositivo USB durante l'uso. Per evitare di danneggiare i dati o il dispositivo USB, spegnere il sistema durante il collegamento o la rimozione del dispositivo USB.

## Utilizzo di un iPod

È possibile ascoltare l'audio e caricare la batteria di un iPod attraverso il sistema.

### Modelli di iPod compatibili

I modelli di iPod compatibili sono indicati di seguito. Prima di utilizzare il sistema, aggiornare l'iPod con il software più recente.



iPod nano  
5th generation (video camera)



iPod touch  
2nd generation



iPod classic



iPod nano  
4th generation (video)



iPod touch  
1st generation



iPod nano  
3rd generation  
(video)



iPod nano  
2nd generation  
(aluminum)

**1** Collegare l'iPod a una porta (USB) utilizzando il cavo USB dell'iPod.

**2** Premere per selezionare [Musica].

**3** Premere per selezionare [iPod (sinistra)] o [iPod (destra)], quindi premere .

L'audio dell'iPod viene riprodotto sul sistema.

È possibile comandare l'iPod utilizzando i tasti sul telecomando.

Per i dettagli sulle operazioni, consultare le istruzioni per l'uso dell'iPod.

## Per comandare l'iPod con il telecomando

È possibile comandare l'iPod utilizzando i tasti sul telecomando. Nella seguente tabella sono mostrati, a titolo esemplificativo, i tasti che possono essere utilizzati.

Premere	Funzionamento
	Stessa operazione del tasto  dell'iPod.
	Pausa.
	Riavvolgimento o avanzamento rapido.
	Stessa operazione dei tasti  dell'iPod.
DISPLAY, RETURN,	Stessa operazione del tasto MENU dell'iPod.
	Stessa operazione della rotellina dell'iPod.
	Stessa operazione del tasto centrale dell'iPod.

### Nota

- L'iPod viene ricaricato quando è collegato al sistema acceso.
- Non è possibile trasferire brani sull'iPod.
- Sony non si assume responsabilità in caso di perdita o danneggiamento dei dati registrati su un iPod collegato all'unità.
- Il prodotto è stato studiato specificamente per l'utilizzo con un iPod ed è stato certificato come conforme agli standard di prestazioni di Apple.
- Non rimuovere l'iPod durante l'uso. Per evitare di danneggiare i dati o l'iPod, spegnere il sistema durante l'inserimento o la rimozione dell'iPod.

## Riproduzione in rete

### Video Internet BRAVIA in streaming

Video Internet BRAVIA è un gateway per la trasmissione all'unità del contenuto Internet selezionato e di diverse fonti di intrattenimento su richiesta.

## 1 Preparare il sistema per Video Internet BRAVIA.

Collegare l'unità a una rete (pagina 26).

## 2 Premere ←/→ per selezionare [Video], [Musica] o [Foto].

## 3 Premere ↑/↓ per selezionare l'icona di un provider di contenuto Internet, quindi premere ⊕.

Se l'elenco del contenuto Internet non è stato recuperato, è visibile l'icona di contenuto non acquisito o una nuova icona.

## Per utilizzare il pannello di controllo

Il pannello di controllo viene visualizzato all'avvio della riproduzione del file video. Gli elementi visualizzati dipendono dai provider di contenuto Internet.

Per ripetere la visualizzazione, premere DISPLAY.

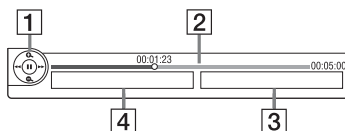

- 1 Display di controllo  
Premere ←/→/↑/↓ o ⊕ per le operazioni di riproduzione.
- 2 Barra di stato della riproduzione  
Barra di stato, cursore che indica la posizione corrente, tempo di riproduzione, durata del file video
- 3 Nome del file video successivo
- 4 Nome e classificazione del file video attualmente selezionato

## Riproduzione di file memorizzati su un server DLNA (lettore DLNA)

È possibile riprodurre file video/musica/foto sul proprio server domestico, come un sistema audio di rete certificato DLNA o un PC con software che abilita la funzione di server certificato DLNA, collegando il sistema alla rete domestica.

## 1 Preparare per la riproduzione di file su un server DLNA.

- Collegare l'unità alla rete (pagina 26).
- Configurare [Impostazioni Connessione Server] (pagina 58).

## 2 Premere ←/→ per selezionare [Video], [Musica] o [Foto].

## 3 Premere ↑/↓ per selezionare un server DLNA, quindi premere ⊕.

Viene visualizzato l'elenco dei file o l'elenco delle cartelle.

## Riproduzione dello stesso audio in ambienti diversi (PARTY STREAMING)

### Nota

- Se [Avvio automatico Party] (pagina 59) non viene visualizzato sullo schermo del televisore, questa funzione potrebbe risultare disponibile mediante un aggiornamento futuro. Tuttavia, questa funzione potrebbe non essere disponibile in alcuni paesi/regioni.

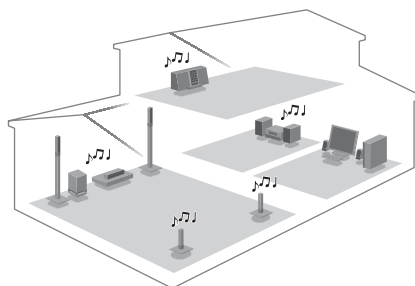

È possibile riprodurre contemporaneamente lo stesso audio su tutti i componenti Sony compatibili con la funzione PARTY STREAMING.

Il componente che riproduce l'audio per il party mediante l'uso di [Avvia Party] è chiamato "party host". Un componente invitato al party dal party host e che riproduce lo stesso audio del party host è chiamato "party guest".

## Per dare inizio a un party (solo per il party host)

È possibile utilizzare altri componenti per riprodurre il contenuto attualmente in fase di riproduzione sul sistema.

### 1 Accendere il sistema e gli altri componenti Sony compatibili con la funzione PARTY STREAMING.

Assicurarsi che ciascun componente sia collegato alla rete.

### 2 Premere $\leftarrow/\uparrow/\downarrow/\rightarrow$ per selezionare il contenuto audio in [Musica] o una stazione radio.

Per selezionare una stazione radio, vedere “Ascolto della radio” (pagina 42).

### 3 Premere OPTIONS.

### 4 Premere $\uparrow/\downarrow$ per selezionare [Avvia Party], quindi premere $\oplus$ .

Tutti i componenti party guest iniziano a riprodurre lo stesso contenuto audio del party host.

## Per unirsi a un party (solo per un party guest)

È possibile utilizzare il sistema per riprodurre il contenuto attualmente in fase di riproduzione su altri componenti.

### 1 Accendere il sistema e gli altri componenti Sony compatibili con la funzione PARTY STREAMING.

Assicurarsi che ciascun componente sia collegato alla rete.

### 2 Avviare un party su un altro componente collegato in rete.

### 3 Premere $\leftarrow/\rightarrow$ per selezionare [Musica].

### 4 Premere $\uparrow/\downarrow$ per selezionare [Party], quindi premere $\oplus$ .

### 5 Premere $\uparrow/\downarrow$ per selezionare l'host configurato nel punto 2, quindi premere $\oplus$ .

## Per terminare un party

### Per il party host

Premere  $\blacksquare$ , quindi premere HOME.

### Per un party guest

Premere OPTIONS, premere  $\uparrow/\downarrow$  per selezionare [Chiudi Party], quindi premere  $\oplus$  nel punto 3.

### Per lasciare un party (solo per un party guest)

Premere OPTIONS, premere  $\uparrow/\downarrow$  per selezionare [Lascia Party], quindi premere  $\oplus$ .

#### Nota

- La vendita e le linee di prodotti disponibili compatibili con la funzione PARTY STREAMING dipendono dall'area geografica.

## Gestione del sistema da un controller DLNA (renderer)

#### Nota

- Se [Impostazione Renderer] (pagina 58) non viene visualizzato sullo schermo del televisore, questa funzione potrebbe risultare disponibile mediante un aggiornamento futuro. Tuttavia, questa funzione potrebbe non essere disponibile in alcuni paesi/regioni.

Il sistema può quindi essere comandato utilizzando un controller DLNA. Per i dettagli sulle operazioni, consultare le istruzioni per l'uso del controller DLNA.

#### Nota

- Non utilizzare il sistema con il telecomando in dotazione quando è attiva la gestione mediante controller DLNA.

#### Suggerimento

- Il sistema è compatibile con la funzione “Riproduci in” di Windows Media® Player 12, disponibile come standard in Windows 7.

# Opzioni disponibili

Premendo OPTIONS vengono visualizzate diverse impostazioni e operazioni di riproduzione. Le voci disponibili sono diverse a seconda della situazione.

## Opzioni comuni

Voci	Dettagli
[El. cronologia riprod.]	Consente di visualizzare i titoli e i brani nella cronologia di riproduzione di un BD-ROM/DVD-ROM/CD-DA (CD musicale) utilizzando la tecnologia Gracenote.
[Cerca la cronologia]	Consente di cercare le informazioni relative in base alle parole chiave da Gracenote tramite il Display informazioni.
[Cerca il contenuto]	Consente di cercare il contenuto Video Internet BRAVIA in base alle parole chiave da Gracenote tramite il Display informazioni.
[Impost. ripetizione]	Consente di impostare la riproduzione ripetuta.
[Elenco Preferiti]	Consente di visualizzare Elenco Preferiti.
[Riproduci/Arresta]	Consente di avviare o interrompere la riproduzione.
[Riproduci da inizio]	Consente di riprodurre l'elemento dall'inizio.
[Display informazioni]	Consente di visualizzare informazioni sul BD-ROM/DVD-ROM/CD-DA (CD musicale) utilizzando la tecnologia Gracenote.
[Aggiungi a Preferiti]	Consente di aggiungere contenuto Internet a Elenco Preferiti.
[Rimuovi da Preferiti]	Consente di cancellare il contenuto Internet da Elenco Preferiti.
[Avvia Party]	Consente di iniziare un party con la sorgente selezionata. Questa voce potrebbe non essere disponibile, a seconda della sorgente.

Voci	Dettagli
[Lascia Party]	Consente di lasciare un party a cui il sistema sta partecipando. La funzione PARTY STREAMING rimane attiva per gli altri dispositivi partecipanti.
[Chiudi Party]	Consente di chiudere un party a cui il sistema sta partecipando. La funzione PARTY STREAMING viene disattivata per tutti gli altri dispositivi partecipanti.

## Solo [Video]

Voci	Dettagli
[Impost. uscita 3D]	Consente di stabilire se il video 3D deve essere trasmesso automaticamente.
[Impostazioni video]	<ul style="list-style-type: none"><li>• [Modo qualità immagine]: consente di selezionare le impostazioni dell'immagine per diversi tipi di illuminazione dell'ambiente.</li><li>• [FNR]: consente di ridurre i disturbi casuali visualizzati nell'immagine.</li><li>• [BNR]: consente di ridurre i disturbi a mosaico nell'immagine.</li><li>• [MNR]: consente di ridurre i disturbi minori lungo i contorni dell'immagine (sfarfallio).</li></ul>
[Riproduzione/Pausa]	Consente di avviare o sospendere temporaneamente la riproduzione.
[Menu principale]	Consente di visualizzare il menu principale dei dischi BD o DVD.
[Menu/Menu a comparsa]	Consente di visualizzare il menu a comparsa dei dischi BD-ROM o il menu dei dischi DVD.
[Ricerca titolo]	Consente di cercare un titolo su un BD-ROM/DVD VIDEO e di avviare la riproduzione dall'inizio.
[Ricerca capitolo]	Consente di cercare un capitolo e di avviare la riproduzione dall'inizio.

Voci	Dettagli
[Angolo]	Consente di passare ad altri angoli di visualizzazione quando su un BD-ROM/DVD VIDEO sono registrate più angolazioni.

## 🎵 Solo [Musica]

Voci	Dettagli
[Agg. BGM proiezione.]	Consente di registrare file musicali nella memoria USB come musica di sottofondo durante una proiezione di diapositive.

## 📷 Solo [Foto]

Voci	Dettagli
[Proiezione diapositive.]	Consente di avviare una presentazione.
[Vel. proiezione diapositive.]	Consente di modificare la velocità della presentazione.
[Eff. proiezione diapositive.]	Consente di impostare l'effetto per la riproduzione di una presentazione.
[BGM proiezione diapositive.]	<ul style="list-style-type: none"> <li>• [Off]: Consente di disattivare la funzione.</li> <li>• [My Music da USB]: Consente di impostare i file musicali registrati in [Agg. BGM proiezione diapositive.]. Se non ci sono file musicali registrati, viene visualizzato [(Non registrato)].</li> <li>• [Riprod. da disco]: Consente di impostare i brani su CD-DA (CD musicali).</li> </ul>
[Ruota a sinistra]	Consente di ruotare la fotografia in senso antiorario di 90°.
[Ruota a destra]	Consente di ruotare la fotografia in senso orario di 90°.
[Visione immagine.]	Consente di visualizzare l'immagine selezionata.

## Regolazione del ritardo tra riproduzione dell'audio e delle immagini

### (A/V SYNC)

Se il suono risulta sfasato rispetto alle immagini visualizzate sullo schermo del televisore, è possibile sincronizzare suoni e immagini regolando il ritardo fra riproduzione dell'audio e delle immagini.

- 1** Premere **SYSTEM MENU**.
- 2** Premere più volte **↑/↓** fino a quando non viene visualizzata l'indicazione "A/V SYNC" sul display del pannello frontale, quindi premere **⊕** o **➔**.
- 3** Premere **↑/↓** per regolare il ritardo tra l'immagine e l'audio.  
È possibile regolare da 0 ms a 300 ms a incrementi di 25 ms.
- 4** Premere **⊕**.  
L'impostazione viene configurata.
- 5** Premere **SYSTEM MENU**.  
Il menu del sistema viene disattivato.

#### Nota

- A seconda del flusso di input, A/V SYNC potrebbe essere inefficace.

# Selezione dell'effetto in base alla sorgente

È possibile selezionare un modo audio adatto per i film o la musica.

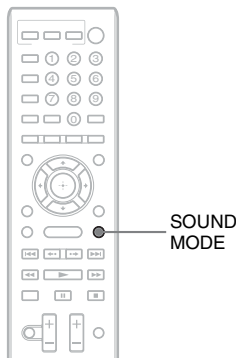

**Premere più volte SOUND MODE durante la riproduzione fino a quando il modo desiderato non viene visualizzato sul display del pannello frontale.**

- **“AUTO”**: il sistema seleziona automaticamente il modo “MOVIE” o “MUSIC” per produrre l'effetto audio in base al disco o al flusso audio.
- **“MOVIE”**: il sistema fornisce l'audio per i film.
- **“MUSIC”**: il sistema fornisce l'audio per la musica.
- **“SPORTS”**: il sistema aggiunge il riverbero per i programmi sportivi.
- **“NEWS”**: il sistema fornisce l'audio per i programmi con dialoghi, ad esempio i notiziari.
- **“GAME ROCK”**: il sistema fornisce l'audio per i giochi con musica e ritmo.

### Nota

- A seconda del disco o della sorgente, quando si seleziona “AUTO”, l'inizio del suono potrebbe essere tagliato a causa della selezione automatica della modalità ottimale da parte del sistema. Per evitare che il suono venga tagliato, selezionare una voce diversa da “AUTO”.
- A seconda del flusso di input, il modo audio potrebbe essere inefficace.
- Durante la riproduzione di un Super Audio CD, la funzione non è disponibile.

# Selezione del formato audio, di brani registrati in più lingue o del canale

Quando il sistema riproduce un BD/DVD VIDEO o un DATA CD/DATA DVD (file video DivX) registrato in più formati audio (PCM, Dolby Digital, MPEG audio o DTS) o con tracce in più lingue, è possibile cambiare il formato dell'audio o la lingua.

Con i CD, è possibile selezionare il suono dal canale destro o dal canale sinistro e ascoltare il suono del canale selezionato con entrambi i diffusori sinistro e destro.

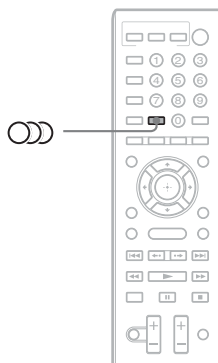

**Premere più volte OOO durante la riproduzione per selezionare il segnale audio desiderato.**

Sullo schermo del televisore viene visualizzata la schermata delle informazioni audio.

## ■ BD/DVD VIDEO

A seconda del BD/DVD VIDEO, la scelta della lingua è diversa.

Se viene visualizzato un numero di 4 cifre, questo indica un codice di lingua. Vedere “Elenco dei codici delle lingue” (pagina 73) per conoscere la lingua cui corrisponde il codice. Se la stessa lingua viene visualizzata due o più volte, il BD/DVD VIDEO è registrato in più formati audio.

## ■ DVD-VR

Vengono visualizzati i tipi di tracce audio registrate sul disco.

Esempio:

- [♪ Stereo]
- [♪ Stereo (Audio1)]
- [♪ Stereo (Audio2)]
- [♪ Princip.]
- [♪ Second.]
- [♪ Princip./Second.]

### Nota

- [♪ Stereo (Audio1)] e [♪ Stereo (Audio2)] non vengono visualizzati quando è registrato un solo flusso audio sul disco.

## ■ DATA CD (file video DivX)/DATA DVD (file video DivX)

La scelta del formato del segnale audio per i DATA CD e DATA DVD dipende dal file video DivX contenuto sul disco. Il formato viene visualizzato sullo schermo del televisore.

## ■ CD

- [♪ Stereo]: audio stereofonico standard.
- [♪ 1/S]: audio del canale sinistro (monofonico).
- [♪ 2/D]: audio del canale destro (monofonico).

# Ascolto dell'audio con tecnologia Multiplex

## (DUAL MONO)

Se il sistema riceve o riproduce un segnale Multiplex con codifica audio Dolby Digital, è possibile ascoltare l'audio con un effetto cinematografico denominato Multiplex.

### Nota

- Per ricevere il segnale Dolby Digital, collegare un televisore o un altro componente all'unità utilizzando un cavo ottico digitale (pagine 23, 24). Se il televisore è compatibile con la funzione Audio Return Channel (pagina 47), è possibile ricevere un segnale Dolby Digital attraverso un cavo HDMI.

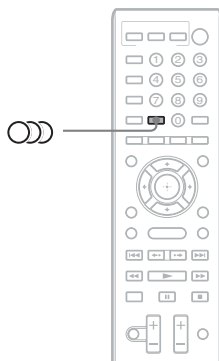

**Premere più volte  finché sul display del pannello frontale non viene visualizzato il segnale desiderato.**

- “MAIN”: viene riprodotto l'audio nella lingua principale.
- “SUB”: viene riprodotto l'audio nella lingua secondaria.
- “MAIN/SUB”: viene riprodotto l'audio misto nelle lingue principale e secondaria.

## Ascolto della radio

È possibile ascoltare la radio con i diffusori del sistema.

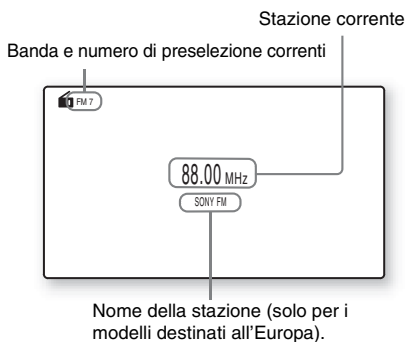
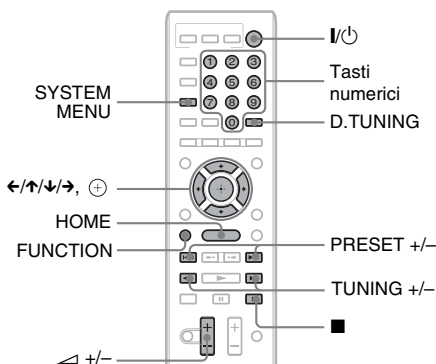

**1** Premere più volte **FUNCTION** finché sul display del pannello frontale viene visualizzata l'indicazione "TUNER FM".

**2** Selezionare la stazione radio.

### Sintonizzazione automatica

Tenere premuto **TUNING +/-** finché non ha inizio la ricerca automatica.

Sullo schermo del televisore viene visualizzato [Sintonizzazione automatica]. La ricerca si interrompe quando il sistema si sintonizza su una stazione.

Per interrompere manualmente la sintonizzazione automatica, premere **TUNING +/-** o ■.

### Sintonizzazione manuale

Premere più volte **TUNING +/-**.

**3** Regolare il volume premendo ◀ +/-.

### Se un programma FM è disturbato

Se un programma FM è disturbato, è possibile selezionare la ricezione monofonica. Viene eliminato l'effetto stereo, ma la ricezione è migliore.

**1** Premere **SYSTEM MENU**.

**2** Premere più volte **↑/↓** fino a quando non viene visualizzata l'indicazione "FM MODE" sul display del pannello frontale.

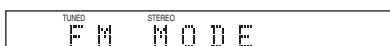

**3** Premere ⊕ o →.

**4** Premere **↑/↓** per selezionare "MONO".

- "STEREO": ricezione stereofonica.
- "MONO": ricezione monofonica.

Sul display del pannello frontale viene visualizzato "MONO".

**5** Premere **SYSTEM MENU**.

Il menu del sistema viene disattivato.

### Spegnimento della radio

Premere **I/ON**.

## Preselezione delle stazioni radio

È possibile preimpostare fino a 20 stazioni.

Prima della sintonizzazione, si raccomanda di abbassare il volume al minimo.

**1** Premere più volte **FUNCTION** finché sul display del pannello frontale viene visualizzata l'indicazione "TUNER FM".

**2** Tenere premuto **TUNING +/-** finché non ha inizio la ricerca automatica.

La ricerca si interrompe quando il sistema si sintonizza su una stazione.

**3** Premere **SYSTEM MENU**.

- 4** Premere più volte  $\uparrow/\downarrow$  fino a quando non viene visualizzata l'indicazione "MEMORY" sul display del pannello frontale, quindi premere  $\oplus$  o  $\rightarrow$ .

Sul display del pannello frontale viene visualizzato un numero di preselezione.

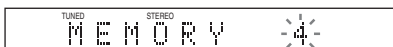

- 5** Premere  $\uparrow/\downarrow$  per selezionare il numero di preselezione desiderato.



**Suggerimento**

• È possibile selezionare il numero di preselezione con i tasti numerici.

- 6** Premere  $\oplus$ .

Sul display del pannello frontale viene visualizzata l'indicazione "COMPLETE" e la stazione viene memorizzata.

- 7** Ripetere i punti da 2 a 6 per memorizzare altre stazioni.

- 8** Premere SYSTEM MENU.

Il menu del sistema viene disattivato.

### Modifica del numero di preselezione

Selezionare il numero di preselezione desiderato premendo PRESET +/-, quindi eseguire la procedura dal punto 3.

### Selezione della stazione programmata

- 1** Premere più volte FUNCTION finché sul display del pannello frontale viene visualizzata l'indicazione "TUNER FM".

La radio si sintonizza sull'ultima stazione ricevuta.

- 2** Premere più volte PRESET +/- per selezionare la stazione programmata.

Il numero di preselezione e la frequenza vengono visualizzati sullo schermo del televisore e sul display del pannello frontale.

Ad ogni pressione del tasto, il sistema si sintonizza su una stazione programmata.

**Suggerimento**

• È possibile selezionare il numero della stazione programmata con i tasti numerici.

### Selezione di una stazione radio immettendo direttamente una frequenza

Quando si conoscono le frequenze, è possibile selezionare le stazioni radio immettendo direttamente le frequenze.

- 1** Premere più volte FUNCTION finché sul display del pannello frontale viene visualizzata l'indicazione "TUNER FM".
- 2** Premere D.TUNING.
- 3** Premere i tasti numerici per selezionare le frequenze.
- 4** Premere  $\oplus$ .

### Utilizzo del sistema dati radio (RDS)

*(solo per i modelli destinati all'Europa)*

#### RDS (Sistema dati radio)

Il sistema dati radio (RDS) è un servizio di trasmissione che permette alle stazioni radio di inviare informazioni aggiuntive oltre al normale segnale di programma. Questo sintonizzatore dispone di comode funzionalità RDS, come la visualizzazione del nome della stazione.

Il nome della stazione viene visualizzato anche sullo schermo TV.

## Ricezione di trasmissioni RDS

### Selezionare una stazione dalla banda FM.

Quando viene sintonizzata una stazione che fornisce servizi RDS, il nome della stazione\* viene visualizzato sul display del pannello frontale.

\* Se non si riceve una trasmissione RDS, il nome della stazione non viene visualizzato sul display del pannello frontale.

#### Nota

- RDS potrebbe non funzionare correttamente se la stazione sintonizzata non trasmette correttamente il segnale RDS, o se il segnale è debole.
- Non tutte le stazioni FM forniscono il servizio RDS, né lo stesso tipo di servizi. Se non si conosce il sistema RDS, consultare le stazioni radio locali per ulteriori informazioni sui servizi RDS nella zona.

#### Suggerimento

- Durante la ricezione di una trasmissione RDS, premere DISPLAY per cambiare la visualizzazione sul display del pannello frontale scegliendo tra nome della stazione e frequenza.

# Uso della funzione Controllo per HDMI per “BRAVIA” Sync

Questa funzione è disponibile sui televisori dotati della funzione “BRAVIA” Sync. Collegando componenti Sony compatibili con la funzione Controllo per HDMI per mezzo di un cavo HDMI, è possibile semplificare le operazioni come segue:

- Spegnimento del sistema (pagina 46)
- Riproduzione One-Touch (pagina 46)
- Modalità Theatre (pagina 46)
- Controllo audio del sistema (pagina 46)
- Limite Volume (pagina 47)
- Audio Return Channel (pagina 47)
- Controllo agevole del telecomando (pagina 47)
- Abbinamento della lingua (pagina 47)

Controllo per HDMI è una funzione di controllo reciproco standard utilizzata da CEC (Consumer Electronics Control) per HDMI (High-Definition Multimedia Interface).

La funzione Controllo per HDMI non è disponibile quando si collega il sistema a un componente che non è compatibile con la funzione Controllo per HDMI.

Sul telecomando del sistema sono presenti comodi pulsanti per gestire il televisore, ad esempio THEATRE, ONE-TOUCH PLAY e TV I/O. Per ulteriori informazioni, consultare “Telecomando” (pagina 12) e le istruzioni per l’uso del televisore.

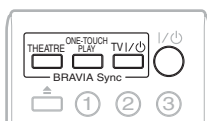

### Nota

- In base al componente collegato, la funzione Controllo per HDMI potrebbe non essere disponibile. Fare riferimento alle istruzioni per l’uso in dotazione con il componente.
- La funzione Controllo per HDMI potrebbe non essere utilizzabile se si collega un componente non prodotto da Sony, anche se tale componente è compatibile con la funzione Controllo per HDMI.

## Preparazione per l’uso della funzione Controllo per HDMI

### (Controllo per HDMI - Impostazione semplice)

Se il televisore è compatibile con la funzione Controllo per HDMI - Impostazione semplice, è possibile configurare automaticamente la funzione [Controllo per HDMI] del sistema impostandola sul televisore. Per ulteriori informazioni, consultare le istruzioni per l’uso del televisore.

Se il televisore non è compatibile con la funzione Controllo per HDMI - Impostazione semplice, impostare manualmente la funzione Controllo per HDMI sul sistema e sul televisore.

### Nota

- Per ulteriori informazioni sull’impostazione del televisore, consultare le relative istruzioni per l’uso.

**1 Assicurarsi che il sistema e il televisore siano collegati con un cavo HDMI.**

**2 Accendere il televisore e premere I/O per accendere il sistema.**

**3 Impostare la funzione Controllo per HDMI per il sistema e il televisore.**

La funzione Controllo per HDMI viene attivata contemporaneamente sul sistema e sul televisore.

## Per attivare/disattivare manualmente la funzione [Controllo per HDMI]

**1 Premere HOME.**

Sullo schermo del televisore viene visualizzato il menu iniziale.

- 2** Premere **←/→** per selezionare **[Impostaz.]**.
- 3** Premere **↑/↓** per selezionare **[Impostazioni sistema]**, quindi premere **+**.
- 4** Premere **↑/↓** per selezionare **[Impostazioni HDMI]**, quindi premere **+**.  
Viene visualizzata la schermata **[Impostazioni HDMI]**.
- 5** Premere **↑/↓** per selezionare **[Controllo per HDMI]**, quindi premere **+**.
- 6** Premere **↑/↓** per selezionare **l'impostazione, quindi premere** **+**.
  - **[On]**: funzione attivata.
  - **[Off]**: funzione disattivata.

## Spegnimento del sistema con il televisore

### *(Spegnimento del sistema)*

Quando il televisore viene spento utilizzando il tasto **POWER** sul telecomando del televisore o **TV I/⏻** sul telecomando del sistema, il sistema viene spento automaticamente.

#### **Nota**

- Questa funzione dipende dalle impostazioni del televisore. Per ulteriori informazioni, consultare le istruzioni per l'uso del televisore.

## Visione di BD/DVD con la pressione di un singolo tasto

### *(Riproduzione One-Touch)*

#### **Premere ONE-TOUCH PLAY.**

Il sistema e il televisore si accendono, l'ingresso del televisore viene impostato sull'ingresso **HDMI** a cui è collegato il sistema e il sistema avvia automaticamente la riproduzione di un disco.

Anche la funzione **Controllo audio del sistema** viene attivata automaticamente.

Inoltre, quando si inserisce un disco, viene abilitata la riproduzione **One-Touch**. Se la riproduzione **One-Touch** non si avvia (nel caso

di inserimento di un disco non compatibile con la funzione di riproduzione automatica), premere ripetutamente **FUNCTION** per selezionare **"BD/DVD"**, quindi premere **▶** o **ONE-TOUCH PLAY**.

## Uso della modalità Theatre

### *(Modalità Theatre)*

#### **Premere THEATRE.**

Se il televisore è compatibile con la modalità **Theatre**, è possibile ottenere immagini ottimali con una qualità audio adatta ai filmati; la funzione **Controllo audio del sistema** viene attivata automaticamente.

## Riproduzione dell'audio del televisore dai diffusori del sistema

### *(Controllo audio del sistema)*

È possibile semplificare le operazioni per ascoltare l'audio del televisore attraverso questo sistema.

Per utilizzare questa funzione, collegare il sistema e il televisore con un cavo audio e un cavo **HDMI** (pagine 22, 23).

È possibile utilizzare la funzione di controllo audio del sistema nel modo seguente:

- Quando il sistema è acceso, l'audio del televisore può essere trasmesso dai diffusori del sistema.
- Quando l'audio del televisore viene trasmesso dai diffusori del sistema, è possibile regolare il metodo di uscita verso i diffusori del televisore utilizzando il menu del televisore.
- Quando l'audio proveniente dal televisore viene emesso dai diffusori del sistema, è possibile regolare il volume e disattivare l'audio del sistema utilizzando il telecomando del televisore.

#### **Nota**

- Quando il televisore è nel modo **PAP** (**Picture and Picture**), la funzione di controllo audio del sistema non è utilizzabile.

- In base al televisore in uso, il livello di volume potrebbe essere visualizzato sullo schermo del televisore durante la regolazione. In questo caso, il livello del volume visualizzato sullo schermo del televisore e sul display del pannello frontale dell'unità potrebbero essere diversi.

## Impostazione del livello di volume massimo del sistema

### *(Limite Volume)*

Quando la funzione Controllo audio del sistema è attivata, potrebbe essere trasmesso un suono ad alto volume, in base al livello di volume del sistema. Per impedirlo, limitare il livello massimo del volume. Per ulteriori informazioni, vedere [Limite volume] (pagina 57).

## Ricezione del segnale audio digitale del televisore

### *(Audio Return Channel)*

Il sistema è in grado di ricevere il segnale audio digitale del televisore per mezzo di un cavo HDMI se il televisore è compatibile con la funzione Audio Return Channel. È possibile ascoltare l'audio del televisore attraverso il sistema con un singolo cavo HDMI. Per i dettagli, vedere [Audio Return Channel] (pagina 57).

## Utilizzo del sistema con il telecomando del televisore

### *(Controllo agevole del telecomando)*

È possibile controllare le funzioni di base del sistema utilizzando il telecomando quando sullo schermo del televisore è visualizzata l'uscita video del sistema. Per ulteriori informazioni, consultare le istruzioni per l'uso del televisore.

## Modifica della lingua per la visualizzazione su schermo del televisore





### *(Abbinamento della lingua)*

Quando si cambia la lingua della visualizzazione su schermo del televisore, dopo lo spegnimento e l'accensione viene inoltre modificata la lingua della visualizzazione su schermo del sistema.

## Impostazione dei diffusori

### *[Impostazioni diffusori]*

Per ottenere un effetto surround ottimale, è necessario impostare i collegamenti dei diffusori e la loro distanza dalla posizione di ascolto. Utilizzare quindi il segnale di prova per regolare il livello dei diffusori e ottenere una regolazione bilanciata.

- 1 Premere HOME.**  
Sullo schermo del televisore viene visualizzato il menu iniziale.
- 2 Premere ←/→ per selezionare  [Impostaz.].**
- 3 Premere ↑/↓ per selezionare [Impostazioni audio], quindi premere .**
- 4 Premere ↑/↓ per selezionare [Impostazioni diffusori], quindi premere .**  
Viene visualizzata la schermata [Impostazioni diffusori].
- 5 Premere ↑/↓ per selezionare l'elemento, quindi premere .**  
Controllare le seguenti impostazioni.

## ■ [Distanza]

Quando si spostano i diffusori, configurare i parametri di distanza (A) dalla posizione di ascolto ai diffusori.

I parametri possono essere impostati su un valore compreso tra 0,0 e 7,0 metri.

I diffusori nella figura corrispondono alla seguente impostazione:

- ① Diffusore anteriore sinistro (L)
- ② Diffusore anteriore destro (R)
- ③ Subwoofer

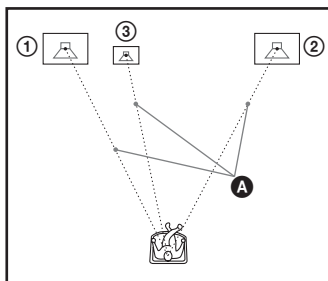

[Anteriore Sin./Ds.] 3,0 m: consente di impostare la distanza del diffusore anteriore.

[Subwoofer] 3,0 m: consente di impostare la distanza del subwoofer.

### Nota

- A seconda del flusso di input, [Distanza] potrebbe essere inefficace.

## ■ [Livello]

È possibile regolare il livello audio dei diffusori. È possibile impostare i parametri su valori compresi tra -6,0 dB e +6,0 dB. Si consiglia di impostare [Tono prova] su [On] per una regolazione più agevole.

[Anteriore Sin./Ds.] 0,0 dB: consente di impostare il livello di volume del diffusore anteriore.

[Subwoofer] 0,0 dB: consente di impostare il livello del subwoofer.

## ■ [Tono prova]

I diffusori emettono un tono di prova per regolare [Livello].

[Off]: non viene emesso alcun tono di prova dai diffusori.

[On]: durante la regolazione del livello, il tono di prova viene emesso dai singoli diffusori in sequenza. Se viene selezionata una delle voci di [Impostazioni diffusori], il tono di prova viene emesso in sequenza da ciascuno dei diffusori. Regolare il livello dell'audio attenendosi alle indicazioni riportate di seguito.

- 1** Impostare [Tono prova] su [On].
  - 2** Premere  $\uparrow/\downarrow$  per selezionare [Livello], quindi premere  $\oplus$ .
  - 3** Premere  $\uparrow/\downarrow$  per selezionare il tipo di diffusore desiderato, quindi premere  $\oplus$ .
  - 4** Premere  $\leftarrow/\rightarrow$  per selezionare il diffusore sinistro o destro, quindi premere  $\uparrow/\downarrow$  per regolare il livello.
  - 5** Premere  $\oplus$ .
  - 6** Ripetere i punti da 3 a 5.
  - 7** Premere RETURN.
- Il sistema ritorna al display precedente.
- 8** Premere  $\uparrow/\downarrow$  per selezionare [Tono prova], quindi premere  $\oplus$ .
  - 9** Premere  $\uparrow/\downarrow$  per selezionare [Off], quindi premere  $\oplus$ .

### Nota

- I segnali del tono di prova non vengono emessi dalla presa HDMI OUT.

### Suggerimento

- Per regolare contemporaneamente il volume di tutti i diffusori, premere  $\triangleleft$  +/-.

## Uso della funzione di spegnimento programmato (Sleep Timer)

È possibile impostare il sistema in modo che si spenga a un'ora preimpostata, in modo da addormentarsi al suono della musica. È possibile preimpostare l'ora a intervalli di 10 minuti.

### Premere SLEEP.

Ad ogni pressione di SLEEP, il display dei minuti (tempo residuo) cambia di 10 minuti. Quando si imposta la funzione di spegnimento programmato, sul display del pannello frontale lampeggia l'indicazione "SLEEP".

### Per visualizzare il tempo residuo

Premere una volta SLEEP.

### Per modificare il tempo residuo

Premere più volte SLEEP per selezionare il tempo desiderato.

## Modifica del tipo di luce del LED di illuminazione

### Selezione della modalità di accensione del LED di illuminazione

#### (Illumination Mode)

Il LED di illuminazione può essere acceso sempre o solo in determinati momenti.

- 1** Premere SYSTEM MENU.
- 2** Premere più volte  $\uparrow/\downarrow$  fino a quando non viene visualizzata l'indicazione "ILLUM MODE" sul display del pannello frontale, quindi premere  $\oplus$  o  $\rightarrow$ .

### 3 Premere $\uparrow/\downarrow$ per selezionare un'impostazione.

Per BDV-F700

- "ALL SYNC": l'illuminazione si muove in sincronia con qualsiasi tipo di audio.
- "MUSIC SYNC": l'illuminazione si muove in sincronia solo con la musica o con la radio.
- "SIMPLE 1": l'illuminazione è attiva quando si carica o si espelle un disco. L'illuminazione non si muove in sincronia con l'audio.
- "SIMPLE 2": l'illuminazione si attiva quando viene premuto un tasto.

Per BDV-F500

- "STANDARD": l'illuminazione rimane sempre attiva.
- "SIMPLE": l'illuminazione si attiva per circa 10 secondi quando viene premuto un tasto.

### 4 Premere $\oplus$ .

L'impostazione viene configurata.

### Selezione del tipo di illuminazione per la riproduzione di musica

#### (Flow Light)

#### (solo BDV-F700)

Quando è selezionato "ALL SYNC" o "MUSIC SYNC" in "ILLUM MODE", è possibile scegliere la modalità di movimento dell'illuminazione.

- 1** Premere SYSTEM MENU.
- 2** Premere più volte  $\uparrow/\downarrow$  fino a quando non viene visualizzata l'indicazione "FLOW LIGHT" sul display del pannello frontale, quindi premere  $\oplus$  o  $\rightarrow$ .
- 3** Premere  $\uparrow/\downarrow$  per selezionare un'impostazione.
  - "FLUID": consente di visualizzare un'illuminazione lenta e flessibile, corrispondente all'audio.
  - "SHARP": consente di visualizzare un'illuminazione abbagliante e scintillante, corrispondente all'audio.

#### 4 Premere ⊕.

L'impostazione viene configurata.

##### Nota

- A seconda della sorgente musicale, la funzione Flow Light potrebbe non essere disponibile.

## Attivazione/disattivazione della dimostrazione dell'illuminazione

### (Illumination Demo)

#### (solo BDV-F700)

È possibile scegliere se attivare o meno la dimostrazione dell'illuminazione quando il sistema è in modo di attesa. Quando tale funzione è attiva, la dimostrazione dell'illuminazione può essere avviata premendo un tasto qualsiasi sull'unità (tranne I/⏻).

#### 1 Premere SYSTEM MENU.

#### 2 Premere più volte ↑/↓ fino a quando non viene visualizzata l'indicazione "ILLUM MODE" sul display del pannello frontale, quindi premere ⊕ o →.

#### 3 Premere ↑/↓ per selezionare un'impostazione.

- "DEMO ON": funzione attivata.
- "DEMO OFF": funzione disattivata.

#### 4 Premere ⊕.

L'impostazione viene configurata.

## Disattivazione dei tasti sull'unità

### (Blocco per bambini)

È possibile disattivare i tasti sull'unità (tranne I/⏻) per impedire funzionamenti errati, ad esempio da parte di bambini (funzione di blocco per bambini).

#### Premere per più di 5 secondi ■ sull'unità.

Sul display del pannello frontale vengono visualizzate le indicazioni "CHILD LOCK" e "ON".

La funzione di blocco per bambini è attivata e i tasti sull'unità sono bloccati. È possibile comandare il sistema utilizzando il telecomando.

Per annullare, premere per più di 5 secondi ■ affinché sul display del pannello frontale vengano visualizzate le indicazioni "CHILD LOCK" e "OFF".

##### Nota

- Quando si utilizzano i tasti sull'unità a funzione di blocco per bambini attivata, sul display del pannello frontale viene visualizzata l'indicazione "CHILD LOCK".

## Controllo del televisore tramite il telecomando in dotazione

Regolando il segnale remoto è possibile controllare il televisore con il telecomando in dotazione.

### Nota

- Quando si sostituiscono le batterie del telecomando, il codice numerico potrebbe essere reimpostato sul valore predefinito (SONY). Ripristinare il codice numerico appropriato.

## Preparazione del telecomando per il controllo del televisore

**Tenere premuto il tasto TV I/⏻ e immettere il codice del produttore del televisore (vedere la tabella) utilizzando i tasti numerici. Rilasciare quindi TV I/⏻.**

Se l'impostazione non riesce, il codice attualmente registrato non viene modificato. Immettere di nuovo il numero di codice.

### Numeri di codice dei televisori controllabili

Se sono elencati più numeri di codice, provare ad immetterli uno alla volta fino a trovare il codice compatibile con il televisore utilizzato.

Produttore	Numero di codice
SONY	01 (impostazione predefinita)
SAMSUNG	02, 08
LG	05
PHILIPS	02, 03, 07
PANASONIC	06
TOSHIBA	04

## Risparmio energetico nel Modo di Standby

Verificare che siano state configurate le seguenti impostazioni in [Impostazioni sistema]:

- [Controllo per HDMI] in [Impostazioni HDMI] è impostato su [Off] (pagina 45).
- [Modo di avvio rapido] è impostato su [Off] (pagina 57).

# Uso del display di impostazione

È possibile apportare modifiche ad alcuni elementi, come immagini e suoni. Selezionare  (Impostazione) nel menu iniziale quando è necessario modificare le impostazioni del sistema. Le impostazioni predefinite sono sottolineate.

### Nota

- Le impostazioni di riproduzione memorizzate sul disco hanno la precedenza su quelle del display di impostazione; pertanto, non tutte le funzioni descritte di seguito potrebbero essere attivabili.

## 1 Premere HOME.

Sullo schermo del televisore viene visualizzato il menu iniziale.

## 2 Premere $\leftarrow/\rightarrow$ per selezionare [Impostaz.].



## 3 Premere $\uparrow/\downarrow$ per selezionare la categoria di impostazioni, quindi premere $\oplus$ .

Esempio: [Impostazioni schermo]

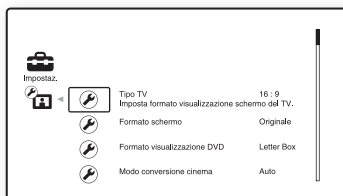

È possibile impostare le seguenti opzioni.

Icona	Spiegazione
	<b>[Aggiornamento rete] (pagina 53)</b> Consente di aggiornare il software del sistema.
	<b>[Impostazioni schermo] (pagina 53)</b> Consente di configurare le impostazioni dello schermo in base al tipo di prese di collegamento.
	<b>[Impostazioni audio] (pagina 54)</b> Consente di configurare le impostazioni audio in base al tipo di prese di collegamento.
	<b>[Impostazioni visione per BD/DVD] (pagina 55)</b> Consente di configurare le impostazioni dettagliate per la riproduzione di BD/DVD.
	<b>[Impostazioni protezione] (pagina 56)</b> Consente di configurare impostazioni dettagliate per la funzione di protezione.
	<b>[Impostazioni musica] (pagina 56)</b> Consente di configurare impostazioni dettagliate per la riproduzione di Super Audio CD.
	<b>[Impostazioni sistema] (pagina 57)</b> Consente di configurare le impostazioni del sistema.
	<b>[Impostazioni rete] (pagina 58)</b> Consente di configurare le impostazioni dettagliate per Internet e la rete.
	<b>[Imp. Rapida] (pagina 59)</b> Consente di eseguire nuovamente Imp. Rapida per configurare le impostazioni di base.
	<b>[Ripristino] (pagina 59)</b> Consente di ripristinare le impostazioni di fabbrica del sistema.

---

## [Aggiornamento rete]

È possibile aggiornare e migliorare le funzioni del sistema.

Per informazioni sulle funzioni di aggiornamento, consultare il seguente sito Web:

Per clienti in Europa  
<http://support.sony-europe.com/>

Per clienti in America Latina  
<http://www.sony.com/bluraysupport/>

---

## [Impostazioni schermo]

### ■ [Impost. uscita 3D]

[Auto]: normalmente, selezionare questa opzione.

[Off]: selezionare questa voce per visualizzare tutto il contenuto in 2D.

### ■ [Impost. dim. schermo TV per 3D]

Consente di impostare le dimensioni dello schermo per il televisore 3D compatibile.

### ■ [Tipo TV]

[16:9]: selezionare questa opzione quando si collega un televisore widescreen o dotato di funzione widescreen.

[4:3]: selezionare questa opzione quando si collega un televisore con schermo 4:3 senza funzione widescreen.

### ■ [Formato schermo]

[Originale]: selezionare questa opzione quando si collega un televisore dotato della funzione widescreen. Consente di visualizzare un'immagine in formato 4:3 con il formato di visualizzazione 16:9 persino su un televisore widescreen.

[Form. visual. fisso]: consente di modificare il formato dell'immagine in modo da adattarla alle dimensioni dello schermo con il rapporto di visualizzazione originale dell'immagine stessa.

### ■ [Formato visualizzazione DVD]

[Letter Box]: consente di visualizzare un'immagine widescreen con bande nere sui bordi superiore e inferiore.



[Pan & Scan]: consente di visualizzare un'immagine a tutta altezza sull'intero schermo, con i lati tagliati.



### ■ [Modo conversione cinema]

[Auto]: normalmente, selezionare questa opzione. L'unità rileva automaticamente quando il materiale è basato su video o film e passa al metodo di conversione appropriato.

[Video]: il metodo di conversione adatto per il materiale basato su video viene sempre selezionato indipendentemente dal materiale.

### ■ [Formato Video in Uscita]

[HDMI]: normalmente, selezionare [Auto].

Selezionare [Risoluzione originale] per trasmettere in uscita la risoluzione registrata sul disco (se la risoluzione è inferiore a SD, viene effettuato un ricampionamento alla risoluzione SD).

[Video]: consente di impostare automaticamente la risoluzione minima.

#### Nota

- Quando si collegano contemporaneamente la presa HDMI OUT e la presa VIDEO OUT, selezionare [Video].
- Se l'immagine non viene visualizzata quando si imposta la risoluzione [HDMI], selezionare [Video].

---

### ■ [Uscita BD/DVD-ROM 1080/24p]

[Auto]: consente di trasmettere segnali video 1920 × 1080p/24 Hz solo quando si collega un televisore compatibile con 1080/24p utilizzando la presa HDMI OUT.

[Off]: selezionare questa opzione quando il televisore non è compatibile con i segnali video 1080/24p.

---

### ■ [YCbCr/RGB (HDMI)]

[Auto]: consente di rilevare automaticamente il tipo di dispositivo esterno e passare all'impostazione dei colori corrispondente.

[YCbCr (4:2:2)]: consente di emettere segnali video YCbCr 4:2:2.

[YCbCr (4:4:4)]: consente di emettere segnali video YCbCr 4:4:4.

[RGB]: selezionare questa opzione quando si collega un dispositivo con una presa DVI conforme allo standard HDCP.

---

### ■ [Uscita colore intenso HDMI]

[Auto]: normalmente, selezionare questa opzione.

[12bit], [10bit]: trasmette in uscita segnali video a 12bit/10bit quando il televisore collegato è compatibile con Colore intenso.

[Off]: selezionare questa opzione quando l'immagine è instabile o i colori vengono visualizzati in maniera innaturale.

---

### ■ [Modo Pausa] (solo BD/DVD VIDEO/ DVD-R/DVD-RW)

[Auto]: l'immagine, compresi i soggetti in movimento, viene visualizzata senza tremolii. Di norma è consigliabile selezionare questa opzione.

[Fotogramma]: l'immagine, compresi i soggetti non in movimento, viene visualizzata ad alta risoluzione.

---

---

## [Impostazioni audio]

---

### ■ [Impostazione MIX audio BD]

[On]: consente di trasmettere l'audio ottenuto combinando l'audio interattivo e l'audio secondario all'audio primario.

[Off]: consente di trasmettere soltanto l'audio primario. Effettuare questa selezione per la trasmissione di segnali audio HD a un ricevitore AV.

---

### ■ [DTS Neo:6]

Consente di simulare l'audio surround multicanale da sorgenti a 2 canali in base alla capacità del dispositivo collegato, riproducendo l'audio attraverso la presa HDMI OUT.

[Cinema]: consente di riprodurre audio multicanale simulato da sorgenti a 2 canali utilizzando il modo Cinema DTS Neo:6.

[Musica]: consente di riprodurre audio multicanale simulato da sorgenti a 2 canali utilizzando il modo Musica DTS Neo:6.

[Off]: consente di riprodurre l'audio rispettando il numero originale di canali.

---

### ■ [Audio DRC]

Consente di comprimere la gamma dinamica della traccia audio.

[Auto]: consente di eseguire la riproduzione alla gamma dinamica specificata sul disco (solo BD-ROM).

[Off]: nessuna compressione della gamma dinamica.

[On]: il sistema riproduce l'audio con il tipo di gamma dinamica prevista dal tecnico della registrazione.

---

### ■ [Attenua - AUDIO]

Quando si ascolta un componente collegato alle prese AUDIO (IN L/R) è possibile che si verifichi una distorsione. È possibile prevenire la distorsione riducendo il livello di ingresso sull'unità.

[On]: attenua il livello di ingresso. Il livello di uscita viene modificato.

[Off]: livello di ingresso normale.

### ■ [Uscita audio]

[Diffusore]: consente di trasmettere l'audio solo dai diffusori del sistema.

[Diffusore + HDMI]: consente di trasmettere l'audio dai diffusori del sistema e i segnali PCM lineari a 2 canali dalla presa HDMI OUT.

[HDMI]: consente di trasmettere l'audio solo dalla presa HDMI OUT. Il formato dell'audio dipende dal componente collegato.

#### Nota

- Anche se si seleziona [HDMI] o [Diffusore + HDMI], l'audio di funzioni diverse da "BD/DVD" o "D.MEDIA" viene riprodotto dai diffusori del sistema, non dalla presa HDMI OUT.
- Quando si imposta [Uscita audio] su [HDMI], le funzioni SOUND MODE e "SUR.SETTING" sono disattivate.
- Quando la funzione Controllo audio del sistema (pagina 46) è attivata, questa impostazione potrebbe cambiare automaticamente.

### ■ [Effetto audio]

È possibile impostare gli effetti audio del sistema (SOUND MODE e "SUR.SETTING") su On/Off.

[On]: consente di abilitare tutti gli effetti audio del sistema. Il limite superiore della frequenza di campionamento è 48 kHz.

[Off]: gli effetti audio sono disattivati.

Effettuare questa selezione se non si desidera impostare il limite superiore della frequenza di campionamento.

### ■ [Impostazioni diffusori]

Per ottenere l'audio surround migliore possibile, impostare i diffusori. Per ulteriori informazioni, vedere "Impostazione dei diffusori" (pagina 47).

## [Impostazioni visione per BD/DVD]

È possibile configurare le impostazioni dettagliate per la riproduzione di BD/DVD.

### ■ [Menu BD/DVD]

È possibile selezionare la lingua predefinita del menu per BD-ROM o DVD VIDEO.

Quando si seleziona [Selez. codice lingua], viene visualizzato il display per l'immissione del codice della lingua. Immettere il codice per la lingua consultando "Elenco dei codici delle lingue" (pagina 73).

### ■ [Audio]

È possibile selezionare la lingua predefinita delle tracce per BD-ROM o DVD VIDEO. Selezionando [Originale], si seleziona la lingua che ha la priorità nel disco.

Quando si seleziona [Selez. codice lingua], viene visualizzato il display per l'immissione del codice della lingua. Immettere il codice per la lingua consultando "Elenco dei codici delle lingue" (pagina 73).

### ■ [Sottotitolo]

È possibile selezionare la lingua predefinita dei sottotitoli per BD-ROM o DVD VIDEO.

Quando si seleziona [Selez. codice lingua], viene visualizzato il display per l'immissione del codice della lingua. Immettere il codice per la lingua consultando "Elenco dei codici delle lingue" (pagina 73).

### ■ [Strato riproduz. di disco ibrido BD]

[BD]: consente di riprodurre lo strato BD.

[DVD/CD]: consente di riprodurre lo strato DVD o CD.

### ■ [Connessione Internet per BD]

[Consenti]: normalmente, selezionare questa opzione.

[Non consentire]: permette di vietare la connessione Internet.

---

### ■ [Opzioni memorizzazione dati BD]

[Memoria interna]: consente di selezionare la memoria interna per la memorizzazione dei dati BD.

[Dispositivo USB (sinistro)]: consente di selezionare la porta  (USB) sul lato sinistro dell'unità per la memorizzazione dei dati BD.

[Dispositivo USB (destra)]: consente di selezionare la porta  (USB) sul pannello laterale a destra dell'unità per la memorizzazione dei dati BD.

---

## [Impostazioni protezione]

---

### ■ [Password]

Impostare o modificare la password per la funzione Protezione. La password consente di impostare una limitazione per la riproduzione di BD-ROM, DVD VIDEO o video Internet. Se necessario, è possibile differenziare i livelli di limitazione per BD-ROM e DVD VIDEO.

---

### ■ [Codice di zona per protezione]

La riproduzione di alcuni BD-ROM o DVD VIDEO può essere limitata in base all'area geografica. Alcune scene possono essere bloccate o sostituite con scene diverse. Attenersi alle istruzioni visualizzate sullo schermo e immettere la password di quattro cifre.

---

### ■ [Protezione BD]

La riproduzione di alcuni BD-ROM può essere limitata a seconda dell'età degli utenti. Alcune scene possono essere bloccate o sostituite con scene diverse. Attenersi alle istruzioni visualizzate sullo schermo e immettere la password di quattro cifre.

---

### ■ [Protezione DVD]

Consente di limitare la riproduzione di alcuni DVD VIDEO in base a livelli prestabiliti, quali l'età dello spettatore. Alcune scene possono essere bloccate o sostituite con scene diverse. Attenersi alle istruzioni visualizzate sullo schermo e immettere la password di quattro cifre.

---

### ■ [Protezione video Internet]

La riproduzione di alcuni video Internet può essere limitata a seconda dell'età degli utenti. Alcune scene possono essere bloccate o sostituite con scene diverse. Attenersi alle istruzioni visualizzate sullo schermo e immettere la password di quattro cifre.

---

### ■ [Video Internet non classificato]

[Consenti]: consente la riproduzione dei video Internet non classificati.

[Blocco]: non consente la riproduzione dei video Internet non classificati.

---

## [Impostazioni musica]

È possibile configurare impostazioni dettagliate per la riproduzione di Super Audio CD.

---

### ■ [Strato riprod. Super Audio CD]

[Super Audio CD]: consente di riprodurre lo strato Super Audio CD.

[CD]: consente di riprodurre lo strato CD.

---

### ■ [Canali riprod. Super Audio CD]

[DSD 2ch]: consente di riprodurre l'area 2ch.

[DSD Multi]: consente di riprodurre l'area multicanale.

# [Impostazioni sistema]

È possibile configurare le impostazioni del sistema.

## ■ [Visualizzazione su schermo]

È possibile selezionare la lingua per la visualizzazione su schermo del sistema.

## ■ [Luminosità Display]

[Chiaro]: illuminazione luminosa.

[Scuro]: illuminazione attenuata.

## ■ [Impostazioni HDMI]

Collegando componenti Sony compatibili con la funzione Controllo per HDMI per mezzo di un cavo HDMI, è possibile semplificare le operazioni. Per ulteriori informazioni, vedere “Uso della funzione Controllo per HDMI per “BRAVIA” Sync” (pagina 45).

[Controllo per HDMI]

È possibile attivare o disattivare la funzione [Controllo per HDMI].

[On]: funzione attivata. È possibile utilizzare reciprocamente i componenti collegati con un cavo HDMI.

[Off]: funzione disattivata.

[Audio Return Channel]

Questa funzione è disponibile quando il sistema viene collegato a un televisore compatibile con la funzione Audio Return Channel.

[Auto]: il sistema è in grado di ricevere automaticamente il segnale audio digitale del televisore per mezzo di un cavo HDMI.

[Off]: funzione disattivata.

### Nota

• Questa funzione è disponibile solo quando [Controllo per HDMI] è impostato su [On].

[Limite volume]

Quando la funzione Controllo audio del sistema (pagina 46) è attivata, potrebbe essere trasmesso un suono ad alto volume, in base al livello di volume del sistema. Per impedirlo, limitare il

livello massimo del volume quando la funzione Controllo audio del sistema è attiva.

[Livello 3]: il livello di volume massimo è impostato su 15.

[Livello 2]: il livello di volume massimo è impostato su 20.

[Livello 1]: il livello di volume massimo è impostato su 30.

[Off]: funzione disattivata.

### Nota

• Questa funzione è disponibile solo quando [Controllo per HDMI] è impostato su [On].

## ■ [Modo di avvio rapido]

[On]: consente di abbreviare il tempo di avvio dal modo di attesa. È possibile comandare rapidamente il sistema dopo l'accensione.

[Off]: impostazione predefinita.

## ■ [Auto standby]

[On]: consente di attivare la funzione [Auto standby]. Dopo circa 30 minuti di inattività, il sistema entra automaticamente nella modalità Standby.

[Off]: consente di disattivare la funzione.

## ■ [Visualizzaz. Automatica]

[On]: consente di visualizzare automaticamente informazioni sullo schermo quando si cambiano i titoli di visualizzazione, i modi immagine, i segnali audio e così via.

[Off]: consente di visualizzare informazioni soltanto quando si preme DISPLAY.

## ■ [Salvaschermo]

[On]: consente di attivare la funzione dello screensaver.

[Off]: funzione disattivata.

## ■ [Notifica aggiornamento software]

[On]: consente di impostare il sistema affinché comunichi le informazioni della versione software più recente (pagina 53).

[Off]: funzione disattivata.

---

### ■ [Impostazioni Gracenote]

[Auto]: consente di scaricare automaticamente le informazioni sul disco quando la riproduzione è arrestata. Per eseguire il download il sistema deve essere collegato a una rete.

[Manuale]: consente di scaricare le informazioni sul disco quando si seleziona [El. cronologia riprod.] o [Display informazioni] dal menu delle opzioni.

---

### ■ [DivX® VOD]

È possibile visualizzare il codice di registrazione o di cancellazione per questo sistema, nonché cancellare il sistema dopo la registrazione.

#### Se l'attivazione è disabilitata

[Codice di registrazione]: viene visualizzato il codice di registrazione.

[Codice di cancellazione]: viene visualizzato il codice di cancellazione. Questa voce può essere selezionata solo dopo aver visualizzato il codice di registrazione.

#### Se la registrazione è abilitata

Premere </> per selezionare [OK] o [Annulla], quindi premere ⊕.

[OK]: il dispositivo è cancellato e viene visualizzato il codice di cancellazione.

[Annulla]: il sistema ritorna al display precedente.

Per ulteriori informazioni, visitare <http://www.divx.com> su Internet.

---

### ■ [Informazioni sistema]

È possibile visualizzare le informazioni sulla versione software del sistema e l'indirizzo MAC.

---

## [Impostazioni rete]

È possibile configurare le impostazioni dettagliate per Internet e la rete.

---

### ■ [Impostaz. Internet]

Collegare il sistema a una rete. Per ulteriori informazioni, vedere “Collegamento alla rete” (pagina 26).

[Visione stato della rete]: consente di visualizzare lo stato corrente della rete.  
[Impostazione via cavo]: effettuare questa selezione in presenza di un collegamento diretto a un router a banda larga.

[Impostazione wireless USB]: effettuare questa selezione se si utilizza un adattatore LAN Wireless USB.

Per ulteriori informazioni, visitare

Per clienti in Europa

<http://support.sony-europe.com/>

Per clienti in America Latina

<http://www.sony.com/bluraysupport/>

---

### ■ [Diagnostica del collegamento in rete]

È possibile eseguire lo strumento di diagnostica della rete per verificare la correttezza del collegamento alla rete.

---

### ■ [Impostazioni Connessione Server]

Consente di attivare e disattivare la visualizzazione del server DLNA collegato.

---

### ■ [Impostazione Renderer]

[Permesso di accesso automatico]: consente di impostare l'accesso automatico dal controller DLNA appena rilevato.

[Seleziona Smart]: consente a un controller DLNA Sony di individuare il sistema come componente di destinazione da comandare utilizzando il raggio a infrarossi. È possibile attivare o disattivare la funzione.

[Nome Renderer]: consente di visualizzare il nome del sistema così come è elencato su altri dispositivi DLNA della rete.

---

**■ [Controllo di accesso al Renderer]**

Consente di attivare e disattivare l'accettazione di comandi da controller DLNA.

---

**■ [Avvio automatico Party]**

[On]: consente di avviare un party o di unirsi a un party esistente su richiesta di un dispositivo in rete compatibile con la funzione PARTY STREAMING.

[Off]: funzione disattivata.

---

**■ [Registrazione della periferica BD Remote]**

Consente di registrare il dispositivo "BD Remote".

---

**■ [Periferiche BD Remote registrate]**

Consente di visualizzare un elenco dei dispositivi "BD Remote" registrati.

---

**[Imp. Rapida]**

Consente di eseguire nuovamente Imp. Rapida per configurare le impostazioni di base. Attenersi alle istruzioni visualizzate a schermo.

---

**[Ripristino]****■ [Ripristina su impostazioni predefinite in fabbrica]**

È possibile ripristinare le impostazioni di fabbrica del sistema selezionando il gruppo di impostazioni. Tutte le impostazioni nel gruppo verranno reimpostate.

---

**■ [Inizializza le informazioni personali]**

È possibile cancellare le informazioni personali memorizzate nel sistema.

---

# Precauzioni

## Sicurezza

- Per evitare il rischio di incendi o scosse elettriche, non collocare sul sistema oggetti contenenti liquidi, ad esempio vasi o simili, né collocare il sistema vicino all'acqua, ad esempio nei pressi di vasche o docce. Se un oggetto solido o un liquido dovesse cadere all'interno del sistema, scollegare il sistema e farlo controllare da personale qualificato prima di utilizzarlo nuovamente.
- Non toccare il cavo di alimentazione CA con le mani bagnate onde evitare scosse elettriche.

## Alimentazione

- Scollegare l'unità dalla presa a muro se si prevede di non utilizzarla per un periodo prolungato. Scollegare l'unità afferrando il cavo di alimentazione dalla spina, mai tirando il cavo stesso.

## Installazione

- Collocare il sistema in un ambiente che consenta un'adeguata circolazione d'aria per prevenire il surriscaldamento interno.
- Se l'unità viene utilizzata ad alto volume per periodi prolungati, l'involucro esterno diventa caldo al tatto. Non è un problema di funzionamento. Tuttavia, evitare di toccare l'apparecchio. Per evitare il surriscaldamento del sistema, non collocarlo in luoghi in cui la ventilazione non sia adeguata.
- Non ostruire le prese di ventilazione collocando oggetti sul sistema. Il sistema è dotato di un amplificatore ad elevata potenza. Se le prese di ventilazione sono bloccate, il sistema potrebbe surriscaldarsi e non funzionare correttamente.
- Non collocare il sistema su superfici morbide (tappeti, coperte, ecc.) o in prossimità di materiali tessili (tendaggi o simili) che potrebbero ostruirne le prese di ventilazione.
- Non collocare il sistema in uno spazio confinato, ad esempio librerie o simili.
- Non installare il sistema in prossimità di fonti di calore quali radiatori o condotti d'aria calda, oppure in luoghi soggetti alla luce solare diretta, a polvere eccessiva, a vibrazioni meccaniche o a urti.
- Non installare il sistema in posizione orizzontale. È progettato per essere utilizzato esclusivamente in posizione verticale.

- Tenere il sistema e i dischi lontani da componenti contenenti magneti potenti, quali forni a microonde o diffusori di grandi dimensioni.
- Non collocare oggetti pesanti sul sistema.

## Funzionamento

- Lo spostamento del sistema da un luogo freddo a uno caldo o il suo utilizzo in un ambiente molto umido potrebbero comportare la formazione di condensa sulle lenti all'interno dell'unità. Questa situazione potrebbe impedire il corretto funzionamento del sistema. In questo caso, rimuovere il disco e lasciare acceso il sistema per circa mezz'ora, per consentire l'evaporazione della condensa.
- Estrarre il disco durante lo spostamento del sistema; diversamente, si potrebbe danneggiare il disco.
- Se un oggetto dovesse cadere all'interno dell'unità, scollegare l'unità e farla controllare da personale qualificato prima di utilizzarla nuovamente.

## Regolazione del volume

- Non alzare eccessivamente il volume durante l'ascolto di una parte di brano con livelli di suono molto bassi o con segnali audio assenti. Nel caso in cui venisse riprodotto improvvisamente un suono a livello massimo, i diffusori potrebbero subire danni.

## Pulizia

- Pulire l'unità, il pannello e i controlli utilizzando un panno morbido leggermente inumidito con una soluzione detergente delicata. Non utilizzare alcun tipo di spugna o polvere abrasiva, né solventi come alcool o benzina.  
Per qualsiasi domanda o problema riguardante il sistema, rivolgersi al rivenditore Sony più vicino.

## Dischi di pulizia, detergenti per dischi/lenti

- **Non utilizzare dischi di pulizia o detergenti per dischi/lenti (anche di tipo liquido o spray). Potrebbero provocare anomalie di funzionamento.**

## Sostituzione delle parti

- Nell'eventualità in cui il sistema venga riparato, le parti riparate possono essere riutilizzate o riciclate.

## Colori del televisore

- Se vengono rilevate irregolarità dei colori dello schermo del televisore causate dai diffusori, spegnere il televisore e riaccenderlo dopo 15 - 30 minuti. Se il problema persiste, allontanare i diffusori dal televisore.

### IMPORTANTE

Attenzione: questo sistema è in grado di mantenere sullo schermo del televisore un fermo immagine o un'indicazione per un tempo indeterminato. Se un fermo immagine o un'indicazione rimangono visualizzati per un periodo prolungato, lo schermo del televisore potrebbe subire danni permanenti. I televisori a retroproiezione sono particolarmente soggetti a questo problema.

### Spostamento del sistema

- Prima di spostare il sistema, assicurarsi che non vi siano dischi inseriti, quindi rimuovere il cavo di alimentazione CA dalla presa a muro.

- Non utilizzare solventi come benzina, diluenti, detersivi disponibili in commercio o spray antistatici per dischi in vinile.

Il sistema può riprodurre solo dischi circolari standard. L'utilizzo di dischi non standard o di forme particolari (es. rettangolari, a cuore o a stella) potrebbe causare problemi di funzionamento.

Non utilizzare dischi ai quali siano stati applicati accessori disponibili in commercio, quali etichette o anelli.

Non utilizzare dischi di pulizia per lenti.

## Note sui dischi

### Trattamento dei dischi

- Per mantenere i dischi puliti, impugnarli sul bordo. Evitare di toccarne la superficie.
- Non applicare carta né nastro adesivo sui dischi.



- Non esporre i dischi alla luce solare diretta o a fonti di calore, quali condotti di aria calda, né lasciarli in un'auto parcheggiata al sole, poiché la temperatura interna potrebbe aumentare considerevolmente.
- Dopo la riproduzione, riporre i dischi nell'apposita custodia.

### Pulizia

- Prima della riproduzione, passare un panno pulito sui dischi. Procedere dal centro verso l'esterno.



# Risoluzione dei problemi

Se durante l'utilizzo del sistema si verifica una delle situazioni descritte di seguito, consultare questa guida alla risoluzione dei problemi prima di richiedere la riparazione. Se il problema persiste, rivolgersi al rivenditore Sony più vicino.

Se il personale addetto all'assistenza cambia delle parti durante la riparazione, tali parti potrebbero essere trattenute.

## Alimentazione

Sintomo	Problemi e soluzioni
Il sistema non si accende.	<ul style="list-style-type: none"><li>• Verificare che il cavo di alimentazione CA sia collegato in modo saldo.</li></ul>
Sul display del pannello frontale vengono visualizzati alternatamente "PROTECTOR" e "PUSH POWER".	<p>Premere  per spegnere il sistema, quindi controllare quanto segue dopo la scomparsa dell'indicazione "STANDBY".</p> <ul style="list-style-type: none"><li>• I cavi dei diffusori + e - sono in cortocircuito?</li><li>• Si stanno utilizzando solo i diffusori specificati?</li><li>• Le prese di ventilazione del sistema sono ostruite?</li><li>• Dopo aver effettuato questi controlli e aver risolto gli eventuali problemi, accendere il sistema. Se non si riesce a trovare la causa del problema neppure dopo aver effettuato tali controlli, rivolgersi al rivenditore Sony più vicino.</li></ul>

## Generali

Sintomo	Problemi e soluzioni
Il telecomando non funziona.	<ul style="list-style-type: none"><li>• La distanza tra il telecomando e l'unità è eccessiva.</li><li>• Le batterie del telecomando sono scariche.</li><li>• Se non è possibile eseguire le operazioni di menu dal display del pannello frontale, premere HOME sul telecomando.</li></ul>
Il sistema non funziona normalmente.	<ul style="list-style-type: none"><li>• Scollegare il cavo di alimentazione CA dalla presa a muro e ricollegarlo dopo qualche minuto.</li></ul>

## Immagine

Sintomo	Problemi e soluzioni
Non viene riprodotta alcuna immagine.	<ul style="list-style-type: none"><li>• Controllare il collegamento video (pagina 22).</li><li>• L'unità non è collegata alla presa del televisore corretta (pagina 22).</li><li>• L'ingresso video del televisore non è impostato in modo da consentire la visualizzazione delle immagini del sistema.</li><li>• Verificare il metodo di uscita del sistema (pagina 22).</li><li>• L'unità è collegata a un dispositivo di ingresso che non è compatibile con HDCP (High-bandwidth Digital Content Protection) (l'indicazione "HDMI" sul pannello frontale non si accende) (pagina 22).</li><li>• Quando si riproduce un DVD a doppio strato, il video e l'audio potrebbero interrompersi momentaneamente nel punto di passaggio da uno strato all'altro.</li></ul>
Non viene visualizzata alcuna immagine quando la risoluzione video di uscita selezionata in [Formato Video in Uscita] non è corretta.	<ul style="list-style-type: none"><li>• Tenere premuti per più di 5 secondi  e VOL - sull'unità per ripristinare la risoluzione video di uscita minima.</li></ul>

Sintomo	Problemi e soluzioni
I segnali video vengono trasmessi solo dalla presa HDMI OUT se si collegano contemporaneamente la presa HDMI OUT e la presa VIDEO OUT.	<ul style="list-style-type: none"> <li>• Impostare [Formato Video in Uscita] in [Impostazioni schermo] su [Video] (pagina 53).</li> </ul>
L'area scura dell'immagine è troppo scura/l'area chiara è troppo chiara o innaturale.	<ul style="list-style-type: none"> <li>• Impostare [Modo qualità immagine] su [Standard] (impostazione predefinita) (pagina 38).</li> </ul>
L'immagine non viene trasmessa in modo corretto.	<ul style="list-style-type: none"> <li>• Controllare le impostazioni di [Formato Video in Uscita] in [Impostazioni schermo] (pagina 53).</li> <li>• Se vengono trasmessi contemporaneamente segnali analogici e digitali, impostare [Uscita BD/DVD-ROM 1080/24p] in [Impostazioni schermo] su [Off] (pagina 54).</li> <li>• Per i BD-ROM, controllare le impostazioni di [Uscita BD/DVD-ROM 1080/24p] in [Impostazioni schermo] (pagina 54).</li> </ul>
L'immagine è disturbata.	<ul style="list-style-type: none"> <li>• Il disco è sporco o presenta delle imperfezioni.</li> <li>• Se il segnale video emesso dal sistema passa attraverso il videoregistratore prima di raggiungere il televisore, il segnale della protezione anticopia applicato ad alcuni programmi BD/DVD potrebbe compromettere la qualità delle immagini. Se il problema persiste anche dopo aver collegato l'unità direttamente al televisore, provare a collegare l'unità alle altre prese di ingresso.</li> </ul>
Anche se il formato di visualizzazione è stato impostato in [Tipo TV] di [Impostazioni schermo], l'immagine non occupa tutto lo schermo del televisore.	<ul style="list-style-type: none"> <li>• Il formato di visualizzazione sul disco è fisso.</li> </ul>
Sullo schermo del televisore vengono rilevate irregolarità dei colori.	<ul style="list-style-type: none"> <li>• Se i diffusori vengono utilizzati con un proiettore o un televisore CRT, installare i diffusori ad almeno 0,3 m dal televisore.</li> <li>• Se l'irregolarità del colore persiste, spegnere il televisore e riaccenderlo dopo 15 - 30 minuti.</li> <li>• Verificare che non vi siano oggetti magnetici (elementi magnetici sul supporto del televisore, dispositivi medici, giocattoli e così via) nelle vicinanze dei diffusori.</li> </ul>

## Audio

Sintomo	Problemi e soluzioni
Non viene riprodotto alcun suono.	<ul style="list-style-type: none"> <li>• Il cavo del diffusore non è collegato saldamente.</li> <li>• Verificare le impostazioni dei diffusori (pagina 47).</li> <li>• È in corso l'avanzamento o il riavvolgimento rapido. Premere ► per tornare al modo di riproduzione normale.</li> <li>• È in corso l'avanzamento al rallentatore o il fermo immagine. Premere ► per tornare al modo di riproduzione normale.</li> </ul>
Non viene emesso audio dalla presa HDMI OUT.	<ul style="list-style-type: none"> <li>• Impostare [Uscita audio] su [HDMI] (pagina 55).</li> </ul>
I suoni provenienti da sinistra e da destra non sono bilanciati o sono invertiti.	<ul style="list-style-type: none"> <li>• Accertarsi che i diffusori e i componenti siano collegati correttamente e saldamente.</li> </ul>
Il subwoofer non emette audio.	<ul style="list-style-type: none"> <li>• Verificare i collegamenti e le impostazioni dei diffusori (pagine 20, 47).</li> </ul>

Sintomo	Problemi e soluzioni
Durante l'uso della funzione Audio Return Channel, l'audio digitale dalla presa HDMI OUT è assente.	<ul style="list-style-type: none"> <li>• Impostare [Controllo per HDMI] in [Impostazioni HDMI] di [Impostazioni sistema] su [On] (pagina 57). Inoltre, impostare [Audio Return Channel] in [Impostazioni HDMI] di [Impostazioni sistema] su [Auto] (pagina 57).</li> <li>• Accertarsi che il televisore sia compatibile con la funzione Audio Return Channel.</li> <li>• Accertarsi che alla presa sul televisore sia collegato un cavo HDMI compatibile con la funzione Audio Return Channel.</li> <li>• La frequenza di campionamento del flusso in ingresso è superiore a 48 kHz.</li> </ul>
Il sistema non trasmette correttamente l'audio se è collegato a un decoder.	<ul style="list-style-type: none"> <li>• Impostare [Audio Return Channel] in [Impostazioni HDMI] di [Impostazioni sistema] su [Off] (pagina 47).</li> </ul>
Vengono emessi forti ronzii e disturbi.	<ul style="list-style-type: none"> <li>• Controllare che i cavi di collegamento siano distanti da un trasformatore o motore e ad almeno 3 metri di distanza dal televisore o da una sorgente di luce fluorescente.</li> <li>• Allontanare il televisore dai componenti audio.</li> <li>• Pulire il disco.</li> </ul>
Il suono perde l'effetto stereo quando viene riprodotto un CD.	<ul style="list-style-type: none"> <li>• Selezionare il suono stereo premendo  (pagina 40).</li> </ul>
Durante la riproduzione di una traccia audio Dolby Digital, DTS o MPEG audio, è difficile percepire l'effetto surround.	<ul style="list-style-type: none"> <li>• Controllare le impostazioni surround (pagina 31).</li> <li>• Verificare i collegamenti e le impostazioni dei diffusori (pagine 20, 47).</li> <li>• A seconda del BD/DVD, il segnale di uscita potrebbe non essere smistato su tutti i 5.1 canali. Il segnale potrebbe essere monofonico o stereofonico anche se il brano audio è registrato in formato Dolby Digital o MPEG audio.</li> </ul>
L'inizio del suono è tagliato.	<ul style="list-style-type: none"> <li>• Impostare il modo audio su "MOVIE" o "MUSIC" (pagina 40).</li> <li>• Selezionare "AUTO" per "SUR.SETTING" (pagina 31).</li> </ul>
Gli effetti audio sono disattivati.	<ul style="list-style-type: none"> <li>• Gli effetti di SOUND MODE e "SUR.SETTING" potrebbero essere disabilitati a seconda del flusso di ingresso (pagina 55).</li> </ul>
L'audio di un componente collegato è distorto.	<ul style="list-style-type: none"> <li>• Ridurre il livello di ingresso del componente collegato impostando [Attenua - AUDIO] (pagina 54).</li> </ul>

## Funzionamento

Sintomo	Problemi e soluzioni
Non è possibile effettuare la sintonizzazione delle stazioni radio.	<ul style="list-style-type: none"> <li>• Accertarsi che l'antenna sia collegata saldamente. Regolare l'antenna e, se necessario, collegare un'antenna esterna.</li> <li>• Il segnale delle stazioni è troppo debole (durante la sintonizzazione automatica). Usare la sintonizzazione diretta.</li> </ul>
La riproduzione del disco non si avvia.	<ul style="list-style-type: none"> <li>• Si sta tentando di riprodurre un disco con un formato impossibile da riprodurre con il sistema (pagina 68).</li> <li>• Il codice di zona sul BD/DVD non corrisponde a quello del sistema.</li> <li>• All'interno dell'unità si è creata della condensa che potrebbe danneggiare le lenti. Rimuovere il disco e lasciare l'unità accesa per circa mezz'ora.</li> <li>• Il sistema non è in grado di riprodurre un disco che non è stato finalizzato correttamente (pagina 68).</li> </ul>
I nomi file non sono visualizzati correttamente.	<ul style="list-style-type: none"> <li>• Il sistema è in grado di visualizzare soltanto formati di caratteri conformi allo standard ISO 8859-1. Gli altri formati di caratteri potrebbero essere visualizzati in modo diverso.</li> <li>• A seconda del software di scrittura utilizzato, i caratteri immessi potrebbero essere visualizzati in modo diverso.</li> </ul>

Sintomo	Problemi e soluzioni
Il disco non viene riprodotto dall'inizio.	<ul style="list-style-type: none"> <li>• È stato selezionato Ripristino riproduzione. Premere OPTIONS e selezionare [Riproduci da inizio], quindi premere ⊕.</li> <li>• Sullo schermo del televisore viene visualizzato automaticamente il titolo oppure il menu BD/DVD.</li> </ul>
La riproduzione non si avvia dal punto di ripristino dove era stata interrotta.	<ul style="list-style-type: none"> <li>• Il punto di ripristino potrebbe essere stato cancellato dalla memoria, a seconda del disco quando               <ul style="list-style-type: none"> <li>– si espelle il disco.</li> <li>– si scollega il dispositivo USB.</li> <li>– si riproduce altro contenuto.</li> <li>– si spegne l'unità.</li> </ul> </li> </ul>
Il sistema avvia automaticamente la riproduzione del disco.	<ul style="list-style-type: none"> <li>• Per il BD/DVD è attivata la funzione di riproduzione automatica.</li> </ul>
La riproduzione si arresta automaticamente.	<ul style="list-style-type: none"> <li>• Alcuni dischi contengono un segnale di pausa automatica. Durante la riproduzione di tali dischi, quando il sistema individua il segnale di pausa, la riproduzione viene arrestata.</li> </ul>
Non è possibile eseguire alcune funzioni, ad esempio l'arresto o la ricerca.	<ul style="list-style-type: none"> <li>• A seconda del disco, potrebbe non essere possibile eseguire alcune operazioni. Fare riferimento alle istruzioni per l'uso in dotazione con il disco.</li> </ul>
I messaggi non vengono visualizzati sullo schermo del televisore nella lingua desiderata.	<ul style="list-style-type: none"> <li>• Nel display di impostazione, selezionare la lingua desiderata per la visualizzazione su schermo in [Visualizzazione su schermo] sotto [Impostazioni sistema] (pagina 57).</li> </ul>
Non è possibile cambiare la lingua della traccia/dei sottotitoli né gli angoli.	<ul style="list-style-type: none"> <li>• Provare a utilizzare il menu del BD o DVD.</li> <li>• Sul BD o DVD in fase di riproduzione non sono registrati brani/sottotitoli in più lingue né più angoli.</li> <li>• Il BD o DVD vieta la modifica della lingua per la traccia/i sottotitoli o gli angoli.</li> </ul>
Il disco non viene espulso e non può essere rimosso nemmeno dopo avere premuto ▲.	<ul style="list-style-type: none"> <li>• Provare le seguenti soluzioni: ① Tenere premuto ► e ▲ sull'unità per almeno 5 secondi in modo da espellere il disco. ② Rimuovere il disco. ③ Scollegare il cavo di alimentazione CA dalla presa a muro, quindi ricollegarlo dopo diversi minuti.</li> </ul>
Non è possibile espellere il disco e sul display del pannello frontale viene visualizzata l'indicazione "LOCKED".	<ul style="list-style-type: none"> <li>• Rivolgersi al rivenditore Sony o al servizio di assistenza autorizzato Sony.</li> </ul>
La funzione Controllo per HDMI non è attiva.	<ul style="list-style-type: none"> <li>• Impostare [Controllo per HDMI] in [Impostazioni HDMI] di [Impostazioni sistema] su [On] (pagina 57).</li> <li>• Accertarsi che il componente collegato sia compatibile con la funzione [Controllo per HDMI].</li> <li>• Controllare l'impostazione del componente collegato per la funzione Controllo per HDMI. Fare riferimento alle istruzioni per l'uso in dotazione con il componente.</li> <li>• Se si modifica il collegamento HDMI, si collega e scollega il cavo di alimentazione CA o si interrompe la corrente, impostare [Controllo per HDMI] in [Impostazioni HDMI] di [Impostazioni sistema] su [Off], quindi impostare [Controllo per HDMI] su [On] (pagina 57).</li> <li>• Per ulteriori informazioni, vedere "Uso della funzione Controllo per HDMI per "BRAVIA" Sync" (pagina 45).</li> </ul>

Sintomo	Problemi e soluzioni
Mentre si utilizza la funzione di controllo audio del sistema non viene emesso alcun suono dal televisore né dal sistema.	<ul style="list-style-type: none"> <li>• Accertarsi che il televisore collegato sia compatibile con la funzione di controllo audio del sistema.</li> <li>• Per ulteriori informazioni, vedere “Uso della funzione Controllo per HDMI per “BRAVIA” Sync” (pagina 45).</li> </ul>
Non è possibile riprodurre i contenuti extra né altri dati contenuti in un BD-ROM.	<ul style="list-style-type: none"> <li>• Provare la seguente procedura: ① Rimuovere il disco. ② Spegnerne il sistema. ③ Rimuovere e ricollegare il dispositivo USB (pagina 34). ④ Accendere il sistema. ⑤ Inserire il BD-ROM con BONUSVIEW/BD-LIVE.</li> </ul>
L'unità non funziona e sul display del pannello frontale viene visualizzata l'indicazione “CHILD LOCK” quando si preme qualsiasi tasto sull'unità.	<ul style="list-style-type: none"> <li>• Disattivare la funzione di blocco per bambini (pagina 50).</li> </ul>
Il menu del sistema non funziona.	<ul style="list-style-type: none"> <li>• Premere HOME sul telecomando.</li> </ul>

## Dispositivo USB

Sintomo	Problemi e soluzioni
Il dispositivo USB non viene riconosciuto.	<ul style="list-style-type: none"> <li>• Provare la seguente procedura: ① Spegnerne il sistema. ② Rimuovere e ricollegare il dispositivo USB. ③ Accendere il sistema.</li> <li>• Assicurarsi che il dispositivo USB sia collegato saldamente alla porta  (USB).</li> <li>• Controllare se il dispositivo USB o il cavo è danneggiato.</li> <li>• Controllare che il dispositivo USB sia acceso.</li> <li>• Se il dispositivo USB è collegato attraverso un hub USB, scollegarlo e collegare direttamente il dispositivo USB all'unità.</li> </ul>

## Video Internet BRAVIA

Sintomo	Problemi e soluzioni
La qualità dell'immagine o dell'audio è scadente, oppure certi programmi vengono visualizzati con una perdita di dettagli, soprattutto durante le scene veloci o buie.	<ul style="list-style-type: none"> <li>• La qualità dell'immagine e dell'audio può risultare scadente a seconda dei provider di contenuto Internet.</li> <li>• La qualità dell'immagine e dell'audio può essere migliorata modificando la velocità di connessione. Sony raccomanda una velocità di connessione di almeno 2,5 Mbps per i video a definizione standard e di 10 Mbps per i video ad alta definizione.</li> <li>• Alcuni video non hanno audio.</li> </ul>
L'immagine è piccola.	<ul style="list-style-type: none"> <li>• Premere  per eseguire uno zoom in avanti.</li> </ul>

## Collegamento di rete

Sintomo	Problemi e soluzioni
Il lettore non è in grado di collegarsi alla rete.	<ul style="list-style-type: none"><li>• Verificare il collegamento di rete (pagina 26) e le impostazioni rete (pagina 58).</li></ul>
Non è possibile collegare il PC a Internet dopo aver eseguito [Wi-Fi Protected Setup (WPS)].	<ul style="list-style-type: none"><li>• Le impostazioni wireless del router possono cambiare automaticamente se si utilizza la funzione Wi-Fi Protected Setup prima di regolare le impostazioni del router. In tal caso, modificare le impostazioni wireless del PC di conseguenza.</li></ul>
Non è possibile collegare il sistema al router LAN wireless.	<ul style="list-style-type: none"><li>• Controllare che il router LAN wireless sia acceso.</li><li>• A seconda dell'ambiente di utilizzo, inclusi il materiale delle pareti, le condizioni di ricezione delle onde radio o eventuali ostacoli tra il sistema e il router LAN wireless, la distanza di comunicazione può essere ridotta. Avvicinare il router LAN wireless al sistema.</li><li>• Gli apparecchi che utilizzano una banda di frequenza di 2,4 GHz, come microonde, Bluetooth o dispositivi digitali a batteria, possono interrompere la comunicazione. Allontanare l'unità da tali apparecchi, oppure spegnerli.</li></ul>
Il router wireless desiderato non viene rilevato, anche se viene eseguito [Scansione].	<ul style="list-style-type: none"><li>• Premere RETURN per ritornare alla schermata precedente e riprovare con [Scansione]. Se il router wireless desiderato continua a non venire rilevato, premere RETURN per selezionare [Registrazione man.].</li></ul>
Il messaggio [È stata trovata una nuova versione di software sulla rete. Esegui aggiornam. in "Aggiornamento rete".] viene visualizzato sullo schermo all'accensione del sistema.	<ul style="list-style-type: none"><li>• Vedere [Aggiornamento rete] (pagina 53) per aggiornare il sistema a una versione software più recente.</li></ul>

## Altro

Sintomo	Problemi e soluzioni
Sul display del pannello frontale viene visualizzato "Exxxx".	<ul style="list-style-type: none"><li>• Rivolgersi al rivenditore Sony più vicino o al servizio di assistenza autorizzato Sony indicando il codice di errore.</li></ul>
Viene visualizzato solamente  senza alcun messaggio sull'intera schermata.	<ul style="list-style-type: none"><li>• Rivolgersi al rivenditore Sony più vicino o al servizio di assistenza autorizzato Sony.</li></ul>

# Dischi riproducibili

<b>Blu-ray Disc</b>	BD-ROM <sup>1)</sup> BD-R/BD-RE <sup>2)</sup>
<b>DVD<sup>3)</sup></b>	DVD-ROM DVD-R/DVD-RW DVD+R/DVD+RW
<b>CD<sup>3)</sup></b>	CD-DA (CD musicale) CD-ROM CD-R/CD-RW Super Audio CD

<sup>1)</sup>Poiché le specifiche Blu-ray Disc sono nuove e in evoluzione, è possibile che alcuni dischi non siano riproducibili a seconda del tipo di disco e della versione. Inoltre, l'uscita audio è diversa a seconda della sorgente, della presa di uscita collegata e delle impostazioni audio selezionate.

<sup>2)</sup>BD-RE: Ver. 2.1

BD-R: Ver. 1.1, 1.2, 1.3 compreso il tipo a pigmento organico BD-R (tipo LTH)

I dischi BD-R registrati su un PC non possono essere riprodotti se sono tuttora registrabili.

<sup>3)</sup>Il disco CD o DVD non viene riprodotto se non è stato finalizzato correttamente. Per ulteriori informazioni, consultare le istruzioni per l'uso in dotazione con il dispositivo utilizzato per la registrazione.

## Dischi che non è possibile riprodurre

- BD con cartuccia
- DVD-RAM
- HD DVD
- Dischi DVD Audio
- PHOTO CD
- Parte dati dei CD-Extra
- VCD/Super VCD
- Lato del materiale audio sui DualDisc

## Note sui CD audio

Il presente prodotto è stato progettato per la riproduzione di dischi conformi allo standard CD (Compact Disc).

I DualDisc e alcuni dischi musicali codificati con tecnologie di protezione dei diritti d'autore non sono conformi allo standard CD (Compact Disc). Pertanto, tali dischi potrebbero non essere compatibili con il prodotto.

## Nota sulle operazioni di riproduzione di un BD/DVD

È possibile che i produttori di software impostino alcune operazioni di riproduzione di BD/DVD. Poiché questo sistema riproduce BD/DVD in base al contenuto del disco definito dai produttori di software, alcune funzioni di riproduzione potrebbero non essere disponibili.

## Nota sui BD/DVD a doppio strato

L'immagine e l'audio di riproduzione potrebbero interrompersi momentaneamente nel punto di passaggio tra gli strati.

## Codice di zona (solo BD-ROM/DVD VIDEO)

Sul retro del sistema è riportato un codice di zona. Il sistema consente di riprodurre solo BD-ROM/DVD VIDEO (solo riproduzione) aventi codici di zona identici o .

# Tipi di file riproducibili

## Video<sup>7)</sup>

Formato di file	Estensioni
MPEG-1 Video/PS <sup>1)5)</sup> MPEG-2 Video/PS, TS <sup>1)6)</sup>	“.mpg”, “.mpeg”, “.m2ts”, “.mts”
DivX <sup>2)</sup>	“.avi”, “.div”, “.divx”
MPEG4/AVC <sup>1)5)</sup>	“.mkv”, “.mp4”, “.m4v”, “.m2ts”, “.mts”
WMV9 <sup>1)5)</sup>	“.wmv”, “.asf”
AVCHD <sup>5)</sup>	3)

## Musica

Formato di file	Estensioni
MP3 (MPEG-1 Audio Layer III)	“.mp3”
AAC <sup>1)4)5)</sup>	“.m4a”
WMA9 Standard <sup>1)4)</sup>	“.wma”
LPCM	“.wav”

## Foto<sup>7)</sup>

Formato di file	Estensioni
JPEG	“.jpg”, “.jpeg”, “.jpe”

<sup>1)</sup>Il sistema non consente di riprodurre file codificati con DRM.

<sup>2)</sup>INFORMAZIONI SUI DIVX VIDEO: DivX<sup>®</sup> è un formato video digitale creato da DivX, Inc. Questo è un dispositivo DivX Certified ufficiale per la riproduzione di video DivX. Visitare [www.divx.com](http://www.divx.com) per ulteriori informazioni e per ottenere gli strumenti software per convertire i file in video DivX. INFORMAZIONI SU DIVX VIDEO-ON-DEMAND: questo dispositivo DivX Certified<sup>®</sup> deve essere registrato per consentire la riproduzione di contenuto DivX Video-on-Demand (VOD). Per generare il codice di registrazione, individuare la sezione DivX VOD nel menu di impostazione del dispositivo. Visitare [vod.divx.com](http://vod.divx.com) e utilizzare questo codice per completare il processo di registrazione e ottenere ulteriori informazioni su DivX VOD.

<sup>3)</sup>Il sistema è in grado di riprodurre file in formato AVCHD registrati attraverso una videocamera digitale e dispositivi simili. Per guardare i file in formato AVCHD, il disco contenente i file deve essere finalizzato.

<sup>4)</sup>Il sistema non consente di riprodurre file codificati con Lossless e simili.

<sup>5)</sup>Il sistema non riproduce questi file mediante la funzione DLNA.

<sup>6)</sup>Il sistema riproduce la risoluzione SD solo mediante la funzione DLNA.

<sup>7)</sup>Il sistema non riproduce questi file mediante la funzione renderer DLNA.

### Nota

- Alcuni file potrebbero non essere riprodotti, a seconda del formato, della codifica o delle condizioni di registrazione o delle condizioni del server DLNA.
- Potrebbe essere impossibile riprodurre alcuni file modificati su un PC.
- Il sistema è in grado di riconoscere i seguenti file o cartelle su BD, DVD, CD e dispositivi USB:
  - Cartelle fino al 5° livello
  - Fino a 500 file in un singolo livello
- Il sistema è in grado di riconoscere i seguenti file e cartelle memorizzati sul server DLNA:
  - Cartelle fino al 20° livello
  - Fino a 999 file in un singolo livello
- Alcuni dispositivi USB non sono utilizzabili con questo sistema.
- Il sistema è in grado di riconoscere i dispositivi Mass Storage Class (MSC) (ad esempio memorie flash o unità disco rigido) compatibili con FAT e non partizionati, nonché i dispositivi Still Image Capture Device (SICD) e le tastiere a 101 tasti. Le tastiere a 101 tasti sono riconosciute solo dalla porta  (USB) sinistra.
- Per evitare di danneggiare i dati o la memoria USB (o altri dispositivi), spegnere il sistema prima del collegamento o della rimozione della memoria USB o di altri dispositivi.
- Il sistema potrebbe non consentire una riproduzione continua e uniforme dei file video con velocità in bit elevata su un DATA CD. Per riprodurre i file video con velocità in bit elevata è consigliabile utilizzare un DATA DVD.

# Formati audio supportati

I formati audio supportati dal sistema sono i seguenti.

Funzione	Formato							
	LPCM 2ch	LPCM 5.1ch, LPCM 7.1ch	Dolby Digital	Dolby TrueHD, Dolby Digital Plus	DTS	DTS-ES Discrete 6.1, DTS-ES Matrix 6.1, DTS96/24	DTS-HD High Resolution Audio	DTS-HD Master Audio
"BD/DVD"	○	○	○	○	○	○	○	○
"SAT/CABLE"	○	–	○	–	○	–	–	–
"TV"	○	–	○	–	○	–	–	–

○: Formato supportato.

–: Formato non supportato.

# Caratteristiche tecniche

## Sezione amplificatore

BDV-F700:

USCITA DI POTENZA (nominale)

Anteriore S/Anteriore D: 85 W + 85 W (a 4 ohm,  
1 kHz, 1% THD)

USCITA DI POTENZA (riferimento)

Anteriore S/Anteriore D: 130 W (per canale a 4 ohm,  
1 kHz)

Subwoofer: 140 W (a 4 ohm, 100 Hz)

BDV-F500:

USCITA DI POTENZA (nominale)

Anteriore S/Anteriore D: 80 W + 80 W (a 4 ohm,  
1 kHz, 1% THD)

USCITA DI POTENZA (riferimento)

Anteriore S/Anteriore D: 115 W (per canale a 4 ohm,  
1 kHz)

Subwoofer: 120 W (a 4 ohm, 100 Hz)

Ingressi (analogici)

AUDIO (IN) Sensibilità: 450/250 mV

Ingressi (digitali)

SAT/CABLE (DIGITAL IN OPTICAL),

TV (DIGITAL IN OPTICAL)

Formati supportati: LPCM

2CH (fino a 48 kHz),

Dolby Digital, DTS

## Sezione video

Uscite

VIDEO OUT: 1 V<sub>p-p</sub>

75 ohm

HDMI OUT: Tipo A

(19 pin)

## Sistema BD/DVD/Super Audio CD/CD

Sistema formato segnale PAL/NTSC

## Sezione USB

Porta  (USB):

Tipo A (per il collegamento di memorie USB, lettori di schede di memoria, fotocamere digitali e videocamere digitali)

Corrente massima:

500 mA

## Sezione LAN

Terminale LAN (100) Terminale 100BASE-TX

## Sezione sintonizzatore\*

Sistema Sintetizzatore digitale bloccato al quarzo PLL

Sezione sintonizzatore FM

Campo di sintonia 87,5 MHz - 108,0 MHz (incrementi di 50 kHz)

Antenna Antenna a filo FM

Terminali antenna 75 ohm, non bilanciati

Frequenza intermedia 10,7 MHz

\* \*\*di cui al par. 3 dell'Allegato A al D.M. 25/06/85 e al par. 3 dell'Allegato 1 al D.M. 27/08/87\*\*

## Diffusori

### Anteriore (SS-TSF770) per BDV-F700

Sistema diffusori Bass reflex bidirezionale a due guide

Unità diffusore

Tweeter: 20 mm, tipo conico

Woofer: 40 mm × 70 mm, tipo conico

Impedenza nominale 4 ohm

Dimensioni (circa)

Pavimento: 200 mm × 1.100 mm × 230 mm (l/a/p)

(angolazione verticale)

200 mm × 1.100 mm ×

255 mm (l/a/p)

(angolazione inclinata)

103 mm × 335 mm ×

103 mm (l/a/p)

(angolazione verticale)

103 mm × 360 mm ×

109 mm (l/a/p)

(angolazione inclinata)

Scrivania:

103 mm × 335 mm ×

103 mm (l/a/p)

(angolazione verticale)

103 mm × 360 mm ×

109 mm (l/a/p)

(angolazione inclinata)

Peso (circa)

Pavimento: 2,9 kg

Scrivania: 0,6 kg

### Anteriore (SS-TSF550) per BDV-F500

Sistema diffusori Bass reflex bidirezionale a due guide

Unità diffusore

Tweeter: 20 mm, tipo conico

Woofer: 50 mm, tipo conico

Impedenza nominale 4 ohm

Dimensioni (circa) 76 mm × 270 mm × 85 mm (l/a/p) (angolazione verticale)

76 mm × 270 mm × 90 mm

(l/a/p) (angolazione

inclinata)

Peso (circa) 0,8 kg

### Subwoofer (SS-WSF550)

Sistema diffusore Bass reflex subwoofer

Unità diffusore 160 mm, tipo conico

Impedenza nominale 4 ohm

Dimensioni (circa) 265 mm × 335 mm ×

265 mm (l/a/p)

Peso (circa) 6,5 kg

## Generali

Requisiti di alimentazione

Modelli destinati all'Europa:

220 V - 240 V CA,  
50/60 Hz

Modelli destinati all'America Latina:

110 V - 240 V CA,  
50/60 Hz

Consumo energetico

Modelli destinati all'Europa:

Acceso: 85 W  
Standby: 0,3 W (nella  
modalità di risparmio  
energetico)

Modelli destinati all'America Latina:

Acceso: 90 W  
Standby: 0,3 W (nella  
modalità di risparmio  
energetico)

Dimensioni (circa)

452 mm × 198 mm ×  
119 mm (l/a/p) incluse le  
parti sporgenti

Peso (circa)

5,0 kg

Design e caratteristiche tecniche soggetti a modifiche senza preavviso.

- Consumo energetico in standby 0,3 W.
- Nelle schede di circuiti stampati non sono utilizzati ritardanti a fiamma alogenata.
- Oltre l'85% della potenza del blocco amplificatore è ottenuta con l'amplificatore digitale completo S-Master.

# Elenco dei codici delle lingue

L'ortografia delle lingue è conforme allo standard ISO 639: 1988 (E/F).

Codice Lingua	Codice Lingua	Codice Lingua	Codice Lingua
1027	Afar	1183	Irish
1028	Abkhazian	1186	Scots Gaelic
1032	Afrikaans	1194	Galician
1039	Amharic	1196	Guarani
1044	Arabic	1203	Gujarati
1045	Assamese	1209	Hausa
1051	Aymara	1217	Hindi
1052	Azerbaijani	1226	Croatian
1053	Bashkir	1229	Hungarian
1057	Byelorussian	1233	Armenian
1059	Bulgarian	1235	Interlingua
1060	Bihari	1239	Interlingue
1061	Bislama	1245	Inupiak
1066	Bengali; Bangla	1248	Indonesian
		1253	Icelandic
1067	Tibetan	1254	Italian
1070	Breton	1257	Hebrew
1079	Catalan	1261	Japanese
1093	Corsican	1269	Yiddish
1097	Czech	1283	Javanese
1103	Welsh	1287	Georgian
1105	Danish	1297	Kazakh
1109	German	1298	Greenlandic
1130	Bhutani	1299	Cambodian
1142	Greek	1300	Kannada
1144	English	1301	Korean
1145	Esperanto	1305	Kashmiri
1149	Spanish	1307	Kurdish
1150	Estonian	1311	Kirghiz
1151	Basque	1313	Latin
1157	Persian	1326	Lingala
1165	Finnish	1327	Laothian
1166	Fiji	1332	Lithuanian
1171	Faroese	1334	Latvian; Lettish
1174	French	1345	Malagasy
1181	Frisian		
		1347	Maori
		1349	Macedonian
		1350	Malayalam
		1352	Mongolian
		1353	Moldavian
		1356	Marathi
		1357	Malay
		1358	Maltese
		1363	Burmese
		1365	Nauru
		1369	Nepali
		1376	Dutch
		1379	Norwegian
		1393	Occitan
		1403	(Afan)Oromo
		1408	Oriya
		1417	Punjabi
		1428	Polish
		1435	Pashto; Pushto
		1436	Portuguese
		1463	Quechua
		1481	Rhaeto- Romance
		1482	Kirundi
		1483	Romanian
		1489	Russian
		1491	Kinyarwanda
		1495	Sanskrit
		1498	Sindhi
		1501	Sangho
		1502	Serbo-Croatian
		1503	Singhalese
		1505	Slovak
		1506	Slovenian
		1507	Samoaan
		1508	Shona
		1509	Somali
		1511	Albanian
		1512	Serbian
		1513	Siswati
		1514	Sesotho
		1515	Sundanese
		1516	Swedish
		1517	Swahili
		1521	Tamil
		1525	Telugu
		1527	Tajik
		1528	Thai
		1529	Tigrinya
		1531	Turkmen
		1532	Tagalog
		1534	Setswana
		1535	Tonga
		1538	Turkish
		1539	Tsonga
		1540	Tatar
		1543	Twì
		1557	Ukrainian
		1564	Urdu
		1572	Uzbek
		1581	Vietnamese
		1587	Volapük
		1613	Wolof
		1632	Xhosa
		1665	Yoruba
		1684	Chinese
		1697	Zulu
		1703	Non specificato

Altre informazioni

## Elenco dei codici di area/per la protezione

Codice Area	Codice Area	Codice Area	Codice Area
2044	Argentina	2165	Finlandia
2047	Australia	2174	Francia
2046	Austria	2109	Germania
2057	Belgio	2276	Giappone
2070	Brasile	2200	Grecia
2090	Cile	2219	Hong Kong
2092	Cina	2248	India
2093	Colombia	2238	Indonesia
2304	Corea	2239	Irlanda
2115	Danimarca	2254	Italia
2424	Filippine	2333	Lussemburgo
		2363	Malaysia
		2362	Messico
		2379	Norvegia
		2390	Nuova Zelanda
		2376	Paesi Bassi
		2427	Pakistan
		2428	Polonia
		2436	Portogallo
		2184	Regno Unito
		2489	Russia
		2501	Singapore
		2149	Spagna
		2499	Svezia
		2086	Svizzera
		2543	Taiwan
		2528	Thailandia

# Glossario

## Applicazione BD-J

Il formato BD-ROM supporta Java per le funzioni interattive.

“BD-J” offre ai provider di contenuti una funzionalità quasi illimitata per la creazione di titoli BD-ROM interattivi.

## AVCHD

Il formato AVCHD è un formato per videocamera digitale ad alta definizione utilizzato per registrare segnali SD (Standard Definition, definizione standard) o HD (High Definition, alta definizione) conformi alla specifica 1080i\* o alla specifica 720p\*\* su DVD, utilizzando un'efficiente tecnologia di codifica per la compressione dei dati. Il formato MPEG-4 AVC/H.264 viene adottato per comprimere dati video e il sistema Dolby Digital o Linear PCM viene utilizzato per comprimere dati audio. Il formato MPEG-4 AVC/H.264 è in grado di comprimere immagini con un'efficienza maggiore rispetto a quella del tradizionale formato di compressione delle immagini. Il formato MPEG-4 AVC/H.264 consente a un segnale video ad alta definizione (HD) registrato con una videocamera digitale di essere memorizzato su dischi DVD, analogamente a come accade per il segnale televisivo a definizione standard (SD).

\* Specifica ad alta definizione che utilizza 1080 linee di scansione effettive e il formato interlacciato.

\*\* Specifica ad alta definizione che utilizza 720 linee di scansione effettive e il formato progressivo.

## BD-R

Il BD-R (Blu-ray Disc Recordable) è un disco Blu-ray Disc registrabile non riscrivibile, disponibile con gli stessi formati del BD descritto di seguito. Poiché i contenuti possono essere registrati e non possono essere sovrascritti, i BD-R possono essere utilizzati per archiviare dati utili o memorizzare e distribuire materiale video.

## BD-RE

Il BD-RE (Blu-ray Disc Rewritable) è un disco Blu-ray Disc registrabile e riscrivibile, disponibile con gli stessi formati del BD descritto di seguito. La funzione riscrivibile consente numerose modifiche e applicazioni con tempi diversi.

## BD-ROM

I BD-ROM (Blu-ray Disc Read-Only Memory) sono dischi prodotti a livello commerciale e sono disponibili con gli stessi formati del BD descritto di seguito. Oltre ai tradizionali film e contenuti video, questi dischi presentano funzioni migliorate come contenuto interattivo, operazioni di menu tramite menu popup, selezione della visualizzazione dei sottotitoli e presentazioni. Sebbene i BD-ROM possano contenere qualsiasi forma di dati, la maggior parte dei dischi BD-ROM contiene film in formato High Definition, destinati alla riproduzione su lettori Blu-ray Disc/DVD.

## Blu-ray Disc (BD)

Formato di disco sviluppato per la registrazione/riproduzione di video ad alta definizione (HD) (per HDTV e così via), nonché per la memorizzazione di quantità considerevoli di dati. Un disco Blu-ray Disc a singolo strato contiene fino a 25 GB, mentre un disco Blu-ray Disc a doppio strato contiene fino a 50 GB di dati.

## Dolby Digital

In questo formato, i diffusori surround riproducono il suono stereo con una gamma di frequenza estesa, mentre i bassi profondi vengono riprodotti tramite un canale subwoofer indipendente. Questo formato è anche denominato “5.1”, mentre il canale del subwoofer è indicato come 0.1 canali (dal momento che funziona solo quando sono necessari bassi profondi). I sei canali di questo formato vengono registrati separatamente per ottenere una migliore separazione fra essi. Inoltre, poiché tutti i segnali vengono elaborati in digitale, il deterioramento del segnale è ridotto al minimo.

**Dolby Digital Plus**

Sviluppata come estensione dello standard Dolby Digital, questa tecnologia di codifica audio supporta il suono surround a 7.1 canali.

**Dolby TrueHD**

Dolby TrueHD è una tecnologia di codifica senza perdite che supporta fino a 8 canali di suono surround multicanale per i dischi digitali di prossima generazione. L'audio riprodotto è identico bit per bit alla sorgente originale.

**DTS**

Tecnologia di compressione audio digitale sviluppata da DTS, Inc. Questa tecnologia è conforme al surround 5.1 canali. Questo formato include un canale posteriore stereo e un canale subwoofer discreto. La tecnologia DTS è caratterizzata dagli stessi 5.1 canali audio digitali distinti di qualità elevata. Questa separazione dei canali è ottenuta attraverso la registrazione separata e l'elaborazione in digitale di tutti i dati di canale.

**DTS-HD High Resolution Audio**

Sviluppato come estensione del formato DTS Digital Surround. Supporta una frequenza di campionamento massima di 96 kHz e un suono surround multicanale a 7.1 canali. DTS-HD High Resolution Audio presenta una velocità di trasmissione massima di 6 Mbps, con la compressione con perdite.

**DTS-HD Master Audio**

DTS-HD Master Audio presenta una velocità di trasmissione massima di 24,5 Mbps e utilizza la compressione senza perdite, nonché corrisponde a una frequenza di campionamento massima di 192 kHz con un massimo di 7.1 canali.

**Formato interlacciato (scansione interlacciata)**

Il formato interlacciato è il metodo NTSC standard per la visualizzazione di immagini televisive a 30 fotogrammi al secondo. Ogni fotogramma viene sottoposto a due scansioni, con un'alternanza tra le linee con numeri pari e quelle con numero dispari, 60 volte al secondo.

**Formato progressivo (scansione progressiva)**

A differenza del formato interlacciato, il formato progressivo può riprodurre 50 - 60 fotogrammi al secondo riproducendo tutte le linee di scansione (525 linee per il sistema NTSC). La qualità complessiva dell'immagine risulta migliore; le immagini fisse, il testo e le linee orizzontali appaiono più nitidi. Questo formato è compatibile con il formato progressivo a 525 o 625 linee.

**HDMI (High-Definition Multimedia Interface)**

HDMI è un'interfaccia in grado di supportare audio e video su una singola connessione digitale, che consente di sfruttare appieno l'elevata qualità delle immagini digitali e dell'audio. La specifica HDMI supporta HDCP (High-bandwidth Digital Content Protection), una tecnologia di protezione da copia che incorpora la tecnologia di codifica per i segnali video digitali.

**LTH (Low to High)**

LTH è un sistema di registrazione che supporta i BD-R di tipo a pigmento organico.

**Menu popup**

Funzionamento di menu migliorato disponibile sui BD-ROM. Il menu popup viene visualizzato quando si preme POP UP/MENU durante la riproduzione e può essere utilizzato mentre è in corso la riproduzione.

**PhotoTV HD**

"PhotoTV HD" consente di ottenere immagini estremamente dettagliate e un aspetto fotografico delle trame fini e dei colori. Se si collegano dispositivi "PhotoTV HD" compatibili Sony tramite un cavo HDMI, è possibile ammirare tantissime nuove fotografie con un'incredibile qualità Full HD. Ad esempio, la trama delicata della pelle umana, i fiori, la sabbia e le onde possono ora essere visualizzati su uno schermo di grandi dimensioni con una bellissima qualità fotografica.

## **Protezione**

Funzione del BD/DVD che ne limita la riproduzione in base al limite di età dell'utente definito in ciascun paese. Il tipo di limitazione varia da disco a disco: quando la funzione viene attivata, la riproduzione non è consentita oppure le scene cruente vengono saltate o sostituite da altre scene, e così via.

## **24p True Cinema**

I film registrati con una videocamera apposita sono costituiti da 24 fotogrammi al secondo. Poiché i televisori tradizionali (sia CRT che a schermo piatto) visualizzano i fotogrammi a intervalli di 1/60 o 1/50 di secondo, i 24 fotogrammi non vengono visualizzati a cadenza regolare.

Quando collegato a un televisore con funzionalità 24p, il lettore visualizza ogni fotogramma a intervalli di 1/24 di secondo, lo stesso intervallo utilizzato originariamente per registrare con la videocamera, riproducendo così in modo fedele l'immagine cinematografica originale.

# Indice

## Numerici

24p True Cinema 76  
3D 33

## A

A/V SYNC 39  
Aggiornamento 53  
Aggiornamento rete 53  
ARC 23  
Attenua - AUDIO 54  
Audio 55  
Audio DRC 54  
Audio Multiplex 41  
Audio Return Channel 23, 57  
Auto standby 57  
AVCHD 74  
Avvio automatico Party 59

## B

BD-LIVE 33  
BD-R 74  
BD-RE 74  
Blocco per bambini 50  
Blu-ray Disc 74  
BONUSVIEW 33

## C

Canali riprod. Super Audio  
CD 56  
CD 68  
Codice di zona 68  
Codice di zona per protezione  
56  
Connessione Internet per BD  
55  
Contenuto Internet 35  
Controllo di accesso al  
Renderer 59  
Controllo per HDMI 45, 57

## D

Diagnostica del collegamento  
in rete 58  
Dischi riproducibili 68  
Display del pannello frontale  
11  
DivX® VOD 58  
DLNA 36, 58  
Dolby Digital 40, 74  
Dolby Digital Plus 75  
Dolby TrueHD 75

DTS 40, 75  
DTS Neo:6 54  
DTS-HD 75  
DVD 68

## E

Effetto audio 55  
Elenco dei codici delle lingue  
73

## F

Flow Light 49  
FM MODE 42  
Formato interlacciato 75  
Formato progressivo 75  
Formato schermo 53  
Formato Video in Uscita 53  
Formato visualizzazione DVD  
53

## H

HDMI  
YCbCr/RGB (HDMI) 54  
HDMI (High-Definition  
Multimedia Interface) 75

## I

Illumination Demo 50  
Illumination Mode 49  
Imp. Rapida 29, 59  
Impost. dim. schermo TV per  
3D 53  
Impost. uscita 3D 53  
Impostaz. Internet 58  
Impostazione MIX audio BD  
54  
Impostazione Renderer 58  
Impostazioni audio 54  
Impostazioni Connessione  
Server 58  
Impostazioni diffusori 47, 55  
Distanza 48  
Livello 48  
Impostazioni Gracenote 58  
Impostazioni HDMI 57  
Impostazioni musica 56  
Impostazioni protezione 56  
Impostazioni rete 58  
Impostazioni schermo 53  
Impostazioni sistema 57  
Impostazioni visione per BD/  
DVD 55

Informazioni di riproduzione  
34  
Informazioni sistema 58  
Inizializza le informazioni  
personali 59

## L

Limite volume 57  
LTH 75  
Luminosità Display 57

## M

Memoria interna 33  
Menu BD/DVD 55  
Modo conversione cinema 53  
Modo di avvio rapido 57  
Modo Pausa 54

## N

Notifica aggiornamento  
software 57

## O

Opzioni memorizzazione dati  
BD 56

## P

Party 36  
Password 56  
Periferiche BD Remote  
registrate 59  
PhotoTV HD 75  
Proiez. diapo. 39  
Protezione 76  
Protezione BD 56  
Protezione DVD 56  
Protezione video Internet 56

## R

RDS 43  
Registrazione della periferica  
BD Remote 59  
Ripristina su impostazioni  
predefinite in fabbrica 59  
Ripristino 59

## S

Salvaschermo 57  
SLEEP 49  
Sottotitolo 55

Strato riproduz. di disco ibrido  
BD 55  
Strato riproduz. Super Audio  
CD 56  
SYSTEM MENU 31, 39

## **T**

Telecomando 12  
Tipo TV 53  
Tono prova 48

## **U**

Unità 8  
USB 34  
Uscita audio 55  
Uscita BD/DVD-ROM 1080/  
24p 54  
Uscita colore intenso HDMI 54

## **V**

Video Internet BRAVIA 35  
Video Internet non classificato  
56  
Visualizzaz. Automatica 57  
Visualizzazione su schermo 57

## **W**

WEP 26  
WPA2-PSK (AES) 26  
WPA2-PSK (TKIP) 26  
WPA-PSK (AES) 26  
WPA-PSK (TKIP) 26

## **Y**

YCbCr/RGB (HDMI) 54



## VARNING!

Installera inte apparaten där den blir innesluten, t.ex. i en bokhylla eller en inbyggnadslåda.

För att minska risken för eldsvåda ska du inte täcka över ventilationsöppningar på apparaten med tidningar, dukar, draperier m.m. Placera inte föremål med öppna lågor som till exempel tända stearinljus på apparaten.

För att minska risken för brand eller elektriska stötar ska du inte utsätta apparaten för dropp eller stänk och placera inga vätskefyllda föremål, som till exempel vaser, på apparaten.

Lösa batterier eller batterier inbyggda i apparater ska inte utsättas för hög värme som till exempel solsken, eld eller liknande.

För att förhindra personskador ska den här apparaten fästas vid väggen/golvet enligt installationsanvisningarna.

Endast för användning inomhus.

## VARNING!

Om du använder optiska instrument med den här produkten kan det öka risken för ögonskador. Eftersom laserstrålen som används i denna Blu-ray Disc/DVD Home Theatre System är skadlig för ögonen, ska du inte försöka ta isär höljet.

Överlåt servicearbeten till kvalificerad personal.



Den här enheten är klassad som en KLASS 3R LASER-produkt.

Synlig och osynlig laserstrålning avges när det laserskyddande höljet öppnas, se till att undvika att ögonen exponeras.

Denna etikett är placerad på kåpan som skyddar lasern inuti höljet.

CLASS 1 LASER PRODUCT  
LASER KLASSE 1  
LUOKAN 1 LASERLAITE  
KLASS 1 LASERAPPARAT  
1 类激光产品

Den här apparaten är klassificerad som en laserapparat av KLASS 1. Märket CLASS 1 LASER PRODUCT sitter på skyddshuset till lasern innanför apparatens hölje.

## Om enheten

- Namnplåten är placerad på baksidan.



**Omhändertagande av gamla elektriska och elektroniska produkter**

## (Användbar i den Europeiska Unionen och andra Europeiska länder med separata insamlingsssystem)

Symbolen på produkten eller emballaget anger att produkten inte får hanteras som hushållsavfall.

Den skall i stället lämnas in på uppsamlingsplats för återvinning av el- och elektronikkomponenter. Genom att säkerställa att produkten hanteras på rätt sätt bidrar du till att förebygga eventuella negativa miljö- och hälsoeffekter som kan uppstå om produkten kasseras som vanligt avfall. Återvinning av material hjälper till att bibehålla naturens resurser. För ytterligare upplysningar om återvinning bör du kontakta lokala myndigheter eller sophämtningstjänst eller affären där du köpte varan.



**Avfallsinstruktion rörande förbrukade batterier (gäller i EU och andra europeiska länder med separata insamlingsssystem)**

Denna symbol på batteriet eller på förpackningen betyder att batteriet inte skall behandlas som vanligt hushållsavfall. På vissa batterier kan denna symbol användas i kombination med en kemisk symbol.

Den kemiska symbolen för kvicksilver (Hg) eller bly (Pb) läggs till om batteriet innehåller mer än 0,0005% kvicksilver eller 0,004% bly. Med att sorja för att dessa batterier blir kastade på ett riktigt sätt kommer du att bidra till att skydda miljön och människors hälsa från potentiella negativa konsekvenser som annars kunnat blivit orsakat av felaktig avfallshantering. Återvinning av materialet vill bidra till att bevara naturens resurser. När det gäller produkter som av säkerhet, prestanda eller dataintegritetsskäl kräver permanent anslutning av ett inbyggt batteri, bör detta batteri bytas av en auktoriserad servicetekniker. För att försäkra att batteriet blir behandlat korrekt skall det levereras till återvinningsstation för elektriska produkter när det är förbrukat. För alla andra batterier, vänligen se avsnittet om hur man tar bort batteriet på ett säkert sätt. Lämna batteriet på en återvinningsstation för förbrukade batterier. För mer detaljerad information rörande korrekt avfallshantering av denna produkt eller batterier, vänligen kontakta ditt kommunikontor, din avfallsstation eller din återförsäljare där du köpt produkten.

Att observera för kunder: Följande information är endast tillämplig för utrustning som sålts i länder där EU-direktiv tillämpas.

Tillverkare av denna product är Sony Corporation, 1-7-1 Konan Minato-ku Tokyo, 108-0075 Japan. Auktoriserad representant för EMC och produkt säkerhet är Sony Deutschland GmbH, Hedelfinger Strasse 61, 70327 Stuttgart,

Germany. För service och garanti ärenden, var vänlig att titta i separat service och garanti dokument.

## Försiktighetsåtgärder

Denna utrustning har testats och överensstämmer med de begränsningar som finns i EMC-direktivet, gällande användning av en anslutningskabel kortare än 3 meter. (Endast europeiska modeller.)

### Om strömkällor

- Enheten är inte bortkopplad från strömkällan så länge kontakten sitter i ett vägguttag, även om du stängt av själva enheten.
- Eftersom elkontakten används för att koppla bort enheten från elnätet ska du ansluta enheten till ett lättåtkomligt eluttag. Om du noterar något som inte är normalt med enheten, ska huvudkontakten omedelbart dras ut ur nätuttaget.

## Om att visa 3D-videobilder

Vissa personer kan uppleva en obehagskänsla (t.ex. ansträngda ögon, matthet eller illamående) när man ser på 3D-videobilder. Sony rekommenderar alla tittare att då och då ta en paus när man tittar på 3D-videobilder. Pausens längd och frekvens varierar från person till person. Du måste bestämma vad som fungerar bäst för dig. Om du upplever obehag bör du sluta titta på 3D-videobilder tills obehaget försvinner. Rådfråga en läkare vid behov. Du bör också läsa igenom (i) instruktionsboken och/eller varningsmeddelanden för andra enheter eller innehåll på Blu-ray-skivor som spelas på denna enhet och (ii) vår webbsida (för kunder i Europa: <http://www.sony-europe.com/myproduct/>; för kunder i Latinamerika: <http://esupport.sony.com/>) för att få den senaste informationen. Små barns syn utvecklas fortfarande (gäller speciellt barn under sex år). Rådfråga din läkare (t.ex. barnläkare eller ögonläkare) innan

du låter små barn titta på 3D-videobilder.

Barn bör övervakas av vuxen person för att försäkra om att de följer rekommendationerna ovan.

## Upphovsrätter och varumärken

- Detta system använder Dolby\* Digital och DTS\*\* Digital Surround System.

\* Tillverkad under licens från Dolby Laboratories. Dolby och symbolen med dubbla D:n är varumärken som tillhör Dolby Laboratories.

\*\* Tillverkad på licens under USA-patent nr.: 5 451 942; 5 956 674; 5 974 380; 5 978 762; 6 226 616; 6 487 535; 7 212 872; 7 333 929; 7 392 195; 7 272 567 och andra utfärdade och ansökt patent i USA och övriga länder. DTS och symbolen är registrerade varumärken, DTS-HD, DTS-HD Master Audio och DTS logotypen är varumärken som tillhör DTS, Inc. Produkt inkluderar programvara. © DTS, Inc. Med ensamrätt.

- Det här systemet använder High-Definition Multimedia Interface-teknik (HDMI™). HDMI, HDMI-logotypen och High-Definition Multimedia Interface är varumärken eller registrerade varumärken för HDMI Licensing LLC.
- Java och alla Java-baserade varumärken och logotyper är varumärken eller registrerade varumärken som tillhör Sun Microsystems, Inc.
- "BD-LIVE" och "BONUSVIEW" är varumärken som tillhör Blu-ray Disc Association.
- "Blu-ray Disc" är ett varumärke.

- Logotyperna "Blu-ray Disc", "DVD+RW", "DVD-RW", "DVD+R", "DVD-R", "DVD VIDEO" och "CD" är varumärken.
- "Blu-ray 3D" och "Blu-ray 3D"-logotypen är varumärken som tillhör Blu-ray Disc Association.
- "BRAVIA" är ett varumärke som tillhör Sony Corporation.
- "AVCHD" och logotypen "AVCHD" är varumärken som tillhör Matsushita Electric Industrial Co., Ltd. och Sony Corporation.
- "XMB" och "cross media bar" är varumärken som tillhör Sony Corporation och Sony Computer Entertainment Inc.
- "PLAYSTATION" är ett varumärke som tillhör Sony Computer Entertainment Inc.
- DivX®, DivX Certified® och tillhörande logotypen är varumärken som tillhör DivX, Inc. och som används på licens.
- Musik- och videoidentifieringsteknologi och tillhörande data levereras av Gracenote®. Gracenote är industristandarden inom musikidentifieringsteknologi och tillhörande innehåll. Se [www.gracenote.com](http://www.gracenote.com) för mer information. CD, DVD, Blu-ray Disc, musik- och video-relaterad data från Gracenote, Inc., copyright © 2000-present Gracenote. Gracenote Software, copyright © 2000- present Gracenote. Ett eller flera patent som ägs av Gracenote används i denna produkt och tjänst. Se Gracenotes webbsida för en lista (ej komplett) över gällande Gracenote-patent. Gracenote, CDDB, MusicID, MediaVOCs, Gracenotelogotypen och logotypen "Powered by Gracenote" är antingen registrerade varumärken eller varumärken som tillhör Gracenote i USA och/eller andra länder.



- "PhotoTV HD" och logotypen "PhotoTV HD" är varumärken som tillhör Sony Corporation.
- MPEG Layer-3-teknik och patent för ljudkodning är licensierade av Fraunhofer IIS och Thomson.
- iPod är ett varumärke som tillhör Apple Inc. i USA och andra länder.
- "Made for iPod" betyder att ett elektronik tillbehör har utformats för anslutning till iPod och har certifierats av utvecklaren att uppfylla Apples standard.
- Apple är inte ansvarig för enhetens funktion eller överensstämmelse med säkerhets- och myndighetsstandard.
- Windows Media är antingen ett registrerat varumärke eller varumärke som tillhör Microsoft Corporation i USA och/eller andra länder.
- DLNA<sup>®</sup>, DLNA-logotypen och DLNA CERTIFIED<sup>™</sup> är varumärken, tjänstemärken eller certifieringsmärken som tillhör Digital Living Network Alliance.
- Övriga system och produktnamn är generellt varumärken eller registrerade varumärken som tillhör respektive tillverkare. <sup>™</sup> och <sup>®</sup> är inte angivna i detta dokument.

## Om den här bruksanvisningen

- Bruksanvisningen beskriver fjärrkontrollens reglage. Du kan också använda kontrollerna på enheten om de har samma eller liknande namn som de på fjärrkontrollen.
- I denna bruksanvisning används "skiva" generellt för BD-, DVD-, Super Audio CD- och CD-skivor om inget annat anges i texten eller bilderna.
- Instruktionerna i denna bruksanvisning är avsedda för BDV-F700 och BDV-F500. BDV-F700 är den modell som används i bilderna om inte annat anges. Eventuella funktionskillnader anges tydligt i texten, exempelvis "BDV-F700".
- Det som visas på TV-skärmen kan variera beroende på i vilket område den befinner sig.
- Standardinställningen är understruken.

# Innehållsförteckning

Om den här bruksanvisningen .....	4
Uppackning .....	6
Register över delar och kontroller.....	8

## Komma igång

<b>Steg 1: Installera systemet .....</b>	<b>14</b>
<b>Steg 2: Ansluta systemet.....</b>	<b>20</b>
<b>Steg 3: Genomföra Enkel inställning .....</b>	<b>29</b>
<b>Steg 4: Välja källan .....</b>	<b>30</b>
<b>Steg 5: Lyssna på surroundljud.....</b>	<b>31</b>

## Uppspelning

Spela en skiva .....	33
Spela från en USB-enhet.....	34
Lyssna på en iPod .....	35
Spela via ett nätverk.....	36
Tillgängliga alternativ .....	38

## Ljudjusteringar

Välja en effekt som passar källan .....	40
Välja ljudformat, ljudspår på flera språk eller kanal .....	40
Lyssna på multiplexsändningsljud.....	41

## Radiomottagare

Lyssna på radio .....	42
Använda RDS (Radio Data System).....	43

## Andra åtgärder

Använda Kontroll för HDMI-funktionen för "BRAVIA" Sync.....	45
Ställa in högtalarna .....	47
Använda sovtimern .....	48
Ändra ljustyp för lysdiod .....	48
Inaktivera knapparna på enheten .....	49
Styra TV:n med den medföljande fjärrkontrollen .....	50
Spara energi i standbyläge .....	50

## Inställningar och justeringar

Använda inställningsdisplayen .....	51
[Nätverksuppdatering] .....	51
[Bildinställningar].....	52
[Ljudinställningar] .....	53
[BD/DVD- uppspelningsinställningar] .....	54
[Barnspärr].....	54
[Musikinställningar] .....	55
[Systeminställningar].....	55
[Nätverksinställningar] .....	56
[Enkel inställning] .....	57
[Återställning].....	57

## Ytterligare information

Försiktighetsåtgärder .....	58
Om skivor .....	59
Felsökning .....	60
Spelbara skivor .....	66
Spelbara filtyper .....	67
Ljudformat som stöds .....	68
Tekniska data.....	69
Lista över språkkoder .....	71
Ordlista .....	72
Sakregister .....	74

# Uppackning

## BDV-F700

- Enhet (1)

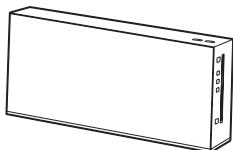

- Främre högtalare (2)



- Subwoofer (1)

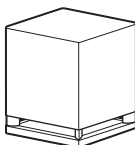

- Främre högtalarstativ (2)



- Bottenplattor golv (2)



- Bottenplattor skrivbord (2)



- Adapter till bottenplatta (2)



- Skruvar (med bricka) (4)



- Skruvar (2)



- Högtalararkablar (3, vit/röd/lila)



- FM-antennsladd (1)



eller



- Buntband (1)



- Fjärrkontroll (1)



- R6-batterier (storlek AA) (2)



- Bruksanvisning

- Högtalarinstallationsguide

- Snabbinställningsguide

- End user license agreement

## BDV-F500

- Enhet (1)

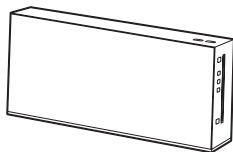

- Främre högtalare (2)



- Subwoofer (1)

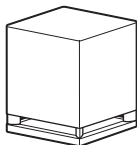

- Högtalarkabel (1, lila)



- HDMI-kabel (1)  
(Endast modeller för Latinamerika)

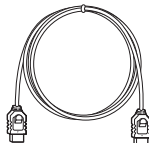

- FM-antennsladd (1)

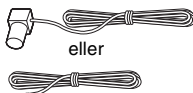

- Buntband (1)



- Fjärrkontroll (1)

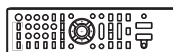

- R6-batterier (storlek AA)  
(2)



- Bruksanvisning
- Snabbinställningsguide
- End user license agreement

## Förbereda fjärrkontrollen

Sätt i två R6-batterier (storlek AA) (medföljer) genom att matcha  $\oplus$  och  $\ominus$  på batterierna med märkena i batterifacket.

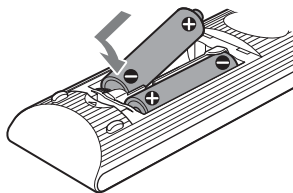

# Register över delar och kontroller

Mer information finns på de sidor som anges inom parentes.

## Enhet

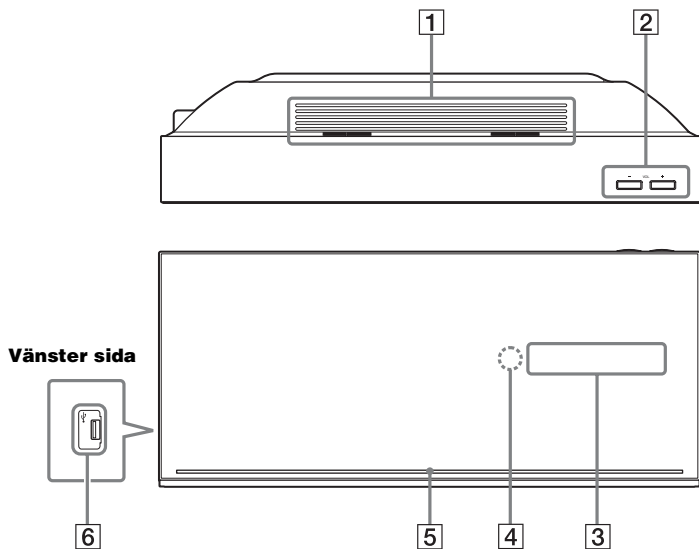

**1** Ventilationsöppningar

**2** VOL (volym) +/-

Justerar systemets volym.

**3** Frontpanelens teckenfönster

**4**  (fjärrsensor)

**5** Lysdiod (sid. 48)

**6**  (USB)-uttag (vänster) (sid. 34)

Används för att ansluta en USB-enhet.

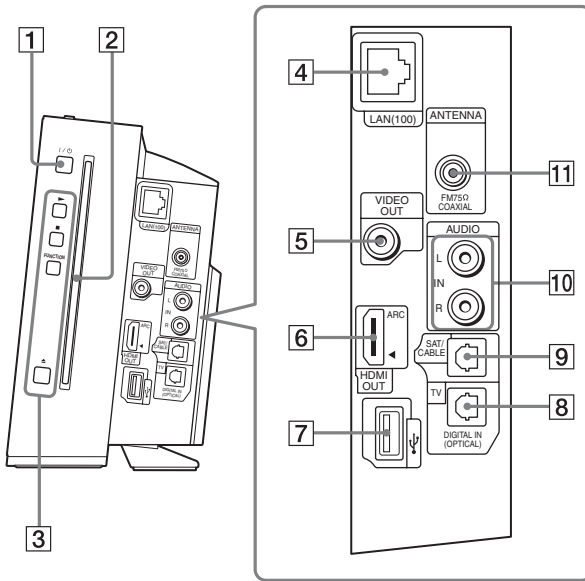

**1 I/⏻ (på/standby)**

Startar enheten eller ställer den i standbyläge.

**2 Skivfack (sid. 33)**

**3 Spelfunktionsknappar**

► **(uppspelning)**

Startar eller startar om uppspelning (återuppta uppspelningen).

Spelar upp ett bildspel om en skiva med JPEG-bildfiler sätts i.

■ **(stopp)**

Stoppar uppspelning och lagrar stoppunkten (återupptagningspunkten).

Återupptagningspunkten för en titel eller ett spår är den sista punkten som du spelade eller det sista fotografiet i en fotomapp.

**FUNCTION**

Väljer uppspelningskällan.

▲ **(mata ut)**

Matar ut skivan.

**4 LAN (100)-kontakt (sid. 26)**

**5 VIDEO OUT-uttag (sid. 22)**

**6 HDMI OUT-uttag (sid. 22)**

**7 ↔ (USB)-uttag (höger) (sid. 34)**

Används för att ansluta en USB-enhet.

**8 TV-uttag (DIGITAL IN OPTICAL) (sid. 23)**

**9 SAT/CABLE-uttag (DIGITAL IN OPTICAL) (sid. 24)**

**10 AUDIO-uttag (IN L/R) (sid. 24)**

**11 ANTENNA-uttag (FM 75Ω COAXIAL) (sid. 25)**

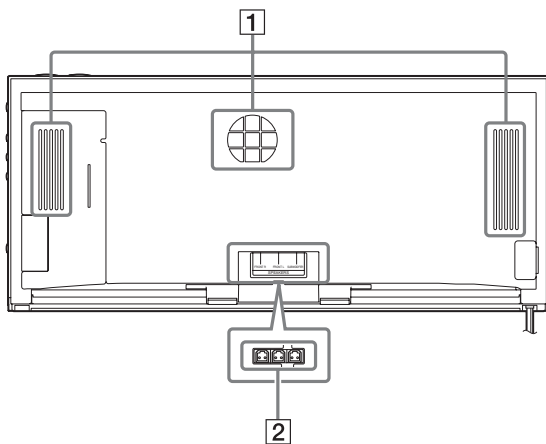

**1** Ventilationsöppningar

**2** SPEAKERS-uttag (sid. 20)

## Frontpanelens teckenfönster

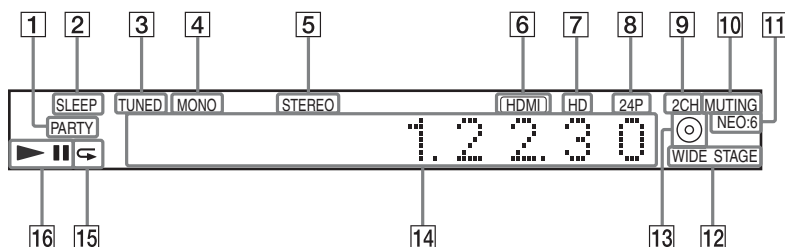

### Om indikationerna i frontpanelens teckenfönster

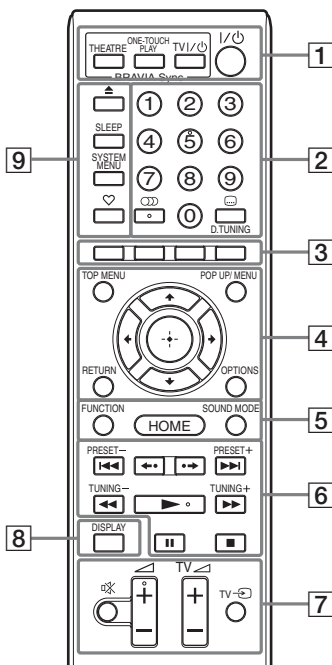

- 1 Tänds när systemet spelar upp via PARTY STREAMING-funktionen.
- 2 Blinkar när sovtimern är inställd. (sid. 48)
- 3 Tänds när en station tas emot. (Endast radio) (sid. 42)
- 4 Tänds när "FM MODE" är inställt på "MONO". (Endast radio) (sid. 42)
- 5 Tänds när stereoljud tas emot. (Endast radio) (sid. 42)
- 6 Tänds när HDMI OUT-uttaget är korrekt anslutet till en enhet som är anpassad till HDCP (High-bandwidth Digital Content Protection) med HDMI- eller DVI-ingång (Digital Visual Interface).
- 7 Tänds när 720p/1080i/1080p-videosignaler sänds ut från HDMI OUT-uttaget.
- 8 Tänds vid utmatning av 1920 x 1080p/ 24 Hz-videosignaler.
- 9 Tänds under uppspelning i "2CH STEREO".
- 10 Tänds när systemets ljud är avstängt.
- 11 Tänds vid utmatning av DTS Neo:6-lägesljud.
- 12 Tänds under uppspelning med "WIDE STAGE" surroundeffekt.
- 13 Tänds när en skiva sätts in.
- 14 Visar systemets status som t. ex. kapitel, titel, spårnummer, tidsinformation, radiofrekvens, uppspelningsstatus etc.
- 15 Tänds när repeterad uppspelning (repetering) är aktiverat.
- 16 Visar systemets uppspelningsstatus.

## Fjärrkontroll



Knapparna nummer 5, ,  och  har en upphöjd punkt som kan kännas med fingret. Använd punkten som referens när du använder fjärrkontrollen.

-  : För TV-funktioner (Mer information finns under ”Styra TV:n med den medföljande fjärrkontrollen” (sid. 50).)

### 1 THEATRE (sid. 46)

Byter automatiskt till optimalt videoläge för filmvisning.

### ONE-TOUCH PLAY (sid. 46)

Aktiverar uppspelning med en knapptryckning.

### TV I/O (på/standby) (sid. 50)

Slår på TV:n eller ställer den i standbyläge.

### I/O (på/standby) (sidorna 29, 42)

Slår på systemet eller ställer det i standbyläge.

### 2 Nummerknappar (sidorna 43, 50)

Anger titel-/kapitelnummer, radiofrekvenser m.m.

### (ljud) (sidorna 40, 41)

Väljer ljudformatet/spåret.

### (undertext) (sid. 54)

Väljer språk för undertext när undertexter har spelats in på flera språk på en BD-ROM/DVD VIDEO-skiva.

### D.TUNING (direktinställning) (sid. 42)

Väljer radiofrekvenserna.

### 3 Färgknappar (röd/grön/gul/blå)

Snabbvalsknappar för att välja alternativ i vissa BD-menyer (kan även användas för interaktiva Java-funktioner på BD-skivor).

### 4 TOP MENU

Öppnar eller stänger toppmenyn för BD- eller DVD-skivor på TV-skärmen.

### POP UP/MENU

Öppnar eller stänger popup-menyn på BD-ROM-skivor eller menyn på DVD-skivor.

### OPTIONS (sid. 38)

Visar alternativmenyn på TV-skärmen.

### RETURN

Återgår till föregående visning.

### /1/2/3/4/5/6/7/8/9/0

Flyttar markeringen till ett visat alternativ.

### (ENTER)

Bekräftar det valda alternativet.

### 5 FUNCTION (sidorna 30, 42)

Väljer uppspelningsskällan.

### HOME (sidorna 29, 42, 47, 51)

Öppnar eller stänger systemets startmeny på TV-skärmen.

### SOUND MODE (sid. 40)

Väljer ljudläget.

### 6 Uppspelningsknappar

Se ”Uppspelning” (sid. 33).

### /1/2/3/4/5/6/7/8/9/0

Hoppar till föregående/nästa kapitel, spår eller fil.

### /1/2/3/4/5/6/7/8/9/0

Spelar kort upp aktuellt avsnitt i 10 sekunder. /Spolar snabbt framåt aktuellt avsnitt i 15 sekunder.

### ◀◀/▶▶ (snabbspolar bakåt/framåt)

Snabbspolar skivan bakåt/framåt under uppspelning. Varje gång du trycker på knappen ändras sökhastigheten.

Aktiverar uppspelning i slowmotion när den trycks in i mer än en sekund i pausläge. Spelar upp en bildruta åt gången när den trycks in i pausläge.

### ▶ (uppspelning)

Startar eller startar om uppspelning (återuppta uppspelningen).

Spelar upp ett bildspel om en skiva med JPEG-bildfiler sätts i.

### || (paus)

Pausar eller startar om uppspelning.

### ■ (stopp)

Stoppar uppspelning och lagrar stoppunkten (återupptagningspunkten). Återupptagningspunkten för en titel eller ett spår är den sista punkten som du spelade eller det sista fotografiet i en fotomapp.

### Radioknappar

Se ”Radiomottagare” (sid. 42).

### PRESET +/-

### TUNING +/-

### 7 (ljud av)

Stänger tillfälligt av ljudet.

### (volym) +/- (sid. 42)

Justerar volymen.

### TV +/-

Ställer in TV-apparatens volym.

### TV (TV-ingång)

Växlar TV:ns insignalkälla mellan TV:n och andra insignalkällor.

### 8 DISPLAY (sidorna 33, 36)

Visar uppspelningsinformation på TV-skärmen.

När funktionen är ”TUNER FM” ändras radioinformationen i frontpanelens teckenfönster (endast modeller i Europa).

När funktionen är ”TV” eller ”SAT/CABLE” och digitalsignaler matas in via TV-uttaget (DIGITAL IN OPTICAL) eller SAT/CABLE (DIGITAL IN OPTICAL) visas ströminformationen i frontpanelens teckenfönster.

### 9 (mata ut)

Matar ut skivan.

### SLEEP (sid. 48)

Ställer in sovtimern.

### SYSTEM MENU (sidorna 31, 39, 42, 48)

Tar fram eller avslutar systemmenyn i frontpanelens teckenfönster.

### (favoriter)

Visar Internetinnehållet som lagts till i Favoritlistan. Du kan spara 18 favoriter för Internetinnehåll.

## Steg 1: Installera systemet

### Placera högtalarna

För att få bästa ljud ska alla främre högtalare placeras på samma avstånd från lyssningspositionen (A). Placera systemet som bilden nedan visar.

#### För BDV-F700

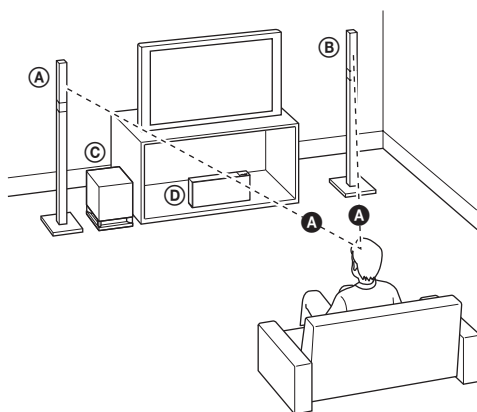

- Ⓐ Vänster, främre högtalare (L)
- Ⓑ Höger, främre högtalare (R)
- Ⓒ Subwoofer
- Ⓓ Enhet

#### För BDV-F500

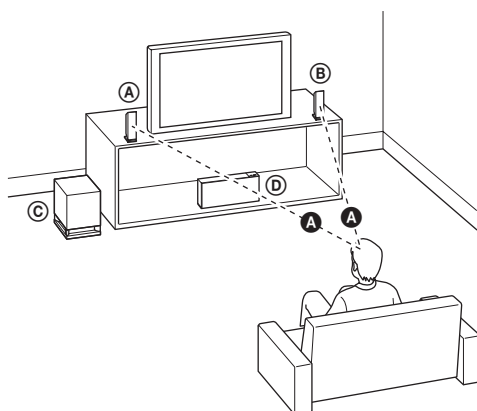

- Ⓐ Vänster, främre högtalare (L)
- Ⓑ Höger, främre högtalare (R)
- Ⓒ Subwoofer
- Ⓓ Enhet

**Obs!**

- Placera högtalarna på ett plant och stabilt golv (inte på t ex en tjock matta).
- Lämna ett utrymme för att sätta i/mata ut skivan (ungefär 15 cm) till höger (skivfack) om enheten när du placerar ett föremål i närheten.

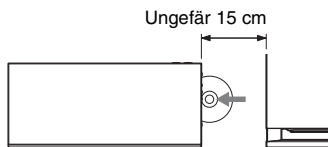

- Var försiktig när du placerar högtalarna eller högtalarstativen med högtalarna monterade på ett ytbehandlat golv (vaxat, oljat, polerat eller liknande) eftersom golvet kan få fläckar eller missfärgas.
- Luta dig inte emot högtalaren, och häng inte på den eftersom den kan välta omkull.
- Det kan uppstå störningar i bilden på TV-skärmen när subwoofern placeras på ett visst sätt. Placera då subwoofern längre bort från TV:n.
- Blockera inte enhetens ventilationshål (sid. 8).
- Placera de båda främre högtalarna med samma avstånd till lyssningsplatsen.
- De främre högtalarna skall placeras minst 0,6 m från varandra.
- Placera de främre högtalarna framför TV:n. Se till att det inte finns några hinder framför högtalarna.
- De båda främre högtalarna skall peka rakt framåt. Montera inte högtalarna vinklade.

## Ställa in högtalarna i en vertikal vinkel

(endast BDV-F500)

Du kan välja vinkel för den främre högtalaren: vertikal eller uppåtriktad (högtalarna ställs in med en uppåtriktad vinkel på fabriken).

### 1 Lossa skruvarna (redan monterade) på högtalarens undersida.

Dessa skruvar används när högtalaren sätts ihop igen. Se till att inte tappa bort skruvarna.

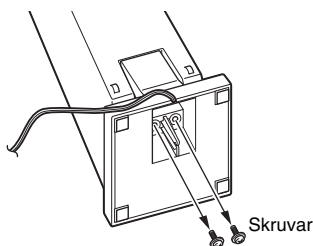

### 2 Ta bort högtalarstativet.

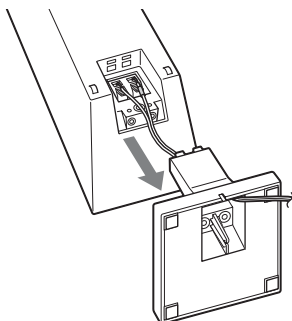

### 3 Montera tillbaka högtalarstativet genom att fästa stativets utskjutande delar i hålen för antingen en vertikal eller uppåtriktad vinkel.

Vertikal eller uppåtriktad vinkel

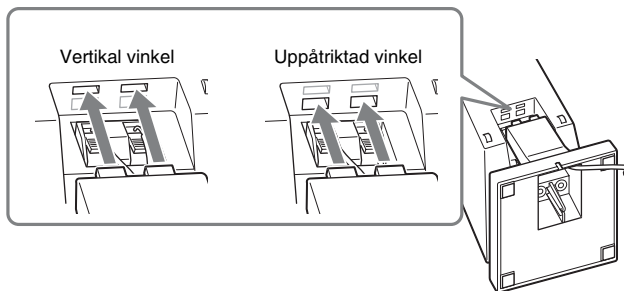

### 4 Fäst högtalkabeln genom skåran på stativets bottenplatta för att förhindra att kabeln vrids eller kläms.

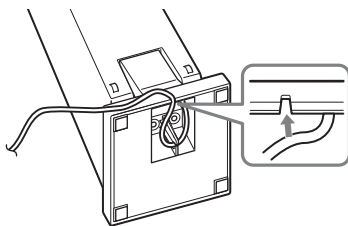

### 5 Dra åt skruvarna för att fästa högtalarstativet.

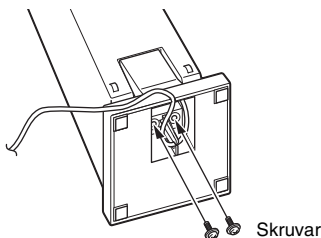

#### Obs!

- Var försiktig så att inte högtalkabeln kläms när du drar åt skruvarna.



## Montering av högtalarna

(endast BDV-F700)

Montering av högtalarna beskrivs i "Högtalarinstallationsguiden".

## Vid montering av högtalarna på en vägg

### Varning!

- Kontakta ett byggvaruhus eller en installatör beträffande väggmaterialet och vilka skruvar du behöver.
- Använd skruvar som är lämpliga för väggmaterialet och väggens hårdhet. Skruvarna bör inte fästas direkt i gipsväggar eftersom dessa är särskilt ömtåliga. Fäst dem istället i en balk som sedan fästs i väggen. Installera högtalarna på en lodrät och plan vägg på den plats där förstärkningen har fästs.
- Sony åtar sig inte ansvaret för olyckor eller skador som orsakats av felaktig montering, svaga väggar eller felaktigt installerade skruvar, naturkatastrofer etc.

### Förberedelse som krävs för BDV-F500

Du kan inte montera högtalaren med stativet fäst. Ta bort stativet innan du monterar högtalaren på en vägg.

#### 1 Lossa skruvarna (redan monterade) på högtalarens undersida.

Dessa skruvar används när högtalaren sätts ihop igen. Se till att inte tappa bort skruvarna.

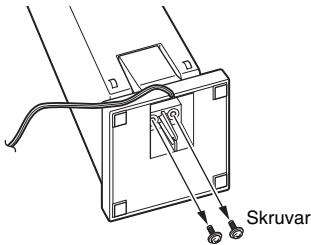

#### 2 Ta bort högtalarstativet.

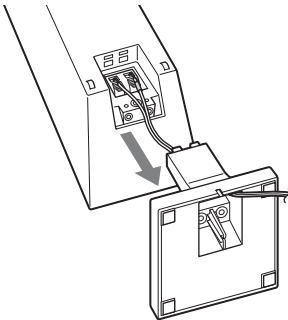

### 3 Koppla bort högtalarkabeln från högtalaren.

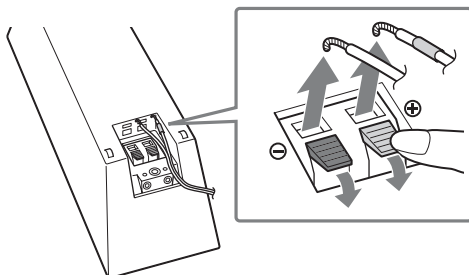

### 4 Ta bort högtalarstativet.

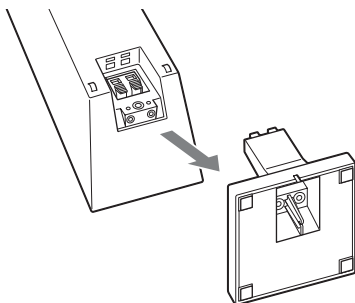

### Bild som visar högtalaren helt isärtagen



Högtalare



Högtalarstativ



Högtalarkabel



Skrudar

### Montera högtalarna på en vägg för BDV-F700/BDV-F500

Innan du monterar högtalarna på en vägg, ansluter du högtalarkabeln till högtalarna.

Kontrollera att högtalarkabeln har anslutits till de rätta uttagen på högtalarna: högtalarkabeln med färgat hölje till ⊕, och högtalarkabeln utan färgat hölje till ⊖.

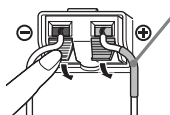

Färgat hölje

Vänster, främre högtalare (L): vit

Höger, främre högtalare (R): röd

# 1 Se till att ha skruvar (medföljer ej) som passar hålet baktill på högtalaren. Se illustrationen nedan.

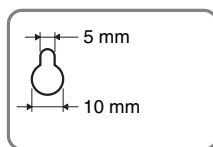
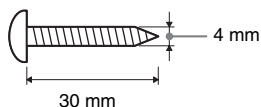

Hål på baksidan av högtalaren

## Obs!

- Skruvens längd och typ är exempel. Välj skruvar enligt väggens material och styrka där du ska montera högtalarna.

# 2 Fäst skruvarna i väggen.

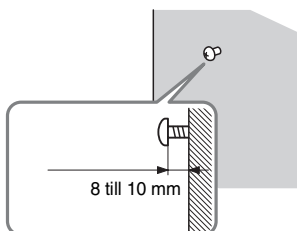

# 3 Häng högtalarna på skruvarna.

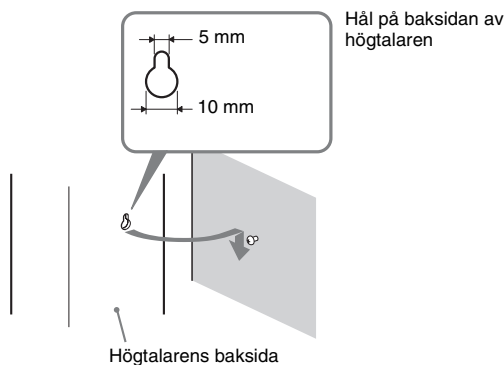

## Obs!

- Var försiktig så att inte högtalarkabeln kläms när du drar åt skruvarna.



## Steg 2: Ansluta systemet

Läs informationen på följande sidor för att ansluta systemet.

Anslut inte enhetens nätkabel till ett vägguttag innan alla övriga anslutningar har gjorts.

### Obs!

- Om du ansluter en annan komponent med en volymkontroll, ska du vrida ned volymen för de andra komponenterna till en nivå där ljudet inte förvrängs.

### Ta bort enhetens lucka

Ta bort luckan från enheten innan du ansluter kablarna.

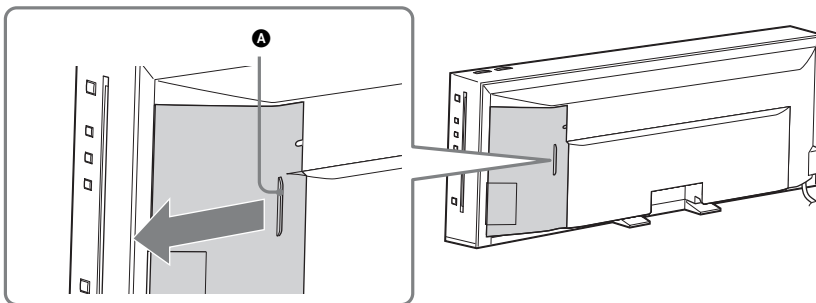

Håll i luckan vid (A) och skjut den sedan åt sidan.

### Obs!

- Innan enheten används ska du ta bort förseglingen som sitter baktill på enhetens undersida.

## Ansluta högtalarna

Högtalarkablarnas kontakt och det färgade höljet är färgkodade beroende på typen av högtalare. Anslut högtalarkablarna så att de matchar färgen på enhetens SPEAKERS-uttag.

Kontrollera att högtalarkabeln har anslutits till de rätta uttagen på högtalarna: högtalarkabeln med färgat hölje till ⊕, och högtalarkabeln utan färgat hölje till ⊖. Se till att högtalarkabelns isolering (plasthölje) inte fastnar i högtalaruttagen.

## Ansluta högtalarkablarna till enheten

För in högtalarkablarnas kontakter helt i enheten.

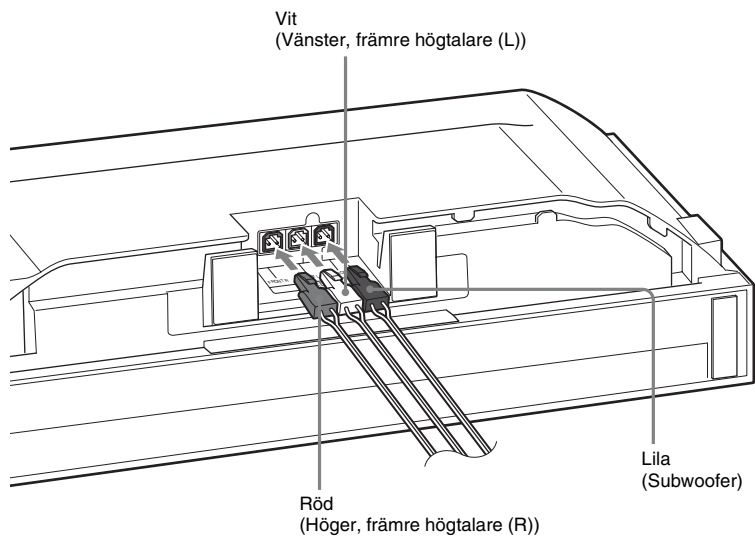

### Obs!

- Placera enheten på en mjuk, tjock filt för att förhindra att den skadas.

## Ansluta högtalarkabeln till subwoofern

### 1 Anslut högtalarkabeln till subwoofern.

Subwoofers undersida

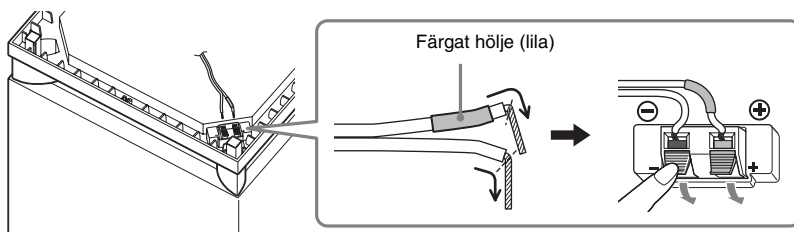

- 2** För högtalarkabeln genom mellanrummet utmed subwoofers sida och fäst den i högtalarkabelhållaren.

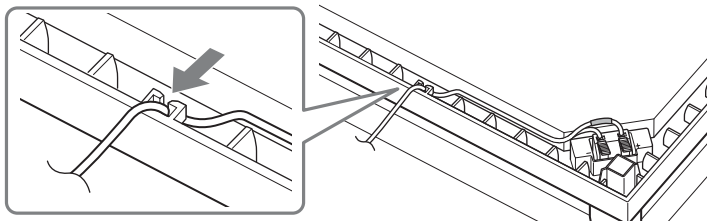

## Ansluta TV:n (videoanslutning)

Denna anslutning sänder en videosignal till TV:n.  
Välj anslutningsmetod beroende på TV:ns uttag.

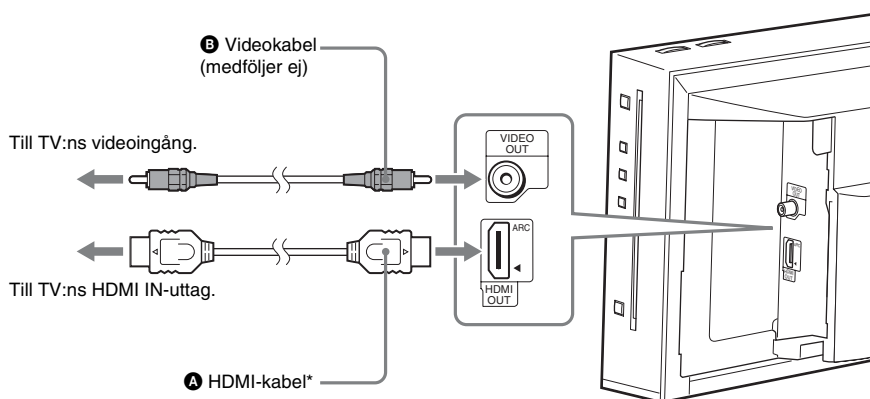

\* HDMI-kabeln medföljer endast modeller för Latinamerika.

### Metod 1: Anslutning med HDMI-kabel (A)

Om TV:n har ett HDMI-uttag ansluter du till TV:n med en HDMI-kabel. Bildkvaliteten förbättras jämfört med om du endast ansluter med videokabeln.

När du ansluter med HDMI-kabeln måste du välja typen av utsignal (sid. 52).

### Metod 2: Anslutning med videokabel (B)

Gör denna anslutning temporärt om du inte har någon HDMI-kabel.

## Ansluta TV:n (ljudanslutning)

Denna anslutning sänder en ljudsignal till enheten från TV:n. Gör denna anslutning för att lyssna på TV-ljudet via systemet.

Med en digital ljudanslutning tar systemet emot en Dolby Digital-multiplexsändningssignal och du kan lyssna på multiplexsändningar.

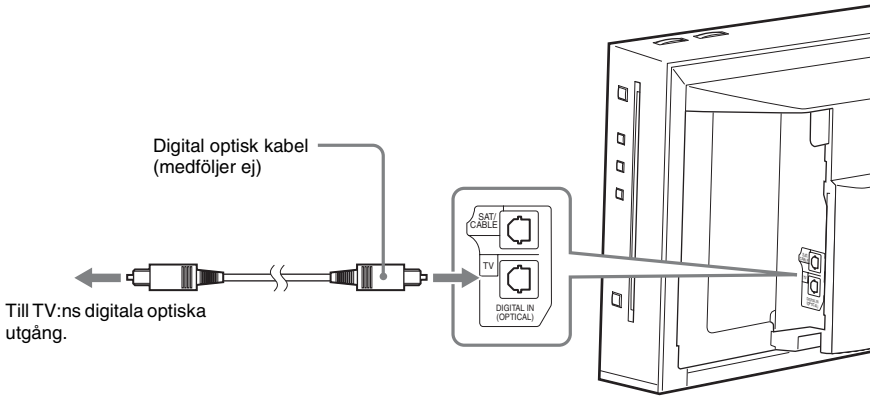

### Om Audio Return Channel (ARC)

Om din TV är kompatibel med funktionen Audio Return Channel, sänder anslutningen via HDMI-kabeln också en digital ljudsignal från TV:n. Du behöver inte göra en separat ljudanslutning för att lyssna på ljudet från TV:n. För mer information om funktionen Audio Return Channel, se [Audio Return Channel] (sid. 55).

## Ansluta de övriga komponenterna

När du ansluter systemet och andra komponenter till TV:n, skickas videosignaler från systemet och komponenterna till TV:n och ljudsignaler från komponenterna skickas till systemet enligt följande.

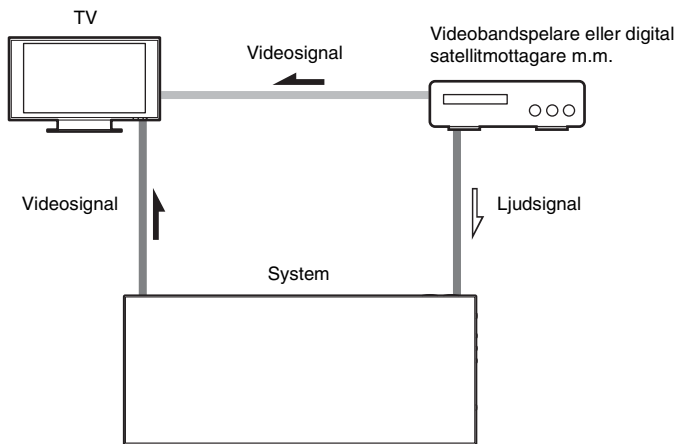

Du kan lyssna på anslutna komponenter genom systemets högtalare.

- Videobandspelare eller digital satellitmottagare m.m. (medföljer ej) som har ett digitalt optiskt uttag:

Ⓒ

- Videobandspelare, digital satellitmottagare, PlayStation eller bärbara ljudkällor m.m. (medföljer ej):

Ⓓ

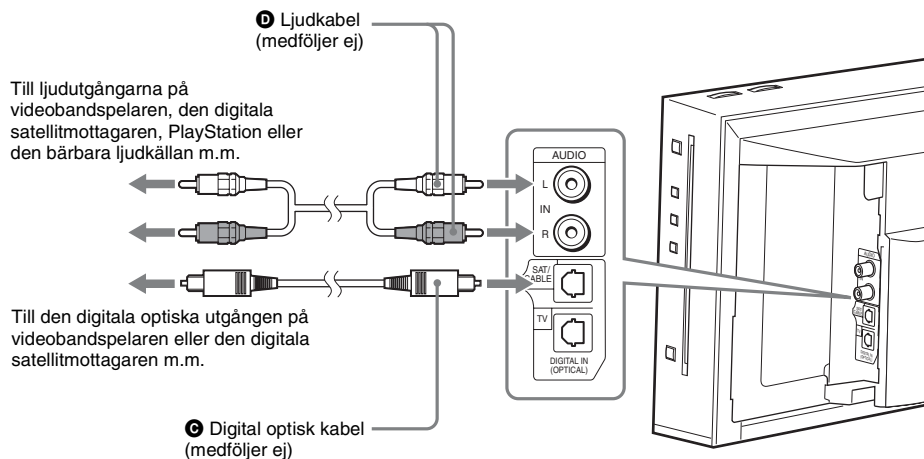

## Ansluta antennen

### Ansluta antennen

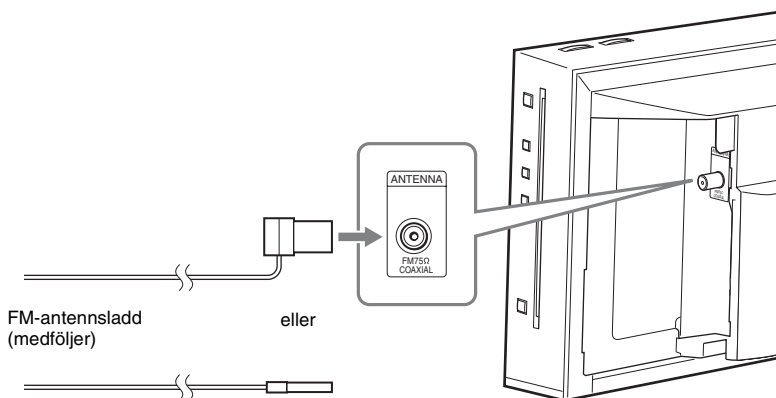

#### Tips

- Om du har dålig FM-mottagning använder du en 75-ohms koaxialkabel (medföljer ej) för att koppla enheten till en FM-utomhusantenn som i exemplet nedan.

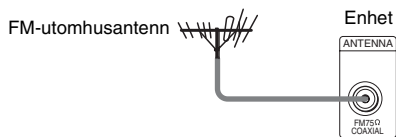

## Ansluta till nätverket

### Trådbunden inställning

Använd en LAN-kabel för att ansluta till LAN-uttaget (100) på enheten.

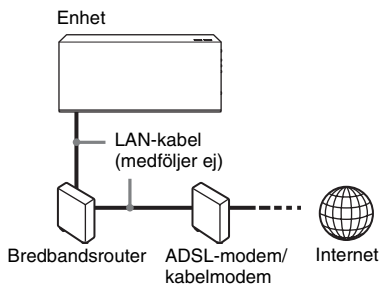

### USB Trådlös inställning

Använd en Trådlös LAN med USB Trådlös LAN Adapter (endast Sony UWA-BR100\*) (medföljer ej).

USB Trådlös LAN Adapter kanske inte finns tillgänglig i vissa regioner/länder.

\* Sedan januari 2010.

Stäng av enheten innan du ansluter förlängningskabeln eller sätter in USB Trådlös LAN Adapter. När du installerat USB Trådlös LAN Adapter till förlängningskabelns bas och du anslutit förlängningskabeln till ←-uttaget (USB) (vänster eller höger), startar du enheten igen.

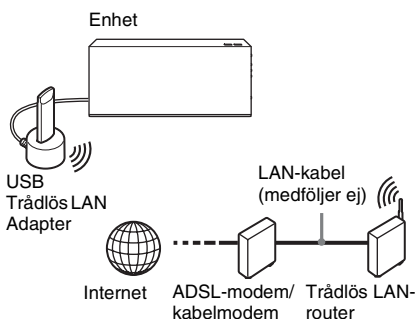

#### Obs!

- Avståndet mellan USB Trådlös LAN Adapter och din trådlösa LAN-router skiljer sig åt beroende på användningsmiljön. Om systemet inte kan ansluta till nätverket eller om nätverksanslutningen är ostabil,

placeras du USB Trådlös LAN Adaptern i en annan position. Du kan också placera USB Trådlös LAN Adaptern och den trådlösa LAN-routern närmare varandra.

### Ställa in nätverksinställningarna

Mer information hittar du i [Nätverksinställningar] (sid. 56) och följ instruktionerna på skärmen för att slutföra inställningen.

### Om säkerheten för trådlöst LAN

Eftersom kommunikationen via den trådlösa LAN-funktionen sker med radiovågor, kan den trådlösa signalen vara mottaglig för störningar. Detta system har stöd för olika säkerhetsfunktioner för att skydda den trådlösa kommunikationen. Kontrollera att säkerhetsinställningarna konfigurerats i enlighet med din nätverksmiljö.

#### Ingen säkerhet

Även om det är enkelt att utföra inställningar kan vem som helst fånga upp trådlös kommunikation eller inkräkta på ditt trådlösa nätverk utan några avancerade verktyg. Kom ihåg att det finns en risk för obehörig tillgång eller upptagning av information.

#### WEP

WEP skyddar kommunikationen så att utomstående personer inte kan fånga upp den eller inkräkta på ditt trådlösa nätverk. WEP är en nedärvd säkerhetsteknik som gör det möjligt att ansluta äldre enheter som saknar stöd för TKIP/AES.

#### WPA-PSK (TKIP), WPA2-PSK (TKIP)

TKIP är en säkerhetsteknik som utvecklats för att komplettera de brister som finns i WEP. TKIP ger en högre säkerhet än WEP.

#### WPA-PSK (AES), WPA2-PSK (AES)

AES är en säkerhetsteknik som använder en avancerad säkerhetsmetod som särskiljer sig från WEP och TKIP.

AES garanterar högre säkerhet än både WEP och TKIP.

## Fästa luckan

Sortera kablarna när de anslutits och fäst luckan genom att följa stegen nedan.

### 1 Placera enheten med framsidan nedåt.

**Obs!**

- Placera enheten på en mjuk, tjock filt för att förhindra att den skadas.

### 2 Håll ihop kablarna (förutom FM-antennsladden), för in dem i mellanrummet på enhetens undersida och dra dem sedan runt kroken (A).

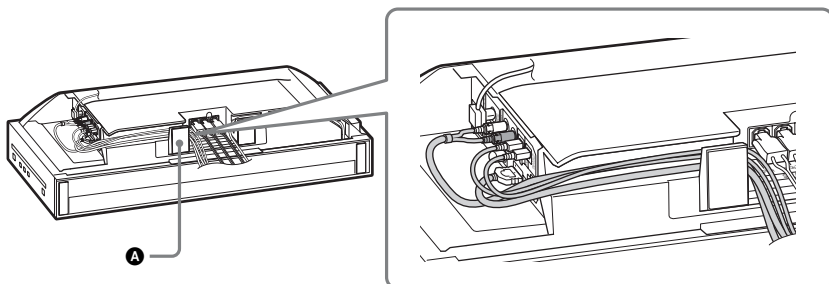

### 3 För in nätkabeln i mellanrummet på enhetens undersida genom att fästa den bakom flikarna och dra den sedan sedan runt kroken (B).

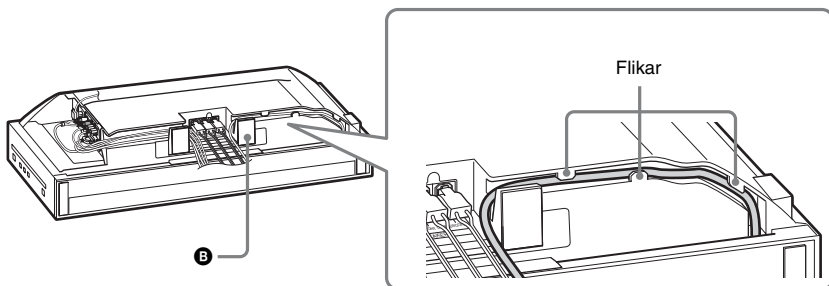

### 4 Samla kablarna och högtalarkablarna med buntbandet.

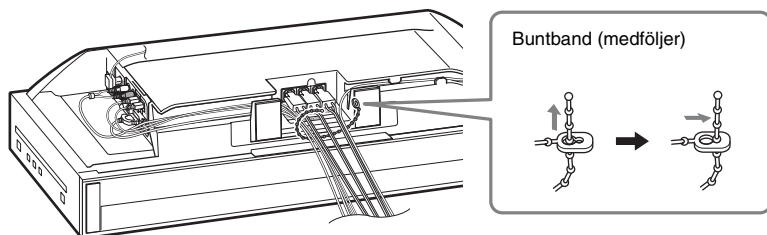

## 5 Sätt tillbaka luckan på enhetens baksida.

Sätt tillbaka hörnet på luckan vid (C), för den sedan inåt tills den klickar på plats.

För in FM-antennsladden genom den lilla inskärningen på luckan.

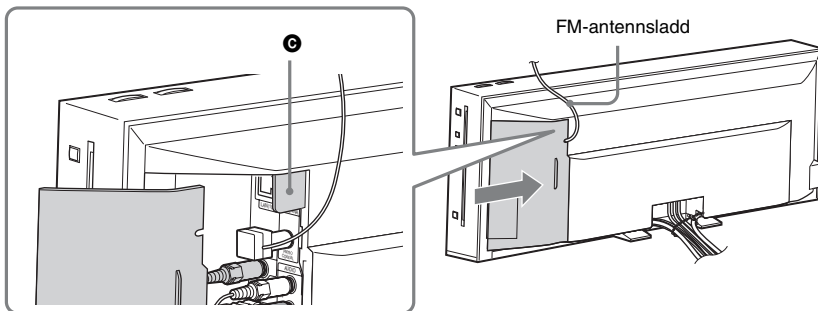

### Obs!

- Kontrollera att FM-antennsladden är helt utdragen.
- Håll FM-antennsladden så horisontellt som möjligt när du satt tillbaka luckan.

## Öppna haken på luckan

Om du ansluter en USB-enhet (t.ex. ett USB-minne) med ett långt chassi till anslutningspanelen, öppnar du luckans lock innan du sätter dit luckan. Se till att inte tappa bort locket.

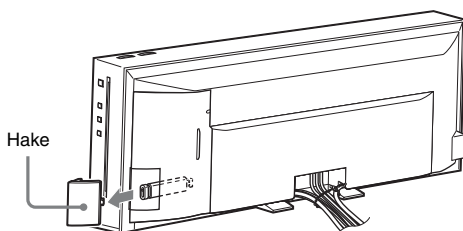

Öppna haken och ta bort luckan genom att ta tag i haken och dra den uppåt och utåt.

Stäng haken genom att rikta in hakens utskjutande del med öppningen i luckan och tryck in haken försiktig och sedan nedåt tills den klickar på plats.

Öppna haken

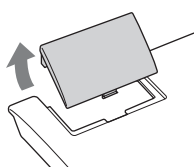

Stänga haken

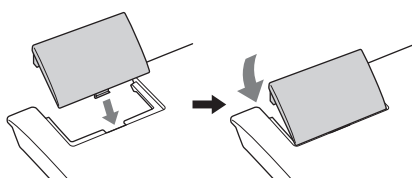

## Steg 3: Genomföra Enkel inställning

### Innan du utför steg 3

Se till att alla anslutningar sitter ordentligt och anslut sedan nätkabeln.

Följ stegen nedan för att göra grundinställningar som gör att du snabbt kan komma igång med systemet.

Visade inställningar varierar beroende på landsmodell.

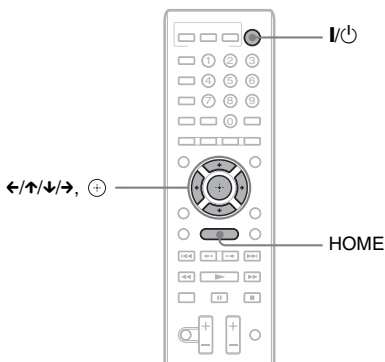

### Aktivera Enkel inställningsdisplay

- 1** Tryck på HOME.  
Startmenyn visas på TV-skärmen.
- 2** Tryck på ←/→ för att välja [Inställn.].
- 3** Tryck på ↑/↓ för att välja [Enkel inställning] och tryck sedan på ⊕.
- 4** Tryck på ←/→ för att välja [Start] och tryck sedan på ⊕.  
Skärmen Enkel inställningsdisplay visas.

- 1** Slå på strömmen till TV:n.
- 2** Tryck på I/⏻ på enheten.
- 3** Ställ om ingångsväljaren på TV:n så att signalen från systemet visas på TV-skärmen.

Enkel inställningsdisplay för val av språk för skärmtext visas.

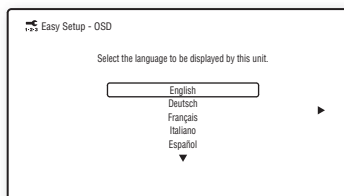

- 4** Utför [Enkel inställning]. Följ instruktionerna på skärmen för att göra grundinställningarna med ←/↑/↓/→ och ⊕.

## Steg 4: Välja källan

Du kan välja uppspelningskällan.

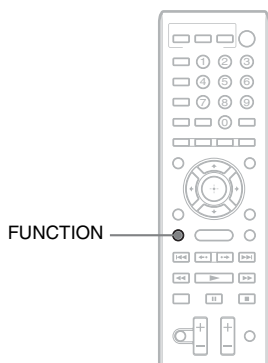

**Tryck flera gånger på FUNCTION tills önskad funktion visas i frontpanelens teckenfönster.**

Varje gång du trycker på FUNCTION ändras funktionen enligt följande.

”BD/DVD” → ”D. MEDIA” → ”TUNER FM”  
 → ”TV” → ”SAT/CABLE” → ”AUDIO” →  
 ”BD/DVD” → ...

Funktion	Källa
”BD/DVD”	Skiva som spelas av systemet
”D. MEDIA”	USB-enhet, iPod, BRAVIA Internet Video eller DLNA-server
”TUNER FM”	FM-radio (sid. 42)
”TV”	Komponent (TV etc.) som är ansluten till TV-uttaget (DIGITAL IN OPTICAL) på anslutningspanelen, eller en TV som är kompatibel med funktionen Audio Return Channel som är ansluten till HDMI OUT-uttaget på anslutningspanelen (sid. 23).
”SAT/CABLE”	Komponent som är ansluten till SAT/CABLE-uttaget (DIGITAL IN OPTICAL) på anslutningspanelen (sid. 24)
”AUDIO”	Komponent som är ansluten till AUDIO-uttagen (IN L/R) på anslutningspanelen (sid. 24)

## Steg 5: Lyssna på surroundljud

Efter att du utfört föregående steg och startat uppspelningen kan du enkelt njuta av surroundljud. Surroundljudet skapar ett kraftfullt ljud, som ljudet i en biosalong, i vanlig hemmiljö.

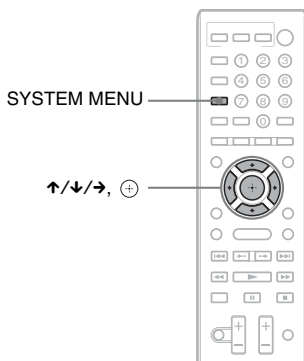

### Välja surroundinställningar efter vad det är du gillar

- 1** Tryck på **SYSTEM MENU**.
- 2** Tryck flera gånger på **↑/↓** tills **"SUR.SETTING"** visas i frontpanelens teckenfönster, och tryck sedan på **⊕** eller **→**.
- 3** Tryck flera gånger på **↑/↓** tills den surroundinställning du önskar visas i frontpanelens teckenfönster.  
Beskrivningar av surroundinställningarna finns i tabellen nedan.
- 4** Tryck på **⊕**.  
Inställningen aktiveras.
- 5** Tryck på **SYSTEM MENU**.  
Systemmenyn stängs av.

### Om högtalarut effekt

Den ursprungliga inställningen är "AUTO".

Surroundinställning	Effekt
"AUTO"	Systemet matar ut ljudet med passande effekt automatiskt beroende på källa. <ul style="list-style-type: none"> <li>• 2-kanalskälla: Matar ut 2-kanaligt ljud som det är.</li> <li>• Flerkanalskälla: Simulerar 7.1- eller 5.1-surroundljud med två främre högtalare och en subwoofer. WIDE STAGE-indikatorn på frontpanelens teckenfönster tänds.</li> </ul>
"2CH STEREO"	Systemet matar ut 2-kanaligt ljud oavsett ljudformatet eller antalet kanaler. Flerkanaliga surroundformat mixas ned till 2 kanaler.

### Stänga av surroundljudeffekten

Välj "2CH STEREO" för "SUR.SETTING".

**Obs!**

- Beroende på den ingående ljudströmmen, är kanske surroundinställningarna inte effektiva.
- När du spelar en Super Audio CD-skiva är surroundinställningarna inte aktiva.

**Tips**

- Systemet kommer ihåg den senaste surroundinställningen som valts för varje funktionsläge. När du väljer en funktion som t. ex. "BD/DVD" eller "TUNER FM", används automatiskt den surroundinställning som senast användes igen. Om du till exempel väljer "BD/DVD" med "AUTO" som surroundinställning och sedan ändrar till en annan funktion, och därefter återgår till "BD/DVD", används "AUTO" igen.

## Spela en skiva

Information om spelbara skivor finns på ”Spelbara skivor” (sid. 66).

**1 Ställ om ingångsväljaren på TV:n så att signalen från systemet visas på TV-skärmen.**

**2 Sätt in en skiva.**

Tryck in skivan i skivfacket tills skivan dras in automatiskt.

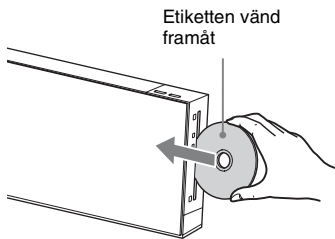

• visas i startmenyn och uppspelningen startar.

Om uppspelningen inte startar automatiskt väljer du ● för kategorin [Video], [Musik] eller [Foto] och trycker på +.

### Obs!

- Sätt inte in någon skiva när enheten befinner sig i vänteläge.
- Sätt inte in någon skiva när lysdioden blinkar när du precis startat enheten.
- Sätt in skivan rakt i skivfacket.

## Uppleva BONUSVIEW/BD-LIVE

Vissa BD-ROM-skivor med ”BD-LIVE Logo”\* har bonusinnehåll och annan information som kan laddas hem.

\* BD-LIVE™

**1 Förbereda för BONUSVIEW/BD-LIVE.**

- Anslut enheten till ett nätverk (sid. 26).
- Ställ in [BD-Internetanslutning] till [Tillåt.] (sid. 54).

**2 Sätt i en BD-ROM-skiva med BONUSVIEW/BD-LIVE.**

Användningen skiljer sig åt beroende på skivan. Se bruksanvisningen som följer med skivan.

### Tips

- Radera onödig information från internminnet eller USB-minnet. Välj [Radera BD-data] för [Video] för att radera onödig information. Om du använder USB-minnet som lokal förvaring, raderas all information i mappen [BUDA/BUDB].  
Se till att säkerhetskopiera video-/musik-/fotoinformation i mappen [BUDA/BUDB].

## Visa Blu-ray 3D

Du kan se på Blu-ray 3D-skivor med 3D-logotypen\*.



**1 Förbered för uppspelning av Blu-ray 3D-skivan.**

- Anslut systemet till din 3D-kompatibla TV genom att använda en höghastighets HDMI-kabel (medföljer ej).
- Ställ in [3D-utmatningsinst.] och [TV-skärmsinställning för 3D] under [Bildinställningar] (sid. 52).

**2 Sätt i en Blu-ray 3D-skiva.**

Användningsmetoden skiljer sig åt beroende på vilken skiva som används. Se skivans medföljande bruksanvisning.

### Tips

- Läs bruksanvisningen till din 3D-kompatibla TV.

## Visa uppspelningsinformationen

Du kan kontrollera uppspelningsinformationen genom att trycka på DISPLAY.

Visad information skiljer sig åt beroende på skivtypen eller spelarens status.

Exempel: När du spelar en BD-ROM-skiva

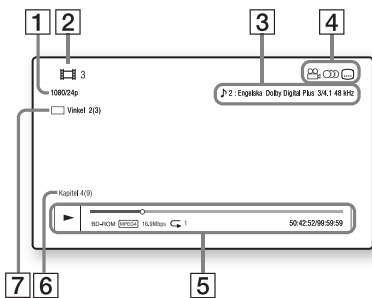

- 1 Upplösning för utmatning/videofrekvens
- 2 Titelnummer eller titelnamn
- 3 Aktuell ljudinställning
- 4 Tillgängliga funktioner (🖼️ vinkel, 🔊 ljud, (...) undertext)
- 5 Uppspelningsinformation  
Visar skivtyp, uppspelningsläge, repetitionsstatus, videokod, bithastighet, statusfält för uppspelning, uppspelningstid, total tid
- 6 Kapitelnummer
- 7 Aktuell vald vinkel

## Spela från en USB-enhet

Du kan spela video-/musik-/fotofiler på en ansluten USB-enhet.

För spelbara filtyper, se ”Spelbara filtyper” (sid. 67).

### 1 Anslut USB-enheten till (USB)-uttaget på enheten.

Se USB-enhetens bruksanvisning innan anslutning sker.

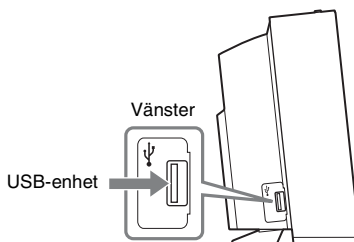
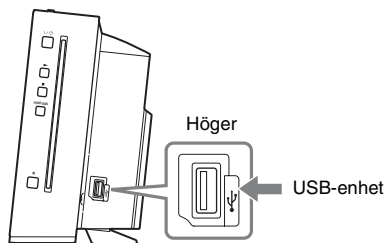

### 2 Tryck på </> för att välja 🖼️ [Video], 🎵 [Musik] eller 📷 [Foto].

### 3 Tryck på ⏪/⏩ för att välja 🖱️ [USB-enhet (vänster)] eller 🖱️ [USB-enhet (höger)] och tryck sedan på ⏏.

#### Obs!

- Koppla inte bort USB-enheten när den används. För att undvika att data skadas eller att USB-enheten skadas, stänger du av systemet när du ansluter eller tar bort USB-enheten.

# Lyssna på en iPod

Du kan lyssna på en iPod och ladda dess batteri via systemet.

## Kompatibla iPod-modeller

Följande iPod-modeller kan hanteras. Uppdatera din iPod med den senaste programvaran innan du använder systemet.



iPod nano  
5th generation (video camera)



iPod touch  
2nd generation



iPod classic



iPod nano  
4th generation (video)



iPod touch  
1st generation



iPod nano  
3rd generation  
(video)



iPod nano  
2nd generation  
(aluminum)

- 1** Anslut iPoden till (USB)-uttaget på enheten med din iPods USB-kabel.
- 2** Tryck på för att välja [Musik].
- 3** Tryck på för att välja [iPod (vänster)] eller [iPod (höger)], och tryck sedan på .

Ljudet från iPoden spelas upp på systemet. Du kan manövrera iPoden med hjälp av knapparna på fjärrkontrollen. Mer information finns i bruksanvisningen för iPoden.

## Använda din iPod med en fjärrkontroll

Du kan manövrera iPoden med hjälp av knapparna på fjärrkontrollen. I följande tabell visas ett exempel på de knappar som kan användas.

Tryck på	Användning
	Samma funktion som -knappen på iPoden.
	Paus.
	Snabbspolning bakåt eller framåt.
	Samma funktion som -knapparna på iPoden.
DISPLAY, RETURN,	Samma funktion som MENU-knappen på iPoden.
	Samma funktion som klickhjulet på iPoden.
	Samma funktion som Center-knappen på iPoden.





### Obs!

- Din iPod laddas när den är ansluten till systemet och systemet är igång.
- Du kan inte överföra låtar till iPoden.
- Sony kan inte ta på sig ansvaret om data som spelats in på en iPod förlorats eller skadats när en iPod ansluten till denna enhet använts.
- Denna produkt har utformats för användning tillsammans med iPod och har certifierats att uppfylla Apples standard.
- Koppla inte bort din iPod när den används. För att undvika att data skadas eller att din iPod skadas, stänger du av systemet när du ansluter eller tar bort din iPod.

# Spela via ett nätverk

## Streaming av BRAVIA Internet Video

BRAVIA Internet Video fungerar som en portal som levererar valt Internetinnehåll samt ett urval av underhållning on-demand (på begäran) direkt till dig.

- 1 Förbereda för BRAVIA Internet Video.**  
Anslut enheten till ett nätverk (sid. 26).
- 2 Tryck på  $\leftarrow/\rightarrow$  för att välja  [Video],  [Musik] eller  [Foto].**
- 3 Tryck på  $\uparrow/\downarrow$  för att välja ikon för en Internetleverantör och tryck sedan på .**

När du inte får tillgång till listan över Internetinnehållet, visas istället en ikon för att innehållet inte är inhämtat eller en ny ikon.

## Använda kontrollpanelen



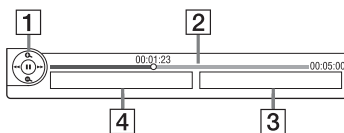

Kontrollpanelen visas när videofilen börjar spelas upp. De alternativ som visas kan skilja sig åt beroende på Internetleverantör. För att visa igen trycker du på DISPLAY.



- 1** Kontrollskärmen  
Tryck på  $\leftarrow/\uparrow/\downarrow/\rightarrow$  eller  för uppspelningsfunktioner.
- 2** Statusfält för uppspelning  
Statusfält, markör som indikerar aktuell position, uppspelningstid, videofilens varaktighet
- 3** Nästa videofilens namn
- 4** Vald videofilens namn och gradering

## Spela upp filer som finns lagrade på en DLNA-server (DLNA-spelare)

Du kan spela upp video-/musik-/fotofiler på din hemserver, exempelvis ett DLNA-certifierat ljudsystem i nätverket eller en persondator med programvara som använder en DLNA-certifierad serverfunktion, genom att ansluta systemet till ditt hemnätverk.

- 1 Förbered uppspelning av filer från en DLNA-server.**
  - Anslut enheten till ett nätverk (sid. 26).
  - Ställ in [Inställningar för ansluten server] (sid. 56).
- 2 Tryck på  $\leftarrow/\rightarrow$  för att välja  [Video],  [Musik] eller  [Foto].**
- 3 Tryck på  $\uparrow/\downarrow$  för att välja en DLNA-server och tryck sedan på .**  
Fillistan eller mapplistan visas.

## Spela samma ljud i olika rum (PARTY STREAMING)

### Obs!

- Om [Party-autostart] (sid. 57) inte visas på TV-skärmen blir denna funktion eventuellt tillgänglig genom en kommande uppdatering. Funktionen är kanske inte tillgänglig i vissa länder/regioner.

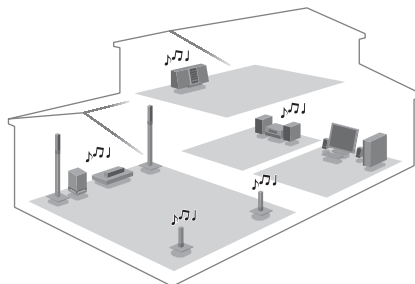

Du kan samtidigt spela samma ljud i alla dina Sony-enheter som är kompatibla med funktionen PARTY STREAMING. Den komponent som spelar upp ljudet för ditt party genom att du använder [Starta Party]

kallas "party host". En komponent som bjuds in till ett party av en party host och spelar samma ljud som en party host kallas en "party guest".

## Starta ett party (endast för en party host)

Du kan använda andra komponenter för att spela upp innehållet som spelas på systemet.

### 1 Starta systemet och andra Sony-komponenter som är kompatibla med funktionen PARTY STREAMING.

Se till att alla komponenter är anslutna till nätverket.

### 2 Tryck på $\leftarrow/\uparrow/\downarrow/\rightarrow$ för att välja ljudinnehållet för [Musik] eller en radiostation.

Se "Lyssna på radio" (sid. 42) för att välja en radiostation.

### 3 Tryck på OPTIONS.

### 4 Tryck på $\uparrow/\downarrow$ för att välja [Starta Party] och tryck sedan på $\oplus$ .

Alla party guests komponenter börjar spela samma ljud som din party host.

## Ansluta till ett party (endast för party guest)

Du kan använda systemet för att spela upp innehållet som spelas på andra komponenter.

### 1 Starta systemet och andra Sony-komponenter som är kompatibla med funktionen PARTY STREAMING.

Se till att alla komponenter är anslutna till nätverket.

### 2 Starta ett party på en annan komponent ansluten till nätverket.

### 3 Tryck på $\leftarrow/\rightarrow$ för att välja [Musik].

### 4 Tryck på $\uparrow/\downarrow$ för att välja [Party] och tryck sedan på $\oplus$ .

### 5 Tryck på $\uparrow/\downarrow$ för att välja party host som du ställt in i steg 2, tryck därefter på $\oplus$ .

## Stänga ett party

### För party host

Tryck på  $\blacksquare$ , tryck därefter på HOME.

### För en party guest

Tryck på OPTIONS, tryck på  $\uparrow/\downarrow$  för att välja [Avsluta Party], tryck därefter på  $\oplus$  i steg 3 ovan.

## Lämna ett party (endast för party guest)

Tryck på OPTIONS, tryck på  $\uparrow/\downarrow$  för att välja [Lämna Party], tryck därefter på  $\oplus$ .

#### Obs!

- Försäljning och tillgång till produkter som är kompatibla med funktionen PARTY STREAMING skiljer sig åt beroende på område.

## Manövrera systemet med en DLNA-styrenhet (renderer)

#### Obs!

- Om [Installation av Renderer] (sid. 56) inte visas på TV-skärmen blir denna funktion eventuellt tillgänglig genom en kommande uppdatering. Funktionen är kanske inte tillgänglig i vissa länder/regioner.

Du kan manövrera systemet med en DLNA-styrenhet.

Information om användning finns i bruksanvisningen för DLNA-styrenheten.

#### Obs!

- Manövrera inte systemet med den medföljande fjärrkontrollen samtidigt som du använder DLNA-styrenheten.

#### Tips

- Systemet är kompatibelt med funktionen "Spela till" i Windows Media® Player 12 som följer med Windows 7.

# Tillgängliga alternativ

Olika inställnings- och uppspelningsfunktioner finns tillgängliga genom att trycka på OPTIONS. Tillgängliga alternativ skiljer sig beroende på situationen.

## Vanliga alternativ

Alternativ	Information
[Uppspeln.historia]	Visar titlar/spår i en BD-ROM-/DVD-ROM-/CD-DA-skivas (musikskivas) uppspelningshistorik med hjälp av Gracenote-teknik.
[Sök i historian]	Söker efter relaterad information baserat på nyckelord från Gracenote via informationsvisningen.
[Sök i innehållet]	Söker efter BRAVIA Internet Video baserat på nyckelord från Gracenote via informationsvisningen.
[Uppprepningsinst]	Ställer in inställning för repeterad uppspelning (repetering).
[Favoritlista]	Visar listan över favoriter.
[Spela/Stopp]	Startar eller stoppar uppspelningen.
[Spela från början]	Spelar upp alternativet från början.
[Informationsvisning]	Visar information om BD-ROM-/DVD-ROM-/CD-DA-skivor (musikskivor) med hjälp av Gracenote-teknik.
[Lägg till som favorit]	Lägger till en Internetsida i favoritlistan.
[Ta bort från favoriterna]	Raderar en Internetsida i favoritlistan.
[Starta Party]	Startar ett party med vald källa. Detta alternativ kanske inte visas beroende på källan.
[Lämna Party]	Lämnar ett party i vilket systemet deltar. Funktionen PARTY STREAMING fortsätter bland andra deltagande enheter.

Alternativ	Information
[Avsluta Party]	Avslutar ett party i vilket systemet deltar. Funktionen PARTY STREAMING avslutas för alla andra deltagande enheter.

## Endast [Video]

Alternativ	Information
[3D-utmatningsinst.]	Ställer in om 3D-video ska matas ut automatiskt eller inte.
[Videoinställningar]	<ul style="list-style-type: none"><li>• [Bildkvalitetsläge]: Väljer bildinställningar för miljöer med olika belysningar.</li><li>• [Bildrutebrusreducering]: Minskar slumpvisa störningar i bilden.</li><li>• [Blockbrusreducering]: Minskar mosaikliknande blockbrus i bilden.</li><li>• [Myggbrusreducering]: Minskar mindre brus runt bildens kanter (myggbrus).</li></ul>
[Spela/paus]	Startar eller pausar uppspelningen.
[Toppmeny]	Visar toppmenyn på BD- eller DVD-skivor.
[Meny/Popup-meny]	Visar popup-menyn på BD-ROM-skivor eller menyn på DVD-skivor.
[Titelsökning]	Söker efter en titel på BD-ROM-/DVD VIDEO-skivor och startar uppspelningen från början.
[Kapitelsökning]	Söker efter ett kapitel och startar uppspelningen från början.
[Vinkel]	Byter till andra visningsvinklar om flera vinklar har spelats in på en BD-ROM-/DVD VIDEO-skiva.

## Endast [Musik]

Alternativ	Information
[Lägg till bakgr.musik]	Registrerar musikfiler på USB-minnet som bakgrundsmusik.

## Endast [Foto]

Alternativ	Information
[Bildspel]	Startar ett bildspel.
[Bildspelshastighet]	Ändrar bildspelshastigheten.
[Bildspelseffekt]	Ställer in effekten för visning av ett bildspel.
[Bakgrundsmusik]	<ul style="list-style-type: none"><li>• [Av]: Stänger av funktionen.</li><li>• [Min musik från USB]: Ställer in musikfilerna som registrerats under [Lägg till bakgr.musik]. Om ingen musikfil registreras visas [(Ej registrerad)].</li><li>• [Spela från skiva]: Ställer in spåren på CD-DA-skivor (musikskivor).</li></ul>
[Vrid åt vänster]	Roterar fotot moturs 90 grader.
[Vrid åt höger]	Roterar fotot medurs 90 grader.
[Öppna bild]	Visar den valda bilden.

## Justera fördröjningen mellan bild och ljud

### (A/V SYNC)

Om ljudet inte överensstämmer med bilderna på TV-skärmen kan du justera fördröjningen mellan bild och ljud.

- 1 Tryck på SYSTEM MENU.**
- 2 Tryck flera gånger på  $\uparrow/\downarrow$  tills "A/V SYNC" visas i frontpanelens teckenfönster, och tryck sedan på  $\oplus$  eller  $\rightarrow$ .**
- 3 Tryck på  $\uparrow/\downarrow$  för att justera fördröjningen mellan bild och ljud.**

Det går att justera mellan 0 millisekunder och 300 millisekunder i steg om 25 millisekunder.
- 4 Tryck på  $\oplus$ .**

Inställningen aktiveras.
- 5 Tryck på SYSTEM MENU.**

Systemmenyn stängs av.

#### Obs!

- Beroende på inmatningsflödet är det inte säkert att A/V SYNC är effektivt.

# Välja en effekt som passar källan

Du kan välja ett passande ljudläge för filmer eller musik.

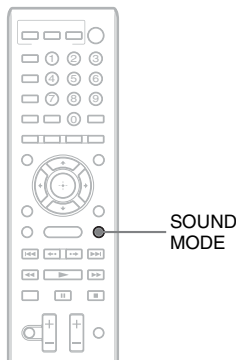

Tryck på **SOUND MODE** upprepade gånger under uppspelning tills önskat läge visas i frontpanelens teckenfönster.

- **"AUTO"**: Systemet väljer automatiskt **"MOVIE"** eller **"MUSIC"** för att skapa ljudeffekten beroende på skivan eller ljudströmmen.
- **"MOVIE"**: Systemet tillhandahåller ljudet för filmer.
- **"MUSIC"**: Systemet tillhandahåller ljudet för musik.
- **"SPORTS"**: Systemet lägger till eko för sportprogram.
- **"NEWS"**: Systemet tillhandahåller ljudet för röstprogram, t.ex. nyheter.
- **"GAME ROCK"**: Systemet tillhandahåller ljudet för musik-/rytmspel.

### Obs!

- När du väljer "AUTO" kan början av ljudet klippas bort, eftersom det optimala läget väljs automatiskt av systemet. Detta är beroende av vilken skiva eller källa som spelas. Välj ett annat läge än "AUTO" om du vill undvika att ljudet klippas av.
- Beroende på inmatningsflödet är det inte säkert att ljudläget är effektivt.

- När du spelar en Super Audio CD-skiva fungerar inte den här funktionen.

# Välja ljudformat, ljudspår på flera språk eller kanal

När systemet spelar upp en BD-/DVD-VIDEO- eller DATA-CD-/DATA-DVD-skiva (DivX-videofiler) inspelad med flera ljudformat (PCM, Dolby Digital, MPEG-ljud eller DTS) eller flera språk kan du byta ljudformatet eller språket. Med en CD-skiva kan du välja ljudet från den högra eller vänstra kanalen och lyssna på ljudet från den valda kanalen genom både höger och vänster högtalare.

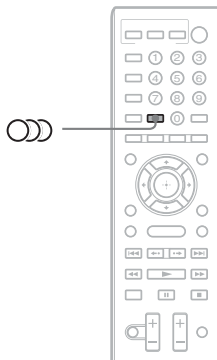

Tryck på **⊖⊖** flera gånger för att välja önskad ljudsignal.

Ljudinformationen visas på TV-skärmen.

### ■ BD/DVD VIDEO

Det är BD/DVD VIDEO-skivan som avgör vilka språk du kan välja mellan.

När 4 siffror visas indikerar de språkkoden. Information om kod för språket finns i "Lista över språkkoder" (sid. 71). Om samma språk visas två eller flera gånger har BD/DVD VIDEO-skivan spelats in med flera ljudformat.

## ■ DVD-VR

De typer av ljudspår som har spelats in på en skiva visas.

Exempel:

- [↵ Stereo]
- [↵ Stereo (Ljud1)]
- [↵ Stereo (Ljud2)]
- [↵ Huvud]
- [↵ Under]
- [↵ Huvud/underljud]

### Obs!

- [↵ Stereo (Ljud1)] och [↵ Stereo (Ljud2)] visas inte när bara en ljudström har spelats in på skivan.

## ■ DATA-CD (DivX-videofil)/DATA-DVD (DivX-videofil)

Valet mellan DATA-CD- eller DATA-DVD-ljudsignalfORMAT varierar beroende på vilken DivX-videofil som finns på skivan. Formatet visas på TV-skärmen.

## ■ CD

- [↵ Stereo]: Standard-stereoljudet.
- [↵ 1/V]: Ljudet från den vänstra kanalen (mono).
- [↵ 2/H]: Ljudet från den högra kanalen (mono).

# Lyssna på multiplexsändningsljud

## (DUAL MONO)

Du kan lyssna på multiplexsändningsljud när systemet tar emot eller spelar en Dolby Digital-multiplexsändningssignal.

### Obs!

- För att kunna ta emot en Dolby Digital-signal måste du ansluta en TV eller annan komponent till enheten med en digital optisk kabel (sidorna 23, 24). Om din TV är kompatibel med funktionen Audio Return Channel (sid. 47), kan du ta emot en Dolby Digital-signal via en HDMI-kabel.

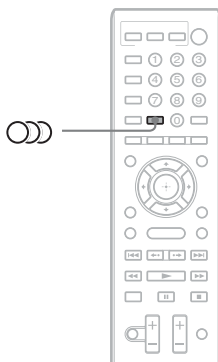

Tryck flera gånger på  tills önskad signal visas i frontpanelens teckenfönster.

- "MAIN": Ljudet för huvudspråket kommer att sändas ut.
- "SUB": Ljudet för underspråket kommer att sändas ut.
- "MAIN/SUB": Blandat ljud från både huvud- och underspråket kommer att sändas ut.

# Lyssna på radio

Du kan lyssna på radioljud med systemets högtalare.

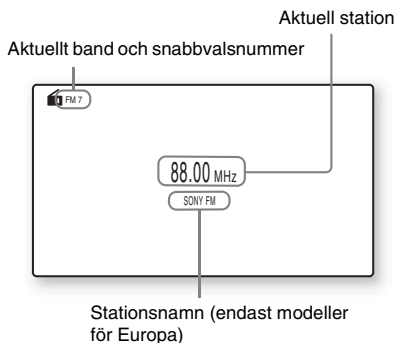
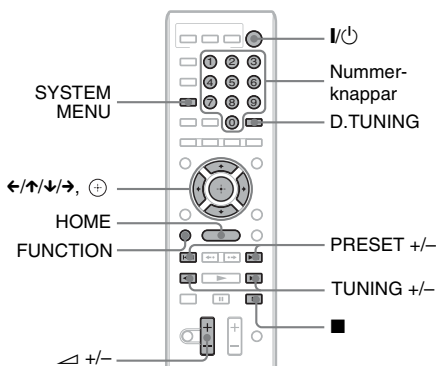

**1 Tryck flera gånger på FUNCTION tills "TUNER FM" visas i frontpanelens teckenfönster.**

**2 Välj radiostation.**

## Automatisk inställning

Tryck på och håll ner TUNING +/- tills den automatiska avsökningen börjar.

[Automatisk inställning] visas på TV-skärmen. Sökningen avbryts när systemet hittar en station.

För att stoppa den automatiska avsökningen manuellt trycker du på TUNING +/- eller ■.

## Manuell inställning

Tryck på TUNING +/- flera gånger.

**3 Justera volymen genom att trycka på <math>\triangleleft</math> +/-.**

## Om ett FM-program innehåller mycket brus

Om ett FM-program innehåller mycket brus kan du välja monomottagning. Du får inget stereoljud, men mottagningen blir bättre.

**1 Tryck på SYSTEM MENU.**

**2 Tryck flera gånger på  $\uparrow/\downarrow$  tills "FM MODE" visas i frontpanelens teckenfönster.**



**3 Tryck på  $\oplus$  eller  $\rightarrow$ .**

**4 Tryck på  $\uparrow/\downarrow$  för att välja "MONO".**

- "STEREO": Stereomottagning.
- "MONO": Monomottagning.

"MONO" visas i frontpanelens teckenfönster.

**5 Tryck på SYSTEM MENU.**

Systemmenyn stängs av.

## Stänga av radion

Tryck på I/Power.

## Förinställa radiostationer

Du kan ställa in upp till 20 stationer. Innan du ställer in stationerna bör du skriva ner volymen till lägsta nivån.

**1 Tryck flera gånger på FUNCTION tills "TUNER FM" visas i frontpanelens teckenfönster.**

**2 Tryck på och håll ner TUNING +/- tills den automatiska avsökningen börjar.** Sökningen avbryts när systemet hittar en station.

**3 Tryck på SYSTEM MENU.**

- 4 Tryck flera gånger på  $\uparrow/\downarrow$  tills "MEMORY" visas i frontpanelens teckenfönster, och tryck sedan på  $\oplus$  eller  $\rightarrow$ .**

Ett förinställt nummer visas i frontpanelens teckenfönster.

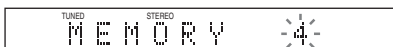

- 5 Tryck på  $\uparrow/\downarrow$  för att välja önskat förinställt nummer.**



**Tips**

• Du kan direkt välja ett förinställt nummer genom att trycka på nummerknapparna.

- 6 Tryck på  $\oplus$ .**

"COMPLETE" visas i frontpanelens teckenfönster och stationen lagras.

- 7 Upprepa steg 2 till 6 om du vill spara fler stationer.**

- 8 Tryck på SYSTEM MENU.**

Systemmenyn stängs av.

## Ändra ett förinställt nummer

Välj önskat snabbvalsnummer genom att trycka på PRESET +/- och utför sedan proceduren från steg 3.

## Välja förinställd station

- 1 Tryck flera gånger på FUNCTION tills "TUNER FM" visas i frontpanelens teckenfönster.**

Den senast mottagna stationen tas in.

- 2 Tryck på PRESET +/- upprepade gånger för att välja den förinställda stationen.**

Snabbvalsnumret och frekvensen visas på TV-skärmen och i frontpanelens teckenfönster.

Varje gång du trycker på knappen tas en ny förinställd station in.

**Tips**

• Du kan direkt välja ett förinställt stationsnummer genom att trycka på nummerknapparna.

## Välja en radiostation genom att direkt ange en frekvens

Om du känner till frekvenserna kan du välja radiostationer genom att direkt ange frekvenserna.

- 1 Tryck flera gånger på FUNCTION tills "TUNER FM" visas i frontpanelens teckenfönster.**
- 2 Tryck på D.TUNING.**
- 3 Tryck på nummerknapparna för att välja önskade frekvenser.**
- 4 Tryck på  $\oplus$ .**

## Använda RDS (Radio Data System)

*(Endast europeiska modeller)*

### Vad är Radio Data System?

RDS (Radio Data System) är en sändningstjänst som gör det möjligt för radiostationer att sända tilläggsinformation vid sidan av den vanliga programsignalen. Den här mottagaren har praktiska RDS-funktioner, t.ex. visning av stationens namn.

Stationsnamnet visas även på TV-skärmen.

### Ta emot RDS-sändningar

**Välj en station från FM-bandet.**

När du ställer in en station som har RDS-tjänster, visas stationsnamnet\* i frontpanelens teckenfönster.

\* Om ingen RDS-sändning tas emot, visas kanske inte stationsnamnet i frontpanelens teckenfönster.

**Obs!**

• RDS fungerar kanske inte på rätt sätt om den station som du har ställt in inte sänder RDS-signalen på rätt sätt eller om signalstyrkan är för svag.

- Alla FM-stationer tillhandahåller inte RDS-tjänsten eller samma typ av tjänster. Om du inte är bekant med RDS-systemet frågar du de lokala radiostationerna om mer information om RDS-tjänsterna i ditt område.

**Tips**

- När du tar emot en RDS-sändning och trycker på DISPLAY, kan du ändra mellan stationsnamn och frekvens i frontpanelens teckenfönster.

# Använda Kontroll för HDMI-funktionen för "BRAVIA" Sync

Den här funktionen är tillgänglig på TV:apparater med funktionen "BRAVIA" Sync. Genom att ansluta Sony-komponenter som är kompatibla med funktionen Kontroll för HDMI med en HDMI-kabel, förenklas användningen enligt nedanstående:

- Systemavstängning (sid. 46)
- Uppspelning med en knapptryckning (sid. 46)
- Bioläge (sid. 46)
- Systemets ljudkontroll (sid. 46)
- Volymbegränsning (sid. 47)
- Audio Return Channel (sid. 47)
- Enkel fjärrkontrollsmanövrering (sid. 47)
- Språket följer med (sid. 47)

Kontroll för HDMI är en ömsesidig funktionsstandard som används av CEC (Consumer Electronics Control) för HDMI (High-Definition Multimedia Interface).

Funktionen Kontroll för HDMI fungerar inte när du ansluter detta system till en komponent som inte är kompatibel med funktionen Kontroll för HDMI.

Det finns praktiska knappar på systemets fjärrkontroll för att styra TV:n, till exempel THEATRE, ONE-TOUCH PLAY och TV I/⏻. För mer information, se "Fjärrkontroll" (sid. 12) eller hänvisa till TV:ns bruksanvisning.

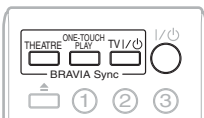

### Obs!

- Beroende på vilken komponent som har anslutits fungerar kanske inte funktionen Kontroll för HDMI. Se komponentens medföljande bruksanvisning.
- Funktionen Kontroll för HDMI fungerar kanske inte om du ansluter en komponent som inte är från Sony, även om komponenten är kompatibel med funktionen Kontroll för HDMI.

## Förbereda för funktionen Kontroll för HDMI

### (Kontroll för HDMI - Enkel inställning)

Om TV:n är kompatibel med funktionen Kontroll för HDMI - Enkel inställning, kan du ställa in systemets [Kontroll för HDMI]-funktion automatiskt genom att ställa in TV:n. Se mer information i TV:ns bruksanvisning.

Om TV:n inte är kompatibel med funktionen Kontroll för HDMI - Enkel inställning ställer du manuellt in funktionen Kontroll för HDMI för systemet och TV:n.



### Obs!

- Mer information om hur du ställer in TV:n finns i dess bruksanvisning.

- 1** Se till att systemet och TV:n är anslutna med HDMI-kabel.
- 2** Sätt på TV:n och tryck på I/⏻ för att slå på systemet.
- 3** Ställ in funktionen Kontroll för HDMI på systemet och TV:n.

Kontroll för HDMI-funktionen för systemet och TV:n aktiveras samtidigt.

## Manuellt aktivera eller inaktivera [Kontroll för HDMI]-funktionen för systemet

- 1** Tryck på HOME.  
Startmenyn visas på TV-skärmen.
- 2** Tryck på ⬅️➡️ för att välja  [Inställn..]
- 3** Tryck på ⬆️/⬆️ för att välja [Systeminställningar] och tryck sedan på .

- 4 Tryck på ↑/↓ för att välja [HDMI-inställningar], tryck sedan på ⊕.**  
Skärmen [HDMI-inställningar] visas.
- 5 Tryck på ↑/↓ för att välja [Kontroll för HDMI], tryck sedan på ⊕.**
- 6 Tryck på ↑/↓ för att välja inställningen, tryck sedan på ⊕.**
  - [På]: På.
  - [Av]: Av.

## Stänga av systemet med TV:n

### *(Systemavstängning)*

När du stänger av TV:n med POWER-knappen på TV:ns fjärrkontroll eller TV I/⏻ på systemets fjärrkontroll, stängs systemet av automatiskt.

#### **Obs!**

- Denna funktion beror på inställningarna för din TV. Se mer information i TV:ns bruksanvisning.

## Visa BD/DVD med en enda knapptryckning

### *(Uppspelning med en knapptryckning)*

**Tryck på ONE-TOUCH PLAY.**

Systemet och din TV startas, TV-ingången ställs in på den HDMI-ingång till vilken systemet är anslutet, och systemet startar uppspelningen av en skiva automatiskt.

Funktionen Systemets ljudkontroll aktiveras också automatiskt.

När du sätter i en skiva aktiveras också uppspelning med en knapptryckning. Om uppspelning med en knapptryckning inte startar (om en skiva som inte är kompatibel med automatisk uppspelning satts i) trycker du flera gånger på FUNCTION för att välja "BD/DVD". Tryck sedan på ► eller ONE-TOUCH PLAY.

## Använda bioläget

### *(Bioläge)*

**Tryck på THEATRE.**

Om din TV är kompatibel med bioläge kan du åtnjuta optimal bild- och ljudkvalitet lämplig för filmer, och funktionen Systemets ljudkontroll aktiveras automatiskt.

## Lyssna på TV-ljud från det här systemets högtalare

### *(Systemets ljudkontroll)*

Du kan förenkla funktionen att lyssna på TV-ljudet via detta system.

För att använda den här funktionen ansluter du systemet och TV:n med en ljudkabel och en HDMI-kabel (sidorna 22, 23).

Du kan använda systemets ljudkontroll enligt följande:

- När systemet slås på kan TV-ljudet matas ut från systemets högtalare.
- När TV-ljudet matas ut från systemets högtalare kan du ändra utmatningsmetod för TV:ns högtalare via TV-menyn.
- När TV-ljudet avges från systemets högtalare kan du justera volymen och stänga av ljudet för systemet med TV:ns fjärrkontroll.

#### **Obs!**

- Medan TV:n är i PAP-läge (picture and picture) fungerar inte systemets ljudkontroll.
- Beroende på vilken TV du använder visas volymnivån på TV-skärmen när du ändrar volymen för enheten. I detta fall kan den volymnivå som visas på TV-skärmen och på frontpanelens teckenfönster skilja sig åt.

## Ställa in systemets högsta volymnivå

### *(Volymbegränsning)*

När Systemets ljudkontroll är aktiverat, kan det hända att en hög volym matas ut beroende på systemets volymnivå. Du kan förhindra detta genom att begränsa den maximala volymen. För mer information, se [Volymbegränsning] (sid. 55).

## Ta emot TV:ns digitala ljudsignal

### *(Audio Return Channel)*

Systemet kan ta emot TV:ns digitala ljudsignal via en HDMI-kabel när din TV är kompatibel med funktionen Audio Return Channel. Du kan lyssna på ljudet från TV:n via systemet genom att bara använda en HDMI-kabel. Information finns i [Audio Return Channel] (sid. 55).

## Manövrera systemet via TV:ns fjärrkontroll

### *(Enkel fjärrkontrollsmanövrering)*

Du kan manövrera systemets grundläggande funktioner via TV:ns fjärrkontroll när systemets videoutgång visas på TV-skärmen. Se mer information i TV:ns bruksanvisning.

## Ändra språket för TV:ns skärmtext

### *(Språket följer med)*

När du ändrar språket för TV:ns skärmtext, ändras även systemets språk för skärmtext efter att systemet har stängts av och slagits på.

## Ställa in högtalarna

### *[Högtalarinställningar]*

För att få bästa möjliga surroundljud ställer du in anslutningen för högtalarna och avståndet mellan dem och lyssningspositionen. Använd sedan testtonen för att justera högtalarnas nivå och balans till samma nivå.

- 1 Tryck på HOME.**  
Startmenyn visas på TV-skärmen.
- 2 Tryck på  $\leftrightarrow$  för att välja  [Inställn..]**
- 3 Tryck på  $\updownarrow$  för att välja [Ljudinställningar] och tryck sedan på  $\oplus$ .**
- 4 Tryck på  $\updownarrow$  för att välja [Högtalarinställningar], tryck sedan på  $\oplus$ .**  
Skärmen [Högtalarinställningar] visas.
- 5 Tryck på  $\updownarrow$  för att välja ett alternativ och tryck sedan på  $\oplus$ .**  
Kontrollera följande inställningar:

### ■ [Avstånd]

När du flyttar högtalarna, ställ då in avståndsparmetrarna (A) från lyssningsposition till högtalarna. Du kan ställa in parametrarna från 0,0 till 7,0 meter.

Högtalarna i bilden motsvarar följande:

- ① Vänster, främre högtalare (L)
- ② Höger, främre högtalare (R)
- ③ Subwoofer

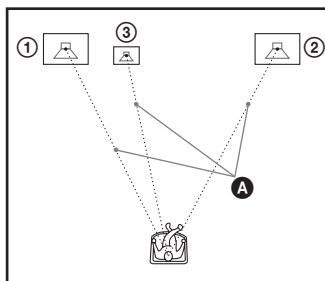

[Främre Vänster/Höger] 3,0 m: Ställ in avståndet för de främre högtalarna.

[Subwoofer] 3,0 m: Ställ in subwoofer-avståndet.

**Obs!**

• Beroende på inmatningsflödet är det inte säkert att [Avstånd] fungerar.

■ [Nivå]

Du kan justera ljudnivån för högtalarna. Du kan ställa in parametrarna från -6,0 dB till +6,0 dB. Kontrollera att du ställer in [Testton] på [På] för att göra justeringen lättare.

[Främre Vänster/Höger] 0,0 dB: Ställ in nivån för de främre högtalarna.

[Subwoofer] 0,0 dB: Ställ in subwoofer-nivån.

■ [Testton]

Högtalarna avger en testton för att justera [Nivå].

[Av]: Testtonen sänds inte ut från högtalarna.  
[På]: Testtonen sänds ut från varje högtalare i följd medan nivån justeras. När du väljer något av alternativen för [Högtalarinställningar] hörs testtonen från varje högtalare i följd.  
Justera ljudnivån enligt följande.

- 1 Ställ in [Testton] på [På].
- 2 Tryck på  $\uparrow/\downarrow$  för att välja [Nivå] och tryck sedan på  $\oplus$ .
- 3 Tryck på  $\uparrow/\downarrow$  för att välja önskad högtalartyp och tryck sedan på  $\oplus$ .
- 4 Tryck på  $\leftarrow/\rightarrow$  för att välja vänster eller höger högtalare, tryck därefter på  $\uparrow/\downarrow$  för att justera nivån.
- 5 Tryck på  $\oplus$ .
- 6 Upprepa steg 3 till 5.
- 7 Tryck på RETURN.  
Systemet återgår till föregående visning.
- 8 Tryck på  $\uparrow/\downarrow$  för att välja [Testton] och tryck sedan på  $\oplus$ .
- 9 Tryck på  $\uparrow/\downarrow$  för att välja [Av] och tryck sedan på  $\oplus$ .

**Obs!**

• Signalerna för testton matas inte ut från HDMI OUT-uttaget.

**Tips**

• Tryck på  $\triangleleft$  +/- för att justera volymen på alla högtalare samtidigt.

## Använda sovtimern

Du kan ställa in systemet att stängas av vid en förinställd tid så att du kan somna medan du lyssnar på musik. Tiden kan ställas in i intervaller på 10 minuter.

### Tryck på SLEEP.

Varje gång du trycker på SLEEP ändras minutvisningen (den återstående tiden) 10 minuter.

När du ställer in sovtimern blinkar "SLEEP" i frontpanelens teckenfönster.

### Kontrollera återstående tid

Tryck en gång på SLEEP.

### Ändra den återstående tiden

Tryck på SLEEP flera gånger för att välja önskad tid.

## Ändra ljusstyp för lysdiod

### Välja när lysdioden ska tändas

#### (Illumination Mode)

Du kan välja om lysdioden skall lysa kontinuerligt eller bara ibland.

- 1 Tryck på SYSTEM MENU.
- 2 Tryck på  $\uparrow/\downarrow$  upprepade gånger tills "ILLUM MODE" visas i frontpanelens teckenfönster och tryck sedan på  $\oplus$  eller  $\rightarrow$ .

### 3 Tryck på $\uparrow/\downarrow$ för att välja en inställning.

För BDV-F700

- "ALL SYNC": belysningen rör sig efter allt ljud.
- "MUSIC SYNC": belysningen rör sig endast efter musik eller radio.
- "SIMPLE 1": belysningen tänds när du sätter i eller matar ut en skiva. Belysningen rör sig inte efter ljudet.
- "SIMPLE 2": belysningen tänds när du trycker på en knapp.

För BDV-F500

- "STANDARD": belysningen är alltid tänd.
- "SIMPLE": belysningen tänds i ungefär 10 sekunder när du trycker på en knapp.

### 4 Tryck på $\oplus$ .

Inställningen aktiveras.

## Välja belysningstyp för uppspelning av musik

*(Flow Light)*

*(endast BDV-F700)*

När "ALL SYNC" eller "MUSIC SYNC" valts för "ILLUM MODE", kan du välja hur du flyttar belysningen.

#### 1 Tryck på SYSTEM MENU.

#### 2 Tryck flera gånger på $\uparrow/\downarrow$ tills "FLOW LIGHT" visas i frontpanelens teckenfönster, och tryck sedan på $\oplus$ eller $\rightarrow$ .

#### 3 Tryck på $\uparrow/\downarrow$ för att välja en inställning.

- "FLUID": visar långsam, elastisk belysning som passar ljudet.
- "SHARP": visar stark, briljerande belysning som passar ljudet.

#### 4 Tryck på $\oplus$ .

Inställningen aktiveras.

**Obs!**

- Funktionen Flow Light fungerar eventuellt inte beroende på musikkällan.

## Aktivera/stänga av belysningdemonstrationen

*(Illumination Demo)*

*(endast BDV-F700)*

Du kan välja om belysningdemonstrationen ska aktiveras eller inte när systemet befinner sig i vänteläge. När denna funktion är aktiverad kan belysningdemonstrationen startas med ett tryck på en knapp på enheten (förutom  $I/\circlearrowright$ ).

#### 1 Tryck på SYSTEM MENU.

#### 2 Tryck på $\uparrow/\downarrow$ upprepade gånger tills "ILLUM MODE" visas i frontpanelens teckenfönster och tryck sedan på $\oplus$ eller $\rightarrow$ .

#### 3 Tryck på $\uparrow/\downarrow$ för att välja en inställning.

- "DEMO ON": På.
- "DEMO OFF": Av.

#### 4 Tryck på $\oplus$ .

Inställningen aktiveras.

## Inaktivera knapparna på enheten

*(Barnlås)*

Du kan inaktivera knapparna på enheten (förutom  $I/\circlearrowright$ ) för att förhindra att de används av misstag, till exempel av barn (barnlåsfunktion).

**Tryck på  $\blacksquare$  på enheten i mer än 5 sekunder.**

"CHILD LOCK" och "ON" visas i frontpanelens teckenfönster. Barnlåsfunktionen aktiveras och knapparna på enheten är låsta. (Du kan använda systemet med fjärrkontrollen.)

För att avbryta trycker du på  $\blacksquare$  i mer än 5 sekunder så att "CHILD LOCK" och "OFF" visas i frontpanelens teckenfönster.

**Obs!**

- Om du trycker på enhetens knapp medan barnlåsfunktionen är aktiverad visas "CHILD LOCK" i frontpanelens teckenfönster.

# Styra TV:n med den medföljande fjärrkontrollen

Genom att justera fjärrsignalen kan du styra en TV med den medföljande fjärrkontroll.

## Obs!

- Koden kan ändras eller återställas till Sonys standardinställning när du byter batterier i fjärrkontrollen. Återställ då rätt kodnummer.

## Förbereda fjärrkontrollen för att styra TV:n

Tryck och håll in TV I/⏻ medan du anger TV:ns tillverkarkod (se tabellen) med nummernapparna. Släpp sedan upp TV I/⏻.

Om inställningen inte lyckas ändras inte den registrerade koden. Mata in koden igen.

### Koder för TV:n som kan styras

Om det finns flera koder i listan kan du försöka ange dem en och en tills du hittar den som passar din TV.

Tillverkare	Kod
SONY	01 (standard)
SAMSUNG	02, 08
LG	05
PHILIPS	02, 03, 07
PANASONIC	06
TOSHIBA	04

## Spara energi i standbyläge

Kontrollera att följande inställningar är gjorda under [Systeminställningar]:

- [Kontroll för HDMI] i [HDMI-inställningar] är inställt på [Av] (sid. 45).
- [Snabbstartläge] är inställt på [Av] (sid. 55).

## Använda inställningsdisplayen

Du kan göra olika justeringar av funktioner som t.ex. bild och ljud.

Välj  (Inställn.) på startmenyn när du behöver ändra systemets inställningar. Standardinställningarna är understrukna.

**Obs!**

- Uppspelningsinställningar lagrade på skivan har prioritet före inställningsdisplayens inställningar och alla beskrivna funktioner kanske inte fungerar.

### 1 Tryck på HOME.

Startmenyn visas på TV-skärmen.

### 2 Tryck på för att välja [Inställn.].



### 3 Tryck på för att välja ikon för den inställningskategori som ska ändras och tryck sedan på .

Exempel: [Bildinställningar]

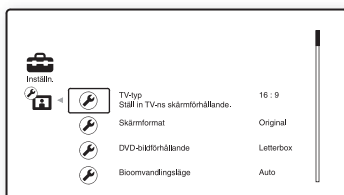

Du kan ställa in följande alternativ.

Ikon	Beskrivning
	<b>[Nätverksuppdatering] (sid. 51)</b> Uppdaterar programvaran för systemet.

Ikon	Beskrivning
	<b>[Bildinställningar] (sid. 52)</b> Gör bildinställningarna i enlighet med typen av anslutningar.
	<b>[Ljudinställningar] (sid. 53)</b> Gör ljudinställningar i enlighet med typen av anslutningar.
	<b>[BD/DVD-uppspelningsinställningar] (sid. 54)</b> Gör detaljerade inställningar för uppspelning av BD/DVD-skivor.
	<b>[Barnspärr] (sid. 54)</b> Gör detaljerade inställningar för funktionen Barnspärr.
	<b>[Musikinställningar] (sid. 55)</b> Gör detaljerade inställningar för uppspelning av Super Audio CD-skivor.
	<b>[Systeminställningar] (sid. 55)</b> Gör systemrelaterade inställningar.
	<b>[Nätverksinställningar] (sid. 56)</b> Gör detaljerade inställningar för Internet och nätverk.
	<b>[Enkel inställning] (sid. 57)</b> Gör om Enkel inställning för att göra grundinställningarna.
	<b>[Återställning] (sid. 57)</b> Återställer systemet till fabriksinställningarna.

## [Nätverksuppdatering]

Du kan uppdatera och förbättra funktionerna för systemet.

Information om uppdateringsfunktionerna finns på följande webbplats:

För kunder i Europa

<http://support.sony-europe.com/>

För kunder i Latinamerika

<http://www.sony.com/blu-raysupport/>

---

## [Bildinställningar]

---

### ■ [3D-utmatningsinst.]

[Auto]: Välj normalt detta.

[Av]: Välj detta för att visa allt material i 2D.

---

### ■ [TV-skärmsinställning för 3D]

Ställer in bildstorleken på din 3D-kompatibla TV.

---

### ■ [TV-typ]

[16:9]: Välj det här vid anslutning till en bredbilds-TV eller en TV med en bredbildsfunktion.

[4:3]: Välj det här vid anslutning till en TV med 4:3-format utan bredbildsfunktion.

---

### ■ [Skärmformat]

[Original]: Välj detta vid anslutning till en TV med en bredbildsfunktion. Visar en 4:3-skärmbild i 16:9-bildformat även på en bredbilds-TV.

[Fast bildförhållande]: Ändrar bildstorleken så att den passar skärmstorleken med det ursprungliga bildformatet.

---

### ■ [DVD-bildförhållande]

[Letterbox]: Visar en bild i bredbildsformat med svarta band i överkant och underkant.



[Pan & Scan]: Visar en fullhöjdsbild på hela skärmen, med kapade sidor.

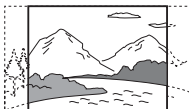

---

### ■ [Bioomvandlingsläge]

[Auto]: Välj normalt detta. Enheten identifierar automatisk om materialet är videobaserat eller filmbaserat och växlar till lämplig omvandlingsmetod.

[Video]: Omvandlingsmetoden som passar för videobaserat material väljs alltid oavsett materialet.

---

### ■ [Bildutmatningsformat]

[HDMI]: Välj normalt [Auto]. Välj [Originalupplösning] för att mata ut den upplösning som spelades in på skivan (när upplösningen är lägre än SD-upplösning visas den som SD-upplösning).

[Video]: Ställer automatiskt in den lägsta upplösningen.

---

#### Obs!

- När du samtidigt ansluter HDMI OUT-uttaget och VIDEO OUT-uttaget, väljer du [Video].
  - Om ingen bild visas när du ställer in upplösningen [HDMI] väljer du [Video].
- 

### ■ [BD/DVD-ROM 1080/24p-utmatn.]

[Auto]: Matar endast ut 1920 × 1080p/24 Hz-videosignaler om du ansluter en 1080/24p-kompatibel TV till HDMI OUT-uttaget.

[Av]: Välj detta när TV:n inte är kompatibel med 1080/24p-videosignaler.

---

### ■ [YCbCr/RGB (HDMI)]

[Auto]: Identifierar automatiskt typen av extern enhet och växlar till den färginställning som matchar.

[YCbCr (4:2:2)]: Matar ut YCbCr 4:2:2-videosignaler.

[YCbCr (4:4:4)]: Matar ut YCbCr 4:4:4-videosignaler.

[RGB]: Välj detta vid anslutning till en enhet med HDCP-kompatibelt DVI-uttag.

---

### ■ [HDMI Deep Colour-utmatning]

[Auto]: Välj normalt detta.

[12 bitar], [10 bitar]: Matar ut 12 bitars/10 bitars videosignaler när den anslutna TV:n är kompatibel med Deep Color.

[Av]: Välj detta när bilden är ostabil eller färgerna verkar onaturliga.

---

---

## ■ [Pausläge] (endast BD/DVD VIDEO/DVD-R/DVD-RW)

[Auto]: Bilden, inklusive föremål som rör sig dynamiskt, matas ut utan darringar. Välj normalt den här inställningen.

[Bildruta]: Bilden, inklusive föremål som inte rör sig dynamiskt, matas ut med hög upplösning.

---

## [Ljudinställningar]

---

### ■ [BD-ljudmixinställning]

[På]: Matar ut ljudet som erhålls genom att du mixer interaktivt ljud och sekundärt ljud till primärt ljud.

[Av]: Matar endast ut primärt ljud. Välj detta när du matar ut HD-ljudsignaler till en AV-mottagare.

---

### ■ [DTS Neo:6]

Simulerar flerkanaligt surroundljud utifrån 2-kanalskällor i enlighet med den anslutna enhetens kapacitet, och matar ut ljudet genom HDMI OUT-uttaget.

[Cinema]: Matar ut simulerat flerkanalsljud utifrån 2-kanalskällor med hjälp av bioläget i DTS Neo:6.

[Musik]: Matar ut simulerat flerkanalsljud utifrån 2-kanalskällor med hjälp av musikläget i DTS Neo:6.

[Av]: Matar ut ljudet med sitt ursprungliga antal kanaler.

---

### ■ [Ljuddynamikkontroll]

Komprimerar ljudspårets dynamiska område.

[Auto]: Spelar upp med det dynamiska område som angivits på skivan (endast BD-ROM).

[Av]: Ingen komprimering av dynamiskt område.

[På]: Systemet återskapar ljudspåret med den sortens dynamiskt område som inspelningsteknikern avsåg.

---

### ■ [Dämpa - AUDIO]

Distorsion kan uppstå när du lyssnar på en komponent ansluten till AUDIO-uttagen (IN L/R). Du kan undvika distorsion genom att minska enhetens inmatningsnivå.

[På]: Dämpar inmatningsnivån. Utmatningsnivån ändras.

[Av]: Normal inmatningsnivå.

---

### ■ [Ljudutmatning]

[Högtalare]: Matar endast ut ljud från systemets högtalare.

[Högtalare + HDMI]: Matar ut ljud från systemets högtalare och 2-kanaliga linjära PCM-signaler från HDMI OUT-uttaget.

[HDMI]: Matar endast ut ljudet från HDMI OUT-uttaget. Ljudformatet beror på ansluten komponent.

---

#### Obs!

- Även om du valt [HDMI] eller [Högtalare + HDMI] matas ljudet för andra funktioner än "BD/DVD" eller "D.MEDIA" ut från systemets högtalare, inte från HDMI OUT-uttaget.
  - Om du ställer in [Ljudutmatning] på [HDMI] inaktiveras funktionerna SOUND MODE och "SUR.SETTING".
  - När funktionen för systemets ljudkontroll (sid. 46) aktiveras, kan denna inställning ändras automatiskt.
- 

### ■ [Ljudeffekt]

Du kan ställa in systemets ljudeffekter (SOUND MODE och "SUR.SETTING") till på/av.

[På]: Aktiverar alla systemets ljudeffekter. Den övre gränsen för samplingsfrekvens är inställd på 48 kHz.

[Av]: Ljudeffekterna är inaktiverade. Välj detta när du inte vill ställa in den övre gränsen för samplingsfrekvens.

---

### ■ [Högtalarinställningar]

För att få bästa möjliga surroundljud ställer du in högtalarna. För mer information, se "Ställa in högtalarna" (sid. 47).

---



## [BD/DVD- uppspelningsinställningar]

Du kan göra detaljerade inställningar för uppspelning av BD/DVD-skivor.

### ■ [BD/DVD-meny]

Du kan välja standardmenyspråk för BD-ROM-skivor eller DVD VIDEO-skivor.

När du väljer [Välj språkkod.] visas skärmen där du anger språkkoden. Ange koden för ditt språk, som finns i "Lista över språkkoder" (sid. 71).

### ■ [Ljud]

Du kan välja standardspråk för spår för BD-ROM-skivor eller DVD VIDEO-skivor.

När du väljer [Original] väljs skivans prioriterade språk.

När du väljer [Välj språkkod.] visas skärmen där du anger språkkoden. Ange koden för ditt språk, som finns i "Lista över språkkoder" (sid. 71).

### ■ [Textning]

Du kan välja standardspråk för undertexter för BD-ROM-skivor eller DVD VIDEO-skivor.

När du väljer [Välj språkkod.] visas skärmen där du anger språkkoden. Ange koden för ditt språk, som finns i "Lista över språkkoder" (sid. 71).

### ■ [Uppsp.lager för BD-hybridskivor]

[BD]: Spelar BD-lager.

[DVD/CD]: Spelar DVD- eller CD-lager.

### ■ [BD-Internetanslutning]

[Tillåt.]: Välj normalt detta.

[Tillåt ej.]: Förbjuder Internetanslutning.

### ■ [BD-datalagringsalternativ]

[Internminnet]: Väljer internminnet för lagring av BD-information.

[USB-enhet (vänster)]: Väljer ← (USB)-uttaget på enhetens vänstra sida för lagring av BD-data.

[USB-enhet (höger)]: Väljer → (USB)-uttaget på anslutningspanelen på enhetens högra sida för lagring av BD-data.



## [Barnspärr]

### ■ [Lösenord]

Ställ in eller ändra lösenordet för funktionen Barnspärr. Med ett lösenord kan du ställa in begränsningar för uppspelning av BD-ROM, DVD VIDEO eller Internetvideo. Vid behov kan du skilja på begränsningsnivåerna för BD-ROM- och DVD VIDEO-skivor.

### ■ [Regionskod för barnspärr]

Uppspelning av en del BD-ROM-skivor eller DVD VIDEO-skivor kan vara begränsad på grund av det geografiska området. Avsnitt kan låsas eller bytas ut mot andra avsnitt. Följ instruktionerna på skärmen och ange ditt fyrsiffriga lösenord.

### ■ [BD-barnspärr]

Uppspelning av vissa BD-ROM-skivor kan vara begränsad beroende på användarens ålder.

Avsnitt kan låsas eller bytas ut mot andra avsnitt. Följ instruktionerna på skärmen och ange ditt fyrsiffriga lösenord.

### ■ [DVD-barnspärr]

Uppspelningen för vissa DVD VIDEO-skivor kan begränsas enligt en förinställd nivå som t.ex. användarens ålder. Avsnitt kan låsas eller bytas ut mot andra avsnitt. Följ instruktionerna på skärmen och ange ditt fyrsiffriga lösenord.

### ■ [Barnspärr för internetvideo]

Uppspelning av vissa Internetvideofiler kan begränsas beroende på användarens ålder.

Avsnitt kan låsas eller bytas ut mot andra avsnitt. Följ instruktionerna på skärmen och ange ditt fyrsiffriga lösenord.

### ■ [Oklassade internetvideoprogram]

[Tillåt.]: Tillåter uppspelning av oklassade internetvideoprogram.

[Blockera]: Blockerar uppspelning av oklassade internetvideoprogram.

## **[Musikinställningar]**

Du kan göra detaljerade inställningar för uppspelning av Super Audio CD-skivor.

### ■ **[Uppsp.lager för Super Audio CD]**

[Super Audio CD]: Spelar upp Super Audio CD-lagret.

[CD]: Spelar upp CD-lagret.

### ■ **[Uppsp.kanaler för Super Audio CD]**

[DSD 2ch]: Spelar upp 2-kanalsområdet.

[DSD Multi]: Spelar upp flerkanalsområdet.

## **[Systeminställningar]**

Du kan du göra systemrelaterade inställningar.

### ■ **[OSD-språk]**

Du kan välja språket för systemets skärmtext.

### ■ **[Dämpad belysning]**

[Ljus]: Klar belysning.

[Mörk]: Svag belysning.

### ■ **[HDMI-inställningar]**

Genom att ansluta Sony-komponenter som är kompatibla med funktionen Kontroll för HDMI, med en HDMI-kabel, förenklas användningen: För mer information, se ”Använda Kontroll för HDMI-funktionen för ”BRAVIA” Sync” (sid. 45).

[Kontroll för HDMI]

Du kan ställa in [Kontroll för HDMI]-funktionen på på/av.

[På]: På. Alla komponenter som är anslutna med HDMI-kabeln i systemet kan styra varandra.

[Av]: Av.

[Audio Return Channel]

Denna funktion är tillgänglig när du ansluter systemet och en TV som är kompatibel med funktionen Audio Return Channel.

[Auto]: Systemet kan automatiskt ta emot TV:ns digitala ljudsignal via en HDMI-kabel.

[Av]: Av.

#### **[Obs!]**

- Den här funktionen är bara tillgänglig när [Kontroll för HDMI] är inställd på [På].

[Volymbegränsning]

När Systemets ljudkontroll (sid. 46) är aktiverad kan det hända att en hög volym matas ut beroende på systemets volymnivå. Du kan förhindra detta genom att begränsa maximal ljudnivå när systemets ljudkontroll aktiveras.

[Nivå 3]: Högsta volymnivån är satt till 15.

[Nivå 2]: Högsta volymnivån är satt till 20.

[Nivå 1]: Högsta volymnivån är satt till 30.

[Av]: Av.

#### **[Obs!]**

- Den här funktionen är bara tillgänglig när [Kontroll för HDMI] är inställd på [På].

### ■ **[Snabbstartläge]**

[På]: Förkortar uppstartstiden från standbyläget.

Du kan använda systemet snabbt efter att du slagit på det.

[Av]: Ursprunglig inställning.

### ■ **[Automatiskt viloläge]**

[På]: Aktiverar funktionen [Automatiskt viloläge]. Om du inte använder systemet på 30 sekunder aktiveras vänteläget automatiskt.

[Av]: Stänger av funktionen.

### ■ **[Automatisk informationsvisning]**

[På]: Visar automatiskt information på skärmen när du ändrar visade titlar, bildlägen,

ljudsignaler etc.

[Av]: Visar endast information när du trycker på DISPLAY.

### ■ **[Skärmläckare]**

[På]: Aktiverar skärmläckarfunktionen.

[Av]: Av.

### ■ **[Meddelande om mjukvaruuppdät.]**

[På]: Ställer in systemet så att det ger information om nyare programvaruversioner (sid. 51).

[Av]: Av.

---

### ■ [Gracernote-inställningar]

[Auto]: Laddar automatiskt ner skivinformation när du stoppar uppspelningen av skivan. För att kunna ladda ner måste systemet vara anslutet till nätverket.

[Manuell]: Laddar ner skivinformation när du väljer [Uppspeln.historia] eller [Informationsvisning] i alternativmenyn.

---

### ■ [DivX® VOD]

Du kan visa registrerings- eller avaktiveringskoden för detta system, eller avaktivera systemet sedan det har aktiverats.

#### När aktiveringen är avaktiverad

[Registreringskod]: Registreringskoden visas.  
[Avaktiveringskod]: Avaktiveringskoden visas.  
(Detta alternativ kan endast väljas när registreringskoden visats.)

#### När registreringen är aktiverad

Tryck på  $\leftarrow/\rightarrow$  för att välja [OK] eller [Ångra] och tryck sedan på  $\oplus$ .

[OK]: Enheten är avaktiverad och avaktiveringskoden visas.

[Ångra]: Systemet återgår till föregående visning.

Mer information finns på  
<http://www.divx.com> på webben.

---

### ■ [Systeminformation]

Du kan visa systemets programvaruversion och MAC-adress.

---

## [Nätverksinställningar]

Du kan göra detaljerade inställningar för Internet och nätverk.

---

### ■ [Internetinställningar]

Anslut systemet till nätverket i förväg. För mer information, se "Ansluta till nätverket" (sid. 26).

[Visa nätverkstillstånd]: Visar aktuellt nätverkstillstånd.

[Anslutning med hjälp av kablar]: Välj detta alternativ när du ansluter direkt till en bredbandsrouter.

[Trådlös USB-anslutning]: Välj detta alternativ när du använder en USB Trådlös LAN Adapter.

Mer information finns på

För kunder i Europa  
<http://support.sony-europe.com/>

För kunder i Latinamerika  
<http://www.sony.com/bluraysupport/>

---

### ■ [Nätverksdiagnos]

Du kan köra en nätverksdiagnos för att kontrollera om nätverksanslutningen är korrekt.

---

### ■ [Inställningar för ansluten server]

Ställer in om den anslutna DLNA-servern ska visas eller inte.

---

### ■ [Installation av Renderer]

[Automatisk åtkomstbehörighet]: Ställer in om automatisk åtkomst från nyligen identifierad DLNA-styrenhet skall tillåtas eller inte.

[Smart Val]: Tillåter att en Sony DLNA-styrenhet hittar systemet som målkomponent för styrning med hjälp av den infraröda strålen. Du kan ställa in denna funktion till på eller av.

[Renderer-namn]: Visar systemets namn så som det visas på andra DLNA-enheter i nätverket.

---

### ■ [Åtkomstbehörighet för Renderer]

Ställer in om kommandon från DLNA-styrenheter ska accepteras eller inte.

---

### ■ [Party-autostart]

[På]: Startar ett party eller ansluter till ett befintligt party enligt begäran från en enhet i nätverket som är kompatibel med funktionen PARTY STREAMING.

[Av]: Av.

---

### ■ [Registrering av BD Remote-apparater]

Registrera din "BD remote"-apparat.

---

### ■ [Registrerade BD Remote-apparater]

Visar en lista över dina registrerade "BD remote"-apparater.

---



## 1·2·3 [Enkel inställning]

Gör om Enkel inställning för att göra grundinställningarna. Följ anvisningarna på skärmen.

---



## [Återställning]

### ■ [Återställning till fabriksinställningarna]

Du kan återställa systeminställningarna till fabriksinställningarna genom att välja gruppen av inställningar. Alla inställningar inom gruppen återställs.

---

### ■ [Nollställ personlig information]

Du kan radera din personliga information som lagrats i systemet.

---

# Försiktighetsåtgärder

## Om säkerhet

- För att förhindra brand eller elektriska stötar ska du inte placera vätskefyllda föremål på systemet, till exempel vasar, eller placera systemet nära vatten, till exempel ett badkar eller duschrum. Om något föremål eller vätska olyckligtvis skulle råka komma in inuti systemets hölje, kopplar du genast bort strömmen till systemet, och sedan lämnar du in det till en behörig tekniker för kontroll innan du använder det igen.
- Vidrör inte nätkabeln med våta händer. Om du gör det kan du få en elstöt.

## Om strömkällor

- Om du vet med dig att du inte kommer att använda enheten under en längre tid bör du koppla ur den från vägguttaget. När du kopplar bort nätkabeln drar du i kontakten. Dra aldrig i sladden.

## Om placering

- Placera systemet på en plats med tillräcklig ventilering för att undvika att det blir för varmt.
- Om du spelar med hög volym under en längre tid, blir höljet varmt. Det är inte ett tecken på att något är fel. Du bör emellertid vara försiktig med att vidröra de heta ytor. Placera inte systemet där utrymmet runt det är begränsat. Om inte luften kan cirkulera fritt finns risk för överhettning.
- Blockera inte ventilationsgallren genom att placera saker på systemet. Systemet är utrustat med en kraftig förstärkare. Om ventilationshålen är blockerade kan systemet överhettas och sluta att fungera.
- Placera inte systemet på ytor med ett material som kan blockera ventilationsöppningarna (som t.ex. textilier, mattor och liknande) eller, av samma anledning, i närheten av gardiner och dylikt.
- Installera inte systemet i ett slutet utrymme, till exempel en bokhylla eller liknande.
- Placera inte systemet i närheten av värmekällor, till exempel radiatorer och varmluftsutsläpp, och inte heller i direkt solljus, där det är mycket dammig eller där det kan utsättas för mekaniska stötar och vibrationer.
- Montera inte systemet med framsidan nedåt eller baksidan nedåt. Det är enbart avsedd att användas i vertikalt läge.

- Håll systemet och skivor borta från utrustning med starka magnetfält, till exempel mikro vågsugnar eller stora högtalare.
- Placera inga tunga föremål på systemet.

## Om användning

- Om systemet tas direkt från en kall till en varm plats eller om det placeras i ett mycket fuktigt rum kan kondens bildas på linserna inuti enheten. Om detta inträffar kanske inte systemet kommer att fungera ordentligt. Ta då ur skivan och låt systemet stå på i en halvtimme tills kondensen avdunstat.
- Mata ut eventuella skivor ur systemet innan du flyttar på det. Om skivorna inte matas ut kan de skadas.
- Om något föremål olyckligtvis skulle råka komma in inuti enhetens hölje ska du genast koppla bort strömmen till enheten, och sedan lämna in den till en behörig tekniker för kontroll innan du använder den igen.

## Justera volymen

- Skruva inte upp volymen när du lyssnar på ett avsnitt med mycket låga signalstyrkor eller ingen signal alls. Högtalarna kan då skadas när volymen kommer till högre nivåer.

## Rengöring

- Rengör höljet, panelen och reglagen med en mjuk duk fuktad med mildt rengöringsmedel. Använd inte skursvamp, skurmedel eller lösningsmedel som t.ex. sprit eller bensin.  
Om du har frågor eller problem rörande systemet kontaktar du din närmaste Sony-återförsäljare.

## Vid rengöring av skivor, skiv-/linsrengöring

- Använd inte de rengöringsskivor eller den skiv-/linsrengöring (våt- eller sprejtyp) som finns tillgänglig i handeln. Dessa kan skada apparaten.

## Utbyte av delar

- Om det här systemet repareras, kan reparerade delar samlas in för återanvändning eller återvinning.

## TV:ns färger

- Om högtalarna gör att färgerna visas felaktigt på TV-skärmen ska du stänga av TV:n och sedan slå på den igen efter 15-30 minuter. Om färgproblemet kvarstår placerar du högtalarna längre bort från TV:n.

### VIKTIGT MEDDELANDE

Försiktighet: Det här systemet kan hålla kvar en videobild eller ett meddelande på din TV-skärm på obestämd tid. Om du låter bilden vara kvar på skärmen under mycket lång tid kan TV:n få permanenta skador. Detta gäller särskilt för projektions-TV-apparater.

## När du ska flytta systemet

- Innan du flyttar systemet kontrollerar du att det inte sitter någon skiva i det och tar bort nätkabeln från vägguttaget.

# Om skivor

## Hantering av skivor

- För att hålla skivan ren ska den alltid bara hållas i kanten. Vidrör inte skivans spelyta.
- Fäst inte papper eller tejp på skivorna.



- Låt inte skivan ligga i direkt solljus, nära värmekällor t.ex. en varmluftsventil eller i en bil som är parkerad i solen eftersom temperaturen kan bli mycket hög inuti bilen.
- När du inte spelar skivorna ska de förvaras i fodralet.

## Rengöring

- Innan du spelar upp måste du rengöra skivan med en rengöringsduk.  
Torka av skivan från mitten och utåt.



- Använd inte lösningsmedel som bensin, thinner, speciella rengöringsmedel eller antistatiska sprejer avsedda för LP-skivor.

Om du försöker spela upp skivor som inte är av standardformat eller som inte är runda (t.ex. skivor som är formade som kort, hjärtan eller stjärnor) kan ett funktionsfel uppstå.

Använd inte skivor som har något av de skivtillbehör som finns att köpa i handeln, t.ex. i form av extra etiketter eller ringar.

Använd inte någon skiva för linsrengöring.

# Felsökning

Om du får något av följande problem med systemet kan du använda denna felsökningsguide för att försöka lösa det innan du lämnar in systemet för reparation. Om du inte kan lösa problemet kontaktar du närmaste Sony-återförsäljare.

Observera att om servicepersonal byter ut några delar under reparationen, kan dessa delar komma att behållas.

## Strömförsörjning

Symptom	Problem och lösningar
Strömmen slås inte på.	<ul style="list-style-type: none"><li>• Kontrollera att nätkabeln är ordentligt ansluten.</li></ul>
”PROTECTOR” och ”PUSH POWER” visas alternativt i frontpanelens teckenfönster.	<p>Tryck på  för att stänga av systemet, och kontrollera följande punkter efter att ”STANDBY” försvunnit.</p> <ul style="list-style-type: none"><li>• Har högtalarkablarna + och – kortslutits?</li><li>• Används endast de specificerade högtalarna?</li><li>• Finns det något som blockerar systemets ventilationshål?</li><li>• När du har kontrollerat punkterna ovan och åtgärdat eventuella problem, startar du systemet. Om orsaken till problemet inte kan fastställas efter kontrollerna ovan, kontaktar du närmaste Sony-återförsäljare.</li></ul>

## Allmänt

Symptom	Problem och lösningar
Fjärrkontrollen fungerar inte.	<ul style="list-style-type: none"><li>• Avståndet mellan fjärrkontrollen och enheten är för långt.</li><li>• Fjärrkontrollens batterier är svaga.</li><li>• Om du inte kan utföra menyfunktioner via frontpanelens teckenfönster trycker du på HOME på fjärrkontrollen.</li></ul>
Systemet fungerar inte som det ska.	<ul style="list-style-type: none"><li>• Koppla ur nätkabeln från vägguttaget, anslut den sedan igen efter några minuter.</li></ul>

## Bild

Symptom	Problem och lösningar
Du får ingen bild.	<ul style="list-style-type: none"><li>• Kontrollera videoanslutningen (sid. 22).</li><li>• Enheten är inte ansluten till korrekt TV-uttag (sid. 22).</li><li>• TV:ns videoingång är inte inställd så att du kan visa bilder från systemet.</li><li>• Kontrollera systemets utmatningsmetod (sid. 22).</li><li>• Enheten är ansluten till en ingångsenhet som inte är HDCP-kompatibel (High-bandwidth Digital Content Protection) (”HDMI” på frontpanelen lyser inte) (sid. 22).</li><li>• Vid uppspelning av en DVD-skiva med dubbla lager, kan video och ljud tillfälligt avbrytas vid punkten där uppspelningen byter lager.</li></ul>
Ingen bild visas när upplösningen för video som valts i [Bildutmatningsformat] är felaktig.	<ul style="list-style-type: none"><li>• I detta fall trycker du och håller ned  och VOL – på enheten i mer än 5 sekunder för att återställa upplösningen för videoutgång till den lägsta upplösningen.</li></ul>

Symptom	Problem och lösningar
Videosignaler matas endast ut från HDMI OUT-uttaget, när du samtidigt ansluter HDMI OUT-uttaget och VIDEO OUT-uttaget.	<ul style="list-style-type: none"> <li>• Ställ in [Bildutmatningsformat] under [Bildinställningar] på [Video] (sid. 52).</li> </ul>
Det mörka området i bilden är för mörkt/det ljusa området är för ljust eller onaturligt.	<ul style="list-style-type: none"> <li>• Ställ in [Bildkvalitetsläge] på [Standard] (förinställt) (sid. 38).</li> </ul>
Bilden matas inte ut på rätt sätt.	<ul style="list-style-type: none"> <li>• Kontrollera [Bildutmatningsformat]-inställningarna under [Bildinställningar] (sid. 52).</li> <li>• Om de analoga och digitala signalerna matas ut samtidigt ställer du in [BD/DVD-ROM 1080/24p-utmatn.] under [Bildinställningar] till [Av] (sid. 52).</li> <li>• När det gäller BD-ROM-skivor kontrollerar du inställningen [BD/DVD-ROM 1080/24p-utmatn.] under [Bildinställningar] (sid. 52).</li> </ul>
Det finns bildstörningar.	<ul style="list-style-type: none"> <li>• Skivan är smutsig eller skadad.</li> <li>• Om bildutmatningen från ditt system går genom din videobandspelare för att komma till din TV, kan den kopieringsskyddande signal som vissa BD/DVD-program tillämpar påverka bildens kvalitet. Om du fortfarande har problem trots att du anslutit enheten direkt till TV:n, skall du försöka ansluta enheten till de andra ingångarna.</li> </ul>
Även om du ställer in bildförhållandet under [TV-typ] i [Bildinställningar] fyller inte bilden hela TV-skärmen.	<ul style="list-style-type: none"> <li>• Skivans bildförhållande är fast.</li> </ul>
TV:n visar färgerna felaktigt.	<ul style="list-style-type: none"> <li>• Om högtalarna används tillsammans med en CRT-baserad TV eller projektor ska de placeras åtminstone 0,3 meter ifrån TV:n.</li> <li>• Om TV:n fortfarande uppvisar oregelbundna färger, stäng av den och slå sedan på den igen efter 15 till 30 minuter.</li> <li>• Se till att inga magnetiska föremål (magnetlås på ett TV-stativ, hälsoapparat, leksak etc.) har placerats nära högtalarna.</li> </ul>

## Ljud

Symptom	Problem och lösningar
Du får inget ljud.	<ul style="list-style-type: none"> <li>• Högtalarkabeln är inte ordentligt ansluten.</li> <li>• Kontrollera högtalarinställningarna (sid. 47).</li> <li>• Systemet snabbspolar framåt eller bakåt. Tryck på ► om du vill återgå till normalt uppspelningsläge.</li> <li>• Spelar upp långsamt framåt eller fryser bildruta. Tryck på ► om du vill återgå till normalt uppspelningsläge.</li> </ul>
Inget ljud matas ut från HDMI OUT-uttaget.	<ul style="list-style-type: none"> <li>• Ställ in [Ljudutmatning] på [HDMI] (sid. 53).</li> </ul>
Vänster och höger ljud är obalanserat eller reverserat.	<ul style="list-style-type: none"> <li>• Kontrollera att högtalarna och de olika komponenterna är korrekt och ordentligt anslutna.</li> </ul>
Det kommer inget ljud från subwoofern.	<ul style="list-style-type: none"> <li>• Kontrollera högtalaranslutningarna och högtalarinställningarna (sidorna 20, 47).</li> </ul>

Symptom	Problem och lösningar
Det hörs inget digitalljud från HDMI OUT-uttaget när du använder funktionen Audio Return Channel.	<ul style="list-style-type: none"> <li>• Ställ in [Kontroll för HDMI] i [HDMI-inställningar] för [Systeminställningar] till [På] (sid. 55). Ställ in [Audio Return Channel] under [HDMI-inställningar] för [Systeminställningar] på [Auto] (sid. 55).</li> <li>• Se till att din TV är kompatibel med funktionen Audio Return Channel.</li> <li>• Se till att en HDMI-kabel är ansluten till ett uttag på din TV som är kompatibel med funktionen Audio Return Channel.</li> <li>• Ingångssignalens samplingsfrekvens är högre än 48 kHz.</li> </ul>
Systemet matar inte ut ljudet på rätt sätt när det är anslutet till en digitalbox.	<ul style="list-style-type: none"> <li>• Ställ in [Audio Return Channel] i [HDMI-inställningar] för [Systeminställningar] på [Av] (sid. 47).</li> </ul>
Det hörs ett brummande eller brusande ljud.	<ul style="list-style-type: none"> <li>• Kontrollera att anslutningskablarna inte är i närheten av en transformator eller motor och på minst 3 meters avstånd från TV-apparaten eller lysrör.</li> <li>• Flytta bort TV:n från ljudkomponenterna.</li> <li>• Rengör skivan.</li> </ul>
Ljudet förlorar stereoeffekten när du spelar en CD-skiva.	<ul style="list-style-type: none"> <li>• Välj stereoljud genom att trycka på  (sid. 40).</li> </ul>
Surroundeffekten är svår att urskilja när du spelar ett Dolby Digital-, DTS- eller MPEG-ljudspår.	<ul style="list-style-type: none"> <li>• Kontrollera surround-inställningarna (sid. 31).</li> <li>• Kontrollera högtalaranslutningarna och högtalarinställningarna (sidorna 20, 47).</li> <li>• Beroende på BD/DVD-skivan kanske inte utsignalen utgör den fullständiga 5.1-kanalen. Ljudet kan vara i mono eller stereo även om ljudspåret är inspelat i Dolby Digital- eller MPEG-ljudformat.</li> </ul>
Början av ljudet klipps av.	<ul style="list-style-type: none"> <li>• Ställ in ljudläget på "MOVIE" eller "MUSIC" (sid. 40).</li> <li>• Välj "AUTO" för "SUR.SETTING" (sid. 31).</li> </ul>
Ljudeffekterna är inaktiverade.	<ul style="list-style-type: none"> <li>• Det kan hända att effekten för SOUND MODE och "SUR.SETTING" avaktiveras beroende på ingångssignalen (sid. 53).</li> </ul>
Distorsion uppstår i ljudet för en ansluten komponent.	<ul style="list-style-type: none"> <li>• Minska ingångsnivån för ansluten komponent genom att ställa in [Dämpa - AUDIO] (sid. 53).</li> </ul>

## Användning

Symptom	Problem och lösningar
Det går inte att få in radiostationer.	<ul style="list-style-type: none"> <li>• Kontrollera att antennen är ordentligt ansluten. Justera antennen eller anslut en extern antenn om så behövs.</li> <li>• Stationernas signalstyrka är för svag (när du använder automatisk inställning). Prova med direktinställning.</li> </ul>
Skivan spelas inte.	<ul style="list-style-type: none"> <li>• Du försöker spela en skiva med ett format som inte kan spelas upp med detta system (sid. 66).</li> <li>• Regionskoden på BD/DVD-skivan matchar inte systemets kod.</li> <li>• Kondens har bildats inuti enheten och kan skada linserna. Ta bort skivan och lämna enheten påslagen i ca en halvtimme.</li> <li>• Systemet kan inte spela en inspelad skiva som inte har stängts på rätt sätt (sid. 66).</li> </ul>
Filnamn visas inte på rätt sätt.	<ul style="list-style-type: none"> <li>• Systemet kan endast visa teckenformat som överensstämmer med ISO 8859-1. Övriga teckenformat visas eventuellt fel.</li> <li>• Beroende på programmet som användes för att skriva kan angivna tecken visas fel.</li> </ul>
Skivan startar inte från början.	<ul style="list-style-type: none"> <li>• Du har valt att återuppta uppspelningen. Tryck på OPTIONS för att välja [Spela från början] och tryck därefter på .</li> <li>• Titeln, BD/DVD-menyn visas automatiskt på TV-skärmen.</li> </ul>

Symptom	Problem och lösningar
Uppspelningen startar inte från den punkt där du senast stoppade uppspelningen.	<ul style="list-style-type: none"> <li>• Återupptagningspunkten kan ha rensats ur minnet beroende på skiva när <ul style="list-style-type: none"> <li>– du matar ut skivan.</li> <li>– du kopplar bort USB-enheten.</li> <li>– du spelar upp annat material.</li> <li>– du stänger av enheten.</li> </ul> </li> </ul>
Systemet börjar uppspelningen av skivan automatiskt.	<ul style="list-style-type: none"> <li>• BD/DVD-spelaren har en automatisk uppspelningsfunktion.</li> </ul>
Uppspelningen stoppas automatiskt.	<ul style="list-style-type: none"> <li>• Vissa skivor kan innehålla en automatisk paussignal. När du spelar en sådan skiva stoppas uppspelningen vid automatisk paussignal.</li> </ul>
En del funktioner kan inte utföras, till exempel stopp eller sök.	<ul style="list-style-type: none"> <li>• Beroende på vilken skiva du spelar kanske du inte kan använda alla funktioner. Se bruksanvisningarna som följde med skivan.</li> </ul>
Meddelanden visas inte på TV-skärmen i det språk du önskar.	<ul style="list-style-type: none"> <li>• I inställningsdisplayen väljer du önskat språk för visningen av skärmtext i [OSD-språk] i [Systeminställningar] (sid. 55).</li> </ul>
Språket för ljudspåret/undertext eller vinklar kan inte ändras.	<ul style="list-style-type: none"> <li>• Försök att använda BD- eller DVD-menyn.</li> <li>• Spår med flera språk/undertexter eller flera vinklar finns inte inspelade på BD- eller DVD-skivan som spelas.</li> <li>• Det går inte att byta språk för ljudspår/undertext eller vinklar på den här BD- eller DVD-skivan.</li> </ul>
Skivfacket öppnas inte och du kan inte plocka ur skivan även om du trycker på ▲.	<ul style="list-style-type: none"> <li>• Försök med följande: ① Håll ► och ▲ intryckt på systemet under minst 5 sekunder för att mata ut skivan. ② Plocka ur skivan. ③ Koppla från nätkabeln från vägguttaget och anslut den sedan igen efter flera minuter.</li> </ul>
Skivan kan inte matas ut och "LOCKED" visas i frontpanelens teckenfönster.	<ul style="list-style-type: none"> <li>• Kontakta Sony-återförsäljaren eller ett auktoriserat Sony-serviceställe.</li> </ul>
Funktionen Kontroll för HDMI fungerar inte.	<ul style="list-style-type: none"> <li>• Ställ in [Kontroll för HDMI] i [HDMI-inställningar] för [Systeminställningar] till [På] (sid. 55).</li> <li>• Kontrollera att den anslutna komponenten är kompatibel med [Kontroll för HDMI]-funktionen.</li> <li>• Kontrollera den anslutna komponentens inställning för funktionen Kontroll för HDMI. Se komponentens medföljande bruksanvisning.</li> <li>• Om du byter HDMI-anslutningen, ansluter och kopplar ur nätkabeln, eller har ett strömavbrott, ställ in [Kontroll för HDMI] i [HDMI-inställningar] för [Systeminställningar] på [Av], ställ sedan in [Kontroll för HDMI] till [På] (sid. 55).</li> <li>• För mer information, se "Använda Kontroll för HDMI-funktionen för "BRAVIA" Sync" (sid. 45).</li> </ul>
Inget ljud matas ut ur systemet och TV:n när funktionen för systemets ljudkontroll används.	<ul style="list-style-type: none"> <li>• Kontrollera att den anslutna TV:n är kompatibel med funktionen för systemets ljudkontroll.</li> <li>• För mer information, se "Använda Kontroll för HDMI-funktionen för "BRAVIA" Sync" (sid. 45).</li> </ul>
Det går inte att spela bonusinnehåll eller annan data som finns på en BD-ROM-skiva.	<ul style="list-style-type: none"> <li>• Försök med följande: ① Ta bort skivan. ② Stäng av systemet. ③ Ta bort och anslut sedan USB-enheten igen (sid. 34). ④ Slå på systemet. ⑤ Sätt i BD-ROM-skivan med BONUSVIEW/BD-LIVE.</li> </ul>
Enheten fungerar inte och "CHILD LOCK" visas i frontpanelens teckenfönster när du trycker på en knapp på enheten.	<ul style="list-style-type: none"> <li>• Inaktivera barnlåsfunktionen (sid. 49).</li> </ul>

Symptom	Problem och lösningar
Systemet fungerar inte som det ska.	• Tryck på HOME på fjärrkontrollen.

## USB-enhet

Symptom	Problem och lösningar
USB-enheten känns inte igen.	<ul style="list-style-type: none"> <li>• Försök med följande: ① Stäng av systemet. ② Ta bort och anslut sedan USB-enheten igen. ③ Slå på systemet.</li> <li>• Se till att USB-enheten är korrekt ansluten till  (USB)-uttaget.</li> <li>• Kontrollera om USB-enheten eller kabeln är skadad.</li> <li>• Kontrollera om USB-enheten är igång.</li> <li>• Om USB-enheten är ansluten via en USB-hubb, kopplar du från den och ansluter USB-enheten direkt till enheten.</li> </ul>

## BRAVIA Internet Video

Symptom	Problem och lösningar
Bild/ljud är dålig/vissa program visas mindre detaljerade, speciellt vid snabb rörelse eller i mörka omgivning.	<ul style="list-style-type: none"> <li>• Bild/ljudkvalitet kan vara dålig beroende på Internetleverantörer.</li> <li>• Bild/ljudkvalitet kan förbättras genom att ändra anslutningshastigheten. Sony rekommenderar en anslutningshastighet på minst 2,5 Mbps vid standardupplöst video och 10 Mbps högupplöst video.</li> <li>• Alla filmer innehåller inte ljud.</li> </ul>
Bilden är liten.	• Tryck på  för att zooma in.

## Nätverksanslutning

Symptom	Problem och lösningar
Spelaren kan inte ansluta till nätverket.	• Kontrollera nätverksanslutningen (sid. 26) och nätverksinställningarna (sid. 56).
Det går inte att ansluta din dator till Internet efter att du utfört [Wi-Fi Protected Setup (WPS)].	• Routers trådlösa inställningar kan ändras automatiskt om du använder funktionen Wi-Fi Protected Setup innan du justerar routers inställningar. Om så är fallet kan du ändra de trådlösa inställningarna för din dator därefter.
Det går inte att ansluta systemet till din trådlösa LAN-router.	<ul style="list-style-type: none"> <li>• Kontrollera att din trådlösa LAN-router är påslagen.</li> <li>• Beroende på användningsmiljö, inklusive väggmaterial, mottagningsförhållanden för radiovågor eller hinder mellan systemet och den trådlösa LAN-routern, kan det hända att kommunikationsavståndet förkortas. Flytta systemet och den trådlösa LAN-routern närmare varandra.</li> <li>• Enheter som använder ett frekvensband på 2,4 GHz, t.ex. en mikrovågsugn, Bluetooth eller digital trådlös enhet kan störa kommunikationen. Flytta bort systemet från sådana enheter eller stäng av dem.</li> </ul>
Den trådlösa router som önskas identifieras inte även om du utför [Scan].	• Tryck på RETURN för att återgå till föregående skärmbild och försök att utföra [Scan] igen. Om den trådlösa router som önskas fortfarande inte identifieras trycker du på RETURN för att välja [Manuell registrering].
Meddelandet [En ny mjukvaruversion finns tillgänglig på nätverket. Uppdatera under "Nätverksuppdatering".] visas på skärmen när du startar systemet.	• Se [Nätverksuppdatering] (sid. 51) för att uppdatera systemet till en nyare mjukvaruversion.

## Övrigt

Symptom	Problem och lösningar
"Exxxx" visas i frontpanelens teckenfönster.	<ul style="list-style-type: none"><li>• Kontakta närmaste Sony-återförsäljare eller lokalt auktoriserat Sony-serviceställe och meddela felkoden.</li></ul>
△ visas utan några meddelanden på hela skärmen.	<ul style="list-style-type: none"><li>• Kontakta närmaste Sony-återförsäljare eller lokalt auktoriserat Sony-serviceställe.</li></ul>

# Spelbara skivor

<b>Blu-ray Disc</b>	BD-ROM <sup>1)</sup> BD-R/BD-RE <sup>2)</sup>
<b>DVD<sup>3)</sup></b>	DVD-ROM DVD-R/DVD-RW DVD+R/DVD+RW
<b>CD<sup>3)</sup></b>	CD-DA (musikskivor) CD-ROM CD-R/CD-RW Super Audio CD

<sup>1)</sup>Eftersom Blu-ray Disc-specifikationerna är nya och fortsätter att utvecklas, kan en del skivor eventuellt inte spelas beroende på skivtyp och version. Ljudutmatningen skiljer sig också åt beroende på källa, uttag för anslutning och valda ljudinställningar.

<sup>2)</sup>BD-RE: Ver. 2.1

BD-R: Ver. 1.1, 1.2, 1.3 inklusive organiskt pigment av typen BD-R (LTH-typ)

BD-R-skivor som spelats in på en dator kan inte spelas om postskriptum är inspelbara.

<sup>3)</sup>Det går inte att spela en CD- eller DVD-skiva om den inte har stängts på rätt sätt. Mer information finns i inspelningsenhetens bruksanvisning som medföljde inspelningsenheten.

## Skivor som inte kan spelas

- BD-skivor med kassett
- DVD-RAM-skivor
- HD DVD-skivor
- DVD Audio-skivor
- PHOTO CD-skivor
- Datadelen på CD-extra
- VCD/Super VCD-skivor
- Ljudsidan på DualDiscs

## Noteringar om ljudskivor

Denna produkt är utformad för att spela upp skivor som följer CD-standarden (Compact Disc).

DualDiscs och vissa musikskivor som kodats med tekniker för copyrightskydd stöder inte CD-standarden (Compact Disc). Av den anledningen kanske de inte kan spelas på denna produkt.

## Uppspelning av en BD/DVD-skiva

Programvarutillverkaren kan avsiktligt ha ställt in vissa uppspelningsfunktioner på en BD/DVD-skiva. Eftersom det här systemet kommer att spela en BD/DVD-skiva enligt det skivinnehåll som programvarutillverkaren har skapat är det möjligt att vissa uppspelningsfunktioner inte är tillgängliga.

## Om BD-/DVD-skivor med dubbla lager

Uppspelad bild och ljud kan tillfälligt avbrytas när uppspelningen byter lager.

## Regionskod (endast BD-ROM/DVD VIDEO)

Ditt system har en regionskod som står tryckt på enhetens baksida och spelar endast en BD-ROM/DVD VIDEO-skiva (endast uppspelning) märkt med samma regionskoder eller .

# Spelbara filtyper

## Video<sup>7)</sup>

Filformat	Ändelser
MPEG-1 Video/PS <sup>1)5)</sup>	".mpg", ".mpeg", ".m2ts", MPEG-2 Video/PS, TS <sup>1)6)</sup>
DivX <sup>2)</sup>	".avi", ".div", ".divx"
MPEG4/AVC <sup>1)5)</sup>	".mkv", ".mp4", ".m4v", ".m2ts", ".mts"
WMV9 <sup>1)5)</sup>	".wmv", ".asf"
AVCHD <sup>5)</sup>	3)

## Musik

Filformat	Ändelser
MP3 (MPEG-1 Audio Layer III)	".mp3"
AAC <sup>1)4)5)</sup>	".m4a"
WMA9-standard <sup>1)4)</sup>	".wma"
LPCM	".wav"

## Foto<sup>7)</sup>

Filformat	Ändelser
JPEG	".jpg", ".jpeg", ".jpe"

<sup>1)</sup> Detta system spelar inte filer som kodats med DRM.

<sup>2)</sup> OM DIVX VIDEO: DivX<sup>®</sup> är ett digitalt videofORMAT som skapats av DivX, Inc. Detta är en officiell DivX Certified enhet som spelar DivX-video. Se [www.divx.com](http://www.divx.com) för mer information och programverktyg för konvertering av dina filer till DivX-video.

OM DIVX VIDEO-ON-DEMAND: Denna DivX Certified<sup>®</sup> enhet måste registreras för att kunna spela DivX Video-on-Demand (VOD). För att erhålla registreringskoden öppnar du avsnittet DivX VOS i enhetens inställningsmeny. Gå till [vod.divx.com](http://vod.divx.com) med denna kod för att slutföra registreringen och lära dig mer om DivX VOD.

<sup>3)</sup> Systemet spelar filer i AVCHD-format som spelats in med en digital videokamera etc. För att visa filer med AVCHD-format, måste filerna med AVCHD-format slutbehandlas.

<sup>4)</sup> Systemet spelar inte filer som kodats med Lossless etc.

<sup>5)</sup> Systemet spelar inte upp dessa filer genom DLNA-funktionen.

<sup>6)</sup> Systemet spelar endast upp SD-upplösning genom DLNA-funktionen.

<sup>7)</sup> Systemet spelar inte upp dessa filer genom funktionen DLNA-renderer.

### Obs!

- Vissa filer kanske inte går att spela beroende på format, kodning eller inspelningsförhållanden, eller på grund av DLNA-serverns tillstånd.
- Vissa filer som redigerats på en dator kan inte spelas.
- Systemet kan identifiera följande filer eller mappar på BD-, DVD-, CD-skivor och USB-enheter:
  - upp till mapparna i 5:e trädet
  - upp till 500 filer i ett enda träd
- Systemet kan identifiera följande filer eller mappar som finns sparade på DLNA-servern:
  - upp till mappar i det 20:e trädet
  - upp till 999 filer i ett enda träd
- Det kan hända att vissa USB-enheter inte fungerar med detta system.
- Systemet kan identifiera Mass Storage Class (MSC)-enheter (t.ex. flashminne eller hårddisk) som är FAT-kompatibla och icke-partitionerade, enheter för stillbildstagning (SICD) och tangentbord med 101 tangenter. Tangentbord med 101 tangenter kan endast identifieras av det vänstra  (USB)-uttaget.
- För att undvika att data, USB-minnet eller andra enheter skadas måste du stänga av systemet innan du sätter i eller tar bort USB-minnet eller andra enheter.
- Systemet kan kanske inte spela upp videofiler med högre bithastighet från DATA CD-skivor jämt. Man bör spela videofiler med hög bithastighet via en DATA DVD-skiva.

# Ljudformat som stöds

Följande ljudformat stöds av det här systemet.

Funktion	Format							
	LPCM 2ch	LPCM 5.1ch, LPCM 7.1ch	Dolby Digital	Dolby TrueHD, Dolby Digital Plus	DTS	DTS-ES Discrete 6.1, DTS-ES Matrix 6.1, DTS96/24	DTS-HD High Resolution Audio	DTS-HD Master Audio
"BD/DVD"	○	○	○	○	○	○	○	○
"SAT/CABLE"	○	–	○	–	○	–	–	–
"TV"	○	–	○	–	○	–	–	–

○: Format som stöds.

–: Format som inte stöds.

# Tekniska data

## Förstärkardel

BDV-F700:

UTEFFEKT (märke)

Främre V/Främre H: 85 W + 85 W (vid 4 ohm,  
1 kHz, 1 % THD)

UTEFFEKT (referens)

Främre V/Främre H: 130 W (per kanal vid  
4 ohm, 1 kHz)

Subwoofer: 140 W (vid 4 ohm, 100 Hz)

BDV-F500

UTEFFEKT (märke)

Främre V/Främre H: 80 W + 80 W (vid 4 ohm,  
1 kHz, 1 % THD)

UTEFFEKT (referens)

Främre V/Främre H: 115 W (per kanal vid  
4 ohm, 1 kHz)

Subwoofer: 120 W (vid 4 ohm, 100 Hz)

Inmatning (analog)

AUDIO (IN) Känslighet: 450/250 mV

Inmatning (Digital)

SAT/CABLE (DIGITAL IN OPTICAL),

TV (DIGITAL IN OPTICAL)

Format som stöds: LPCM

2CH (upp till 48 kHz),

Dolby Digital, DTS

## Videodelen

Utsignaler

VIDEO OUT: 1 Vp-p

75 ohm

HDMI OUT: Typ A  
(19 stift)

## BD/DVD/Super Audio CD/CD-system

Signalformatsystem

PAL/NTSC

## USB-delen

↔ (USB)-uttag:

Typ A (för anslutning av  
USB-minne,  
minneskortläsare, digital  
stillbildskamera och digital  
videokamera)

Maximal ström:

500 mA

## LAN-delen

LAN (100)-kontakt

100BASE-TX-kontakt

## Radiodelen

System

Digital synthesizer med  
PLL-låsning

FM-mottagare

Mottagningsområde 87,5 MHz - 108,0 MHz  
(steg om 50 kHz)

Antenn

FM-antennsladd

Antennuttag

75 ohm, obalanserat

Mellanfrekvens

10,7 MHz

## Högtalare

### Främre (SS-TSF770) för BDV-F700

Högtalarsystem 2-vägs basreflex med 2  
drivenheter

Högtalarenhet

Diskant: 20 mm kontyp

Lågbas: 40 mm × 70 mm kontyp

Beräknad impedans 4 ohm

Mått (cirka)

Golv: 200 mm × 1 100 mm ×  
230 mm (b/h/d) (vertikal  
vinkel)

200 mm × 1 100 mm ×

255 mm (b/h/d)

(uppåtriktad vinkel)

Skrivbord: 103 mm × 335 mm ×  
103 mm (b/h/d) (vertikal  
vinkel)

103 mm × 360 mm ×

109 mm (b/h/d)

(uppåtriktad vinkel)

Vikt (cirka)

Golv: 2,9 kg

Skrivbord: 0,6 kg

### Främre (SS-TSF550) för BDV-F500

Högtalarsystem 2-vägs basreflex med 2  
drivenheter

Högtalarenhet

Diskant: 20 mm kontyp

Lågbas: 50 mm kontyp

Beräknad impedans 4 ohm

Mått (cirka) 76 mm × 270 mm × 85 mm  
(b/h/d) (vertikal vinkel)

76 mm × 270 mm × 90 mm  
(b/h/d) (uppåtriktad  
vinkel)

Vikt (cirka)

0,8 kg

### Subwoofer (SS-WSF550)

Högtalarsystem Subwoofer basreflex

Högtalarenhet 160 mm kontyp

Beräknad impedans 4 ohm

Mått (cirka) 265 mm × 335 mm ×

265 mm (b/h/d)

Vikt (cirka)

6,5 kg

## Allmänt

Strömförsörjning

Europeiska modeller: 220 V - 240 V växelström  
(AC), 50/60 Hz

Latinamerikanska modeller:

110 V - 240 V växelström  
(AC), 50/60 Hz

## Effektförbrukning

Europeiska modeller: På: 85 W  
Standby: 0,3 W  
(i energisparläge)

Latinamerikanska modeller:

På: 90 W  
Standby: 0,3 W  
(i energisparläge)

Mått (cirka) 452 mm × 198 mm ×  
119 mm (b/h/d) inklusive  
utskjutande delar

Vikt (cirka) 5,0 kg

Rätten till ändringar av utförande och tekniska data utan föregående meddelande förbehålles.

- Standby-effektförbrukning 0,3 W.
- Halogenerade flamskyddsmedel används inte på de tryckta kretskorten.
- Över 85 % verkningsgrad för förstärkblocket uppnås med den helt digitala förstärkaren, S-Master.

# Lista över språkkoder

Språkets stavning överensstämmer med standarden ISO 639: 1988 (E/F).

Kod Språk	Kod Språk	Kod Språk	Kod Språk
1027	Afar	1183	Irish
1028	Abkhazian	1186	Scots Gaelic
1032	Afrikaans	1194	Galician
1039	Amharic	1196	Guarani
1044	Arabic	1203	Gujarati
1045	Assamese	1209	Hausa
1051	Aymara	1217	Hindi
1052	Azerbaijani	1226	Croatian
1053	Bashkir	1229	Hungarian
1057	Byelorussian	1233	Armenian
1059	Bulgarian	1235	Interlingua
1060	Bihari	1239	Interlingue
1061	Bislama	1245	Inupiak
1066	Bengali; Bangla	1248	Indonesian
		1253	Icelandic
1067	Tibetan	1254	Italian
1070	Breton	1257	Hebrew
1079	Catalan	1261	Japanese
1093	Corsican	1269	Yiddish
1097	Czech	1283	Javanese
1103	Welsh	1287	Georgian
1105	Danish	1297	Kazakh
1109	German	1298	Greenlandic
1130	Bhutani	1299	Cambodian
1142	Greek	1300	Kannada
1144	English	1301	Korean
1145	Esperanto	1305	Kashmiri
1149	Spanish	1307	Kurdish
1150	Estonian	1311	Kirghiz
1151	Basque	1313	Latin
1157	Persian	1326	Lingala
1165	Finnish	1327	Laothian
1166	Fiji	1332	Lithuanian
1171	Faroese	1334	Latvian; Lettish
1174	French	1345	Malagasy
1181	Frisian		
		1347	Maori
		1349	Macedonian
		1350	Malayalam
		1352	Mongolian
		1353	Moldavian
		1356	Marathi
		1357	Malay
		1358	Maltese
		1363	Burmese
		1365	Nauru
		1369	Nepali
		1376	Dutch
		1379	Norwegian
		1393	Occitan
		1403	(Afan)Oromo
		1408	Oriya
		1417	Punjabi
		1428	Polish
		1435	Pashto; Pushto
		1436	Portuguese
		1463	Quechua
		1481	Rhaeto- Romance
		1482	Kirundi
		1483	Romanian
		1489	Russian
		1491	Kinyarwanda
		1495	Sanskrit
		1498	Sindhi
		1501	Sangho
		1502	Serbo-Croatian
		1503	Singhalese
		1505	Slovak
		1506	Slovenian
		1507	Samoaan
		1508	Shona
		1509	Somali
		1511	Albanian
		1512	Serbian
		1513	Siswati
		1514	Sesotho
		1515	Sundanese
		1516	Swedish
		1517	Swahili
		1521	Tamil
		1525	Telugu
		1527	Tajik
		1528	Thai
		1529	Tigrinya
		1531	Turkmen
		1532	Tagalog
		1534	Setswana
		1535	Tonga
		1538	Turkish
		1539	Tsonga
		1540	Tatar
		1543	Twì
		1557	Ukrainian
		1564	Urdu
		1572	Uzbek
		1581	Vietnamese
		1587	Volapük
		1613	Wolof
		1632	Xhosa
		1665	Yoruba
		1684	Chinese
		1697	Zulu
		1703	Ej angivet

## Barnspärr/områdeskoder

Kod Område	Kod Område	Kod Område	Kod Område
2044	Argentina	2376	Holland
2047	Australien	2219	Hong Kong
2057	Belgien	2248	Indien
2070	Brasilien	2238	Indonesien
2090	Chile	2239	Irland
2093	Colombia	2254	Italien
2115	Danmark	2276	Japan
2424	Filippinerna	2092	Kina
2165	Finland	2304	Korea
2174	Frankrike	2333	Luxemburg
2200	Grekland	2363	Malaysia
		2362	Mexico
		2379	Norge
		2390	Nya Zeeland
		2427	Pakistan
		2428	Polen
		2436	Portugal
		2489	Ryssland
		2086	Schweiz
		2501	Singapore
		2149	Spanien
		2184	Storbritannien
		2499	Sverige
		2543	Taiwan
		2528	Thailand
		2109	Tyskland
		2046	Österrike

# Ordlista

## AVCHD

AVCHD-formatet är ett HD-format (high-definition) för digitala videokameror som används för att spela in SD (standard definition)- eller HD (high definition)-signaler som antingen följer 1080i-specifikationerna\* eller 720p-specifikationerna\*\* på DVD-skivor, med hjälp av kodningsteknik för datakomprimering med hög verkningsgrad. MPEG-4 AVC/H.264-formatet har antagits för komprimering av videodata, och Dolby Digital- eller Linear PCM-systemet används för komprimering av ljuddata. Med MPEG-4 AVC/H.264-formatet går det att komprimera bilder med högre verkningsgrad än med konventionella bildkomprimeringsformat. Med MPEG-4 AVC/H.264-formatet går det att spela in en HD-videosignal (high definition) som tagits med en digital videokamera på DVD-skivor, på samma sätt som för en SD-TV-signal (standard definition).

\* En HD-specifikation som använder 1080 effektiva avsökninglinjer och radsprångsformat.

\*\* En HD-specifikation som använder 720 effektiva avsökninglinjer och progressivt format.

## Barnspärr

En BD/DVD-funktion som används för att begränsa uppspelning av skivor beroende på tittarens ålder och i vilket land den spelas. Begränsningen varierar mellan olika skivor. Vissa våldsamma avsnitt kanske hoppas över eller ersätts av andra avsnitt, eller så kan en film vara helt förbjuden.

## BD-J-applikation

BD-ROM-formatet stöder Java för interaktiva funktioner.

”BD-J” ger leverantörer av innehåll nästan obegränsad funktionalitet vid skapandet av interaktiva BD-ROM-titlar.

## BD-R

BD-R (Blu-ray Disc Recordable) är en inspelningsbar Blu-ray Disc som kan skrivas till en gång och finns med samma kapacitet som BD nedan. Eftersom innehållet kan spelas in men inte skrivas över, kan en BD-R-skiva användas till att arkivera viktig data eller för lagring och distribuering av videomaterial.

## BD-RE

BD-RE (Blu-ray Disc Rewritable) är en inspelningsbar Blu-ray Disc som kan skrivas till flera gånger och finns med samma kapacitet som BD nedan. Med egenskapen att spela in flera gånger är den praktisk att använda för omfattande redigering och time-shifting-program.

## BD-ROM

BD-ROM-skivor (Blu-ray Disc Read-Only Memory) är kommersiellt producerade skivor och finns tillgängliga med samma kapacitet som BD-skivor nedan. Förutom sedvanliga filmer och videoinnehåll har dessa skivor förbättrade funktioner, till exempel interaktivt innehåll, menyfunktioner med popup-menyer, urval av undertexter som kan visas och bildspel. Även om en BD-ROM-skiva kan innehålla alla former av data, innehåller de flesta BD-ROM-skivor filmer i HD-format (high definition) för uppspelning på Blu-ray Disc/DVD-spelare.

## Blu-ray Disc (BD)

Ett skivformat som utvecklats för inspelning och uppspelning av HD-video (high-definition) (för HDTV etc.) och för lagring av stora mängder data. En Blu-ray Disc med ett lager kan lagra upp till 25 GB och en Blu-ray Disc med dubbla lager kan lagra upp till 50 GB med data.

## Dolby Digital

I det här formatet skickas surround-högtalarnas utgående stereoljud med expanderat frekvensområde och subwoofer-kanal för djup bas, var för sig. Det här formatet kallas även ”5.1” eftersom subwoofer-kanalen räknas som 0.1-kanals (då den bara är i funktion när det krävs djupa baseffekter). Alla sex kanaler i detta format spelas in separat för att ge den bästa kanalsepareringen. Eftersom dessutom alla signaler bearbetas digitalt, blir signalförsämringen mindre.

## Dolby Digital Plus

Utvecklades som en förlängning till Dolby Digital, ljudkodningstekniken stöder 7.1 flerkanaligt surroundljud.

**Dolby TrueHD**

Dolby TrueHD är en förlustfri kodningsteknik som stöder upp till 8 kanaler med flerkanaligt surroundljud för nästa generationens optiska skivor. Det återgivna ljudet är troget den ursprungliga källan bit för bit.

**DTS**

Digital ljudkomprimeringsteknik som utvecklats av DTS, Inc. Denna teknik kan användas för 5.1-kanals surroundljud. Detta format består av en bakre stereokanal och en diskret subwooferkanal. DTS ger samma diskreta 5.1-kanaler med digitalt högkvalitetsljud. Systemet ger utmärkt kanalseparering eftersom all kanalinformation spelas in diskret och bearbetas digitalt.

**DTS-HD High Resolution Audio**

Utvecklades som en förlängning till DTS Digital Surround-format. Det stöder en maximal samplingsfrekvens på 96 kHz och 7.1 flerkanals surround.

DTS-HD High Resolution Audio har en maximal överföringshastighet på 6 Mbit/s, med förlustgivande komprimering (Lossy).

**DTS-HD Master Audio**

DTS-HD Master Audio har en maximal överföringshastighet på 24,5 Mbit/s och använder förlustfri komprimering (Lossless), och DTS-HD Master Audio motsvarar en maximal samplingsfrekvens på 192 kHz, och maximalt 7.1-kanaler.

**HDMI (High-Definition Multimedia Interface)**

HDMI är ett gränssnitt som understöder både video och ljud via en enda digital förbindelse som gör att du kan visa och lyssna på digitala bilder och ljud med hög kvalitet. HDMI-specifikationen understöder HDCP (High-bandwidth Digital Content Protection) som är en teknologi för kopieringsskydd med kodningsteknik för digitala videosignaler.

**LTH (Low to High)**

LTH är ett inspelningssystem som stöder BD-R med organiskt pigment.

**PhotoTV HD**

”PhotoTV HD” medger detaljrika bilder och fotolika framställningar med subtil textur och nyansrika färger. Genom att ansluta enheter som är kompatibla med Sony ”PhotoTV HD” med en HDMI-kabel, kan en ny värld av foton upplevas med spännande full HD-kvalitet. Till exempel, den utsökta texturen av människohud, blommor, sand och vågor kan nu visas på en stor skärm i vacker fotoliknande kvalitet.

**Popup-meny**

En förbättrad menyfunktion tillgänglig på BD-ROM-skivor. Popup-menyn visas när du trycker på POP UP/MENU under uppspelning och kan användas medan uppspelning pågår.

**Progressivt format (sekvensavsökning)**

I motsats till radsprågsformat kan det progressiva formatet återge 50 - 60 bildrutor per sekund genom att återge alla avsökningslinjer (525 linjer för NTSC-system). Den totala bildkvaliteten ökar och stillbilder, text och horisontella linjer blir skarpare. Detta format är kompatibelt med 525 eller 625 progressivt format.

**Radsprågsformat (Radsprågsavsökning)**

Radsprågsformatet är standardmetoden för NTSC för att visa TV-bilder med 30 bildrutor per sekund. Varje bildruta avsöks två gånger - växelvis mellan jämna avsökningslinjer och därefter ojämma avsökningslinjer, 60 gånger per sekund.

**24p True Cinema**

Filmer som tagits med en filmkamera har 24 bildrutor per sekund. Eftersom konventionella TV-apparater (både CRT och platta) visar bildrutor med intervall på antingen 1/60 eller 1/50 sekund, visas inte 24 bildrutor med jämn hastighet. Vid anslutning till en TV med möjlighet att visa 24 bildrutor/sekund, visar spelaren varje bildruta med intervall på 1/24 sekund – samma intervall som togs med filmkameran och därigenom återges exakt den ursprungliga filmbilden.

# Sakregister

## Numeriska data

24p True Cinema 73  
3D 33  
3D-utmatningsinst. 52

## A

A/V SYNC 39  
ARC 23  
Audio Return Channel 23, 55  
Automatisk  
  informationsvisning 55  
Automatiskt viloläge 55  
AVCHD 72

## B

Barnlås 49  
Barnspärr 54, 72  
Barnspärr för internetvideo 54  
BD/DVD-meny 54  
BD/DVD-ROM 1080/  
  24p-utmatn. 52  
BD/DVD-  
  uppspelningsinställningar 54  
BD-barnspärr 54  
BD-datalagringsalternativ 54  
BD-Internetanslutning 54  
BD-LIVE 33  
BD-ljudmixinställning 53  
BD-R 72  
BD-RE 72  
Bildinställningar 52  
Bildspel 39  
Bildutmatningsformat 52  
Bioomvandlingsläge 52  
Blu-ray Disc 72  
BONUSVIEW 33  
BRAVIA Internet Video 36

## C

CD 66

## D

DivX® VOD 56  
DLNA 36, 56  
Dolby Digital 40, 72  
Dolby Digital Plus 72  
Dolby TrueHD 73  
DTS 40, 73  
DTS Neo:6 53  
DTS-HD 73  
DVD 66

DVD-barnspärr 54  
DVD-bildförhållande 52  
Dämpa - AUDIO 53  
Dämpad belysning 55

## E

Enhet 8  
Enkel inställning 29, 57

## F

Fjärrkontroll 12  
Flow Light 49  
FM MODE 42  
Frontpanelens teckenfönster 11

## G

Gracenote-inställningar 56

## H

HDMI  
  YCbCr/RGB (HDMI) 52  
HDMI (High-Definition  
  Multimedia Interface) 73  
HDMI Deep Colour-utmatning  
  52  
HDMI-inställningar 55  
Högtalarinställningar 47, 53  
  Avstånd 47  
  Nivå 48

## I

Illumination Demo 49  
Illumination Mode 48  
Installation av Renderer 56  
Inställningar för ansluten server  
  56  
Internetinnehåll 36  
Internetinställningar 56  
Internminnet 33

## K

Kontroll för HDMI 45, 55

## L

Lista över språkkoder 71  
Ljud 54  
Ljuddynamikkontroll 53  
Ljudeffekt 53  
Ljudinställningar 53  
Ljudutmatning 53  
LTH 73

Lösenord 54

## M

Meddelande om  
  mjukvaruuppd. 55  
Multiplexsändningsljud 41  
Musikinställningar 55

## N

Nollställ personlig information  
  57  
Nätverksdiagnos 56  
Nätverksinställningar 56  
Nätverksuppdatering 51

## O

Oklassade  
  internetvideoprogram 54  
OSD-språk 55

## P

Party 36  
Party-autostart 57  
Pausläge 53  
PhotoTV HD 73  
Progressivt format 73

## R

Radsprängsformat 73  
RDS 43  
Regionskod 66  
Regionskod för barnspärr 54  
Registrerade BD Remote-  
  apparater 57  
Registrering av BD Remote-  
  apparater 57

## S

Skärmformat 52  
Skärmläckare 55  
SLEEP 48  
Snabbstartläge 55  
Spelbara skivor 66  
SYSTEM MENU 31, 39  
Systeminformation 56  
Systeminställningar 55

## **T**

Testton 48

Textning 54

TV-skärmsinställning för 3D 52

TV-typ 52

## **U**

Uppdatering 51

Uppsp.kanaler för Super Audio

CD 55

Uppsp.lager för BD-  
hybridskivor 54

Uppsp.lager för Super Audio

CD 55

Uppspelningsinformation 34

USB 34

## **V**

Volymbegränsning 55

## **W**

WEP 26

WPA2-PSK (AES) 26

WPA2-PSK (TKIP) 26

WPA-PSK (AES) 26

WPA-PSK (TKIP) 26

## **Y**

YCbCr/RGB (HDMI) 52

## **Å**

Återställning 57

Återställning till  
fabriksinställningarna 57

Åtkomstbehörighet för

Renderer 56

## OSTRZEŻENIE

Nie należy instalować urządzenia w miejscach o ograniczonej przestrzeni, takich jak półki na książki lub zabudowane szafki.

Aby zredukować ryzyko pożaru, nie należy przykrywać otworów wentylacyjnych urządzenia gazetami, ścierkami, zasłonami itp. Na urządzeniu nie należy stawiać otwartych źródeł ognia, takich jak świeczki.

Aby zredukować ryzyko pożaru lub porażenia prądem, nie należy narażać urządzenia na kapienie lub rozbryzgi cieczy, a także nie należy stawiać na urządzeniu przedmiotów wypełnionych płynami, takich jak wazon.

Baterii ani urządzenia z zainstalowanymi bateriami nie należy narażać na działanie zbyt wysokich temperatur, na przykład na bezpośrednie działanie promieni słonecznych, ognia itp.

Aby zapobiec urazom, to urządzenie musi być prawidłowo zamocowane do podłogi lub ściany zgodnie z instrukcjami instalacji.

Tylko do użytku w pomieszczeniach.

## UWAGA

Korzystanie z urządzeń optycznych w tym produkcie może zwiększyć zagrożenie uszkodzenia wzroku. Nie należy próbować demontować obudowy, ponieważ wiązka laserowa wykorzystywana w tym zestawie Blu-ray Disc/DVD Home Theatre System jest szkodliwa dla oczu.

Naprawy produktu należy powierzać wyłącznie wykwalifikowanemu serwisantom.



Niniejsze urządzenie zostało zaklasyfikowane jako urządzenie laserowe klasy 3R (CLASS 3R LASER). Po otwarciu osłony ochronnej lasera emitowane jest widzialne i niewidzialne promieniowanie laserowe, dlatego należy unikać bezpośredniego patrzenia na promień lasera.

Oznaczenie jest umieszczone na osłonie ochronnej lasera wewnątrz obudowy.



Niniejsze urządzenie zostało zaklasyfikowane jako urządzenie laserowe klasy 1 (CLASS 1 LASER). Oznaczenie CLASS 1 LASER PRODUCT znajduje się na osłonie ochronnej lasera wewnątrz obudowy.

## Informacje o urządzeniu

• Oznaczenie znajduje się z tyłu obudowy urządzenia.



**Pozbycie się użytego sprzętu (stosowane w krajach Unii Europejskiej i w pozostałych krajach europejskich stosujących własne systemy zbiórki)**

Ten symbol na produkcie lub jego opakowaniu oznacza, że produkt nie może być traktowany jako odpad komunalny, lecz powinno się go dostarczyć do odpowiedniego punktu zbiórki sprzętu

elektrycznego i elektronicznego, w celu recyklingu. Odpowiednie zadysonowanie użytego produktu zapobiega potencjalnym negatywnym wpływom na środowisko oraz zdrowie ludzi, jakie mogłyby wystąpić w przypadku niewłaściwego zagospodarowania odpadów. Recykling materiałów pomoże w ochronie środowiska naturalnego. W celu uzyskania bardziej szczegółowych informacji na temat recyklingu tego produktu, należy skontaktować się z lokalną jednostką samorządu terytorialnego, ze służbami zagospodarowywania odpadów lub ze sklepem, w którym zakupyony został ten produkt.



**Pozbywanie się użytych baterii (stosowane w krajach Unii**

**Europejskiej i w pozostałych krajach europejskich mających własne systemy zbiórki)**

Ten symbol na baterii lub na jej opakowaniu oznacza, że bateria nie może być traktowana jako odpad komunalny. Symbol ten dla pewnych baterii może być stosowany w kombinacji z symbolem chemicznym. Symbole chemiczne rtęci (Hg) lub ołowiu (Pb) są dodawane, jeśli bateria zawiera więcej niż 0,0005% rtęci lub 0,004% ołowiu. Odpowiednio gospodarując użytymi bateriami, możesz zapobiec potencjalnym negatywnym wpływom na środowisko oraz zdrowie ludzi, jakie mogłyby wystąpić w przypadku niewłaściwego obchodzenia się z tymi odpadami. Recykling baterii pomoże chronić środowisko naturalne. W przypadku produktów, w których ze względu na

bezpieczeństwo, poprawne działanie lub integralność danych wymagane jest stałe podłączenie do baterii, wymianę zużytej baterii należy zlecić wyłącznie wykwalifikowanemu personelowi stacji serwisowej. Aby mieć pewność, że bateria znajdująca się w zużyтым sprzęcie elektrycznym i elektronicznym będzie właściwie zagospodarowana, należy dostarczyć sprzęt do odpowiedniego punktu zbiórki. W odniesieniu do wszystkich pozostałych zużytych baterii, prosimy o zapoznanie się z rozdziałem instrukcji obsługi produktu o bezpiecznym demontażu baterii. Zużyta baterię należy dostarczyć do właściwego punktu zbiórki. W celu uzyskania bardziej szczegółowych informacji na temat zbiórki i recyklingu baterii należy skontaktować się z lokalną jednostką samorządu terytorialnego, ze służbami zajmującymi się zagospodarowywaniem odpadów lub ze sklepem, w którym zakupiony został ten produkt.

Uwaga dla klientów: poniższe informacje mają zastosowanie wyłącznie do urządzeń, które zostały wprowadzone do sprzedaży w krajach stosujących dyrektywy Unii Europejskiej.

Producentem tego produktu jest Sony Corporation, 1-7-1 Konan Minato-ku Tokyo, 108-0075 Japonia. Upoważnionym przedstawicielem producenta w Unii Europejskiej, uprawnionym do dokonywania i potwierdzania oceny zgodności z wymaganiami zasadniczymi, jest Sony Deutschland GmbH, Hedelfinger Strasse 61, 70327 Stuttgart, Niemcy. Nadzór nad dystrybucją na terytorium Rzeczypospolitej Polskiej sprawuje Sony Poland, 00-876 Warszawa, ul. Ogrodowa 58. W

sprawach serwisowych i gwarancyjnych należy kontaktować się z podmiotami, których adresy podano w osobnych dokumentach gwarancyjnych lub serwisowych, lub z najbliższym sprzedawcą produktów Sony.

„Nadzór nad dystrybucją na terytorium Rzeczypospolitej Polskiej sprawuje Sony Poland, 00-876 Warszawa, ul. Ogrodowa 58”

## Środki ostrożności

Niniejsze urządzenie zostało przebadane, w wyniku czego stwierdzono jego zgodność z Dyrektywą dotyczącą kompatybilności elektromagnetycznej i bezpieczeństwa przy korzystaniu z przewodu połączeniowego o długości mniejszej niż 3 metry (dotyczy tylko modeli europejskich).

### Źródła zasilania

- Urządzenie pozostaje podłączone do źródła zasilania, dopóki nie zostanie odłączone od gniazda ściennego, nawet jeśli zostało wyłączone przyciskiem zasilania.
- Jeżeli urządzenie jest odłączane od źródła zasilania przez wyjęcie wtyczki z gniazda ściennego, do jego podłączenia należy używać łatwo dostępnego gniazda ściennego. W przypadku zauważenia nieprawidłowości w działaniu urządzenia należy natychmiast odłączyć wtyczkę od gniazda ściennego.

## Informacje o oglądaniu obrazów 3D

Podczas oglądania obrazów 3D niektóre osoby mogą odczuwać dyskomfort (np. przemęczenie wzroku, zmęczenie lub nudności). Firma Sony zaleca wszystkim użytkownikom regularne przerwy podczas

oglądania obrazu 3D. Długość i częstotliwość przerw zależy od konkretnej osoby. Każdy musi sam zdecydować, co jest dla niego najlepsze. W razie poczucia dyskomfortu należy przerwać korzystanie z tego produktu oraz oglądanie obrazów 3D, aż dyskomfort minie. W razie potrzeby należy skorzystać z porady lekarza. Należy również zapoznać się z (i) instrukcją obsługi wszelkich innych urządzeń używanych z telewizorem lub płyt Blu-ray odtwarzanych na telewizorze, (ii) najnowszymi informacjami na naszej stronie internetowej (dla klientów w Europie: <http://www.sony-europe.com/myproduct/>; dla klientów w Ameryce Łacińskiej: <http://esupport.sony.com/>). Wzrok młodych dzieci (zwłaszcza do szóstego roku życia) cały czas rozwija się. Przed oglądaniem obrazów 3D przez dzieci należy skontaktować się z lekarzem (np. pediatrą lub okulistą).

Rodzice powinni zwracać uwagę na to, czy małe dzieci przestrzegają powyższych zaleceń.

## Prawa autorskie i znaki towarowe

- Zestaw wyposażono w system Dolby\* Digital oraz system cyfrowego dźwięku przestrzennego DTS\*\*.

\* Wyprodukowano na licencji firmy Dolby Laboratories. Dolby oraz symbol podwójnego D są znakami handlowymi firmy Dolby Laboratories.

\*\* Wyprodukowano na mocy patentów zarejestrowanych w USA pod numerami: 5 451 942; 5 956 674; 5 974 380; 5 978 762; 6 226 616; 6 487 535; 7 212 872; 7 333 929; 7 392 195; 7 272 567 i innych patentów zarejestrowanych i oczekujących na zarejestrowanie w Stanach Zjednoczonych i na całym świecie. Nazwa i symbol DTS są zastrzeżonymi znakami towarowymi, a logo DTS-HD, DTS-HD Master Audio i DTS są znakami towarowymi firmy DTS, Inc. Produkt zawiera oprogramowanie.  
© DTS, Inc. Wszelkie prawa zastrzeżone.

- Ten zestaw zawiera technologię HDMI™ (High-Definition Multimedia Interface). Nazwa HDMI, logo HDMI oraz nazwa High-Definition Multimedia Interface są znakami towarowymi lub zastrzeżonymi znakami towarowymi firmy HDMI Licensing LLC.
- Java oraz wszystkie znaki towarowe i logo Java są znakami towarowymi lub zastrzeżonymi znakami towarowymi firmy Sun Microsystems, Inc.
- „BD-LIVE” i „BONUSVIEW” są znakami towarowymi Blu-ray Disc Association.
- „Blu-ray Disc” jest znakiem towarowym.
- Logo „Blu-ray Disc”, „DVD+RW”, „DVD-RW”, „DVD+R”, „DVD-R”, „DVD VIDEO” i „CD” są znakami towarowymi.
- Logo „Blu-ray 3D” i „Blu-ray 3D” są znakami towarowymi Blu-ray Disc Association.

- „BRAVIA” jest znakiem towarowym firmy Sony Corporation.
- „AVCHD” i logo „AVCHD” są znakami towarowymi firm Matsushita Electric Industrial Co., Ltd. i Sony Corporation.
- „XMB” i „cross media bar” są znakami towarowymi firm Sony Corporation i Sony Computer Entertainment Inc.
- „PLAYSTATION” jest znakiem towarowym firmy Sony Computer Entertainment Inc.
- DivX®, DivX Certified® i odpowiednie logo są zastrzeżonymi znakami towarowymi firmy DivX, Inc. używanymi w ramach licencji.
- Technologia rozpoznawania utworów muzycznych i filmów wideo oraz powiązane dane zostały udostępnione przez firmę Gracenote®. Gracenote to branżowy standard rozpoznawania utworów muzycznych i udostępniania powiązanych danych. Dodatkowe informacje znajdują się w witrynie [www.gracenote.com](http://www.gracenote.com). Dane dotyczące płyt CD, DVD, Blu-ray Disc, utworów muzycznych i filmów wideo: Gracenote, Inc., copyright © 2000 do chwili obecnej – Gracenote. Gracenote Software, copyright © 2000 do chwili obecnej – Gracenote. Do tego produktu i usługi ma zastosowanie co najmniej jeden patent firmy Gracenote. Częściowa lista odpowiednich patentów firmy Gracenote zawiera witryna WWW firmy Gracenote. Gracenote, CDDB, MusicID, Media VOCS, logo oraz logotyp Gracenote i logo „Powered by Gracenote” są zastrzeżonymi znakami towarowymi lub znakami towarowymi w Stanach Zjednoczonych i innych krajach.



- „PhotoTV HD” i logo „PhotoTV HD” są znakami towarowymi firmy Sony Corporation.
- Technologia kodowania dźwięku MPEG Layer-3 oraz patenty na licencji firm Fraunhofer IIS i Thomson.
- iPod jest znakiem towarowym firmy Apple Inc. zastrzeżonym w Stanach Zjednoczonych i innych krajach.
- Oznaczenie „Made for iPod” stanowi, że urządzenie elektroniczne zostało zaprojektowane w celu podłączenia do odtwarzacza iPod i posiada certyfikat producenta dotyczący zgodności z normami sposobu działania określonymi przez firmę Apple.
- Firma Apple nie ponosi odpowiedzialności za działanie tego urządzenia ani jego zgodność z normami bezpieczeństwa i zgodności z przepisami.
- Windows Media jest zastrzeżonym znakiem towarowym lub znakiem towarowym firmy Microsoft Corporation w Stanach Zjednoczonych i/lub innych krajach.
- Nazwa DLNA®, logo DLNA i wyrażenie DLNA CERTIFIED™ to znaki towarowe, symbole usług lub symbole certyfikacji organizacji Digital Living Network Alliance.
- Inne nazwy systemów i produktów są zwykle znakami towarowymi lub zastrzeżonymi znakami towarowymi producentów. Symbole ™ i ® nie są przedstawiane w niniejszym dokumencie.

---

# Instrukcja obsługi — informacje

- Zalecenia zawarte w tej instrukcji obsługi dotyczą korzystania z pilota. Można również posługiwać się przyciskami na urządzeniu, o ile ich nazwy są takie same lub podobne do nazw przycisków na pilocie.
- W tej instrukcji termin „płyta” jest stosowany ogólnie w odniesieniu do płyt BD, DVD, Super Audio CD oraz CD, chyba że określono inaczej w tekście lub na ilustracjach.
- Niniejsza instrukcja obsługi dotyczy modeli BDV-F700 i BDV-F500. Jeżeli nie zaznaczono tego specjalnie inaczej, modelem przedstawionym na ilustracjach jest BDV-F700. Różnice dotyczące obsługi są wyraźnie zaznaczone w tekście, na przykład „BDV-F700”.
- Elementy wyświetlane na ekranie telewizora mogą się różnić w zależności od regionu.
- Ustawienie domyślne jest podkreślone.

# Spis treści

Instrukcja obsługi — informacje .....	5
Zawartość opakowania .....	7
Indeks elementów i przycisków sterujących.....	9
<b>Wprowadzenie</b>	
<b>Krok 1: Wybór miejsca ustawienia elementów zestawu i ich instalowanie.....</b>	<b>15</b>
<b>Krok 2: Podłączanie zestawu.....</b>	<b>22</b>
<b>Krok 3: Przeprowadzanie łatwej konfiguracji.....</b>	<b>32</b>
<b>Krok 4: Wybieranie źródła sygnału .....</b>	<b>33</b>
<b>Krok 5: Słuchanie dźwięku przestrzennego .....</b>	<b>34</b>
<b>Odtwarzanie</b>	
Odtwarzanie płyty .....	36
Odtwarzanie z urządzenia USB .....	37
Korzystanie z odtwarzacza iPod .....	38
Odtwarzanie przez sieć .....	39
Dostępne opcje .....	41
<b>Regulacja dźwięku</b>	
Wybieranie efektu odpowiedniego dla danego źródła sygnału.....	44
Wybór formatu dźwięku, ścieżek dźwiękowych w różnych językach lub kanału.....	44
Odtwarzanie dźwięku wielościeżkowego .....	45
<b>Tuner</b>	
Słuchanie audycji radiowych .....	46
Używanie systemu RDS (Radio Data System) .....	48
<b>Inne funkcje</b>	
Jednoczesne korzystanie z funkcji Sterowanie przez HDMI i funkcji „BRAVIA” Sync.....	49
Ustawianie głośników .....	52
Korzystanie z wyłącznika czasowego.....	53
Zmiana trybu diody LED podświetlenia .....	53
Dezaktywacja przycisków na urządzeniu.....	54
Sterowanie telewizorem za pomocą pilota wchodzącego w skład zestawu .....	55
Oszczędzanie energii w trybie gotowości.....	55
<b>Ustawienia i regulacje</b>	
Korzystanie z ekranu konfiguracji ...	56
[Aktualizacja sieciowa].....	57
[Nastawienia wideo].....	57
[Nastawienia audio] .....	58
[Nastawienia oglądania płyt BD/DVD] .....	59
[Kontrola Rodziców] .....	60
[Nastawienia muzyczne] .....	60
[Nastawienia systemu] .....	61
[Nastawienia sieciowe] .....	62
[Łatwa konfiguracja].....	63
[Resetowanie] .....	63
<b>Informacje dodatkowe</b>	
Środki ostrożności .....	64
Uwagi dotyczące płyt .....	65
Rozwiązywanie problemów .....	66
Płyty do odtwarzania .....	72
Typy plików do odtwarzania.....	73
Obsługiwane formaty audio.....	74
Dane techniczne .....	75
Lista kodów języków .....	77
Słowniczek.....	78
Indeks .....	81

# Zawartość opakowania

## BDV-F700

- Urządzenie (1)

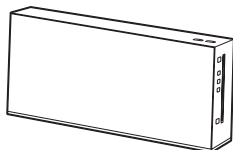

- Głośniki przednie (2)



- Subwoofer (1)

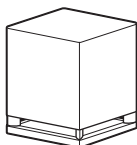

- Stojaki głośników przednich (2)



- Podstawy podłogowe (2)



- Podstawy biurkowe (2)



- Adaptery podstaw (2)



- Wkręty (z podkładkami) (4)

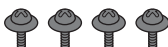

- Wkręty (2)



- Przewody głośnikowe (3, biały/czerwony/fioletowy)



- Antena UKF (FM) (1)



lub



- Mocowanie do przewodów (1)



- Pilot zdalnego sterowania (1)

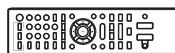

- Baterie R6 (AA) (2)



- Instrukcja obsługi
- Podręcznik instalacji głośników
- Podręcznik Konfiguracja wstępna
- End user license agreement

## BDV-F500

- Urządzenie (1)

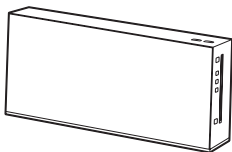

- Głośniki przednie (2)



- Subwoofer (1)

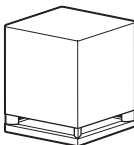

- Przewód głośnikowy (1, fioletowy)



- Kabel HDMI (1) (tylko do modeli oferowanych w Ameryce Łacińskiej)

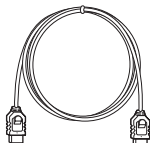

- Antena UKF (FM) (1)

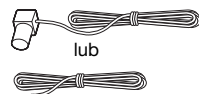

- Mocowanie do przewodów (1)



- Pilot zdalnego sterowania (1)



- Baterie R6 (AA) (2)



- Instrukcja obsługi
- Podręcznik Konfiguracja wstępna
- End user license agreement

## Przygotowywanie pilota

Do pilota należy włożyć dwie baterie R6 (AA; wchodzą w skład zestawu), dopasowując bieguny ⊕ i ⊖ do oznaczeń w komorze baterii.

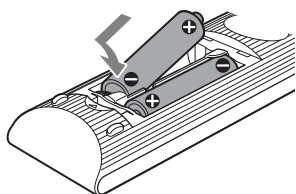

# Indeks elementów i przycisków sterujących

Bardziej szczegółowe informacje można znaleźć na stronach wskazanych w nawiasach.

## Urządzenie

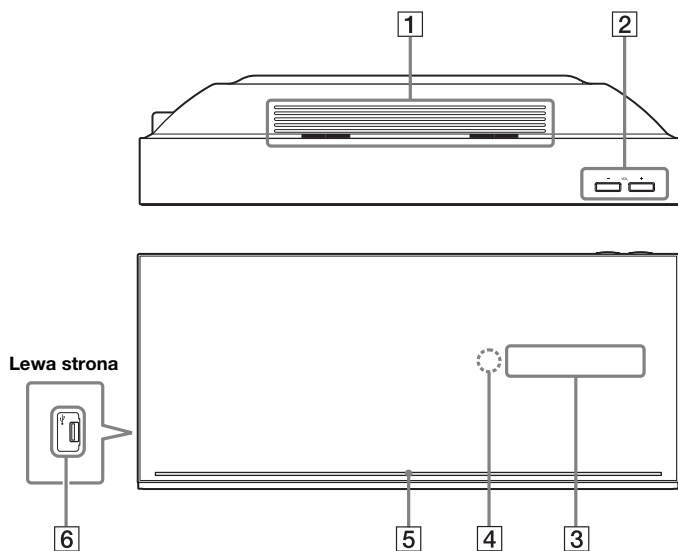

- 1 Szeliny wentylacyjne
- 2 VOL (głośność) +/-  
Regulacja głośności zestawu.
- 3 Wyświetlacz na przednim panelu
- 4  (czujnik zdalnego sterowania)
- 5 Dioda LED podświetlenia (str. 53)
- 6 Port  (USB) (lewy) (str. 37)  
Umożliwia podłączenie urządzenia USB.

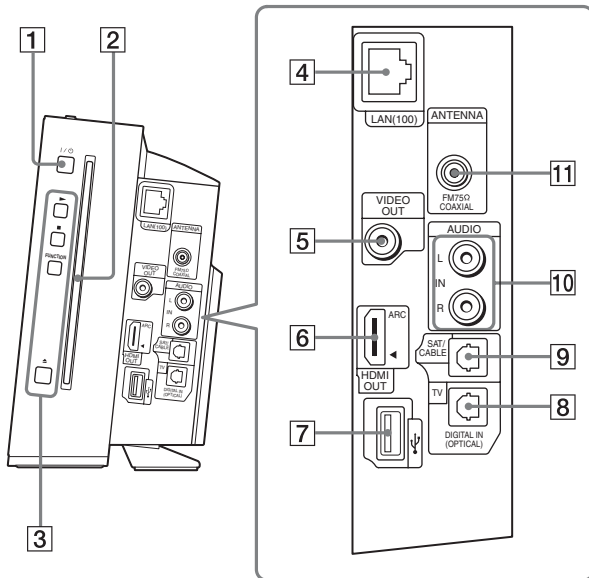

**1 I/⏻ (wł./tryb gotowości)**

Włączenie urządzenia lub ustawienie go w tryb gotowości.

**2 Otwór na płytę (str. 36)**

**3 Przyciski sterowania odtwarzaniem ► (odtwarzanie)**

Rozpoczęcie lub wznowienie odtwarzania.

Odtwarzanie pokazu slajdów po włożeniu płyty zawierającej pliki obrazów JPEG.

**■ (zatrzymanie)**

Zatrzymanie odtwarzania i zapamiętanie miejsca zatrzymania (miejsca wznowienia).

Miejsce wznowienia tytułu/utworu to ostatnio odtworzone miejsce lub ostatnie zdjęcie w przypadku folderu ze zdjęciami.

**FUNCTION**

Wybór źródła odtwarzania.

**▲ (wysuwanie)**

Wysuwa płytę.

**4 Gniazdo LAN (100) (str. 28)**

**5 Gniazdo VIDEO OUT (str. 24)**

**6 Gniazdo HDMI OUT (str. 24)**

**7 Port ↔ (USB) (prawy) (str. 37)**

Umożliwia podłączenie urządzenia USB.

**8 Gniazdo TV (DIGITAL IN OPTICAL) (str. 25)**

**9 Gniazdo SAT/CABLE (DIGITAL IN OPTICAL) (str. 26)**

**10 Gniazda AUDIO (IN L/R) (str. 26)**

**11 Gniazdo ANTENNA (FM 75Ω COAXIAL) (str. 27)**

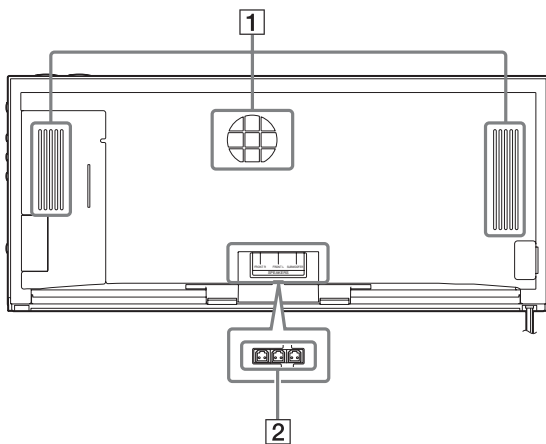

**1** Szczeliny wentylacyjne

**2** Gniazda SPEAKERS (str. 22)

## Wyświetlacz na przednim panelu

### Informacje na wyświetlaczu na przednim panelu

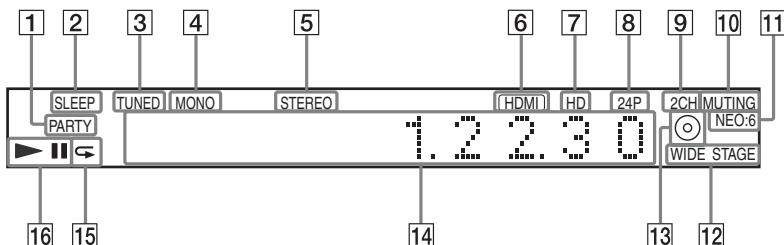

- 1 Kontrola oznaczająca odtwarzanie przez system przy użyciu funkcji PARTY STREAMING.
- 2 Miga po włączeniu wyłącznika czasowego. (str. 53)
- 3 Świeci podczas odbioru sygnału stacji. (dotyczy tylko radia) (str. 46)
- 4 Świeci po ustawieniu „FM MODE” na „MONO”. (dotyczy tylko radia) (str. 46)
- 5 Świeci podczas odbioru sygnału stereo. (dotyczy tylko radia) (str. 46)
- 6 Świeci przy prawidłowym połączeniu gniazda HDMI OUT z urządzeniem zgodnym ze standardem HDCP (High-bandwidth Digital Content Protection) z wejściem HDMI lub DVI (Digital Visual Interface).
- 7 Świeci przy transmisji sygnałów wideo 720p/1080i/1080p z gniazda HDMI OUT.
- 8 Świeci przy transmisji sygnału wideo 1920 × 1080p/24 Hz.
- 9 Świeci podczas odtwarzania z funkcją „2CH STEREO”.
- 10 Świeci po wyciszeniu dźwięku systemu.
- 11 Świeci podczas odtwarzania dźwięku w formacie DTS Neo:6.
- 12 Świeci podczas odtwarzania z efektem dźwięku surround „WIDE STAGE”.
- 13 Świeci po załadowaniu płyty.
- 14 Wyświetla informacje o statusie zestawu, w tym rozdział, tytuł lub numer utworu, czas, częstotliwość stacji radiowej, status odtwarzania itd.
- 15 Świeci po włączeniu odtwarzania z powtarzaniem.
- 16 Wyświetla status odtwarzania zestawu.

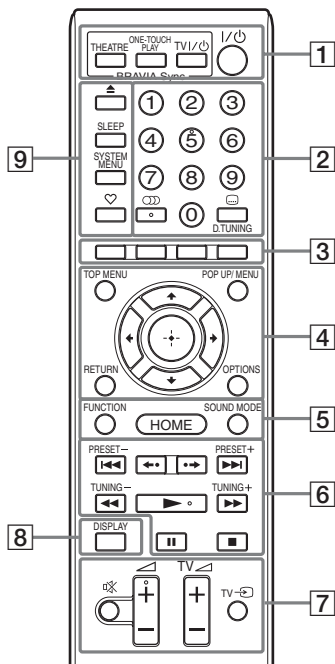

Przyciski 5, , + mają wyczuwalną kropkę. Ułatwia ona obsługę pilota.

- : Obsługa telewizora (Szczegółowe informacje na ten temat znajdują się w rozdziale „Sterowanie telewizorem za pomocą pilota wchodzącego w skład zestawu” (str. 55)).

## 1 THEATRE (str. 50)

Automatyczne przełączenie w optymalny tryb wideo w celu oglądania filmów.

## ONE-TOUCH PLAY (str. 50)

Umożliwia włączenie odtwarzania jednym przyciskiem.

## TV I/⏻ (wł./tryb gotowości) (str. 55)



Włączenie telewizora lub ustawianie go w trybie gotowości.

## I/⏻ (wł./tryb gotowości) (str. 32, 46)

Włączenie zestawu lub ustawianie go w trybie gotowości.

## 2 Przyciski numeryczne (str. 47, 55)

Wprowadzanie numerów tytułów/rozdziałów, częstotliwości radiowych itd.

## (dźwięk) (str. 44, 45)

Wybór formatu audio/ścieżki.

## (napisy) (str. 59)

Wybór języka napisów, jeśli na płycie BD-ROM/DVD VIDEO zapisano napisy w wielu językach.

## D.TUNING (strojenie bezpośrednie) (str. 46)

Wybór częstotliwości radiowych.

## 3 Kolorowe przyciski (czerwony/zielony/żółty/niebieski)

Przyciski skrótów służące do wybierania elementów niektórych menu BD (mogą być także używane do interaktywnych operacji Java na płytach BD).

## 4 TOP MENU

Umożliwia otwarcie lub zamknięcie menu głównego płyty BD lub DVD na ekranie telewizora.

## POP UP/MENU

Otwieranie lub zamykanie menu wyskakującego płyty BD-ROM lub menu płyty DVD.

## OPTIONS (str. 41)

Wyświetlanie menu opcji na ekranie telewizora.

## RETURN

Powrót do poprzedniego ekranu.



Przenoszenie wyróżnienia do wyświetlanego elementu.

## + (ENTER)

Wprowadzenie wybranego elementu.

**5 FUNCTION (str. 33, 46)**

Wybór źródła odtwarzania.

**HOME (str. 32, 46, 52, 56)**

Umożliwia otwarcie lub zamknięcie menu początkowego systemu na ekranie telewizora.

**SOUND MODE (str. 44)**

Wybór trybu dźwiękowego.

**6 Przyciski sterowania odtwarzaniem**

Zapoznaj się z rozdziałem „Odtwarzanie” (str. 36).

**◀◀/▶▶ (poprzedni/następny)**

Przejdź do poprzedniego/następnego rozdziału, utworu lub pliku.

**◀••/••▶ (powtórka/przewijanie)**

Krótkie odtworzenie ponownie bieżących scen przez 10 sekund / krótkie przewinięcie bieżących scen do przodu przez 15 sekund.

**◀◀/▶▶ (szybkie przewijanie do tyłu/ do przodu)**

Szybkie przewijanie płyty do tyłu/do przodu podczas odtwarzania. Szybkie przewijanie bieżącej sceny do przodu powoduje zmianę szybkości wyszukiwania.

Włączenie odtwarzania w zwolnionym tempie po naciśnięciu i przytrzymaniu przez ponad jedną sekundę w trybie pauzy. Odtwarzanie pojedynczych klatek po naciśnięciu w trybie pauzy.

**▶ (odtwarzanie)**

Rozpoczęcie lub wznowienie odtwarzania.

Odtwarzanie pokazu slajdów po włożeniu płyty zawierającej pliki obrazów JPEG.

**II (pauza)**

Wstrzymanie lub wznowienie odtwarzania.

**■ (zatrzymanie)**

Zatrzymanie odtwarzania i zapamiętanie miejsca zatrzymania (miejsca wznowienia). Miejsce oznaczenia tytułu/utworu to ostatnio odtworzone miejsce lub ostatnie zdjęcie w przypadku folderu ze zdjęciami.

**Przyciski sterowania radiem**

Zapoznaj się z rozdziałem „Tuner” (str. 46).

**PRESET +/-**

**TUNING +/-**

**7 ☒ (wyciszenie)**

Tymczasowe wyłączenie dźwięku.

**◀ (głośność) +/- (str. 46)**

Regulacja głośności.

**TV ◀ (głośność) +/-  TV**

Regulacja głośności telewizora.

**TV ⇄ (wejście telewizyjne)  TV**

Przełączanie źródła sygnału wejściowego między telewizorem a innymi źródłami.

**8 [DISP] (str. 36, 39)**

Wyświetlanie informacji dotyczących odtwarzania na ekranie telewizora.

Jeżeli wybrana jest funkcja „TUNER FM”, zmiana informacji o stacji radiowej widocznych na wyświetlaczu na przednim panelu (dotyczy tylko modeli europejskich).

Gdy wybrana funkcja to „TV” lub „SAT/CABLE”, a sygnał cyfrowy jest przesyłany za pośrednictwem gniazda TV (DIGITAL IN OPTICAL) lub SAT/CABLE (DIGITAL IN OPTICAL), wyświetla informacje o strumieniu na wyświetlaczu na przednim panelu.

**9 ▲ (wysuwanie)**

Wysuwa płytę.

**SLEEP (str. 53)**

Ustawienie wyłącznika czasowego.

**SYSTEM MENU (str. 34, 43, 46, 53)**

Umożliwia otwarcie lub zamknięcie menu systemu na wyświetlaczu na przednim panelu.

**♡ (ulubione)**

Wyświetlanie treści internetowych dodanych do listy Ulubionych. Można zapisać do 18 ulubionych treści internetowych.

## Krok 1: Wybór miejsca ustawienia elementów zestawu i ich instalowanie

### Rozmieszczanie głośników

W celu uzyskania możliwie najwyższej jakości dźwięku, należy ustawić głośniki przednie w takiej samej odległości od miejsca odsłuchu (A). Rozmieść elementy zestawu zgodnie z ilustracją poniżej.

#### BDV-F700

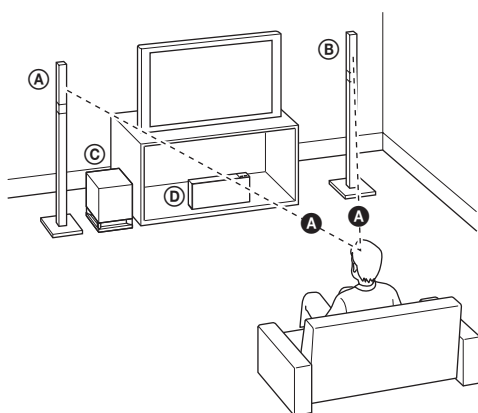

- Ⓐ Głośnik przedni lewy (L)
- Ⓑ Głośnik przedni prawy (R)
- Ⓒ Subwoofer
- Ⓓ Urządzenie

## BDV-F500

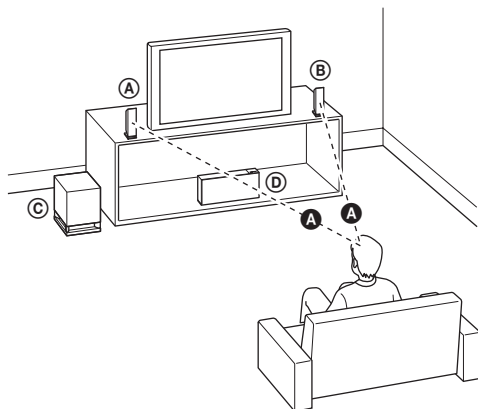

- Ⓐ Głośnik przedni lewy (L)
- Ⓑ Głośnik przedni prawy (R)
- Ⓒ Subwoofer
- Ⓓ Urządzenie

**Uwaga**

- Ustaw głośniki na płaskim i twardym podłożu (nie stawiaj ich on grubych dywanach itp).
- Umieszczając w pobliżu inny przedmiot, pozostaw miejsce na wkładanie i wyjmowanie płyt (około 15 cm) po prawej stronie urządzenia (z otworem na płyty).

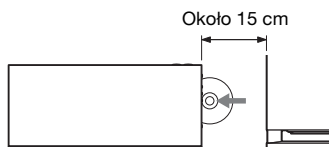

- W przypadku ustawiania głośników i/lub podstaw głośników na podłodze pokrytej woskiem, olejem, pastą itd. należy zachować ostrożność, ponieważ może to spowodować poplamienie lub odbarwienie takiej podłogi.
- Nie należy opierać się o głośnik ani na nim wieszac, ponieważ może to spowodować jego przewrócenie.
- Subwoofer może powodować zniekształcenia obrazu na ekranie telewizora. W takim wypadku należy odsunąć subwoofer od telewizora.
- Nie należy blokować szczelin wentylacyjnych urządzenia (str. 9).
- Umieść oba głośniki przednie w tej samej odległości od miejsca odsłuchu.
- Głośniki przednie powinny stać w odległości przynajmniej 0,6 m od siebie.
- Głośniki przednie należy umieścić przed telewizorem. Przed głośnikami nie powinny stać przeszkody mogące odbijać dźwięk.
- Oba głośniki przednie powinny być skierowane prosto przed siebie. Nie należy rozmieszczać głośników pod kątem.

## Ustawianie głośników pionowo

(dotyczy tylko BDV-F500)

Głośnik przedni można ustawić pionowo lub pod kątem (fabrycznie głośniki są ustawiane pod kątem).

### 1 Wykręć wkręty (montowane fabrycznie) znajdujące się na spodzie głośnika.

Wkręty te będą potrzebne podczas ponownego montażu głośnika. Należy uważać, aby ich nie zgubić.

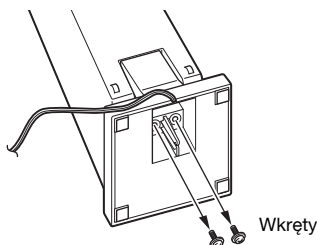

### 2 Zdejmij stojak głośnika.

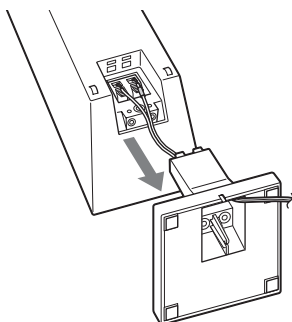

### 3 Zamontuj ponownie stojak głośnika, wkładając występy na stojaku do otworów przeznaczonych do ustawienia pionowego lub pod kątem.

Ustawienie pionowe lub pod kątem



Ustawienie pionowe



Ustawienie pod kątem

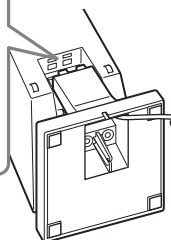

- 4** Przełóż przewód głośnikowy przez wycięcie w podstawie stojaka, aby zapobiec jego skręceniu lub ściśnięciu.

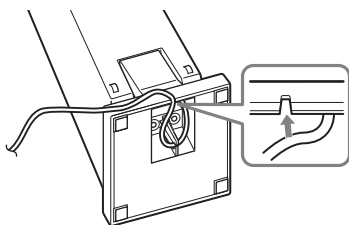

- 5** Przykręć wkręty, aby zamocować stojak głośnika.

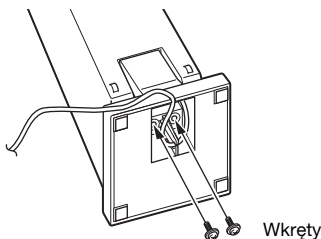

**Uwaga**

- Uważaj, aby podczas dokręcania wkrętów nie ścisnąć przewodów głośnikowych.



## Montaż głośników

*(dotyczy tylko BDV-F700)*

Instrukcję montażu głośników zawiera „Podręcznik instalacji głośników”.

## Podczas instalacji głośników na ścianie

### Uwaga

- Jeśli masz wątpliwości co do rodzaju wkrętów lub materiału, z którego wykonana jest ściana, skontaktuj się ze sprzedawcą wkrętów lub instalatorem.
- Używaj wkrętów odpowiednich do materiału i wytrzymałości ściany. Ponieważ ściana gipsowa jest wyjątkowo delikatna, najpierw przytwierdź wkręty do deski, a następnie do ściany. Głośniki należy instalować na płaskich, pionowych i zbrojonych ścianach.
- Firma Sony nie ponosi odpowiedzialności za wypadki lub uszkodzenia spowodowane niewłaściwą instalacją, niewystarczającą wytrzymałością ścian lub nieprawidłowym wkręceniem wkrętów, kłeskami żywiołowymi itd.

### Wymagane przygotowania dotyczące BDV-F500

Głośnika nie można zainstalować z przymocowanym stojakiem. Przed instalacją głośnika na ścianie zdejmij stojak.

#### 1 Wykręć wkręty (montowane fabrycznie) znajdujące się na spodzie głośnika.

Wkręty te będą potrzebne podczas ponownego montażu głośnika. Należy uważać, aby ich nie zgubić.

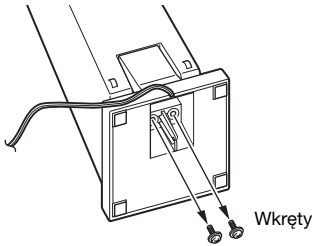

#### 2 Zdejmij stojak głośnika.

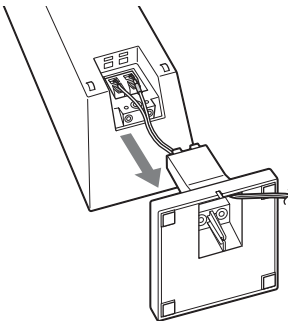

### 3 Odłącz przewód głośnikowy od głośnika.

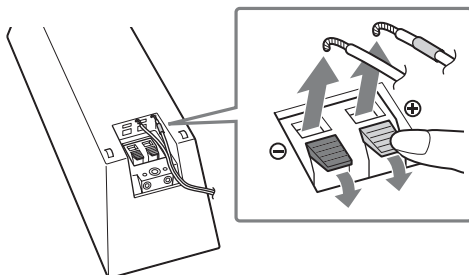

### 4 Zdejmij stojak głośnika.

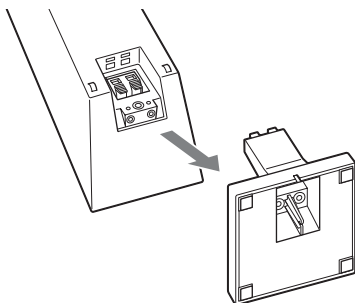

## Widok głośnika po całkowitym rozmontowaniu



Głośnik



Stojak głośnika



Przewód głośnikowy



Wkręty

## Instalowanie głośników na ścianie (BDV-F700/BDV-F500)

Przed zainstalowaniem głośników na ścianie należy do nich podłączyć przewody głośnikowe. Należy sprawdzić, czy przewody głośnikowe podłączone są do odpowiednich zacisków: przewód głośnikowy z kolorową opaską do zacisku ⊕, a przewód bez kolorowej opaski do zacisku ⊖.

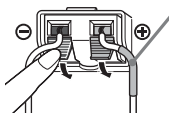

Kolorowa opaska

Głośnik przedni lewy (L): Biały

Głośnik przedni prawy (R): Czerwony

- 1** Przygotuj wkręty (nie wchodzi w skład zestawu) odpowiadające średnicą otworom w tylnej części każdego z głośników. Patrz ilustracje poniżej.

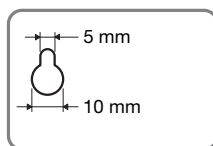
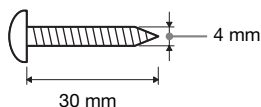

Otwór w tylnej części głośnika

**Uwaga**

- Długość i typ wkrętów są przykładowe. Dobierz wkręty stosownie do materiału i wytrzymałości ściany, na której instalujesz głośniki.

- 2** Zamocuj wkręty w ścianie.

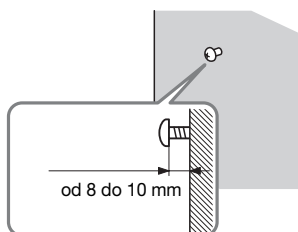

- 3** Zawieś głośniki na wkrętach.

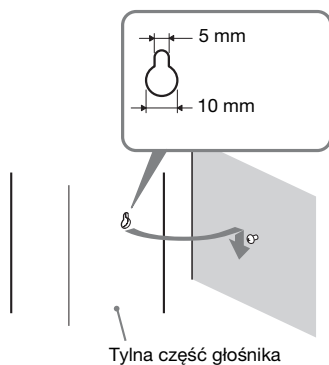

Otwór w tylnej części głośnika

**Uwaga**

- Uważaj, aby podczas dokręcania wkrętów nie ścisnąć przewodów głośnikowych.



## Krok 2: Podłączanie zestawu

Na kolejnych stronach zamieszczono informacje o sposobie podłączania zestawu. Przewód zasilania zestawu należy podłączyć do gniazda ściennego dopiero po wykonaniu wszystkich innych połączeń.

### Uwaga

- W przypadku podłączania innych urządzeń wyposażonych w regulację głośności należy dla nich ustawić głośność na niższym poziomie w celu zapewnienia braku zniekształceń dźwięku.

### Zdejmowanie osłony panelu urządzenia

Przed podłączeniem kabli zdejmij osłonę panelu urządzenia.

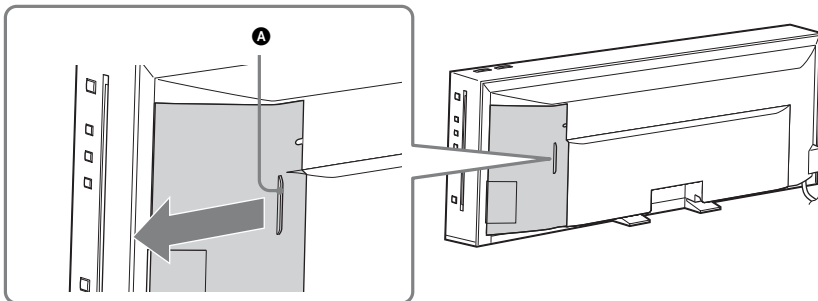

Naciśnij nieznacznie pokrywę panelu w miejscu (A), a następnie zsuń ją na bok.

### Uwaga

- Przed rozpoczęciem użytkowania urządzenia należy usunąć zabezpieczenie na dole z tyłu obudowy.

## Podłączanie głośników

Złącza przewodów głośnikowych oraz kolorowe opaski są oznakowane różnymi kolorami odpowiadającymi poszczególnym typom głośników. Przewody głośnikowe należy podłączyć do oznaczonych takim samym kolorem zacisków gniazd SPEAKERS zestawu.

Należy sprawdzić, czy przewody głośnikowe podłączone są do odpowiednich zacisków: przewód głośnikowy z kolorową opaską do zacisku  $\oplus$ , a przewód bez kolorowej opaski do zacisku  $\ominus$ . Do zacisków głośnikowych należy wkładać wyłącznie nieizolowaną (pozbawioną gumowej warstwy zewnętrznej) końcówkę przewodu głośnikowego.

## Podłączenie przewodów głośnikowych do zestawu

Wsuń do końca złącza przewodów głośnikowych do urządzenia.

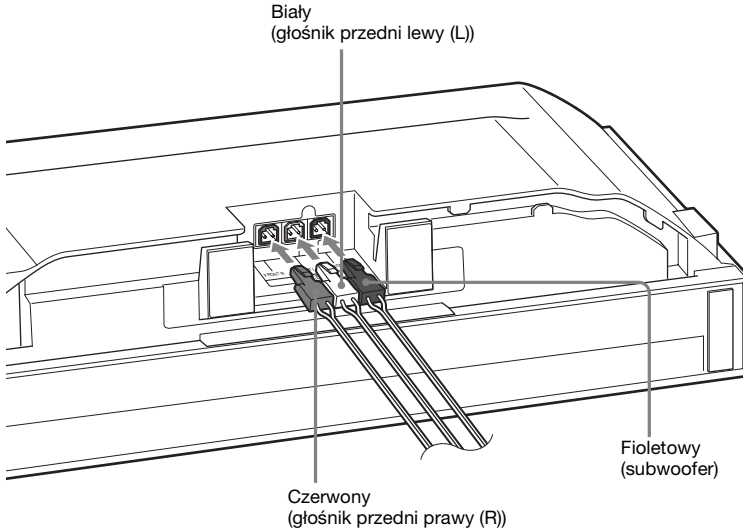

### Uwaga

- Umieść urządzenie na miękkiej, grubej szmatce, aby nie dopuścić do uszkodzenia.

## Podłączenie przewodu głośnikowego do subwoofera

### 1 Podłącz przewód głośnikowy do subwoofera.

Spód subwoofera

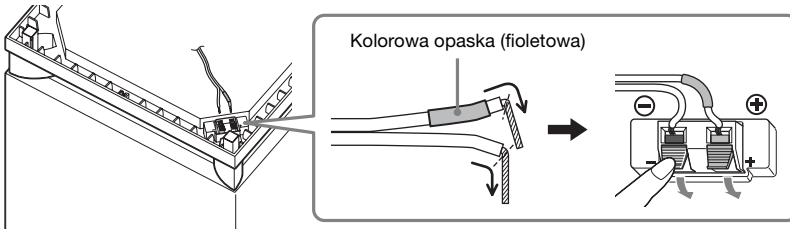

- 2** Przeprowadź przewód głośnikowy przez szczelinę wzdłuż boku subwoofera, a następnie umocuj go w uchwycie przewodu głośnikowego.

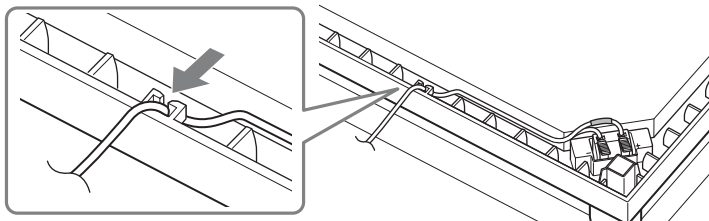

## Podłączanie telewizora (sygnał wideo)

To połączenie pozwala przesyłać do telewizora sygnał wideo.  
Metoda podłączenia jest zależna od rodzaju gniazd dostępnych w telewizorze.

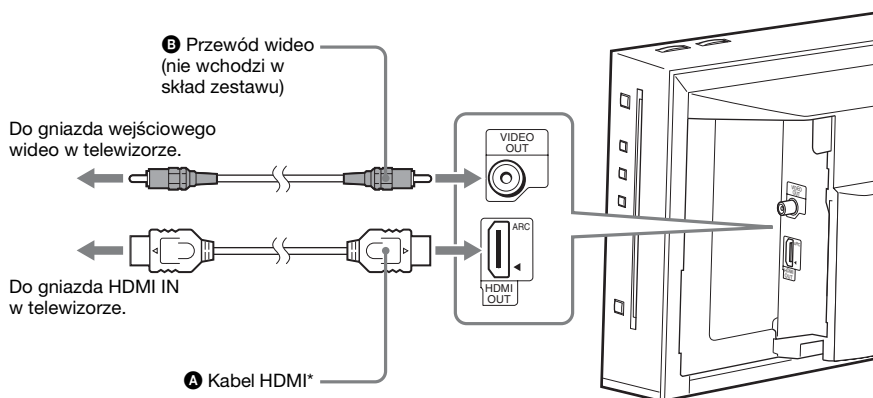

\* Kabel HDMI jest dostarczany tylko z modelami sprzedawanymi w Ameryce Łacińskiej.

### Metoda 1: Połączenie wykorzystujące kabel HDMI (A)

Jeżeli telewizor ma gniazdo HDMI, podłącz urządzenie do telewizora kablem HDMI. Zapewni to lepszą jakość obrazu niż w przypadku połączenia wykorzystującego przewód wideo. Użycie kabla HDMI wymaga określenia typu sygnału wyjściowego (str. 57).

### Metoda 2: Połączenie wykorzystujące przewód wideo (B)

Jeśli nie jest dostępny kabel HDMI, należy tymczasowo użyć tego połączenia.

## Podłączenie telewizora (sygnał audio)

To połączenie pozwala przesyłać sygnał audio z telewizora do zestawu. Należy je wykonać, aby za pomocą zestawu można było odsłuchiwać dźwięk z telewizora.

W przypadku wykorzystania połączenia cyfrowego zestaw będzie mógł odbierać sygnał wielościeżkowy w formacie Dolby Digital, co pozwoli odsłuchiwać dźwięk przestrzenny podczas oglądania telewizji.

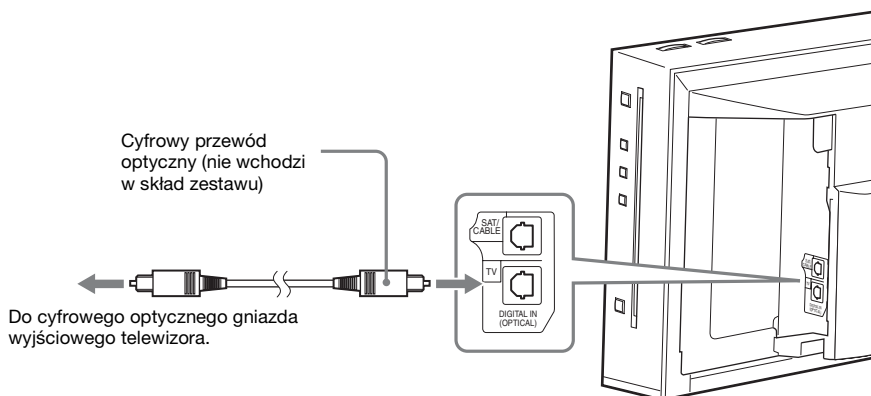

### Informacje o funkcji Audio Return Channel (ARC)

Jeżeli używany telewizor obsługuje funkcję Audio Return Channel, połączenie przy użyciu kabla HDMI umożliwi także wysłanie cyfrowego sygnału audio z telewizora. W celu słuchania dźwięku z telewizora nie trzeba ustanawiać osobnego połączenia audio. Szczegółowe informacje na temat funkcji Audio Return Channel zawiera rozdział [Audio Return Channel] (str. 61).

## Podłączanie innych urządzeń

W przypadku podłączania do telewizora zestawu i innych urządzeń sygnał wideo z zestawu i urządzeń jest wysyłany do telewizora, a sygnał audio jest wysyłany z urządzeń do zestawu.

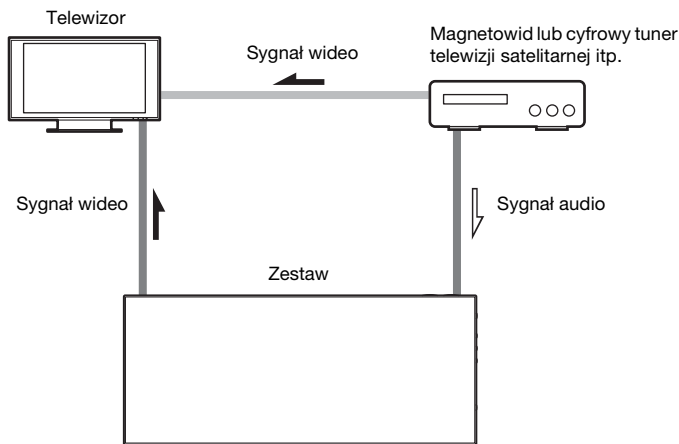

Poprzez głośniki zestawu można słuchać dźwięku pochodzącego z podłączonych urządzeń.

- Magnetowid, cyfrowy tuner telewizji satelitarnej itd. (nie wchodzi w skład zestawu) wyposażony w cyfrowe optyczne gniazdo wyjściowe: **C**
- Magnetowid, cyfrowy tuner telewizji satelitarnej, konsola PlayStation, przenośne urządzenie audio itd. (nie wchodzi w skład zestawu): **D**

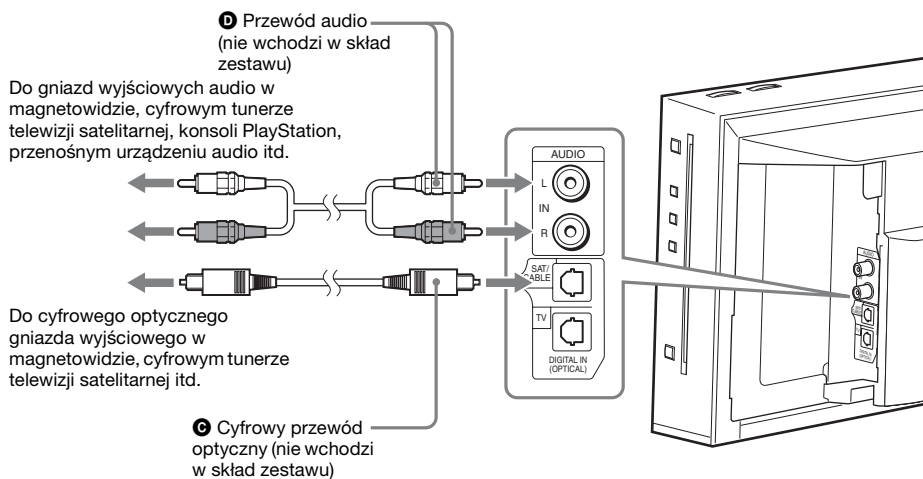

## Podłączanie anteny

### Podłączanie anteny

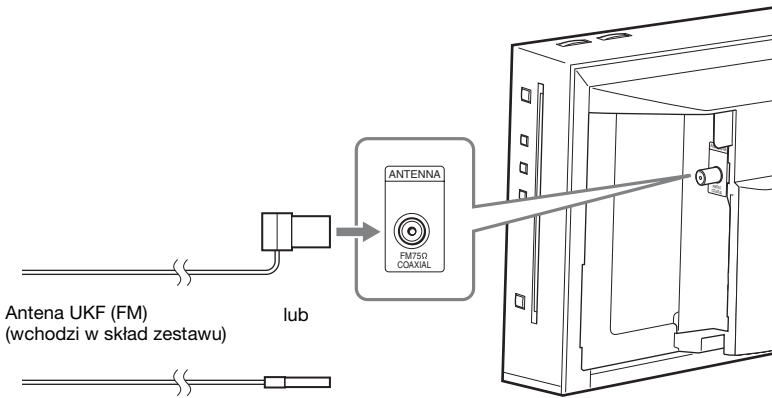

#### Wskazówka

- W przypadku słabej jakości odbieranego sygnału UKF (FM) należy w sposób przedstawiony na poniższej ilustracji podłączyć urządzenie do zewnętrznej anteny za pomocą 75-omowego kabla koncentrycznego (nie wchodzi w skład zestawu).

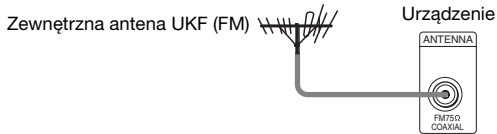

## Podłączanie do sieci

### Konfiguracja przewodowa

Podłącz kabel sieci LAN do złącza LAN (100) w urządzeniu.

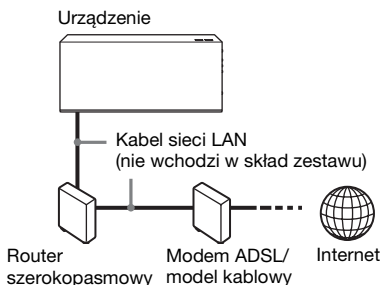

### Konfiguracja bezprzewodowego adaptera USB

Użyj bezprzewodowej sieci LAN za pośrednictwem bezprzewodowego adaptera USB WLAN (tylko model Sony UWA-BR100\*) (nie wchodzi w skład zestawu). Bezprzewodowy adapter USB WLAN może być niedostępny w niektórych regionach/krajach.

\* Dostępne od stycznia 2010.

Przed podłączeniem kabla przedłużającego lub włożeniem bezprzewodowego adaptera USB WLAN wyłącz urządzenie. Po włożeniu bezprzewodowego adaptera USB WLAN do podstawy kabla przedłużającego i podłączeniu kabla przedłużającego do portu ⚡ (USB) (z lewej lub z prawej) włącz urządzenie ponownie.

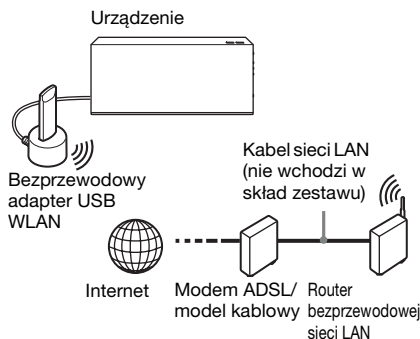

#### Uwaga

- Odległość między bezprzewodowym adapterem USB WLAN a routerem bezprzewodowej sieci LAN zależy od środowiska użytkowania. Jeżeli zestaw nie będzie mógł połączyć się z siecią lub połączenie będzie niestabilne, połącz bezprzewodowy adapter USB WLAN w innym położeniu lub ustaw bezprzewodowy adapter USB WLAN i router bezprzewodowej sieci LAN bliżej siebie.

### Konfigurowanie ustawień sieci

Aby uzyskać szczegółowe informacje, zapoznaj się z rozdziałem [Nastawienia sieciowe] (str. 62) i postępuj zgodnie z instrukcjami wyświetlanymi na ekranie, aby ukończyć konfigurację.

### Informacje o zabezpieczeniach bezprzewodowej sieci LAN

Ponieważ komunikacja przy użyciu bezprzewodowej sieci LAN wykorzystuje fale radiowe, sygnał bezprzewodowy może zostać przechwycony. W celu ochrony komunikacji bezprzewodowej zestaw obsługuje szereg funkcji zabezpieczających. Ustawienia zabezpieczeń należy skonfigurować zgodnie ze środowiskiem sieciowym.

#### Brak zabezpieczeń

Choć wprowadzenie ustawień jest łatwe, każdy może przechwycić komunikację bezprzewodową lub wtargnąć do sieci bezprzewodowej, nawet bez użycia żadnych wyrafinowanych narzędzi. Należy pamiętać o zagrożeniu nieautoryzowanym dostępem lub przechwyceniem danych.

#### WEP

Protokół WEP zabezpiecza komunikację, uniemożliwiając osobom postronnym przechwycenie sygnału lub wtargnięcie do sieci bezprzewodowej. Protokół WEP to przestarzała technologia zabezpieczeń umożliwiająca podłączenie starszych urządzeń nieobsługujących protokołu TKIP/AES.

**WPA-PSK (TKIP), WPA2-PSK (TKIP)**

TKIP to technologia zabezpieczeń opracowana w celu usunięcia wad protokołu WEP. Protokół TKIP zapewnia wyższy poziom bezpieczeństwa niż WEP.

**WPA-PSK (AES), WPA2-PSK (AES)**

AES to technologia wykorzystująca zaawansowaną metodę zabezpieczenia, odmienną od stosowanej w protokołach WEP i TKIP.

Protokół AES zapewnia wyższy poziom bezpieczeństwa niż WEP czy TKIP.

## Zakładanie osłony panelu

Po podłączeniu kabli uporządkuj je i załóż osłonę panelu, wykonując poniższe czynności.

### 1 Połóż urządzenie na części przedniej.

#### Uwaga

- Umieść urządzenie na miękkiej, grubej szmatce, aby nie dopuścić do uszkodzenia.

### 2 Zbierz razem przewody (z wyjątkiem anteny UKF (FM)), przeprowadź je przez szczelinę w dolnej części urządzenia i owiń dookoła tylnego wspornika (A).

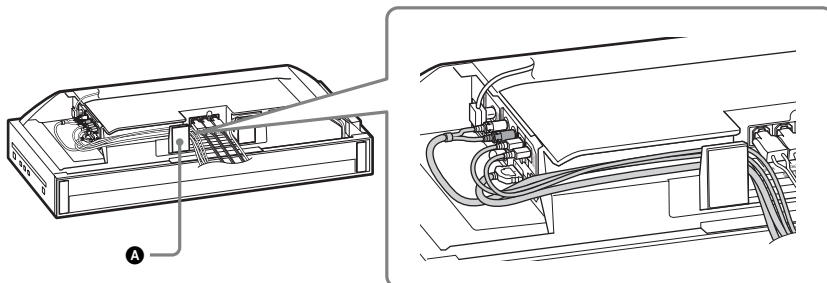

### 3 Przeprowadź przewód zasilania przez szczelinę w dolnej części urządzenia, wpychając go za wypustki, a następnie owiń dookoła tylnego wspornika (B).

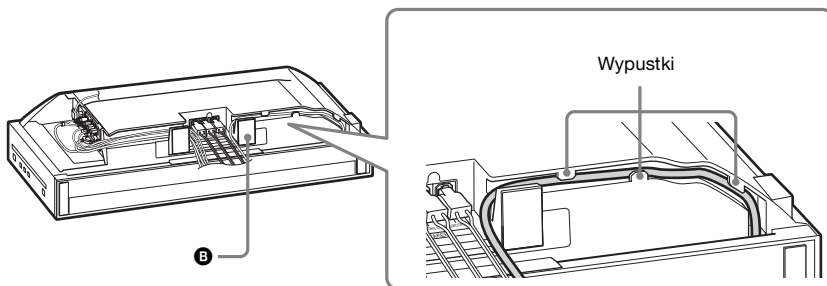

### 4 Zepnij przewody oraz przewody głośnikowe mocowaniem do przewodów.

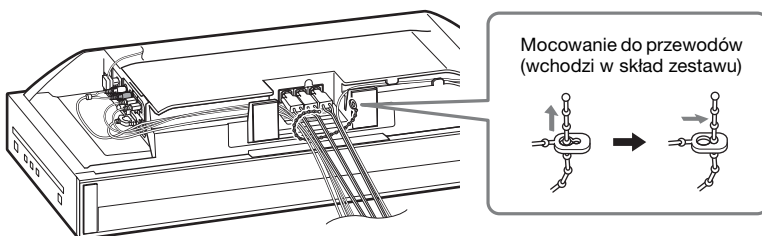

## 5 Załóż osłonę panelu z tyłu urządzenia.

Umieść narożnik osłony panelu w punkcie (C), a następnie wsuń do środka, aż się zatrzaśnie.

Przewlec antenę UKF (FM) przez małe wycięcie w osłonie panelu.

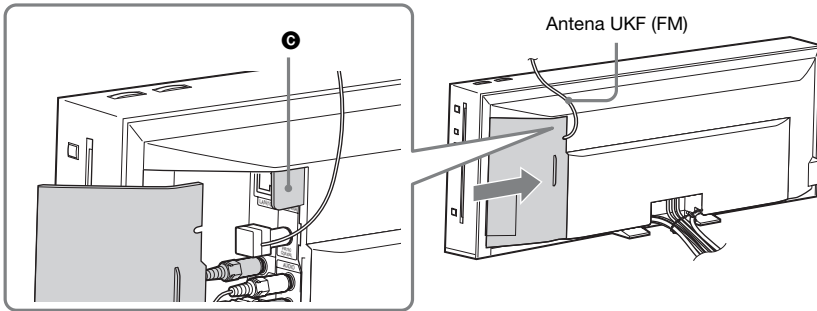

### Uwaga

- Antena UKF (FM) musi być całkowicie rozwinięta.
- Po założeniu osłony panelu należy ułożyć antenę UKF (FM) w pozycji jak najbardziej zbliżonej do poziomej.

## Otwieranie okienka osłony panelu

Jeśli podłączane jest urządzenie USB (jak np. pamięć USB), które jest długie w stosunku do panelu bocznego, otwórz osłonę pokrywy panelu przed założeniem pokrywy panelu. Nie wolno zgubić osłony.

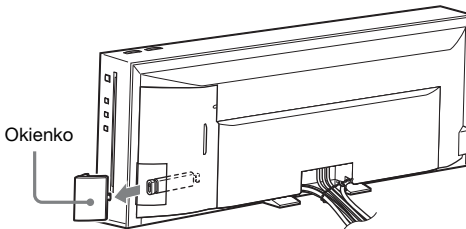

Aby otworzyć okienko, zdejmij osłonę panelu, przytrzymaj okienko i pociągnij je do góry oraz na zewnątrz.

Aby zamknąć okienko, wyrównaj występ okienka z otworem na osłonie panelu, a następnie delikatnie dopchnij okienko, aż się zatrzaśnie.

Otwieranie okienka

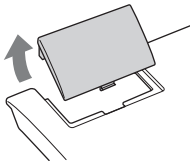

Zamykanie okienka

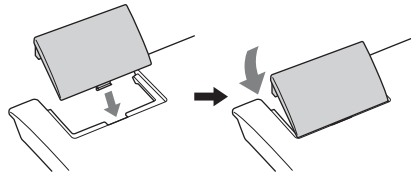

## Krok 3: Przeprowadzanie łatwej konfiguracji

### Przed wykonaniem kroku 3

Sprawdź dokładnie wszystkie połączenia, a następnie podłącz przewód zasilania.

Korzystanie z poniższych zaleceń umożliwi dostosowanie zestawu w celu rozpoczęcia jego używania.

Wyświetlane elementy różnią się w zależności od krajowej wersji modelu.

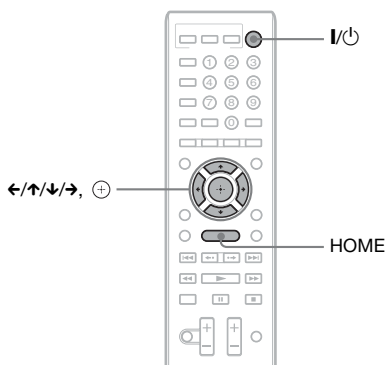

- 1 Włącz telewizor.**
- 2 Naciśnij przycisk I/⏻ na urządzeniu.**
- 3 Ustaw przełącznik wyboru sygnału wejściowego w telewizorze tak, aby na ekranie pojawił się sygnał z zestawu.**

Zostanie wyświetlony ekran łatwej konfiguracji do wyboru języka wyświetlanego na ekranie.

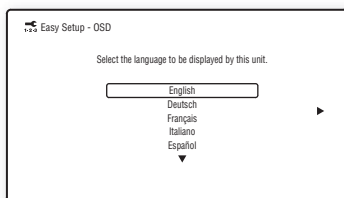

- 4 Użyj funkcji [Łatwa konfiguracja]. Aby skonfigurować podstawowe ustawienia za pomocą przycisków <math>\leftarrow/\uparrow/\downarrow/\rightarrow</math> i <math>+</math>, wykonaj instrukcje wyświetlane na ekranie.**

**Powrót do ekranu łatwej konfiguracji**

- 1 Naciśnij przycisk HOME.**  
Na ekranie telewizora zostanie wyświetlone menu główne.
- 2 Za pomocą przycisków <math>\leftarrow/\rightarrow</math> wybierz pozycję <math>\text{☝}</math> [Konfiguracja].**
- 3 Za pomocą przycisków <math>\uparrow/\downarrow</math> wybierz opcję [Łatwa konfiguracja], a następnie naciśnij przycisk <math>+</math>.**
- 4 Za pomocą przycisków <math>\leftarrow/\rightarrow</math> wybierz opcję [Zacznij], a następnie naciśnij przycisk <math>+</math>.**  
Zostanie wyświetlony ekran łatwej konfiguracji.

## Krok 4: Wybieranie źródła sygnału

Dostępnych jest wiele źródeł sygnału.

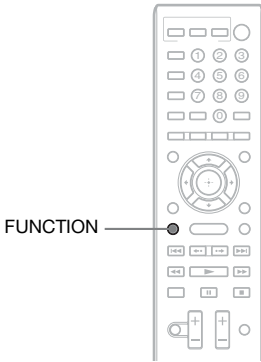

**Naciskaj przycisk FUNCTION, aż na wyświetlaczu na przednim panelu wyświetli się żądana funkcja.**

Po każdym naciśnięciu przycisku FUNCTION wyświetlana funkcja zmienia się w poniższy sposób.

„BD/DVD” → „D. MEDIA” → „TUNER FM” → „TV” → „SAT/CABLE” → „AUDIO” → „BD/DVD” → ...

Funkcja	Źródło
„BD/DVD”	Płyta jest odtwarzana w zestawie
„D. MEDIA”	Urządzenie USB, odtwarzacz iPod, Internetowe Wideo BRAVIA lub serwer DLNA
„TUNER FM”	Radio UKF (FM) (str. 46)
„TV”	Urządzenie (TV itd.), które jest podłączone do gniazda TV (DIGITAL IN OPTICAL) na panelu bocznym lub telewizor zgodny z funkcją Audio Return Channel, który jest podłączony do gniazda HDMI OUT na panelu bocznym (str. 25).

Funkcja	Źródło
„SAT/CABLE”	Urządzenie, które jest podłączone do gniazda SAT/CABLE (DIGITAL IN OPTICAL) na panelu bocznym (str. 26)
„AUDIO”	Urządzenie, które jest podłączone do gniazd AUDIO (IN L/R) na panelu bocznym (str. 26)

## Krok 5: Słuchanie dźwięku przestrzennego

Po wykonaniu wcześniejszych kroków i rozpoczęciu odtwarzania można słuchać dźwięku surround. Dźwięk surround umożliwi uzyskiwanie w warunkach domowych intensywnych wrażeń akustycznych, charakterystycznych dla sali kinowej.

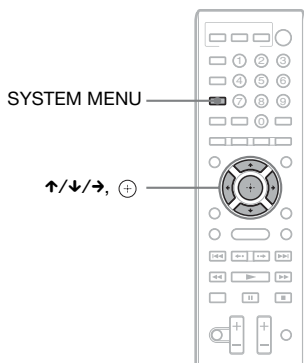

### Dostosowywanie ustawień dźwięku surround do swoich upodobań

- 1** Naciśnij przycisk **SYSTEM MENU**.
- 2** Przyciskami **↑/↓** wybierz na wyświetlaczu na przednim panelu opcję „**SUR.SETTING**”, a następnie naciśnij przycisk **⊕** lub **→**.
- 3** Naciskaj przyciski **↑/↓** do momentu, aż na wyświetlaczu na przednim panelu pojawi się nazwa żądanego ustawienia dźwięku surround.  
Opisy poszczególnych ustawień dźwięku surround zamieszczono w tabeli poniżej.
- 4** Naciśnij przycisk **⊕**.  
Ustawienie zostanie wybrane.
- 5** Naciśnij przycisk **SYSTEM MENU**.  
Spowoduje to wyłączenie menu zestawu.

## Efekty dźwięku przestrzennego a konfiguracja głośników

Ustawienie domyślne to „AUTO”.

Ustawienie dźwięku	Efekt
„AUTO”	Zestaw automatycznie wybiera odpowiedni efekt przesyłania dźwięku stosownie do źródła. <ul style="list-style-type: none"> <li>• Źródło dźwięku 2-kanałowego: odtwarza dźwięk 2-kanałowy w niezmienionej formie.</li> <li>• Źródło dźwięku wielokanałowego: symulacja dźwięku przestrzennego 7.1 lub 5.1 przy użyciu dwóch głośników przednich i subwoofera. Na wyświetlaczu na przednim panelu włącza się wskaźnik WIDE STAGE.</li> </ul>
„2CH STEREO”	Zestaw odtwarza dźwięk 2-kanałowy niezależnie od formatu dźwięku czy liczby kanałów. Wielokanałowy zapis dźwięku surround jest zamieniany na format 2-kanałowy.

### Wyłączanie efektów dźwięku surround

Wybierz „2CH STEREO” jako ustawienie „SUR.SETTING”.

#### Uwaga

- W zależności od wybranego strumienia wejściowego, ustawienie dźwięku surround może być niedostępne.
- Podczas odtwarzania płyt Super Audio CD ustawienia dźwięku surround nie są aktywowane.

#### Wskazówka

- Zestaw zapamiętuje ostatnio wybrane ustawienie dźwięku surround dla każdego źródła. Po wybraniu źródła takiego, jak „BD/DVD” lub „TUNER FM” automatycznie uaktywniane jest ustawienie dźwięku surround, które było ostatnio dla niego używane. Na przykład jeśli do przetwarzania ścieżki dźwiękowej z płyty „BD/DVD” wybrano ustawienie dźwięku surround „AUTO”, po zmianie źródła sygnału i wznowieniu odtwarzania płyty „BD/DVD” ponownie wybrane zostanie ustawienie „AUTO”.

# Odtwarzanie płyty

Informacje o płytach do odtwarzania znajdują się w rozdziale „Płyty do odtwarzania” (str. 72).

**1 Ustaw przełącznik wyboru sygnału wejściowego w telewizorze tak, aby na ekranie pojawił się sygnał z zestawu.**

**2 Załaduj płytę.**

Włóż płytę do otworu na płytę, aż płyta zostanie wciągnięta automatycznie.

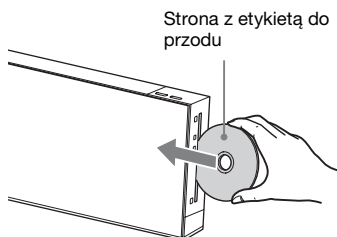

W menu głównym pojawi się wskaźnik i rozpocznie się odtwarzanie. Jeżeli odtwarzanie nie rozpocznie się automatycznie, wybierz element w kategorii [Wideo], [Muzyka] lub [Zdjęcia] i naciśnij przycisk .

### Uwaga

- Jeśli urządzenie jest w trybie czuwania, nie można wkładać do niego płyty.
- Jeśli zaraz po włączeniu urządzenia miga dioda LED podświetlenia, nie wkładaj płyty.
- Włóż płytę bezpośrednio do otworu na płytę.

## Używanie programu BONUSVIEW/BD-LIVE

Na niektórych płytach BD-ROM oznaczonych „BD-LIVE Logo<sup>®</sup>” zapisana jest dodatkowa zawartość oraz inne dane, które można pobrać.

\* BD-LIVE™

**1 Przygotuj się do korzystania z programu BONUSVIEW/BD-LIVE.**

- Podłącz urządzenie do sieci (str. 28).
- Ustaw opcję [Połączenie Internetowe BD] na [Pozwól] (str. 59).

**2 Włóż dysk BD-ROM z programem BONUSVIEW/BD-LIVE do napędu.**

Metoda obsługi różni się w zależności od płyty. Należy zapoznać się z instrukcją obsługi dołączonej do płyty.

### Wskazówka

- Usuń zbędne dane z pamięci zewnętrznej lub pamięci USB. Wybierz opcję [Skasuj dane BD] w kategorii [Wideo], aby usunąć niepotrzebne dane. Jeżeli pamięć USB jest używana jako lokalna pamięć masowa, wszystkie dane zapisane w folderze [BUDA/BUDB] zostaną usunięte. Wykonaj kopię zapasową danych wideo/muzyki/zdjęć z folderu [BUDA/BUDB].

## Korzystanie z płyt Blu-ray 3D

Możesz korzystać z płyt Blu-ray 3D z logo 3D\*.

\*

**1 Przygotuj płytę Blu-ray 3D do odtwarzania.**

- Podłącz system do telewizora z obsługą funkcji 3D przy użyciu kabla HDMI o wysokiej szybkości przesyłania danych (nie wchodzi w skład zestawu).
- Ustaw opcję [Nast. wyjścia 3D] i [Nast. rozmiaru ekranu TV dla 3D] w menu [Nastawienia wideo] (str. 57).

**2 Przygotuj płytę Blu-ray 3D.**

Metoda obsługi różni się w zależności od płyty. Zapoznaj się z instrukcją obsługi dołączonej do płyty.

### Wskazówka

- Zapoznaj się także z instrukcją obsługi telewizora obsługującego funkcję 3D.

## Wyświetlanie informacji o odtwarzaniu

Informacje dotyczące odtwarzania itp. można sprawdzić, naciskając przycisk DISPLAY.

Wyświetlane informacje różnią się w zależności od typu płyty lub stanu odtwarzacza.

Przykład: podczas odtwarzania płyty BD-ROM

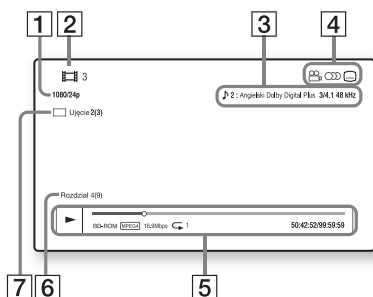

- 1 Rozdzielczość wyjścia/częstotliwość wideo
- 2 Numer lub nazwa
- 3 Aktualnie wybrane ustawienie audio
- 4 Dostępne funkcje (📺 ujęcie, 🎵 audio, 🗨️ napisy)
- 5 Informacje dotyczące odtwarzania  
Wyświetlanie informacji o typie płyty, trybie odtwarzania, funkcji powtarzania, prędkości transmisji, pasku stanu odtwarzania, czasie odtwarzania i łącznym czasie
- 6 Numer rozdziału
- 7 Aktualnie wybrane ujęcie

## Odtwarzanie z urządzenia USB

Z podłączonego urządzenia USB można odtwarzać filmy wideo/muzykę/zdjęcia. Informacje o typach plików do odtwarzania znajdują się w rozdziale „Typy plików do odtwarzania” (str. 73).

### 1 Podłącz urządzenie USB do portu (USB) urządzenia.

Przed podłączeniem urządzenia USB zapoznaj się z instrukcją obsługi.

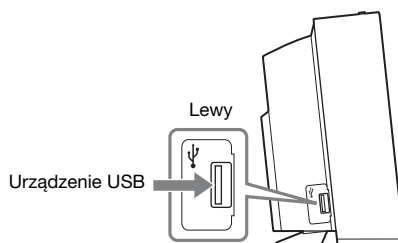
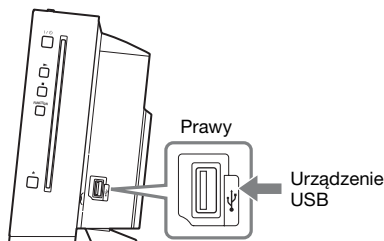

### 2 Za pomocą przycisków wybierz pozycję [Wideo], [Muzyka] lub [Zdjęcia].

### 3 Przyciskami wybierz pozycję [Urządź. USB (lewe)] lub [Urządź. USB (prawe)], a następnie naciśnij przycisk .

#### Uwaga

- Nie należy odłączać urządzenia USB podczas odtwarzania. Aby zapobiec uszkodzeniu danych lub urządzenia USB, należy wyłączać zestaw podczas podłączania lub usuwania urządzenia USB.

# Korzystanie z odtwarzacza iPod

Za pośrednictwem zestawu można odtwarzać dźwięk z odtwarzacza iPod lub naładować jego baterię.

## Zgodne modele odtwarzaczy iPod

Obsługiwane są następujące modele odtwarzaczy iPod. Przed podłączeniem do zestawu odtwarzacza iPod należy zaktualizować jego oprogramowanie do najnowszej wersji.



iPod nano  
5th generation (video camera)



iPod touch  
2nd generation



iPod classic



iPod nano  
4th generation (video)



iPod touch  
1st generation



iPod nano  
3rd generation  
(video)



iPod nano  
2nd generation  
(aluminum)

**1** Podłącz odtwarzacz iPod do portu (USB) urządzenia kablem USB odtwarzacza iPod.

**2** Za pomocą przycisków wybierz pozycję [Muzyka].

**3** Naciśnij , aby wybrać pozycję [iPod (lewa strona)] lub [iPod (prawa strona)], a następnie naciśnij .

Dźwięk z odtwarzacza iPod będzie odtwarzany przez zestaw.

Odtwarzacz iPod można obsługiwać za pomocą przycisków na pilocie.

Szczegółowe informacje na temat obsługi znajdują się w instrukcji obsługi odtwarzacza iPod.

## Obsługa odtwarzacza iPod za pomocą pilota

Odtwarzacz iPod można obsługiwać za pomocą przycisków na pilocie. W poniższej tabeli podano przykłady przycisków, których można użyć.

Przycisk	Eksploatacja
	Te same czynności, co przycisk  odtwarzacza iPod.
	Pauza.
	Szybkie przewijanie do tyłu lub do przodu.
	Te same czynności, co przyciski  odtwarzacza iPod.
DISPLAY, RETURN, MENU	Te same czynności, co przycisk MENU odtwarzacza iPod.
	Te same czynności, co pokrętło Click Wheel odtwarzacza iPod.
	Te same czynności, co przycisk środkowy odtwarzacza iPod.

### Uwaga

- Odtwarzacz iPod jest ładowany po podłączeniu do zestawu, gdy zestaw jest włączony.
- Przesyłanie utworów do odtwarzacza iPod nie jest możliwe.
- Firma Sony nie ponosi odpowiedzialności za utratę lub uszkodzenie danych zapisanych na odtwarzaczu iPod w przypadku korzystania z niego po podłączeniu do tego zestawu.
- Ten produkt został zaprojektowany do współpracy z odtwarzaczem iPod i posiada certyfikat potwierdzający zgodność z normami dotyczącymi sposobu działania określonymi przez firmę Apple.
- Nie należy odłączać odtwarzacza iPod podczas obsługi. Aby zapobiec uszkodzeniu danych lub odtwarzacza iPod, należy wyłączać zestaw podczas podłączania lub odłączania odtwarzacza iPod.

# Odtwarzanie przez sieć

## Przesyłanie strumieniowe za pomocą funkcji Internetowe Wideo BRAVIA

Funkcja Internetowe Wideo BRAVIA służy jako brama dostarczająca wybrane treści internetowe i różne materiały rozrywkowe dostępne na żądanie bezpośrednio do urządzenia.

- 1 Przygotowanie do korzystania z funkcji Internetowe Wideo BRAVIA.**  
Podłącz urządzenie do sieci (str. 28).
- 2 Za pomocą przycisków  $\leftarrow/\rightarrow$  wybierz pozycję [Wideo], [Muzyka] lub [Zdjęcia].**
- 3 Za pomocą przycisków  $\uparrow/\downarrow$  wybierz ikonę dostawcy treści internetowych, a następnie naciśnij przycisk  $\oplus$ .**  
Po pobraniu treści internetowych, zostaną one oznaczone ikoną niedostępności lub ikoną nowych treści.

### Korzystanie z panelu sterowania

Panel sterowania wyświetlany jest po rozpoczęciu odtwarzania pliku wideo. Wyświetlane elementy mogą się różnić w zależności od dostawcy treści internetowych. Aby wyświetlić ponownie, naciśnij przycisk DISPLAY.

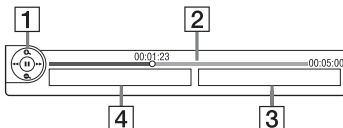

- 1 Elementy sterowania**  
Naciśnij przycisk  $\leftarrow/\uparrow/\downarrow/\rightarrow$  lub  $\oplus$ , aby korzystać z funkcji sterowania odtwarzaniem.

- 2 Pasek stanu odtwarzania**  
Pasek stanu, kursor wskazujący aktualną pozycję, czas odtwarzania, czas trwania pliku wideo
- 3 Nazwa następnego pliku wideo**
- 4 Nazwa i klasyfikacja aktualnie wybranego pliku wideo**

## Odtwarzanie plików zapisanych na serwerze DLNA (Odtwarzacz DLNA)

Istnieje możliwość odtwarzania wideo, muzyki i zdjęć zapisanych na serwerze domowym, takim jak sieciowy system dźwiękowy z certyfikatem DLNA lub komputer z oprogramowaniem, które pozwala na realizację funkcji serwera objętych przez certyfikat DLNA. Aby było to możliwe, należy podłączyć dany system lub komputer do sieci domowej.

- 1 Przygotuj do odtwarzania pliki zapisane na serwerze DLNA.**
  - Podłącz urządzenie do sieci (str. 28).
  - Wybierz opcję [Ustawienia serwera połączenia] (str. 62).
- 2 Naciśnij przycisk  $\leftarrow/\rightarrow$  i wybierz opcję [Wideo], [Muzyka] lub .**
- 3 Naciśnij przycisk  $\uparrow/\downarrow$ , aby wybrać serwer DLNA, a następnie naciśnij przycisk  $\oplus$ .**  
Zostanie wyświetlona lista plików lub lista folderów.

## Odtwarzanie tego samego audio w różnych pomieszczeniach (funkcja PARTY STREAMING)

### Uwaga

- Jeśli opcja [Party Auto Start] (str. 63) nie jest wyświetlana na ekranie telewizora, funkcja ta może być dostępna po wprowadzeniu przyszłych aktualizacji. Funkcja ta może być jednak niedostępna w niektórych regionach/krajach.

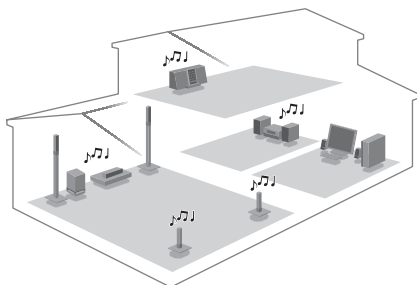

Istnieje możliwość odtwarzania tego samego audio na różnych urządzeniach Sony obsługujących funkcję PARTY STREAMING.

Element, który odgrywa dźwięk z party po użyciu funkcji [Zaczynaj Party] nazywa się „party host”. Element, który jest zaproszony do party przez gospodarza party i odgrywa ten sam dźwięk, co gospodarz party, nazywa się „party guest”.

### Zaczynanie Party (tylko dla gospodarza party)

Istnieje możliwość użycia innych urządzeń do odtworzenia zawartości, która jest aktualnie odtwarzana na zestawie.

#### 1 Włącz zestaw i inne urządzenia SONY obsługujące funkcję PARTY STREAMING.

Upewnij się, że każde urządzenie jest podłączone do sieci.

#### 2 Naciśnij przycisk $\leftarrow/\uparrow/\downarrow/\rightarrow$ , aby wybrać zawartość audio w opcji $\text{♪}$ [Muzyka] lub stację radiową.

Informacje o sposobie wyboru stacji radiowej znajdują się w części „Słuchanie audycji radiowych” (str. 46).

#### 3 Naciśnij przycisk OPTIONS.

#### 4 Wybierz opcję [Zaczynaj Party] za pomocą przycisków $\uparrow/\downarrow$ , a następnie naciśnij przycisk $\oplus$ .

Wszystkie elementy, które są gośćmi party, zaczynają odtwarzać ten sam dźwięk, co gospodarz.

### Dołączanie do Party (tylko dla gościa party)

Istnieje możliwość użycia zestawu do odtworzenia zawartości, która jest aktualnie odtwarzana na innych urządzeniach.

#### 1 Włącz zestaw i inne urządzenia SONY obsługujące funkcję PARTY STREAMING.

Upewnij się, że każde urządzenie jest podłączone do sieci.

#### 2 Uruchom Party na innym urządzeniu podłączonym do sieci.

#### 3 Za pomocą przycisków $\leftarrow/\rightarrow$ wybierz pozycję $\text{♪}$ [Muzyka].

#### 4 Wybierz $\text{♪}$ [Party] za pomocą przycisków $\uparrow/\downarrow$ , a następnie naciśnij przycisk $\oplus$ .

#### 5 Naciśnij $\uparrow/\downarrow$ , aby wybrać gospodarza Party skonfigurowanego w kroku 2, a następnie naciśnij krok $\oplus$ .

### Zamykanie Party

#### Tylko dla gospodarza party

Naciśnij przycisk  $\blacksquare$  i przycisk HOME.

#### Tylko dla gościa party

Naciśnij OPTIONS, naciśnij  $\uparrow/\downarrow$  i wybierz opcję [Zamknij Party], a następnie naciśnij  $\oplus$  w kroku 3 powyżej.

## Wychodzenie z Party (tylko dla gościa party)

Naciśnij **OPTIONS**, naciśnij **↑/↓** i wybierz opcję [Wyjdź z Party], a następnie naciśnij **+**.

### Uwaga

- Oferta i dostępność produktów obsługujących **PARTY STREAMING** zależy od obszaru.

## Obsługa systemu przy użyciu pilota DLNA (Renderer)

### Uwaga

- Jeśli opcja [Ustawienia funkcji Renderer] (str. 63) nie jest wyświetlana na ekranie telewizora, funkcja ta może być dostępna po wprowadzeniu przyszłych aktualizacji. Funkcja ta może być jednak niedostępna w niektórych regionach/krajach.

Istnieje możliwość obsługi systemu przy użyciu pilota DLNA.

Szczegóły dotyczące obsługi znajdują się w instrukcji obsługi pilota DLNA.

### Uwaga

- Nie wolno obsługiwać zestawu przy użyciu dołączonego pilota przy obsługiwaniu zestawu przy użyciu pilota DLNA.

### Wskazówka

- Zestaw obsługuje funkcję „Odtwarzaj do” programu Windows Media® Player 12 dostarczanego standardowo do systemu Windows 7.

## Dostępne opcje

Różne ustawienia i operacje dotyczące odtwarzania są dostępne po naciśnięciu przycisku **OPTIONS**. Dostępne elementy różnią się w zależności od sytuacji.

### Opcje wspólne

Elementy	Szczegóły
[Historia odtwarzania]	Wyświetlanie tytułów utworów/scieżek w historii odtwarzania płyty BD-ROM/DVD-ROM/CD-DA (płyta CD z muzyką) przy użyciu technologii Gracenote.
[Przeszukaj historię]	Wyszukiwanie powiązanych informacji na podstawie słów kluczowych z serwisu Gracenote za pośrednictwem funkcji wyświetlania informacji.
[Przeszukaj zawartość]	Wyszukiwanie zawartości Internetowego Wideo BRAVIA na podstawie słów kluczowych z serwisu Gracenote za pośrednictwem funkcji wyświetlania informacji.
[Powtórz nast.]	Włączenie odtwarzania z powtarzaniem.
[Lista Ulubionych]	Wyświetlenie listy Ulubionych.
[Odtwórz/Zatrzymaj]	Rozpoczęcie lub zatrzymanie odtwarzania.
[Odtwórz od początku]	Odtworzenie elementu od początku.
[Wyświetl. informacji]	Wyświetlanie informacji z płyty BD-ROM/DVD-ROM/CD-DA (płyta CD z muzyką) przy użyciu technologii Gracenote.
[Dodaj do Ulubionych]	Dodanie treści internetowych do listy Ulubionych.
[Usuń z Ulubionych]	Usunięcie treści internetowych z listy Ulubionych.

Elementy	Szczegóły
[Zacznij Party]	Zaczyna Party z wybranym źródłem. Przy niektórych źródłach element ten może nie być widoczny.
[Wyjdź z Party]	Wyjście z Party, w którym zestaw uczestniczył. Funkcja PARTY STREAMING będzie nadal działać między pozostałymi uczestniczącymi urządzeniami.
[Zamknij Party]	Zamyka Party, w którym zestaw uczestniczył. Funkcja PARTY STREAMING nie będzie dalej działać między pozostałymi uczestniczącymi urządzeniami.

## Tylko [Wideo]

Elementy	Szczegóły
[Nast. wyjścia 3D]	Wybierz, czy ma być automatycznie przesyłane wideo 3D.
[Nastawienia wideo]	<ul style="list-style-type: none"> <li>• [Tryb jakości obrazu]: wybranie ustawień obrazu w zależności od warunków oświetlenia.</li> <li>• [FNR]: redukcja zakłóceń pojawiających się na obrazie.</li> <li>• [BNR]: redukcja mozaikowych zakłóceń pojawiających się na obrazie.</li> <li>• [MNR]: redukcja drobnych zakłóceń wokół krawędzi obrazu.</li> </ul>
[Odtwarzanie/ Pauza]	Rozpoczęcie lub wstrzymanie odtwarzania.
[Top menu]	Wyświetlenie menu głównego płyty BD lub DVD.
[Menu/Menu podręczne]	Wyświetlenie menu wyskakującego płyty BD-ROM lub menu płyty DVD.

Elementy	Szczegóły
[Szukanie tytułu]	Wyszukiwanie tytułu na płycie BD-ROM/DVD VIDEO i rozpoczęcie odtwarzania od początku.
[Szukanie rozdziału]	Wyszukanie rozdziału i rozpoczęcie odtwarzania od początku.
[Ujęcie]	Przełączenie na inne ujęcie, jeśli na płycie BD-ROM/DVD VIDEO zapisano różne ujęcia.

## Tylko [Muzyka]

Elementy	Szczegóły
[Dodaj BGM do slajd.]	Rejestrowanie plików muzycznych z pamięci USB jako muzyki w tle podczas odtwarzania pokazu slajdów.

## Tylko [Zdjęcia]

Elementy	Szczegóły
[Pokaz slajdów]	Rozpoczęcie pokazu slajdów.
[Prędkość pokazu slajdów]	Zmiana szybkości pokazu slajdów.
[Efekt pok. slajdów]	Ustawienie efektu używanego podczas pokazu slajdów.
[Pokaz slajdów BGM]	<ul style="list-style-type: none"> <li>• [Wyłącz]: wyłączenie funkcji.</li> <li>• [Moja muzyka z USB]: ustawienie plików muzycznych zarejestrowanych w opcji [Dodaj BGM do slajd.]. Jeśli nie został zarejestrowany żaden plik muzyczny, zostanie wyświetlony komunikat [(Niezarejestrowany)].</li> <li>• [Odtwarzaj z płyty]: ustawia ścieżki na płycie CD-DA (płyty CD z muzyką).</li> </ul>
[Obróć w lewo]	Obrót zdjęcia w lewo o 90 stopni.
[Obróć w prawo]	Obrót zdjęcia w prawo o 90 stopni.

Elementy	Szczegóły
[Zobacz obraz]	Wyświetlenie wybranego zdjęcia.

## Regulacja rozbieżności między obrazem a dźwiękiem

### (A/V SYNC)

Jeśli dźwięk nie pokrywa się z obrazem wyświetlanym na ekranie telewizora, istnieje możliwość skorygowania rozbieżności.

- 1 Naciśnij przycisk SYSTEM MENU.**
- 2 Naciśnij ↑/↓ kilkakrotnie, aż na wyświetlaczu na przednim panelu pojawi się „A/V SYNC”, a następnie naciśnij ⊕ lub →.**
- 3 Za pomocą przycisków ↑/↓ wyreguluj rozbieżność między obrazem a dźwiękiem.**  
Regulację można wykonywać w zakresie od 0 ms do 300 ms co 25 ms.
- 4 Naciśnij przycisk ⊕.**  
Ustawienie zostanie wybrane.
- 5 Naciśnij przycisk SYSTEM MENU.**  
Spowoduje to wyłączenie menu zestawu.

#### Uwaga

- W zależności od wybranego strumienia wejściowego, funkcja A/V SYNC może być nieskuteczna.

# Wybieranie efektu odpowiedniego dla danego źródła sygnału

Można wybrać odpowiedni tryb dźwiękowy do oglądania filmów lub słuchania muzyki.

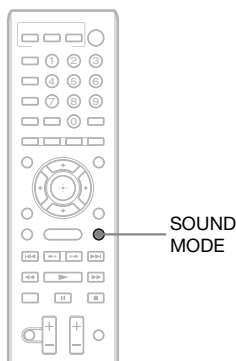

**Naciskaj przycisk SOUND MODE do momentu wyświetleniażądanego trybu na wyświetlaczu na przednim panelu.**

- „**AUTO**”: zestaw automatycznie wybiera tryb „**MOVIE**” lub „**MUSIC**” stosownie do zawartości płyty lub rodzaju strumienia audio.
- „**MOVIE**”: zestaw wybiera tryb dźwiękowy odpowiedni do oglądania filmów.
- „**MUSIC**”: zestaw wybiera tryb dźwiękowy odpowiedni do odtwarzania muzyki.
- „**SPORTS**”: zestaw dodaje pogłos do programów sportowych.
- „**NEWS**”: zestaw zapewnia dźwięk odpowiedni do programów informacyjnych, takich jak wiadomości.
- „**GAME ROCK**”: zestaw wybiera tryb dźwiękowy odpowiedni do odtwarzania muzyki/gier muzycznych.

### Uwaga

- W zależności od płyty lub źródła, po wybraniu opcji „**AUTO**” podczas automatycznego wyboru optymalnego trybu może dojść do obcięcia początku dźwięku. Aby uniknąć obcięcia dźwięku, wybierz opcję inną niż „**AUTO**”.
- W zależności od wybranego strumienia wejściowego, dźwięk może być niedostępny.
- Podczas odtwarzania płyt Super Audio CD ta funkcja nie działa.

# Wybór formatu dźwięku, ścieżek dźwiękowych w różnych językach lub kanału

Podczas odtwarzania płyt BD/DVD VIDEO lub DATA CD/DATA DVD (pliki wideo DivX) zarejestrowanych w wielokanałowym formacie audio (PCM, Dolby Digital, MPEG Audio lub DTS) lub ścieżek dźwiękowych w wielu językach można zmieniać format audio lub język. W przypadku płyt CD można wybrać dźwięk z prawego lub lewego kanału i słuchać wybranego kanału z obu głośników (prawego i lewego).

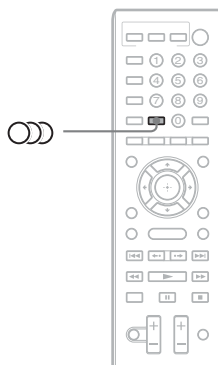

**Naciskaj przycisk , aby wybrać żądany sygnał audio.**

Informacje o dźwięku zostaną wyświetlone na ekranie telewizora.

## ■ BD/DVD VIDEO

W zależności od płyty BD/DVD VIDEO zmienia się wybór dostępnych języków. Cztery cyfry na wyświetlaczu oznaczają kod języka. Zapoznaj się z rozdziałem „Lista kodów języków” (str. 77), aby potwierdzić język przedstawiony za pomocą kodu. Jeśli ten sam język jest wyświetlany na liście dwa lub więcej razy, oznacza to, że płyta BD/DVD VIDEO jest nagrana w wielu formatach audio.

## ■ DVD-VR

Wyświetlane są rodzaje ścieżek dźwiękowych zarejestrowanych na płycie. Przykład:

- [♪ Stereo]
- [♪ Stereo (Audio1)]
- [♪ Stereo (Audio2)]
- [♪ Główne]
- [♪ Sub]
- [♪ Główne/Sub]

### Uwaga

• Opcje [♪ Stereo (Audio1)] i [♪ Stereo (Audio2)] nie są wyświetlane, jeżeli na płycie zarejestrowany jest tylko jeden strumień audio.

## ■ DATA CD (plik wideo DivX)/DATA DVD (plik wideo DivX)

Dostępne formaty sygnału audio z płyt DATA CD lub DATA DVD zależą od pliku wideo DivX zapisanego na płycie. Format wyświetlany jest na ekranie telewizora.

## ■ CD

- [♪ Stereo]: standardowy dźwięk stereofoniczny.
- [♪ 1/L]: dźwięk lewego kanału (monofoniczny).
- [♪ 2/Pr.]: dźwięk prawego kanału (monofoniczny).

# Odtwarzanie dźwięku wielościeżkowego

## (DUAL MONO)

Jeśli zestaw odbiera lub odtwarza sygnał wielościeżkowy w formacie Dolby Digital, można odtwarzać dźwięk w dwóch językach.

### Uwaga

- Aby odbierać sygnał w formacie Dolby Digital, należy podłączyć telewizor lub inny sprzęt do urządzenia za pomocą cyfrowego przewodu optycznego (str. 25, 26). Jeśli telewizor obsługuje funkcję Audio Return Channel (str. 51), sygnał Dolby Digital można odbierać za pomocą kabla HDMI.

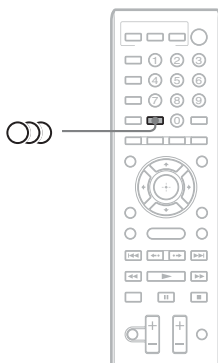

**Naciskaj przycisk 0000, aż na wyświetlaczu na przednim panelu wyświetli się żądany sygnał.**

- „MAIN”: odtwarzany jest dźwięk w języku głównym.
- „SUB”: odtwarzany jest dźwięk w języku dodatkowym.
- „MAIN/SUB”: odtwarzany jest dźwięk mieszany w języku głównym i dodatkowym.

# Słuchanie audycji radiowych

Poprzez głośniki zestawu można słuchać radia.

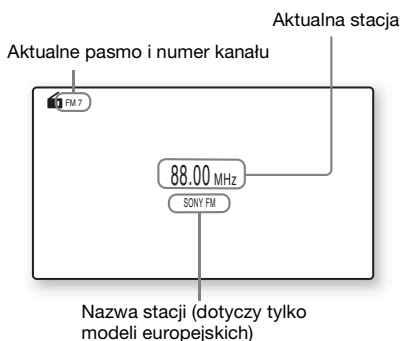
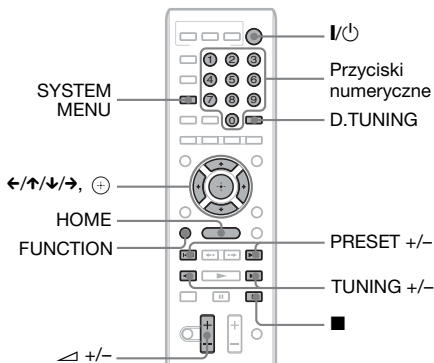

- 1** Naciśnij kilkakrotnie przycisk **FUNCTION**, aż na wyświetlaczu na przednim panelu pokaże się „TUNER FM”.

- 2** Wybierz stację radiową.

## Strojenie automatyczne

Naciśnij i przytrzymaj przycisk **TUNING +/-** do momentu rozpoczęcia automatycznego wyszukiwania.

Na ekranie telewizora pojawia się komunikat [Automatyczne strojenie]. Po dostrojeniu zestawu do stacji wyszukiwanie zostaje zatrzymane. Aby ręcznie zatrzymać automatyczne strojenie, naciśnij przycisk **TUNING +/-** lub ■.

## Strojenie ręczne

Naciśnij kilkakrotnie przycisk **TUNING +/-**.

- 3** Dostosuj głośność za pomocą przycisku **< +/-**.

## Jeśli stacja FM odbierana jest z zakłóceniami

Jeśli stacja FM odbierana jest z zakłóceniami, możesz wybrać odbiór monofoniczny. Efekt stereofoniczny nie będzie dostępny, ale odbiór ulegnie poprawie.

- 1** Naciśnij przycisk **SYSTEM MENU**.
- 2** Naciśnij kilkakrotnie **↑/↓**, aż na wyświetlaczu na przednim panelu pokaże się „FM MODE”.



- 3** Naciśnij przycisk **+** lub **→**.
- 4** Za pomocą przycisków **↑/↓** wybierz ustawienie „MONO”.

- „STEREO”: odbiór stereofoniczny.
- „MONO”: odbiór monofoniczny.

Na wyświetlaczu na przednim panelu pojawia się komunikat „MONO”.

- 5** Naciśnij przycisk **SYSTEM MENU**.

Spowoduje to wyłączenie menu zestawu.

## Wyłączanie radia

Naciśnij przycisk **I/Power**.

## Zapisywanie stacji radiowej

Istnieje możliwość zapisania w pamięci 20 stacji. Przed rozpoczęciem strojenia należy zmniejszyć głośność do minimum.

- 1 Naciśnij kilkakrotnie przycisk FUNCTION, aż na wyświetlaczu na przednim panelu pokaże się „TUNER FM”.**
- 2 Naciśnij i przytrzymaj przycisk TUNING +/- do momentu rozpoczęcia automatycznego wyszukiwania.**  
Po dostrojeniu zestawu do stacji wyszukiwanie zostaje zatrzymane.
- 3 Naciśnij przycisk SYSTEM MENU.**
- 4 Naciśnij ↑/↓ kilkakrotnie, aż na wyświetlaczu na przednim panelu pojawi się „MEMORY”, a następnie naciśnij ⊕ lub →.**  
Na wyświetlaczu na przednim panelu pojawi się numer zapisanej stacji.



- 5 Za pomocą przycisków ↑/↓ wybierz żądany numer stacji.**

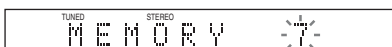

### Wskazówka

- Za pomocą przycisków numerycznych można bezpośrednio wprowadzić numer stacji.

- 6 Naciśnij przycisk ⊕.**  
Na wyświetlaczu na przednim panelu pojawi się napis „COMPLETE”, a stacja zostanie zapamiętana.
- 7 Aby zapamiętać inne stacje, powtórz kroki od 2 do 6.**
- 8 Naciśnij przycisk SYSTEM MENU.**  
Spowoduje to wyłączenie menu zestawu.

## Zmiana numeru zapisanej stacji

Wybierz żądany numer stacji przyciskami PRESET +/-, a następnie wykonaj czynności opisane w kroku 3.

## Wybór zapisanej stacji radiowej

- 1 Naciśnij kilkakrotnie przycisk FUNCTION, aż na wyświetlaczu na przednim panelu pokaże się „TUNER FM”.**  
Spowoduje to dostrojenie urządzenia do ostatnio odbieranej stacji.
- 2 Ustaw zaprogramowaną stację za pomocą przycisku PRESET +/-.**  
Numer zaprogramowanej stacji i częstotliwość pojawiają się na ekranie telewizora i na wyświetlaczu na przednim panelu.  
Kaźde naciśnięcie przycisku powoduje dostrojenie zestawu do zapisanej w pamięci stacji.

### Wskazówka

- Za pomocą przycisków numerycznych można bezpośrednio wprowadzić numer stacji.

## Wybór stacji radiowej poprzez bezpośrednie wpisanie częstotliwości

Stację radiową można również wybrać, wpisując bezpośrednio jej częstotliwość, jeśli jest znana.

- 1 Naciśnij kilkakrotnie przycisk FUNCTION, aż na wyświetlaczu na przednim panelu pokaże się „TUNER FM”.**
- 2 Naciśnij przycisk D.TUNING.**
- 3 Za pomocą przycisków numerycznych wybierz częstotliwość.**
- 4 Naciśnij przycisk ⊕.**

# Używanie systemu RDS (Radio Data System)

*(dotyczy tylko modeli europejskich)*

## Co to jest system RDS?

System RDS (Radio Data System; system przesyłania danych radiowych) to usługa umożliwiająca stacjom radiowym wysyłanie dodatkowych informacji wraz ze standardowym sygnałem programu. Ten tuner ma przydatne funkcje RDS, takie jak wyświetlanie nazwy stacji. Nazwa stacji jest także wyświetlana na ekranie telewizora.

## Odbieranie sygnału RDS

### Wystarczy dostroić stację FM.

Po dostrojeniu stacji zapewniającej usługi RDS jej nazwa\* zostanie wyświetlona na wyświetlaczu na przednim panelu.

\* Jeśli sygnał RDS nie zostanie odebrany, nazwa stacji może nie zostać wyświetlona na wyświetlaczu na przednim panelu.

#### Uwaga

- System RDS może nie działać poprawnie, jeśli dostrojona stacja nie przesyła poprawnie sygnału RDS lub jego moc jest zbyt mała.
- Nie wszystkie stacje FM zapewniają usługę RDS i nie muszą udostępniać usług podobnego typu. Jeśli nie masz informacji na temat lokalnej transmisji RDS, sprawdź informacje na temat systemów RDS wykorzystywanych przez rozgłośnie dostępne w okolicy.

#### Wskazówka

- Jeżeli odbierany jest sygnał RDS, naciśnięcie przycisku DISPLAY umożliwia przełączanie prezentacji na wyświetlaczu na przednim panelu nazwy stacji i częstotliwości.

## Jednoczesne korzystanie z funkcji Sterowanie przez HDMI i funkcji „BRAVIA” Sync

Funkcja ta jest dostępna w telewizorach z funkcją „BRAVIA” Sync.

Po podłączeniu za pomocą kabla HDMI urządzeń firmy Sony zgodnych z funkcją Sterowanie przez HDMI obsługa staje się znacznie prostsza:

- Wyłączanie zestawu (str. 50)
- Odtwarzanie jednym przyciskiem (str. 50)
- Tryb kinowy (str. 50)
- Sterowanie opcjami audio zestawu (str. 50)
- Ograniczenie głośności (str. 51)
- Audio Return Channel (str. 51)
- Proste sterowanie pilotem (str. 51)
- Synchronizacja wersji językowej (str. 51)

Funkcja Sterowanie przez HDMI jest funkcją łączonej kontroli używaną przez CEC (Consumer Electronics Control) dla interfejsu HDMI (High-Definition Multimedia Interface).

Funkcja Sterowanie przez HDMI nie będzie działać po podłączeniu tego zestawu do urządzenia, które nie obsługuje funkcji Sterowanie przez HDMI.

Pilot zestawu ma przyciski ułatwiające obsługę telewizora, takie jak THEATRE, ONE-TOUCH PLAY i TV I/⏻. Aby uzyskać szczegółowe informacje, zapoznaj się z rozdziałem „Pilot” (str. 13) oraz instrukcją obsługi telewizora.

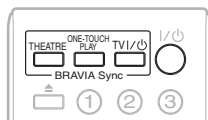

### Uwaga

- W zależności od podłączonego urządzenia funkcja Sterowanie przez HDMI może nie działać. Należy zapoznać się z instrukcją obsługi dostarczoną z urządzeniem.
- Funkcja Sterowanie przez HDMI może nie działać w przypadku podłączenia urządzenia niewyprodukowanego przez firmę Sony, nawet jeśli jest ono zgodne z funkcją Sterowanie przez HDMI.

## Przygotowywanie funkcji Sterowanie przez HDMI

### (Sterowanie przez HDMI – łatwa konfiguracja)

Jeśli telewizor jest zgodny z funkcją łatwej konfiguracji Sterowanie przez HDMI – łatwa konfiguracja, można ustawić funkcję [Sterowanie przez HDMI] zestawu automatycznie, konfigurując telewizor. Szczegółowe informacje na ten temat znajdują się w instrukcji obsługi telewizora.

Jeśli telewizor nie jest zgodny z funkcją łatwej konfiguracji Sterowanie przez HDMI – łatwa konfiguracja, należy ręcznie skonfigurować funkcję Sterowanie przez HDMI zestawu i telewizora.

### Uwaga

- Informacje na temat konfiguracji telewizora zawiera jego instrukcja obsługi.

- 1** Sprawdź, czy zestaw i telewizor są połączone kablem HDMI.
- 2** Włącz telewizor i naciśnij przycisk I/⏻, aby włączyć zestaw.
- 3** Ustaw funkcję Sterowanie przez HDMI zestawu i telewizora.

Funkcja Sterowanie przez HDMI zostanie uaktywniona jednocześnie w zestawie i telewizorze.

## Ręczne włączanie lub wyłączenie funkcji [Sterowanie przez HDMI] w zestawie

- 1 Naciśnij przycisk HOME.**  
Na ekranie telewizora zostanie wyświetlone menu główne.
- 2 Za pomocą przycisków ←/→ wybierz pozycję  [Konfiguracja].**
- 3 Za pomocą przycisków ↑/↓ wybierz pozycję [Nastawienia systemu], a następnie naciśnij przycisk ⊕.**
- 4 Za pomocą przycisków ↑/↓ wybierz pozycję [Ustawienia HDMI], a następnie naciśnij przycisk ⊕.**  
Zostanie wyświetlony ekran [Ustawienia HDMI].
- 5 Za pomocą przycisków ↑/↓ wybierz pozycję [Sterowanie przez HDMI], a następnie naciśnij przycisk ⊕.**
- 6 Za pomocą przycisków ↑/↓ wybierz odpowiednie ustawienie, a następnie naciśnij przycisk ⊕.**
  - [Włącz]: włączone.
  - [Wyłącz]: wyłączony.

## Wyłączanie zestawu za pomocą telewizora

### *(Wyłączanie zestawu)*

Wyłączenie telewizora za pomocą przycisku POWER na pilocie telewizora lub przycisku TV  na pilocie zestawu powoduje automatyczne wyłączenie zestawu.

#### **Uwaga**

- Dostępność tej funkcji zależy od telewizora. Szczegółowe informacje na ten temat znajdują się w instrukcji obsługi telewizora.

## Odtwarzanie płyty BD/DVD po jednym naciśnięciu przycisku

### *(Odtwarzanie jednym przyciskiem)*

#### **Naciśnij przycisk ONE-TOUCH PLAY.**

System i telewizor zostaną włączone, w telewizorze zostanie wybrane wejście HDMI, do którego podłączony jest system. System rozpocznie automatyczne odtwarzanie płyty.

Ponadto funkcja Sterowanie opcjami audio zestawu zostanie włączona automatycznie. Włożenie płyty spowoduje również uaktywnienie trybu odtwarzania jednym przyciskiem. Jeśli tryb odtwarzania jednym przyciskiem nie zostanie uaktywniony automatycznie (np. po włożeniu płyty, która nie jest kompatybilna z funkcją automatycznego odtwarzania), naciśnij kilkakrotnie FUNCTION, aby wybrać opcję „BD/DVD”, i naciśnij przycisk  lub ONE-TOUCH PLAY.

## Korzystanie z trybu kinowego

### *(Tryb kinowy)*

#### **Naciśnij przycisk THEATRE.**

Jeżeli telewizor obsługuje funkcję Tryb kinowy, można uzyskać jakość obrazu i dźwięku optymalną dla filmów, a funkcja Sterowanie opcjami audio zestawu zostanie włączona automatycznie.

## Odtwarzanie dźwięku telewizora na głośnikach zestawu

### *(Sterowanie opcjami audio zestawu)*

Możliwe jest uproszczenie obsługi i odtwarzanie dźwięku z telewizora przez ten zestaw.

Aby użyć tej funkcji, połącz zestaw i telewizor za pomocą przewodu audio i kabla HDMI (str. 24, 25).

Funkcja Sterowanie opcjami audio zestawu działa w następujący sposób:

- Kiedy zestaw jest włączony, dźwięk z telewizora można odtwarzać poprzez głośniki zestawu.
- Jeżeli dźwięk z telewizora jest odtwarzany przez głośniki zestawu, w menu telewizora można przełączyć odtwarzanie dźwięku na głośniki telewizora.
- Podczas odtwarzania dźwięku z telewizora poprzez głośniki zestawu można regulować głośność i wyłączać dźwięk zestawu za pomocą pilota telewizora.

#### **Uwaga**

- Gdy telewizor działa w trybie PAP (obraz i obraz), funkcja sterowania opcjami audio zestawu nie będzie działać.
- W zależności od telewizora, podczas regulacji głośności dźwięku odtwarzanego przez zestaw poziom głośności wyświetlany jest na ekranie telewizora. W takim przypadku poziom głośności wyświetlany na ekranie telewizora i na wyświetlaczu na przednim panelu zestawu może być różny.

## **Ustawianie maksymalnego poziomu głośności zestawu**

### ***(Ograniczenie głośności)***

Gdy uaktywniona jest funkcja Sterowanie opcjami audio zestawu, w zależności od ustawienia poziomu głośności zestawu może być odtwarzany głośny dźwięk. Można temu zapobiec, ograniczając maksymalny poziom głośności. Szczegółowe informacje na ten temat znajdują się w rozdziale [Ograniczenie głośności] (str. 61).

## **Odbieranie cyfrowego sygnału audio z telewizora**

### ***(Audio Return Channel)***

Zestaw umożliwia odbieranie cyfrowego sygnału audio z telewizora za pomocą kabla HDMI, jeżeli telewizor obsługuje funkcję Audio Return Channel. Dźwięk z telewizora można odtwarzać za pomocą systemu, używając tylko jednego kabla HDMI. Szczegółowe informacje na ten temat znajdują się w rozdziale [Audio Return Channel] (str. 61).

## **Obsługa systemu za pomocą pilota telewizora**

### ***(Proste sterowanie pilotem)***

Podstawowe funkcje zestawu można obsługiwać za pomocą pilota telewizora, gdy sygnał wideo z zestawu jest wyświetlany na ekranie telewizora. Szczegółowe informacje na ten temat znajdują się w instrukcji obsługi telewizora.

## **Zmiana języka menu ekranowego telewizora**

### ***(Synchronizacja wersji językowej)***

Zmiana języka menu ekranowego telewizora spowoduje także zmianę języka menu ekranowego zestawu po jego wyłączeniu i włączeniu.

# Ustawianie głośników

## [Nastawienia głośników]

W celu uzyskania możliwie najwyższej jakości dźwięku przestrzennego należy ustawić połączenie głośników oraz ich odległości od miejsca odsłuchu. Następnie należy ustawić głośność i balans głośników na tym samym poziomie za pomocą dźwięku testowego.

### 1 Naciśnij przycisk HOME.

Na ekranie telewizora zostanie wyświetlone menu główne.

### 2 Za pomocą przycisków $\leftarrow/\rightarrow$ wybierz pozycję [Konfiguracja].

### 3 Za pomocą przycisków $\uparrow/\downarrow$ wybierz pozycję [Nastawienia audio], a następnie naciśnij przycisk $\oplus$ .

### 4 Za pomocą przycisków $\uparrow/\downarrow$ wybierz pozycję [Nastawienia głośników], a następnie naciśnij przycisk $\oplus$ .

Zostanie wyświetlony ekran [Nastawienia głośników].

### 5 Za pomocą przycisków $\uparrow/\downarrow$ wybierz opcję, a następnie naciśnij przycisk $\oplus$ .

Sprawdź następujące ustawienia.

#### ■ [Odległość]

Po przesunięciu głośników surround należy ustawić parametry odległości (A) od miejsca odsłuchu do głośników.

Można ustawić parametry z zakresu od 0,0 do 7,0 metrów.

Głośniki na ilustracji odpowiadają następującym:

- ① Głośnik przedni lewy (L)
- ② Głośnik przedni prawy (R)
- ③ Subwoofer

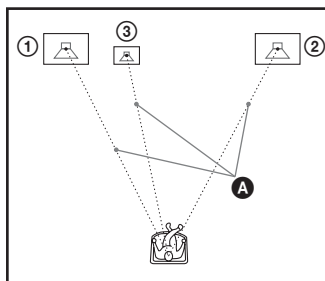

[Przedni Lewy/Prawy] 3,0 m: ustawienie odległości od głośników przednich.

[Subwoofer] 3,0 m: ustawienie odległości od subwoofera.

#### Uwaga

- W zależności od wybranego strumienia wejściowego, funkcja [Odległość] może być nieskuteczna.

#### ■ [Poziom]

Można regulować poziom głośności dźwięku płynącego z głośników. Parametry mogą mieć wartości od  $-6,0$  dB do  $+6,0$  dB. W celu ułatwienia regulacji należy ustawić funkcję [Dźwięk próbny] w pozycji [Włącz].

[Przedni Lewy/Prawy] 0,0 dB: ustawienie poziomu głośności głośników przednich.

[Subwoofer] 0,0 dB: ustawienie poziomu głośności subwoofera.

#### ■ [Dźwięk próbny]

Głośniki będą emitowały dźwięk testowy w celu regulacji parametru [Poziom].

[Wyłącz]: głośniki nie emitują dźwięku testowego.

[Włącz]: dźwięk testowy jest emitowany kolejno z każdego głośnika w trakcie regulacji poziomu. Po wybraniu jednego z elementów menu [Nastawienia głośników] dźwięk testowy jest emitowany kolejno z poszczególnych głośników.

Wyreguluj poziom dźwięku zgodnie z poniższymi instrukcjami.

- 1** Określ ustawienie [Dźwięk próbny] na [Włącz].
- 2** Wybierz odpowiednią wartość w pozycji [Poziom] za pomocą przycisków ↑/↓, a następnie naciśnij przycisk ⊕.
- 3** Za pomocą przycisków ↑/↓ wybierz żądany typ głośników, a następnie naciśnij przycisk ⊕.
- 4** Wybierz lewy lub prawy głośnik za pomocą przycisków ←/→, a następnie dostosuj poziom głośności za pomocą przycisków ↑/↓.
- 5** Naciśnij przycisk ⊕.
- 6** Powtórz kroki 3 do 5.
- 7** Naciśnij przycisk RETURN.  
W menu zestawu zostanie wyświetlony poprzedni ekran.
- 8** Wybierz opcję [Dźwięk próbny] za pomocą przycisków ↑/↓, a następnie naciśnij przycisk ⊕.
- 9** Wybierz opcję [Wyłącz] za pomocą przycisków ↑/↓, a następnie naciśnij przycisk ⊕.

#### Uwaga

- Sygnał dźwięku testowego nie jest doprowadzany do gniazda HDMI OUT.

#### Wskazówka

- Aby dostosować głośność wszystkich głośników po kolei, naciśnij przycisk ◀ +/-.

## Korzystanie z wyłącznika czasowego

Zestaw można ustawić tak, aby wyłączał się o określonym czasie, co pozwala zasnąć przy dźwiękach muzyki. Czas można ustawiać w odstępach co 10 minut.

### Naciśnij przycisk SLEEP.

Każde naciśnięcie przycisku SLEEP powoduje zmianę informacji na wyświetlaczu (czasu pozostałego do wyłączenia urządzenia) o 10 minut. Po ustawieniu wyłącznika czasowego na wyświetlaczu na przednim panelu miga komunikat „SLEEP”.

### Sprawdzanie czasu pozostałego do wyłączenia urządzenia

Naciśnij raz przycisk SLEEP.

### Zmiana czasu pozostałego do wyłączenia urządzenia

Naciskając przycisk SLEEP, wybierz żądany czas.

## Zmiana trybu diody LED podświetlenia

### Wybór czasu działania diody LED podświetlenia

#### (Illumination Mode)

Dioda LED podświetlenia może świecić stale lub tylko o pewnych porach.

- 1** Naciśnij SYSTEM MENU.
- 2** Naciśnij ↑/↓ kilkakrotnie, aż na wyświetlaczu na przednim panelu pojawi się „ILLUM MODE”, a następnie naciśnij ⊕ lub →.

### 3 Za pomocą przycisków ↑/↓ wybierz żądane ustawienie.

BDV-F700

- „ALL SYNC”: zmiana podświetlenia zgodnie z odtwarzaną muzyką.
- „MUSIC SYNC”: zmiana podświetlenia zgodnie tylko z odtwarzaną muzyką lub radiem.
- „SIMPLE 1”: włączenie podświetlenia podczas ładowania lub wysuwania płyty. Podświetlenie nie jest zmieniane zgodnie z odtwarzaną muzyką.
- „SIMPLE 2”: włączenie podświetlenia przy naciśnięciu przycisku.

BDV-F500

- „STANDARD”: podświetlenie jest zawsze aktywne.
- „SIMPLE”: włączenie podświetlenia na ok. 10 sekund przy naciśnięciu przycisku.

### 4 Naciśnij przycisk ⊕.

Ustawienie zostanie wybrane.

## Wybór typu podświetlenia do odtwarzania muzyki

*(Flow Light)*

*(dotyczy tylko BDV-F700)*

Po wybraniu ustawień „ALL SYNC” lub „MUSIC SYNC” trybu „ILLUM MODE” można wybrać tryb ruchu podświetlenia.

### 1 Naciśnij SYSTEM MENU.

### 2 Naciśnij ↑/↓ kilkakrotnie, aż na wyświetlaczu na przednim panelu pojawi się „FLOW LIGHT”, a następnie naciśnij ⊕ lub →.

### 3 Za pomocą przycisków ↑/↓ wybierz żądane ustawienie.

- „FLUID”: powolne, elastyczne podświetlenie dopasowane do dźwięku.
- „SHARP”: jasne, ostre podświetlenie dopasowane do dźwięku.

### 4 Naciśnij przycisk ⊕.

Ustawienie zostanie wybrane.

#### Uwaga

- Po podłączeniu niektórych urządzeń funkcja Flow Light może nie działać.

## Włączanie i wyłączenie prezentacji podświetlenia

*(Illumination Demo)*

*(dotyczy tylko BDV-F700)*

Można włączyć lub wyłączyć prezentację podświetlenia, gdy system znajduje się w trybie czuwania. Po włączeniu tej funkcji można uruchomić prezentację podświetlenia, naciskając przycisk na urządzeniu (z wyjątkiem I/⏻).

### 1 Naciśnij SYSTEM MENU.

### 2 Naciśnij ↑/↓ kilkakrotnie, aż na wyświetlaczu na przednim panelu pojawi się „ILLUM MODE”, a następnie naciśnij ⊕ lub →.

### 3 Za pomocą przycisków ↑/↓ wybierz żądane ustawienie.

- „DEMO ON”: włączone.
- „DEMO OFF”: wyłączony.

### 4 Naciśnij przycisk ⊕.

Ustawienie zostanie wybrane.

## Dezaktywacja przycisków na urządzeniu

*(Blokada rodzicielska)*

Istnieje możliwość dezaktywacji przycisków na urządzeniu (z wyjątkiem I/⏻), aby uniemożliwić nieprawidłową obsługę przez dzieci (funkcja blokady rodzicielskiej).

**Naciśnij przycisk ■ na urządzeniu i przytrzymaj przez ponad 5 sekund.**

Na wyświetlaczu na przednim panelu pojawią się komunikaty „CHILD LOCK” i „ON”.

Funkcja blokady rodzicielskiej zostanie włączona, a przyciski na urządzeniu będą zablokowane. (Zestawem można sterować za pomocą pilota.)

Aby anulować funkcję, naciśnij przycisk **■** i przytrzymaj go przez ponad 5 sekund; na wyświetlaczu na przednim panelu pojawią się komunikaty „CHILD LOCK” i „OFF”.

#### Uwaga

- Gdy włączona jest blokada rodzicielska, próba użycia przycisków na urządzeniu spowoduje wyświetlenie komunikatu „CHILD LOCK” na wyświetlaczu na przednim panelu.

## Sterowanie telewizorem za pomocą pilota wchodzącego w skład zestawu

Dostosowując sygnał pilota zdalnego sterowania, można sterować telewizorem za pomocą pilota wchodzącego w skład zestawu.

#### Uwaga

- Wymiana baterii w pilocie może spowodować przywrócenie domyślnego kodu (SONY). W takim przypadku należy ponownie ustawić odpowiedni kod.

### Przygotowywanie pilota do sterowania telewizorem

**Naciśnij przycisk TV I/⏻ i, nie zwalniając go, wprowadź odpowiedni kod producenta telewizora (patrz tabela) za pomocą przycisków numerycznych. Następnie zwolnij przycisk TV I/⏻.**

Jeżeli wybranie ustawienia nie powiedzie się, aktualnie zarejestrowany kod nie ulegnie zmianie. Wprowadź kod ponownie.

## Kody telewizorów, którymi można sterować

Jeśli na liście znajduje się kilka kodów, należy wprowadzać je kolejno tak, aby znaleźć kod, który umożliwia pracę z telewizorem.

Producent	Kod
SONY	01 (domyślny)
SAMSUNG	02, 08
LG	05
PHILIPS	02, 03, 07
PANASONIC	06
TOSHIBA	04

## Oszczędzanie energii w trybie gotowości

Sprawdź, czy wprowadzono następujące ustawienia w menu [Nastawienia systemu]:

- Opcja [Sterowanie przez HDMI] w menu [Ustawienia HDMI] jest ustawiona na [Wyłącz] (str. 49).
- Opcja [Tryb szybkiego startu] jest ustawiona na [Wyłącz] (str. 61).

# Korzystanie z ekranu konfiguracji

Można regulować różne elementy, takie jak obraz i dźwięk.

Wybierz pozycję  (konfiguracja) w menu głównym, jeśli konieczna jest zmiana ustawień zestawu.

Ustawienia domyślne są podkreślone.

### Uwaga

- Ustawienia odtwarzania zapisane na płycie mają priorytet nad ustawieniami ekranu konfiguracji i niektóre z opisanych funkcji mogą nie działać.

## 1 Naciśnij przycisk HOME.

Na ekranie telewizora zostanie wyświetlone menu główne.

## 2 Za pomocą przycisków ←/→ wybierz pozycję [Konfiguracja].



## 3 Za pomocą przycisków ↑/↓ wybierz odpowiednią kategorię konfiguracji, a następnie naciśnij przycisk ⊕.

Przykład: [Nastawienia wideo]

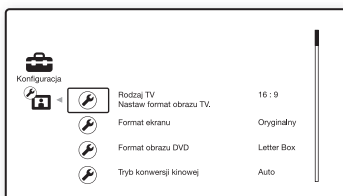

Można ustawić następujące opcje.

Ikona	Wyjaśnienie
	<b>[Aktualizacja sieciowa] (str. 57)</b> Aktualizacja oprogramowania zestawu.
	<b>[Nastawienia wideo] (str. 57)</b> Dostosowanie ustawień wideo do typu gniazd połączenia.
	<b>[Nastawienia audio] (str. 58)</b> Dostosowanie ustawień audio do typu gniazd połączenia.
	<b>[Nastawienia oglądania płyt BD/DVD] (str. 59)</b> Określenie szczegółowych ustawień odtwarzania płyt BD/DVD.
	<b>[Kontrola Rodziców] (str. 60)</b> Określenie szczegółowych ustawień funkcji Kontrola Rodziców.
	<b>[Nastawienia muzyczne] (str. 60)</b> Określenie szczegółowych ustawień odtwarzania płyt Super Audio CD.
	<b>[Nastawienia systemu] (str. 61)</b> Określenie ustawień związanych z zestawem.
	<b>[Nastawienia sieciowe] (str. 62)</b> Określenie szczegółowych ustawień dla Internetu i sieci.
	<b>[Łatwa konfiguracja] (str. 63)</b> Ponowne uruchomienie funkcji Łatwa konfiguracja w celu określenia ustawień podstawowych.
	<b>[Resetowanie] (str. 63)</b> Przywrócenie ustawień fabrycznych zestawu.

---

## [Aktualizacja sieciowa]

Istnieje możliwość aktualizacji i ulepszenia funkcji zestawu.

Informacje na temat aktualizowania funkcji znajdują się w następującej witrynie internetowej:

Klienci w Europie

<http://support.sony-europe.com/>

Klienci w Ameryce Łacińskiej

<http://www.sony.com/bluraysupport/>

---

## [Nastawienia wideo]

---

### ■ [Nast. wyjścia 3D]

[Auto]: wybierz to ustawienie w normalnych warunkach.

[Wyłącz]: wybierz to ustawienie, aby całą zawartość wyświetlać w 2D.

---

### ■ [Nast. rozmiaru ekranu TV dla 3D]

Służy do ustawienia rozmiaru ekranu telewizora obsługującego funkcję 3D.

---

### ■ [Rodzaj TV]

[16:9]: ustawienie to należy wybrać przy podłączaniu do zestawu telewizora panoramicznego lub telewizora obsługującego tryb szerokokranowy.

[4:3]: ustawienie to należy wybrać w przypadku telewizora o proporcjach 4:3 bez funkcji trybu panoramicznego.

---

### ■ [Format ekranu]

[Oryginalny]: ustawienie to należy wybrać w przypadku telewizora z funkcją trybu panoramicznego. Powoduje wyświetlenie obrazu 4:3 z użyciem proporcji 16:9 nawet na telewizorze panoramicznym.

[Stały format obrazu]: zmienia rozmiar obrazu w celu dopasowania do ekranu z zachowaniem oryginalnych proporcji ekranu.

---

### ■ [Format obrazu DVD]

[Letter Box]: wyświetla obraz panoramiczny z czarnymi pasami na górze i dole.



[Pan & Scan]: wyświetla obraz o pełnej wysokości na całym ekranie z obcięciami krawędziami.



---

### ■ [Tryb konwersji kinowej]

[Auto]: wybierz to ustawienie w normalnych warunkach. Urządzenie automatycznie wykrywa, czy oglądany jest materiał wideo lub filmowy oraz przełącza na odpowiednią metodę konwersji.

[Wideo]: zawsze wybierana jest metoda konwersji odpowiednia dla materiału wideo, niezależnie od typu materiału.

---

### ■ [Format wyjścia wideo]

[HDMI]: w normalnych warunkach wybierz opcję [Auto]. Wybierz opcję [Oryginalna rozdzielczość], aby wyświetlić obraz w rozdzielczości zapisanej na płycie. Jeżeli rozdzielczość jest niższa niż SD, nastąpi przeskalowanie do rozdzielczości SD.

[Wideo]: automatyczne ustawienie najniższej rozdzielczości.

---

#### Uwaga

- Jeśli jednocześnie połączono gniazdo HDMI OUT i VIDEO OUT, wybierz opcję [Wideo].
- Jeżeli po ustawieniu rozdzielczości [HDMI] obraz nie jest wyświetlany, wybierz [Wideo].

---

### ■ [Wyjście BD/DVD-ROM 1080/24p]

[Auto]: przesyłanie sygnałów wideo 1920 × 1080p/24 Hz tylko po podłączeniu telewizora zgodnego ze standardem 1080/24p za pomocą gniazda HDMI OUT.

[Wyłącz]: należy wybrać tę opcję, jeśli telewizor jest niezgodny z sygnałami wideo 1080/24p.

---

### ■ [YCbCr/RGB (HDMI)]

[Auto]: automatycznie wykrywa typ urządzenia zewnętrznego i przełącza na zgodne ustawienie kolorów.

[YCbCr (4:2:2)]: przesyłanie sygnałów wideo YCbCr 4:2:2.

[YCbCr (4:4:4)]: przesyłanie sygnałów wideo YCbCr 4:4:4.

[RGB]: należy wybrać to ustawienie w przypadku podłączenia urządzenia z gniazdem DVI zgodnym ze standardem HDCP.

---

### ■ [Wyjście HDMI w Deep Colour]

[Auto]: wybierz to ustawienie w normalnych warunkach.

[12bitów], [10bitów]: po podłączeniu do telewizora zgodnego z funkcją Deep Colour wysyłane są sygnały wideo 12 bitów/ 10 bitów.

[Wyłącz]: wybierz to ustawienie, jeżeli obraz jest niestabilny lub kolory są nienaturalne.

---

### ■ [Tryb pauzy] (tylko płyty BD/DVD VIDEO/DVD-R/DVD-RW)

[Auto]: obraz (w tym elementy poruszające się dynamicznie) jest wyświetlany bez zakłóceń. W normalnych warunkach należy wybrać tę funkcję.

[Ramka]: obraz (w tym elementy nieporuszające się dynamicznie) jest wyświetlany w wysokiej rozdzielczości.

---

---

## [Nastawienia audio]

---

### ■ [Nastawienie BD Audio MIX]

[Włącz]: odtwarzanie dźwięku uzyskanego poprzez zmiksowanie dźwięku interaktywnego i dodatkowego dźwięku jako dźwięku podstawowego.

[Wyłącz]: odtwarzanie tylko dźwięku podstawowego. Wybierz tę opcję w przypadku odtwarzania sygnałów audio HD przez odbiornik AV.

---

### ■ [DTS Neo:6]

Symulacja wielokanałowego dźwięku przestrzennego ze źródeł 2-kanałowych zależnie od możliwości podłączonego urządzenia, a następnie odtwarzanie dźwięku przez gniazdo HDMI OUT.

[Cinema]: odtwarzanie symulowanego dźwięku wielokanałowego ze źródeł 2-kanałowych w trybie DTS Neo:6 Cinema.

[Muzyka]: odtwarzanie symulowanego dźwięku wielokanałowego ze źródeł 2-kanałowych w trybie DTS Neo:6 Music.

[Wyłącz]: odtwarzanie dźwięku z oryginalną ilością kanałów.

---

### ■ [Audio DRC]

Służy do kompresji zakresu dynamiki ścieżki dźwiękowej.

[Auto]: odtwarzanie zgodnie z zakresem dynamicznym określonym przez płytę (tylko płyty BD-ROM).

[Wyłącz]: brak kompresji zakresu dynamiki. [Włącz]: zestaw odtwarza ścieżkę dźwiękową z pierwotnym zakresem dynamiki.

---

### ■ [Tłumienie - AUDIO]

Podczas odtwarzania dźwięku z urządzenia podłączonego do gniazd AUDIO (IN L/R) mogą wystąpić zniekształcenia. Aby zapobiec takim zniekształceniom, zmniejsz poziom sygnału wejściowego w urządzeniu.

[**Włącz**]: redukcja poziomu sygnału wejściowego. Poziom wyjścia ulegnie zmianie.

[**Wyłącz**]: normalny poziom sygnału wejściowego.

### ■ [Wyjście audio]

[**Głośnik**]: sygnał dźwięku trafia tylko do głośników zestawu.

[**Głośnik + HDMI**]: sygnał dźwięku trafia do głośników zestawu, a sygnał dźwięku 2-kanalowego w formacie Linear PCM jest kierowany do gniazda HDMI OUT.

[**HDMI**]: sygnał dźwięku trafia tylko do gniazda HDMI OUT. Format dźwięku zależy od podłączonego urządzenia.

#### Uwaga

- Nawet jeśli zostanie wybrane ustawienie [**HDMI**] lub [**Głośnik + HDMI**], dźwięk uzyskiwany dzięki funkcjom innym niż „BD/DVD” i „D.MEDIA” jest odtwarzany przez głośniki zestawu, a nie przez gniazdo HDMI OUT.
- W przypadku ustawienia pozycji [**Wyjście audio**] na [**HDMI**] funkcje SOUND MODE, „SUR.SETTING” są nieaktywne.
- Kiedy włączona jest funkcja Sterowanie opcjami audio zestawu (str. 50), ustawienie to może zmienić się automatycznie.

### ■ [Efekt dźwiękowy]

Umożliwia włączenie lub wyłączenie efektów dźwiękowych zestawu (SOUND MODE i „SUR.SETTING”).

[**Włącz**]: wszystkie efekty dźwiękowe zostają włączone. Górna granica częstotliwości próbkowania sygnału zostaje ustawiona na 48 kHz.

[**Wyłącz**]: efekty dźwiękowe zostają wyłączone. Tę opcję należy wybrać, aby uniknąć konieczności określenia górnej granicy częstotliwości próbkowania.

### ■ [Nastawienia głośników]

Aby uzyskać najlepszy możliwy dźwięk surround, należy skonfigurować głośniki. Szczegółowe informacje na ten temat znajdują się w rozdziale „Ustawianie głośników” (str. 52).

## [Nastawienia oglądania płyt BD/DVD]

Istnieje możliwość określenia szczegółowych ustawień odtwarzania płyt BD/DVD.

### ■ [Menu płyt BD/DVD]

Umożliwia wybranie domyślnego języka menu dla płyt BD-ROM i DVD VIDEO. Po wybraniu pozycji [**Wybierz kod języka**] pojawia się ekran wprowadzania kodu języka. Wprowadź kod języka zgodnie z rozdziałem „Lista kodów języków” (str. 77).

### ■ [Audio]

Umożliwia wybranie domyślnego języka ścieżki dla płyt BD-ROM i DVD VIDEO. Po wybraniu opcji [**Oryginalny**] zostanie wybrany język ustawiony jako pierwszy na płycie.

Po wybraniu pozycji [**Wybierz kod języka**] pojawia się ekran wprowadzania kodu języka. Wprowadź kod języka zgodnie z rozdziałem „Lista kodów języków” (str. 77).

### ■ [Napisy]

Umożliwia wybranie domyślnego języka napisów dialogowych dla płyt BD-ROM i DVD VIDEO.

Po wybraniu pozycji [**Wybierz kod języka**] pojawia się ekran wprowadzania kodu języka. Wprowadź kod języka zgodnie z rozdziałem „Lista kodów języków” (str. 77).

### ■ [Warstwa odtw. płyty hybryd. BD]

[**BD**]: odtwarzanie warstwy BD.

[**DVD/CD**]: odtwarzanie warstwy DVD lub CD.

### ■ [Połączenie Internetowe BD]

[**Pozwól**]: wybierz to ustawienie w normalnych warunkach.

[**Nie pozwól**]: uniemożliwia nawiązanie połączenia internetowego.

---

### ■ [Opcje zapisu danych BD]

[Pamięć wewnętrzna]: wybór pamięci wewnętrznej do zapisania danych dla płyt BD.

[Urządź. USB (lewe)]: wybór portu ↔ (USB) z lewej strony urządzenia do zapisania danych płyt BD.

[Urządź. USB (prawe)]: wybór portu ↔ (USB) na panelu bocznym z prawej strony urządzenia do zapisywania danych BD.

---

## [Kontrola Rodziców]

---

### ■ [Hasło]

Umożliwia ustawienie hasła dla funkcji Kontrola Rodziców. Hasło umożliwia ustawienie ograniczenia odtwarzania płyt BD-ROM, DVD VIDEO lub internetowych filmów wideo. W razie potrzeby można określić różne poziomy ograniczenia dla płyt BD-ROM i DVD VIDEO.

---

### ■ [Kod regionalny Kontroli Rodziców]

Odtwarzanie niektórych płyt BD-ROM lub DVD VIDEO może być ograniczone w zależności od obszaru geograficznego. Umożliwia to blokowanie scen lub zastępowanie ich innymi scenami. Postępuj według instrukcji wyświetlanych na ekranie i wprowadź czterocyfrowe hasło.

---

### ■ [Płyty BD - Kontrola Rodziców]

Odtwarzanie niektórych płyt BD-ROM może być ograniczone w zależności od wieku użytkowników. Umożliwia to blokowanie scen lub zastępowanie ich innymi scenami. Postępuj według instrukcji wyświetlanych na ekranie i wprowadź czterocyfrowe hasło.

---

### ■ [DVD Kontrola Rodziców]

Odtwarzanie niektórych płyt DVD VIDEO może zostać ograniczone zgodnie z wcześniej określonym parametrem, na przykład wiekiem użytkowników. Umożliwia to blokowanie scen lub zastępowanie ich innymi scenami. Postępuj według instrukcji wyświetlanych na ekranie i wprowadź czterocyfrowe hasło.

---

### ■ [Internet. wideo - kontrola rodz.]

Odtwarzanie niektórych internetowych filmów wideo może być ograniczone w zależności od wieku użytkowników. Umożliwia to blokowanie scen lub zastępowanie ich innymi scenami. Postępuj według instrukcji wyświetlanych na ekranie i wprowadź czterocyfrowe hasło.

---

### ■ [Internet. wideo bez klasyfikacji]

[Pozwól]: umożliwia odtwarzanie internetowych filmów wideo bez klasyfikacji.

[Zablokuj]: blokuje odtwarzanie internetowych filmów wideo bez klasyfikacji.

---

## [Nastawienia muzyczne]

Istnieje możliwość określenia szczegółowych ustawień odtwarzania płyt Super Audio CD.

---

### ■ [Warstwa odtw. Super Audio CD]

[Super Audio CD]: odtwarzanie warstwy płyty Super Audio CD.

[CD]: odtwarzanie warstwy płyty CD.

---

### ■ [Kanały odtw. Super Audio CD]

[DSD 2ch]: odtwarzanie obszaru 2-kanalowego.

[DSD Multi]: odtwarzanie obszaru wielokanałowego.

## [Nastawienia systemu]

Istnieje możliwość określenia ustawień związanych z zestawem.

### ■ [Menu ekranowe]

Umożliwia wybranie języka menu ekranowego zestawu.

### ■ [Ściemniacz]

[Jasny]: silne oświetlenie.

[Ciemny]: słabe oświetlenie.

### ■ [Ustawienia HDMI]

Po podłączeniu za pomocą kabla HDMI urządzeń firmy Sony zgodnych z funkcją Sterowanie przez HDMI obsługa staje się znacznie prostsza. Szczegółowe informacje na ten temat znajdują się w rozdziale „Jednoczesne korzystanie z funkcji Sterowanie przez HDMI i funkcji „BRAVIA” Sync” (str. 49).

[Sterowanie przez HDMI]

Umożliwia włączenie lub wyłączenie funkcji

[Sterowanie przez HDMI].

[Włącz]: włączone. Funkcja ta umożliwia sterowanie elementami zestawu połączonymi ze sobą za pomocą kabla HDMI.

[Wyłącz]: wyłączone.

[Audio Return Channel]

Funkcja ta jest dostępna po połączeniu zestawu i telewizora obsługujących funkcję Audio Return Channel.

[Auto]: zestaw automatycznie odbiera cyfrowy sygnał audio z telewizora za pomocą kabla HDMI.

[Wyłącz]: wyłączone.

#### Uwaga

- Funkcja ta jest dostępna tylko po ustawieniu opcji [Sterowanie przez HDMI] na [Włącz].

[Ograniczenie głośności]

Gdy włączona jest funkcja Sterowanie opcjami audio zestawu (str. 50), głośne dźwięki są odtwarzane zależnie od ustawienia głośności systemu. Można temu zapobiec, ograniczając maksymalny poziom głośności stosowany po uaktywnieniu funkcji Sterowanie opcjami audio zestawu. [Poziom3]: maksymalny poziom głośności zostanie ustawiony na wartość 15. [Poziom2]: maksymalny poziom głośności zostanie ustawiony na wartość 20. [Poziom1]: maksymalny poziom głośności zostanie ustawiony na wartość 30. [Wyłącz]: wyłączone.

#### Uwaga

- Funkcja ta jest dostępna tylko po ustawieniu opcji [Sterowanie przez HDMI] na [Włącz].

### ■ [Tryb szybkiego startu]

[Włącz]: skraca czas uruchamiania w trybie gotowości. Zestaw umożliwia rozpoczęcie pracy krótko po jego włączeniu.

[Wyłącz]: ustawienie domyślne.

### ■ [Automatyczny tryb gotowości]

[Włącz]: włączenie funkcji [Automatyczny tryb gotowości]. Jeżeli zestaw nie jest obsługiwany przez około 30 minut, automatycznie przechodzi do trybu gotowości.

[Wyłącz]: wyłączenie funkcji.

### ■ [Automatyczne wyświetlenie]

[Włącz]: automatyczne wyświetlanie informacji na ekranie podczas zmiany wyświetlanych tytułów, trybów obrazu, sygnałów audio itp.

[Wyłącz]: wyświetlanie informacji tylko po naciśnięciu przycisku DISPLAY.

### ■ [Wygazacz ekranu]

[Włącz]: włączenie funkcji wygaszacza ekranu.

[Wyłącz]: wyłączone.

---

### ■ [Informacja o aktualizacji oprogr.]

[Włącz]: ustawia zestaw na informowanie o nowszej wersji oprogramowania (str. 57).

[Wyłącz]: wyłączone.

---

### ■ [Nastawienia Gracenote]

[Auto]: automatyczne pobieranie informacji o płycie po zatrzymaniu odtwarzania. W celu pobrania danych zestaw musi być połączony z siecią.

[Ręczna]: pobieranie informacji o płycie po wybraniu z menu opcji [Historia odtwarzania] lub [Wyświetl. informacji].

---

### ■ [DivX® VOD]

Możliwe jest wyświetlenie kodu rejestracji lub deaktywacji tego zestawu lub deaktywacja zestawu po aktywacji.

#### Jeżeli aktywacja jest wyłączona

[Kod rejestracji]: wyświetlenie kodu rejestracji.

[Kod deaktywacji]: wyświetlenie kodu deaktywacji (ten element można wybrać tylko po wyświetleniu kodu rejestracji).

#### Jeżeli rejestracja jest włączona

**Za pomocą przycisków ←/→ wybierz opcję [OK] lub [Anuluj], a następnie naciśnij przycisk ⊕.**

[OK]: deaktywacja urządzenia i wyświetlenie kodu deaktywacji.

[Anuluj]: w menu zestawu zostanie wyświetlony poprzedni ekran.

Więcej informacji można znaleźć w witrynie internetowej <http://www.divx.com>.

---

### ■ [Informacje o systemie]

Istnieje możliwość wyświetlenia informacji o wersji oprogramowania i adresie MAC zestawu.

---

## [Nastawienia sieciowe]

Umożliwia określenie szczegółowych ustawień dla Internetu i sieci.

---

### ■ [Nastawienia dla Internetu]

Wcześniej połącz zestaw z siecią.

Szczegółowe informacje na ten temat znajdują się w rozdziale „Podłączanie do sieci” (str. 28).

[Zobacz status sieci]: wyświetlenie aktualnego stanu sieci.

[Konfiguracja przewodowa]: wybierz tę opcję w przypadku bezpośredniego połączenia z routerem szerokopasmowym.

[Konfig. bezprzewodowego USB]: wybierz tę opcję, jeżeli używany jest bezprzewodowy adapter USB WLAN.

Więcej informacji można znaleźć w witrynie internetowej

Klienci w Europie

<http://support.sony-europe.com/>

Klienci w Ameryce Łacińskiej

<http://www.sony.com/bluraysupport/>

---

### ■ [Diagnostyka łączności sieciowej]

Diagnostykę sieci można przeprowadzić w celu sprawdzenia, czy połączenie z siecią zostało nawiązane prawidłowo.

---

### ■ [Ustawienia serwera połączenia]

Od ustawienia tej opcji zależy, czy podłączony serwer DLNA będzie wyświetlany.

**■ [Ustawienia funkcji Renderer ]**

[Autom. przydzielenie dostępu]: ustaw, czy nowo odkryte piloty DLNA mają mieć automatycznie przydzielany dostęp.

[Inteligentny wybór]: pozwól pilotom Sony DLNA na znalezienie zestawu jako urządzenia docelowego do obsługi przy użyciu podświetlenia. Istnieje możliwość włączenia lub wyłączenia tej funkcji.

[Renderer - nazwa]: wyświetlenie nazwy systemowej zgodnie z tym, jak jest wyświetlana na innych urządzeniach w sieci.

**■ [Renderer - kontrola dostępu]**

Od ustawienia tej opcji zależy, czy będą przyjmowane polecenia od pilotów DLNA.

**■ [Party Auto Start]**

[Włącz]: uruchom Party lub dołącz do istniejącego Party na żądanie urządzenia sieciowego obsługującego funkcję PARTY STREAMING.

[Wyłącz]: wyłączone.

**■ [Rejestracja urządzenia BD Remote]**

Umożliwia zarejestrowanie urządzenia „BD remote”.

**■ [Zarejestrowane urządzenia BD Remote]**

Umożliwia wyświetlenie listy zarejestrowanych urządzeń „BD remote”.

** [Resetowanie]****■ [Zresetuj do nastawień fabrycznych]**

Ustawienia zestawu można przywrócić do domyślnych wartości fabrycznych, wybierając grupę ustawień. Zostaną zresetowane wszystkie ustawienia w danej grupie.

**■ [Inicjalizuj informacje osobiste]**

Umożliwia usunięcie informacji osobistych zapisanych w systemie.

** 1-2-3 [Łatwa konfiguracja]**

Ponowne uruchomienie funkcji Łatwa konfiguracja w celu określenia ustawień podstawowych. Wykonaj instrukcje wyświetlane na ekranie.

# Środki ostrożności

## Bezpieczeństwo

- Aby uniknąć pożaru lub porażenia prądem, nie należy stawiać na zestawie przedmiotów wypełnionych płynami, takich jak wazony, ani umieszczać zestawu w pobliżu wody, na przykład obok wanny lub prysznicza. Jeśli do wnętrza obudowy dostanie się jakikolwiek przedmiot lub ciecz, należy odłączyć przewód zasilania i przed dalszym użytkowaniem zestawu zlecić jego sprawdzenie wykwalifikowanej osobie.
- Przewodu zasilania nie wolno dotykać mokrymi rękami. Może to spowodować porażenie prądem.

## Źródła zasilania

- Jeśli urządzenie nie będzie używane przez dłuższy czas, należy odłączyć przewód zasilania od gniazda ściennego. Aby odłączyć przewód, należy pociągnąć za wtyczkę. Nigdy nie należy ciągnąć za sam przewód.

## Umieszczenie urządzenia

- Aby zapobiec nadmiernemu nagrzewaniu się wnętrza zestawu, należy je ustawić w miejscu zapewniającym właściwą wentylację.
- Podczas długotrwałej pracy zestawu przy wysokim poziomie głośności jego obudowa nagrzewa się. Nie oznacza to nieprawidłowego działania. Należy jednak unikać dotykania obudowy. Nie wolno umieszczać zestawu w miejscach o ograniczonej przestrzeni, uniemożliwiającej prawidłową wentylację, ponieważ może to spowodować przegrzanie.
- Nie należy zasłaniać szczelin wentylacyjnych poprzez umieszczenie na zestawie jakichkolwiek przedmiotów. Zestaw jest wyposażony we wzmacniacz o dużej mocy. Zasłonięcie szczelin wentylacyjnych zestawu może spowodować jego przegrzanie, a w rezultacie awarię.
- Nie należy ustawiać zestawu na powierzchniach (narzuty, koce itp.) ani w pobliżu materiałów (zasłony, firany), które mogą zasłonić otwory wentylacyjne.
- Nie należy instalować zestawu w ograniczonej przestrzeni, na przykład na półce na książki lub w podobnym miejscu.

- Nie należy umieszczać zestawu w pobliżu źródeł ciepła, takich jak kaloryfery czy kanały wentylacyjne, lub w miejscach narażonych na bezpośrednie działanie światła słonecznego, nadmierny kurz, wstrząsy mechaniczne czy uderzenia.
- Zestawu nie należy instalować, układając go na części przedniej lub tylnej. Został on zaprojektowany do pracy wyłącznie w pozycji pionowej.
- Zestaw oraz płyty należy przechowywać z dala od urządzeń emitujących silne pole magnetyczne, takich jak kuchenki mikrofalowe czy duże kolumny głośnikowe.
- Na obudowie zestawu nie należy umieszczać ciężkich przedmiotów.

## Eksplatacja

- Jeśli zestaw został przeniesiony bezpośrednio z zimnego do ciepłego otoczenia lub ustawiony w bardzo wilgotnym pomieszczeniu, na soczewkach we wnętrzu obudowy może się skraplać para. Zestaw nie będzie wówczas działał prawidłowo. W takim wypadku należy wyjąć z urządzenia płytę i pozostawić zestaw w stanie włączonym przez około pół godziny, aż wilgoć wyparuje.
- Podczas przenoszenia zestawu należy wyjąć z niego płytę. W przeciwnym razie może ona ulec uszkodzeniu.
- Jeśli do wnętrza obudowy dostanie się jakikolwiek przedmiot, należy odłączyć przewód zasilania i przed dalszym użytkowaniem urządzenia zlecić jego sprawdzenie wykwalifikowanej osobie.

## Regulacja głośności

- Nie należy zwiększać głośności podczas słuchania fragmentów nagrania o bardzo niskim poziomie sygnałów wejściowych lub w przypadku całkowitego braku sygnałów dźwiękowych. W takim przypadku podczas fragmentu o bardzo wysokim natężeniu dźwięku może dojść do uszkodzenia głośników.

## Czyszczenie

- Obudowę, panel i przyciski sterujące można czyścić miękką ściereczką zwilżoną łagodnym roztworem detergentu. Nie należy używać szorstkich ścierek, proszku czyszczącego ani środków, takich jak alkohol lub benzyna. W przypadku jakichkolwiek pytań lub problemów dotyczących zestawu należy skontaktować się z najbliższym punktem sprzedaży firmy Sony.

## Płyty czyszczące i środki do czyszczenia płyt lub soczewek

- Nie należy używać płyt czyszczących lub środków do czyszczenia płyt bądź soczewek (w tym środków w płynie lub sprayu). Mogą one spowodować awarię sprzętu.

## Wymiana części

- W przypadku konieczności naprawy zestawu wymienione części mogą zostać zatrzymane w celu ponownego wykorzystania lub utylizacji.

## Kolory na ekranie telewizora

- Jeśli głośniki powodują zniekształcenia kolorów na ekranie, należy wyłączyć telewizor i włączyć go ponownie po upływie 15-30 minut. Jeśli zniekształcenia kolorów będą się utrzymywały, należy umieścić głośniki dalej od telewizora.

### WAŻNA UWAGA

Ostrzeżenie: Zestaw umożliwia wyświetlanie na ekranie telewizora nieruchomego obrazu wideo lub menu ekranowego przez nieograniczony czas. Jeśli obraz taki będzie wyświetlany na ekranie przez dłuższy czas, istnieje ryzyko trwałego uszkodzenia ekranu telewizora. Szczególnie podatne na tego typu awarie są telewizory projekcyjne.

## Przenoszenie zestawu

- Przed przeniesieniem zestawu należy sprawdzić, czy wyjęta została płyta i odłączyć przewód zasilania z gniazda ściennego.

## Uwagi dotyczące płyt

### Obchodzenie się z płytami

- Aby nie zabrudzić płyty, należy trzymać ją za krawędź. Nie należy dotykać powierzchni płyty.
- Na płyty nie należy naklejać papieru ani taśmy.



- Nie należy narażać płyt na bezpośrednie działanie promieni słonecznych ani źródeł ciepła, na przykład gorących kanałów wentylacyjnych, a także nie należy pozostawiać ich w samochodzie zaparkowanym w nasłonecznionym miejscu, gdzie może dojść do znacznego wzrostu temperatury.
- Po zakończeniu odtwarzania płytę należy przechowywać w przeznaczonym do tego celu opakowaniu.

## Czyszczenie

- Przed rozpoczęciem odtwarzania płytę należy oczyścić przy użyciu specjalnej ścierki. Płyty należy wycierać od środka w stronę krawędzi zewnętrznej.



- Nie należy używać środków, takich jak benzyna, rozpuszczalnik, ogólnie dostępne środki czyszczące oraz środki antystatyczne w aerozolu przeznaczone do płyt winylowych.

Zestaw umożliwia odtwarzanie tylko standardowych płyt okrągłych. Próba odtwarzania płyt o niestandardowym kształcie (np. w kształcie karty, serca lub gwiazdy) może spowodować usterkę urządzenia.

Nie należy używać ogólnie dostępnych płyt z dołączonymi akcesoriami, takimi jak etykiety lub pierścienie. Nie wolno używać płyt czyszczących soczewkę.

# Rozwiązywanie problemów

Jeśli podczas użytkowania zestawu wystąpią opisane poniżej problemy, przed przekazaniem urządzenia do serwisu należy skorzystać z poniższych informacji dotyczących usuwania usterek. Jeśli nie można usunąć problemu, należy skontaktować się z najbliższym przedstawicielem firmy Sony.

Części wymienione przez pracowników serwisu w trakcie naprawy mogą zostać zatrzymane.

## Zasilanie

Objaw	Problemy i rozwiązania
Brak zasilania.	<ul style="list-style-type: none"><li>• Sprawdź, czy przewód zasilania jest właściwie podłączony.</li></ul>
Na wyświetlaczu na przednim panelu pojawiają się na przemian komunikaty „PROTECTOR” i „PUSH POWER”.	<p>Naciśnij przycisk <b>I/⏻</b>, aby wyłączyć zestaw, a po zniknięciu komunikatu „STANDBY” sprawdź:</p> <ul style="list-style-type: none"><li>• Czy nie ma zwarcia na przewodach głośnikowych + i –?</li><li>• Czy używane są głośniki określone w instrukcji?</li><li>• Czy nic nie blokuje otworów wentylacyjnych zestawu?</li><li>• Po sprawdzeniu powyższych elementów i skorygowaniu wszelkich problemów włóż zestaw. Jeśli po sprawdzeniu powyższych elementów nie można określić przyczyny problemu, skontaktuj się z najbliższym przedstawicielem firmy Sony.</li></ul>

## Parametry ogólne

Objaw	Problemy i rozwiązania
Pilot nie działa.	<ul style="list-style-type: none"><li>• Odległość między pilotem a urządzeniem jest zbyt duża.</li><li>• Baterie w pilocie są rozładowane.</li><li>• Jeśli obsługa menu za pomocą wyświetlacza na przednim panelu nie jest możliwa, naciśnij przycisk HOME na pilocie.</li></ul>
Zestaw nie działa prawidłowo.	<ul style="list-style-type: none"><li>• Odłącz przewód zasilania od gniazda ściennego, a następnie podłącz go ponownie po kilku minutach.</li></ul>

## Obraz

Objaw	Problemy i rozwiązania
Brak obrazu.	<ul style="list-style-type: none"><li>• Sprawdź połączenie wideo (str. 24).</li><li>• Urządzenie nie jest podłączone do właściwego gniazda wejściowego w telewizorze (str. 24).</li><li>• Wejście wideo telewizora nie jest ustawione w sposób umożliwiający wyświetlanie obrazu przesyłanego przez zestaw.</li><li>• Sprawdź metodę wyjściową zestawu (str. 24).</li><li>• Urządzenie jest podłączone do urządzenia wejściowego niezgodnego ze standardem HDCP (High-bandwidth Digital Content Protection); (nie świeci się wskaźnik „HDMI” na wyświetlaczu na przednim panelu) (str. 24).</li><li>• Kiedy odtwarzana jest dwuwarstwowa płyta DVD, może nastąpić chwilowe przerwanie odtwarzania obrazu i dźwięku podczas zmiany laserów.</li></ul>

Objaw	Problemy i rozwiązania
Obraz nie pojawia się, jeśli rozdzielczość wyjścia wideo wybrana w pozycji [Format wyjścia wideo] jest niepoprawna.	<ul style="list-style-type: none"> <li>Naciśnij i przytrzymaj przez ponad 5 sekund przyciski ► i VOL – na urządzeniu, aby zresetować rozdzielczość wyjścia wideo i ustawić najniższą rozdzielczość.</li> </ul>
Sygnaly wideo są przesyłane tylko przez gniazdo HDMI OUT, jeżeli jednocześnie połączono gniazdo HDMI OUT i VIDEO OUT.	<ul style="list-style-type: none"> <li>Ustaw pozycję [Format wyjścia wideo] w menu [Nastawienia wideo] na [Wideo] (str. 57).</li> </ul>
Ciemny obszar obrazu jest zbyt ciemny bądź jasny obszar jest zbyt jasny lub nienaturalny.	<ul style="list-style-type: none"> <li>Ustaw pozycję [Tryb jakości obrazu] na [Standardowy] (domyślnie) (str. 41).</li> </ul>
Obraz nie jest wyświetlany prawidłowo.	<ul style="list-style-type: none"> <li>Sprawdź ustawienia pozycji [Format wyjścia wideo] w menu [Nastawienia wideo] (str. 57).</li> <li>Jeżeli jednocześnie przesyłane są sygnały analogowe i cyfrowe, ustaw pozycję [Wyjście BD/DVD-ROM 1080/24p] w menu [Nastawienia wideo] na [Wyłącz] (str. 58).</li> <li>W przypadku płyt BD-ROM sprawdź ustawienia pozycji [Wyjście BD/DVD-ROM 1080/24p] w menu [Nastawienia wideo] (str. 58).</li> </ul>
Pojawiają się zakłócenia obrazu.	<ul style="list-style-type: none"> <li>Płyta jest zabrudzona lub uszkodzona.</li> <li>Jeśli obraz jest przesyłany z zestawu do telewizora za pośrednictwem magnetowidu, sygnał zabezpieczenia przed kopiowaniem zapisany na niektórych płytach BD/DVD może mieć wpływ na jakość obrazu. Jeśli po podłączeniu urządzenia bezpośrednio do telewizora nadal występują problemy, spróbuj podłączyć je do innych gniazd wejściowych.</li> </ul>
Obraz nie wypełnia ekranu telewizora, chociaż proporcje obrazu zostały odpowiednio ustawione w opcji [Rodzaj TV] w menu [Nastawienia wideo].	<ul style="list-style-type: none"> <li>Proporcje obrazu są zapisane na stałe na płycie DVD.</li> </ul>
Na ekranie telewizora występują zniekształcenia kolorów.	<ul style="list-style-type: none"> <li>W przypadku korzystania z telewizora lub projektora kineskopowego umieść głośniki w odległości co najmniej 0,3 m od niego.</li> <li>Jeśli zniekształcenia kolorów będą się utrzymywać, wyłącz telewizor i włącz go ponownie po 15-30 minutach.</li> <li>Upewnij się, że w pobliżu głośników nie ma przedmiotów wytwarzających pole magnetyczne (magnetyczny zamek stolika telewizyjnego, urządzenie medyczne, zabawka itp.).</li> </ul>

## Dźwięk

Objaw	Problemy i rozwiązania
Brak dźwięku.	<ul style="list-style-type: none"> <li>Przewód głośnikowy nie jest prawidłowo podłączony.</li> <li>Sprawdź ustawienia głośników (str. 52).</li> <li>Trwa przewijanie do przodu lub do tyłu. Naciśnij przycisk ►, aby powrócić do normalnego trybu odtwarzania.</li> <li>Uaktywniono tryb odtwarzania w zwolnionym tempie lub stopklatki. Naciśnij przycisk ►, aby powrócić do normalnego trybu odtwarzania.</li> </ul>

<b>Objaw</b>	<b>Problemy i rozwiązania</b>
Dźwięk nie jest przesyłany przez gniazdo HDMI OUT.	<ul style="list-style-type: none"> <li>• Ustaw pozycję [Wyjście audio] na [HDMI] (str. 59).</li> </ul>
Dźwięki w lewym i prawym kanale mają nierówną głośność lub są odwrócone.	<ul style="list-style-type: none"> <li>• Sprawdź, czy głośniki i elementy zestawu są prawidłowo i dokładnie podłączone.</li> </ul>
Brak dźwięku z subwoofera.	<ul style="list-style-type: none"> <li>• Sprawdź połączenia i ustawienia głośników (str. 22, 52).</li> </ul>
Brak dźwięku cyfrowego z gniazda HDMI OUT podczas korzystania z funkcji Audio Return Channel.	<ul style="list-style-type: none"> <li>• Ustaw pozycję [Sterowanie przez HDMI] w opcji [Ustawienia HDMI] menu [Nastawienia systemu] na [Włącz] (str. 61). Ustaw również pozycję [Audio Return Channel] w opcji [Ustawienia HDMI] menu [Nastawienia systemu] na [Auto] (str. 61).</li> <li>• Sprawdź, czy telewizor jest zgodny z funkcją Audio Return Channel.</li> <li>• Sprawdź, czy kabel HDMI jest podłączony do gniazda w telewizorze, które jest zgodne z funkcją Audio Return Channel.</li> <li>• Częstotliwość próbkowania sygnału wejściowego jest wyższa niż 48 kHz.</li> </ul>
Zestaw nie odtwarza dźwięku prawidłowo po podłączeniu do przystawki cyfrowej.	<ul style="list-style-type: none"> <li>• Ustaw pozycję [Audio Return Channel] w opcji [Ustawienia HDMI] menu [Nastawienia systemu] na [Wyłącz] (str. 51).</li> </ul>
Słychać głośny przydźwięk lub szum.	<ul style="list-style-type: none"> <li>• Sprawdź, czy przewody połączeniowe nie znajdują się w pobliżu transformatora lub silnika elektrycznego i czy są oddalone co najmniej 3 metry od telewizora lub lampy jarzeniowej.</li> <li>• Odsuń telewizor od urządzeń audio.</li> <li>• Wyczyść płytę.</li> </ul>
Podczas odtwarzania płyty CD dźwięk jest pozbawiony efektu stereofonicznego.	<ul style="list-style-type: none"> <li>• Wybierz dźwięk stereofoniczny, naciskając przycisk  (str. 44).</li> </ul>
Podczas odtwarzania ścieżki dźwiękowej zapisanej w formacie Dolby Digital, DTS lub MPEG Audio efekt dźwięku przestrzennego jest słabo słyszalny.	<ul style="list-style-type: none"> <li>• Sprawdź ustawienie dźwięku surround (str. 34).</li> <li>• Sprawdź połączenia i ustawienia głośników (str. 22, 52).</li> <li>• W przypadku niektórych płyt BD/DVD sygnał wyjściowy może nie być w pełni zgodny z formatem 5.1-kanalowym. Może to być sygnał monofoniczny lub stereofoniczny, nawet jeśli ścieżka dźwiękowa została nagrana w formacie Dolby Digital lub MPEG Audio.</li> </ul>
Początek dźwięku jest ucięty.	<ul style="list-style-type: none"> <li>• Ustaw tryb dźwięku na „MOVIE” lub „MUSIC” (str. 44).</li> <li>• Wybierz „AUTO” jako ustawienie „SUR.SETTING” (str. 34).</li> </ul>
Efekty dźwiękowe są wyłączone.	<ul style="list-style-type: none"> <li>• W zależności od stosowanego sygnału wejściowego, efekty SOUND MODE i „SUR.SETTING” mogą być niedostępne (str. 59).</li> </ul>
Występują zniekształcenia dźwięku płynącego z podłączonego urządzenia.	<ul style="list-style-type: none"> <li>• Należy zredukować poziom sygnału wejściowego dla podłączonego urządzenia za pomocą ustawienia [Tłumienie - AUDIO] (str. 58).</li> </ul>

## **Eksploatacja**

<b>Objaw</b>	<b>Problemy i rozwiązania</b>
Nie można dostroić stacji radiowych.	<ul style="list-style-type: none"> <li>• Sprawdź, czy antena jest podłączona prawidłowo. Skoryguj położenie anteny, a w razie potrzeby podłącz antenę zewnętrzną.</li> <li>• Sygnał stacji jest zbyt słaby (podczas dostrajania za pomocą funkcji automatycznego strojenia). Skorzystaj z funkcji strojenia bezpośredniego.</li> </ul>

Objaw	Problemy i rozwiązania
Nie można odtworzyć płyty.	<ul style="list-style-type: none"> <li>• Wykonano próbę odtworzenia płyty w formacie, którego ten zestaw nie może odtworzyć (str. 72).</li> <li>• Kod regionu zapisany na płycie BD/DVD nie jest odpowiedni dla danego zestawu.</li> <li>• W urządzeniu skropliła się para wodna, co może powodować uszkodzenie soczewek. Wyjmij płytę i pozostaw urządzenie włączone przez mniej więcej pół godziny.</li> <li>• Zestaw nie może odtworzyć nagranej płyty, która nie została poprawnie sfinalizowana (str. 72).</li> </ul>
Nazwy plików nie są wyświetlane poprawnie.	<ul style="list-style-type: none"> <li>• Zestaw może wyświetlać znaki tylko w formatach zgodnych ze standardem ISO 8859-1. Inne formaty znaków mogą być wyświetlane w odmienny sposób.</li> <li>• Znaki mogą być wyświetlane w odmienny sposób w zależności od oprogramowania użytego do nagrywania.</li> </ul>
Płyta nie jest odtwarzana od początku.	<ul style="list-style-type: none"> <li>• Wybrano funkcję wznawiania odtwarzania. Naciśnij przycisk <b>OPTIONS</b> i wybierz pozycję [Odtwórz od początku], a następnie naciśnij przycisk <b>+</b>.</li> <li>• Na ekranie telewizora pojawi się automatycznie tytuł lub menu płyty BD/DVD.</li> </ul>
Odtwarzanie nie jest wznawiane od punktu zatrzymania podczas ostatniego odtwarzania.	<ul style="list-style-type: none"> <li>• Punkt wznawiania może zostać usunięty z pamięci w przypadku <ul style="list-style-type: none"> <li>– wysunięcia płyty.</li> <li>– odłączenia urządzenia USB.</li> <li>– odtworzenia innych materiałów.</li> <li>– wyłączenia urządzenia.</li> </ul> </li> </ul>
Zestaw automatycznie rozpoczyna odtwarzanie płyty.	<ul style="list-style-type: none"> <li>• Na płycie BD/DVD zastosowano funkcję automatycznego odtwarzania.</li> </ul>
Odtwarzanie zatrzymuje się automatycznie.	<ul style="list-style-type: none"> <li>• Na niektórych płytach może być zapisany sygnał automatycznej pauzy. Podczas odtwarzania takiej płyty zestaw zatrzymuje odtwarzanie w miejscu wystąpienia sygnału automatycznej pauzy.</li> </ul>
Nie można wykonywać niektórych funkcji, takich jak zatrzymanie odtwarzania lub wyszukiwanie.	<ul style="list-style-type: none"> <li>• W przypadku niektórych płyt wykonywanie tych operacji może okazać się niemożliwe. Należy zapoznać się z instrukcją obsługi dostarczoną z płytą.</li> </ul>
Komunikaty na ekranie telewizora nie są wyświetlane w żądanym języku.	<ul style="list-style-type: none"> <li>• Wybierz żądany język obsługi menu ekranowego w opcji [Menu ekranowe] w menu [Nastawienia systemu] (str. 61) na ekranie konfiguracji.</li> </ul>
Nie można zmienić języka ścieżki dźwiękowej/napisów dialogowych bądź ujęcia.	<ul style="list-style-type: none"> <li>• Spróbuj skorzystać z menu płyty BD lub DVD.</li> <li>• Na odtwarzanej płycie BD lub DVD nie zostały zapisane sceny z różnymi ujęciami bądź ścieżki/napisy dialogowe w wielu językach.</li> <li>• Płyta BD lub DVD uniemożliwia zmianę języka ścieżki dźwiękowej/napisów dialogowych bądź ujęć.</li> </ul>
Płyta nie wysuwa się i nie można jej wyjąć nawet po naciśnięciu przycisku <b>▲</b> .	<ul style="list-style-type: none"> <li>• Spróbuj wykonać następujące czynności: ① Naciśnij i przytrzymaj przyciski <b>▶</b> i <b>▲</b> na urządzeniu przez ponad 5 sekund, aby wysunąć płytę. ② Wyjmij płytę. ③ Odłącz przewód zasilania od gniazda ściennego, a następnie podłącz go ponownie po kilku minutach.</li> </ul>
Nie można wysunąć płyty, a na wyświetlaczu na przednim panelu widoczny jest komunikat „LOCKED”.	<ul style="list-style-type: none"> <li>• Skontaktuj się z przedstawicielem lub najbliższym autoryzowanym punktem serwisowym firmy Sony.</li> </ul>

<b>Objaw</b>	<b>Problemy i rozwiązania</b>
Funkcja Sterowanie przez HDMI nie działa.	<ul style="list-style-type: none"> <li>• Ustaw pozycję [Sterowanie przez HDMI] w opcji [Ustawienia HDMI] menu [Nastawienia systemu] na [Włącz] (str. 61).</li> <li>• Upewnij się, że podłączone urządzenie obsługuje funkcję [Sterowanie przez HDMI].</li> <li>• Sprawdź, czy w podłączonym urządzeniu włączona została funkcja Sterowanie przez HDMI. Należy zapoznać się z instrukcją obsługi dostarczoną z urządzeniem.</li> <li>• W przypadku zmiany połączenia HDMI, odłączenia i ponownego podłączenia przewodu zasilania lub awarii zasilania, ustaw pozycję [Sterowanie przez HDMI] w opcji [Ustawienia HDMI] menu [Nastawienia systemu] na [Wyłącz], a następnie ustaw pozycję [Sterowanie przez HDMI] na [Włącz] (str. 61).</li> <li>• Szczegółowe informacje na ten temat znajdują się w rozdziale „Jednoczesne korzystanie z funkcji Sterowanie przez HDMI i funkcji „BRAVIA” Sync” (str. 49).</li> </ul>
Podczas korzystania z funkcji Sterowanie opcjami audio zestawu z zestawu i telewizora nie dochodzi żaden dźwięk.	<ul style="list-style-type: none"> <li>• Upewnij się, że podłączony telewizor obsługuje funkcję Sterowanie opcjami audio zestawu.</li> <li>• Szczegółowe informacje na ten temat znajdują się w rozdziale „Jednoczesne korzystanie z funkcji Sterowanie przez HDMI i funkcji „BRAVIA” Sync” (str. 49).</li> </ul>
Nie można odtworzyć dodatkowej zawartości lub innych danych na płycie BD-ROM.	<ul style="list-style-type: none"> <li>• Wykonaj poniższą procedurę: ① Wyjmij płytę. ② Wyłącz zestaw. ③ Wyjmij podłączone urządzenie USB (str. 37). ④ Włącz zestaw. ⑤ Włóż płytę BD-ROM z BONUSVIEW/BD-LIVE.</li> </ul>
Zestaw nie działa, a po naciśnięciu dowolnego przycisku na obudowie na wyświetlaczu na przednim panelu pojawia się komunikat „CHILD LOCK”.	<ul style="list-style-type: none"> <li>• Wyłącz funkcję blokady rodzicielskiej (str. 54).</li> </ul>
Menu zestawu nie działa.	<ul style="list-style-type: none"> <li>• Naciśnij przycisk HOME na pilocie.</li> </ul>

## Urządzenie USB

<b>Objaw</b>	<b>Problemy i rozwiązania</b>
Nie rozpoznano urządzenia USB.	<ul style="list-style-type: none"> <li>• Wykonaj poniższą procedurę: ① Wyłącz zestaw. ② Wyjmij podłączone urządzenie USB. ③ Włącz zestaw.</li> <li>• Sprawdź, czy urządzenie USB jest dokładnie podłączone do portu  (USB).</li> <li>• Sprawdź, czy urządzenie USB lub kabel nie jest uszkodzone.</li> <li>• Sprawdź, czy urządzenie USB jest włączone.</li> <li>• Jeżeli urządzenie USB jest podłączone przez koncentrator USB, odłącz je i podłącz bezpośrednio do zestawu.</li> </ul>

## Internetowe Wideo BRAVIA

Objaw	Problemy i rozwiązania
Jakość obrazu/dźwięku jest niska/niektóre programy wyświetlane są z utratą szczegółów, zwłaszcza w dynamicznych lub ciemnych scenach.	<ul style="list-style-type: none"><li>• Jakość obrazu/dźwięku może być niska w zależności od dostawcy treści internetowych.</li><li>• Jakość obrazu/dźwięku może ulec poprawie po zmianie szybkości połączenia. Sony zaleca połączenie szybkości co najmniej 2,5 Mb/s dla programów wideo w rozdzielczości standardowej i 10 Mb/s dla programów wideo w wysokiej rozdzielczości.</li><li>• Nie wszystkie programy wideo zawierają dźwięk.</li></ul>
Obraz jest mały.	<ul style="list-style-type: none"><li>• Naciśnij przycisk <b>↑</b>, aby powiększyć obraz.</li></ul>

## Połączenie sieciowe

Objaw	Problemy i rozwiązania
Odtwarzacz nie może nawiązać połączenia z siecią.	<ul style="list-style-type: none"><li>• Sprawdź połączenia sieciowe (str. 28) i nastawienia sieciowe (str. 62).</li></ul>
Komputer nie może nawiązać połączenia z Internetem po wykonaniu funkcji [Wi-Fi Protected Setup (WPS)].	<ul style="list-style-type: none"><li>• Ustawienia sieci bezprzewodowej routera mogą ulec automatycznej zmianie, jeżeli funkcja Wi-Fi Protected Setup zostanie użyta przed dostosowaniem ustawień routera. W takim przypadku należy odpowiednio zmienić ustawienia sieci bezprzewodowej w komputerze.</li></ul>
Nie można połączyć zestawu z routerem bezprzewodowej sieci LAN.	<ul style="list-style-type: none"><li>• Sprawdź, czy router bezprzewodowej sieci LAN jest włączony.</li><li>• W zależności od środowiska użytkownika, w tym materiału, z jakiego wykonano ściany, warunków odbioru fal radiowych oraz przeszkód pomiędzy zestawem i routerem bezprzewodowej sieci LAN zasięg komunikacji może ulec skróceniu. Zestaw i router bezprzewodowej sieci LAN należy umieścić bliżej siebie.</li><li>• Urządzenia korzystające z pasma częstotliwości 2,4 GHz, np. kuchenki mikrofalowe, urządzenia Bluetooth lub cyfrowe urządzenia bezprzewodowe mogą zakłócać komunikację. Oddal zestaw od tych urządzeń lub wyłącz je.</li></ul>
Właściwy router sieci bezprzewodowej nie jest wykrywany nawet po wykonaniu funkcji [Skan].	<ul style="list-style-type: none"><li>• Naciśnij RETURN, aby wrócić do poprzedniego ekranu, i ponownie uruchom funkcję [Skan]. Jeżeli właściwy router sieci bezprzewodowej nadal nie jest wykrywany, naciśnij RETURN, aby wybrać opcję [Ręczna rejestracja].</li></ul>
Komunikat [Znaleziono w sieci nową wersję oprogramowania. Wykonaj aktualizację w „Aktualizacji sieciowej”.] pojawia się na ekranie podczas włączania zestawu.	<ul style="list-style-type: none"><li>• Aby dokonać aktualizacji oprogramowania zestawu do nowej wersji, patrz [Aktualizacja sieciowa] (str. 57).</li></ul>

## Inne

Objaw	Problemy i rozwiązania
Na wyświetlaczu na przednim panelu pojawia się komunikat „Exxxx”.	<ul style="list-style-type: none"><li>• Skontaktuj się z najbliższym przedstawicielem lub punktem serwisowym firmy Sony i podaj kod błędu.</li></ul>
Na ekranie pojawia się symbol  bez żadnych komunikatów.	<ul style="list-style-type: none"><li>• Skontaktuj się z najbliższym przedstawicielem lub autoryzowanym punktem serwisowym firmy Sony.</li></ul>

# Płyty do odtwarzania

<b>Blu-ray Disc</b>	BD-ROM <sup>1)</sup> BD-R/BD-RE <sup>2)</sup>
<b>DVD<sup>3)</sup></b>	DVD-ROM DVD-R/DVD-RW DVD+R/DVD+RW
<b>CD<sup>3)</sup></b>	CD-DA (płyta CD z muzyką) CD-ROM CD-R/CD-RW Super Audio CD

<sup>1)</sup>Ponieważ specyfikacja płyt Blu-ray Disc jest nowa i ciągle się rozwija, odtwarzanie niektórych płyt może nie być możliwe, co jest zależne od typu i wersji płyty. Ponadto wyjście dźwięku różni się w zależności od źródła, gniazda wyjściowego i wybranych ustawień audio.

<sup>2)</sup>Płyty BD-RE: wersja 2.1

Płyty BD-R: wersja 1.1, 1.2, 1.3 łącznie z typem pigmentu organicznego BD-R (typ LTH)  
Płyt BD-R nagranych na komputerze nie można odtwarzać, jeśli można rejestrować napisy.

<sup>3)</sup>Odtwarzanie nieprawidłowo sfinalizowanej płyty CD lub DVD jest niemożliwe. Bardziej szczegółowe informacje znajdują się w instrukcji obsługi nagrywarki.

## Następujących płyt nie można odtwarzać:

- płyty BD z kasetą,
- płyty DVD-RAM,
- płyty HD DVD,
- płyty DVD Audio,
- płyty PHOTO CD,
- dodatkowe ścieżki z danymi na płytach CD-Extra,
- płyty VCD/Super VCD,
- Strona z materiałami audio na płytach typu DualDisc.

## Uwagi odnośnie płyt Audio CD

Ten produkt jest przeznaczony do odtwarzania płyt zgodnych ze standardem Compact Disc (CD).

Płyty typu DualDisc i niektóre płyty z muzyką zabezpieczoną przy użyciu technologii ochrony praw autorskich nie są zgodne z standardem Compact Disc (CD). Dlatego mogą być także niezgodne z tym produktem.

## Uwaga dotycząca operacji odtwarzania płyt BD/DVD

Niektóre operacje związane z odtwarzaniem płyt BD/DVD mogą być celowo ustawione przez producentów oprogramowania. Ponieważ zestaw odtwarza płyty BD/DVD zgodnie z zawartością płyty określoną przez producentów odtwarzanego materiału, w przypadku niektórych płyt pewne funkcje odtwarzania mogą być niedostępne.

## Uwaga dotycząca dwuwarstwowych płyt BD/DVD

Może nastąpić chwilowe przerwanie odtwarzania obrazu i dźwięku podczas zmiany laserów.

## Kod regionu (tylko płyty BD-ROM/DVD VIDEO)

Na tylnej części obudowy urządzenia wydrukowano kod regionu. Zestaw umożliwia odtwarzanie wyłącznie płyt BD-ROM/DVD VIDEO opatrzonych tym samym kodem regionu lub symbolem .

# Typy plików do odtwarzania

## Wideo<sup>7)</sup>

Format pliku	Rozszerzenia
Wideo MPEG-1/PS <sup>1)5)</sup>	„.mpg”, „.mpeg”
Wideo MPEG-2/PS, TS <sup>1)6)</sup>	„.m2ts”, „.mts”
DivX <sup>2)</sup>	„.avi”, „.div”, „.divx”
MPEG4/AVC <sup>1)5)</sup>	„.mkv”, „.mp4”, „.m4v”, „.m2ts”, „.mts”
WMV9 <sup>1)5)</sup>	„.wmv”, „.asf”
AVCHD <sup>5)</sup>	3)

## Muzyka

Format pliku	Rozszerzenia
MP3 (MPEG-1 Audio Layer III)	„.mp3”
AAC <sup>1)4)5)</sup>	„.m4a”
Standardowy WMA9 <sup>1)4)</sup>	„.wma”
LPCM	„.wav”

## Zdjęcia<sup>7)</sup>

Format pliku	Rozszerzenia
JPEG	„.jpg”, „.jpeg”, „.jpe”

<sup>1)</sup>Zestaw nie odtwarza plików zabezpieczonych za pomocą mechanizmów DRM.

<sup>2)</sup>INFORMACJE O PLIKACH WIDEO DIVX:

DivX<sup>®</sup> to format cyfrowych plików wideo opracowany przez firmę DivX, Inc. To urządzenie ma oficjalny certyfikat DivX Certified i umożliwia odtwarzanie filmów wideo w formacie DivX. Dodatkowe informacje i oprogramowanie umożliwiające konwersję plików do formatu DivX wideo znajdują się w witrynie [www.divx.com](http://www.divx.com).

INFORMACJE O PLIKACH DIVX VIDEO-ON-DEMAND: aby odtwarzać zawartość DivX Video-on-Demand (VOD) należy zarejestrować to urządzenie z certyfikatem DivX Certified<sup>®</sup>. W celu wygenerowania kodu rejestracyjnego znajdź sekcję DivX VOD w menu ustawień urządzenia. Przejdź do witryny [vod.divx.com](http://vod.divx.com) i podaj ten kod, aby ukończyć proces rejestracji i dowiedzieć się więcej o funkcji DivX VOD.

<sup>3)</sup>Zestaw odtwarza pliki w formacie AVCHD nagrane cyfrową kamerą wideo itp. Aby oglądać pliki w formacie AVCHD, należy sfinalizować płytę zawierającą pliki w formacie AVCHD.

<sup>4)</sup>Zestaw nie odtwarza plików zabezpieczonych za pomocą technologii Lossless.

<sup>5)</sup>System nie odtwarza plików przy użyciu funkcji DLNA.

<sup>6)</sup>Odtwarzanie przy użyciu funkcji DLNA działa tylko w rozdzielczości SD.

<sup>7)</sup>Zestaw nie odtwarza tych plików przy użyciu funkcji renderera DLNA.

### Uwaga

- W zależności od formatu, kodowania, warunków nagrywania lub stanu serwera DLNA, niektóre pliki mogą nie zostać odtwarzane.
- Niektóre pliki edytowane na komputerze PC mogą nie zostać odtworzone.
- Zestaw rozpoznaje następujące plik lub foldery na płytach BD, DVD, CD i urządzeniach USB:
  - foldery do 5 poziomu w drzewie,
  - do 500 plików w pojedynczym drzewie.
- System potrafi rozpoznać następujące pliki lub foldery zapisane na serwerze DLNA:
  - foldery do 20 poziomu w drzewie
  - do 999 plików w pojedynczym drzewie
- Niektóre urządzenia USB mogą nie być obsługiwane przez zestaw.
- System rozpoznaje urządzenia pamięci masowej Mass Storage Class (MSC) (jak np. pamięć flash lub dysk twardy), które obsługują system plików FAT i nie są podzielone na partycje, urządzenia do przechwytywania obrazu (SICD) oraz klawiatury 101-klawiszowe. Klawiatury 101-klawiszowe są rozpoznawane tylko w lewym porcie  (USB).
- Aby uniknąć uszkodzenia danych, pamięci USB lub innych urządzeń, przed podłączeniem lub odłączeniem pamięci USB lub innych urządzeń należy wyłączyć zestaw.
- Zestaw może nie odtwarzać płynnie plików wideo o dużej szybkości transmisji z płyt DATA CD. Zalecane jest odtwarzanie plików wideo o dużej szybkości transmisji z płyty DATA DVD.

# Obsługiwane formaty audio

Poniżej przedstawiono formaty audio obsługiwane przez ten zestaw.

Funkcja	Format							
	LPCM 2ch	LPCM 5.1ch, LPCM 7.1ch	Dolby Digital	Dolby TrueHD, Dolby Digital Plus	DTS	DTS-ES Discrete 6.1, DTS-ES Matrix 6.1, DTS96/24	DTS-HD High Resolution Audio	DTS-HD Master Audio
„BD/DVD”	○	○	○	○	○	○	○	○
„SAT/CABLE” „TV”	○	–	○	–	○	–	–	–

○: obsługiwany format.

–: nieobsługiwany format.

# Dane techniczne

## Sekcja wzmacniacza

BDV-F700:

MOC WYJŚCIOWA (znamionowa)

Przedni L/Przedni R: 85 W + 85 W (przy 4 omach, 1 kHz, 1% THD)

MOC WYJŚCIOWA (referencyjna)

Przedni L/Przedni R: 130 W (na kanał przy 4 omach, 1 kHz)

Subwoofer: 140 W (przy 4 omach, 100 Hz)

BDV-F500:

MOC WYJŚCIOWA (znamionowa)

Przedni L/Przedni R: 80 W + 80 W (przy 4 omach, 1 kHz, 1% THD)

MOC WYJŚCIOWA (referencyjna)

Przedni L/Przedni R: 115 W (na kanał przy 4 omach, 1 kHz)

Subwoofer: 120 W (przy 4 omach, 100 Hz)

Wejścia (analogowe)

AUDIO (IN) Zużość: 450/250 mV

Wejścia (cyfrowe)

SAT/CABLE (DIGITAL IN OPTICAL),

TV (DIGITAL IN OPTICAL)

Obsługiwane formaty:  
LPCM 2CH (do 48 kHz),  
Dolby Digital, DTS

## Sekcja wideo

Wyjścia VIDEO OUT: 1 Vp-p  
75 omów  
HDMI OUT: typu A  
(19-stykowe)

## System BD/DVD/Super Audio CD/CD

System formatu sygnału PAL/NTSC

## Sekcja USB

Port  (USB): typ A (do podłączenia pamięci USB, czytnika kart pamięci, cyfrowego aparatu fotograficznego i cyfrowej kamery wideo)

Maksymalne natężenie prądu: 500 mA

## Sekcja LAN

Złącze LAN (100) złącze 100BASE-TX

## Sekcja tunera

System Cyfrowa synteza częstotliwości PLL stabilizowana kwarcem

## Sekcja tunera UKF (FM)

Zakres strojenia od 87,5 MHz do 108,0 MHz (krok 50 kHz)

Antena Antena UKF (FM)

Gniazda antenowe 75 omów, niesymetryczne

Częstotliwość pośrednia 10,7 MHz

## Głośniki

### Przedni (SS-TSF770) do BDV-F700

System głośnikowy 2-drożne,  
2-przetwornikowe typu bass-reflex

Głośnik

Głośnik wysokotonowy: 20 mm, typ stożkowy

Głośnik niskotonowy: 40 mm × 70 mm, typ stożkowy

Impedancja znamionowa

4 om

Wymiary (przybliżone)

Podłoga: 200 mm × 1 100 mm × 230 mm (s/w/g)  
(ustawienie pionowe)  
200 mm × 1 100 mm × 255 mm (s/w/g)  
(ustawienie pod kątem)

Pulpit:

103 mm × 335 mm × 103 mm (s/w/g)  
(ustawienie pionowe)  
103 mm × 360 mm × 109 mm (s/w/g)  
(ustawienie pod kątem)

Waga (przybliżona)

Podłoga: 2,9 kg

Pulpit: 0,6 kg

### Przedni (SS-TSF550) do BDV-F500

System głośnikowy 2-drożne,  
2-przetwornikowe typu bass-reflex

Głośnik

Głośnik wysokotonowy: 20 mm, typ stożkowy

Głośnik niskotonowy: 50 mm, typ stożkowy

Impedancja znamionowa

4 om

Wymiary (przybliżone)

76 mm × 270 mm × 85 mm (s/w/g)  
(ustawienie pionowe)  
76 mm × 270 mm × 90 mm (s/w/g)  
(ustawienie pod kątem)

Waga (przybliżona)

0,8 kg

## **Subwoofer (SS-WSF550)**

System głośnikowy	Subwoofer typu bass-reflex
Głośnik	160 mm, typ stożkowy
Impedancja znamionowa	4 omy
Wymiary (przybliżone)	265 mm × 335 mm × 265 mm (s/w/g)
Waga (przybliżona)	6,5 kg

### **Parametry ogólne**

Wymagania dot. zasilania

Modele sprzedawane w Europie:

220 V–240 V AC,  
50/60 Hz

Modele sprzedawane w Ameryce Łacińskiej:

110 V–240 V AC,  
50/60 Hz

Zużycie energii

Modele sprzedawane w Europie:

Włączone: 85 W  
Gotowość: 0,3 W  
(w trybie oszczędzania  
energii)

Modele sprzedawane w Ameryce Łacińskiej:

Włączone: 90 W  
Gotowość: 0,3 W  
(w trybie oszczędzania  
energii)

Wymiary (przybliżone) 452 mm × 198 mm ×  
119 mm (s/w/g) z  
częściami wystającymi

Waga (przybliżona) 5,0 kg

Wygląd i dane techniczne mogą ulec zmianie bez  
uprzedzenia.

- Pobór mocy w trybie gotowości: 0,3 W.
- W niektórych płytkach drukowanych nie są używane fluorowcowane środki zmniejszające palność.
- W pełni cyfrowy wzmacniacz S-Master zapewnia ponad 85% sprawność energetyczną bloku wzmacniacza.

# Lista kodów języków

Pisownia języków jest zgodna z normą ISO 639: 1988 (E/F).

Kod Język	Kod Język	Kod Język	Kod Język
1027	Afar	1183	Irish
1028	Abkhazian	1186	Scots Gaelic
1032	Afrikaans	1194	Galician
1039	Amharic	1196	Guarani
1044	Arabic	1203	Gujarati
1045	Assamese	1209	Hausa
1051	Aymara	1217	Hindi
1052	Azerbajjani	1226	Croatian
1053	Bashkir	1229	Hungarian
1057	Byelorussian	1233	Armenian
1059	Bulgarian	1235	Interlingua
1060	Bihari	1239	Interlingue
1061	Bislama	1245	Inupiak
1066	Bengali; Bangla	1248	Indonesian
1067	Tibetan	1253	Icelandic
1070	Breton	1254	Italian
1079	Catalan	1257	Hebrew
1093	Corsican	1261	Japanese
1097	Czech	1269	Yiddish
1103	Welsh	1283	Javanese
1105	Danish	1287	Georgian
1109	German	1297	Kazakh
1130	Bhutani	1298	Greenlandic
1142	Greek	1299	Cambodian
1144	English	1300	Kannada
1145	Esperanto	1301	Korean
1149	Spanish	1305	Kashmiri
1150	Estonian	1307	Kurdish
1151	Basque	1311	Kirghiz
1157	Persian	1313	Latin
1165	Finnish	1326	Lingala
1166	Fiji	1327	Laothian
1171	Faroese	1332	Lithuanian
1174	French	1334	Latvian; Lettish
1181	Frisian	1345	Malagasy
		1347	Maori
		1349	Macedonian
		1350	Malayalam
		1352	Mongolian
		1353	Moldavian
		1356	Marathi
		1357	Malay
		1358	Maltese
		1363	Burmese
		1365	Nauru
		1369	Nepali
		1376	Dutch
		1379	Norwegian
		1393	Occitan
		1403	(Afan)Oromo
		1408	Oriya
		1417	Punjabi
		1428	Polish
		1435	Pashto; Pushto
		1436	Portuguese
		1463	Quechua
		1481	Rhaeto- Romance
		1482	Kirundi
		1483	Romanian
		1489	Russian
		1491	Kinyarwanda
		1495	Sanskrit
		1498	Sindhi
		1501	Sangho
		1502	Serbo-Croatian
		1503	Singhalese
		1505	Slovak
		1506	Slovenian
		1507	Samoaan
		1508	Shona
		1509	Somali
		1511	Albanian
		1512	Serbian
		1513	Siswati
		1514	Sesotho
		1515	Sundanese
		1516	Swedish
		1517	Swahili
		1521	Tamil
		1525	Telugu
		1527	Tajik
		1528	Thai
		1529	Tigrinya
		1531	Turkmen
		1532	Tagalog
		1534	Setswana
		1535	Tonga
		1538	Turkish
		1539	Tsonga
		1540	Tatar
		1543	Twí
		1557	Ukrainian
		1564	Urdu
		1572	Uzbek
		1581	Vietnamese
		1587	Volapük
		1613	Wolof
		1632	Xhosa
		1665	Yoruba
		1684	Chinese
		1697	Zulu
		1703	Nieokreślony

Informacje dodatkowe

## Lista kodów kontroli rodzicielskiej/obszarów

Kod Obszar	Kod Obszar	Kod Obszar	Kod Obszar
2044	Argentyna	2200	Grecja
2047	Australia	2149	Hiszpania
2046	Austria	2376	Holandia
2057	Belgia	2219	Hongkong
2070	Brazylia	2248	Indie
2090	Chile	2238	Indonezja
2092	Chiny	2239	Irlandia
2115	Dania	2276	Japonia
2424	Filipiny	2093	Kolumbia
2165	Finlandia	2304	Korea
2174	Francja	2333	Luksemburg
		2363	Malezja
		2362	Meksyk
		2109	Niemcy
		2379	Norwegia
		2390	Nowa Zelandia
		2427	Pakistan
		2428	Polska
		2436	Portugalia
		2489	Rosja
		2501	Singapur
		2086	Szwajcaria
		2499	Szwecja
		2528	Tajlandia
		2543	Tajwan
		2184	Wielka Brytania
		2254	Wochy

# Słowniczek

## Aplikacja BD-J

Format płyt BD-ROM obsługuje język Java dla funkcji interaktywnych.

Standard „BD-J” zapewni dostawcom zawartości praktycznie nieograniczoną funkcjonalność podczas tworzenia interaktywnych tytułów BD-ROM.

## AVCHD

AVCHD to format cyfrowych kamer wideo o wysokiej rozdzielczości, który jest używany do nagrywania sygnałów SD (standardowa rozdzielczość) lub HD (wysoka rozdzielczość) zgodnie ze specyfikacją 1080i\* lub 720p\*\* na płytach DVD przy użyciu wydajnej technologii kodowania kompresji danych. Do kompresji danych wideo zastosowano format MPEG-4 AVC/H.264, natomiast do kompresji danych audio służy system Dolby Digital lub Linear PCM. Format MPEG-4 AVC/H.264 umożliwia kompresję obrazów z wyższą wydajnością niż w przypadku tradycyjnego formatu kompresji obrazu. Format MPEG-4 AVC/H.264 umożliwia nagrywanie na płytach DVD sygnału wideo o wysokiej rozdzielczości (HD) z cyfrowej kamery wideo na płytach DVD. Odbyna się to w identyczny sposób jak w przypadku sygnału telewizyjnego o standardowej rozdzielczości (SD).

\* Specyfikacja wysokiej rozdzielczości, która wykorzystuje 1080 linii skanowania i format przepłotu.

\*\* Specyfikacja wysokiej rozdzielczości, która wykorzystuje 720 linii skanowania i format progresywny.

## BD-R

BD-R (Blu-ray Disc Recordable) to nagrywalna płyta Blu-ray Disc jednokrotnego zapisu, która może mieć identyczną pojemność jak opisana poniżej płyta BD. Ponieważ zawartość może zostać nagrana bez możliwości nadpisania, płyta BD-R może być używana do archiwizacji cennych danych bądź do przechowywania i dystrybucji materiału wideo.

## BD-RE

BD-RE (Blu-ray Disc Rewritable) to nagrywalna płyta Blu-ray Disc wielokrotnego zapisu, która może mieć identyczną pojemność jak opisana poniżej płyta BD. Funkcja wielokrotnego zapisu pozwala na wykorzystanie rozszerzonych funkcji edycji i przesunięcia czasowego.

## BD-ROM

Płyty BD-ROM (Blu-ray Disc Read-Only Memory) to produkowane komercyjnie płyty, które mogą mieć identyczną pojemność jak opisana poniżej płyta BD. Oprócz konwencjonalnej zawartości filmowej i wideo, płyty tego typu oferują rozszerzone funkcje, takie jak zawartość interaktywna, obsługa menu poprzez menu wyskakujące, wybór napisów dialogowych i pokaz slajdów. Chociaż płyta BD-ROM może zawierać dowolny rodzaj danych, większość płyt BD-ROM zawiera filmy w formacie High Definition w celu odtwarzania w odtwarzaczach Blu-ray Disc/DVD.

## Blu-ray Disc (BD)

Format płyty zaprojektowany w celu rejestrowania odtwarzania wideo o wysokiej rozdzielczości (HD) dla telewizorów HDTV itp., a także do przechowywania dużych ilości danych. Jednowarstwowa płyta Blu-ray Disc zawiera do 25 GB danych, a dwuwarstwowa płyta Blu-ray Disc mieści do 50 GB.

## Dolby Digital

W tym formacie z głośników surround odtwarzany jest dźwięk stereofoniczny o poszerzonym zakresie częstotliwości, a kanał subwoofera przeznaczony do odtwarzania najniższych tonów otrzymuje niezależny sygnał. Format ten nazywany jest formatem „5.1”, ponieważ kanał subwoofera liczony jest jako 0.1-kanałowy (gdyż działa on tylko w razie potrzeby odtworzenia efektu bardzo niskich tonów). W celu uzyskania lepszej separacji kanałów wszystkie sześć kanałów w tym formacie zapisywanych jest oddzielnie. Ponadto, ponieważ wszystkie sygnały są przetwarzane cyfrowo, występuje mniejszy spadek jakości sygnału.

**Dolby Digital Plus**

Ta technologia kodowania dźwięku została zaprojektowana jako rozszerzenie technologii Dolby Digital i obsługuje 7.1-kanalowy dźwięk przestrzenny.

**Dolby TrueHD**

Dolby TrueHD to technologia kodowania bezstratnego, która obsługuje do 8 kanałów wielokanałowego dźwięku przestrzennego dla płyt optycznych następnej generacji. Odtwarzany dźwięk jest praktycznie identyczny jak w źródle.

**DTS**

Technologia kompresji dźwięku cyfrowego opracowana przez firmę DTS, Inc., zgodna z formatem dźwięku przestrzennego 5.1-kanalowego. Ten format obejmuje tylny kanał stereo i osobny kanał subwoofera. DTS umożliwia wykorzystanie tych samych 5.1 kanałów wysokiej jakości cyfrowego dźwięku. Dobra separacja kanałów została osiągnięta dzięki oddzielnemu zapisowi danych dla każdego kanału oraz ich przetwarzaniu metodą cyfrową.

**DTS-HD High Resolution Audio**

Technologia zaprojektowana jako rozszerzenie formatu DTS Digital Surround. Obsługuje maksymalną częstotliwość próbkowania 96 kHz i 7.1-kanalowy dźwięk przestrzenny.

Format DTS-HD High Resolution Audio zapewnia maksymalną prędkość przesyłania 6 Mb/s z kompresją stratną.

**DTS-HD Master Audio**

Format DTS-HD Master Audio zapewnia maksymalną prędkość przesyłania 24,5 Mb/s i stosuje kompresję bezstratną.

Wykorzystywana jest maksymalna częstotliwość próbkowania 192 kHz i maksymalnie 7.1 kanałów.

**Format progresywny (wybieranie kolejnoliniowe)**

W przeciwieństwie do formatu z przeplotem ten format pozwala przetwarzać 50 - 60 klatek na sekundę, rysując wszystkie linie wybierania obrazu (w przypadku systemu NTSC jest ich 525). Zapewnia to wyższą jakość obrazu, a stopklatki, tekst i linie poziome charakteryzują się większą ostrością. Ten format jest zgodny z systemem progresywnym o 525 lub 625 liniach obrazu.

**Format z przeplotem (wybieranie międzyliniowe)**

Format z przeplotem jest standardowym formatem sygnału NTSC umożliwiającym wyświetlanie obrazu telewizyjnego z szybkością 30 klatek na sekundę. Każda klatka obrazu jest skanowana dwukrotnie z szybkością 60 razy na sekundę, przy czym linie parzyste i nieparzyste są skanowane na przemian.

**HDMI (High-Definition Multimedia Interface)**

HDMI to interfejs umożliwiający jednoczesne przesyłanie obrazu i dźwięku przez jedno złącze cyfrowe, zapewniając wysoką jakość cyfrowego obrazu i dźwięku. Specyfikacja standardu HDMI umożliwia obsługę technologii ochrony praw autorskich HDCP (High-bandwidth Digital Content Protection), obejmującą technologię kodowania cyfrowego sygnału wideo.

**Kontrola rodzicielska**

Funkcja płyt BD/DVD umożliwiająca ograniczanie możliwości odtwarzania płyt zależnie od wieku użytkowników, zgodnie z poziomami ograniczeń obowiązującymi w każdym kraju. Włączenie tej funkcji może całkowicie uniemożliwić odtwarzanie lub spowodować, że sceny przemocy będą pomijane albo zastępowane innymi itd.

**LTH (Low to High)**

LTH to system nagrywania obsługujący typ pigmentu organicznego BD-R.

### **Menu wyskakujące**

Rozszerzona funkcja menu dostępna w przypadku płyt BD-ROM. Menu wyskakujące pojawia się na ekranie po naciśnięciu przycisku POP UP/MENU podczas odtwarzania i może być używane bez przerywania odtwarzania.

### **PhotoTV HD**

Technologia „PhotoTV HD” umożliwia uzyskanie obrazów o wysokiej ilości szczegółów oraz fotorealistyczny wygląd tekstur i kolorów. Dzięki podłączeniu urządzeń zgodnych z funkcją Sony „PhotoTV HD” za pomocą kabla HDMI można odkryć całkowicie nowy świat fotografii w niesamowitej jakości Full HD. Pozwala to wyświetlić na dużym ekranie na przykład delikatną fakturę ludzkiej skóry, kwiatów, piasku i fal morskich ze wspaniałą jakością fotograficzną.

### **24p True Cinema**

Filmy zarejestrowane kamerą filmową zawierają 24 klatki na sekundę. Ponieważ tradycyjne telewizory (zarówno kineskopowe, jak i płaskie) wyświetlają klatki z interwałem 1/60 lub 1/50 sek., 24 klatki nie pojawiają się w równym tempie. Po podłączeniu do telewizora z funkcją 24p odtwarzacz wyświetla każdą klatkę z interwałem 1/24 sekundy, czyli identycznym jak w przypadku kamery filmowej. Pozwala to wiernie odtworzyć oryginalny obraz kinowy.

# Indeks

## Numeryczne

24p True Cinema 80  
3D 36

## A

A/V SYNC 43  
Aktualizacja 57  
Aktualizacja sieciowa 57  
ARC 25  
Audio 59  
Audio DRC 58  
Audio Return Channel 25, 61  
Automatyczne wyświetlenie  
61  
Automatyczny tryb  
gotowości 61  
AVCHD 78

## B

BD-LIVE 36  
BD-R 78  
BD-RE 78  
Blokada rodzicielska 54  
Blu-ray Disc 78  
BONUSVIEW 36

## C

CD 72

## D

Diagnostyka łączności  
sieciowej 62  
DivX® VOD 62  
DLNA 39, 62, 63  
Dolby Digital 44, 78  
Dolby Digital Plus 79  
Dolby TrueHD 79  
DTS 44, 79  
DTS Neo:6 58  
DTS-HD 79  
DVD 72  
DVD Kontrola Rodziców 60  
Dźwięk próbny 52  
Dźwięk wielościeżkowy 45

## E

Efekt dźwiękowy 59

## F

Flow Light 54  
FM MODE 46  
Format ekranu 57  
Format obrazu DVD 57  
Format progresywny 79  
Format wyjścia wideo 57  
Format z przepłotem 79

## H

Hasło 60  
HDMI  
YCbCr/RGB (HDMI) 58  
HDMI (High-Definition  
Multimedia Interface) 79

## I

Illumination Demo 54  
Illumination Mode 53  
Informacja o aktualizacji  
oprogr. 62  
Informacje o odtwarzaniu 37  
Informacje o systemie 62  
Inicjalizuj informacje  
osobiste 63  
Internet. wideo - kontrola  
rodz. 60  
Internet. wideo bez  
klasyfikacji 60  
Internetowe Wideo BRAVIA  
39

## K

Kanały odtw. Super Audio  
CD 60  
Kod regionalny Kontroli  
Rodziców 60  
Kod regionu 72  
Kontrola rodzicielska 79  
Kontrola Rodziców 60

## L

Lista kodów języków 77  
LTH 79

## Ł

Łatwa konfiguracja 32, 63

## M

Menu ekranowe 61  
Menu płyt BD/DVD 59

## N

Napisy 59  
Nast. rozmiaru ekranu TV  
dla 3D 57  
Nast. wyjścia 3D 57  
Nastawienia audio 58  
Nastawienia dla Internetu 62  
Nastawienia głośników 52, 59  
Odległość 52  
Poziom 52  
Nastawienia Gracenote 62  
Nastawienia muzyczne 60  
Nastawienia oglądania płyt  
BD/DVD 59  
Nastawienia sieciowe 62  
Nastawienia systemu 61  
Nastawienia wideo 57  
Nastawienie BD Audio MIX  
58

## O

Ograniczenie głośności 61  
Opcje zapisu danych BD 60

## P

Pamięć wewnętrzna 36  
Party 40  
Party Auto Start 63  
PhotoTV HD 80  
Pilot 13  
Płyty BD - Kontrola  
Rodziców 60  
Płyty do odtwarzania 72  
Pokaz slajdów 42  
Połączenie Internetowe BD  
59

## R

RDS 48  
Rejestracja urządzenia BD  
Remote 63  
Renderer - kontrola dostępu  
63  
Resetowanie 63  
Rodzaj TV 57

## S

SLEEP 53  
Sterowanie przez HDMI 49,  
61  
SYSTEM MENU 34, 43

## **Ś**

Ściemniacz 61

## **T**

Tłumienie - AUDIO 58

Treści internetowe 39

Tryb konwersji kinowej 57

Tryb pauzy 58

Tryb szybkiego startu 61

## **U**

Urządzenie 9

USB 37

Ustawienia funkcji Renderer  
63

Ustawienia HDMI 61

Ustawienia serwera  
połączenia 62

## **W**

Warstwa odtw. płyty hybryd.  
BD 59

Warstwa odtw. Super Audio  
CD 60

WEP 28

WPA2-PSK (AES) 29

WPA2-PSK (TKIP) 29

WPA-PSK (AES) 29

WPA-PSK (TKIP) 29

Wygaszacz ekranu 61

Wyjście audio 59

Wyjście BD/DVD-ROM  
1080/24p 58

Wyjście HDMI w Deep  
Colour 58

Wyświetlacz na przednim  
panelu 12

## **Y**

YCbCr/RGB (HDMI) 58

## **Z**

Zarejestrowane urządzenia  
BD Remote 63

Zresetuj do nastawień  
fabrycznych 63

