

# *Micro Hi-Fi Component System*

---

Bedienungsanleitung \_\_\_\_\_ **DE**

Gebruiksaanwijzing \_\_\_\_\_ **NL**

Istruzioni per l'uso \_\_\_\_\_ **IT**

Bruksanvisning \_\_\_\_\_ **SE**

Instrukcja obsługi \_\_\_\_\_ **PL**



*CMT-CP100*

## VORSICHT

### Zur Vermeidung von Brand- und Stromschlaggefahr darf das Gerät keinesfalls Regen oder Feuchtigkeit ausgesetzt werden.

Zur Vermeidung von Stromschlägen darf das Gerät keinesfalls geöffnet werden. Servicearbeiten dürfen nur von qualifizierten Technikern ausgeführt werden.

Stellen Sie das Gerät nicht an einem Ort auf, an dem ausreichende Luftzufuhr nicht gegeben ist, zum Beispiel in einem engen Regalfach oder in einem Einbauschränk.



Dieses Gerät ist als Laserprodukt der Klasse 1 (CLASS 1 LASER) eingestuft. Ein entsprechender Aufkleber befindet sich außen an der Rückseite des Systems.

Zur Vermeidung von Brandgefahr die Lüftungsöffnungen des Systems niemals mit Zeitungen, Tischdecken, Vorhängen usw. abdecken. Auch keine Kerzen auf dem System abstellen.

Um Feuer- oder Stromschlaggefahr zu vermeiden, stellen Sie keine mit Flüssigkeiten gefüllten Gegenstände, wie z.B. Vasen, auf das Gerät.



Werfen Sie Batterien nicht in den Hausmüll, sondern entsorgen Sie sie vorschriftsmäßig als Chemiemüll.

## Bezeichnung der Teile

|                             |   |
|-----------------------------|---|
| Hauptgerät .....            | 4 |
| Fernbedienungseinheit ..... | 5 |

## Vorbereitungen

|  |   |
|--|---|
| Anschluß des Systems .....   | 6 |
| Einlegen von zwei Mignonzellen (R6/<br>Größe AA) in die Fernbedienung .... | 7 |
| Einstellung der Uhrzeit .....  | 7 |

## CD

|  |   |
|--|---|
| Einlegen einer CD .....  | 8 |
| CD-Wiedergabe<br>— Normale Wiedergabe/Shuffle<br>Play/Wiedergabewiederholung ..... | 8 |
| Programmieren von CD-Titeln<br>— Programmwiedergabe .....                          | 9 |
| Die CD-Anzeigen .....  | 9 |

## Tuner

|   |    |
|---|----|
| Einstellung von Festsendern .....             | 10 |
| Rundfunkempfang<br>— Festsenderwahl .....     | 10 |
| Nutzung des<br>Radiodatensystems (RDS)* ..... | 11 |

## Cassette

|  |    |
|--|----|
| Einlegen einer Cassette .....  | 12 |
| Wiedergabe einer Cassette .....  | 12 |
| Aufnahme auf Cassette<br>— CD-Synchronaufnahme/manuelle<br>Aufnahme/Program<br>Edit-Aufnahme ..... | 13 |
| Aufzeichnen von Rundfunksendungen<br>mittels Timer .....   | 14 |

## Klangeinstellungen

|                        |    |
|------------------------|----|
| Klangeinstellung ..... | 16 |
|------------------------|----|

## Weitere Merkmale

|   |    |
|---|----|
| Einschlafen mit Musik<br>— Sleep Timer-Funktion ..... | 16 |
| Aufwachen mit Musik<br>— Daily Timer-Funktion .....   | 16 |

## Optionale Komponenten

|   |    |
|---|----|
| Anschlüsse für optionale<br>Komponenten ..... | 18 |
|---|----|

DE

## Weitere Informationen

|                          |    |
|--------------------------|----|
| Vorsichtsmaßnahmen ..... | 19 |
| Fehlersuche .....        | 20 |
| Technische Daten .....   | 21 |

\* Nur Modell für Europa

Die Funktionselemente werden in alphabetischer Anordnung gezeigt.  
Einzelheiten entnehmen Sie bitte den in Klammern ( ) gezeigten Seiten.

## Hauptgerät

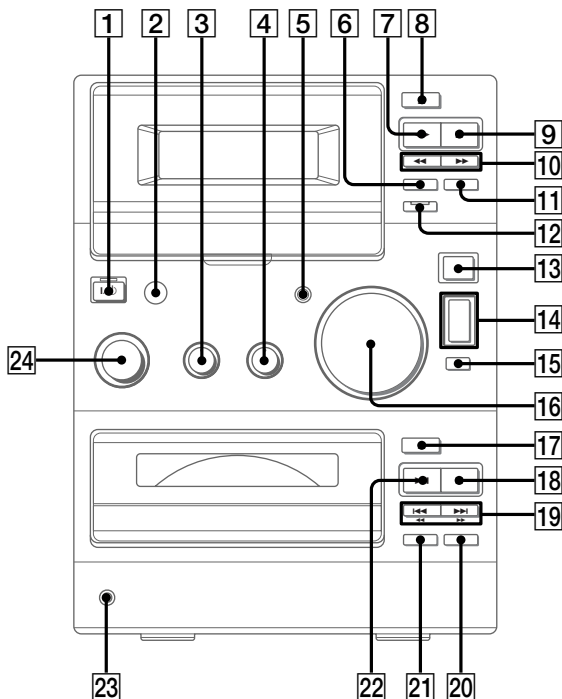

BASS **3** (16)  
CDEJECT **▲** **17** (8)  
CD SYNC **12** (13, 14)  
CD **▶▶** **22** (8, 9)  
CD **■** **18** (8, 9, 21)  
CD **◀◀/▶▶** **19** (8, 9)  
CD **◀◀/▶▶** **19** (8)  
DSG **5** (16, 18)  
Fernbedienungssensor **2**  
FUNCTION **24** (8~10, 12, 13, 18)

PHONES-Buchse **23**  
PLAY MODE **21** (8, 9, 14)  
REPEAT **20** (8)  
TAPE EJECT **▲** **8** (12)  
TAPE REC **●** **16** (13)  
TAPE **◀◀** **7** (12~14)  
TAPE **||** **11** (12~14)  
TAPE **■** **9** (12~14, 21)  
TAPE **◀◀/▶▶** **10** (12)

TREBLE **4** (16)  
TUNER BAND **13** (10, 21)  
TUNING MODE **15** (10, 11)  
TUNING +/- **14** (10, 11)  
VOLUME **16** (17)

### Beschreibung der Tasten

I/⏻ (Hauptschalter) **1** (7, 10, 14, 17, 18)

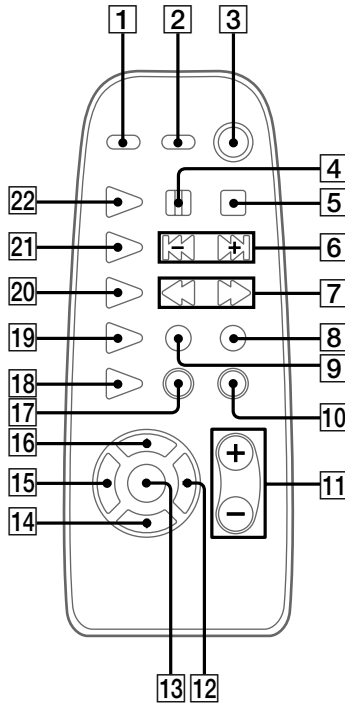

CD REPEAT **18** (8)  
 CD ► **22** (8, 9)  
 DIR MODE **19** (12~14)  
 DISPLAY **2** (9, 11)  
 DSG **1** (16)  
 ENTER **13** (7, 10, 14, 17)  
 MEMORY **16** (10)  
 PLAY MODE **9** (8, 9, 14)

SLEEP **14** (16)  
 STEREO/MONO **17** (11)  
 TAPE ◀▶ **20** (12~14)  
 TIMER SELECT **12** (15, 17)  
 TIMER SET **15** (7, 14, 17)  
 TUNER/BAND **21** (10)  
 TUNING MODE **10** (10, 11)  
 VOL +/- **11** (17)

## Beschreibung der Tasten

- **4** (8, 12~14)
- **5** (8, 9, 12~14)
- ▶▶▶▶ **6** (7~10, 14, 17)
- ◀◀◀◀ **7** (8, 10~12)
- |⏻ (Hauptschalter) **3** (7, 10, 14, 17)
- REC **8** (13)

## Anschluß des Systems

Gehen Sie zum Anschluß des Systems mit Hilfe der mitgelieferten Kabel und Zubehörteile gemäß dem nachstehend beschriebenen Verfahren vor (Schritt **1** bis **4**).

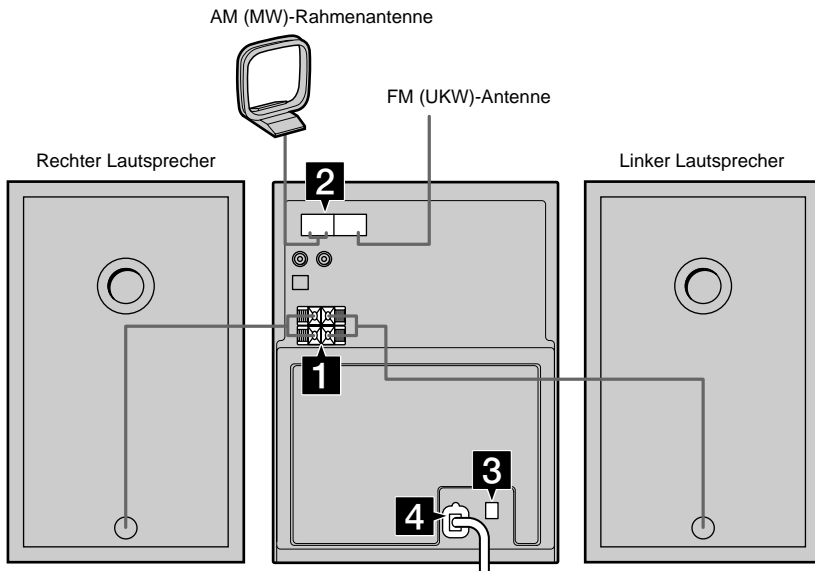

### 1 Anschluß der Lautsprecher.

Verbinden Sie die Leitungen von linkem und rechtem Lautsprecher wie gezeigt mit den SPEAKER-Klemmenleisten.

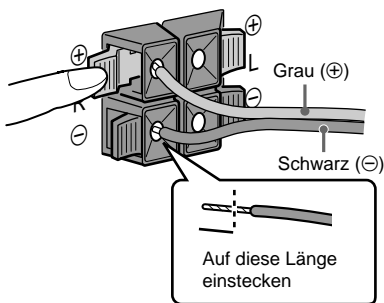

### 2 Schließen Sie die FM (UKW)- und AM (MW)-Antenne an.

Klappen Sie vor dem Anschluß die AM (MW)-Rahmenantenne hoch.

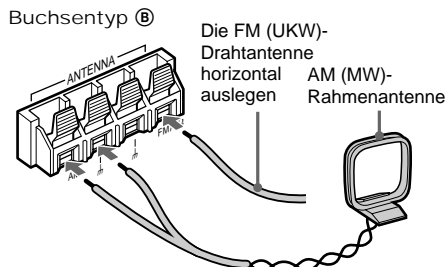
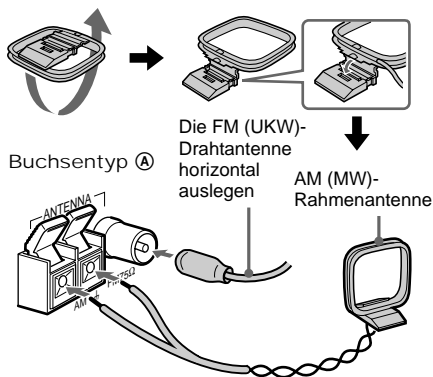

- 3 Stellen Sie bei den Modellen mit Spannungswähler (VOLTAGE SELECTOR) die vor Ort übliche Netzspannung ein.**



- 4 Verbinden Sie das Netzkabel mit einer Netzsteckdose.**

Paßt der Netzstecker nicht in die Steckdose, so nehmen Sie den mitgelieferten Steckeradapter ab (gilt nur für Modelle mit Adapter).

Zum Einschalten des Systems drücken Sie .

## Einlegen von zwei Mignonzellen (R6/Größe AA) in die Fernbedienung

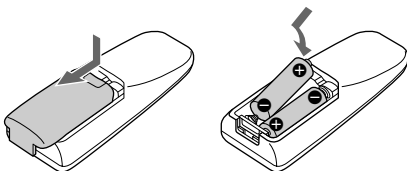



### Tip

Läßt sich das System nicht mehr mit der Fernbedienung ansteuern, so ist ein Batteriewechsel erforderlich.

### Hinweis

Nehmen Sie vor einem längeren Nichtgebrauch die Batterien aus der Fernbedienung, damit es nicht durch auslaufenden Elektrolyt zu Korrosionsschäden kommt.

## Einstellung der Uhrzeit

- 1 Schalten Sie das System ein.**
  - 2 Drücken Sie TIMER SET an der Fernbedienung.**  
Wenn Sie die Uhrzeit das erste Mal einstellen, gehen Sie weiter auf Schritt 5.
  - 3 Drücken Sie  an der Fernbedienung so oft, bis „SET CLOCK“ im Display erscheint.**
  - 4 Drücken Sie ENTER an der Fernbedienung.**  
Die Stundenanzeige beginnt zu blinken.
  - 5 Drücken Sie  an der Fernbedienung so oft, bis die Stundenzahl eingestellt ist.**
  - 6 Drücken Sie ENTER an der Fernbedienung.**  
Die Minutenanzeige beginnt zu blinken.
  - 7 Drücken Sie  an der Fernbedienung so oft, bis die Minutenzahl eingestellt ist.**
  - 8 Drücken Sie ENTER an der Fernbedienung.**  
Daraufhin beginnt die Uhr zu laufen.
- Zum Ändern der Uhrzeit  
Beginnen Sie wieder von vorne bei Schritt 1.

## Einlegen einer CD

### 1 Drücken Sie CD EJECT ▲.

Die CD-Lade öffnet sich.

### 2 Legen Sie die CD in die CD-Lade.

Mit dem Etikett nach oben einlegen. Beim Abspielen einer CD-Single (8-cm-CD) die innere Vertiefung der Lade nutzen.

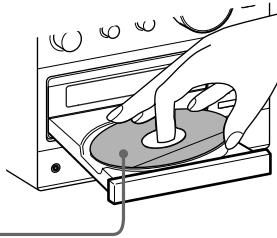

### 3 Drücken Sie erneut CD EJECT ▲, um die Lade zu schließen.

Hinweise

- CD-Singles (8-cm-CDs) können nicht durch das Frontfenster gesehen werden.
- Die Beschriftung auf der CD erscheint bei Betrachtung durch das Frontfenster auf dem Kopf.

## CD-Wiedergabe

### — Normale Wiedergabe/Shuffle Play/Wiedergabewiederholung

Das System erlaubt die Wiedergabe in verschiedenen Betriebsarten.

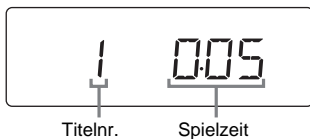

### 1 Drehen Sie FUNCTION, bis „CD“ im Display erscheint.

Die Anzeige um die CD ►||- und CD ■-Tasten leuchtet auf.

### 2 Drücken Sie PLAY MODE so oft, bis die gewünschte Wiedergabebetriebsart im Display erscheint.

| Anzeige       | Betriebsart   |
|---------------|---|
| Keine Anzeige | Normale Wiedergabe.   |
| SHUFFLE       | Wiedergabe der Titel in zufälliger Reihenfolge.   |
| PGM           | Wiedergabe der Titel in programmierter Reihenfolge (siehe „Programmieren von CD-Titeln“ auf Seite 9). |

### 3 Drücken Sie CD ►|| (oder CD ► an der Fernbedienung).

## Sonstige Bedienungsvorgänge

| Zum                                    | Verfahren Sie wie folgt   |
|--|---|
| Stoppen der Wiedergabe                 | Drücken Sie CD ■.   |
| Unterbrechen der Wiedergabe            | Drücken Sie CD ►   (oder    an der Fernbedienung). Durch erneutes Drücken der Taste wird die Wiedergabe fortgesetzt.  |
| Wählen von Titeln                      | Drücken Sie während der Wiedergabe oder Wiedergabepause CD ◀◀/▶▶ so oft, bis der gewünschte Titel gefunden ist.   |
| Anfahren einer bestimmten Titelpassage | Halten Sie während der Wiedergabe CD ◀◀/▶▶ so lange gedrückt, bis die gewünschte Stelle gefunden ist.   |
| Herausnehmen der CD                    | Drücken Sie CD EJECT ▲.   |
| Wiedergabewiederholung (Repeat Play)   | Drücken Sie REPEAT so oft, bis „REPEAT“ oder „REPEAT 1“ im Display erscheint.<br><br>REPEAT: Alle Titel der CD werden wiederholt abgespielt.<br><br>REPEAT 1: Der aktuelle Titel wird wiederholt abgespielt.<br><br>Zum Beenden der Funktion drücken Sie REPEAT so oft, bis sowohl „REPEAT“ als auch „REPEAT 1“ aus dem Display verschwinden. |

# Programmieren von CD-Titeln

## — Programmwiedergabe

Sie können aus den Titeln auf einer CD ein Programm von bis zu 24 Titeln in der gewünschten Wiedergabereihenfolge zusammenstellen.

- 1 Drehen Sie **FUNCTION**, bis „**CD**“ im Display erscheint.
- 2 Drücken Sie **PLAY MODE** so oft, bis „**PGM**“ im Display erscheint.
- 3 Drücken Sie **CD** **◀◀/▶▶** so oft, bis die gewünschte Titelnummer im Display erscheint.

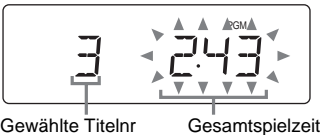

## 4 Drücken Sie **PLAY MODE**.

Der gewählte Titel wird in das Programm übernommen.

Die entsprechende Nummer erscheint im Display.

## 5 Zur Programmierung weiterer Titel wiederholen Sie Schritt 3 und 4.

## 6 Drücken Sie **CD ▶▶** (oder **CD ▶** an der Fernbedienung).

| Zum                                     | Verfahren Sie wie folgt   |
|---|---|
| Ausschalten der Programmwiedergabe      | Drücken Sie <b>PLAY MODE</b> so oft, bis „ <b>PGM</b> “ aus dem Display verschwindet. |
| Hinzufügen eines Titels am Programmende | Führen Sie bei Wiedergabestopp Schritt 3 und 4 aus.                                   |
| Löschen des ganzen Programms            | Drücken Sie bei Wiedergabestopp <b>CD ■</b> .   |

### Tips

- Das Programm bleibt nach Ende der Programmwiedergabe weiterhin gespeichert. Um das Programm erneut abzuspielen, wählen Sie die Funktion „**CD**“ und drücken **CD ▶▶** (oder **CD ▶** an der Fernbedienung).
- „--:--“ erscheint im Display, wenn die Gesamtdauer des Programms 100 Minuten überschreitet.

# Die CD-Anzeigen

## Drücken Sie **DISPLAY** an der Fernbedienung.

Bei jedem Drücken wechselt die Anzeige zyklisch wie folgt:

Während normaler Wiedergabe  
 TitelNr. und verstrichene Spielzeit des aktuellen Titels → TitelNr. und Restspielzeit des aktuellen Titels → Restspielzeit der CD → Uhrzeit → TitelNr. und verstrichene Spielzeit des aktuellen Titels → .....

Bei gestoppter CD

Gesamtspielzeit → Uhrzeit → Aktuelle Klangquelle → Gesamtspielzeit → .....

### Hinweis

Bei einer CD mit mehr als 25 Titeln erscheint anstelle der Restspielzeit von Titeln ab Nr. 25 die Anzeige „--:--“.

## Einstellung von Festsendern

Das System kann bis zu 30 Festsender (20 auf FM (UKW) und 10 auf AM (MW)) abspeichern.

### 1 Drehen Sie FUNCTION, bis „TUNER“ im Display erscheint.

Die Anzeige um die TUNER BAND-Taste leuchtet auf.

### 2 Drücken Sie TUNER BAND zur Wahl des FM- oder AM-Bereichs.

### 3 Drücken Sie TUNING MODE so oft, bis „AUTO“ im Display erscheint.

### 4 Drücken Sie TUNING +/-, (oder ◀/▶) an der Fernbedienung).

Die Frequenzanzeige wechselt während des Sendersuchlaufs des Systems. Der Suchlauf stoppt, wenn ein Sender empfangen wird, und die Anzeigen „TUNED“ und „STEREO“ (nur bei Stereoprogrammen) werden angezeigt.

### 5 Drücken Sie MEMORY an der Fernbedienung.

Daraufhin blinkt eine Festsender-Nr.

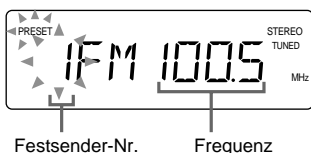

### 6 Wählen Sie mit ◀/▶ an der Fernbedienung die gewünschte Festsender-Nr.

### 7 Drücken Sie ENTER an der Fernbedienung.

Daraufhin wird der Sender unter der gewählten Nr. abgespeichert.

### 8 Wiederholen Sie Schritt 2 bis 7 zur Abspeicherung weiterer Sender.

Einstellung schwach einfallender Sender

Drücken Sie in Schritt 3 TUNING MODE so oft, bis „AUTO“ bzw. „PRESET“ aus dem Display verschwindet, und stellen Sie dann mit TUNING +/- (oder ◀/▶ an der Fernbedienung) den gewünschten Sender ein.

Wechsel der Festsender-Nr.

Beginnen Sie nochmals bei Schritt 2.

Tip

Die Festsender bleiben selbst wenn der Netzstecker aus der Steckdose gezogen wird, oder die Stromversorgung ausfällt, noch Tag lang abgespeichert.

Umschaltung des AM (MW)-Frequenzrasters (gilt nicht für Modell für Europa, die Philippinen und Nahen Osten)

Das AM (MW)-Frequenzraster ist werkseitig auf 9 kHz (bzw. 10 kHz für verschiedene Märkte) eingestellt. Zur Umschaltung des Frequenzrasters stellen Sie zunächst einen AM (MW)-Sender ein und schalten dann das System aus. Anschließend schalten Sie das System durch Gedrückthalten von TUNING + wieder ein. Bei der Umschaltung des Frequenzrasters werden alle AM (MW)-Festsender gelöscht. Zur Rückschaltung auf das ursprüngliche Frequenzraster stellen Sie zunächst einen AM (MW)-Sender ein und schalten dann das System aus. Anschließend schalten Sie das System durch Gedrückthalten von TUNING – wieder ein.

## Rundfunkempfang

### — Festsenderwahl

Die als Festsender abgespeicherten Stationen lassen sich später problemlos wählen (siehe „Einstellung von Festsendern“ auf dieser Seite).

### 1 Drehen Sie FUNCTION, bis „TUNER“ im Display erscheint.

### 2 Drücken Sie TUNER BAND zur Wahl des FM- oder AM-Bereichs.

### 3 Drücken Sie TUNING MODE so oft, bis „PRESET“ im Display erscheint.

### 4 Drücken Sie TUNING +/- (oder ◀/▶ an der Fernbedienung) so oft, bis die Nr. des gewünschten Festsenders erscheint.

Zum Ausschalten des Radios Drücken Sie I/⏻.

Einstellung von nicht abgespeicherten Sendern

Drücken Sie in Schritt 3 TUNING MODE so oft, bis „AUTO“ und „PRESET“ aus dem Display verschwinden, und wählen Sie dann mit TUNING +/- (oder ◀▶) an der Fernbedienung) den gewünschten Sender (manuelle Sendereinstellung).

Tips

- Ist die eingestellte FM (UKW)-Sendung verrauscht, so drücken Sie STEREO/MONO an der Fernbedienung so oft, bis „MONO“, gefolgt von der Frequenz, auf dem Display erscheint. In diesem Fall erfolgt die Wiedergabe zwar in „MONO“, aber in besserer Klangqualität.
- Zur Verbesserung der Empfangsqualität können Sie auch die mitgelieferten Antennen anders ausrichten oder eine Außenantenne an das System anschließen.

## Nutzung des Radiodatensystems (RDS)

(Nur Modell für Europa)

Was ist das Radiodatensystem?

Das Radiodatensystem (RDS)\* ist ein Sendedienst von Rundfunksendern, bei dem zusammen mit dem regulären Programm zusätzliche Informationen ausgestrahlt werden.

Hinweis

Die RDS-Funktion arbeitet u.U. nicht einwandfrei, wenn der eingestellte Sender die RDS-Signale nicht korrekt ausstrahlt oder diese zu schwach einfallen.

\* Nicht alle FM (UKW)-Sender bieten RDS-Dienste an, und die angebotenen Dienste unterscheiden sich voneinander. Wenn Ihnen das RDS-System nicht vertraut ist, so erkundigen Sie sich bei Ihrer Rundfunkanstalt vor Ort nach den Einzelheiten zu den RDS-Diensten in Ihrem Empfangsbereich.

### Empfang von RDS-Sendungen

**Wählen Sie einfach einen FM-Sender.**

Bei Einstellung eines Senders mit RDS-Diensten erscheint der Sendername auf dem Display.

### Anzeige der RDS-Informationen

Bei jedem Drücken der Taste DISPLAY an der Fernbedienung wechselt die Displayanzeige wie folgt:

Sendername\* → Frequenz → Uhrzeitanzeige  
→ Sendername\* → .....

\* Wird die RDS-Sendung nicht einwandfrei empfangen, so erscheint der Sendername nicht auf dem Display.

## Einlegen einer Cassette

- 1 Drücken Sie **TAPE EJECT ▲**.
- 2 Legen Sie eine bespielte oder unbespielte Cassette in den Cassettenhalter.

Wiedergabe-/Aufnahmeseite nach vorne

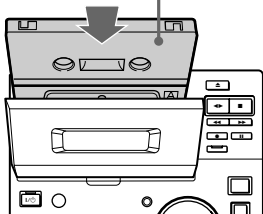

## Wiedergabe einer Cassette

Zum Abspielen geeignet sind Normalband-Cassetten (Typ I).

- 1 Legen Sie eine bespielte Cassette in den Cassettenhalter.
- 2 Drehen Sie **FUNCTION**, bis „TAPE“ im Display erscheint.  
Die Anzeige um die **TAPE ◀▶**- und **TAPE ■**-Tasten leuchtet auf.
- 3 Drücken Sie **DIR MODE** an der Fernbedienung so oft, bis „◀▶“ erscheint, um eine Cassettenseite abzuspielen, „↔“ um beide Seiten abzuspielen oder „↔\*\*“ um beide Seiten wiederholt abzuspielen.

\* Nach fünfmaliger Wiedergabe stoppt das Band automatisch.

- 4 Drücken Sie **TAPE ◀▶**.  
Drücken Sie **TAPE ◀▶** erneut, um die Rücklaufseite abzuspielen.

## Sonstige Bedienungsvorgänge

| Zum                          | Verfahren Sie wie folgt   |
|------------------------------|---|
| Stoppen der Wiedergabe       | Drücken Sie <b>TAPE ■</b> .   |
| Unterbrechen der Wiedergabe  | Drücken Sie <b>TAPE III</b> . Durch erneutes Drücken der Taste wird die Wiedergabe fortgesetzt. |
| Schnellvorlauf oder Rücklauf | Drücken Sie bei Wiedergabestopp <b>TAPE ◀▶▶▶</b> .  |
| Herausnehmen der Cassette    | Drücken Sie <b>TAPE EJECT ▲</b> .   |

# Aufnahme auf Cassette

## — CD-Synchronaufnahme/manuelle Aufnahme/Program Edit-Aufnahme

Die Aufnahme kann von einer CD, einer Rundfunksendung oder einer beliebigen angeschlossenen Klangquelle erfolgen. Zum Abspielen geeignet sind Normalband-Cassetten (Typ I).

| Schritt | Aufnahme von einer CD<br>(CD Synchro Recording)   | Manuelle Aufnahme  |
|---------|---|--|
| 1       | Legen Sie die zu bespielende Cassette ein.  |  |
| 2       | Legen Sie die CD ein.   | Drehen Sie FUNCTION zur Auswahl der Klangquelle.                               |
| 3       | Drehen Sie FUNCTION, bis „CD“ im Display erscheint.   | Legen Sie eine CD ein, oder schalten Sie auf den gewünschten Rundfunksender.   |
| 4       | Drücken Sie CD SYNC.  | Drücken Sie TAPE REC ● (oder ● REC an der Fernbedienung).                      |
|         | Der Recorder schaltet auf Aufnahmebereitschaft.<br>„REC“ und „▶“ (oder „◀“) erscheinen.<br>Um die Aufnahme auf der Rücklaufseite der Cassette zu starten, drücken Sie TAPE ◀▶, bis „REC▶“ zu „◀REC“ wechselt. |  |
| 5       | Wählen Sie durch wiederholtes Drücken von DIR MODE an der Fernbedienung aus, ob nur eine Seite „↔“ oder beide Seiten „↔“, „(↔)“ bespielt werden sollen.   |  |
| 6       | Drücken Sie TAPE ■.   | Drücken sie TAPE ■ und starten Sie die Wiedergabe der gewünschten Klangquelle. |

Cassette

Zum Stoppen der Aufnahme

Drücken Sie TAPE ■.

Tip

Für manuelle Aufnahme:

Zum Unterbrechen der Aufnahme drücken Sie TAPE ■.

Fortsetzung

## Aufnahme auf Cassette (Fortsetzung)

Überspielen von CD-Titeln in gewünschter Reihenfolge

— *Program Edit*

- 1 Legen Sie die zu bespielende Cassette ein.**
- 2 Legen Sie die CD ein.**
- 3 Befolgen Sie die Schritte 1 bis 5 wie unter Programmwiedergabe auf Seite 9 beschrieben.**
- 4 Drücken Sie CD SYNC.**  
Der Recorder schaltet auf Aufnahmebereitschaft, der CD-Spieler auf Wiedergabebereitschaft.  
„REC“ und „▶“ (oder „◀“) erscheinen, und die CD SYNC-Anzeige leuchtet auf.  
Um die Aufnahme auf der Rücklaufseite der Cassette zu starten, drücken Sie TAPE ◀▶, bis „REC▶“ zu „◀REC“ wechselt.
- 5 Wählen Sie durch wiederholtes Drücken von DIR MODE an der Fernbedienung aus, ob nur eine Seite „↔“ oder beide Seiten „↔↔“, „↔↔“ bespielt werden sollen.**
- 6 Drücken Sie TAPE II.**

| Zum                         | Verfahren Sie wie folgt   |
|-----------------------------|---|
| Stoppen der Aufnahme        | Drücken Sie TAPE ■.   |
| Anullieren von Program Edit | Drücken Sie PLAY MODE so oft, bis „PGM“ aus dem Display verschwindet. |

Tip

Bei CD-Synchronaufnahme können Sie auswählen, welche Titel auf welche Bandseite aufgenommen werden sollen. Drücken Sie hierzu in Schritt 3, nachdem Sie die Titel für die erste Bandseite programmiert haben, die Taste II an der Fernbedienung, und fahren Sie dann mit der Programmierung für die zweite Bandseite fort. Denken Sie dabei daran, in Schritt 5 „↔“ oder „↔↔“ zu wählen.

## Aufzeichnen von Rundfunksendungen mittels Timer

Vor der Einstellung für Timer-Aufnahmen vergewissern Sie sich bitte stets, daß die Uhrzeit am Gerät korrekt eingestellt ist (siehe „Einstellung der Uhrzeit“ auf Seite 7) und der ausgewählte Festsender korrekt ist (siehe „Einstellung von Festsendern“ auf Seite 10).

- 1 Wählen Sie den gewünschten Festsender (siehe „Rundfunkempfang“ auf Seite 10).**
- 2 Legen Sie die zu bespielende Cassette ein.**
- 3 Drücken Sie TIMER SET an der Fernbedienung.**
- 4 Drücken Sie ◀◀/▶▶ an der Fernbedienung so oft, bis „SET REC“ im Display erscheint.**  
Nachdem „SET REC“ über das Display läuft, erscheint „⊕ REC“.
- 5 Drücken Sie ENTER an der Fernbedienung.**  
Daraufhin erscheint „ON TIME“, und dann beginnt die Stundenanzeige zu blinken.
- 6 Stellen Sie die Uhrzeit ein, zu der die Aufnahme starten soll.**  
Stellen Sie mit ◀◀/▶▶ an der Fernbedienung die Stundenzahl ein, und drücken Sie dann ENTER an der Fernbedienung.  
Die Minutenanzeige beginnt zu blinken. Stellen Sie mit ◀◀/▶▶ an der Fernbedienung die Minutenzahl ein, und drücken Sie dann ENTER an der Fernbedienung.  
„OFF TIME“ erscheint, und dann blinkt die Stundenanzeige erneut.
- 7 Wiederholen Sie Schritt 6 zur Einstellung der Uhrzeit, zu der die Aufnahme stoppen soll.**  
Nun werden nacheinander Start- und Stoppzeit der Aufnahme, „TUNER“ und die Festsender-Nr. angezeigt, woraufhin das Display auf Normalanzeige zurückschaltet.
- 8 Schalten Sie das System mit I/⏻ aus.**  
Wenn die Aufnahme einsetzt, wird die Lautstärke automatisch auf Minimalpegel zurückgestellt.

| Zum                          | Verfahren Sie wie folgt  |
|------------------------------|--|
| Überprüfen der Einstellungen | TIMER SELECT an der Fernbedienung so oft, bis „⌚ REC“ im Display erscheint. Die Einstellungen werden der Reihe nach angezeigt. |
| Ausschalten des Timers       | TIMER SELECT an der Fernbedienung so oft, bis „⌚ REC“ aus dem Display verschwindet.  |

#### Tip

Die Einstellungen des Timers bleiben bis zu einer etwaigen Änderung abgespeichert, und zwar auch dann, wenn das System oder der Timer ausgeschaltet sind. Beim erneuten Einschalten des Timers gelten dann wieder die zuletzt gewählten Einstellungen.

#### Hinweise

- Das System schaltet sich 15 Sekunden vor der definierten Startzeit ein.
- Sollte das System zur definierten Startzeit eingeschaltet sein, erfolgt keine Timer-Aufnahme.
- Ist die Sleep Timer-Funktion aktiviert, so arbeitet die timergesteuerte Aufnahme erst dann, wenn die Sleep Timer-Funktion deaktiviert ist.

## Klangeinstellung

Wiedergabe mit besserer Klangdynamik (Dynamic Sound Generator)

Drücken Sie **DSG**.

Zum Deaktivieren der **DSG**-Funktion drücken Sie erneut **DSG**.

Einstellung der Baßwiedergabe

Drehen Sie **BASS**.

Die Einstellung ist in 7 Stufen möglich.

Einstellung der Höhenwiedergabe

Drehen Sie **TREBLE**.

Die Einstellung ist in 7 Stufen möglich.

## Einschlafen mit Musik

### — *Sleep Timer-Funktion*

Mit Hilfe der Sleep Timer-Funktion können Sie das System so einstellen, daß nach einer bestimmten Zeit automatisch die Wiedergabe abgebrochen und die Stromversorgung ausgeschaltet wird. Auf diese Weise können Sie mit Musikbegleitung einschlafen.

### **Drücken Sie SLEEP an der Fernbedienung.**

Bei jedem Tastendruck wechselt die Restzeit bis zum Ausschalten wie folgt:

AUTO\* → 90MIN → 80MIN → 70MIN → ... → 10MIN → OFF → AUTO\* → ...

\* Das System schaltet sich aus, nachdem die aktuelle CD oder Cassette abgespielt ist (bis zu 100 Minuten). Durch manuelles Stoppen von CD oder Cassette läßt sich das System ebenfalls ausschalten.

| Zum                                  | Drücken Sie   |
|--------------------------------------|---|
| Ablesen der verbleibenden Schlafzeit | Einmal <b>SLEEP</b> an der Fernbedienung.   |
| Ändern der Schlafzeit                | <b>SLEEP</b> an der Fernbedienung so oft, bis die gewünschte Zeitanzeige erscheint. |
| Ausschalten der Schlafzeit-Funktion  | <b>SLEEP</b> an der Fernbedienung so oft, bis „OFF“ erscheint.                      |

## Aufwachen mit Musik

### — *Daily Timer-Funktion*

Mit Hilfe der Daily Timer-Funktion läßt sich das System automatisch zu einer bestimmten Zeit ein- oder ausschalten. Voraussetzung zur Nutzung dieser Funktion ist allerdings eine korrekt eingestellte Uhrzeit (siehe „Einstellung der Uhrzeit“ auf Seite 7).

**1 Bereiten Sie die beim Einschalten des Systems wiederzugebende Signalquelle vor.**

- CD: Legen Sie eine CD ein. Soll die Wiedergabe mit einem bestimmten Titel einsetzen, so sorgen Sie für eine entsprechende Programmierung (siehe „Programmieren von CD-Titeln“ auf Seite 9).
- Cassette: Legen Sie eine Cassette mit der wiedergebenden Seite nach vorne ein.
- Radio: Wählen Sie den gewünschten Festsender (siehe „Rundfunkempfang“ auf Seite 10).

**2 Stellen Sie die Lautstärke ein.**

**3 Drücken Sie TIMER SET an der Fernbedienung.**

**4 Drücken Sie ◀◀/▶▶ an der Fernbedienung so oft, bis „SET DAILY“ im Display erscheint.**

Nachdem „SET DAILY“ über das Display läuft, erscheint „☺ DAILY“.

**5 Drücken Sie ENTER an der Fernbedienung.**

„ON TIME“ erscheint, und die Stundenanzeige blinkt.

**6 Stellen Sie die Uhrzeit ein, zu der die Wiedergabe einsetzen soll.**

Stellen Sie mit ◀◀/▶▶ an der Fernbedienung die Stundenzahl ein, und drücken Sie dann ENTER.

Die Minutenanzeige beginnt zu blinken.

Stellen Sie mit ◀◀/▶▶ an der Fernbedienung die Minutenzahl ein, und drücken Sie dann ENTER an der Fernbedienung.

„OFF TIME“ erscheint, und die Stundenanzeige blinkt erneut.

**7 Wiederholen Sie Schritt 6 zur Einstellung der Uhrzeit, zu der die Wiedergabe stoppen soll.**

**8 Drücken Sie ◀◀/▶▶ an der Fernbedienung so oft, bis die gewünschte Signalquelle erscheint.**

Die Displayanzeige wie folgt:

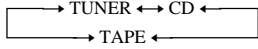

**9 Drücken Sie ENTER an der Fernbedienung.**

Daraufhin werden nacheinander die Start- und Stoppzeit der Signalquelle angezeigt, bevor das System auf Normalanzeige zurückschaltet.

**10 Schalten Sie das System mit I/☺ aus.**

| Zum                      | Verfahren Sie wie folgt  |
|--------------------------|--|
| Prüfen der Einstellungen | TIMER SELECT an der Fernbedienung so oft, bis „☺ DAILY“ im Display erscheint. Die Einstellungen werden der Reihe nach angezeigt. |
| Ausschalten des Timers.  | TIMER SELECT an der Fernbedienung so oft, bis „☺ DAILY“ aus dem Display verschwindet.  |

**Tip**

Die Einstellungen des Timers bleiben bis zu einer etwaigen Änderung abgespeichert, und zwar auch dann, wenn das System oder der Timer ausgeschaltet wird. Beim erneuten Einschalten des Timers gelten dann wieder die zuletzt gewählten Einstellungen.

**Hinweise**

- Das System schaltet sich 15 Sekunden vor der eingestellten Startzeit ein.
- Ist die Sleep Timer-Funktion aktiviert, so arbeitet die Daily Timer-Funktion erst dann, wenn die Sleep Timer-Funktion deaktiviert ist.

## Anschlüsse für optionale Komponenten

Es lassen sich verschiedene Komponenten an das System anschließen. Achten Sie darauf, daß die Farben der Stecker mit denen der Buchsen übereinstimmen.

An die Audio-Ausgangsbuchsen eines MD-Decks oder Videorecorders

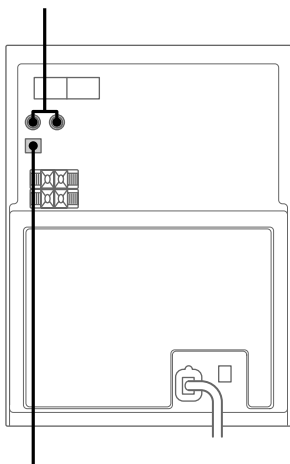

An die Digital-Eingangsbuchse eines MD-Decks\*

\* Entfernen Sie, sofern vorhanden, die Buchsenkappe von der Buchse.

| Zum  | Verfahren Sie wie folgt                            |
|--|--|
| Digitalaufnahmen von einer CD oder MD              | Optisches Kabel anschließen.                       |
| Tonwiedergabe eines angeschlossenen MD-Decks       | FUNCTION drehen, bis „MD“ im Display erscheint.    |
| Tonwiedergabe eines angeschlossenen Videorecorders | FUNCTION drehen, bis „VIDEO“ im Display erscheint. |

### Tip

Wenn sich „VIDEO“ durch Drehen von FUNCTION nicht einstellen lässt, halten Sie bei ausgeschaltetem System **DSG** gedrückt, und schalten das System mit **I/⏻** ein. Dies wechselt von MD-Funktion auf „VIDEO“, und „VIDEO“ wird im Display angezeigt. Wiederholen Sie den Vorgang, um wieder auf „MD“ zurück zu schalten.

## Vorsichtsmaßnahmen

### Betriebsspannung

Achten Sie vor der Inbetriebnahme darauf, daß die Betriebsspannung des Systems der Netzspannung vor Ort entspricht.

### Vorsichtsmaßnahmen

- Das System bleibt auch im ausgeschalteten Zustand mit dem Stromnetz verbunden, solange das Netzkabel mit der Steckdose verbunden ist.
- Ziehen Sie vor einem längeren Nichtgebrauch des Systems den Netzstecker aus der Steckdose. Fassen Sie dabei stets den Stecker und niemals das Kabel.
- Sollten Fremdkörper oder Flüssigkeiten in das System gelangen, so trennen Sie das System vom Netz. Lassen Sie es von qualifiziertem Fachpersonal überprüfen, bevor Sie es wieder benutzen.
- Das Netzkabel darf nur von qualifiziertem Fachpersonal ausgetauscht werden.

### Aufstellort

- Stellen Sie das System nicht in geneigter Position auf.
- Meiden Sie Aufstellorte, an denen die folgenden Bedingungen herrschen:
  - Extreme Temperaturen
  - Staub oder Schmutz
  - Hohe Luftfeuchtigkeit
  - Vibrationen
  - Direkte Sonneneinstrahlung
- Lassen Sie Vorsicht walten, wenn Sie das Gerät auf Oberflächen stellen, die speziell behandelt wurden (mit Wachs, Öl, Politur usw.), da es sonst zu einer Verschmutzung oder Verfärbung der Oberfläche kommen kann.

### Wärme und Kühlung

- Eine gewisse Erwärmung während des Betriebs ist normal.
- Stellen Sie das System an einem Ort auf, wo ausreichende Luftzufuhr gewährleistet ist, damit keine Überhitzung auftritt.

Bei Nutzung des System bei hohen Lautstärken über längere Zeiträume steigt die Temperatur an den Gehäusewänden. Vorsicht beim Berühren.

Um einen internen Wärmestau zu vermeiden, müssen die Lüftungsöffnungen stets frei gehalten werden.

### Betrieb

- Wird das System unvermittelt von einem kalten in einen warmen Raum gebracht oder in einem sehr feuchten Raum aufgestellt, so kann die Linse im CD-Spieler beschlagen. In diesem Fall funktioniert das System u.U. nicht einwandfrei. Nehmen Sie zur Abhilfe die CD heraus, und lassen Sie dann das System ca. eine Stunde lang eingeschaltet, bis die Feuchtigkeit verdunstet ist.
- Vor einem Transport des Systems nehmen Sie die CD aus der Lade.

Bei Problemen mit oder Fragen zu Ihrem System wenden Sie sich bitte an Ihren Sony-Händler.

### Hinweise zu CDs

- Reinigen Sie die CD vor dem Abspielen mit einem Reinigungstuch. Wischen Sie dabei von der Mitte nach außen.
- Spielen Sie keinesfalls CDs mit Klebeband oder Aufklebern auf einer der beiden Seiten ab, da sonst Schäden am System drohen.
- Verwenden Sie keine Lösungsmittel.
- Setzen Sie CDs keinesfalls direktem Sonnenlicht oder Wärmequellen aus.

### Reinigung des Gehäuses

Reinigen Sie das Gehäuse, die Frontplatte und die Bedienteile mit einem weichen Tuch, das leicht mit einem milden Reinigungsmittel angefeuchtet worden ist. Scheuermittel oder Lösungsmittel wie Farbverdünner, Waschbenzin oder Alkohol sind zu diesem Zweck völlig ungeeignet.

### Schutz von bespielten Cassetten vor versehentlichem Überschreiben

Damit Cassetten nicht versehentlich überschrieben werden, entfernen Sie die Löschschilder auf Seite A oder B wie abgebildet.

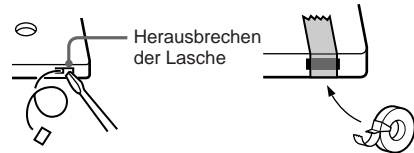

Soll die Cassette später wieder bespielt werden, so überkleben Sie die Aussparungen mit Klebeband.

### Vor dem Einlegen einer Cassette

Achten Sie darauf, daß das Band straffgespannt ist. Andernfalls kann sich das Band im Laufwerk verfangen und beschädigt werden.

### Cassetten mit mehr als 90 Minuten Spieldauer

Das Bandmaterial ist sehr elastisch. Vermeiden Sie daher zu häufiges Umschalten zwischen den Bandtransportfunktionen wie Wiedergabe, Stop oder Schnellvorlauf. Andernfalls kann sich das Band im Laufwerk verfangen.

### Reinigung der Tonköpfe

Reinigen Sie die Tonköpfe nach jeweils 10 Betriebsstunden.

Vor einer wichtigen Aufnahme oder nach der Wiedergabe einer alten Cassette sollten Sie unbedingt die Tonköpfe reinigen. Verwenden Sie zu diesem Zweck eine handelsübliche Trocken- oder Naßreinigungscassette. Näheres hierzu finden Sie in der Gebrauchsanleitung der Reinigungscassette.

### Entmagnetisierung der Tonköpfe

Entmagnetisieren Sie die Tonköpfe und die Metallteile, mit denen das Band in Berührung kommt, alle 20 bis 30 Betriebsstunden mit einer handelsüblichen Entmagnetisierungscassette. Näheres hierzu finden Sie in der Gebrauchsanleitung der Entmagnetisierungscassette.

## Fehlersuche

Bei Problemen mit dem System gehen Sie bitte folgendermaßen vor:

- 1 Vergewissern Sie sich, daß das Netzkabel und die Lautsprecherleitungen korrekt und sicher angeschlossen sind.
- 2 Versuchen Sie zunächst das Problem anhand der Abhilfemaßnahmen in der folgenden Liste zu beheben.

Läßt sich das Problem auf die obige Weise nicht beseitigen, so wenden Sie sich bitte an Ihren Sony-Händler.

## Allgemeines

### Keine Klangwiedergabe über die Lautsprecher.

- Stellen Sie die Lautstärke ein.
- Koprhörer sind angeschlossen.
- Überprüfen Sie die Lautsprecherverbindungen.

### Starkes Brummen oder Rauschen.

- Ein Fernsehgerät oder Videorecorder befindet sich zu nahe beim Gerät. Stellen Sie das Gerät weiter entfernt von der Störquelle auf.

### „0:00“ (oder „AM 12:00“) blinkt im Display.

- Die Stromversorgung wurde unterbrochen. Stellen Sie die Uhrzeit (siehe Seite 7) und Timer-Einstellungen (siehe Seite 14 und 16) wieder ein.

### Die Timer-Funktion arbeitet nicht.

- Stellen Sie die Uhrzeit richtig ein (siehe Seite 7).
- Der gleichzeitige Einsatz von Daily Timer und Timer-Aufnahme ist nicht möglich.

### Keine Anzeige von „⊙ DAILY“ und „⊙ REC“ bei Drücken von TIMER SELECT an der Fernbedienung.

- Stellen Sie die Timer-Funktionen richtig ein (siehe Seite 14 und 16).
- Stellen Sie die Uhrzeit richtig ein (siehe Seite 7).

### Farbunregelmäßigkeiten auf dem Fernsehschirm.

- Stellen Sie die Lautsprecher des Systems weiter entfernt vom Fernsehgerät auf.

### Keine Funktion der Fernbedienung.

- Zwischen der Fernbedienung und dem Gerät befindet sich ein Hindernis.
- Die Fernbedienung zeigt nicht auf den Fernbedienungssensor am System.
- Die Batterien sind erschöpft und müssen ausgetauscht werden.
- Überprüfen Sie, ob die Batterien richtig gepolt eingesetzt sind.

## Lautsprecher

### Klangwiedergabe nur über einen Kanal oder die Lautstärke der Lautsprecher links und rechts ist verschieden.

- Überprüfen Sie die Anschlüsse und die Aufstellung der Lautsprecher.

## CD-Spieler

### Keine CD-Wiedergabe.

- Die CD ist verschmutzt.
- Die CD-Oberfläche ist verkratzt. Tauschen Sie die CD aus.
- Die CD ist mit dem Etikett nach unten eingelegt.
- Feuchtigkeitsniederschlag im CD-Spieler. Nehmen Sie die CD heraus, und lassen Sie das System ca. eine Stunde lang eingeschaltet, bis die Feuchtigkeit verdunstet ist.

### Kein Einsetzen der Wiedergabe mit dem ersten Titel.

- Der CD-Spieler ist auf Programm- oder Zufallswiedergabe geschaltet. Drücken Sie PLAY MODE so oft, bis „PGM“ bzw. „SHUFFLE“ verschwindet.

## Cassettendeck

### Keine Aufnahme möglich.

- Keine Cassette im Cassettenhalter.
- Die Löschschutzlasche an der Cassette fehlt (siehe Seite 19).
- Bandende erreicht.

### Keine Bandaufnahme oder -wiedergabe bzw. unzureichende Lautstärke.

- Verschmutzte Tonköpfe. Reinigen Sie die Tonköpfe (siehe Seite 19).
- Der Aufnahme-/Wiedergabekopf ist magnetisiert. Entmagnetisieren Sie die Tonköpfe (siehe Seite 19).

### Keine vollständige Löschung der Cassette.

- Der Aufnahme-/Wiedergabekopf ist magnetisiert. Entmagnetisieren Sie die Tonköpfe (siehe Seite 19).

### Extreme Gleichlaufschwankungen oder Tonaussetzer.

- Tonwellen oder Andruckrollen sind verschmutzt und müssen gereinigt werden (siehe Seite 19).

### Vermehrtes Rauschen oder fehlende hohe Frequenzen.

- Der Aufnahme-/Wiedergabekopf ist magnetisiert. Entmagnetisieren Sie die Tonköpfe (siehe Seite 19).

## Tuner

### Starkes Brummen oder Rauschen (Blinken von „TUNED“ oder „STEREO“).

- Richten Sie die Antenne neu aus.
- Das Einfallssignal ist zu schwach. Schließen Sie eine Außenantenne an.
- Sorgen Sie für korrekten Antennenanschluß.
- Sorgen Sie dafür, daß die Antenne nicht verbogen oder aufgerollt ist.
- Die beiden Drähte der FM (UKW)-Antenne sind seit dem Kauf des Systems zu weit auseinandergezogen worden. Die Antenne reparieren oder austauschen.
- Der AM (MW)-Antennendraht hat sich vom Rahmen gelöst.
- Sorgen Sie dafür, dass die Antennen so weit wie möglich von den Lautsprecherkabeln entfernt angeordnet sind.

### Kein Stereoempfang von FM (UKW)-Stereosendungen.

- Drücken Sie STEREO/MONO an der Fernbedienung so oft, bis „STEREO“ auf dem Display erscheint.

### Rücksetzen des Systems

Drücken Sie bei eingeschaltetem System TAPE ■, CD ■ und TUNER BAND gleichzeitig.

Daraufhin wird das System auf die werkseitige Einstellung rückgesetzt. Dies bedeutet, daß alle Einstellungen gelöscht werden und erneut vorgenommen werden müssen.

## Meldungen

Eine der folgenden Meldungen kann während des Betriebs im Display erscheinen oder blinken.

### NO DISC

- Es ist keine CD eingelegt.

### PGM FULL

- Es wurde versucht, 25 oder mehr Titel für ein Programm auszuwählen.

## Technische Daten

### Verstärker

#### Modell für Europa:

DIN-Leistung (Nennwerte):

30 W + 30 W

(6 Ohm bei 1 kHz, DIN)

Kontinuierliche RMS-Leistungsabgabe (Bezugswert):

35 W + 35 W

(6 Ohm bei 1 kHz, 10%

Klirrfaktor)

Musikleistung (Bezugswert):

85 W + 85 W

#### Andere Modelle:

Gemessen bei 230 V, 60 Hz

DIN-Leistung (Nennwerte):

27 W + 27 W

(6 Ohm bei 1 kHz, DIN)

Kontinuierliche RMS-Leistungsabgabe (Bezugswert):

32 W + 32 W

(6 Ohm bei 1 kHz, 10%

Klirrfaktor)

Gemessen bei 220 V, 60 Hz

DIN-Leistung (Nennwerte):

23 W + 23 W

(6 Ohm bei 1 kHz, DIN)

Kontinuierliche RMS-Leistungsabgabe (Bezugswert):

26 W + 26 W

(6 Ohm bei 1 kHz, 10%

Klirrfaktor)

#### Eingänge

AUDIO IN MD (VIDEO) (Cinchbuchsen):

Wirkungsgrad

500/250 mV, Impedanz

47 kOhm

#### Ausgänge

OPTICAL DIGITAL OUT (CD):

Optisch

PHONES:

Für Kopfhörer mit einer

Mindestimpedanz von

8 Ohm

SPEAKER:

6 Ohm

Fortsetzung

## Technische Daten (Fortsetzung)

### CD-Spieler

|              |   |
|--------------|---|
| System       | CD und digitales Audiosystem  |
| Laser        | Halbleiter-Laser ( $\lambda = 780 \text{ nm}$ )<br>Emissionsdauer: kontinuierlich |
| Wellenlänge  | 780 bis 790 nm  |
| Frequenzgang | 2 Hz bis 20 kHz ( $\pm 0,5 \text{ dB}$ )  |

### Cassettendeck

|                        |   |
|------------------------|---|
| Aufnahmesystem         | 4 Spuren, 2 Kanäle, Stereo  |
| Frequenzgang           | 50 bis 13.000 Hz ( $\pm 3 \text{ dB}$ )<br>mit Sony-Cassette Typ I  |
| Gleichlaufschwankungen | $\pm 0,15 \%$ Spitzenpegel, gewichtet (IEC)<br>$0,1 \%$ Effektivwert, gewichtet (NAB)<br>$\pm 0,2 \%$ Spitzenpegel, gewichtet (DIN) |

### Tuner

FM-Stereotuner, FM/AM-Superhet-Tuner

#### FM-Tuner

|                   |                                    |
|-------------------|------------------------------------|
| Empfangsbereich   | 87,5 bis 108,0 MHz (50-kHz-Raster) |
| Antenne           | FM (UKW)-Drahtantenne              |
| Antennennachlässe | 75 Ohm, asymmetrisch               |
| Zwischenfrequenz  | 10,7 MHz                           |

#### AM-Tuner

|                    |   |
|--------------------|---|
| Empfangsbereich    | 531 bis 1.602 kHz (9-kHz-Frequenzraster)  |
| Modell für Europa: | 530 bis 1.710 kHz (10-kHz-Frequenzraster) |
| Andere Modelle:    | 531 bis 1.602 kHz (9-kHz-Frequenzraster)  |

|         |   |
|---------|---|
| Antenne | AM (MW)-Rahmenantenne<br>Anschluß für externe Antenne |
|---------|---|

|                  |         |
|------------------|---------|
| Zwischenfrequenz | 450 kHz |
|------------------|---------|

### Lautsprecher

|                               |  |
|-------------------------------|--|
| Lautsprechersystem            | Zweiweg-Baßreflexsystem  |
| Lautsprechereinheiten         | 12 cm Durchm., Konus-Tieftöner<br>2,5 cm Durchm., Halbkalotten-Hochtöner |
| Nennimpedanz                  | 6 Ohm  |
| Abmessungen (B/H/T)           | ca. 150 × 252 × 255 mm   |
| Nettogewicht pro Lautsprecher | ca. 2,6 kg   |

### Allgemeines

|                    |   |
|--------------------|---|
| Betriebsspannung   | 230 V, 50/60 Hz   |
| Modell für Europa: | 110 bis 120 V oder 220 bis 240 V, 50/60 Hz, einstellbar mit Spannungswähler |
| Andere Modelle:    |   |

### Leistungsaufnahme

|                    |  |
|--------------------|--|
| Modell für Europa: | Siehe Herstellerschild<br>0,5 W (im ausgeschalteten Zustand) |
| Andere Modelle:    | Siehe Herstellerschild                                       |

### Abmessungen (B/H/T)

ca. 190 × 252 × 345 mm, einschließlich vorstehende Teile und Bedienteile

### Gewicht

ca. 5,6 kg

### Zubehör

Fernbedienung (1)  
AM (MW)-Rahmenantenne (1)  
FM (UKW)-Drahtantenne (1)  
Batterien (2)

Änderungen, die dem technischen Fortschritt dienen, bleiben vorbehalten.



## WAARSCHUWING

### **Stel het apparaat niet bloot aan regen of vocht, om gevaar voor brand of een elektrische schok te voorkomen.**

Open de behuizing niet, om een elektrische schok te vermijden. Laat eventuele reparaties over aan bevoegd vakpersoneel.

Plaats het apparaat niet in een gesloten ruimte, zoals een boekenrek of ingebouwde kast.

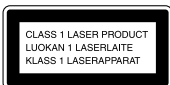

Dit apparaat is geclassificeerd als een **KLASSE 1 LASER** product. Een label met de aanduiding **CLASS 1 LASER PRODUCT** bevindt zich aan de achterkant van het apparaat.

Om oververhitting en brandgevaar te vermijden, mag u de ventilatie-openingen van het apparaat niet afdekken met kranten, een tafelkleed, gordijnen e.d. Plaats nooit een brandende kaars bovenop het apparaat.

Om gevaar van brand of elektrische schok te voorkomen, mogen er geen met water gevulde voorwerpen zoals vazen op het apparaat worden geplaatst.



Gooi de batterij niet weg maar lever deze in als klein chemisch afval (KCA).

# Inhoudsopgave

## Plaats en functie van de bedieningsorganen

|                                     |   |
|-------------------------------------|---|
| Voorpaneel stereo-installatie ..... | 4 |
| Afstandsbediening .....             | 5 |

## Vorbereidingen

|  |   |
|--|---|
| Aansluiten van de stereo-installatie .....                           | 6 |
| Plaats twee AA-formaat (R6) batterijen in de afstandsbediening ..... | 7 |
| Gelijkzetten van de klok .....                                       | 7 |

## Compact disc weergave

|  |   |
|--|---|
| Een CD inleggen .....  | 8 |
| Een CD afspelen  |   |
| — Normale weergave/herhaalde weergave/willekeurige weergave .... | 8 |
| Muziekstukken van een CD voor weergave kiezen                    |   |
| — Programma-weergave .....                                       | 9 |
| Gebruik van het CD uitleesvenster .....                          | 9 |

## Tuner voor radio-ontvangst

|   |    |
|---|----|
| Vastleggen van uw favoriete radiozenders .....  | 10 |
| Luisteren naar de radio                         |    |
| — Geheugenafstemming .....                      | 10 |
| Gebruik van het Radio Data Systeem (RDS)* ..... | 11 |

## Cassette-weergave/opname

|  |    |
|--|----|
| Een cassette inleggen .....                                    | 12 |
| Een cassette afspelen .....                                    | 12 |
| Een cassette opnemen   |    |
| — CD synchron-opname/handmatig opnemen/programma-montage ..... | 13 |
| Schakelklok-opname van radio-uitzendingen .....                | 14 |

## Geluidregeling

|  |    |
|--|----|
| Bijregelen van de geluidswaergevinge ..... | 16 |
|--|----|

## Andere handige functies

|                                |    |
|--------------------------------|----|
| In slaap vallen met muziek     |    |
| — SLEEP timer .....            | 16 |
| Gewekt worden met muziek       |    |
| — DAILY timer wekfunctie ..... | 16 |

## Los verkrijgbare apparatuur

|  |    |
|--|----|
| Aansluiten van los verkrijgbare apparatuur ..... | 18 |
|--|----|

## Aanvullende informatie

|                               |    |
|-------------------------------|----|
| Voorzorgsmaatregelen .....    | 19 |
| Verhelpen van storingen ..... | 20 |
| Technische gegevens .....     | 21 |

\* Alleen voor het Europese model

NL

## Plaats en functie van de bedieningsorganen

De lijst geeft de bedieningsorganen in alfabetische volgorde van de Engelse namen. Zie voor nadere bijzonderheden de tussen haakjes () aangegeven bladzijnummers.

### Voorpaneel stereo-installatie

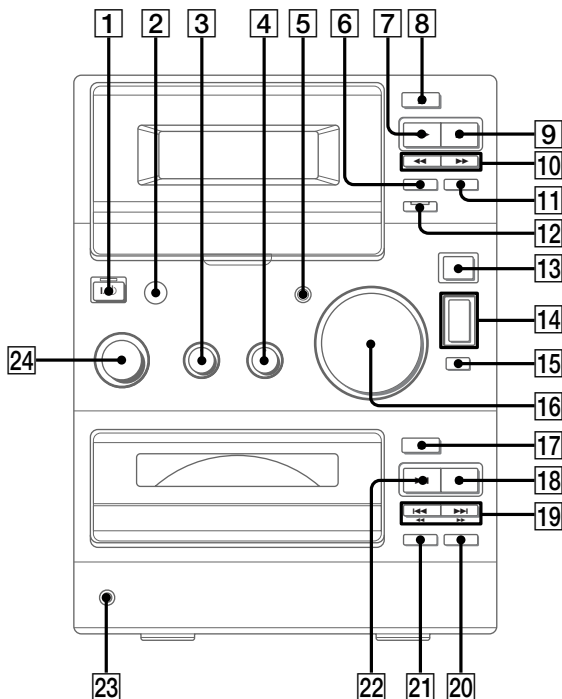

Afstandsbedieningssensor **2**  
BASS **3** (16)  
CD EJECT **▲17** (8)  
CD SYNC **12** (13, 14)  
CD **▶▶122** (8, 9)  
CD **■18** (8, 9, 21)  
CD **◀◀/▶▶19** (8, 9)  
CD **◀◀/▶▶19** (8)  
DSG **5** (16, 18)  
FUNCTION **24** (8~10, 12, 13, 18)

PHONES  
(Hoofdtelefoon-aansluiting) **23**  
PLAY MODE **21** (8, 9, 14)  
REPEAT **20** (8)  
TAPE EJECT **▲8** (12)  
TAPE REC **●6** (13)  
TAPE **◀▶7** (12~14)  
TAPE **11** (12~14)  
TAPE **■9** (12~14, 21)  
TAPE **◀◀/▶▶10** (12)  
TREBLE **4** (16)

TUNER BAND **13** (10, 21)  
TUNING MODE **15** (10, 11)  
TUNING +/- **14** (10, 11)  
VOLUME **16** (17)

#### **FUNCTIETOETSEN MET STANDAARDSYMBOLEN**

**I** (Aan/uit-schakelaar) **1**  
(7, 10, 14, 17, 18)

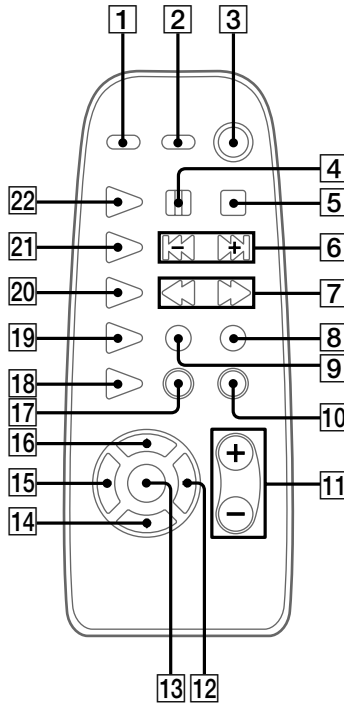

- CD REPEAT **18** (8)
- CD ► **22** (8, 9)
- DIR MODE **19** (12~14)
- DISPLAY **2** (9, 11)
- DSG **1** (16)
- ENTER **13** (7, 10, 14, 17)
- MEMORY **16** (10)
- PLAY MODE **9** (8, 9, 14)

- SLEEP **14** (16)
- STEREO/MONO **17** (11)
- TAPE ◀▶ **20** (12~14)
- TIMER SELECT **12** (15, 17)
- TIMER SET **15** (7, 14, 17)
- TUNER/BAND **21** (10)
- TUNING MODE **10** (10, 11)
- VOL +/- **11** (17)

### FUNCTIETOETSEN MET STANDAARDSYMBOLEN

- || **4** (8, 12~14)
- **5** (8, 9, 12~14)
- ◀◀▶▶ **6** (7~10, 14, 17)
- ◀◀▶▶ **7** (8, 10~12)
- ⏻ **3** (Aan/uit-schakelaar) (7, 10, 14, 17)
- REC **8** (13)

## Aansluiten van de stereo-installatie

Volg de onderstaande aanwijzingen van **1** t/m **4** om uw stereo-installatie aan te sluiten met de bijgeleverde snoeren en ander toebehoren.

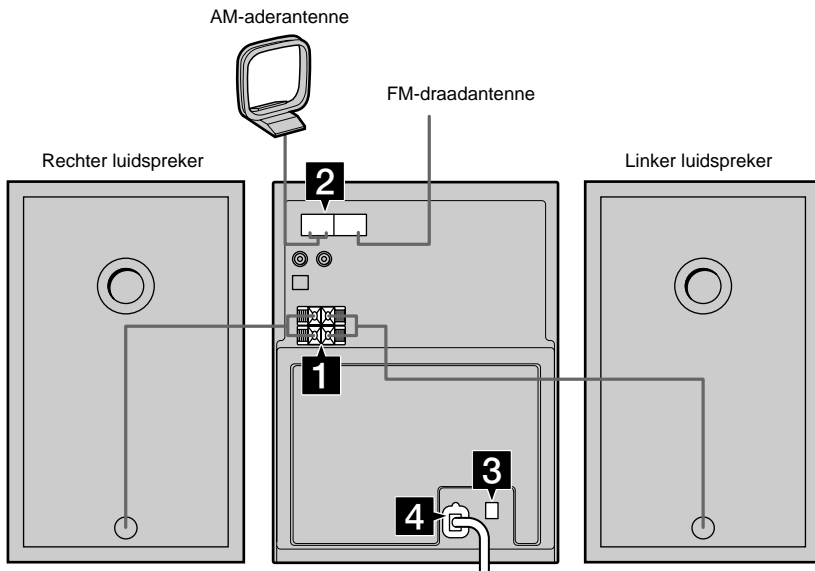

### 1 Sluit de luidsprekers aan.

Sluit de rechter en linker luidsprekersnoeren aan op de SPEAKER klemmen zoals hieronder aangegeven.

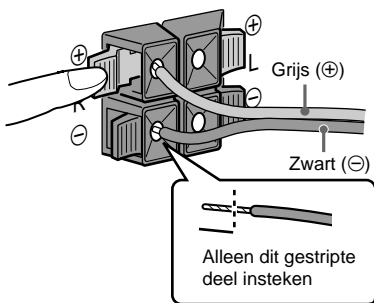

### 2 Sluit de FM- en AM-antennes aan.

Zet de AM-kaderantenne in elkaar alvorens deze aan te sluiten.

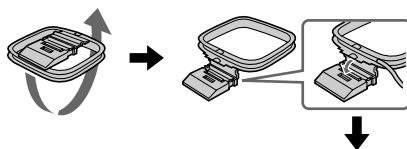

#### Aansluiting type A

Strek de FM-draadantenne zover mogelijk horizontaal uit.

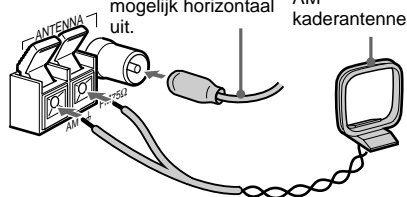

#### Aansluiting type B

Strek de FM-draadantenne zover mogelijk AM-horizontaal uit. kaderantenne

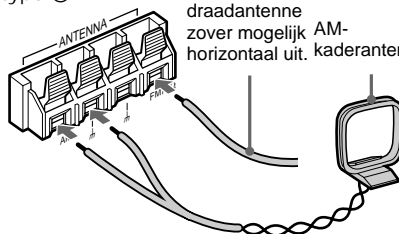

- 3** Bij de modellen met een spanningskiezer, stelt u deze **VOLTAGE SELECTOR** schakelaar in op het voltage van het plaatselijk lichtnet.



- 4** Steek de stekker van het netsnoer in het stopcontact.

Als de bijgeleverde verloopstekker niet in het stopcontact past, verwijdert u deze en gebruikt u de vaste netstekker (alleen voor de modellen met verloopstekker).

Om de stereo-installatie aan te zetten, drukt u op de **I** toets.

## Plaats twee AA-formaat (R6) batterijen in de afstandsbediening

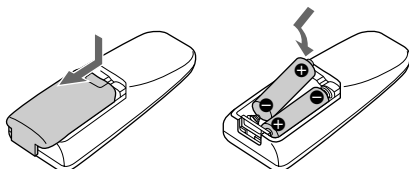

### Tip

Als de stereo-installatie niet meer goed op de afstandsbediening reageert, vervangt u dan beide batterijen door nieuwe.

### Opmerking

Wanneer u de afstandsbediening geruime tijd niet gebruikt, kunt u beter de batterijen eruit verwijderen, om schade door eventuele batterijlekkage en corrosie te vermijden.

## Gelijkzetten van de klok

- 1** Zet de stereo-installatie aan.
- 2** Druk op de **TIMER SET** toets van de afstandsbediening.  
Als u de tijd voor het eerst instelt, kunt u nu direct doorgaan met stap 5.
- 3** Druk enkele malen op de **◀◀** of **▶▶** toets van de afstandsbediening totdat er "SET CLOCK" in het uitleesvenster verschijnt.
- 4** Druk op de **ENTER** toets van de afstandsbediening.  
De uren-cijfers gaan knippen.
- 5** Druk enkele malen op de **◀◀/▶▶** toetsen van de afstandsbediening om het juiste uur in te stellen.
- 6** Druk op de **ENTER** toets van de afstandsbediening.  
De minuten-cijfers gaan knippen.
- 7** Druk enkele malen op de **◀◀/▶▶** toetsen van de afstandsbediening om de juiste minuut in te stellen.
- 8** Druk op de **ENTER** toets van de afstandsbediening.  
Nu gaat de klok lopen.

Wijzigen van de tijdstelling

Volg opnieuw de aanwijzingen vanaf stap 1.

## Een CD inleggen

### 1 Druk op de CD EJECT uitschuijftoets.

De disc-lade wordt uitgeschoven.

### 2 Leg een CD in de disc-lade.

Leg de bedrukte labelkant boven. Voor het afspelen van een 8-cm CD singletje legt u dit in de binnenste uitsparing van de disc-lade.

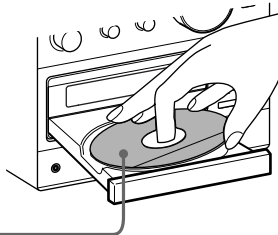

### 3 Druk nogmaals op de CD EJECT toets om de disc-lade te sluiten.

Opmerkingen

- Een 8-cm CD singletje zal niet zichtbaar zijn door het voorvenster.
- De letters op de bovenkant van de compact disc zullen ondersteboven in het voorvenster verschijnen.

## Een CD afspelen



### — Normale weergave/herhaalde weergave/willekeurige weergave

Met deze stereo-installatie kunt u compact discs met verschillende afspeelfuncties weergeven.



Muziekstuknummer      Speelduur

### 1 Draai aan de FUNCTION keuzeknop totdat er "CD" in het uitleesvenster verschijnt.









De indicatorlampjes rond de CD  en CD  toets lichten op.

### 2 Druk enkele malen op de PLAY MODE toets totdat de gewenste afspeelfunctie in het uitleesvenster wordt aangegeven.

| Stel in op      | Voor weergave van  |
|-----------------|--|
| Geen aanduiding | De gekozen CD in de gewone nummervolgorde.   |
| SHUFFLE         | Alle muziekstukken op de CD in willekeurige volgorde.  |
| PGM             | Bepaalde muziekstukken van de CD in een door u gekozen volgorde (zie "Muziekstukken van een CD voor weergave kiezen" op blz. 9). |

### 3 Druk op de CD toets (of de CD toets van de afstandsbediening).



## Andere bedieningsfuncties

| Voor het                                | Doet u het volgende  |
|---|--|
| Stoppen met afspelen                    | Druk op de CD  stoptoets.   |
| Pauseren                                | Druk op de CD  toets (of op de  toets van de afstandsbediening). Nogmaals drukken om de weergave te hervatten.   |
| Opzoeken van een muziekstuk             | Druk tijdens weergave of in de pauzestand enkele malen op de CD   toets tot u het gewenste muziekstuk bereikt.   |
| Opzoeken van een punt in een muziekstuk | Houd tijdens weergave de CD   toets ingedrukt en laat deze los wanneer u de gewenste muziekpassage bereikt.  |
| Uitnemen van de compact disc            | Druk op de CD EJECT  uitschuijftoets.  |
| Meermalen afspelen (herhaalde weergave) | Druk tijdens afspelen enkele malen op de REPEAT toets totdat er "REPEAT" of "REPEAT 1" in het uitleesvenster verschijnt.<br><br>REPEAT: voor weergave van alle muziekstukken op de CD.<br><br>REPEAT 1: voor herhalen van alleen het weergegeven muziekstuk.<br><br>Om de herhaalde weergave uit te schakelen, drukt u weer enkele malen op de REPEAT toets totdat de "REPEAT" of "REPEAT 1" aanduiding in het uitleesvenster dooft. |



# Muziekstukken van een CD voor weergave kiezen

## — Programma-weergave

U kunt uw eigen muziekselectie van maximaal 24 nummers van de CD samenstellen, in de volgorde waarin u de muziek wilt horen.

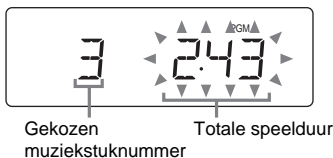

- 1 Draai aan de **FUNCTION** keuzeknop totdat er "CD" in het uitleesvenster verschijnt.
- 2 Druk enkele malen op de **PLAY MODE** toets totdat de aanduiding "PGM" in het uitleesvenster verschijnt.
- 3 Druk enkele malen op de **CD**   toets totdat het nummer van het gewenste muziekstuk in het uitleesvenster wordt aangegeven.



- 4 Druk op de **PLAY MODE** toets. Het gekozen muziekstuk wordt dan geprogrammeerd. Het muziekstuknummer verschijnt in het uitleesvenster.
- 5 Om nog andere muziekstukken te programmeren, herhaalt u de stappen 3 en 4.
- 6 Druk op de **CD**  toets (of op de **CD**  toets van de afstandsbediening).

| Voor het                                   | Doet u het volgende   |
|--|---|
| Uitschakelen van de programma-weergave     | Druk net zovaak op de <b>PLAY MODE</b> toets tot de aanduiding "PGM" uit het uitleesvenster verdwijnt.  |
| Toevoegen van een nummer aan het programma | Volg de aanwijzingen 3 en 4 terwijl de programma-weergave gestopt is.   |
| Wissen van het gehele muziekprogramma      | Druk op de <b>CD</b>  toets totdat de programma-weergave gestopt is. |

## Tips

- Een eenmaal samengesteld programma blijft bewaard, ook na afloop van de programma. Om het programma nogmaals weer te geven, stelt u in op "CD" als geluidsbron en dan drukt u op de **CD**  toets (of op de **CD**  toets van de afstandsbediening).
- In plaats van de tijd verschijnt er "----" in het uitleesvenster als de totale programma-speelduur de 100 minuten overschrijdt.

## Gebruik van het CD uitleesvenster

### Druk enkele malen op de **DISPLAY** toets van de afstandsbediening.

Telkens wanneer u op deze toets drukt, verandert de aanduiding in het uitleesvenster als volgt:

Tijdens normale weergave

Nummer en verstreken speelduur van het weergegeven muziekstuk → Nummer en resterende speelduur van het weergegeven muziekstuk → Resterende speelduur van de gehele compact disc → Tijdsaanduiding → Nummer en verstreken speelduur van het weergegeven muziekstuk → .....

Wanneer het afspelen gestopt is  
Totale CD speelduur → Tijdsaanduiding → Gekozen geluidsbron → Totale CD speelduur → .....

### Opmerking

Als een compact disc 25 of meer muziekstukken bevat, zal er vanaf het 25ste muziekstuk in plaats van de resterende speelduur van het weergegeven muziekstuk alleen "----" worden aangegeven.

## Vastleggen van uw favoriete radiozenders

In het afstemgeheugen kunt u in totaal 30 favoriete radiozenders vastleggen (20 voor de FM en 10 voor de AM afstemband).

- 1 **Draai aan de FUNCTION keuzeknop totdat het uitleesvenster "TUNER" aangeeft.**  
Het indicatorlampje rond de TUNER BAND toets licht op.
- 2 **Druk op de TUNER BAND toets om te kiezen voor de FM of AM afstemband.**
- 3 **Druk enkele malen op de TUNING MODE toets totdat de aanduiding "AUTO" in het uitleesvenster verschijnt.**
- 4 **Druk op de TUNING +/- toets (of op de <</>> toets van de afstandsbediening).**  
De frequentie-aanduiding verandert terwijl de tuner de afstemband doorzoekt. Het zoeken stopt wanneer er op een duidelijk doorkomende zender is afgestemd. Dan verschijnt in het uitleesvenster de aanduiding "TUNED" (en ook "STEREO" als er een stereo radio-uitzending wordt ontvangen).
- 5 **Druk op de MEMORY toets van de afstandsbediening.**

In het uitleesvenster gaat een voorinstelnummer knipperen.

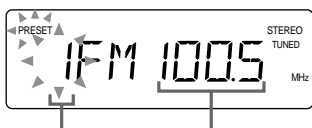

Voorinstelnummer      Afstemfrequentie

- 6 **Druk enkele malen op de <</>> toets van de afstandsbediening om het gewenste zendernummer voor de ontvangen zender te kiezen.**
- 7 **Druk op de ENTER toets van de afstandsbediening.**  
De zender wordt nu vastgelegd onder uw gekozen nummer.
- 8 **Herhaal de stappen 2 t/m 7 voor elk van de voorkeuzenders die u wilt vastleggen.**

Afstemmen op een zender die te zwak doorkomt voor automatische afstemming

Druk in stap 3 net zovaak op de TUNING MODE toets totdat de aanduidingen "AUTO" en "PRESET" uit het uitleesvenster verdwijnen en druk dan enkele malen op de TUNING +/- toets (of op de <</>> toets van de afstandsbediening) om op de gewenste zender af te stemmen.

Vastleggen onder een ander zendernummer  
Volg de aanwijzingen weer vanaf stap 2.

Tip

De vastgelegde voorkeuzenders zullen na het verwijderen van de stekker uit het stopcontact of na uitvallen van de stroom ongeveer een dag lang in het afstemgeheugen bewaard blijven.

Omschakelen van het AM afsteminterval (niet van toepassing op de modellen voor Europa, het Midden-Oosten en de Filipijnen)

Het afsteminterval voor de AM ontvangst is in de fabriek ingesteld op 9 kHz (bepaalde verkoopgebieden 10 kHz). Om dit AM afsteminterval om te schakelen, stemt u eerst af op een willekeurige AM zender en dan schakelt u het apparaat uit. Houd vervolgens de TUNING + toets ingedrukt en schakel zo de stroom weer in. Bij omschakelen van het afsteminterval verdwijnen alle vastgelegde AM voorkeuzenders uit het afstemgeheugen. Om het afsteminterval weer terug te schakelen, stemt u eerst af op een AM zender en schakelt u het apparaat uit. Dan houdt u de TUNING - toets ingedrukt en schakelt u het apparaat weer in.

## Luisteren naar de radio

### — Geheugenafstemming

Op de radiozenders die u hebt vastgelegd in het afstemgeheugen kunt u vlot en gemakkelijk afstemmen (zie "Vastleggen van uw favoriete radiozenders" op blz. 10).

- 1 **Draai aan de FUNCTION keuzeknop totdat het uitleesvenster "TUNER" aangeeft.**
- 2 **Druk op de TUNER BAND toets om te kiezen voor de FM of AM afstemband.**
- 3 **Druk enkele malen op de TUNING MODE toets totdat de aanduiding "PRESET" in het uitleesvenster verschijnt.**
- 4 **Druk enkele malen op de TUNING +/- toets (of op de <</>> toets van de afstandsbediening) om het nummer te kiezen van de zender die u wilt beluisteren.**

Uitschakelen van de radio  
Druk op de I/O aan/uit-schakelaar.

Luisteren naar radiozenders die niet zijn vastgelegd

Druk in stap 3 net zovaak op de TUNING MODE toets totdat de aanduidingen "AUTO" en "PRESET" uit het uitleesvenster verdwijnen en druk dan enkele malen op de TUNING +/- toets (of op de ◀/▶ toets van de afstandsbediening) om op de gewenste zender af te stemmen (Handmatig afstemmen).

Tips

- Wanneer een FM stereo radio-uitzending niet duidelijk doorkomt, drukt u net zovaak op de STEREO/MONO toets van de afstandsbediening, tot de aanduiding "MONO" in het uitleesvenster oplicht. Nadat de "MONO" aanduiding over het scherm is gerold, verschijnt de afstemfrequentie. De radio-ontvangst zal niet meer in stereo zijn, maar wel beter klinken.
- Voor de beste radio-ontvangst kunt u de bijgeleverde antennes bijstellen of een buitenantenne aansluiten.

## Gebruik van het Radio Data Systeem (RDS)

(Alleen voor het Europese model)

Wat is het Radio Data Systeem?

Het Radio Data Systeem (kortweg RDS)\* is een speciale radio-informatiedienst waarmee FM-radiozenders naast de gewone radio-uitzendingen allerlei nuttige informatie kunnen uitzenden.

Opmerking

De RDS informatie zal niet altijd goed te ontvangen zijn, als de zender waarop u hebt afgestemd niet goed doorkomt of als de signaalsterkte onvoldoende is.

\* Niet alle FM-radiozenders geven RDS informatie door, en de zenders die dit wel doen bieden niet alle dezelfde soorten informatie. Voor nadere bijzonderheden omtrent de in uw woongebied beschikbare RDS informatie kunt u het best contact opnemen met de plaatselijk actieve radiozenders.

### Ontvangst van RDS radio-uitzendingen

**Kies eenvoudigweg een radiozender uit de FM afstemband.**

Bij ontvangst van een zender die RDS informatie uitzendt, zal automatisch de zendernaam in het uitleesvenster verschijnen.

### Controleren van de RDS informatie

Telkens wanneer u op de DISPLAY toets drukt, verspringt de aanduiding in het uitleesvenster als volgt:

Zendernaam\* → Afstemfrequentie →  
Tijdsaanduiding → Zendernaam\* → .....

\* Als de RDS uitzending niet duidelijk genoeg ontvangen wordt, kan de zendernaam niet in het uitleesvenster worden aangegeven.

## Een cassette inleggen

- 1 Druk op **TAPE EJECT**  **cassette-uitneemtoets**.
- 2 Plaats een opgenomen/voor opnemen geschikte cassette in de cassettehouder.

Met de kant voor afspelen/  
opnemen naar u toe gericht

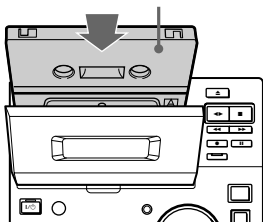

## Een cassette afspelen





U kunt TYPE I (normaalband) cassettes gebruiken.

- 1 Plaats een opgenomen cassette in de cassettehouder.
- 2 Draai aan de **FUNCTION** keuzeknop totdat het uitleesvenster "TAPE" aangeeft.  
De indicatorlampjes rond de **TAPE**  en **TAPE**  toets lichten op.
- 3 Druk enkele malen op de **DIR MODE** toets van de afstandsbediening om in te stellen op " voor afspelen van één cassettekant, op " voor het eenmaal afspelen van beide kanten, of op "\* voor het doorlopend afspelen van beide kanten.

\* De cassette-weergave zal automatisch stoppen nadat beide cassettekanten vijfmaal achtereenvolgend zijn weergegeven.

- 4 Druk op de **TAPE**  toets.  
Druk nogmaals op de **TAPE**  toets om de achterkant weer te geven. Het afspelen begint.

## Andere bedieningsfuncties

| Voor het                      | Doet u het volgende  |
|-------------------------------|--|
| Stoppen met afspelen          | Druk op de <b>TAPE</b>  toets.  |
| Pauzeren                      | Druk op de <b>TAPE</b>  toets. Nogmaals drukken om de weergave te hervatten.  |
| Snel vooruit- of terugspoelen | Druk in de stopstand op de <b>TAPE</b>   snelspoeltoets. |
| Uitnemen van de cassette      | Druk op de <b>TAPE EJECT</b>  toets.  |

# Een cassette opnemen

## — CD synchroon-opname/handmatig opnemen/programma-montage

U kunt geluidsoptnamen maken van compact discs, de radio of een andere aangesloten geluidsbron. U kunt TYPE I (normaalband) cassettes gebruiken.

| Stap | Opnemen van een compact disc (CD synchroon-opname)   | Handmatig opnemen  |
|------|--|--|
| 1    | Plaats een voor opnemen geschikte cassette in de cassettehouder.   |  |
| 2    | Plaats de op te nemen compact disc in de disc-lade.  | Draai aan de FUNCTION keuzeknop om in te stellen op de geluidsbron die u wilt opnemen. |
| 3    | Draai aan de FUNCTION keuzeknop totdat het uitleesvenster "CD" aangeeft.   | Plaats een CD of stem af op de gewenste radiozender.                                   |
| 4    | Druk op de CD SYNC toets.  | Druk op de TAPE REC ● opnametoets (of op de ● REC toets van de afstandsbediening).     |
|      | Het cassettedeck komt in gereedheid voor opnemen.<br>De aanduidingen "REC" en "▶" (of "◀") verschijnen.<br><b>Om te beginnen met opnemen op de van u af gerichte cassettekant, drukt u op de TAPE ◀▶ toets zodat de "REC▶" aanduiding verandert in "◀REC".</b> |  |
| 5    | Druk enkele malen op de DIR MODE toets van de afstandsbediening om te kiezen voor "↔" als u op een cassettekant wilt opnemen of voor "↔" of "↔)" als u op beide kanten wilt opnemen.   |  |
| 6    | Druk op de TAPE    pauzetoets.   | Druk op de TAPE    pauzetoets en start dan de weergave van de op te nemen geluidsbron. |

Stoppen met opnemen

Druk op de TAPE ■ stoptoets.

Tip

Bij handmatig opnemen:

Om de opname te pauzeren, drukt u op de TAPE || pauzetoets.

wordt vervolgd

## Een cassette opnemen (vervolg)

Opnemen van bepaalde muziekstukken van een CD in zelf gekozen volgorde

— **Programma-montage**

**1** Plaats een voor opnemen geschikte cassette in de cassettehouder.

**2** Leg een CD in de disc-lade.

**3** Volg de aanwijzingen 1 t/m 5 onder "Programma-weergave" (op blz. 9).

**4** Druk op de CD SYNC toets.

Het cassettedeck komt in gereedheid voor opnemen en de CD-speler voor weergave.

De aanduidingen "REC" en "▶" (of "◀") verschijnen en het CD SYNC indicatorlampje licht op.

Om te beginnen met opnemen op de van u af gerichte cassettekant, drukt u op de TAPE ◀▶ toets zodat de "REC▶" aanduiding verandert in "◀REC".

**5** Druk enkele malen op de DIR MODE toets van de afstandsbediening om te kiezen voor "↔" als u op een cassettekant wilt opnemen of voor "↔" of "↔" als u op beide kanten wilt opnemen.

**6** Druk op de TAPE ■ pauzetoets.

| Voor het                              | Doet u het volgende  |
|---------------------------------------|--|
| Stoppen met opnemen                   | Druk op de TAPE ■ stop-toets.  |
| Uitschakelen van de programma-montage | Druk enkele malen op de PLAY MODE toets totdat de aanduiding "PGM" uit het uitleesvenster verdwijnt. |

Tip

Bij de CD-synchronopname kunt u kiezen welke muziekstukken op welke cassettekant worden opgenomen. Programmeer bij stap 3 eerst de muziekstukken voor de eerste cassettekant en druk dan op de ■ pauzetoets van de afstandsbediening. Vervolgens programmeert u de muziekstukken voor de tweede cassettekant. Hierbij is het wel nodig de "↔" of "↔" omkeerfunctie te kiezen bij stap 5.

## Schakelklok-opname van radio-uitzendingen

Voor de schakelklok-opname moet de ingebouwde klok op de juiste tijd zijn ingesteld (zie "Gelijkzetten van de klok" op blz. 7) en moeten er radiozenders zijn vastgelegd (zie "Vastleggen van uw favoriete radiozenders" op blz. 10).

**1** Stem af op de voorkeuzender opname (zie "Luisteren naar de radio" op blz. 10).

**2** Plaats een voor opnemen geschikte cassette.

**3** Druk op de TIMER SET toets van de afstandsbediening.

**4** Druk enkele malen op de ◀◀/▶▶ toets van de afstandsbediening totdat er "SET REC" in het uitleesvenster verschijnt.

De aanduiding "SET REC" rolt door en de aanduiding "⊙ REC" verschijnt in het uitleesvenster.

**5** Druk op de ENTER toets van de afstandsbediening.

De aanduiding "ON TIME" verschijnt en dan gaat het uren-cijfer knippen.

**6** Stel de opname-begintijd in.

Druk enkele malen op de ◀◀/▶▶ toets van de afstandsbediening om het juiste uur in te stellen en druk op de ENTER toets van de afstandsbediening.

Nu gaan de minuten-cijfers voor de inschakeltijd knippen.

Druk enkele malen op de ◀◀/▶▶ toets van de afstandsbediening om de juiste minuut in te stellen en druk op de ENTER toets van de afstandsbediening.

De aanduiding "OFF TIME" verschijnt en weer gaat het uren-cijfer knippen.

**7** Stel de opname-eindtijd in op dezelfde manier als bij stap 6.

Nu verschijnen de door u gekozen inschakeltijd, de uitschakeltijd, de aanduiding "TUNER" en het voorkeuzendernummer, gevolgd door de oorspronkelijke aanduidingen.

**8** Druk op de I/⏻ aan/uit-schakelaar om de stereo-installatie uit te zetten.

Wanneer het opnemen begint, wordt de geluidsterkte automatisch in de minimumstand gezet.

| Voor het                            | Doet u het volgende  |
|-------------------------------------|--|
| Controleren van de instellingen     | Drukt u enkele malen op de TIMER SELECT toets van de afstandsbediening totdat er “⊖ REC” in het uitleesvenster verschijnt. Daarna verschijnen één voor één de gemaakte instellingen. |
| Annuleren van de schakelklok-opname | Drukt u enkele malen op de TIMER SELECT toets van de afstandsbediening totdat de “⊖ REC” aanduiding in het uitleesvenster dooft.   |

#### Tip

Als u de timer voor schakelklok-opname eenmaal hebt ingesteld, zullen de gekozen instellingen in het geheugen bewaard blijven tot u ze zelf wijzigt, ook al schakelt u de stereo-installatie uit of annuleert u de schakelklok-opname. De laatst gemaakte instellingen zullen weer precies zo gelden, de volgende keer dat u de schakelklok-opnamefunctie inschakelt.

#### Opmerkingen

- De stereo-installatie zal ongeveer 15 seconden vóór de gekozen opname-begintijd worden ingeschakeld.
- Als de stereo-installatie op de gekozen opname-begintijd nog staat ingeschakeld, zal de schakelklok-opname niet plaatsvinden.
- Wanneer u de sluimerfunctie hebt ingeschakeld, kan de schakelklok-opnamefunctie niet in werking treden zolang de sluimerfunctie (en de stereo-installatie) niet is uitgeschakeld.

## Bijregelen van de geluidswaergave

Voor een meer dynamisch geluid (Dynamic Sound Generator)

Druk op de DSG toets.

Om de DSG versterking uit te schakelen, drukt u nogmaals op de DSG toets.

Bijregelen van de lage tonen

Draai aan de BASS regelaar.

U kunt de lage tonen instellen op een van 7 standen.

Bijregelen van de hoge tonen

Draai aan de TREBLE regelaar.

U kunt de hoge tonen instellen op een van 7 standen.

## In slaap vallen met muziek

### — SLEEP timer

Met de SLEEP timer kunt u de tijd kiezen waarna u de stereo-installatie automatisch wilt laten uitschakelen. Met deze sluimerfunctie kunt u dus gerust met muziek in slaap vallen.

### Druk enkele malen op de SLEEP toets van de afstandsbediening.

Dan verspringt de aanduiding voor de sluimertijd als volgt:

AUTO\* → 90MIN → 80MIN → 70MIN → ... → 10MIN → OFF → AUTO\* → ...

\* De wordt de stereo-installatie wordt uitgeschakeld wanneer de weergegeven compact disc of cassette afgelopen is (tot maximaal 100 minuten). Of het apparaat wordt automatisch uitgeschakeld als u de waergave van de CD of cassette eerder stopt.

| Voor het                                  | Drukt u  |
|---|--|
| Controleren van de resterende sluimertijd | Eenmaal op de SLEEP toets van de afstandsbediening.  |
| Wijzigen van de sluimertijd               | Enkele malen op de SLEEP toets van de afstandsbediening totdat de gewenste sluimertijd verschijnt. |
| Annuleren van de SLEEP timer functie      | Enkele malen op de SLEEP toets van de afstandsbediening totdat er "OFF" wordt aangegeven.          |

## Gewekt worden met muziek

### — DAILY timer wekfunctie

Met de DAILY timer kunt u de stereo-installatie op een vooraf ingesteld tijdstip automatisch laten inschakelen, zodat u met muziek ontwaakt. Voor deze wekfunctie moet wel eerst de klok op de juiste tijd zijn ingesteld (zie "Gelijkzetten van de klok" op blz. 7).

- 1 Breng de geluidsbron waarmee u gewekt wilt worden in gereedheid.**
- Compact disc: Leg een CD in de disc-lade. Als u wilt beginnen met een bepaald muziekstuk, maakt u een muziekprogramma (zie “Muziekstukken van een CD voor weergave kiezen” op blz. 9).
  - Cassette: Plaats een cassette in de houder, met de kant voor afspelen naar u toe gericht.
  - Radio: Stem af op de gewenste voorkeurzender (zie “Luisteren naar de radio” op blz. 10).

**2 Stel de geluidssterkte naar wens in.**

**3 Druk op de TIMER SET toets van de afstandsbediening.**

**4 Druk enkele malen op de ◀◀/▶▶ toets van de afstandsbediening totdat er “SET DAILY” in het uitleesvenster verschijnt.**

De aanduiding “SET DAILY” rolt door en de aanduiding “☉ DAILY” verschijnt in het uitleesvenster.

**5 Druk op de ENTER toets van de afstandsbediening.**

De aanduiding “ON TIME” verschijnt en dan gaat het uren-cijfer knipperen.

**6 Stel de wektijd of inschakeltijd in.**

Druk enkele malen op de ◀◀/▶▶ toets van de afstandsbediening om het juiste uur in te stellen en druk op de ENTER toets.

Nu gaan de minuten-cijfers voor de inschakeltijd knipperen.

Druk enkele malen op de ◀◀/▶▶ toets van de afstandsbediening om de juiste minuut in te stellen en druk op de ENTER toets van de afstandsbediening.

De aanduiding “OFF TIME” verschijnt en weer gaat het uren-cijfer knipperen.

**7 Stel de uitschakeltijd in op dezelfde manier als bij stap 6.**

**8 Druk enkele malen op de ◀◀/▶▶ toets van de afstandsbediening om de geluidsbron te kiezen waarmee u gewekt wilt worden.**

Dan verspringt de aanduiding van de geluidsbron als volgt:

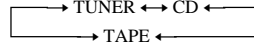

**9 Druk op de ENTER van de afstandsbediening.**

Nu verschijnen de door u gekozen inschakeltijd, de uitschakeltijd en de geluidsbron, gevolgd door de oorspronkelijke aanduidingen.

**10 Druk op de I/☉ aan/uit-schakelaar om de stereo-installatie uit te zetten.**

| Voor het                        | Doet u het volgende  |
|---------------------------------|--|
| Controleren van de instellingen | Drukt u enkele malen op de TIMER SELECT toets van de afstandsbediening totdat er “☉ DAILY” in het uitleesvenster verschijnt. Daarna verschijnen één voor één de gemaakte instellingen. |
| Annuleren van de wekfunctie     | Drukt u enkele malen op de TIMER SELECT toets van de afstandsbediening totdat de “☉ DAILY” aanduiding in het uitleesvenster dooft.   |

Tip

Als u de timer-wekfunctie eenmaal hebt ingesteld, zullen de gekozen instellingen in het geheugen bewaard blijven tot u ze zelf wijzigt, ook al schakelt u de stereo-installatie uit of annuleert u de wekfunctie. De laatst gemaakte instellingen zullen weer precies zo gelden, de volgende keer dat u de wekfunctie inschakelt.

Opmerkingen

- De stereo-installatie zal ongeveer 15 seconden vóór de gekozen wektijd worden ingeschakeld.
- Wanneer u de sluimerfunctie hebt ingeschakeld, kan de wekfunctie niet in werking treden zolang de sluimerfunctie (en de stereo-installatie) niet is uitgeschakeld.

## Aansluiten van los verkrijgbare apparatuur

Voor een veelzijdig gebruik van uw stereo-installatie kunt u er allerlei audio/video-apparatuur op aansluiten. Zorg bij het aansluiten dat u de kleuren van de stekkers en de aansluitbussen niet verwisselt.

Verbinden met de audio-uitgangen van uw minidisc-recorder/videorecorder

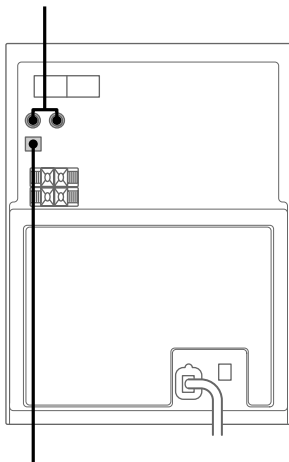

Verbinden met de digitale ingangsaansluiting van uw minidisc-recorder\*

\* Als er een kapje op de aansluiting zit, moet u dit verwijderen voordat u de aansluiting gebruikt.

| Voor het                                       | Doet u het volgende  |
|--|--|
| Digitaal opnemen van een CD op minidisc        | Sluit u een optische kabel aan.  |
| Luisteren naar een aangesloten minidisc-speler | Draait u aan de FUNCTION keuzeknop totdat er "MD" in het uitleesvenster verschijnt.    |
| Luisteren naar een aangesloten videorecorder   | Draait u aan de FUNCTION keuzeknop totdat er "VIDEO" in het uitleesvenster verschijnt. |

### Tip

Als de aanduiding "VIDEO" niet verschijnt wanneer u aan de FUNCTION knop draait, drukt u in de uitstand op de I/O aan/uit-schakelaar terwijl u de DSG toets ingedrukt houdt. Dan wordt de ingangskeuze omgeschakeld van "MD" naar "VIDEO" en er verschijnt "VIDEO" in het uitleesvenster. Om terug te schakelen naar "MD" voor minidisc-weergave herhaalt u deze stap.

## Vorzorgsmaatregelen

### Stroomvoorziening

Controleer, alvorens de stereo-installatie in gebruik te nemen, of de bedrijfsspanning van het apparaat overeenkomt met de plaatselijke netspanning.

### Veiligheid

- Zolang de stekker van het netsnoer in het stopcontact zit, blijft er een geringe hoeveelheid stroom naar het apparaat lopen, ook al is het apparaat zelf uitgeschakeld.
- Trek de stekker uit het stopcontact wanneer u denkt het apparaat geruime tijd niet te gebruiken. Pak de stekker vast om deze uit het stopcontact te trekken. Trek nooit aan het snoer.
- Mocht er vloeistof of een voorwerp in het inwendige van het apparaat terechtkomen, verbreek dan de aansluiting op het stopcontact en laat de stereo-installatie eerst door een deskundige nakijken alvorens deze weer in gebruik te nemen.
- Mocht het nodig zijn het netsnoer of de stekker te vervangen, laat dit dan uitsluitend bij een erkende vakhandel verrichten.

### Opstelling

- Zorg dat het apparaat zo goed mogelijk horizontaal staat.
- Plaats het apparaat ergens waar het niet blootgesteld wordt aan:
  - extreme hitte of koude
  - stof of vuil
  - erg veel vocht
  - heftige trillingen
  - directe zonnestraling.
- Wees voorzichtig wanneer u het apparaat of de luidsprekers op een ondergrond plaatst die een speciale behandeling heeft ondergaan (met was, olie, polijstmiddel, enz.) aangezien er hierdoor vlekken op de ondergrond kunnen ontstaan of de ondergrond kan gaan verkleuren.

### Hitte in het inwendige

- Alhoewel het apparaat tijdens gebruik nogal warm kan worden, wijst dat niet op storing in de werking.
- Zet de stereo-installatie op een goed geventileerde plaats, met voldoende luchtdoorstroming om oververhitting in het inwendige te voorkomen.

Bij langdurig afspelen op hoog volume kunnen de boven-, onder- en zijpanelen van de behuizing na verloop van tijd erg heet worden. Pas hiervoor op en raak de behuizing liever niet aan.

Om oververhitting en storing in de werking te vermijden, mag u de ventilatiesleuven voor de koelventilator niet afdekken.

### Voorkomen van beschadiging

- Als de stereo-installatie rechtstreeks van een koude in een warme omgeving wordt gebracht of in een erg vochtige kamer wordt geplaatst, kan op de lens binnenin de compact disc speler vocht uit de lucht condenseren. Als dit zich voordoet, zal de stereo-installatie niet naar behoren functioneren. In zulke gevallen dient u de compact disc te verwijderen en het apparaat ongeveer een uur ingeschakeld maar ongebruikt aan te laten staan, zodat alle condensvocht kan verdampen.
- Voor u de stereo-installatie verplaatst of vervoert, dient u de compact disc uit het apparaat te verwijderen.

Mocht u vragen of problemen met uw stereo-installatie hebben, aarzel dan niet contact op te nemen met de dichtstbijzijnde Sony handelaar.

### Juiste omgang met compact discs

- Veeg een compact disc voor het afspelen schoon met een niet pluizend reinigingsdoekje, vanuit het midden naar de rand.
- Plak geen etiketten e.d. op compact discs, want daardoor kan de CD-speler beschadigd worden.
- Gebruik voor het reinigen geen vluchtige stoffen.
- Zorg dat uw compact discs niet worden blootgesteld aan fel zonlicht of de hitte van een kachel.

### Reinigen van de behuizing

Maak de ombouw, het paneel en bedieningsorganen schoon met een zachte doek, licht bevochtigd met wat milde vloeibare huishoudzeep. Gebruik geen schuurpons, schuurpoeder of oplosmiddelen zoals alcohol of benzine.

### Beveiligen van waardevolle bandopnamen

Om een cassette tegen per ongeluk wissen of abusievelijk opnemen te beveiligen, breekt u het wispreventienokje uit voor cassettekand A of B, zoals in de afbeelding is aangegeven.

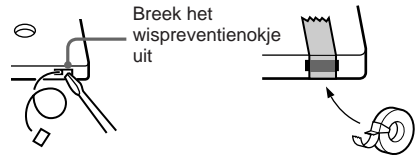

Als u een aldus beveiligde cassette later weer voor opname geschikt wilt maken, kunt u de ontstane opening(en) met een stukje plakband afdekken.

Alvorens u een cassette in het deck plaatst. Zorg dat eventuele lussen in de band zijn strakgetrokken. Anders zou de band in het mechanisme verwikkeld kunnen raken, met kans op beschadiging.

### Betreffende cassettes langer dan 90 minuten

De uiterst dunne band in deze cassettes kan gemakkelijk uitrekken. Bij gebruik van een dergelijke cassette mag u de band niet te vaak snelspoelen, stoppen en weer starten. Hierdoor zou de band in het bandloopwerk verstrikt kunnen raken.

### Reinigen van de bandkoppen

Het verdient aanbeveling de bandkoppen na iedere 10 gebruiksuren te reinigen.

Maak de bandkoppen in elk geval even schoon vóór het maken van een belangrijke bandopname, evenals na het afspelen van een oude cassette. Reinig de bandkoppen met een in de audiohandel verkrijgbare reinigingscassette, van het droge of het vloeistof-type. Zie voor nadere bijzonderheden de gebruiksaanwijzing van de reinigingscassette.

### Demagnetiseren van de bandkoppen

Na 20 tot 30 gebruiksuren, of bij een hoorbaar verlies aan hoge tonen of toename van ruis, dient u de bandkoppen en alle metalen onderdelen van het bandloopwerk te demagnetiseren met een in de audiohandel verkrijgbare demagnetiseercassette. Zie voor nadere bijzonderheden de gebruiksaanwijzing van de demagnetiseercassette.

## Verhelpen van storingen

Mocht zich een probleem voordoen met de stereo-installatie, ga dan als volgt te werk:

- 1 Controleer eerst of het netsnoer en de luidsprekersnoeren juist zijn aangesloten en stevig vastzitten.
- 2 Neem de volgende lijst met controlepunten door en volg de aanwijzingen om het probleem op te lossen.

Is het probleem niet zo eenvoudig te verhelpen, neem dan a.u.b. contact op met uw dichtsbijzijnde Sony handelaar.

## Algemeen

### De luidsprekers geven geen geluid.

- Stel de geluidssterkte wat hoger in.
- Controleer of er geen hoofdtelefoon is aangesloten.
- Controleer of de luidspreker-aansluitingen in orde zijn.

### Ernstige brom of andere storende geluiden.

- Het apparaat staat te dicht bij een TV of videorecorder. Zet de stereo-installatie verder van de TV of videorecorder vandaan.

### Er knippert "0:00" (of "AM 12:00") in het uitleesvenster.

- De stroomvoorziening is onderbroken geweest. Stel de klok op de juiste tijd in (zie blz. 7) en maak de gewenste schakelklok-instellingen opnieuw (zie blz. 14 en 16).

### De schakelklok-functies werken niet naar behoren.

- Stel de klok op de juiste tijd in (zie blz. 7).
- De Daily Timer wekfunctie en de schakelklok-opname zijn niet tegelijk te gebruiken.

### De aanduidingen "DAILY" en "REC" verschijnen niet in het uitleesvenster wanneer u de TIMER SELECT toets van de afstandsbediening indrukt.

- Controleer of de schakelklok-instellingen juist zijn gemaakt (zie blz. 14 en 16).
- Controleer of de klok op de juiste tijd is ingesteld (zie blz. 7).

### Er verschijnen vreemde kleuren op het TV-scherm.

- Zet de luidsprekers verder van het TV-toestel vandaan.

### Het apparaat reageert niet op de afstandsbediening.

- Zorg dat er geen obstakels tussen de afstandsbediening en de stereo-installatie zijn.
- Richt de afstandsbediening van iets dichterbij recht op de afstandsbedieningssensor van de stereo-installatie.
- Wellicht zijn de batterijen (bijna) leeg. Vervang beide batterijen door nieuwe.
- Controleer of de batterijen niet verkeerd-om zijn ingelegd.

## Luidsprekers

### Een van de luidsprekers geen geluid of de weergave van links en rechts klinkt onevenwichtig.

- Controleer de luidspreker-aansluitingen en de opstelling van de luidsprekers.

## Compact disc speler

### Het afspeken van de compact disc begint niet.

- Misschien is de compact disc vuil.
- Er kunnen krassen op de compact disc zijn. Probeer of een andere CD wel goed wordt afgespeeld.
- Misschien is de CD ondersteboven ingelegd, met de label-kant onder.
- Er kan vocht uit de lucht in het apparaat zijn gecondenseerd. Verwijder de compact disc en laat de stereo-installatie een uur lang ongebruikt aan staan, zodat het condensvocht kan verdampen.

### De weergave begint niet bij het eerste muziekstuk.

- De compact disc speler staat ingesteld op programma-weergave of weergave in willekeurige volgorde. Druk enkele malen op de PLAY MODE toets zodat de "PGM" en "SHUFFLE" aanduidingen uit het uitleesvenster verdwijnen.

## Cassettedeck

### Het opnemen lukt niet.

- Misschien is er geen cassette in de houder aanwezig.
- Het wispreventionokje van de cassette is verwijderd (zie blz. 19).
- De band is geheel naar het einde doorgespoeld.

### Het is niet mogelijk op te nemen of weer te geven of het geluid klinkt maar heel zacht.

- Wellicht zijn de bandkoppens vuil. Reinig de koppen (zie blz. 19).
- De opname/weergavekoppen zijn gemagnetiseerd. Demagnetiseer de bandkoppens (zie blz. 19).

### Eerdere opnamen worden onvoldoende gewist.

- De opname/weergavekoppen zijn gemagnetiseerd. Demagnetiseer de bandkoppens (zie blz. 19).

### Teveel snelheidsfluctuaties of soms wegvallend geluid.

- Vuil op de capstan-assen of aandrukrollen. Reinig de koppen en het bandloopwerk (zie blz. 19).

### Teveel ruis of wegvallende hoge tonen.

- De opname/weergavekoppen zijn gemagnetiseerd. Demagnetiseer de bandkoppens (zie blz. 19).

## Radio-ontvangst (tuner)

**Ernstige brom of andere storing in de radio-ontvangst (in het uitleesvenster knippert de "TUNED" of de "STEREO" aanduiding).**

- Richt of verstel de antenne.
- De ontvangen zender komt te zwak door. Sluit een buitenantenne aan.
- Zorg dat de antennes juist zijn aangesloten.
- Let op dat de antennendraad niet is opgerold of opgevouwen.
- Misschien is de dubbele FM-antennendraad te ver uiteen getrokken. Repareer de antenne of vervang deze door een nieuwe.
- Controleer of de AM-antennendraad te ver van de standaard is losgeraakt.
- Houd de antennes en de luidsprekersnoeren bij elkaar uit de buurt.

**Een FM-stereo uitzending wordt niet in stereo weergegeven.**

- Druk op de STEREO/MONO toets zodat er "STEREO" in het uitleesvenster verschijnt.

De stereo-installatie terugstellen in de uitgangsstand

Zet de stereo-installatie aan en druk de TAPE ■ toets, de CD ■ toets en de TUNER BAND toets alle drie tegelijk in.

Zo zet u de stereo-installatie terug op de oorspronkelijke fabrieksinstellingen. Alle door u gemaakte instellingen, worden hierbij uit het geheugen gewist. U zult deze instellingen dus opnieuw moeten maken.

## Foutmeldingen

Tijdens de bediening kan er soms een van de volgende foutmeldingen in het uitleesvenster oplichten of gaan knipperen.

### NO DISC

- Er is geen compact disc in de disc-lade aanwezig.

### PGM FULL

- U probeert 25 muziekstukken of meer te programmeren.

## Technische gegevens

Versterker-gedeelte

### Europees model:

DIN uitgangsvermogen (nominaal):

30 + 30 watt  
(aan 6 ohm, bij 1 kHz,  
DIN)

Continu RMS uitgangsvermogen (referentie):

35 + 35 watt  
(aan 6 ohm, bij 1 kHz,  
10% THV)

Muziekvermogen (referentie):

85 + 85 watt

### Overige modellen:

De volgende metingen zijn verricht bij 230 V wisselstroom, 60 Hz.

DIN uitgangsvermogen (nominaal):

27 + 27 watt  
(aan 6 ohm, bij 1 kHz,  
DIN)

Continu RMS uitgangsvermogen (referentie):

32 + 32 watt  
(aan 6 ohm, bij 1 kHz,  
10% THV)

De volgende metingen zijn verricht bij 220 V wisselstroom, 60 Hz.

DIN uitgangsvermogen (nominaal):

23 + 23 watt  
(aan 6 ohm, bij 1 kHz,  
DIN)

Continu RMS uitgangsvermogen (referentie):

26 + 26 watt  
(aan 6 ohm, bij 1 kHz,  
10% THV)

Ingangen

AUDIO IN MD (VIDEO) (tulpstekkerbussen):

Gevoeligheid  
500/250 mV, impedantie  
47 kOhm

Uitgangen

OPTICAL DIGITAL OUT (CD):

Optische stekkerbus

PHONES:

Voor aansluiten van een  
hoofdtelefoon met een  
impedantie van 8 ohm of  
meer

SPEAKER:

6 ohm

wordt vervolgd

## Technische gegevens (vervolg)

### Compact disc speler

|                  |   |
|------------------|---|
| Afspeelsysteem   | Compact disc digitaal audiosysteem  |
| Laser            | Halfgeleider laser ( $\lambda = 780 \text{ nm}$ )<br>Emissieduur: continu |
| Golflengte       | 780 - 790 nm  |
| Frequentiebereik | 2 Hz - 20 kHz ( $\pm 0,5 \text{ dB}$ )                                    |

### Cassette-deck

|                        |   |
|------------------------|---|
| Opname/weergavesysteem | 4 sporen, 2 kanalen stereo  |
| Frequentiebereik       | 50 - 13000 Hz ( $\pm 3 \text{ dB}$ ) met Sony TYPE I normaalband-cassette                                     |
| Snelheidsfluctuaties   | $\pm 0,15\%$ Gewogen piekniveau (IEC)<br>$0,1\%$ Gewogen R.M.S. (NAB)<br>$\pm 0,2\%$ Gewogen piekniveau (DIN) |

### Tuner-gedeelte

|   |   |
|---|---|
| FM stereo, FM/AM superheterodyne afstemming |   |
| FM afstemtrap                               |   |
| Afstembereik                                | 87,5 - 108,0 MHz (afsteminterval 50 kHz)  |
| Antenne                                     | FM-draadantenne   |
| Antenne-aansluitingen                       | 75 ohm, asymmetrisch  |
| Tussenfrequentie                            | 10,7 MHz  |
| AM afstemtrap                               |   |
| Afstembereik                                |   |
| Europees model:                             | 531 - 1602 kHz (met afsteminterval ingesteld op 9 kHz)  |
| Overige modellen:                           | 530 - 1710 kHz (met afsteminterval ingesteld op 10 kHz)<br>531 - 1602 kHz (met afsteminterval ingesteld op 9 kHz) |
| Antenne                                     | AM-kaderantenne, externe antenne-aansluitingen  |
| Tussenfrequentie                            | 450 kHz   |

### Luidsprekers

|                     |   |
|---------------------|---|
| Luidsprekersysteem  | 2-wegsysteem, in basreflexkast  |
| Luidsprekereenheden | Lagetonen-luidspreker, conus 12 cm<br>Hogetonen-luidspreker, koepel 2,5 cm<br>6 ohm |
| Nominale impedantie | Ca. 150 $\times$ 252 $\times$ 255 mm  |
| Afmetingen (b/h/d)  | Ca. 2,6 kg per luidspreker-box  |
| Gewicht             |   |

### Algemeen

|  |  |
|--|--|
| Stroomvoorziening  |  |
| Europees model:  | 230 V wisselstroom, 50/60 Hz   |
| Overige modellen:  | 110 - 120 V of 220 - 240 V wisselstroom, 50/60 Hz<br>Omschakelbaar met spanningskiezer |
| Stroomverbruik   |  |
| Europees model:  | Zie het naamplaatje<br>0,5 watt (in de stroombesparingsstand)                          |
| Overige modellen:  | Zie het naamplaatje  |
| Afmetingen (b/h/d)   | Ca. 190 $\times$ 252 $\times$ 345 mm, incl. uitstekende onderdelen en knoppen          |
| Gewicht  | Ca. 5,6 kg   |
| Bijgeleverd toebehoren:  | Afstandsbediening (1)<br>AM-kaderantenne (1)<br>FM-draadantenne (1)<br>Batterijen (2)  |
| Wijzigingen in ontwerp en technische gegevens voorbehouden, zonder kennisgeving. |  |



## Per i clienti in Italia

Si dichiara che l'apparecchio è stato fabbricato in conformità all'art.2, Comma 1 del D.M. 28.08.1995 n.548.

Sony International  
(Europe) GmbH  
Product Compliance  
Europe

## ATTENZIONE

### Per evitare il rischio di incendi o scosse elettriche, non esporre l'apparecchio alla pioggia o all'umidità.

Per evitare scosse elettriche, non aprire il rivestimento. Per le riparazioni rivolgersi solo a personale qualificato.

Non installare l'apparecchio in uno spazio chiuso, come una libreria o un mobiletto.

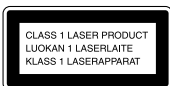

Questo apparecchio è classificato come prodotto laser di 1ª CLASSE. L'etichetta CLASS 1 LASER PRODUCT si trova all'esterno sul retro.

Per evitare incendi, non coprire le aperture di ventilazione dell'apparecchio con giornali, tovaglie, tende, ecc. Inoltre, non collocare candele accese sull'apparecchio.

Per evitare i pericoli di incendio o scosse, non mettere sull'apparecchio gli oggetti che contengono liquidi, come i vasi.



Non buttare via la pila con i rifiuti domestici generici, ma smaltirla correttamente come i rifiuti chimici.

# Indice

## Identificazione delle parti

|                              |   |
|------------------------------|---|
| Apparecchio principale ..... | 4 |
| Telecomando .....            | 5 |

## Preparativi

|  |   |
|--|---|
| Collegamento del sistema .....                                   | 6 |
| Inserimento di due pile formato AA (R6)<br>nel telecomando ..... | 7 |
| Impostazione dell'ora .....                                      | 7 |

## Compact disc

|   |   |
|---|---|
| Inserimento di un compact disc .....  | 8 |
| Riproduzione di compact disc<br>— Riproduzione normale/<br>riproduzione casuale/riproduzione a<br>ripetizione ..... | 8 |
| Programmazione dei brani di un compact<br>disc<br>— Riproduzione programmata .....                                  | 9 |
| Uso della visualizzazione delle<br>informazioni sul compact disc .....  | 9 |

## Sintonizzatore

|  |    |
|--|----|
| Preselezione delle stazioni radio .....                | 10 |
| Ascolto della radio<br>— Sintonia preselezionata ..... | 10 |
| Uso del Radio Data System (RDS)* ...                   | 11 |

## Nastri

|   |    |
|---|----|
| Inserimento di un nastro .....  | 12 |
| Riproduzione di un nastro .....   | 12 |
| Registrazione su un nastro<br>— Registrazione sincronizzata da<br>compact disc/registrazione manuale/<br>montaggio a programmazione ..... | 13 |
| Registrazione di programmi radio attivata<br>dal timer .....  | 14 |

## Regolazioni audio

|                             |    |
|-----------------------------|----|
| Regolazione del suono ..... | 16 |
|-----------------------------|----|

## Altre funzioni

|  |    |
|--|----|
| Addormentarsi al suono della musica<br>— Timer per lo spegnimento<br>ritardato ..... | 16 |
| Svegliarsi al suono della musica<br>— Timer quotidiano .....                         | 16 |

## Componenti opzionali

|  |    |
|--|----|
| Collegamento dei componenti<br>opzionali ..... | 18 |
|--|----|

## Altre informazioni

|                                |    |
|--------------------------------|----|
| Avvertenze .....               | 19 |
| Soluzione di problemi .....    | 20 |
| Caratteristiche tecniche ..... | 21 |

\* Soltanto modello per l'Europa

IT

Le voci sono elencate in ordine alfabetico.

Per i dettagli, fare riferimento alle pagine indicate tra parentesi ().

## Apparecchio principale

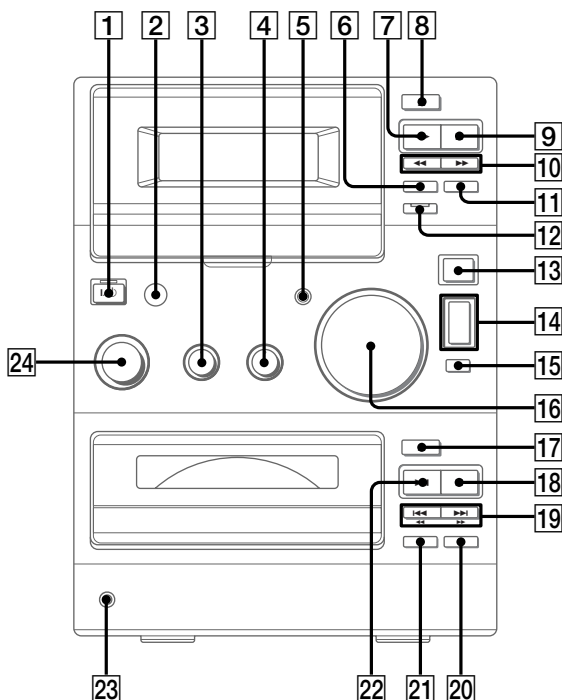

BASS **3** (16)  
 CDEJECT **▲17** (8)  
 CD SYNC **12** (13, 14)  
 CD **▶▶22** (8, 9)  
 CD **■18** (8, 9, 21)  
 CD **◀◀/▶▶19** (8, 9)  
 CD **◀◀/▶▶19** (8)  
 DSG **5** (16, 18)  
 FUNCTION **24** (8~10, 12, 13, 18)

PHONES, presa **23**  
 PLAY MODE **21** (8, 9, 14)  
 REPEAT **20** (8)  
 Sensore di comandi a distanza **2**  
 TAPE EJECT **▲8** (12)  
 TAPE REC **●6** (13)  
 TAPE **◀▶7** (12~14)  
 TAPE **||11** (12~14)  
 TAPE **■9** (12~14, 21)  
 TAPE **◀◀/▶▶10** (12)

TREBLE **4** (16)  
 TUNER BAND **13** (10, 21)  
 TUNING MODE **15** (10, 11)  
 TUNING +/- **14** (10, 11)  
 VOLUME **16** (17)

### DESCRIZIONE DEI TASTI

I/⏻ (accensione/spegnimento) **1**  
 (7, 10, 14, 17, 18)

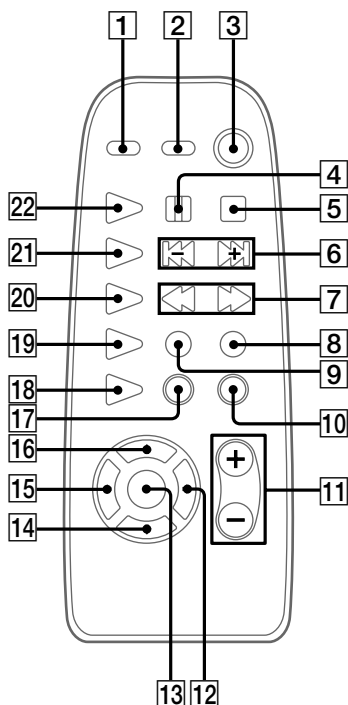

CD REPEAT **18** (8)  
 CD ► **22** (8, 9)  
 DIR MODE **19** (12~14)  
 DISPLAY **2** (9, 11)  
 DSG **1** (16)  
 ENTER **13** (7, 10, 14, 17)  
 MEMORY **16** (10)  
 PLAY MODE **9** (8, 9, 14)

SLEEP **14** (16)  
 STEREO/MONO **17** (11)  
 TAPE ◀▶ **20** (12~14)  
 TIMER SELECT **12** (15, 17)  
 TIMER SET **15** (7, 14, 17)  
 TUNER/BAND **21** (10)  
 TUNING MODE **10** (10, 11)  
 VOL +/- **11** (17)

## DESCRIZIONE DEI TASTI

- **4** (8, 12~14)
- **5** (8, 9, 12~14)
- ◀▶/▶▶ **6** (7~10, 14, 17)
- ◀▶▶▶ **7** (8, 10~12)
- I/⏻ (accensione/spegnimento) **3**
- (7, 10, 14, 17)
- REC **8** (13)

## Collegamento del sistema

Seguire i punti da **1** a **4** del procedimento descritto di seguito per collegare il sistema usando i cavi e gli accessori in dotazione.

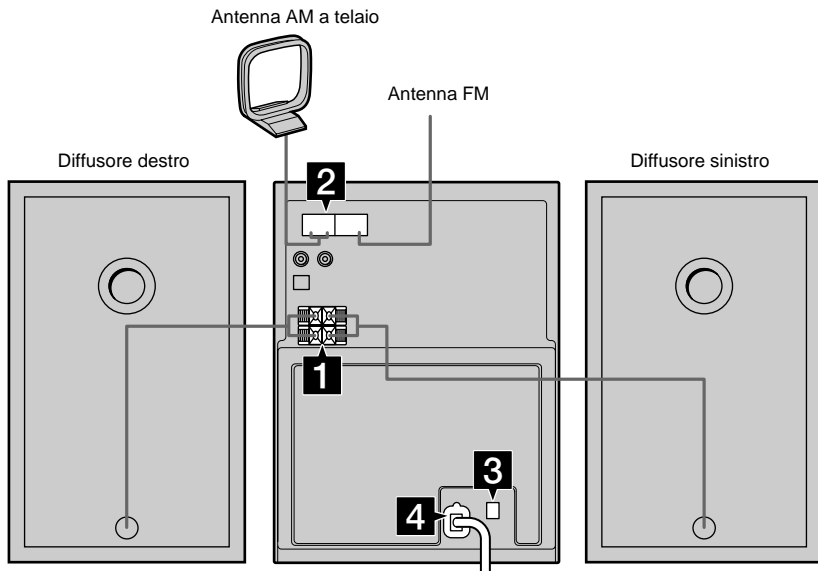

### 1 Collegare i diffusori.

Collegare i cavi dei diffusori destro e sinistro ai terminali SPEAKER come mostrato di seguito.

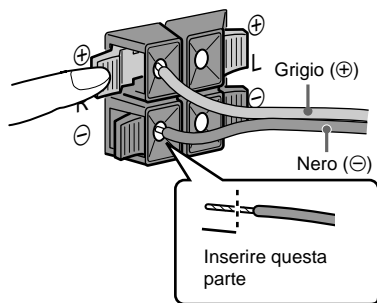

### 2 Collegare le antenne FM e AM.

Predisporre l'antenna AM a telaio prima di collegarla.

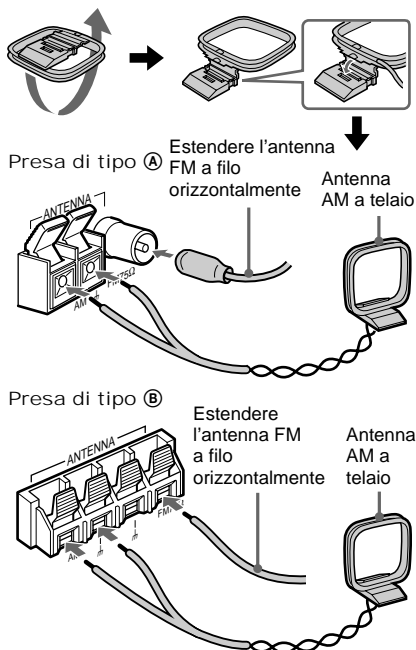

- 3** Per i modelli dotati di selettore di tensione, regolare **VOLTAGE SELECTOR** nella posizione corrispondente alla tensione della rete di alimentazione locale.



- 4** Collegare il cavo di alimentazione ad una presa a muro.

Se la spina non è conforme al formato della presa a muro, staccare l'adattatore per spina in dotazione (soltanto per i modelli dotati di adattatore).

Per accendere il sistema, premere .

## Inserimento di due pile formato AA (R6) nel telecomando

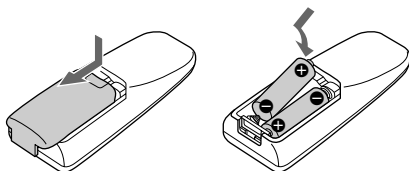

### Informazione

Quando il telecomando non riesce più a controllare il sistema, sostituire entrambe le pile con altre nuove.

### Nota

Se si prevede di non usare il telecomando per un lungo periodo, estrarre le pile per evitare possibili danni causati da perdite del liquido delle pile e corrosione.

## Impostazione dell'ora

- 1** Accendere il sistema.
- 2** Premere **TIMER SET** sul telecomando.  
Se si sta impostando l'orologio per la prima volta, passare al punto 5.
- 3** Premere **◀◀/▶▶** sul telecomando ripetutamente finché "SET CLOCK" appare sul display.
- 4** Premere **ENTER** sul telecomando.  
L'indicazione delle ore lampeggia.
- 5** Premere **◀◀/▶▶** sul telecomando ripetutamente per impostare le ore.
- 6** Premere **ENTER** sul telecomando.  
L'indicazione dei minuti lampeggia.
- 7** Premere **◀◀/▶▶** sul telecomando ripetutamente per impostare i minuti.
- 8** Premere **ENTER** sul telecomando.  
L'orologio inizia a funzionare.

Per impostare di nuovo l'orologio del sistema

Ricominciare dal punto 1.

## Inserimento di un compact disc

### 1 Premere CD EJECT ▲.

Il comparto disco fuoriesce.

### 2 Inserire un compact disc nel comparto disco.

Inserire il disco con la facciata con l'etichetta rivolta verso l'alto. Quando si riproduce un compact disc singolo (compact disc da 8 cm), inserirlo nel cerchio interno del piatto.

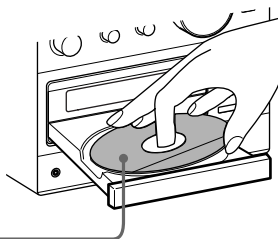

### 3 Premere di nuovo CD EJECT ▲ per chiudere il comparto disco.

Note

- Il disco non è visibile attraverso la finestrella anteriore quando è inserito un compact disc singolo (compact disc da 8 cm).
- I caratteri stampati sul disco appaiono capovolti se visti attraverso la finestrella anteriore.

## Riproduzione di compact disc

### — Riproduzione normale/ riproduzione casuale/riproduzione a ripetizione

Questo sistema consente di riprodurre i compact disc in vari modi di riproduzione.



Numero di brano      Tempo di riproduzione

### 1 Girare FUNCTION finché "CD" appare sul display.

L'indicatore che circonda i tasti CD ►► e CD ■ si illumina.

### 2 Premere PLAY MODE ripetutamente finché l'indicazione del modo desiderato appare sul display.

| Selezionare         | Per riprodurre  |
|---------------------|---|
| Nessuna indicazione | il compact disc nell'ordine originale   |
| SHUFFLE             | i brani del compact disc in ordine casuale  |
| PGM                 | i brani del compact disc in qualsiasi ordine desiderato (vedere "Programmazione dei brani di un compact disc" a pagina 9) |

### 3 Premere CD ►► (o CD ► sul telecomando).

## Altre operazioni

| Per   | Operazione   |
|---|--|
| interrompere la riproduzione                          | Premere CD ■.  |
| fare una pausa  | Premere CD ►► (o ►► sul telecomando).<br>Premere di nuovo per riprendere la riproduzione.  |
| selezionare un brano                                  | Durante la riproduzione o la pausa, premere CD ◀◀/ ►► ripetutamente finché si localizza il brano desiderato.   |
| localizzare un punto in un brano                      | Durante la riproduzione, tenere premuto CD ◀◀/ ►► finché si localizza il punto desiderato.   |
| estrarre il compact disc                              | Premere CD EJECT ▲.  |
| riprodurre ripetutamente (Riproduzione a ripetizione) | Premere REPEAT ripetutamente durante la riproduzione finché "REPEAT" o "REPEAT 1" appare sul display.<br>REPEAT: Per tutti i brani del compact disc.<br>REPEAT 1: Soltanto per il brano in fase di riproduzione.<br>Per disattivare la riproduzione a ripetizione, premere REPEAT ripetutamente finché "REPEAT" e "REPEAT 1" scompaiono dal display. |

## Programmazione dei brani di un compact disc

### — Riproduzione programmata

È possibile creare un programma di un massimo di 24 brani per un compact disc programmando i brani nell'ordine desiderato.

- 1 Girare **FUNCTION** finché “**CD**” appare sul display.
- 2 Premere **PLAY MODE** ripetutamente finché “**PGM**” appare sul display.
- 3 Premere **CD** **◀◀/▶▶** ripetutamente finché il numero di brano desiderato appare sul display.



- 4 Premere **PLAY MODE**.  
Il brano selezionato viene programmato.  
Il numero del brano appare sul display.
- 5 Per programmare altri brani, ripetere i punti 3 e 4.
- 6 Premere **CD** **▶||** (o **CD** **▶** sul telecomando).

| Per   | Operazione   |
|---|--|
| disattivare la riproduzione programmata     | Premere <b>PLAY MODE</b> ripetutamente finché “ <b>PGM</b> ” scompare dal display. |
| aggiungere un brano alla fine del programma | Eeguire i punti 3 e 4 mentre la riproduzione programmata è interrotta.             |
| cancellare l'intero programma               | Premere <b>CD</b> <b>■</b> mentre la riproduzione programmata è interrotta.        |

#### Informazioni

- Il programma creato rimane dopo che la riproduzione programmata è terminata. Per riprodurre di nuovo il programma, cambiare funzione passando a **CD**, e quindi premere **CD** **▶||** (o **CD** **▶** sul telecomando).
- “--:--” appare sul display quando il tempo totale del programma supera 100 minuti.

## Uso della visualizzazione delle informazioni sul compact disc

### Premere **DISPLAY** sul telecomando ripetutamente.

La visualizzazione cambia nel ciclo seguente:

Durante la riproduzione normale  
Numero del brano attuale e tempo di riproduzione trascorso del brano → Numero del brano attuale e tempo di riproduzione rimanente del brano → Tempo di riproduzione rimanente dell'intero compact disc → Indicazione dell'ora → Numero del brano attuale e tempo di riproduzione trascorso del brano → .....

Mentre il compact disc è fermo  
Tempo di riproduzione totale → Indicazione dell'ora → Indicazione della fonte attuale → Tempo di riproduzione totale → .....

#### Nota

Se il compact disc contiene 25 brani o più, al posto del tempo di riproduzione rimanente del brano attuale appare “--:--” per ciascun brano a partire dal 25°.

## Preselezione delle stazioni radio

Il sistema può memorizzare un totale di 30 stazioni per la preselezione (20 per FM e 10 per AM).

- 1 Girare FUNCTION** finché **“TUNER”** appare sul display.  
L'indicatore che circonda il tasto TUNER BAND si illumina.
- 2 Premere TUNER BAND** per selezionare **FM o AM**.
- 3 Premere TUNING MODE** ripetutamente finché **“AUTO”** appare sul display.
- 4 Premere TUNING +/-** (o **◀◀/▶▶** sul telecomando).  
La frequenza cambia mentre il sistema cerca una stazione. La ricerca si interrompe automaticamente quando viene sintonizzata una stazione. A questo punto, appaiono **“TUNED”** e **“STEREO”** (soltanto per programmi stereo).
- 5 Premere MEMORY** sul telecomando.  
Un numero di preselezione lampeggia.



- 6 Premere ◀◀/▶▶** sul telecomando ripetutamente per selezionare il numero di preselezione desiderato.
- 7 Premere ENTER** sul telecomando.  
La stazione viene memorizzata nel numero di preselezione selezionato.
- 8 Ripetere i punti da 2 a 7** per preselezionare altre stazioni.

Per sintonizzare una stazione debole Al punto 3, premere TUNING MODE ripetutamente finché **“AUTO”** e **“PRESET”** scompaiono dal display, quindi premere TUNING +/- (o **◀◀/▶▶** sul telecomando) ripetutamente per sintonizzare la stazione.

Per cambiare il numero di preselezione Ricominciare dal punto 2.

Informazione

Le stazioni preselezionate rimangono memorizzate nella memoria del sistema per un giorno circa anche se si scollega il cavo di alimentazione o si verifica un'interruzione di corrente.

Per cambiare l'intervallo di sintonia AM (non possibile sui modelli per l'Europa, il Medio Oriente e le Filippine)

L'intervallo di sintonia AM è stato preselezionato in fabbrica su 9 kHz (o su 10 kHz per alcune aree). Per cambiare l'intervallo di sintonia AM, sintonizzare innanzitutto una qualsiasi stazione AM, quindi spegnere il sistema. Tenendo premuto TUNING +, riaccendere il sistema. Quando si cambia l'intervallo, tutte le stazioni AM preselezionate vengono cancellate. Per ritornare all'intervallo originale, sintonizzare innanzitutto una qualsiasi stazione AM, quindi spegnere il sistema. Tenendo premuto TUNING -, riaccendere il sistema.

## Ascolto della radio

### — Sintonia preselezionata

La preselezione in anticipo delle stazioni radio nella memoria del sistema facilita la sintonia di quelle stazioni in seguito (vedere **“Preselezione delle stazioni radio”** in questa pagina).

- 1 Girare FUNCTION** finché **“TUNER”** appare sul display.
- 2 Premere TUNER BAND** per selezionare **FM o AM**.
- 3 Premere TUNING MODE** ripetutamente finché **“PRESET”**.
- 4 Premere TUNING +/-** (o **◀◀/▶▶** sul telecomando) ripetutamente per visualizzare il numero di preselezione della stazione desiderata.

Per spegnere la radio  
Premere **I/⏻**.

Per sintonizzare una stazione radio non preselezionata

Al punto 3, premere TUNING MODE ripetutamente finché “AUTO” e “PRESET” scompaiono dal display, quindi premere TUNING +/- (o ◀▶/▶▶ sul telecomando) ripetutamente per sintonizzare la stazione desiderata (sintonia manuale).

Informazioni

- Se è udibile rumore di statica durante l'ascolto di un programma FM, premere STEREO/MONO sul telecomando finché “MONO” appare sul display. Dopo che “MONO” è scorso sul display, appare la frequenza. Il programma non sarà più udibile in stereo, ma la ricezione risulterà migliore.
- Per migliorare la ricezione, regolare le antenne in dotazione o collegare un'antenna esterna.

## Uso del Radio Data System (RDS)

(soltanto modello per l'Europa)

Che cos'è il Radio Data System?

Il Radio Data System (RDS)\* è un servizio di radiodiffusione che consente alle stazioni radio di inviare informazioni supplementari insieme ai normali segnali dei programmi radio.

Nota

L'RDS può non funzionare correttamente se la stazione sintonizzata non sta trasmettendo il segnale RDS appropriatamente o se il segnale è debole.

\* Non tutte le stazioni FM forniscono il servizio RDS, e non tutte forniscono gli stessi tipi di servizi. Se non si ha dimestichezza con il sistema RDS, rivolgersi alle emittenti radio locali per ottenere dettagli sui servizi RDS disponibili nella propria zona.

### Ricezione di programmi RDS

**Basta selezionare una stazione dalla banda FM.**

Quando si sintonizza una stazione che fornisce i servizi RDS, il nome della stazione appare sul display.

Per controllare le informazioni RDS

Ogni volta che si preme DISPLAY sul telecomando, la visualizzazione cambia nel ciclo seguente:

Nome della stazione\* → Frequenza →  
Indicazione dell'ora → Nome della stazione\*  
→ .....

\* Se il programma RDS non viene ricevuto appropriatamente, il nome della stazione può non apparire sul display.

## Inserimento di un nastro

- 1 Premere **TAPE EJECT** ▲.
- 2 Inserire una cassetta registrata/  
registrabile nel comparto cassetta.

con la facciata che si desidera riprodurre/registrare rivolta in avanti

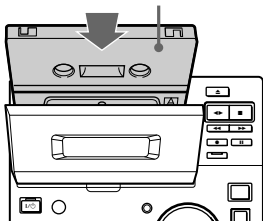

## Riproduzione di un nastro

É possível usar fita Tipo I (normal).

- 1 Inserire una cassetta registrabile nel comparto cassetta.
- 2 Girare **FUNCTION** finché **“TAPE”** appare sul display.  
L'indicatore che circonda i tasti **TAPE** ◀▶ e **TAPE** ■ si illumina.
- 3 Premere **DIR MODE** sul telecomando ripetutamente per selezionare **“↔”** per riprodurre una sola facciata del nastro, **“↔>”** per riprodurre entrambe le facciate, o **“(<↔)”\*** per riprodurre entrambe le facciate ripetutamente.

\* Il nastro si ferma automaticamente dopo essere stato riprodotto cinque volte.

- 4 Premere **TAPE** ◀▶.  
Premere di nuovo **TAPE** ◀▶ per riprodurre l'altra facciata. La riproduzione del nastro inizia.

## Altre operazioni

| Per                                  | Operazione   |
|--------------------------------------|--|
| interrompere la riproduzione         | Premere <b>TAPE</b> ■.   |
| fare una pausa                       | Premere <b>TAPE</b> ▢.<br>Premere di nuovo per riprendere la riproduzione. |
| far avanzare o riavvolgere il nastro | Quando il nastro è fermo, premere <b>TAPE</b> ◀◀/▶▶.                       |
| estrarre la cassetta                 | Premere <b>TAPE EJECT</b> ▲.   |

## Registrazione su un nastro

### — Registrazione sincronizzata da compact disc/registrazione manuale/ montaggio a programmazione

È possibile registrare da un compact disc, dalla radio o da uno qualsiasi dei componenti collegati. È possibile usar fita Tipo I (normal).

| Punti | Registrazione da un compact disc<br>(Registrazione sincronizzata da<br>compact disc)   | Registrazione manuale  |
|-------|--|--|
| 1     | Inserire una cassetta registrabile nel comparto cassetta.  |  |
| 2     | Inserire un compact disc nel comparto disco.   | Girare FUNCTION per selezionare la fonte da cui si desidera registrare.    |
| 3     | Girare FUNCTION finché "CD" appare sul display.  | Inserire un compact disc o sintonizzare la stazione desiderata.            |
| 4     | Premere CD SYNC.   | Premere TAPE REC ● (o ● REC sul telecomando).                              |
|       | Il nastro rimane in attesa della registrazione.<br>Appaiono "REC" e "▶" (o "◀").<br>Per avviare la registrazione sulla facciata del nastro rivolta verso l'interno dell'apparecchio, premere TAPE ◀▶ finché "REC▶" cambia in "◀REC". |  |
| 5     | Premere DIR MODE sul telecomando ripetutamente per selezionare "↔" per registrare su una sola facciata del nastro, o "↔)" o "(↔)" per registrare su entrambe le facciate.  |  |
| 6     | Premere TAPE II.   | Premere TAPE III, e quindi avviare la riproduzione della fonte desiderata. |

Per interrompere la registrazione

Premere TAPE ■.

Informazione

Per la registrazione manuale:

Per fare una pausa durante la registrazione, premere TAPE II.

continua

## Registrazione su un nastro (seguito)

Registrazione dei brani di un compact disc nell'ordine preferito

— **Montaggio a programmazione**

- 1 **Inserire una cassetta registrabile nel comparto cassetta.**
- 2 **Inserire un compact disc nel comparto disco.**
- 3 **Eseguire i punti da 1 a 5 del procedimento per la riproduzione programmata (vedere pagina 9).**
- 4 **Premere CD SYNC.**

Il nastro rimane in attesa della registrazione e il compact disc rimane in attesa della riproduzione.

Appaiono "REC" e "▶" (o "◀"), e l'indicatore CD SYNC si illumina.

Per avviare la registrazione sulla facciata del nastro rivolta verso l'interno dell'apparecchio, premere TAPE ◀▶ finché "REC▶" cambia in "◀REC".

- 5 **Premere DIR MODE sul telecomando ripetutamente per selezionare "↔" per registrare su una sola facciata del nastro, o "↔)" o "(↔)" per registrare su entrambe le facciate.**

- 6 **Premere TAPE ■.**

| Per                                       | Operazione   |
|---|--|
| interrompere la registrazione             | Premere TAPE ■.  |
| disattivare il montaggio a programmazione | Premere PLAY MODE ripetutamente finché "PGM" scompare dal display. |

Informazione

È possibile specificare i brani da registrare su ciascuna facciata del nastro durante la registrazione sincronizzata da compact disc. Al punto 3, dopo aver programmato i brani per la prima facciata, premere ■ sul telecomando. È possibile quindi programmare i brani per l'altra facciata. In questo caso, accertarsi di selezionare "↔)" o "(↔)" al punto 5.

## Registrazione di programmi radio attivata dal timer

Per eseguire la registrazione attivata dal timer, accertarsi di avere impostato correttamente l'orologio del sistema (vedere "Impostazione dell'ora" a pagina 7) e di avere preselezionato la stazione radio (vedere "Preselezione delle stazioni radio" a pagina 10).

- 1 **Sintonizzare la stazione radio preselezionata desiderata (vedere "Ascolto della radio" a pagina 10).**

- 2 **Inserire una cassetta registrabile.**

- 3 **Premere TIMER SET sul telecomando.**

- 4 **Premere ◀◀/▶▶ sul telecomando ripetutamente finché "SET REC" appare sul display.**

"SET REC" scorre e "⊙ REC" appare sul display.

- 5 **Premere ENTER sul telecomando.**

Appare "ON TIME", quindi l'indicazione delle ore lampeggia.

- 6 **Impostare l'ora di inizio.**

Premere ◀◀/▶▶ sul telecomando ripetutamente per impostare le ore, quindi premere ENTER sul telecomando.

Dopodiché inizia a lampeggiare l'indicazione dei minuti.

Premere ◀◀/▶▶ sul telecomando ripetutamente per impostare i minuti, quindi premere ENTER sul telecomando.

Appare "OFF TIME", quindi l'indicazione delle ore lampeggia di nuovo.

- 7 **Impostare l'ora di fine ripetendo il punto 6.**

L'ora di inizio, l'ora di fine, "TUNER" e l'indicazione della stazione preselezionata appaiono a turno, quindi il display ritorna alla visualizzazione originale.

- 8 **Premere I/⏻ per spegnere il sistema.**

Quando la registrazione inizia, il livello del volume viene impostato automaticamente sul minimo.

| <b>Per</b>                  | <b>Operazione</b>   |
|-----------------------------|---|
| controllare le impostazioni | Premere TIMER SELECT sul telecomando ripetutamente finché "⌚ REC" appare sul display. Gli elementi preselezionati appaiono a turno. |
| disattivare il timer        | Premere TIMER SELECT sul telecomando ripetutamente finché "⌚ REC" scompare dal display.   |

#### Informazione

Una volta impostato il timer, le impostazioni dell'ora rimangono nella memoria del sistema finché non le si cambia, anche quando si spegne il sistema o si disattiva il timer. Le impostazioni usate per ultime saranno quelle in vigore quando si attiva nuovamente il timer.

#### Note

- Il sistema si accende 15 secondi prima dell'ora di inizio specificata.
- Se il sistema è acceso all'ora di inizio specificata, la registrazione non ha luogo.
- Quando si è impostato il timer per lo spegnimento ritardato, la registrazione attivata dal timer non ha luogo finché non si disattiva la funzione di timer per lo spegnimento ritardato.

## Regolazione del suono

Generazione di un suono più dinamico  
(Dynamic Sound Generator)

Premere DSG.

Per disattivare il DSG, premere di nuovo DSG.

Regolazione dei bassi

Girare BASS.

È possibile regolare i bassi in 7 livelli.

Regolazione degli acuti

Girare TREBLE.

È possibile regolare gli acuti in 7 livelli.

## Addormentarsi al suono della musica

### — Timer per lo spegnimento ritardato

La funzione di timer per lo spegnimento ritardato consente di specificare un lasso di tempo, trascorso il quale il sistema cessa di riprodurre e si spegne automaticamente. Ciò consente quindi di addormentarsi al suono della musica.

#### **Premere SLEEP sul telecomando ripetutamente.**

Il lasso di tempo per lo spegnimento ritardato cambia nel ciclo seguente:

AUTO\* → 90MIN → 80MIN → 70MIN → ... → 10MIN → OFF → AUTO\* → ...

\* Il sistema si spegne dopo che la riproduzione del compact disc o del nastro attuale è terminata (fino a 100 minuti). Il sistema si spegne anche quando si interrompe manualmente la riproduzione del compact disc o del nastro.

| Per  | Premere   |
|--|---|
| controllare il tempo rimanente fino allo spegnimento ritardato | SLEEP sul telecomando una volta.  |
| cambiare il lasso di tempo per lo spegnimento ritardato        | SLEEP sul telecomando ripetutamente finché appare il lasso di tempo desiderato. |
| disattivare la funzione di timer per lo spegnimento ritardato  | SLEEP sul telecomando ripetutamente finché appare "OFF".                        |

## Svegliarsi al suono della musica

### — Timer quotidiano

Impostando il timer quotidiano è possibile fare in modo che il sistema si accenda e si spenga automaticamente all'ora specificata. Per poter usare questa funzione, accertarsi di avere impostato correttamente l'orologio del sistema (vedere "Impostazione dell'ora" a pagina 7).

## 1 Preparare la fonte musicale che si desidera ascoltare quando il sistema si accenderà.

- Compact disc: Inserire un compact disc. Per avviare la riproduzione da un brano specifico, creare un programma (vedere "Programmazione dei brani di un compact disc" a pagina 9).
- Nastro: Inserire una cassetta con la facciata del nastro che si desidera riprodurre rivolta in avanti.
- Radio: Sintonizzare la stazione radio preselezionata che si desidera ascoltare (vedere "Ascolto della radio" a pagina 10).

## 2 Regolare il volume.

## 3 Premere **TIMER SET** sul telecomando.

## 4 Premere **◀◀/▶▶** sul telecomando ripetutamente finché "SET DAILY" appare sul display.

"SET DAILY" scorre e "⊖ DAILY" appare sul display.

## 5 Premere **ENTER** sul telecomando.

Appare "ON TIME", quindi l'indicazione delle ore lampeggia.

## 6 Impostare l'ora di inizio.

Premere **◀◀/▶▶** sul telecomando ripetutamente per impostare le ore, quindi premere **ENTER** sul telecomando.

Dopodiché inizia a lampeggiare l'indicazione dei minuti.

Premere **◀◀/▶▶** sul telecomando ripetutamente per impostare i minuti, quindi premere **ENTER** sul telecomando.

Appare "OFF TIME", quindi l'indicazione delle ore lampeggia di nuovo.

## 7 Impostare l'ora di fine ripetendo il punto 6.

## 8 Premere **◀◀/▶▶** sul telecomando ripetutamente finché appare l'indicazione della fonte musicale desiderata.

L'indicazione sul display cambia nel ciclo seguente:

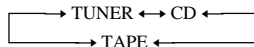

## 9 Premere **ENTER** sul telecomando.

L'ora di inizio, l'ora di fine e l'indicazione della fonte musicale appaiono a turno, quindi il display ritorna alla visualizzazione originale.

## 10 Premere **I/⏻** per spegnere il sistema.

| Per                         | Operazione   |
|-----------------------------|--|
| controllare le impostazioni | Premere <b>TIMER SELECT</b> sul telecomando ripetutamente finché "⊖ DAILY" appare sul display. Gli elementi preselezionati appaiono a turno. |
| disattivare il timer        | Premere <b>TIMER SELECT</b> sul telecomando ripetutamente finché "⊖ DAILY" scompare dal display.   |

### Informazione

Una volta impostato il timer, le impostazioni dell'ora rimangono nella memoria del sistema finché non le si cambia, anche quando si spegne il sistema o si disattiva il timer. Le impostazioni usate per ultime saranno quelle in vigore quando si attiva nuovamente il timer.

### Note

- Il sistema si accende 15 secondi prima dell'ora di inizio specificata.
- Quando si è impostato il timer per lo spegnimento ritardato, il timer quotidiano non entra in funzione finché non si disattiva la funzione di timer per lo spegnimento ritardato.

### Collegamento dei componenti opzionali

È possibile collegare vari componenti al sistema per potenziarlo. Accertarsi che il colore delle spine corrisponda a quello dei connettori.

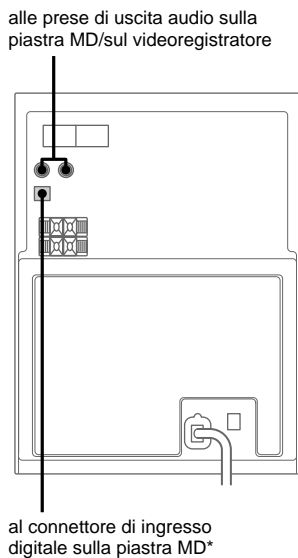

\* Se la presa è coperta da un cappuccio, toglierlo prima dell'uso.

| Per   | Operazione   |
|---|--|
| eseguire una registrazione digitale da compact disc su minidisc | Collegare il cavo ottico.                          |
| ascoltare il suono della piastra MD collegata                   | Girare FUNCTION finché "MD" appare sul display.    |
| ascoltare il suono del videoregistratore collegato              | Girare FUNCTION finché "VIDEO" appare sul display. |

#### Informazione

Se non è possibile selezionare "VIDEO" girando FUNCTION, premere I/⏪ tenendo premuto DSG nel modo di attesa. La funzione passa da "MD" a "VIDEO", e "VIDEO" appare sul display. Per ritornare a "MD", ripetere questo procedimento.

## Avvertenze

### Tensione operativa

Prima di usare il sistema, controllare che la tensione operativa del sistema sia identica a quella della rete di alimentazione locale.

### Sicurezza

- L'apparecchio rimane collegato alla fonte di alimentazione CA (rete pubblica) fintanto che il cavo di alimentazione è inserito nella presa a muro, anche se l'apparecchio stesso è stato spento.
- Scollegare il sistema dalla presa a muro (rete pubblica) se si prevede di non usarlo per un lungo periodo. Per scollegare il cavo di alimentazione, tirarlo afferrandolo per la spina; non tirare mai il cavo stesso.
- In caso di penetrazione di oggetti o liquidi all'interno del sistema, scollegare il sistema dalla presa di corrente e far controllare il sistema da personale specializzato prima di usarlo nuovamente.
- Il cavo di alimentazione CA deve essere sostituito solo presso un centro di assistenza qualificato.

### Collocazione

- Non collocare il sistema in posizione inclinata.
- Non collocare il sistema nei seguenti luoghi:
  - eccessivamente caldi o freddi
  - polverosi o sporchi
  - molto umidi
  - soggetti a vibrazioni
  - esposti alla luce solare diretta
- Fare attenzione quando si sistema l'unità o i diffusori sulle superfici che sono state trattate in modo speciale (con cera, olio, sostanza per lucidare, ecc.) poiché la superficie può macchiarsi o scolorirsi.

### Surriscaldamento

- Anche se l'apparecchio si riscalda durante il funzionamento, ciò non è indice di problemi di funzionamento.
  - Collocare il sistema in un luogo con un'adeguata ventilazione per evitare surriscaldamenti interni.
- Se si usa questo sistema ad alto volume per un periodo prolungato, la temperatura della parte superiore, dei lati e del fondo del rivestimento aumenta considerevolmente. Per evitare di ustionarsi, non toccare il rivestimento.
- Per evitare problemi di funzionamento, non coprire il foro di ventilazione per la ventola di raffreddamento.

### Funzionamento

- Se il sistema viene portato direttamente da un luogo freddo in un caldo, o se viene posto in un luogo molto umido, l'umidità può condensarsi sulla lente all'interno del lettore CD. In questo caso, il sistema non può funzionare correttamente. Estrarre il compact disc e lasciare il sistema acceso per un'ora circa fino a che l'umidità non è evaporata.
- Quando si sposta l'apparecchio, estrarre l'eventuale disco presente nel comparto disco.

In caso di interrogativi o problemi riguardanti il sistema, si prega di rivolgersi ad un rivenditore Sony.

### Note sui compact disc

- Prima di riprodurre un compact disc, passare la superficie del disco con un panno di pulizia. Passare il panno sul compact disc dal centro verso l'esterno.
- Non riprodurre un compact disc sulla cui superficie sono attaccati pezzi di nastro adesivo, autoadesivi o adesivi, perché il sistema potrebbe subire danni.
- Non usare solventi.
- Non esporre i compact disc alla luce solare diretta o a fonti di calore come condotti dell'aria calda.

### Pulizia del rivestimento

Pulire il rivestimento, il pannello e i comandi con un panno morbido leggermente inumidito con una blanda soluzione detergente. Non usare alcun tipo di straccio graffiante, polvere abrasiva o solventi come diluenti, benzene o alcool.

### Per proteggere permanentemente un nastro

Per evitare di registrare accidentalmente su un nastro già registrato, asportare le linguette della cassetta dalla facciata A o dalla facciata B come mostrato nell'illustrazione.

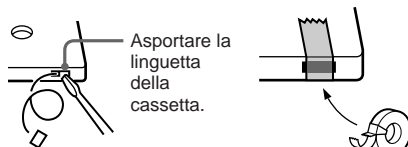

Se in seguito si desidera riutilizzare la cassetta per la registrazione, coprire il foro lasciato dalla linguetta con del nastro adesivo.

### Prima di inserire una cassetta nella piastra a cassette

Eliminare eventuali allentamenti del nastro, altrimenti il nastro potrebbe impigliarsi nel meccanismo di riproduzione della piastra a cassette e subire danni.

### Quando si usano nastri di durata superiore a 90 minuti

Il nastro è molto elastico. Non cambiare troppo frequentemente l'operazione del nastro come la riproduzione, l'arresto, l'avvolgimento rapido, ecc., perché il nastro potrebbe impigliarsi nel meccanismo di riproduzione della piastra a cassette.

### Pulizia delle testine

Pulire le testine dopo ogni 10 ore di impiego. Accertarsi di pulire le testine prima di effettuare una registrazione importante o dopo aver riprodotto un nastro vecchio. Usare una cassetta di pulizia di tipo a secco o di tipo a liquido reperibile in commercio. Per i dettagli, fare riferimento alle istruzioni allegata alla cassetta di pulizia.

### Smagnetizzazione delle testine

Smagnetizzare le testine e le parti in metallo che vengono a contatto col nastro dopo ogni 20 - 30 ore di impiego con una cassetta smagnetizzante reperibile in commercio. Per i dettagli, fare riferimento alle istruzioni allegata alla cassetta smagnetizzante.

## Soluzione di problemi

Se ci si imbatte in qualche problema durante l'uso del sistema, eseguire quanto segue:

- 1 Accertarsi che il cavo di alimentazione e i cavi dei diffusori siano collegati correttamente e saldamente.
- 2 Localizzare il problema nella sottostante lista dei controlli per la soluzione di problemi e adottare il rimedio indicato.

Se il problema rimane irrisolto dopo aver fatto quanto sopra indicato, rivolgersi ad un rivenditore Sony.

### Generali

#### Il suono non è udibile dai diffusori.

- Regolare il volume.
- Sono collegate le cuffie.
- Controllare il collegamento dei diffusori.

#### Sono udibili forti ronzii o rumori.

- Un televisore o un videoregistratore si trova troppo vicino all'apparecchio. Allontanare l'apparecchio dal televisore o dal videoregistratore.

#### "0:00" (o "AM 12:00") lampeggia sul display.

- Si è verificata un'interruzione di corrente. Impostare di nuovo l'orologio (vedere pagina 7) ed effettuare di nuovo le impostazioni per i timer (vedere le pagine 14 e 16).

#### Il timer non funziona.

- Accertarsi che l'orologio sia impostato correttamente (vedere pagina 7).
- Non è possibile usare il timer quotidiano e la registrazione attivata dal timer contemporaneamente.

#### "⊖ DAILY" e "⊖ REC" non appaiono quando si preme TIMER SELECT sul telecomando.

- Accertarsi che ciascun timer sia impostato correttamente (vedere le pagine 14 e 16).
- Accertarsi che l'orologio sia impostato correttamente (vedere pagina 7).

#### Il colore sullo schermo del televisore è irregolare.

- Allontanare i diffusori dal televisore.

#### Il telecomando non funziona.

- C'è un ostacolo tra il telecomando e l'apparecchio.
- Il telecomando non è puntato in direzione del sensore di comandi a distanza sul sistema.
- Le pile nel telecomando si sono esaurite. Sostituire le pile.
- Controllare che le pile siano inserite correttamente.

### Diffusori

#### Il suono è udibile da un canale soltanto, o il volume di sinistra e quello di destra sono sbilanciati.

- Controllare i collegamenti e la posizione dei diffusori.

### Lettore CD

#### Il compact disc non viene riprodotto.

- Il compact disc è sporco.
- La superficie del compact disc è graffiata. Sostituire il compact disc.
- Il compact disc è inserito con la facciata con l'etichetta rivolta verso il basso.
- L'umidità si è condensata nel sistema. Estrarre il compact disc e lasciare il sistema acceso per un'ora circa fino a che l'umidità non è evaporata.

#### La riproduzione non inizia dal primo brano.

- Il lettore si trova nel modo di riproduzione programmata o di riproduzione casuale. Premere PLAY MODE ripetutamente finché "PGM" e "SHUFFLE" scompaiono.

### Piastra a cassette

#### La registrazione non è possibile.

- Nel comparto cassetta non è inserita una cassetta.
- La linguetta di protezione registrazioni è stata asportata dalla cassetta (vedere pagina 19).
- Il nastro è giunto alla fine.

#### Il nastro non viene registrato o riprodotto, o si verifica una diminuzione del livello del suono.

- Le testine sono sporche. Pulirle (vedere pagina 19).
- Le testine di registrazione/riproduzione sono magnetizzate. Smagnetizzarle (vedere pagina 19).

#### Il nastro non viene cancellato completamente.

- Le testine di registrazione/riproduzione sono magnetizzate. Smagnetizzarle (vedere pagina 19).

#### Wow o flutter eccessivo, o si verificano cadute di suono.

- I rulli di trascinamento o i rullini preminastro sono sporchi. Pulirli (vedere pagina 19).

#### Il rumore aumenta o le alte frequenze risultano mancanti.

- Le testine di registrazione/riproduzione sono magnetizzate. Smagnetizzarle (vedere pagina 19).

## Sintonizzatore

**Sono udibili forti ronzii o rumori ("TUNED" o "STEREO" lampeggia).**

- Regolare l'antenna.
- L'intensità del segnale è troppo debole. Collegare un'antenna esterna.
- Accertarsi che l'antenna sia collegata correttamente.
- Non piegare e non arrotolare l'antenna.
- I due fili che formano l'antenna FM sono stati separati rispetto a come erano al momento dell'acquisto del sistema. Riparare o sostituire l'antenna con una nuova.
- Il filo dell'antenna AM si è staccato dal supporto.
- Tenere le antenne il più lontano possibile dai cavi dei diffusori.

**Non è possibile ricevere in stereo programmi FM stereo.**

- Premere STEREO/MONO sul telecomando finché "STEREO" appare sul display.

## Azzeramento del sistema

Con il sistema acceso, premere **TAPE ■**, **CD ■** e **TUNER BAND** contemporaneamente.

Il sistema viene riportato alle impostazioni di fabbrica. Tutte le impostazioni effettuate precedentemente vengono cancellate e devono essere effettuate di nuovo.

## Messaggi

Uno dei seguenti messaggi potrebbe apparire o lampeggiare sul display durante le operazioni.

### **NO DISC**

- Nel comparto disco non è inserito un compact disc.

### **PGM FULL**

- Si è tentato di programmare 25 brani o più.

## Caratteristiche tecniche

### Sezione amplificatore

#### **Modello per l'Europa:**

Potenza di uscita DIN (nominale):

30 + 30 W (6 ohm a  
1 kHz, DIN)

Potenza di uscita RMS continua (di riferimento):

35 + 35 W  
(6 ohm a 1 kHz,  
distorsione armonica  
totale 10%)

Potenza di uscita musicale (di riferimento):

85 + 85 W

#### **Altri modelli:**

I seguenti valori sono stati misurati con CA a 230 V, 60 Hz

Potenza di uscita DIN (nominale):

27 + 27 W  
(6 ohm a 1 kHz, DIN)

Potenza di uscita RMS continua (di riferimento):

32 + 32 W  
(6 ohm a 1 kHz,  
distorsione armonica  
totale 10%)

I seguenti valori sono stati misurati con CA a 220 V, 60 Hz

Potenza di uscita DIN (nominale):

23 + 23 W  
(6 ohm a 1 kHz, DIN)

Potenza di uscita RMS continua (di riferimento):

26 + 26 W  
(6 ohm a 1 kHz,  
distorsione armonica  
totale 10%)

#### **Ingressi**

**AUDIO IN MD (VIDEO)** (prese fono):

Sensibilità 500/250 mV,  
impedenza 47 kilohm

#### **Uscite**

**OPTICAL DIGITAL OUT (CD):**

Optica

**PHONES:**

Accetta cuffie con  
un'impedenza di 8 ohm o  
più.

**SPEAKER:**

6 ohm

[continua](#)

## **Caratteristiche tecniche (seguito)**

### Sezione lettore CD

|                       |   |
|-----------------------|---|
| Sistema               | Sistema audio digitale e per compact disc   |
| Laser                 | Laser a semiconduttore ( $\lambda = 780 \text{ nm}$ )<br>Durata dell'emissione:<br>Continua |
| Lunghezza d'onda      | 780 - 790 nm  |
| Risposta in frequenza | 2 Hz - 20 kHz ( $\pm 0,5 \text{ dB}$ )  |

### Sezione lettore di nastri

|                          |  |
|--------------------------|--|
| Sistema di registrazione | 4 piste, 2 canali stereo   |
| Risposta in frequenza    | 50 - 13000 Hz ( $\pm 3 \text{ dB}$ ),<br>con una cassetta Sony tipo I                      |
| Wow e flutter            | $\pm 0,15\%$ picco pesato (IEC)<br>0,1% RMS pesato (NAB)<br>$\pm 0,2\%$ picco pesato (DIN) |

### Sezione sintonizzatore\*

Sintonizzatore a supereterodina FM/AM, FM stereo

#### Sezione sintonizzatore FM

|                      |                                       |
|----------------------|---------------------------------------|
| Campo di sintonia    | 87,5 - 108,0 MHz<br>(passo di 50 kHz) |
| Antenna              | Antenna FM a filo                     |
| Terminali antenna    | 75 ohm sbilanciati                    |
| Frequenza intermedia | 10,7 MHz                              |

#### Sezione sintonizzatore AM

|                       |   |
|-----------------------|---|
| Campo di sintonia     |   |
| Modello per l'Europa: | 531 - 1602 kHz<br>(con l'intervallo di sintonia impostato su 9 kHz)   |
| Altri modelli:        | 530 - 1710 kHz<br>(con l'intervallo di sintonia impostato su 10 kHz)<br>531 - 1602 kHz<br>(con l'intervallo di sintonia impostato su 9 kHz) |
| Antenna               | Antenna AM a telaio, terminale per antenna esterna  |
| Frequenza intermedia  | 450 kHz   |

## Diffusori

|                    |   |
|--------------------|---|
| Sistema diffusori  | Sistema a due vie, bass-reflex  |
| Unità diffusori    | Woofers dal diametro di 12 cm, tipo a cono<br>Tweeter dal diametro di 2,5 cm, tipo a semicupola |
| Impedenza nominale | 6 ohm   |
| Dimensioni (l/a/p) | Circa 150 × 252 × 255 mm  |
| Massa              | Circa 2,6 kg netti per diffusore  |

## Generali

|                        |  |
|------------------------|--|
| Alimentazione          |  |
| Modello per l'Europa:  | CA a 230 V, 50/60 Hz   |
| Altri modelli:         | CA a 110 - 120 V o 220 - 240 V, 50/60 Hz<br>Regolabile con selettore di tensione |
| Consumo                |  |
| Modello per l'Europa:  | 0,5 W (nel modo di attesa)   |
| Altri modelli:         | 0,5 W (nel modo di attesa)   |
| Dimensioni (l/a/p)     | Circa 190 × 252 × 345 mm, inclusi comandi e parti sporgenti                      |
| Massa                  | Circa 5,6 kg   |
| Accessori in dotazione | Telecomando (1)<br>Antenna AM a telaio (1)<br>Antenna FM a filo (1)<br>Pile (2)  |

Design e caratteristiche tecniche soggetti a modifiche senza preavviso.

\* "di cui al par. 3 dell'Allegato A al D.M. 25/06/85 e al par. 3 dell'Allegato 1 al D.M. 27/08/87"



## VARNING

### UTSÄTT INTE DENNA APPARATEN FÖR REGN OCH FUKT FÖR ATT UNDVIKA RISKERNA FÖR BRAND OCH/ ELLER ELEKTRISKA STÖTAR.

Öppna inte höljet eftersom det medför risk för elektriska stötar. Överlåt allt reparationsarbete till fackkunniga reparatörer.

Placera enheten på en plats med god ventilation.  
Placera den inte i bokhyllan eller i ett skåp.

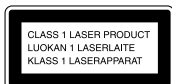

Denna apparat är klassificerad som en laserprodukt av KLASS 1. Etiketten CLASS 1 LASER PRODUCT sitter på baksidan.

Se till att inte apparatens ventilationshål täcks för av tidningar, dukar, gardiner eller liknande, eftersom det medför risk för brand. Ställ heller aldrig tända stearinljus ovanpå apparaten.

Ställ aldrig vätskefyllda behållare som t.ex. blomvaser ovanpå anläggningen, eftersom det medför risk för brand eller elstötar.



Kasta aldrig batterier bland vanliga sopor, utan ta hand om dem enligt gällande bestämmelser för miljöfarligt avfall.

# Innehållsförteckning

## De olika delarna

|                       |   |
|-----------------------|---|
| Huvudenheten .....    | 4 |
| Fjärrkontrollen ..... | 5 |

## Allra först

|  |   |
|--|---|
| Koppla ihop anläggningen .....                                     | 6 |
| Sätt i två storlek<br>AA-batterier (R6) i<br>fjärrkontrollen ..... | 7 |
| Ställ klockan .....  | 7 |

## CD-spelaren

|  |   |
|--|---|
| Hur man lägger i en CD .....   | 8 |
| Spela en CD<br>— Normal spelning/slumpspelning/<br>upprepad spelning ..... | 8 |
| Inprogrammering av CD-spår<br>— Programmerad spelning .....                | 9 |
| CD-spelarens display .....   | 9 |

## Radion

|  |    |
|--|----|
| Lagra radiostationer i snabbvalsminnet | 10 |
| Lyssna på radio<br>— Snabbval .....    | 10 |
| Hur man använder RDS* .....            | 11 |

## Kassettdäcket

|  |    |
|--|----|
| Hur man sätter i en kassett .....  | 12 |
| Spela en kassett .....   | 12 |
| Inspelning på kassett<br>— Synkroniserad inspelning från CD<br>till kassett/manuell inspelning/<br>programredigering ..... | 13 |
| Timerinspelning av radioprogram .....  | 14 |

## Tonklangsinställning

|                               |    |
|-------------------------------|----|
| Justering av tonklangen ..... | 16 |
|-------------------------------|----|

## Andra finesser

|   |    |
|---|----|
| Somna in till musik<br>— Insomningstimern ..... | 16 |
| Vakna till musik<br>— Väckningstimern .....     | 16 |

## Ytterligare komponenter

|                                      |    |
|--------------------------------------|----|
| Anslutning av extrakomponenter ..... | 18 |
|--------------------------------------|----|

## Övrig information

|                             |    |
|-----------------------------|----|
| Säkerhetsföreskrifter ..... | 19 |
| Felsökning .....            | 20 |
| Tekniska data .....         | 21 |

\* Gäller endast den europeiska modellen

SE

Delarna är listade i alfabetisk ordning.

Se sidorna inom parentes () för närmare detaljer.

## Huvudenheten

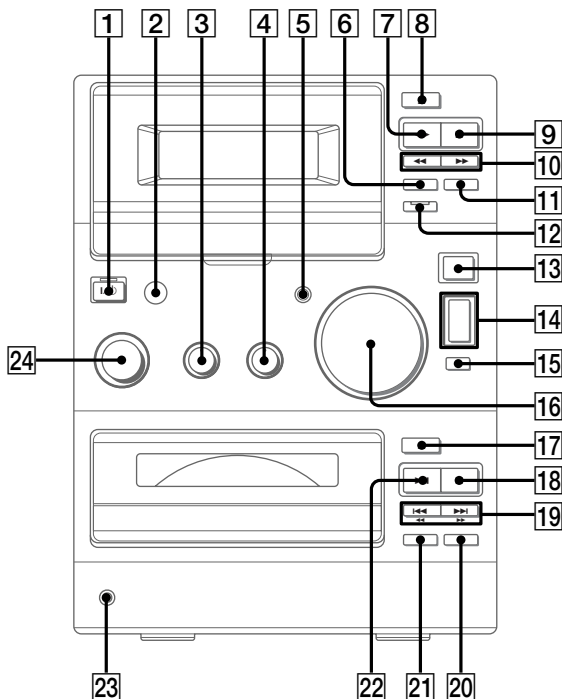

BASS **3** (16)

CD EJECT **▲** **17** (8)

CD SYNC **12** (13, 14)

CD **▶||** **22** (8, 9)

CD **■** **18** (8, 9, 21)

CD **◀◀/▶▶** **19** (8, 9)

CD **◀◀/▶▶** **19** (8)

DSG **5** (16, 18)

Fjärrkontrollsensor **2**

FUNCTION **24** (8~10, 12, 13, 18)

PHONES (Hörlursuttag) **23**

PLAY MODE **21** (8, 9, 14)

REPEAT **20** (8)

TAPE EJECT **▲** **8** (12)

TAPE REC **●** **16** (13)

TAPE **◀◀** **7** (12~14)

TAPE **||** **11** (12~14)

TAPE **■** **9** (12~14, 21)

TAPE **◀◀▶▶** **10** (12)

TREBLE **4** (16)

TUNER BAND **13** (10, 21)

TUNING MODE **15** (10, 11)

TUNING +/- **14** (10, 11)

VOLUME **16** (17)

### KNAPPBESKRIVNINGAR

**I** (Strömbrytare) **1** (7, 10, 14, 17, 18)

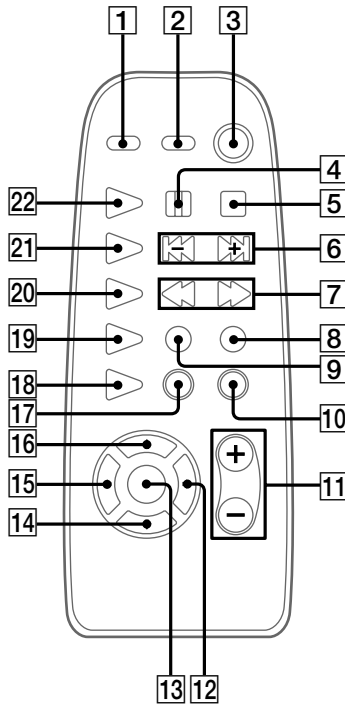

CD REPEAT **18** (8)  
 CD ► **22** (8, 9)  
 DIR MODE **19** (12~14)  
 DISPLAY **2** (9, 11)  
 DSG **1** (16)  
 ENTER **13** (7, 10, 14, 17)  
 MEMORY **16** (10)  
 PLAY MODE **9** (8, 9, 14)

SLEEP **14** (16)  
 STEREO/MONO **17** (11)  
 TAPE ◀▶ **20** (12~14)  
 TIMER SELECT **12** (15, 17)  
 TIMER SET **15** (7, 14, 17)  
 TUNER/BAND **21** (10)  
 TUNING MODE **10** (10, 11)  
 VOL +/- **11** (17)

## KNAPPBESKRIVNINGAR

- **4** (8, 12~14)
- **5** (8, 9, 12~14)
- ◀▶/▶▶ **6** (7~10, 14, 17)
- ◀◀▶▶ **7** (8, 10~12)
- I/⏻ (Strömbrytare) **3** (7, 10, 14, 17)
- REC **8** (13)

## Koppla ihop anläggningen

Utför steg **1** till **4** nedan för att koppla ihop anläggningen med hjälp av de medföljande kablarna och tillbehören.

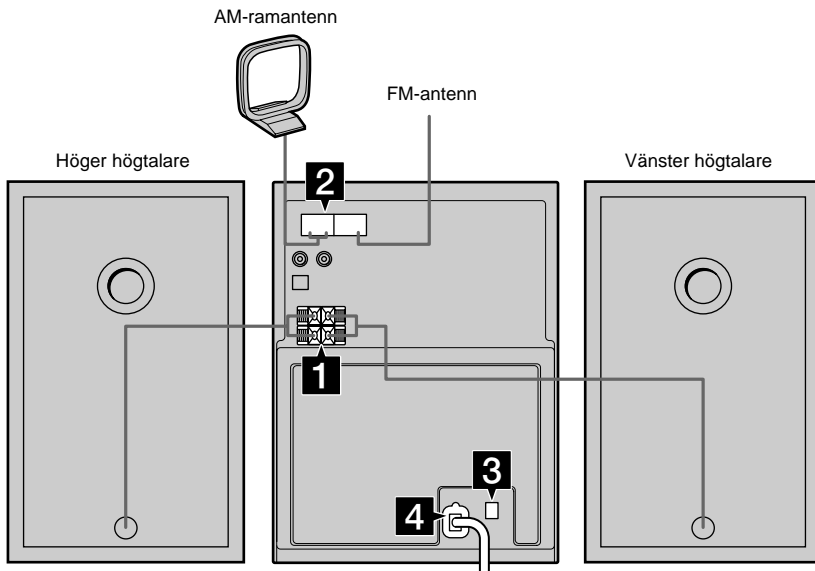

### 1 Koppla in högtalarna.

Sätt i kablarna till höger och vänster högtalare i SPEAKER-uttagen på nedanstående sätt.

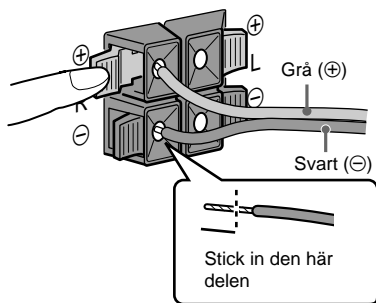

### 2 Koppla in FM- och AM-antennerna.

Sätt ihop AM-ramantennen innan du kopplar in den.

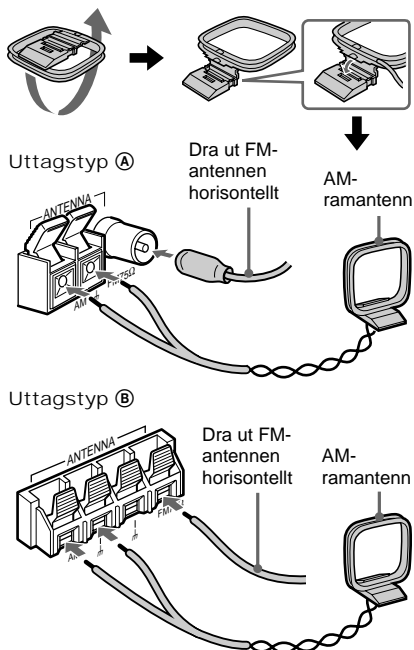

- 3** Gäller endast modeller som är försedda med en spänningssomkopplare:  
Ställ in VOLTAGE SELECTOR på den lokala nätpänningen.



- 4** Sätt i stickkontakten i ett vägguttag.

Om stickkontakten inte passar i vägguttaget så ta av den medföljande stickkontaktsadaptern (gäller endast modeller som är försedda med en adapter).  
Tryck på  för att slå på anläggningen.

## Sätt i två storlek AA-batterier (R6) i fjärrkontrollen

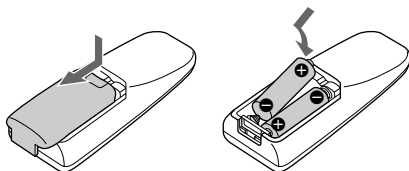

### Tips

Byt ut båda batterierna mot nya när det inte går att styra anläggningen med fjärrkontrollen längre.

### Observera

Ta ut batterierna om fjärrkontrollen inte ska användas på länge för att undvika skador på grund av batteriläckage och korrosion.

## Ställ klockan

- 1 Slå på anläggningen.
- 2 Tryck på **TIMER SET** på fjärrkontrollen.  
Om du ställer klockan för allra första gången så gå vidare till steg 5.
- 3 Tryck upprepade gånger på **◀◀/▶▶** på fjärrkontrollen tills "SET CLOCK" tänds på displayen.
- 4 Tryck på **ENTER** på fjärrkontrollen.  
Timsiffrorna börjar blinka.
- 5 Tryck upprepade gånger på **◀◀/▶▶** på fjärrkontrollen för att ställa in rätt timtal.
- 6 Tryck på **ENTER** på fjärrkontrollen.  
Minutsiffrorna börjar blinka.
- 7 Tryck upprepade gånger på **◀◀/▶▶** på fjärrkontrollen för att ställa in rätt minuttal.
- 8 Tryck på **ENTER** på fjärrkontrollen.  
Klockan börjar gå.

Om klockan går fel  
Börja om från steg 1.

## Hur man lägger i en CD

### 1 Tryck på CD EJECT ▲.

Skivfacket skjuts ut.

### 2 Lägg i en CD i skivfacket.

Lägg i CD-n med etikettsidan uppåt. Lägg 8 cm CD-singlar på den inre cirkeln i skivfacket.

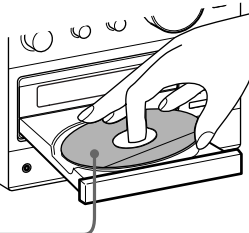

### 3 Tryck på CD EJECT ▲ igen för att stänga skivfacket.

Observera

- Det går inte att se skivan genom fönstret på framsidan när en 8 cm CD är ilagd.
- Texten som är tryckt på skivan syns upp och ned när man ser skivan genom fönstret på framsidan.

## Spela en CD

### — Normal spelning/slumpspelning/upprepad spelning

På den här CD-spelaren går det att spela CD-skivor på olika sätt.

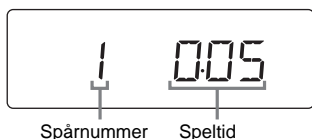

### 1 Vrid på FUNCTION tills "CD" tänds på displayen.

Indikatorn runt knapparna CD ►► och CD ■ tänds.

### 2 Tryck upprepade gånger på PLAY MODE tills önskat spelsätt visas på displayen.

| Välj             | För att spela  |
|------------------|--|
| Ingen indikering | CD-n i den ursprungliga ordningen.   |
| SHUFFLE          | Spåren på CD-n i slumpmässig ordning.  |
| PGM              | Spåren på CD-n i den ordning du själv vill (se "Inprogrammering av CD-spår" på sidan 9). |

### 3 Tryck på CD ►► (eller på CD ► på fjärrkontrollen).

## Andra manövrer

| För att   | Gör så här  |
|---|---|
| Avbryta spelningen                              | Tryck på CD ■.  |
| Pausa spelningen                                | Tryck på CD ►► (eller på ►► på fjärrkontrollen).<br>Tryck en gång till för att fortsätta spela skivan.  |
| Välja spår                                      | Tryck upprepade gånger på CD ◀◀/▶▶ medan skivan håller på att spelas eller i pausläge tills du hittat önskat spår.  |
| Hitta ett visst ställe i ett spår               | Håll CD ◀◀/▶▶ intryckt medan spåret håller på att spelas tills du hittat önskat ställe.   |
| Mata ut CD-n                                    | Tryck på CD EJECT ▲.  |
| Spela spår upprepade gånger (Upprepad spelning) | Tryck upprepade gånger på REPEAT under spelningens gång tills "REPEAT" eller "REPEAT 1" tänds på displayen.<br><br>REPEAT: För att upprepa alla spåren på CD-n.<br><br>REPEAT 1: För att bara upprepa det spår som håller på att spelas.<br><br>För att stänga av upprepningen trycker man upprepade gånger på REPEAT tills både "REPEAT" och "REPEAT 1" försvinner från displayen. |

# Inprogrammering av CD-spår

## — Programmerad spelning

Du kan mata in ett program med upp till 24 spår från en CD så att de spelas i den ordning du själv vill.

- 1 Vrid på **FUNCTION** tills **“CD”** tänds på displayen.
- 2 Tryck upprepade gånger på **PLAY MODE** tills **“PGM”** tänds på displayen.
- 3 Tryck upprepade gånger på **CD I◀◀/▶▶I** tills önskat spårnummer visas på displayen.

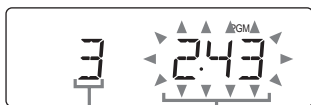

Valt spårnummer      Total speltid

- 4 Tryck på **PLAY MODE**.  
Valt spår lagras i programmet.  
Ordningsnumret tänds på displayen.
- 5 Upprepa steg 3 och 4 för att mata in ytterligare spår.
- 6 Tryck på **CD ▶II** (eller på **CD ▶▶** på fjärrkontrollen).

| För att                               | Gör så här   |
|---------------------------------------|--|
| Avbryta den programmerade spelningen  | Tryck upprepade gånger på <b>PLAY MODE</b> tills <b>“PGM”</b> försvinner från displayen. |
| Lägga till ett spår sist i programmet | Utför steg 3 och 4 i stoppläge för programmerad spelning.                                |
| Radera hela programmet                | Tryck på <b>CD ■</b> i stoppläge för programmerad spelning.                              |

### Tips

- Det program du matat in finns kvar i anläggningens minne även efter det att den programmerade spelningen är färdig. Om du vill spela programmet en gång till så gå över till CD-läget och tryck på **CD ▶II** (eller på **CD ▶▶** på fjärrkontrollen).
- Om den totala speltiden för programmet överskrider 100 minuter tänds **“--:--”** på displayen.

# CD-spelarens display

## Tryck upprepade gånger på **DISPLAY** på fjärrkontrollen.

Informationen på displayen ändras i följande ordning:

Under normal spelning

Det nuvarande spårnumret och den förflutna speltiden för spåret → Det nuvarande spårnumret och den återstående speltiden för spåret → Den återstående speltiden på hela skivan → Klockan → Det nuvarande spårnumret och den förflutna speltiden för spåret → .....

När CD-spelaren är i stoppläge

Den totala speltiden → Klockan → Den nuvarande ljudkällan → Den totala speltiden → .....

Observera

Om en CD innehåller 25 eller fler spår visas den återstående speltiden för det nuvarande spåret som **“--:--”** för alla spår från och med spår nummer 25.

## Lagra radiostationer i snabbvalsminnet

På denna anläggning går det att lagra totalt 30 snabbvalsstationer (20 för FM och 10 för AM).

- 1 Vrid på FUNCTION tills "TUNER" tänds på displayen.**  
Indikatorn runtom TUNER BAND-knappen tänds.
- 2 Tryck på TUNER BAND för att välja FM eller AM.**
- 3 Tryck upprepade gånger på TUNING MODE tills "AUTO" tänds på displayen.**
- 4 Tryck på TUNING +/- (eller på ◀◀/▶▶ på fjärrkontrollen).**  
Frekvensen börjar ändras och anläggningen söker efter en station. Så fort en station ställts in avbryts avsökningen. Samtidigt tänds "TUNED" och "STEREO" (endast för stereoprogram) på displayen.
- 5 Tryck på MEMORY på fjärrkontrollen.**  
Ett snabbvalsnummer börjar blinka.

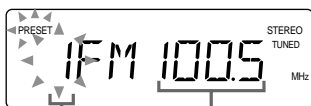

- 6 Tryck upprepade gånger på ◀◀/▶▶ för att välja önskat snabbvalsnummer.**
- 7 Tryck på ENTER på fjärrkontrollen.**  
Stationen lagras på valt snabbvalsnummer.
- 8 Upprepa steg 2 till 7 för att lagra ytterligare stationer.**

För att ställa in en svag station Tryck upprepade gånger på TUNING MODE i steg 3 tills "AUTO" och "PRESET" försvinner från displayen, och tryck därefter upprepade gånger på TUNING +/- (eller på ◀◀/▶▶ på fjärrkontrollen) för att ställa in stationen.

För att ändra snabbvalsnumret Börja om från steg 2.

### Tips

Snabbvalsstationerna hålls kvar i anläggningens minne i ungefär ett dygn även om du drar ut stickkontakten ur vägguttaget eller det blir strömavbrott.

För att ändra stationsinställningsintervallet för AM (gäller ej den europeiska modellen, mellanöstern-modellen och den filippinska modellen)

Stationsinställningsintervallet för AM är fabriksinställt till 9 kHz (eller 10 kHz i vissa områden). Det går att ändra stationsinställningsintervallet för AM genom att först ställa in vilken AM-station som helst och sedan stänga av anläggningen. Håll därefter TUNING + intryckt medan du slår på anläggningen igen. När intervallet ändras raderas alla AM-stationer ur snabbvalsminnet. För att återställa intervallet till det ursprungliga intervallet ställer du först in vilken AM-station som helst och stänger sedan av anläggningen. Håll därefter TUNING - intryckt medan du slår på anläggningen igen.

## Lyssna på radio

### — Snabbval

Om du lagrar radiostationer i anläggningens snabbvalsminne i förväg går det sedan lätt att ställa in de stationerna (se "Lagra radiostationer i snabbvalsminnet" på den här sidan).

- 1 Vrid på FUNCTION tills "TUNER" tänds på displayen.**
- 2 Tryck på TUNER BAND för att välja FM eller AM.**
- 3 Tryck upprepade gånger på TUNING MODE tills "PRESET" tänds på displayen.**
- 4 Tryck upprepade gånger på TUNING +/- (eller på ◀◀/▶▶ på fjärrkontrollen) tills snabbvalsnumret för önskad station visas på displayen.**

För att stänga av radion Tryck på I/⏻.

Om du vill lyssna på någon annan station än en snabbvalsstation

Tryck uppregade gånger på TUNING MODE i steg 3 tills "AUTO" och "PRESET" försvinner från displayen, och tryck därefter uppregade gånger på TUNING +/- (eller på ◀▶) på fjärrkontrollen) för att ställa in önskad station (Manuell stationsinställning).

Tips

- Om det brusar kraftigt när du lyssnar på ett FM-program så tryck på STEREO/MONO på fjärrkontrollen tills "MONO" tänds på displayen. Efter det att "MONO" rullats fram över displayen visas frekvensen. Programmet hörs visserligen inte i stereo längre, men mottagningen blir bättre.
- Rikta de medföljande antennerna så att mottagningen blir så bra som möjligt, eller koppla in utomhusantennerna.

## Hur man använder RDS

(gäller endast den europeiska modellen)

Vad är RDS?

RDS (Radio Data System)\* är ett system som gör det möjligt för radiostationer att sända olika sorters information tillsammans med den vanliga programsignalen.

Observera

Det kan hända att RDS inte fungerar ordentligt om den inställda stationen sänder RDS-signalen på fel sätt eller om signalen är för svag.

\* Alla FM-stationer erbjuder inte RDS-tjänster, och de stationer som har RDS erbjuder inte riktigt samma tjänster. Om du inte redan är bekant med RDS så hör efter hos de lokala radiostationerna vilka RDS-tjänster som finns där du bor.

## RDS-mottagning

**Ställ helt enkelt in en station på FM-bandet.**

När du ställer in en station som erbjuder RDS-tjänster tänds stationsnamnet på displayen.

## Kontroll av RDS-information

Varje gång du trycker på DISPLAY på fjärrkontrollen ändras informationen på displayen i följande ordning:

Stationsnamnet\* → Frekvensen → Klockan → Stationsnamnet\* → .....

\* Om RDS-sändningen inte tas emot ordentligt kan det hända att stationsnamnet inte tänds på displayen.

## Hur man sätter i en kassett

- 1 Tryck på **TAPE EJECT** ▲.
- 2 Sätt in en inspelad/inspelningsbar kassett i kassetthållaren.

Med den sida du vill spela/  
spela in på vänd utåt

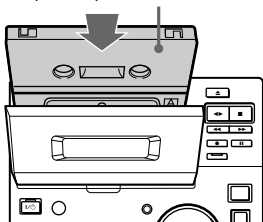

## Andra manövrer

| För att                       | Gör så här   |
|-------------------------------|--|
| Avbryta spelningen            | Tryck på <b>TAPE ■</b> .   |
| Pausa spelningen              | Tryck på <b>TAPE II</b> . Tryck en gång till för att fortsätta spela bandet. |
| Snabbspola framåt eller bakåt | Stanna kassettdäcket och tryck på <b>TAPE ◀▶</b> .                           |
| Ta ut bandet                  | Tryck på <b>TAPE EJECT ▲</b> .   |

## Spela en kassett

Använd band av typ I (normalband).

- 1 Sätt in en inspelad kassett i kassetthållaren.
- 2 Vrid på **FUNCTION** tills "TAPE" tänds på displayen.  
Indikatorn runt knapparna **TAPE ◀▶** och **TAPE ■** tänds.
- 3 Tryck upprepade gånger på **DIR MODE** på fjärrkontrollen för att välja "↔" om du bara vill spela den ena sidan av bandet, "↔)" om du vill spela båda sidorna, eller "(↔)"\* om du vill spela båda sidorna om och om igen.  
\* Kassettdäcket stannar automatiskt när båda sidorna spelats fem gånger.
- 4 Tryck på **TAPE ◀▶**.  
Tryck en gång till på **TAPE ◀▶** för att spela baksidan. Den andra sidan på bandet börjar spelas i stället.

## Inspelning på kassett

### — Synchroniserad inspelning från CD till kassett/manuell inspelning/ programredigering

Det går att spela in från en CD, radion eller från en ansluten komponent. Använd band av typ I (normalband).

| Steg | Inspelning från en CD<br>(Synchroniserad inspelning från CD till kassett)  | Manuell inspelning  |
|------|--|---|
| 1    | Sätt i en inspelningsbar kassett i kassetthållaren.  |   |
| 2    | Lägg i en CD i skivfacket.   | Vrid på FUNCTION för att välja den ljudkälla du vill spela in från. |
| 3    | Vrid på FUNCTION tills "CD" tänds på displayen.  | Lägg i en CD eller ställ in önskad station.                         |
| 4    | Tryck på CD SYNC.  | Tryck på TAPE REC ● (eller på ● REC på fjärrkontrollen).            |
|      | Kassettdäcket går över i inspelningspausläge.<br>"REC" och "▶" (eller "◀") tänds på displayen.<br>Om du vill börja spela in på den bandsida som är vänd in mot anläggningen så tryck på TAPE ◀▶ tills "REC▶" ändras till "◀REC". |   |
| 5    | Tryck upprepade gånger på DIR MODE på fjärrkontrollen för att välja "↔" om du bara vill spela in på den ena sidan av bandet, eller "↔)" eller "(↔)" om du vill spela in på båda sidorna.   |   |
| 6    | Tryck på TAPE ■■.  | Tryck på TAPE ■■ och sätt sedan igång önskad ljudkälla.             |

För att avbryta inspelningen

Tryck på TAPE ■.

Tips

Vid manuell inspelning:

Tryck på TAPE ■■ för att pausa inspelningen.

forts.

## Inspelning på kassett (forts.)

Spela in CD-spår i din favoritordning

— **Programredigering**

- 1 Sätt in en inspelningsbar kassett i kassetthållaren.
- 2 Lägg i en CD i skivfacket.
- 3 Utför steg 1 till 5 i "Programmerad spelning" (se sidan 9).
- 4 Tryck på CD SYNC.  
Kassettdäcket går över i inspelningspausläge och CD-spelaren i spelpausläge.  
"REC" och "▶" (eller "◀") tänds på displayen och CD SYNC-indikator tänds.  
Om du vill börja spela in på den bandsida som är vänd in mot anläggningen så tryck på TAPE ◀▶ tills "REC▶" ändras till "◀REC".
- 5 Tryck upprepade gånger på DIR MODE på fjärrkontrollen för att välja "↔" om du bara vill spela in på den ena sidan av bandet, eller "↔" eller "↔↔" om du vill spela in på båda sidorna.
- 6 Tryck på TAPE II.

| För att                     | Gör så här   |
|-----------------------------|--|
| Avbryta inspelningen        | Tryck på TAPE ■.   |
| Avbryta programredigeringen | Tryck upprepade gånger på PLAY MODE tills "PGM" försvinner från displayen. |

Tips

Du kan själv bestämma vilka spår som ska spelas in på respektive bandsida under synkroniserad CD-inspelning. Tryck på II på fjärrkontrollen i steg 3 efter det att du har programmerat in spåren för den första sidan. Sedan kan du programmera in spåren för den andra sidan. Var i så fall noga med att välja "↔" eller "↔↔" i steg 5.

## Timerinspelning av radioprogram

För att det ska gå att göra en timerinspelning måste klockan vara rätt ställd (se "Ställ klockan" på sidan 7) och stationen vara lagrad i snabbvalsminnet (se "Lagra radiostationer i snabbvalsminnet" på sidan 10).

- 1 Ställ in önskad snabbvalsstation (se "Lyssna på radio" på sidan 10).
- 2 Sätt in en inspelningsbar kassett.
- 3 Tryck på TIMER SET på fjärrkontrollen.
- 4 Tryck upprepade gånger på ◀◀/▶▶ på fjärrkontrollen tills "SET REC" tänds på displayen.  
"SET REC" rullas fram över displayen och "⊖ REC" tänds.
- 5 Tryck på ENTER på fjärrkontrollen.  
"ON TIME" (påslagningstid) tänds och timsiffrorna börjar blinka.
- 6 Ställ in påslagningstiden.  
Tryck upprepade gånger på ◀◀/▶▶ på fjärrkontrollen för att ställa in rätt timal, och tryck sedan på ENTER på fjärrkontrollen.  
Därefter börjar minutsiffrorna blinka.  
Tryck upprepade gånger på ◀◀/▶▶ på fjärrkontrollen för att ställa in rätt minuttal, och tryck sedan på ENTER på fjärrkontrollen.  
"OFF TIME" (avstängningstid) tänds och timsiffrorna börjar blinka igen.
- 7 Ställ in avstängningstiden på samma sätt som i steg 6.  
Påslagningstiden, avstängningstiden, "TUNER" och snabbvalsstationen visas i tur och ordning, och därefter återgår displayen till vad den visade tidigare.
- 8 Tryck på I/⏻ för att stänga av anläggningen.  
När inspelningen startar skruvas volymen automatiskt ned helt.

| För att                     | Gör så här  |
|-----------------------------|---|
| Kontrollera inställningarna | Tryck upprepade gånger på TIMER SELECT på fjärrkontrollen tills "⊖ REC" tänds på displayen. Inställningarna visas i tur och ordning på displayen. |
| Stänga av timern            | Tryck upprepade gånger på TIMER SELECT på fjärrkontrollen tills "⊖ REC" försvinner från displayen.  |

#### Tips

När du väl ställt in timern hålls inställningarna kvar i anläggningens minne ända tills du ändrar dem, även om du stänger av anläggningen eller timern. När du slår på timern igen används samma inställningar som förra gången.

#### Observera

- Anläggningen slås på 15 sekunder innan den inställda påslagningstiden.
- Om anläggningen redan är påslagen vid den inställda starttiden utförs inte inspelningen.
- Om insomningstimern är påslagen fungerar inte inspelningstimern förrän insomningstimern stängts av.

## Justering av tonklangen

Ett mer dynamiskt ljud (Dynamic Sound Generator)

Tryck på **DSG**.

För att stänga av DSG-funktionen trycker man en gång till på **DSG**.

Justering av basen

Vrid på **BASS**.

Det går att justera basen i 7 steg.

Justering av diskanten

Vrid på **TREBLE**.

Det går att justera diskanten i 7 steg.

## Somna in till musik

### — *Insomningstimern*

Med insomningstimern kan du ställa in en viss tid efter vilken anläggningen slutar spela och automatiskt stängs av. Tack vare denna funktion kan du alltså somna in till musik.

#### **Tryck upprepade gånger på SLEEP på fjärrkontrollen.**

Tiden tills anläggningen stängs av ändras på följande sätt:

AUTO\* → 90MIN → 80MIN → 70MIN → ... → 10MIN → OFF → AUTO\* ...

\* Anläggningen stängs av när den nuvarande CD:n eller kassetten spelats färdigt (inom upp till 100 minuter). Anläggningen stängs även av om du stannar CD-spelaren eller kassettdäcket för hand.

| För att  | Tryck  |
|--|--|
| Kontrollera tiden tills anläggningen stängs av | en gång på <b>SLEEP</b> på fjärrkontrollen.  |
| Ändra tiden tills anläggningen stängs av       | upprepade gånger på <b>SLEEP</b> på fjärrkontrollen tills önskad tid visas på displayen. |
| Stänga av insomningstimern                     | upprepade gånger på <b>SLEEP</b> på fjärrkontrollen tills "OFF" visas på displayen.      |

## Vakna till musik

### — *Väckningstimern*

Genom att ställa in väckningstimern kan du göra så att anläggningen automatiskt slås på och stängs av på bestämda tider. För att väckningstimern ska fungera ordentligt måste klockan vara rätt ställd (se "Ställ klockan" på sidan 7).

## 1 Gör klart den musikkälla du vill lyssna på när anläggningen slås på.

- En CD: Lägga i en CD. Om du vill börja spela skivan från ett visst spår så mata in ett program (se "Inprogrammering av CD-spår" på sidan 9).
- En kassett: Sätt i en kassett med den sida du vill spela vänd utåt.
- Radion: Ställ in den snabbvalsstation du vill lyssna på (se "Lyssna på radio" på sidan 10).

## 2 Ställ in en lagom volym.

## 3 Tryck på TIMER SET på fjärrkontrollen.

## 4 Tryck upprepade gånger på ◀◀/▶▶ på fjärrkontrollen tills "SET DAILY" tänds på displayen.

"SET DAILY" rullas fram över displayen och "☉ DAILY" tänds.

## 5 Tryck på ENTER på fjärrkontrollen.

"ON TIME" (påslagningstid) tänds och timsiffrorna börjar blinka.

## 6 Ställ in påslagningstiden.

Tryck upprepade gånger på ◀◀/▶▶ på fjärrkontrollen för att ställa in rätt timtal, och tryck sedan på ENTER på fjärrkontrollen.

Därefter börjar minutsiffrorna blinka.

Tryck upprepade gånger på ◀◀/▶▶ för att ställa in rätt minuttal, och tryck sedan på ENTER på fjärrkontrollen.

"OFF TIME" (avstängningstid) tänds och timsiffrorna börjar blinka igen.

## 7 Ställ in avstängningstiden på samma sätt som i steg 6.

## 8 Tryck upprepade gånger på ◀◀/▶▶ på fjärrkontrollen tills önskad musikkälla visas på displayen.

Varje gång du trycker på knappen ändras musikkällan i följande ordning:

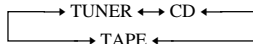

## 9 Tryck på ENTER på fjärrkontrollen.

Påslagningstiden, avstängningstiden och musikkällan visas i tur och ordning, och därefter återgår displayen till vad den visade tidigare.

## 10 Tryck på I/☉ för att stänga av anläggningen.

| För att                     | Gör så här  |
|-----------------------------|---|
| Kontrollera inställningarna | Tryck upprepade gånger på TIMER SELECT på fjärrkontrollen tills "☉ DAILY" tänds på displayen. Inställningarna visas i tur och ordning på displayen. |
| Stänga av timern            | Tryck upprepade gånger på TIMER SELECT på fjärrkontrollen tills "☉ DAILY" försvinner från displayen.  |

### Tips

När du väl ställt in timern hålls inställningarna kvar i anläggningens minne ända tills du ändrar dem, även om du stänger av anläggningen eller timern. När du slår på timern igen används samma inställningar som förra gången.

### Observera

- Anläggningen slås på 15 sekunder innan den inställda påslagningstiden.
- Om insomningstimern är påslagen fungerar inte väckningstimern förrän insomningstimern stängts av.

## Anslutning av extrakomponenter

Du kan bygga ut din anläggning med olika extrakomponenter. Var noga med att sätta i kontakterna i uttag med samma färg.

Till MD-spelarens/videobandspelarens ljudutgångar

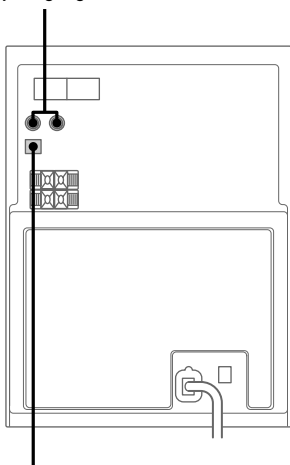

Till MD-spelarens digitala ingång\*

\* Om det sitter ett skydd över uttaget så ta av det först.

### Tips

Om det inte går att välja "VIDEO" genom att vrida på FUNCTION så håll DSG intryckt och tryck på  när anläggningen är i standbyläge. Då ändras "MD"-funktionsläget till "VIDEO" och "VIDEO" tänds på displayen. Gör på samma sätt för att byta tillbaka till "MD" igen.

| För att                                     | Gör så här   |
|---|--|
| Spela in digitalt från en CD på en minidisk | Anslut en optisk kabel.                            |
| Lyssna på den anslutna MD-spelaren          | Vrid på FUNCTION tills "MD" tänds på displayen.    |
| Lyssna på den anslutna videobandspelaren    | Vrid på FUNCTION tills "VIDEO" tänds på displayen. |

## Säkerhetsföreskrifter

### Angående driftspänningen

Kontrollera att anläggningens driftspänning överensstämmer med den lokala nätspänningen innan du använder anläggningen.

### Angående säkerhet

- Nätströmtillförseln kopplas inte ur så länge stickkontakten sitter i ett vägguttag, inte ens när strömmen slås av.
- Dra ut stickkontakten ur vägguttaget om anläggningen inte ska användas på länge. Håll alltid i stickkontakten när du drar ut nätkabeln ur vägguttaget. Dra aldrig i själva kabeln.
- Stäng av anläggningen och dra ut stickkontakten ur vägguttaget om du skulle råka tappa något föremål eller spillta vätska in i någon av anläggningens komponenter. Låt en kvalificerad reparatör besiktiga anläggningen innan du använder den igen.
- Nätkabelbyte får endast utföras av en kvalificerad serviceverkstad.

### Angående placeringen

- Ställ inte anläggningen på en lutande yta.
- Ställ inte anläggningen där den utsätts för:
  - Stark värme eller kyla
  - Damm eller smuts
  - Fukt
  - Vibrationer
  - Direkt solljus.
- Var försiktig med att ställa anläggningen eller högtalarna på ytor som är speciellt behandlade (med vax, olja, polish, e.d.) eftersom det kan medföra risk för fläckar på ytan.

### Angående värmebildning

- Anläggningen blir varm när den används, men det är inget fel.
- Ställ anläggningen på en plats med tillräcklig ventilation för att undvika överhettning.

Om anläggningen används länge i taget på hög volym blir höljets ovansida, sidor och undersida mycket varma. Rör inte vid höljet, eftersom du då kan bränna dig.

Täck aldrig över kylfläktens ventilationshål. Det medför risk för funktionsfel.

### Angående användningen

- Om anläggningen flyttas direkt från ett kallt ställe till ett varmt ställe, eller om den placeras i ett mycket fuktigt rum, kan det bildas imma på linsen inuti CD-spelaren. I så fall fungerar inte anläggningen ordentligt. Ta ut CD-n och låt anläggningen stå påslagen i ungefär en timme tills imman avdunstat.
- Ta ut eventuella CD-skivor ur skivfacket innan du flyttar anläggningen.

Om du har några frågor angående anläggningen eller om det uppstår något problem så kontakta närmaste Sony-handlare.

### Att observera angående CD-skivor

- Torka av CD-n med en rengöringsduk innan du lägger i den i CD-spelaren. Torka alltid av CD-skivor från mitten och ut mot kanten.
- Spela aldrig CD-skivor med tejp, klistermärken eller limrester på någon av dess ytor, eftersom det kan skada CD-spelaren.
- Använd aldrig lösningsmedel.
- Lagg aldrig CD-skivor direkt i solen eller i närheten av andra värmekällor.

### Rengöring av anläggningens utsida

Rengör höljet, panelen och kontrollerna med en mjuk duk som fuktats lätt med mild diskmedelslösning. Använd aldrig någon form av skursvamp med slipyta, skurpulver eller lösningsmedel som thinner, bensen eller sprit.

### För att skydda ett band från överspelning

Bryt av skyddstapparna för A-sidan eller B-sidan på det sätt som visas i figuren för att skydda bandet från att bli överspelat av misstag.

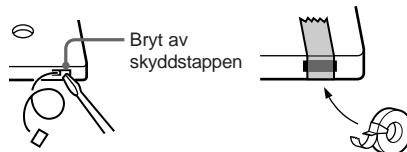

Om du senare vill spela in på det bandet igen så täck över hållet efter den bortbrutna tappan med vanlig tejp.

### Innan du sätter i en kassett i kassettdäcket

Spänn bandet om det är slakt. Annars finns det risk att bandet trasslar in sig i kassettdäcksmekanismen och går sönder.

### När du använder band som är längre än 90 minuter

Sådana band är mycket töjbara. Undvik att byta bandgångssätt (spelning, stopp, snabbspolning osv.) alltför ofta. Då finns det risk att bandet trasslar in sig i kassettdäcksmekanismen.

### Rengöring av bandhuvudena

Rengör bandhuvudena efter varje 10 timmars användning.

Rengör alltid bandhuvudena noggrant före viktiga inspelningar eller efter att du har spelat gamla band. Använd en rengöringskassett av torrtytt eller vättytt som finns i handeln. Se rengöringskassetts bruksanvisning för närmare detaljer.

### Avmagnetisering av bandhuvudena

Avmagnetisera bandhuvudena och alla metalldelar som kommer i kontakt med bandet efter varje 20 till 30 timmars användning med en avmagnetiseringskassett som finns i handeln. Se avmagnetiseringskassetts bruksanvisning för närmare detaljer.

## Felsökning

Om det skulle uppstå något problem med anläggningen så gör på följande sätt:

- 1 Kontrollera allra först att nätkabeln är ordentligt ansluten och att högtalarna är rätt och ordentligt anslutna.
- 2 Leta reda på problemet i nedanstående felsökningsschema och vidta motsvarande åtgärder.

Om du trots allt inte lyckas lösa problemet så kontakta närmaste Sony-handlare.

## Allmänt

### Det hörs inget ljud ur högtalarna.

- Justera volymen.
- Ett par hörlurar är inkopplade.
- Kontrollera högtalaranslutningarna.

### Det brummar eller brusar kraftigt.

- Anläggningen står för nära en TV eller videobandspelare. Flytta anläggningen längre bort från TV-n eller videobandspelaren.

### “0:00” (eller “AM 12:00”) blinkar på displayen.

- Det har varit strömavbrott. Ställ klockan igen (se sidan 7) och gör om timerinställningarna (se sidorna 14 och 16).

### Timern fungerar inte.

- Kontrollera att klockan går rätt (se sidan 7).
- Det går inte att använda både väckningstimern och inspelningstimern samtidigt.

### ☹ “DAILY” och “REC” tänds inte när du trycker på TIMER SELECT på fjärrkontrollen.

- Kontrollera att respektive timer är rätt inställd (se sidorna 14 och 16).
- Kontrollera att klockan går rätt (se sidan 7).

### Färgerna i TV-bilden blir konstiga.

- Flytta högtalarna längre bort från TV-apparaten.

### Fjärrkontrollen fungerar inte.

- Det finns något hinder i vägen mellan fjärrkontrollen och anläggningen.
- Du håller inte fjärrkontrollen riktad mot sensorn på anläggningen.
- Batterierna i fjärrkontrollen är slut. Byt batterier.
- Kontrollera att batterierna är rätt isatta.

## Högtalarna

### Det hörs inget ljud ur den ena kanalen eller det är dålig balans mellan höger och vänster kanal.

- Kontrollera högtalaranslutningarna och högtalarnas placering.

## CD-spelaren

### CD-n börjar inte spelas.

- CD-n är smutsig.
- CD-ns yta är repad. Byt CD.
- CD-n är ilagd med etikettsidan nedåt.
- Det har bildats kondens inuti anläggningen. Ta ut CD-n och låt anläggningen stå påslagen i ungefär en timme tills kondensen avdunstat.

### CD-n börjar inte spelas från det första spåret.

- CD-spelaren står i läget för programmerad spelning eller slumpspelning. Tryck upprepade gånger på PLAY MODE tills “PGM” och “SHUFFLE” försvinner från displayen.

## Kassettdäcket

### Det går inte att spela in.

- Det sitter inte i någon kassett i kassetthållaren.
- Kassetts skyddstapp är bortbruten (se sidan 19).
- Bandet är slut.

### Bandet går inte att spela eller spela in på, eller ljudnivån sjunker.

- Bandhuvuderna är smutsiga. Rengör dem (se sidan 19).
- In/avspelningshuvuderna har blivit magnetiska. Avmagnetisera dem (se sidan 19).

### Det går inte att radera gamla inspelningar ordentligt.

- In/avspelningshuvuderna har blivit magnetiska. Avmagnetisera dem (se sidan 19).

### Det svajar kraftigt, eller ljudet försvinner plötsligt.

- Kassettdäckets drivaxlar eller tryckrullar är smutsiga. Rengör dem (se sidan 19).

### Det brusar kraftigt, eller diskanten försvinner.

- In/avspelningshuvuderna har blivit magnetiska. Avmagnetisera dem (se sidan 19).

## Radiodelen

Det brummar eller brusar kraftigt ("TUNED" eller "STEREO" blinkar).

- Rikta antennen.
- Signalen är för svag. Koppla in en utomhusantenn.
- Kontrollera att antennen är ordentligt ansluten.
- Böj inte antennen eller rulla ihop den.
- De två trådarna som FM-antennen består av har dragits isär ytterligare sedan anläggningen köptes. Reparera antennen eller köp en ny.
- AM-antenntråden har lossnat från stativet.
- Håll undan antennerna så långt som möjligt från högtalarkablarna.

Ett FM-program i stereo går inte att ta emot i stereo.

- Tryck på STEREO/MONO på fjärrkontrollen tills "STEREO" tänds på displayen.

## Återställning av anläggningen

Tryck in TAPE ■, CD ■ och TUNER BAND samtidigt medan anläggningen är påslagen.

Därmed återställs anläggningen till fabriksinställningarna. Alla inställningar som du själv gjort, som t.ex. snabbvalsstationerna, klockan och timerinställningarna, raderas ur minnet och måste ställas in på nytt.

## Meddelanden

Det kan hända att något av följande meddelanden tänds eller börjar blinka på displayen medan anläggningen används.

### NO DISC

- Det ligger ingen CD i skivfacket.

### PGM FULL

- Du har försökt programmera in fler än 25 eller fler spår.

## Tekniska data

### Förstärkardelen

#### Europeisk modell:

DIN-uteffekt (märkuteffekt):

30 + 30 W

(6 ohm vid 1 kHz, DIN)

Kontinuerlig RMS-uteffekt (referensvärde):

35 + 35 W

(6 ohm vid 1 kHz,

10% THD)

Musikeffekt (referensvärde):

85 + 85 W

#### Övriga modeller:

Följande uteffektvärden är uppmätta vid 230 V växelström, 60 Hz

DIN-uteffekt (märkuteffekt):

27 + 27 W

(6 ohm vid 1 kHz, DIN)

Kontinuerlig RMS-uteffekt (referensvärde):

32 + 32 W

(6 ohm vid 1 kHz,

10% THD)

Följande uteffektvärden är uppmätta vid 220 V växelström, 60 Hz

DIN-uteffekt (märkuteffekt):

23 + 23 W

(6 ohm vid 1 kHz, DIN)

Kontinuerlig RMS-uteffekt (referensvärde):

26 + 26 W

(6 ohm vid 1 kHz,

10% THD)

#### Ingångar

AUDIO IN MD (VIDEO) (phonouttag):

Känslighet 500/250 mV,

impedans 47 kohm

#### Utgångar

OPTICAL DIGITAL OUT (CD):

Optiskt uttag

PHONES:

För hörlurar med minst

8 ohms impedans

SPEAKER:

6 ohm

forts.

## Tekniska data (forts.)

### CD-spelardelen

|                |   |
|----------------|---|
| System         | Digitalt ljudsystem för CD-skivor             |
| Laser          | Halvledarlaser ( $\lambda = 780 \text{ nm}$ ) |
| Våglängd       | Strålningstid: kontinuerlig 780 - 790 nm      |
| Frekvensomfång | 2 Hz - 20 kHz ( $\pm 0,5 \text{ dB}$ )        |

### Kassettdäcksdelen

|                   |   |
|-------------------|---|
| Inspelningssystem | 4-spårig, 2-kanalig stereo  |
| Frekvensomfång    | 50 - 13.000 Hz ( $\pm 3 \text{ dB}$ ) med en Sony Typ I-kasset  |
| Svaj              | $\pm 0,15\%$ Vägt toppvärde (IEC)<br>$0,1\%$ Vägt RMS-värde (NAB)<br>$\pm 0,2\%$ Vägt toppvärde (DIN) |

### Radiodelen

FM-stereo, FM/AM-superheterodynmottagare

#### FM-radiodelen

|                |                                   |
|----------------|-----------------------------------|
| Bandbredd      | 87,5 - 108,0 MHz (steg om 50 kHz) |
| Antenn         | FM-trådanterenn                   |
| Antenningång   | 75 ohm, obalanserad               |
| Mellanfrekvens | 10,7 MHz                          |

#### AM-radiodelen

|                   |  |
|-------------------|--|
| Bandbredd         | 531 - 1.602 kHz  |
| Europeisk modell: | (med stationsinställningsintervallet inställt på 9 kHz)                  |
| Övriga modeller:  | 530 - 1.710 kHz (med stationsinställningsintervallet inställt på 10 kHz) |
|                   | 531 - 1.602 kHz (med stationsinställningsintervallet inställt på 9 kHz)  |
| Antenn            | AM-ramantenn, ingång för utomhusantenn                                   |
| Mellanfrekvens    | 450 kHz  |

### Högtalare

|                 |  |
|-----------------|--|
| Högtalarsystem  | 2-vägs basreflexsystem   |
| Högtalarelement | Woofer: 12 cm diam., kontyp<br>Tweeter: 2,5 cm diam., halvkupoltyp |
| Märkimpedans    | 6 ohm  |
| Ytermått        | Ca. 150 × 252 × 255 mm   |
| Vikt            | Ca. 2,6 kg netto per högtalare                                     |

### Allmänt

|                                  |   |
|----------------------------------|---|
| Strömförsörjning                 | 230 V växelström, 50/60 Hz  |
| Europeisk modell:                | 110 - 120 V eller 220 - 240 V växelström, 50/60 Hz                            |
| Övriga modeller:                 | Inställbart med spänningsomkopplare   |
| Effektförbrukning                | Se märkplåten   |
| Europa-modellen:                 | 0,5 W (i standbyläge)   |
| Övriga modeller:                 | Se märkplåten   |
| Ytermått (b/h/d)                 | Ca. 190 × 252 × 345 mm inkl. utskjutande delar och reglage                    |
| Vikt                             | Ca. 5,6 kg  |
| Medföljande tillbehör            | Fjärrkontroll (1)<br>AM-ramantenn (1)<br>FM-trådanterenn (1)<br>Batterier (2) |
| Rätt till ändringar förbehålles. |   |



## OSTRZEŻENIE

### **Aby uniknąć pożaru lub porażenia prądem elektrycznym nie wystawiaj zestawu na działanie deszczu lub wilgoci.**

Aby uniknąć porażenia prądem elektrycznym nie otwieraj obudowy. Naprawy zlecaj wyłącznie wykwalifikowanemu personelowi.

Nie instaluj urządzenia w przestrzeni zamkniętej, takiej jak szafka na książki lub wbudowana półka.

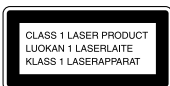

Niniejsze urządzenie zaklasyfikowane jest jako produkt laserowy 1 klasy.

Oznaczenie produktu laserowego klasy 1 znajduje się na tyle obudowy.

Aby zapobiec pożarowi, nie zakrywaj otworów wentylacyjnych gazetami, obrusem, zasłonami itp. Nie stawiaj zapalonych świec na zestawie.

Stawianie na zestawie naczyń z płynami, np. wazonów, może być przyczyną pożaru lub porażenia prądem.



Nie wrzucaj baterii do zwykłych domowych śmieci, pamiętaj że należą one do kategorii specjalnych śmieci chemicznych, szkodliwych dla środowiska naturalnego, wyrzucając oznacz je jako śmieci chemiczne.

# Spis treści

## Części i regulatory

|                                    |   |
|------------------------------------|---|
| Zestaw główny .....                | 4 |
| Nadajnik zdalnego sterowania ..... | 5 |

## Wprowadzenie

|   |   |
|---|---|
| Połączenia zestawu .....  | 6 |
| Wkładanie dwóch baterii rozmiaru AA (R6) do nadajnika zdalnego sterowania ..... | 7 |
| Nastawianie zegara .....  | 7 |

## Odtwarzacz płyt kompaktowych

|   |   |
|---|---|
| Wkładanie płyt kompaktowych .....   | 8 |
| Odtwarzanie płyty kompaktowej<br>— Odtwarzanie normalne/<br>w kolejności losowej/<br>powtarzane ..... | 8 |
| Programowanie utworów na płycie CD<br>— Odtwarzanie programu .....                                    | 9 |
| Wykorzystanie wyświetlacza odtwarzacza CD .....   | 9 |

## Tuner

|  |    |
|--|----|
| Programowanie stacji radiowych ...                           | 10 |
| Słuchanie radia<br>— Strojenie zaprogramowanych stacji ..... | 10 |
| Wykorzystanie Systemu danych radiowych (RDS)* .....          | 11 |

## Magnetofon

|   |    |
|---|----|
| Wkładanie taśmy .....   | 12 |
| Odtwarzanie taśmy .....   | 12 |
| Nagrywanie na taśmę<br>— Nagrywanie zsynchronizowane z CD/Nagrywanie ręczne/<br>montaż programu ..... | 13 |
| Nagrywanie programów radiowych z timerem .....  | 14 |

## Regulacja dźwięku

|                         |    |
|-------------------------|----|
| Regulacja dźwięku ..... | 16 |
|-------------------------|----|

## Inne funkcje

|   |    |
|---|----|
| Zасыpianie przy muzyce<br>— Timer na dobranoc ..... | 16 |
| Budzenie się przy muzyce<br>— Codzienny timer ..... | 16 |

## Sprzęt zewnętrzny

|                                      |    |
|--------------------------------------|----|
| Podłączanie sprzętu zewnętrznego ... | 18 |
|--------------------------------------|----|

## Informacje dodatkowe

|                          |    |
|--------------------------|----|
| Środki ostrożności ..... | 19 |
| W razie trudności .....  | 20 |
| Dane techniczne .....    | 21 |

\* Tylko model europejski

PL

Podano w porządku alfabetycznym.

Informacje o regulatorach i przyciskach zamieszczono na stronach podanych w nawiasach ( ).

## Zestaw główny

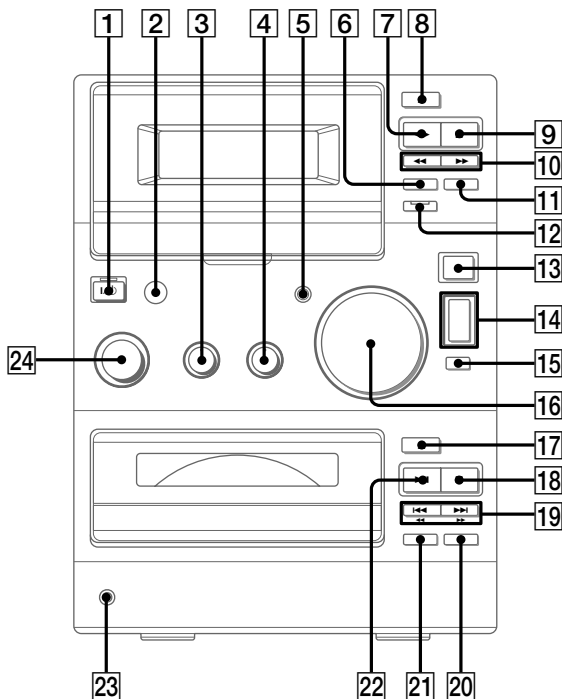

BASS **3** (16)  
 CD EJECT **17** (8)  
 CD SYNC **12** (13, 14)  
 CD **22** (8, 9)  
 CD **18** (8, 9, 21)  
 CD **19** (8, 9)  
 CD **19** (8)  
 Czujnik nadajnika zdalnego sterowania **2**  
 DSG **5** (16, 18)

FUNCTION **24** (8-10, 12, 13, 18)  
 Gniazdo słuchawek PHONES **23**  
 PLAY MODE **21** (8, 9, 14)  
 REPEAT **20** (8)  
 TAPE EJECT **8** (12)  
 TAPE REC **6** (13)  
 TAPE **7** (12-14)  
 TAPE **11** (12-14)  
 TAPE **9** (12-14, 21)  
 TAPE **10** (12)

TREBLE **4** (16)  
 TUNER BAND **13** (10, 21)  
 TUNING MODE **15** (10, 11)  
 TUNING +/- **14** (10, 11)  
 VOLUME **16** (17)

### OPIS PRZYCISKÓW

**1** (zasilanie) (7, 10, 14, 17, 18)

# Nadajnik zdalnego sterowania

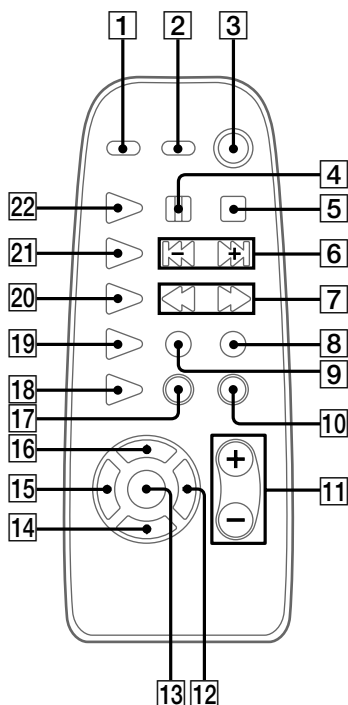

CD REPEAT **18** (8)  
 CD ► **22** (8, 9)  
 DIR MODE **19** (12~14)  
 DISPLAY **2** (9, 11)  
 DSG **1** (16)  
 ENTER **13** (7, 10, 14, 17)  
 MEMORY **16** (10)  
 PLAY MODE **9** (8, 9, 14)

SLEEP **14** (16)  
 STEREO/MONO **17** (11)  
 TAPE ◀▶ **20** (12~14)  
 TIMER SELECT **12** (15, 17)  
 TIMER SET **15** (7, 14, 17)  
 TUNER/BAND **21** (10)  
 TUNING MODE **10** (10, 11)  
 VOL +/- **11** (17)

## OPIS PRZYCISKÓW

- ▬ **4** (8, 12~14)
- **5** (8, 9, 12~14)
- ◀▶/▶▶ **6** (7~10, 14, 17)
- ◀◀▶▶ **7** (8, 10~12)
- I/⏻ (zasilanie) **3** (7, 10, 14, 17)
- REC **8** (13)

## Połączenia zestawu

Wykonaj kroki od **1** do **4** procedury podanej niżej, aby wykonać połączenia zestawu za pomocą załączonych przewodów i akcesoriów.

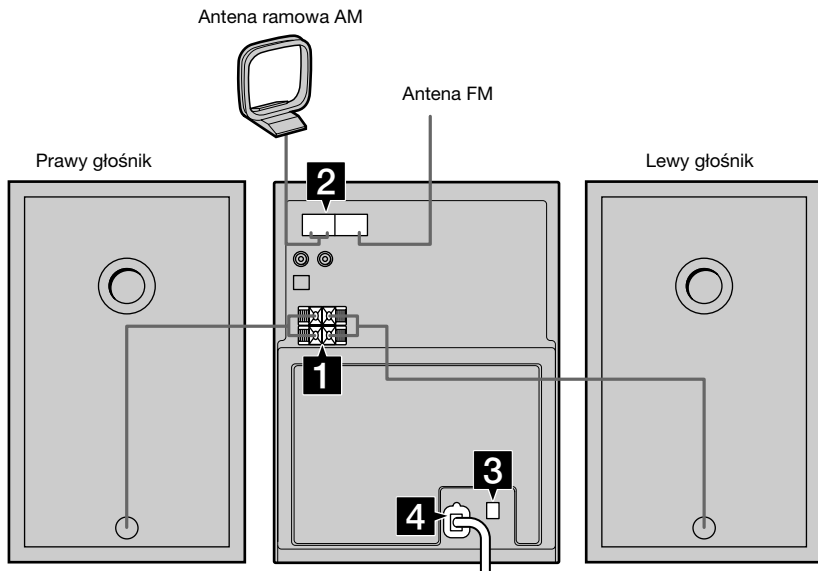

### 1 Podłącz głośniki

Podłącz prawy i lewy przewód głośnikowy do gniazd SPEAKER jak pokazano na rysunku.

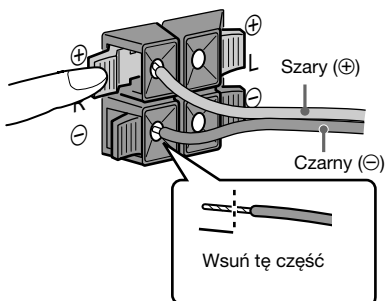

### 2 Podłącz anteny FM i AM

Przed podłączeniem złóż antenę ramową AM.

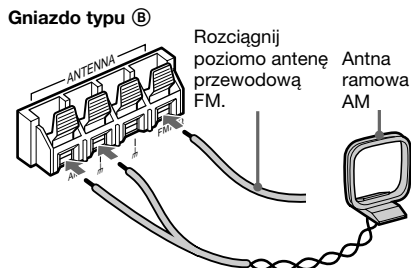
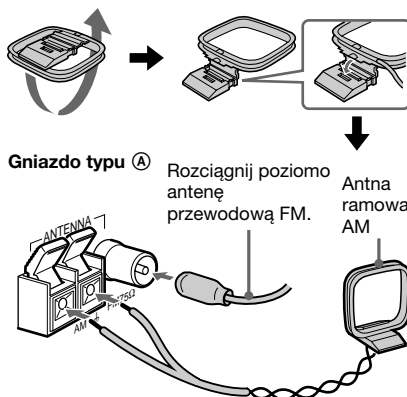

- 3** W modelach z selektorem napięcia nastaw selektor VOLTAGE SELECTOR na napięcie lokalne.



- 4** Podłącz przewód zasilania do gniazda ściennego.

Jeśli wtyk nie pasuje do gniazda ściennego, odłącz znajdujący się w wyposażeniu adapter wtyku (tylko dla modeli wyposażonych w adapter wtyku).

Aby włączyć zestaw, naciśnij I/⏻.

## Wkładanie dwóch baterii rozmiaru AA (R6) do nadajnika zdalnego sterowania

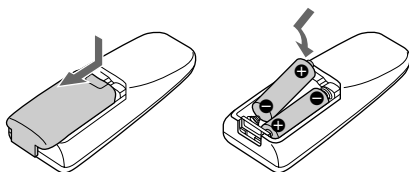

### Wskazówka

Wymieniaj obie baterie na nowe gdy nie można obsługiwać zestawu nadajnikiem zdalnego sterowania.

### Uwaga

Jeśli nie używasz nadajnika przez dłuższy czas, wyjmij obie baterie, aby uniknąć wycieku z baterii i korozji.

## Nastawianie zegara

- 1** Włącz zestaw.
- 2** Naciśnij TIMER SET na nadajniku zdalnego sterowania  
Jeśli po raz pierwszy nastawiasz zegar, przejdź do kroku 5.
- 3** Naciskaj wielokrotnie I◀◀/▶▶I na nadajniku zdalnego sterowania, dopóki nie pojawi się wskazanie "SET CLOCK"
- 4** Naciśnij ENTER na nadajniku zdalnego sterowania.  
Wyświetlenie godzin pulsuje.
- 5** Naciskaj wielokrotnie I◀◀/▶▶I na nadajniku zdalnego sterowania, aby nastawić godzinę.
- 6** Naciśnij ENTER na nadajniku zdalnego sterowania.  
Wyświetlenie minut pulsuje.
- 7** Naciskaj wielokrotnie I◀◀/▶▶I na nadajniku zdalnego sterowania, aby nastawić minuty.
- 8** Naciśnij ENTER na nadajniku zdalnego sterowania.  
Zegar zaczyna chodzić.

### Aby zmienić wskazanie zegara

Rozpocznij ponownie od kroku 1.

## Wkładanie płyt kompaktowych

**1 Naciśnij CD EJECT ▲.**  
Wysuwa się talerz płyty kompaktowej.

**2 Połóż płytę kompaktową na talerzu.**

Położ stronę z etykietą zwróconą do góry. Gdy odtwarzasz singlową płytę kompaktową (o średnicy 8 cm) połóż ją na wewnętrznym kręgu talerza.

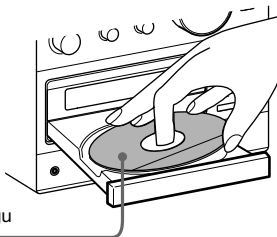

**3 Naciśnij CD EJECT ▲, aby wsunąć talerz.**

### Uwagi

- Nie możesz zobaczyć przez okienko na przodzie zestawu włożonej singlowej płyty kompaktowej (o śr. 8 cm).
- Napisy na płycie kompaktowej oglądanej przez okienko na przodzie zestawu widziane są do góry nogami.

## Odtwarzanie płyty kompaktowej

— **Odtwarzanie normalne**  
**/w kolejności losowej/powtarzane**

Na niniejszym zestawie możesz odtwarzać płyty kompaktowe w kilku trybach odtwarzania.



Numer utworu      Czas odtwarzania

**1 Obracaj FUNCTION, dopóki na wyświetlaczu nie pojawi się wskazanie "CD".**

Wskaźnik otaczający przycisk CD ►► i CD ■ zapala się.

**2 Naciśnij PLAY MODE dopóki żądany tryb nie pojawi się na wyświetlaczu.**

| Wybierz          | Aby odtwarzać   |
|------------------|---|
| Bez wyświetlenia | Płytę kompaktową bez zmiany kolejności utworów  |
| SHUFFLE          | Utwory na płycie kompaktowej w kolejności losowej   |
| PGM              | Utwory na płycie kompaktowej w żądanej kolejności (patrz "Programowanie utworów na płycie CD" na str. 9). |

**3 Naciśnij CD ►► (lub CD ► na nadajniku zdalnego sterowania).**

### Inne czynności

| Aby   | Wykonaj podane czynności   |
|---|--|
| Zatrzymać odtwarzanie                           | Naciśnij CD ■.   |
| Na chwilę zatrzymać odtwarzanie                 | Naciśnij CD ►► (lub ►► na nadajniku zdalnego sterowania). Naciśnij ponownie, aby kontynuować odtwarzanie.  |
| Wybrać utwór                                    | Podczas odtwarzania lub pauzy naciśnij CD ◀◀/▶▶, dopóki nie odnajdzieszżądanego utworu.  |
| Znaleźć wybrany punkt w utworze                 | Podczas odtwarzania lub pauzy naciśnij i przytrzymaj CD ◀◀/▶▶, dopóki nie odnajdzieszżądanego punktu.  |
| Wyjąć płytę kompaktową                          | Naciśnij CD EJECT ▲.   |
| Odtwarzać wielokrotnie (odtwarzanie powtarzane) | Podczas odtwarzania naciśnij wielokrotnie REPEAT, dopóki na wyświetlaczu nie pojawi się wskazanie "REPEAT" lub "REPEAT 1".<br>REPEAT: Dla wszystkich utworów na płycie kompaktowej.<br>REPEAT 1: Dla aktualnie odtwarzanego utworu.<br>Aby anulować odtwarzanie powtarzane, naciśnij wielokrotnie REPEAT, dopóki wskazanie "REPEAT" lub "REPEAT 1" nie zniknie z wyświetlacza. |

# Programowanie utworów na płycie CD

## — Odtwarzanie programu

Możesz ułożyć program składający się z maksymalnie 24 utworów ułożonych w żądanej kolejności.

- 1 Obracaj **FUNCTION**, dopóki na wyświetlaczu nie pojawi się wskazanie "CD".
- 2 Naciskaj **PLAY MODE** dopóki na wyświetlaczu nie pojawi się wskazanie "PGM".
- 3 Naciskaj **CD** **◀◀/▶▶**, dopóki na wyświetlaczu nie pojawi się numer żądanego utworu.

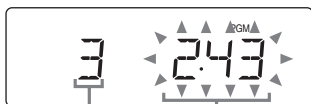

Numer wybranego utworu

Całkowity czas odtwarzania

- 4 Naciśnij **PLAY MODE**.  
Wybrany utwór został zaprogramowany.  
Numer wybranego utworu pojawia się na wyświetlaczu.
- 5 Aby zaprogramować inne utwory, powtarzaj kroki 3 i 4.
- 6 Naciśnij **CD** **▶II** (lub **CD** **▶** na nadajniku zdalnego sterowania).

| Aby                           | Wykonaj podane czynności   |
|-------------------------------|--|
| Anulować odtwarzanie programu | Naciskaj <b>PLAY MODE</b> , dopóki wskazanie "PGM" nie zniknie z wyświetlacza. |
| Dodać utwór na końcu programu | Wykonaj kroki 3 i 4 przy zatrzymanym odtwarzaniu programu.                     |
| Skasować cały program         | Naciśnij <b>CD</b> <b>■</b> przy zatrzymanym odtwarzaniu programu.             |

## Wskazówki

- Ułożony program zostaje w pamięci po zakończeniu jego odtwarzania. Aby odtworzyć program ponownie, przełącz funkcję na CD i naciśnij **CD** **▶II** (lub **CD** **▶** na nadajniku zdalnego sterowania).
- Na wyświetlaczu pojawia się wskazanie "--.--" gdy ułożony program przekracza 100 minut.

## Wykorzystanie wyświetlacza odtwarzacza CD

Naciskaj wielokrotnie **DISPLAY** na nadajniku zdalnego sterowania.

Wyświetlacz zmienia się jak podano niżej:

### Podczas normalnego odtwarzania

Numer aktualnie odtwarzanego utworu i jego upłynięty czas odtwarzania → Numer aktualnie odtwarzanego utworu i pozostały czas odtwarzania utworu → Pozostały czas odtwarzania całej płyty CD → Wskazanie zegara → Numer aktualnie odtwarzanego utworu i jego upłynięty czas odtwarzania → .....

### Podczas zatrzymania CD

Całkowity czas odtwarzania → Wskazanie zegara → Wyświetlenie nazwy aktualnie wybranej funkcji → Całkowity czas odtwarzania → .....

### Uwaga

Jeśli płyty CD zawiera 25 lub więcej utworów, pozostały czas odtwarzania aktualnie odtwarzanego utworu pojawi się jako "--.--", od utworu o numerze 25 lub wyższym.

## Programowanie stacji radiowych

Możesz zaprogramować maksymalnie 30 stacji radiowych (20 na paśmie FM i 10 na paśmie AM).

- 1 Obracaj **FUNCTION**, dopóki na wyświetlaczu nie pojawi się wskazanie **“TUNER”**.

Wskaźnik otaczający przycisk **TUNER BAND** zapali się.

- 2 Naciśnij **TUNER BAND**, aby wybrać **FM** lub **AM**.

- 3 Naciskaj **TUNING MODE**, dopóki na wyświetlaczu nie pojawi się wskazanie **“AUTO”**.

- 4 Naciśnij **TUNING +/-** (lub **◀◀/▶▶** na nadajniku zdalnego sterowania).

Wyświetlenie częstotliwości zmienia się w miarę jak zestaw wyszukuje stację. Wyszukiwanie zatrzymuje się automatycznie gdy zestaw odnajdzie stację. Jednocześnie pojawia się wyświetlenie **“TUNED”** lub **“STEREO”** (dla audycji stereofonicznych).

- 5 Naciśnij **MEMORY** na nadajniku zdalnego sterowania.

Numer zaprogramowanej stacji zaczyna pulsować.

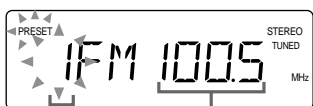

Numer zaprogramowanej stacji

Częstotliwość zaprogramowanej stacji

- 6 Naciskaj **◀◀/▶▶** na nadajniku zdalnego sterowania, aby wybrać żądany numer zaprogramowanej stacji.

- 7 Naciśnij **ENTER** na nadajniku zdalnego sterowania.

Stacja została wprowadzona do pamięci pod wybranym numerem.

- 8 Wykonaj kroki od 2 do 7, aby zaprogramować inne stacje.

### Aby nastroić stację o słabym sygnale

W kroku 3 naciskaj **TUNING MODE**, dopóki wskazania **“AUTO”** i **“PRESET”** nie znikną z wyświetlacza, następnie naciskaj **TUNING +/-** (lub **◀◀/▶▶** na nadajniku zdalnego sterowania), aby nastroić stację.

### Aby zmienić numer zaprogramowanej stacji

Rozpocznij ponownie od kroku 2,

#### Wskazówka

Zaprogramowane stacje zachowane są w pamięci systemu przez około 1 dni po odłączeniu przewodu zasilania lub przerwie w dostawie energii elektrycznej.

### Aby zmienić interwał strojenia AM (nie dotyczy modeli europejskich, dla Środkowego Wschodu i Filipin)

Interwał strojenia AM jest ustawiony fabrycznie na 9 kHz (dla niektórych obszarów 10 kHz). Aby zmienić interwał strojenia AM, najpierw nastrój dowolną stację AM, następnie wyłącz zasilanie. Nacisnąwszy i przytrzymawszy **TUNING +** włącz zasilanie zestawu. Gdy zmienisz interwał strojenia, wszystkie stacje zapisane w pamięci zostaną skasowane. Aby przywrócić pierwotny interwał strojenia AM, najpierw nastrój dowolną stację AM, następnie wyłącz zasilanie. Nacisnąwszy i przytrzymawszy **TUNING -** włącz zasilanie zestawu.

## Słuchanie radia

### — Strojenie zaprogramowanych stacji

Zaprogramowanie stacji w pamięci zestawu ułatwi późniejsze strojenie stacji radiowych (patrz **“Programowanie stacji radiowych”** na tej samej stronie).

- 1 Obracaj **FUNCTION**, dopóki na wyświetlaczu nie pojawi się wskazanie **“TUNER”**.

- 2 Naciśnij **TUNER BAND**, aby wybrać **FM** lub **AM**.

- 3 Naciskaj **TUNING MODE**, dopóki na wyświetlaczu nie pojawi się wskazanie **“PRESET”**.

- 4 Naciskaj **TUNING +/-** (lub **◀◀/▶▶** na nadajniku zdalnego sterowania), tak aby na wyświetlaczu pojawił się numer żądanej zaprogramowanej stacji.

### Aby wyłączyć radio

Naciśnij **I/⏻**.

## Aby nastroić nie zaprogramowaną stację radiową

W kroku 3 naciskaj TUNING MODE, dopóki wskazania "AUTO" i "PRESET" nie znikną z wyświetlacza, następnie naciskaj TUNING +/- (lub ◀▶) na nadajniku zdalnego sterowania), aby nastroić żadaną stację (strojenie ręczne).

### Wskazówki

- \* Jeśli podczas odbioru pasma FM słychać elektryczność statyczną, naciśnij STEREO/MONO na nadajniku zdalnego sterowania dopóki na wyświetlaczu nie pojawi się wskazanie "MONO". Najpierw przez wyświetlacz przesunie się wskazanie "MONO" następnie pojawi się wskazanie częstotliwości. Odbiór nie będzie już stereofoniczny, lecz jego jakość się poprawi.
- \* Aby polepszyć odbiór, odpowiednio ustaw załączone anteny lub podłącz antenę zewnętrzną.

## Wykorzystanie Systemu danych radiowych (RDS)

(Tylko dla modelu europejskiego)

### Co to jest Radio Data System (system danych radiowych)

Radio Data System (RDS)\* jest serwisem pozwalającym stacjom radiowym na przesłanie dodatkowych informacji razem z normalnym sygnałem radiowym.

### Uwaga

RDS może nie działać prawidłowo jeśli nastrojona stacja radiowa nie wysyła sygnałów RDS prawidłowo lub jeśli sygnał jest słaby.

- \* Nie wszystkie stacje FM zapewniają serwis RDS, ani nie zapewniają tego samego serwisu. Jeśli nie umiesz korzystać z serwisu RDS, sprawdź jaki serwis zapewniają lokalne stacje radiowe RDS.

## Odbiór stacji RDS

### Po prostu nastroj stację z pasma FM.

Gdy nastroisz stację nadającą serwis RDS, jej nazwa pojawi się na wyświetlaczu.

### Aby sprawdzić informacje RDS

Za każdym naciśnięciem przycisku DISPLAY na nadajniku zdalnego sterowania, wyświetlacz zmienia się jak pokazano niżej:

Nazwa stacji\* → Częstotliwość →  
Wyświetlenie zegara → Nazwa stacji\* →  
.....

- \* Jeśli sygnał RDS jest odbierany nieprawidłowo, nazwa stacji może nie pojawić się na wyświetlaczu.

## Wkładanie taśmy

- 1 Naciśnij **TAPE EJECT ▲**.
- 2 Włóż nagrany/czystą taśmę do kieszeni kasety.

Stroną do odtwarzania/nagrania zwróconą do Ciebie.

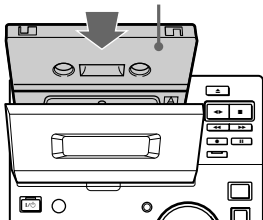

## Odtwarzanie taśmy

Można używać taśm z oznaczeniem Type I (normal).

- 1 Włóż nagrany taśmę do kieszeni kasety.
- 2 Obracaj **FUNCTION**, dopóki na wyświetlaczu nie pojawi się wskazanie **"TAPE"**.

Wskaźnik otaczający przyciski **TAPE ◀▶** i **TAPE ■** zapali się.

- 3 Naciskaj **DIR MODE** na nadajniku zdalnego sterowania, aby wybrać **"↔"** do odtwarzania jednej strony taśmy, **"↔↔"** do odtwarzania dwóch stron taśmy i **"(↔↔)"\*** do wielokrotnego odtwarzania.

\* Taśma zatrzymuje się po pięciokrotnym odtworzeniu.

- 4 Naciśnij **TAPE ◀▶**.  
Naciśnij **TAPE ◀▶** ponownie, aby odtworzyć odwrotną stronę taśmy. Rozpoczyna się odtwarzanie.

## Inne czynności

| Aby                               | Wykonaj podane czynności  |
|-----------------------------------|---|
| Zatrzymanie odtwarzania           | Naciśnij <b>TAPE ■</b> .  |
| Na chwilę zatrzymać odtwarzanie   | Naciśnij <b>TAPE ■■</b> . Naciśnij ponownie, aby kontynuować odtwarzanie. |
| Szybko przewinąć lub cofnąć taśmę | Naciśnij <b>TAPE ◀▶/▶▶</b> gdy taśma jest zatrzymana.                     |
| Wyjąć kasetę                      | Naciśnij <b>TAPE EJECT ▲</b> .  |

# Nagrywanie na taśmę

## — Nagrywanie zsynchronizowane z CD/Nagrywanie ręczne/Montaż programu

Możesz nagrać z płyty kompaktowej, radia lub podłączonego sprzętu zewnętrznego. Można używać taśm z oznaczeniem Type I (normal).

| Kroki | Nagrywanie z CD<br>(Nagrywanie zsynchronizowane z CD)   | Nagrywanie ręczne  |
|-------|---|--|
| 1     | Włóż taśmę do nagrania do kieszeni kasyety.   |  |
| 2     | Włóż płytę CD do odtwarzacza.   | Obracaj FUNCTION, aby wybrać źródło dźwięku do nagrywania.                     |
| 3     | Obracaj FUNCTION, dopóki na wyświetlaczu nie pojawi się wskazanie "CD".   | Włóż płytę CD lub nastrój żądaną stację.                                       |
| 4     | Naciśnij CD SYNC.   | Naciśnij TAPE REC ● (lub ● REC na nadajniku zdalnego sterowania).              |
|       | Magnetofon wchodzi w stan gotowości do nagrywania.<br>Pojawiają się wskazania "REC" oraz "▶" (lub "◀").<br>Aby rozpocząć nagrywanie na stronie zwróconej od Ciebie, naciśnij TAPE ◀▶, dopóki wskazanie "REC▶" nie zmieni się na "◀REC". |  |
| 5     | Naciśnij DIR MODE na nadajniku zdalnego sterowania, aby wybrać "↔" do odtwarzania jednej strony taśmy, "↔↔" i "↔↔↔" do wielokrotnego odtwarzania.   |  |
| 6     | Naciśnij TAPE II.   | Naciśnij TAPE III, a następnie rozpocznij odtwarzanie żądanego źródła dźwięku. |

### Aby zakończyć nagrywanie

Naciśnij TAPE ■.

### Wskazówka

Do nagrywania ręcznego:

Aby na chwilę zatrzymać nagrywanie, naciśnij TAPE II.

ciąg dalszy na następnej stronie

## Nagrywanie na taśmę (ciąg dalszy z poprzedniej strony)

### Nagrywanie z CD w wybranej kolejności

#### — Montaż programu

- 1 **Włóż taśmę do nagrania do kieszeni kasyety.**
- 2 **Włóż płytę CD do odtwarzacza.**
- 3 **Wykonaj kroki od 1 do 5 podane w części "Odtwarzanie programu" (patrz str. 9).**
- 4 **Naciśnij CD SYNC.**  
Magnetofon wchodzi w stan gotowości do nagrywania, a odtwarzacz CD w gotowości odtwarzania. Pojawiają się wskazania "REC" oraz "▶" (lub "◀"), a następnie zapala się wskaźnik CD SYNC.  
Aby rozpocząć nagrywanie na stronie zwróconej od Ciebie, naciśnij TAPE ◀▶, dopóki wskazanie "REC▶" nie zmieni się na "◀REC".
- 5 **Naciśnij DIR MODE na nadajniku zdalnego sterowania, aby wybrać "↔" do odtwarzania jednej strony taśmy, "↔" i "↔" do wielokrotnego odtwarzania.**
- 6 **Naciśnij TAPE II.**

| Aby                      | Wykonaj podane niżej czynności   |
|--------------------------|--|
| Zakończyć nagrywanie     | Naciśnij TAPE ■.   |
| Anulować montaż programu | Naciśnij PLAY MODE, dopóki wskazanie "PGM" nie zniknie z wyświetlacza. |

#### Wskazówka

Możesz wybrać, które utwory zostaną nagrane na każdej stronie taśmy podczas nagrywania zsynchronizowanego z płyty CD. W kroku 3, po zaprogramowaniu utworów na pierwszą stronę taśmy naciśnij II na nadajniku zdalnego sterowania. Możesz następnie zaprogramować utwory na drugą stronę taśmy. W takim wypadku upewnij się, że w kroku 5n wybrałeś "↔" lub "↔".

## Nagrywanie programów radiowych z timerem

Aby nagrywać z timerem, upewnij się, że nastawiłeś zegar zestawu prawidłowo (patrz "Nastawianie zegara" na str. 7) i zaprogramuj stacje radiowe (patrz "Programowanie stacji radiowych" na str. 10).

- 1 **Nastroj żądaną zaprogramowaną stację radiową (patrz "Słuchanie radia" na str. 10).**
- 2 **Włóż taśmę do nagrania.**
- 3 **Naciśnij TIMER SET na nadajniku zdalnego sterowania.**
- 4 **Naciśnij I◀◀/▶▶I na nadajniku zdalnego sterowania, dopóki na wyświetlaczu nie pojawi się wskazanie "SET REC".**  
Wskazanie "SET REC" przewija się przez wyświetlacz i pojawia się wskazanie "⊖ REC".
- 5 **Naciśnij ENTER na nadajniku zdalnego sterowania.**  
Na wyświetlaczu pojawia się wskazanie "ON TIME" i wskazanie godzin pulsuje.
- 6 **Nastaw czas włączenia zestawu timerem.**  
Naciśnij I◀◀/▶▶I na nadajniku zdalnego sterowania, aby nastawić godzinę, następnie naciśnij ENTER na nadajniku zdalnego sterowania.  
Następnie zaczyna pulsować wskazanie minut.  
Naciśnij I◀◀/▶▶I na nadajniku zdalnego sterowania, aby nastawić minuty, następnie naciśnij ENTER na nadajniku zdalnego sterowania.  
Na wyświetlaczu pojawia się wskazanie "OFF TIME" i wskazanie godzin pulsuje ponownie.
- 7 **Nastaw czas wyłączenia zestawu powtarzając krok 6.**  
Kolejno na wyświetlaczu pojawia się czas włączenia zestawu, czas wyłączenia zestawu, wskazanie "TUNER" i zaprogramowana stacja, następnie wyświetlacz powraca do normalnego wyświetlenia.
- 8 **Naciśnij I/⏻, aby wyłączyć zasilanie zestawu.**  
Gdy rozpocznie się nagrywanie, poziom głośności zostanie automatycznie ustawiony w pozycji minimum.

| <b>Aby</b>           | <b>Wykonaj podane niżej czynności</b>   |
|----------------------|---|
| Sprawdzić ustawienie | Naciskaj TIMER SELECT na nadajniku zdalnego sterowania dopóki na wyświetlaczu nie pojawi się wskazanie "⊖ REC". Kolejno pojawiają się zaprogramowane pozycje. |
| Wyłączyć timer       | Naciskaj TIMER SELECT na nadajniku zdalnego sterowania dopóki wskazanie "⊖ REC" nie zniknie z wyświetlacza.   |

**Wskazówka**

Po nastawieniu timera jego dane pozostają w pamięci zestawu dopóki ich nie zmienisz, nawet jeśli wyłączysz timer lub wyłączysz zasilanie zestawu. Ostatnie nastawienie będzie efektywne gdy włączysz timer ponownie.

**Uwagi**

- Zestaw włączy się 15 sekund przed nastawionym czasem włączenia zestawu timerem.
- Jeśli o wyznaczonym czasie włączenia zestawu timerem zasilanie będzie włączone, nagrywanie z timerem się nie odbędzie.
- Jeśli włączyłeś timer na dobranoc, nagrywanie z timerem nie odbędzie się, dopóki nie wyłączysz timera na dobranoc.

## Regulacja dźwięku

**Uzyskanie bardziej dynamicznego dźwięku (funkcja DSG - dynamic sound generator)**

Naciśnij DSG.

Aby anulować DSG, naciśnij DSG ponownie.

**Regulacja basów**

Obracaj BASS.

Możesz wyregulować basy 7-stopniowo.

**Regulacja sopranów**

Obracaj TREBLE.

Możesz wyregulować soprany 7-stopniowo.

## Zасыпianie przy muzyce

### — *Timer na dobranoc*

Funkcja timera na dobranoc pozwala Ci na wyznaczenie czasu, po upływie którego odtwarzanie się zakończy i zestaw wyłączy się automatycznie. Możesz więc zasnąć przy muzyce.

**Naciskaj SLEEP na nadajniku zdalnego sterowania.**

Wskazanie timera na dobranoc zmienia się jak pokazano niżej:

AUTO\* → 90MIN → 80MIN → 70MIN → ... → 10MIN → OFF → AUTO\* → ...

\* Zestaw wyłącza się gdy zakończy się odtwarzanie płyty CD lub taśmy znajdującej się w zestawie (do 100 minut). Zestaw wyłączy się również gdy ręcznie zatrzymasz płytę kompaktową lub taśmę.

| Aby  | Naciśnij   |
|--|--|
| Sprawdzić czas pozostały do wyłączenia zestawu | SLEEP na nadajniku zdalnego sterowania jeden raz.  |
| Zmienić czas wyłączenia zestawu                | SLEEP na nadajniku zdalnego sterowania tyle razy, aby pojawiło się żądane wskazanie czasu. |
| Anulować funkcję timera na dobranoc            | SLEEP na nadajniku zdalnego sterowania tyle razy, aby pojawiło się wskazanie "OFF".        |

## Budzenie się przy muzyce

### — *Codzienny timer*

Nastawiając codzienny timer, możesz automatycznie włączać i wyłączać zestaw o wyznaczonym czasie. Aby używać tej funkcji, upewnij się, że prawidłowo nastawiłeś zegar zestawu (patrz "Nastawianie zegara" na str. 7).

- 1 Przygotuj źródło dźwięku, którego chcesz słuchać po włączeniu się zestawu.**
- CD: Włóż płytę CD. Aby rozpocząć odtwarzanie od wybranego utworu, ułóż program (patrz “Programowanie utworów na płycie CD” na str. 9).
  - Magnetofon: Włóż taśmę, stroną od której chcesz rozpocząć odtwarzanie zwróconą do Ciebie.
  - Radio: Nastroj zaprogramowaną stację radiową, której chcesz słuchać (patrz “Słuchanie radia” na str. 10).

**2 Wyreguluj głośność.**

**3 Naciśnij TIMER SET na nadajniku zdalnego sterowania.**

**4 Naciskaj ◀◀/▶▶ na nadajniku zdalnego sterowania, dopóki na wyświetlaczu nie pojawi się wskazanie “SET DAILY”.**

Wskazanie “SET DAILY” przewija się przez wyświetlacz i pojawia się wskazanie “☉ DAILY”.

**5 Naciśnij ENTER na nadajniku zdalnego sterowania.**

Na wyświetlaczu pojawia się wskazanie “ON TIME” i wskazanie godzin pulsuje.

**6 Nastaw czas włączenia zestawu timerem.**

Naciskaj ◀◀/▶▶ na nadajniku zdalnego sterowania, aby nastawić godzinę, następnie naciśnij ENTER na nadajniku zdalnego sterowania.

Następnie zaczyna pulsować wskazanie minut.

Naciskaj ◀◀/▶▶ na nadajniku zdalnego sterowania, aby nastawić minuty, następnie naciśnij ENTER na nadajniku zdalnego sterowania.

Na wyświetlaczu pojawia się wskazanie “OFF TIME” i wskazanie godzin pulsuje ponownie.

**7 Nastaw czas wyłączenia zestawu powtarzając krok 6.**

**8 Naciskaj ◀◀/▶▶ na nadajniku zdalnego sterowania, dopóki nie pojawi się żądane źródło dźwięku.**

Wyświetlacz zmienia się jak pokazano niżej:

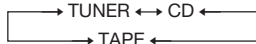

**9 Naciśnij ENTER na nadajniku zdalnego sterowania.**

Kolejno pojawiają się wyświetlenia czasu włączenia zestawu timerem, czasu wyłączenia oraz nazwa źródła dźwięku, następnie wraca normalne wyświetlenie.

**10 Naciśnij I/⏻, aby wyłączyć zasilanie.**

| Aby                  | Wykonaj podane niżej czynności  |
|----------------------|---|
| Sprawdzić ustawienia | Naciskaj TIMER SELECT na nadajniku zdalnego sterowania, dopóki nie pojawi się wskazanie “☉ DAILY”. Kolejno wyświetlane są zaprogramowane pozycje. |
| Wyłączyć timer       | Naciskaj TIMER SELECT na nadajniku zdalnego sterowania, dopóki wskazanie “☉ DAILY” nie zniknie z wyświetlacza.                                    |

**Wskazówka**

Po nastawieniu timera jego dane pozostaną w pamięci zestawu dopóki ich nie zmienisz, nawet jeśli wyłączysz zasilanie zestawu lub wyłączysz funkcję timera. Ostatnie nastawienie będzie efektywne gdy włączysz timer ponownie.

**Uwagi**

- Zestaw włączy się 15 sekund przed nastawionym czasem włączenia zestawu timerem.
- Jeśli włączyłeś timer na dobranoc, timer codzienny się nie włączy, dopóki nie wyłączysz timera na dobranoc.

## Podłączanie sprzętu zewnętrznego

Możesz podłączyć do swojego systemu szereg różnych elementów dodatkowych, rozszerzających możliwości zestawu. Upewnij się, że kolory wtyków odpowiadają kolorom gniazd.

Do gniazd wyjściowych audio Twojego odtwarzacza MD/magnetowidu

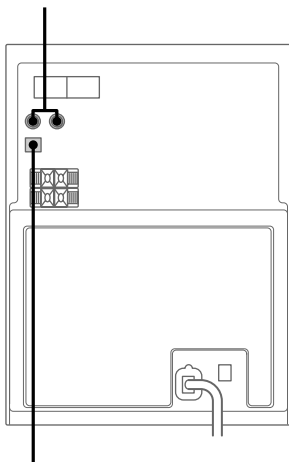

Do cyfrowych konektorów wejściowych Twojego odtwarzacza MD\*

\* Jeśli wtyczka jest osłonięta kapturkiem, zdejmij go.

| Aby  | Wykonaj podane niżej czynności   |
|--|--|
| Nagrać cyfrowo z CD na MD                    | Podłącz dodatkowy przewód.   |
| Słuchać muzyki z podłączonego odtwarzacza MD | Obracaj FUNCTION, dopóki na wyświetlaczu nie pojawi się wskazanie "MD".    |
| Słuchać z podłączonego magnetowidu           | Obracaj FUNCTION, dopóki na wyświetlaczu nie pojawi się wskazanie "VIDEO". |

### Wskazówka

Jeśli nie możesz ustawić "VIDEO" obracając FUNCTION, przy wyłączonym zasilaniu naciśnij jednocześnie DSG i I/⏻. Funkcja zmieni się z "MD" na "VIDEO" i na wyświetlaczu pojawi się wskazanie "VIDEO". Aby przełączyć znowu na "MD", wykonaj tę czynność ponownie.

# Środki ostrożności

## O napięciu operacyjnym

Przed rozpoczęciem eksploatacji zestawu sprawdź, czy napięcie zasilające zestaw jest zgodne z napięciem lokalnym. Napięcie operacyjne podane jest na tabliczce umieszczonej z tyłu magnetofonu.

## O bezpieczeństwie

- Urządzenie nie jest odłączone od źródła prądu zmiennego (sieci) dopóki podłączone jest do gniazdka ściennego, nawet jeśli samo urządzenie jest wyłączone.
- Jeśli nie zamierzasz użytkować magnetofonu przez dłuższy czas, odłącz przewód zasilania prądem zmiennym od gniazda ściennego. Aby odłączyć przewód zasilania, ciągnij za wtyk, nigdy za sam przewód.
- Jeśli jakikolwiek płyn lub przedmiot dostanie się do wnętrza urządzenia, odłącz je od gniazda ściennego i oddaj do sprawdzenia wykwalifikowanemu personelowi serwisu.
- Kabel zasilania może być wymieniany jedynie w wykwalifikowanym punkcie serwisowym.

## O lokalizacji

- Nie umieszczaj zestawu w pozycji pochylonej.
- Nie umieszczaj zestawu:
  - w bardzo gorących lub zimnych miejscach
  - w miejscach zakurzonych lub brudnych
  - w miejscach wilgotnych
  - w miejscach narażonych na wstrząsy mechaniczne.
  - w miejscach narażonych na bezpośrednie światło słoneczne.
- Jeżeli powierzchnia, na której postawione zostało urządzenie lub głośniki posiada specjalne wykończenie (woskowe, olejowe, politura itp.), należy wziąć pod uwagę, że mogą powstać plamy lub odbarwienia.

## O gromadzeniu się ciepła

- Nagrzewanie się zestawu podczas eksploatacji nie jest objawem wadliwego działania.
- Aby uniknąć gromadzenia się ciepła wewnątrz urządzenia, umieść zestaw w miejscu o wystarczającej wentylacji.

Jeśli używasz zestawu przez dłuższy czas przy wysokim poziomie głośności, temperatura wierzchu, boków i spodu zestawu znacznie wzrasta. Aby uniknąć poparzenia, nie dotykaj obudowy. Aby uniknąć wadliwego działania, nie przykrywaj otworów wentylacyjnych dla dmuchawy chłodzącej.

## O eksploatacji

- Jeśli przyniosłeś zestaw bezpośrednio z zimnego do ciepłego pomieszczenia, lub umieściłeś go w ciepłym i wilgotnym pokoju, na soczewce wewnątrz odtwarzacza CD może skondensować się wilgoć. W takim wypadku zestaw nie będzie działał prawidłowo. Wyjmij płytę kompaktową i pozostaw zestaw włączony na około godzinę, dopóki wilgoć nie wyparuje.
- Gdy przenosisz zestaw, wyjmij płytę kompaktową z odtwarzacza.

Jeśli masz jakiegokolwiek pytania lub problemy dotyczące Twojego zestawu, skonsultuj się z najbliższym dealerem Sony.

## Uwagi o płytach kompaktowych

- Przed odtworzeniem płyty kompaktowej wyczyść jej powierzchnię ściereczką. Wycieraj płytę od środka ku brzegowi.
- Nie odtwarzaj płyt kompaktowych, na których przyklejona jest taśma, naklejki lub etykiety na którejkolwiek stronie, ponieważ możesz w ten sposób uszkodzić zestaw.
- Nie używaj rozcieńczalników.
- Nie narażaj płyt kompaktowych na bezpośrednie światło słoneczne ani na wysoką temperaturę.

## O czyszczeniu obudowy

Czyść obudowę, panel przedni oraz regulatory miękką ściereczką lekko zwilżoną łagodnym roztworem detergentu. Nie używaj papieru ściernego ani żadnych ściernych środków czyszczących ani rozpuszczalników takich jak alkohol lub benzyna.

## Aby na stałe zabezpieczyć nagranie

Aby na stałe zabezpieczyć nagraną taśmę, wylam odpowiednią płytkę zabezpieczającą dla strony A lub B jak pokazano na rysunku.

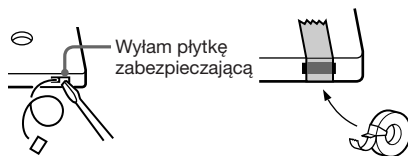

Jeśli będziesz chciał ponownie nagrać na taśmie, naklej odpowiedni otwór po płytce taśmą samoprzylepną.

## Przed umieszczeniem kasy w zestawie

Nawili luży taśmy. W przeciwnym wypadku taśma może zaplątać się w mechanizm napędowy magnetofonu i zostać uszkodzona.

## Gdy używasz taśm dłuższych niż 90 minut

Taka taśma jest bardzo elastyczna. Nie przełączaj funkcji taśmy takich jak odtwarzanie, zatrzymanie i szybkie przewijanie zbyt często. Taśma może zaplątać się w mechanizm napędowy magnetofonu.

## Czyszczenie głowic i toru taśmy

Czyść głowice i tor taśmy magnetofonu po każdym 10 godzinach eksploatacji. Upewnij się, że wyczyścisz głowice przed każdym ważnym nagrywaniem lub po odtworzeniu starej taśmy. Używaj dostępnych w sprzedaży suchych lub mokrych kaset czyszczących. Szczegóły podane w instrukcji obsługi kaset czyszczących.

## Demagnetyzacja głowic

Po każdym 20-30 godzinach użytkowania lub gdy zauważysz szycący dźwięk lub utratę wysokich częstotliwości zdemagnetyzuj głowice dostępnym w sprzedaży demagnetyzatorem. Szczegóły podane w instrukcji obsługi demagnetyzatora.

## W razie trudności

Jeśli podczas eksploatacji zestawu wystąpią problemy, wykonaj co następuje:

- 1 Upewnij się, że przewód zasilania i przewody głośnikowe osadzone są mocno i bezpiecznie.
- 2 Znajdź występujący problem na podanej niżej liście i podejmij zalecane kroki, aby mu zaradzić.

Jeśli problemy nie ustąpią, skontaktuj się z najbliższym dealerem firmy Sony.

### Ogólne

#### Z głośników nie dochodzi dźwięk.

- Wyreguluj głośność.
- Podłączyłeś słuchawki.
- Sprawdź połączenia głośników.

#### Głośnie szumy lub zakłócenia.

- Odbiornik TV lub magnetowid znajdują się zbyt blisko zestawu.  
Odsuń zestaw dalej od odbiornika TV lub magnetowidu.

#### Na wyświetlaczu pulsuje wskazanie "0:00" (lub "AM 12:00").

- Nastąpiła przerwa w dostawie energii elektrycznej. Nastaw zegar (patrz str. 7) i timer (patrz str. 14, 16) ponownie.

#### Timer nie działa.

- Upewnij się, że zegar nastawiony jest prawidłowo (patrz str. 7).
- Nie możesz używać jednocześnie timera codziennego i nagrywania z timerem.

#### Gdy naciśniesz TIMER SELECT na nadajniku zdalnego sterowania, nie pojawiają się wskazania "☹ DAILY" ani "☹ REC".

- Upewnij się, że oba timery nastawione są prawidłowo (patrz str. 14, 16).
- Upewnij się, że zegar nastawiony jest prawidłowo (patrz str. 7).

#### Nieprawidłowe kolory na ekranie telewizyjnym.

- Odsuń głośniki dalej od odbiornika TV.

#### Nie działa nadajnik zdalnego sterowania.

- Między nadajnikiem zdalnego sterowania a zestawem znajduje się przeszkoda.
- Nie kierujesz nadajnika zdalnego sterowania w kierunku czujnika zestawu.
- Wyczerpały się baterie nadajnika zdalnego sterowania. Wymień baterie.
- Upewnij się, że baterie włożone są prawidłowo.

## Głośniki

**Dźwięk dochodzi tylko z jednego kanału lub prawy i lewy kanał nie są zrównoważone.**

- Sprawdź połączenia i rozmieszczenie głośników.

## Odtwarzacz CD

#### Odtwarzanie płyt kompaktowych nie działa.

- Płyta kompaktowa jest brudna.
- Powierzchnia płyty kompaktowej jest podrapana. Wymień płytę kompaktową.
- Włożyłeś płytę kompaktową etykietą w dół.
- Na soczewce odtwarzacza zgromadziła się rosa. Wymij płytę kompaktową i pozostaw zestaw włączony na około 1 godzinę, dopóki wilgoć nie wyparuje.

#### Odtwarzanie nie rozpoczyna się od pierwszego utworu na płycie.

- Włączone odtwarzanie programu lub odtwarzanie w kolejności losowej. Naciśnij PLAY MODE, dopóki wskazanie "PGM" lub "SHUFFLE" nie zniknie z wyświetlacza.

## Magnetofon

#### Nieosiągalne nagrywanie.

- Nie ma taśmy w kieszeni kasety.
- Wylamana płytka zabezpieczająca przed przypadkowym skasowaniem nagrania (patrz str. 19).
- Taśma doszła do końca.

#### Nieosiągalne nagrywanie ani odtwarzanie, spadek poziomu dźwięku.

- Brudne głowice. Wyczyść je (patrz str. 19).
- Głowica nagrywająco/odtwarzająca jest namagnetyzowana. Zdemagnetyzuj ją (patrz str. 19).

#### Niekompletne kasowanie taśmy.

- Głowica nagrywająco/odtwarzająca jest namagnetyzowana. Zdemagnetyzuj ją (patrz str. 19).

#### Występuje silne kołysanie i drżenie dźwięku

- Kabestany lub rolki dociskowe są brudne. Wyczyść je (patrz str. 19).

#### Wzrost poziom zakłóceń lub niskiej jakości odtwarzanie dźwięku o wysokich częstotliwościach

- Głowice nagrywająco/odtwarzające są namagnetyzowane. Zdemagnetyzuj je (patrz str. 19).

## Tuner

**Główny szum lub zakłócenia (wskazanie "TUNED" lub "STEREO" pulsuje).**

- Wyreguluj kierunek anteny.
- Sygnał jest za słaby. Podłącz antenę zewnętrzną.
- Upewnij się, że antena podłączona jest prawidłowo.
- Nie zginaj ani nie zwijaj anteny.
- Dwa przewody składające się na antenę przewodową FM zostały oddzielone od siebie po zakupie urządzenia. Dokonaj naprawy lub wymień antenę na nową.
- Przewód AM anteny ramowej odłączył się od podstawy.
- Ustaw anteny jak najdalej od przewodów głośnikowych.

**Program stereofoniczny FM nie jest odbierany w stereo.**

- Naciskaj STEREO/MONO na nadajniku zdalnego sterowania, dopóki nie pojawi się wskazanie "STEREO".

### Ponowne ustawianie funkcji zestawu

Przy włączonym zasilaniu naciśnij jednocześnie TAPE ■, CD ■ oraz TUNER BAND.

Przywrócone zostaną ustawienia fabryczne. Wszystkie własne ustawienia zostaną skasowane i musisz nastawić je ponownie.

## Wiadomości

Na wyświetlaczu może pojawić się lub pulsować jedna z podanych niżej wiadomości.

### NO DISC

- Nie włożyłeś płyty kompaktowej.

### PGM FULL

- Próbowaleś zaprogramować 25 lub więcej utworów.

## Dane techniczne

### Sekcja wzmacniacza

#### Model europejski:

Wyjście mocy muzycznej DIN (znamionowe):  
30 + 30 W  
(6 ohm przy 1 kHz, DIN)

Wyjście ciągłej mocy muzycznej RMS (odniesienia):  
35 + 35 W  
(6 ohm przy 1 kHz, 10% całkowitego zniekształcenia harmonicznego)

Wyjście mocy muzycznej (odniesienia):  
85 + 85 W

#### Pozostałe modele:

Podane wartości mierzone dla 230 V prądu zmiennego, 60 Hz

Wyjście mocy muzycznej DIN (znamionowe):  
27 + 27 W  
(6 ohm przy 1 kHz, DIN)

Wyjście ciągłej mocy muzycznej RMS (odniesienia):  
32 + 32 W  
(6 ohm przy 1 kHz, 10% całkowitego zniekształcenia harmonicznego)

Podane wartości mierzone dla 220 V prądu zmiennego, 60 Hz

Wyjście mocy muzycznej DIN (znamionowe):  
23 + 23 W  
(6 ohm przy 1 kHz, DIN)

Wyjście ciągłej mocy muzycznej RMS (odniesienia):  
26 + 26 W  
(6 ohm przy 1 kHz, 10% całkowitego zniekształcenia harmonicznego)

#### Wejścia

AUDIO IN MD (VIDEO) (gniazdo fono):  
Czułość 500/250 mV  
Oporność 47 kohm

#### Wyjścia

OPTICAL DIGITAL OUT (CD):  
optyczne

#### PHONES:

Przyjmuje słuchawki o oporności 8 i więcej ohm.  
6 ohm

#### SPEAKER:

6 ohm

**Ciąg dalszy na następnej stronie**

## **Dane techniczne** **(ciąg dalszy z poprzedniej strony)**

### **Sekcja odtwarzacza CD**

|                             |  |
|-----------------------------|--|
| System                      | plyta kompaktowa icyfrowy system audio                                   |
| Laser                       | laser półprzewodnikowy ( $\lambda = 780 \text{ nm}$ )<br>przeciąg: stały |
| Długość fali                | 780 - 790 nm   |
| Odpowiedź częstotliwościowa | 2 Hz - 20 kHz ( $\pm 0,5 \text{ dB}$ )                                   |

### **Sekcja magnetofonu**

|                             |   |
|-----------------------------|---|
| System nagrywania           | 4 ścieżki, 2 kanały stereo  |
| Odpowiedź częstotliwościowa | 50 - 13.000 Hz ( $\pm 3 \text{ dB}$ ) przy użyciu kaset Sony TYPE I                       |
| Kołysanie i drżenie dźwięku | $\pm 0,15\%$ mocy szczytowej (IEC)<br>0,1% RMS (NAB)<br>$\pm 0,2\%$ mocy szczytowej (DIN) |

### **Sekcja tunera**

Tuner superheterodynowy, FM stereo, FM/AM

### **Sekcja FM tunera**

|                         |                                   |
|-------------------------|-----------------------------------|
| Zakres częstotliwości   | 87,5 - 108,0 MHz<br>(krok 50 kHz) |
| Antena                  | Antena przewodowa FM              |
| Gniazda anteny          | 75 ohm, niezrównoważone           |
| Częstotliwość pośrednia | 10,7 MHz                          |

### **Sekcja AM tunera**

|                         |   |
|-------------------------|---|
| Zakres częstotliwości   | 531 - 1.602 kHz   |
| Model europejski:       | 531 - 1.602 kHz<br>(interwał strojenia ustawiony na 9 kHz)  |
| Pozostałe modele:       | 530 - 1.710 kHz<br>(interwał strojenia ustawiony na 10 kHz)<br>531 - 1.602 kHz<br>(interwał strojenia ustawiony na 9 kHz) |
| Antena                  | antena ramowa AM,<br>Łącze anteny zewnętrznej   |
| Częstotliwość pośrednia | 450 kHz   |

### **Głośniki**

|                            |   |
|----------------------------|---|
| System głośnikowy          | Dwudrożny, system bass reflex   |
| Głośniki                   | 2,5 cm średnicy, typu stożkowego, niskotonowy<br>12 cm średnicy, typu półkopułowego, wysokotonowy |
| Oporność znamionowa        | 6 ohm   |
| Wymiary (szer./wys./głęb.) | W przybl. 150 × 252 × 255 mm  |
| Masa                       | W przybl. 2,6 kg netto/<br>głośnik  |

### **Ogólne**

|  |   |
|--|---|
| Zasilanie  | 230 V prądu zmiennego,  |
| Model europejski:  | 230 V prądu zmiennego, 50/60 Hz   |
| Pozostałe modele:  | 110 - 120 lub 220 - 240 V prądu zmiennego, 50/60 Hz, Regulowane selektorem napięcia                 |
| Pobór mocy   | Podany na tabliczce znamionowej   |
| Model europejski:  | 0,5 W (w stanie gotowości)  |
| Pozostałe modele:  | Podany na tabliczce znamionowej   |
| Wymiary (szer./wys./głęb.)                                       | W przybl. 190 × 252 × 345 mm, włączając wystające części i regulatore                               |
| Masa   | W przybl. 5,6 kg  |
| Załączone wyposażenie  | Nadajnik zdalnego sterowania (1)<br>Antena ramowa AM (1)<br>Antena przewodowa FM (1)<br>Baterie (2) |
| Konstrukcja i dane techniczne mogą ulec zmianom bez uprzedzenia. |   |



