

Micro Hi-Fi Component System

Bedienungsanleitung _____ **DE**

Gebruiksaanwijzing _____ **NL**

Istruzioni per l'uso _____ **IT**

Bruksanvisning _____ **SE**

Instrukcja obsługi _____ **PL**



CMT-EP315
CMT-EP313

VORSICHT

Um Feuergefahr und die Gefahr eines elektrischen Schlages zu vermeiden, dürfen Sie das Gerät weder Regen noch Feuchtigkeit aussetzen.

Decken Sie die Lüftungsöffnungen des Geräts nicht mit Zeitungen, Tischdecken, Vorhängen usw. ab, und stellen Sie keine brennenden Kerzen auf dem Gerät ab, da sonst Feuergefahr besteht. Stellen Sie auch keine angezündeten Kerzen auf dem Gerät ab.

Um Feuergefahr und die Gefahr eines elektrischen Schlages zu vermeiden, dürfen keine mit Flüssigkeit gefüllten Objekte, z. B. Vasen, auf dem Gerät abgestellt werden.

Stellen Sie das Gerät nicht an einem Ort auf, an dem ausreichende Luftzufuhr nicht gegeben ist, zum Beispiel in einem engen Regalfach oder in einem Einbauschrank.

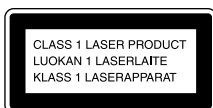

Dieses Gerät ist als **KLASSE 1 LASER-**Produkt klassifiziert. Das entsprechende Etikett befindet sich außen auf der Rückseite des Geräts.



Werfen Sie die Batterie nicht in den Hausmüll, sondern beachten Sie die speziellen Vorschriften zur Entsorgung von Batterien.

Verwendung dieses Handbuchs

Bei den Erläuterungen in diesem Handbuch wird in den meisten Fällen davon ausgegangen, dass das Gerät über die Fernbedienung bedient wird. Die beschriebenen Funktionen können jedoch auch über die Schalter am Gerät vorgenommen werden, die in der Regel entsprechend den Tasten der Fernbedienung benannt wurden.

Inhaltsverzeichnis

Verwendung dieses Handbuchs 2

Erste Schritte

Aufstellen des Systems 4
Einstellen der Uhr 5

CD – Wiedergabe

Einlegen einer CD 6
Wiedergeben einer CD 6
— Normale Wiedergabe/
Zufällige Wiedergabe
Wiederholen von Titeln 7
— Wiederholte Wiedergabe
Erstellen eines eigenen Programms 8
— Programmierter Wiedergabe

Tuner

Speichern von Radiosendern 9
Radio hören 10
— Einstellen gespeicherter Sender
— Manuelles Einstellen

Kassette – Wiedergabe

Einlegen einer Kassette 11
Wiedergeben einer Kassette 11

Kassette – Aufnahme

Überspielen Ihrer Lieblingstitel von CD
auf Kassette 12
— CD-Synchronaufnahme
Manuelles Aufnehmen auf Kassette 12
— Manuelles Aufnehmen

Klangeinstellung

Einstellen des Klangs 13

Timer

Einschlafen mit Musik 13
— Schlummerfunktion
Aufwachen mit Musik 14
— Weckfunktion

Display

Ausschalten des Displays 15
— Stromsparmmodus
Anzeigen von CD-Informationen im
Display 15

Optionale Komponenten

Aufstellen der optionalen
Komponenten 16

Fehlerbehebung

Probleme und Fehlerbehebung 17
Meldungen 19

Weitere Informationen

Sicherheitsmaßnahmen 20
Technische Daten 22
Liste der Tastenanordnung und der
Referenzseiten 23

DE

Aufstellen des Systems

Führen Sie die folgenden Schritte **1** bis **3** durch, um Ihr System aufzubauen. Verwenden Sie die mitgelieferten Kabel und Zubehörteile.

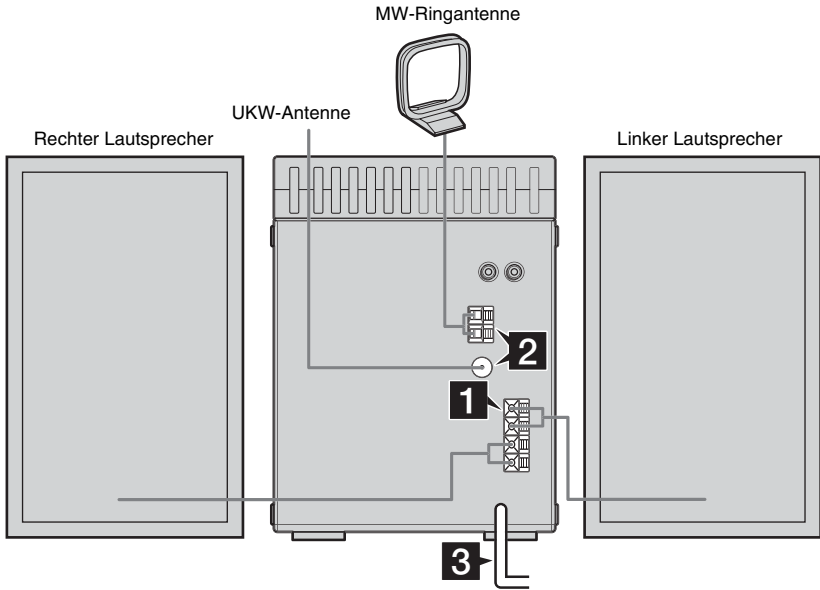

1 Schließen Sie die Lautsprecher an.

Schließen Sie das Kabel des rechten und linken Lautsprechers wie unten dargestellt an die SPEAKER-Anschlüsse an.

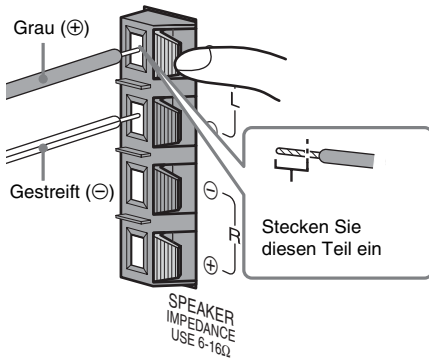

2 Schließen Sie die UKW- und MW-Antennen an.

Klappen Sie die MW-Ringantenne auf, und schließen Sie sie an.

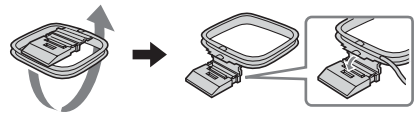

MW-Ringantenne

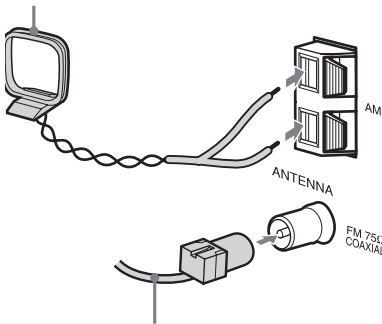

Rollen Sie das Kabel der UKW-Antenne horizontal ab

Hinweis

Achten Sie darauf, dass die Antennen nicht mit den Lautsprecherkabeln in Berührung kommen.

3 Schließen Sie das Netzkabel an eine Wandsteckdose an.

Passt der Stecker nicht in die Wandsteckdose, nehmen Sie den mitgelieferten Adapter ab (gilt nur für Modelle, in deren Lieferumfang ein Adapter enthalten ist). Drücken Sie I/⏻, um das System einzuschalten.

Einstellen der Uhr

- 1 Drücken Sie I/⏻, um das System einzuschalten.
- 2 Drücken Sie CLOCK/TIMER SET.
- 3 Drücken Sie mehrmals ◀◀/▶▶, um die Stunden einzustellen.
- 4 Drücken Sie CLOCK/TIMER SET.
- 5 Drücken Sie mehrmals ◀◀/▶▶, um die Minuten einzustellen.
- 6 Drücken Sie CLOCK/TIMER SET.
Die Uhr ist funktionsbereit.

Korrigieren der Uhrzeit

- 1 Drücken Sie CLOCK/TIMER SET.
- 2 Drücken Sie ◀◀/▶▶, um die Uhr anzuzeigen, und drücken Sie dann CLOCK/TIMER SET.
- 3 Wiederholen Sie die oben beschriebenen Schritte 3 bis 6.

Einlegen von zwei R6-Batterien (Größe AA) in die Fernbedienung

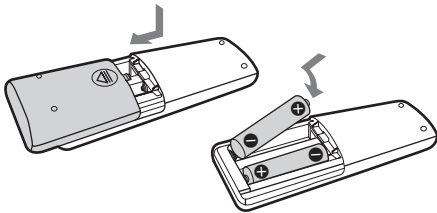

Hinweis

Wird die Fernbedienung längere Zeit nicht benutzt, nehmen Sie die Batterien heraus, um mögliche Schäden durch Auslaufen der Batterien oder Korrosion zu vermeiden.

Tipp

Wenn das System nicht mehr mit der Fernbedienung bedient werden kann, sollten Sie die beiden verbrauchten Batterien durch neue ersetzen.

CD – Wiedergabe

Einlegen einer CD

- 1 Drücken Sie am Gerät **▲ PUSH OPEN/CLOSE**.
- 2 Legen Sie die CD mit der beschrifteten Seite nach oben in das CD-Fach.

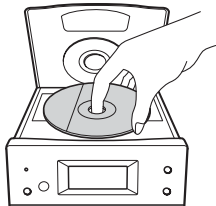

- 3 Drücken Sie am Gerät erneut **▲ PUSH OPEN/CLOSE**, um den Deckel des CD-Fachs zu schließen.

Hinweis

Legen Sie keine CDs ein, auf denen sich Klebeband, Versiegelungen oder Klebstoffreste befinden. Durch Einlegen solcher CDs kann eine Funktionsstörung verursacht werden.

Wiedergeben einer CD

— Normale Wiedergabe/ Zufällige Wiedergabe

Mit diesem System stehen Ihnen verschiedene Modi für die Wiedergabe der CD zur Verfügung.

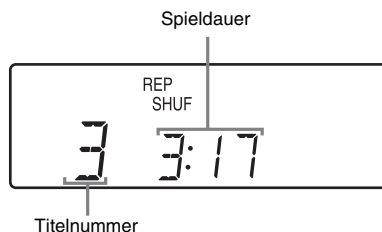

- 1 Drücken Sie **CD ►**, um die CD-Funktion auszuwählen.
- 2 Drücken Sie **PLAY MODE/DIRECTION**, während sich das System im Stopp-Modus befindet, bis der gewünschte Modus im Display angezeigt wird.

Auswahl	Wiedergabebeschreibung
Keine Anzeige (Normale Wiedergabe)	Die Titel auf der CD werden in ihrer ursprünglichen Reihenfolge wiedergegeben.
SHUF (Zufällige Wiedergabe)	Alle Titel auf der CD werden in zufälliger Reihenfolge wiedergegeben.
PROGRAM (Programmierte Wiedergabe)	Die Titel auf der CD werden in der von Ihnen gewünschten Reihenfolge wiedergegeben (siehe „Erstellen eines eigenen Programms“ auf Seite 8).

- 3 Drücken Sie **CD ►**.

Hinweis

Während der Wiedergabe können Sie den Wiedergabemodus nicht ändern.

Weitere Bedienfunktionen

Funktion	Bedienung
Stoppen der Wiedergabe	Drücken Sie ■.
Pause	Drücken Sie ■■. Drücken Sie erneut, um die Wiedergabe fortzusetzen.
Auswählen eines Titels	Drücken Sie mehrmals ◀◀/▶▶.
Finden einer Stelle in einem Titel (Suche)	Halten Sie ◀◀/▶▶ während der Wiedergabe gedrückt, und lassen Sie die Taste an der gewünschten Stelle los.
Herausnehmen einer CD	Drücken Sie am Gerät ▲ PUSH OPEN/CLOSE.

Wiederholen von Titeln

— Wiederholte Wiedergabe

Sie können alle oder einen einzelnen Titel von der CD wiederholen.

Drücken Sie während der Wiedergabe REPEAT/FM MODE, bis „REP“ oder „REP 1“ angezeigt wird.

REP: Es werden alle Titel auf der CD bis zu fünfmal wiederholt.

REP 1: Es wird ein einzelner Titel wiederholt.

Beenden der Wiederholten Wiedergabe

Drücken Sie mehrmals REPEAT/FM MODE, bis „REP“ und „REP 1“ nicht mehr angezeigt werden.

Erstellen eines eigenen Programms

— Programmierete Wiedergabe

Sie können ein Programm mit bis zu 30 Programmschritten erstellen.

Sie können programmierte Titel anhand einer Synchronaufnahme auf eine Kassette überspielen (Seite 12).

- 1 Drücken Sie CD ►, um die CD-Funktion auszuwählen, und drücken Sie dann ■.**
- 2 Drücken Sie mehrmals PLAY MODE/DIRECTION, während sich das System im Stopp-Modus befindet, bis „PROGRAM“ angezeigt wird.**
- 3 Drücken Sie mehrmals ◀◀/▶▶, bis die Nummer des gewünschten Titels angezeigt wird.**

Gesamtspieldauer des Programms



Ausgewählte Titelnummer

- 4 Drücken Sie PLAY MODE/DIRECTION.**

Der Titel ist programmiert.

Es wird die Gesamtzahl der Programmschritte angezeigt.

Gesamtspieldauer des Programms

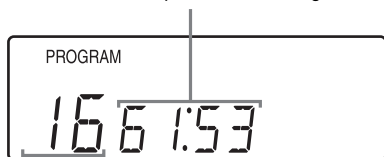

Gesamtzahl der Programmschritte

- 5 Wiederholen Sie die Schritte 3 und 4, um weitere Titel zu programmieren.**
- 6 Drücken Sie CD ►.**

Die programmierte Wiedergabe startet.

Weitere Bedienfunktionen

Funktion	Bedienung
Beenden der programmierten Wiedergabe	Drücken Sie PLAY MODE/DIRECTION, während sich das System im Stopp-Modus befindet, bis „PROGRAM“ und „SHUF“ nicht mehr angezeigt werden.
Hinzufügen eines Titels am Ende des Programms	Führen Sie die Schritte 1 – 4 durch, während sich das System im Stopp-Modus befindet.
Löschen des Programms	Drücken Sie CLEAR, während sich das System im Stopp-Modus befindet. Bei jedem Drücken dieser Taste wird der der Titel aus dem Programm gelöscht, der sich jeweils am Ende des Programms befindet.

Tip

Das erstellte Programm bleibt auch erhalten, nachdem die programmierte Wiedergabe beendet wurde.

Drücken Sie CD ►, um dasselbe Programm erneut wiederzugeben. Das Programm wird jedoch gelöscht, wenn Sie den Deckel des CD-Fachs öffnen.

Speichern von Radiosendern

Sie können bis zu 32 Sender auf UKW und MW speichern. Anschließend haben Sie die Möglichkeit, durch Auswahl der entsprechenden Nummer den gewünschten gespeicherten Sender aufzurufen.

Automatisches Einstellen zum Speichern von Sendern

Es besteht die Möglichkeit, alle Sender, die in Ihrem Gebiet empfangen werden können, automatisch über den Tuner zu suchen, um anschließend die Radiofrequenz der gewünschten Sender zu speichern.

- 1 Drücken Sie mehrmals TUNER BAND, um UKW oder MW auszuwählen.**
- 2 Drücken und halten Sie TUNING +/-, bis die angezeigte Frequenz sich ändert, und lassen Sie die Taste dann los.**

Der Suchvorgang wird automatisch angehalten, wenn ein Sender gefunden wurde. Daraufhin wird „TUNED“ und „STEREO“ (nur bei Stereoprogrammen) angezeigt.

Wenn „TUNED“ nicht angezeigt und der Suchvorgang nicht angehalten wird

Wählen Sie die Frequenz des ausgewählten Radiosenders aus, in dem Sie die Schritte 2 bis 4 unter „Manuelles Einstellen zum Speichern von Sendern“ (Seite 9) ausführen.

3 Drücken Sie TUNER MEMORY.

Die Nummer des gespeicherten Senders wird angezeigt. Der Senderspeicher beginnt mit der voreingestellten Nummer 1. Wurden gespeicherte Sender gelöscht, wird für das Speichern neuer Sender zunächst die niedrigste voreingestellte Nummer verwendet, für die noch kein Sender gespeichert wurde.



Nummer des gespeicherten Senders

- 4 Wiederholen Sie die Schritte 1 bis 3, um weitere Sender zu speichern.**

Manuelles Einstellen zum Speichern von Sendern

Sie können Radiosender auch manuell suchen und die Radiofrequenz der gewünschten Sender speichern.

- 1 Drücken Sie mehrmals TUNER BAND, um UKW oder MW auszuwählen.**
- 2 Drücken Sie mehrmals TUNING +/-, um den gewünschten Sender einzustellen.**
- 3 Drücken Sie TUNER MEMORY.**

Die Nummer des gespeicherten Senders wird angezeigt. Der Senderspeicher beginnt mit der voreingestellten Nummer 1. Wurden gespeicherte Sender gelöscht, wird für das Speichern neuer Sender zunächst die niedrigste voreingestellte Nummer verwendet, für die noch kein Sender gespeichert wurde.
- 4 Wiederholen Sie die Schritte 1 bis 3, um weitere Sender zu speichern.**

Weitere Bedienfunktionen

Funktion	Bedienung
Einstellen eines Senders mit einem schwachen Signal	Führen Sie die unter „Manuelles Einstellen zum Speichern von Sendern“ (Seite 9) beschriebenen Schritte durch.
Löschen eines gespeicherten Senders	Wählen Sie die Nummer des gespeicherten Senders aus, den Sie löschen möchten, und drücken Sie dann zweimal CLEAR.

Ändern des MW-Sendersuchintervalls (gilt nicht für Modelle, die für den Markt in Europa und dem Mittleren Osten bestimmt sind)

Der MW-Sendersuchintervall ist werkseitig auf 9 kHz (oder 10 kHz für einige Gebiete) eingestellt. Stellen Sie zunächst einen MW-Sender ein, wenn Sie den MW-Sendersuchintervall ändern möchten. Drücken Sie TUNER BAND und I/⏪ gleichzeitig. Durch Ändern des Intervalls werden alle gespeicherten UKW/MW-Sender gelöscht. Stellen Sie zunächst wieder einen MW-Sender ein, um den Intervall zurückzusetzen. Drücken Sie TUNER BAND und I/⏪ gleichzeitig.

Tipps

- Wird die Stromzufuhr zum System unterbrochen oder tritt ein Stromausfall auf, verbleiben die gespeicherten Sender anschließend noch ca. 12 Stunden im Speicher des Systems.
- Zur Verbesserung des Empfangs sollten die mitgelieferten Antennen ausgerichtet oder eine externe Antenne angeschlossen werden.

Radio hören

Sie können einen Radiosender anhören, indem Sie entweder einen gespeicherten Sender auswählen oder manuell einen Sender einstellen.

Anhören eines gespeicherten Senders

— Einstellen gespeicherter Sender

Speichern Sie zunächst Sender im Speicher des Tuners (siehe „Speichern von Radiosendern“ auf Seite 9).

- 1 Drücken Sie TUNER BAND.**
- 2 Drücken Sie mehrmals PRESET +/-, um den Sender auszuwählen, den Sie anhören möchten.**

Anhören nicht gespeicherter Sender

— Manuelles Einstellen

- 1 Drücken Sie mehrmals TUNER BAND, um UKW oder MW auszuwählen.**
- 2 Drücken Sie mehrmals TUNING +/-, um den gewünschten Sender einzustellen.**

Tipps

- Zur Verbesserung des Empfangs sollten die mitgelieferten Antennen ausgerichtet oder eine handelsübliche externe Antenne angeschlossen werden.
- Sind bei einem UKW-Stereoprogramm Störgeräusche zu hören, drücken Sie REPEAT/FM MODE bis „STEREO“ nicht mehr im Display angezeigt wird. Anschließend wird der Sender zwar nicht mehr in Stereo wiedergegeben, aber der Empfang des Senders wird optimiert.
- Drücken und halten Sie TUNING +/- in Schritt 2, bis die angezeigte Frequenz sich ändert. Der Suchvorgang wird angehalten, wenn das System einen Sender gefunden hat (automatische Sendereinstellung).
- Verwenden Sie zur Aufnahme von Radioprogrammen den manuellen Aufnahmemodus (Seite 12).
- Sie können im Display (für sechs Sekunden) die Uhrzeit anzeigen, indem Sie DISPLAY drücken.

Einlegen einer Kassette

- 1 Drücken Sie **■▲** am Gerät.
- 2 Legen Sie eine bespielte/bespielbare Kassette in das Kassettenfach ein.

Die Seite, die Sie anhören möchte bzw. die für die Aufnahme vorgesehen ist, zeigt nach vorne.

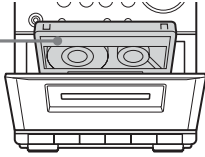

Wiedergeben einer Kassette

Sie können eine TYPE I-Kassette (normal) verwenden.

- 1 Legen Sie eine bespielte Kassette ein.
- 2 Drücken Sie **▶** am Gerät.

Weitere Bedienfunktionen

Funktion	Bedienung
Stoppen der Wiedergabe	Drücken Sie ■▲ am Gerät.
Pause	Drücken Sie (Kassette) am Gerät. Drücken Sie erneut , um die Wiedergabe fortzusetzen.
Vor- oder Zurückspulen	Drücken Sie ◀▶ (Kassette) am Gerät.
Herausnehmen einer Kassette	Drücken Sie ■▲ am Gerät.

Tipp

Sie können die Kassettenfunktion auswählen, indem Sie **TAPE** **◀▶** auf der Fernbedienung drücken, Sie können jedoch nicht die Wiedergabe der Kassette über diese Taste starten.

Überspielen Ihrer Lieblingstitel von CD auf Kassette

— CD-Synchronaufnahme

Sie haben die Möglichkeit, eine gesamte CD auf eine Kassette zu überspielen.

Sie können eine TYPE I-Kassette (normal) verwenden.

- 1 Legen Sie eine bespielbare Kassette ein.**
- 2 Legen Sie die CD ein, von der Sie aufnehmen möchten.**
- 3 Drücken Sie CD ► zur Auswahl der CD-Funktion, und drücken Sie dann ■.**
- 4 Drücken Sie ● am Gerät.**

Nachdem das System ca. 10 Sekunden des Bandes abgespielt hat, ohne Ton aufzunehmen, wird die Wiedergabe der CD automatisch gestartet.

Beenden einer Aufnahme

Drücken Sie am Gerät ■▲, um das Kassetten-deck anzuhalten, oder drücken Sie ■, um den CD-Player anzuhalten.

Aufnehmen Ihrer Lieblingstitel von CD

Sie können mithilfe der programmierten Wiedergabe ausschließlich Ihre Lieblingstitel von einer CD aufnehmen. Führen Sie zwischen Schritt 3 und 4 die Schritte 1 bis 5 aus, die unter „Erstellen eines eigenen Programms“ (Seite 8) beschrieben werden.

Tipp

Sie können ◀◀/▶▶ zur Auswahl von Titeln drücken (in Anschluss an Schritt 3 und vor Ausführung von Schritt 4).

Manuelles Aufnehmen auf Kassette

— Manuelles Aufnehmen

Sie haben die Möglichkeit, nur bestimmte Teile einer CD auf Kassette zu überspielen.

Außerdem haben Sie die Option, eine Radio-sendung aufzunehmen.

Sie können eine TYPE I-Kassette (normal) verwenden.

- 1 Legen Sie eine bespielbare Kassette ein.**
- 2 Wählen Sie die Tonquelle aus, von der Sie aufnehmen möchten.**
 - CD: Aufnehmen vom CD-Player des Systems.
 - TUNER: Aufnehmen vom Tuner des Systems.
 - MD: Aufnehmen von einer optionalen Komponente, die an die MD IN-Buchsen angeschlossen ist.
- 3 Drücken Sie ● am Gerät, und starten Sie die Wiedergabe der Tonquelle, von der Sie aufnehmen möchten.**

Die Aufnahme startet.

Weitere Bedienfunktionen

Funktion	Bedienung
Stoppen der Aufnahme	Drücken Sie ■▲ am Gerät.
Unterbrechen der Aufnahme	Drücken Sie (Kassette) am Gerät.

Tipp

Für die Aufnahme von einer CD können Sie ◀◀/▶▶ zur Auswahl der Titel drücken (im Anschluss an Schritt 2 und vor Ausführung von Schritt 3).

Klangeinstellung

Einstellen des Klangs

Sie können die Höhen und Tiefen zur Optimierung des Klangs einstellen.

Verbesserung der Klangdynamik (Dynamic Sound Generator)

Drücken Sie **DSG**.

Drücken Sie **DSG** erneut, um die **DSG**-Funktion wieder zu deaktivieren.

Einstellen der Höhen und Tiefen

Über die Tasten auf der Fernbedienung

Drücken Sie mehrmals **BASS +/-**, um die Tiefen einzustellen, oder drücken Sie mehrmals **TREBLE +/-**, um die Höhen einzustellen.

Über die Tasten am Gerät

1 Drücken Sie mehrmals **BASS/TREBLE**, um „**BASS**“ oder „**TREBLE**“ auszuwählen.

Bei jedem Drücken der Taste ändert sich das Display nacheinander wie folgt:
BASS → **TREBLE** → Ausgangsdisplay

2 Drücken Sie mehrmals **◀◀/▶▶**, um den Pegel einzustellen, während „**BASS**“ oder „**TREBLE**“ angezeigt wird.

Timer

Einschlafen mit Musik

— Schlummerfunktion

Sie können das System so einstellen, dass es sich nach einem bestimmten Zeitraum automatisch abschaltet. Auf diese Weise können Sie mit Musik einschlafen.

Drücken Sie mehrmals **SLEEP**.

Bei jedem Drücken der Taste ändert sich die Minutenanzeige (die Zeit bis zur automatischen Abschaltung) nacheinander wie folgt:

Auto* → 90 → 80 → ... → 10 → OFF

* Das System schaltet sich nach 100 Minuten oder nach Wiedergabe der eingelegten CD oder Kassette automatisch ab.

Weitere Bedienfunktionen

Funktion	Bedienung
Überprüfen der restlichen Zeit**	Drücken Sie SLEEP einmal.
Ändern des Zeitraums für die automatische Abschaltung	Drücken Sie mehrmals SLEEP , um den gewünschten Zeitraum auszuwählen.
Zurücksetzen der Schlummerfunktion	Drücken Sie SLEEP , bis „OFF“ angezeigt wird.

**Die restliche Zeit kann nicht überprüft werden, wenn „Auto“ ausgewählt wurde.

Hinweis

Wählen Sie während einer Synchronaufnahme auf Kassette nicht die Einstellung „Auto“ aus.

Tipp

Die Schlummerfunktion kann auch verwendet werden, wenn Sie die Uhr nicht gestellt haben.

Aufwachen mit Musik

— Weckfunktion

Sie können zu einer von Ihnen eingestellten Zeit mit Musik geweckt werden. Stellen Sie sicher, dass die Uhr gestellt ist (siehe „Einstellen der Uhr“ auf Seite 5).

1 Bereiten Sie die Tonquelle vor, die Sie verwenden möchten.

- CD: Legen Sie eine CD ein. Soll die CD mit einem bestimmten Titel starten, erstellen Sie ein Programm (siehe „Erstellen eines eigenen Programms“ auf Seite 8).
- TUNER: Stellen Sie den Radiosender ein (siehe „Radio hören“ auf Seite 10).

2 Drücken Sie mehrmals VOL +/-, (oder drehen Sie den Schalter VOLUME am Gerät), um die Lautstärke einzustellen.

3 Drücken Sie mehrmals CLOCK/TIMER SET, bis „ON“ und „0:00“ angezeigt wird.

4 Stellen Sie die Uhrzeit ein, zu der die Wiedergabe gestartet werden soll.

Drücken Sie mehrmals ◀◀/▶▶, um die gewünschte Stunde einzustellen, und drücken Sie dann CLOCK/TIMER SET.

Die Minutenanzeige blinkt.

Drücken Sie mehrmals ◀◀/▶▶, um die Minuten einzustellen, und drücken Sie dann CLOCK/TIMER SET.

5 Drücken Sie mehrmals CLOCK/TIMER SET, bis „OFF“ und „0:00“ angezeigt wird.

6 Stellen Sie die Uhrzeit ein, zu der die Wiedergabe gestoppt werden soll. Führen Sie dazu erneut Schritt 4 durch.

7 Drücken Sie ◀◀/▶▶, um die gewünschte Tonquelle auszuwählen.

Bei jedem Drücken der Taste ändert sich das Display wie folgt:

Tu ↔ Cd

8 Drücken Sie I/⏻, um das System auszuschalten.

Weitere Bedienfunktionen

Funktion	Bedienung
Überprüfen der Einstellungen	Drücken Sie mehrmals CLOCK/TIMER SELECT.
Ändern der Einstellung	Beginnen Sie wieder mit Schritt 1.
Zurücksetzen des Timers	Drücken Sie mehrmals CLOCK/TIMER SELECT, bis „OFF“ angezeigt wird, und drücken Sie dann CLOCK/TIMER SET.

Hinweise

- Wenn Sie die Weck- und die Schlummerfunktion gleichzeitig verwenden, hat die Schlummerfunktion Priorität.
- Bedienen Sie das System von dem Zeitpunkt an, zu dem es sich einschaltet bis zu dem Zeitpunkt, an dem die Wiedergabe startet (ungefähr 15 Sekunden vor der eingestellten Zeit) nicht.
- Wird das System ungefähr 15 Sekunden vor der eingestellten Zeit eingeschaltet, wird die Weckfunktion nicht aktiviert.
- Es ist nicht möglich, das Kassettendeck oder die an die MD IN-Buchsen angeschlossene optionale Komponente des Systems als Tonquelle in Verbindung mit der Weckfunktion zu verwenden.

Ausschalten des Displays

— **Stromsparmodus**

Die Anzeige der Uhr kann ausgeschaltet werden, um den Stromverbrauch im Bereitschaftsmodus (Stromsparmodus) zu minimieren.

Drücken Sie DISPLAY.

Deaktivieren des Stromsparmodus

Drücken Sie DISPLAY.

Tipps

- Die Anzeige STANDBY leuchtet auch im Stromsparmodus.
- Die Timer-Funktion wird im Stromsparmodus nicht deaktiviert.

Anzeigen von CD-Informationen im Display

Sie können die Spieldauer und die Restspieldauer des aktuell wiedergegebenen Titels oder der CD überprüfen.

Überprüfen der Restspieldauer (CD)

Drücken Sie während der CD-Wiedergabe mehrmals DISPLAY.

Bei jedem Drücken der Taste ändert sich das Display nacheinander wie folgt:

Verstrichene Spieldauer des aktuellen Titels →
Restspieldauer des aktuellen Titels* →
Restspieldauer der aktuellen CD** → Uhrzeit

* „-:-“ wird angezeigt, wenn ein Titel wiedergegeben wird, dem die Nummer 31 oder eine höhere Nummer zugewiesen wurde.

** „-:-“ wenn die Gesamtspieldauer des Programms 100 Minuten überschreitet, wenn das Programm 31 oder mehr Titel enthält oder wenn für eine CD mit über 31 Titeln der zufällige Wiedergabemodus (Shuffle Mode) ausgewählt wurde.

Aufstellen der optionalen Komponenten

Zur Erweiterung des Systems können Sie optionale Komponenten anschließen. Lesen Sie dazu auch in der Bedienungsanleitung nach, die im Lieferumfang der jeweiligen Komponente enthalten ist.

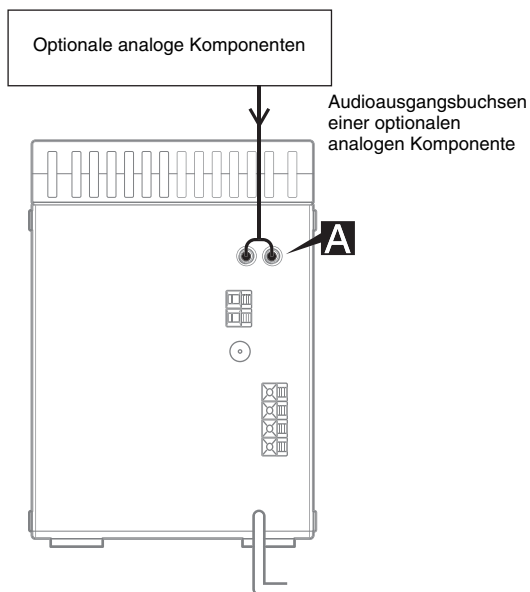

A Buchsen MD IN

Verwenden Sie Audiokabel (nicht mitgeliefert), um eine optionale analoge Komponente (MD-Deck etc.) an diese Buchsen anzuschließen. Anschließend können Sie die Komponente zur Wiedergabe verwenden.

Wiedergabe über eine angeschlossene Komponente

- 1 Schließen Sie die Audiokabel an.
Siehe „Aufstellen der optionalen Komponenten“ auf Seite 16.
- 2 Drücken Sie MD.
Starten Sie die Wiedergabe auf der angeschlossenen Komponente.

Aufnehmen von einer angeschlossenen Komponente

- 1 Schließen Sie die Audiokabel an.
- 2 Starten Sie die Aufnahme manuell.
Siehe „Manuelles Aufnehmen auf Kassette“ auf Seite 12.

Probleme und Fehlerbehebung

Sollte beim Betrieb des Systems ein Problem auftreten, gehen Sie folgendermaßen vor:

- 1 Stellen Sie sicher, dass Netz- und Lautsprecherkabel ordnungsgemäß angeschlossen sind und sich nicht gelöst haben.
- 2 Suchen Sie in der unten stehenden Checkliste zur Fehlerbehebung nach Ihrem Problem, und führen Sie das vorgeschlagene Verfahren zur Fehlerbehebung durch.

Besteht das Problem, nachdem Sie die oben beschriebenen Schritte durchgeführt haben, weiterhin, sollten Sie sich an Ihren nächstgelegenen Sony-Händler wenden.

Allgemeines

Display oder Taste leuchten bzw. blinken noch, obwohl das System ausgeschaltet wurde.

- Drücken Sie mehrmals DISPLAY, bis die Uhrzeit im Display angezeigt wird.

Die angezeigte Uhrzeit ist nicht richtig.

- Es gab einen Stromausfall. Stellen Sie die Uhr (Seite 5) und den Timer wieder ein (Seite 14).

Zeiteinstellung/Radioeinstellungen/Timer-Einstellungen wurden zurückgesetzt.

- Die Stromzufuhr wurde unterbrochen, oder es gab einen Stromausfall, der länger als 12 Stunden dauerte.
Führen Sie folgende Schritte erneut durch:
 - „Einstellen der Uhr“ (Seite 5)
 - „Speichern von Radiosendern“ (Seite 9)Hatten Sie Timer-Einstellungen vorgenommen, wiederholen Sie außerdem die unter „Aufwachen mit Musik“ (Seite 14) beschriebenen Schritte.

Kein Ton.

- Drücken Sie mehrmals VOL + (oder drehen Sie den Schalter VOLUME am Gerät im Uhrzeigersinn).
- Stellen Sie sicher, dass keine Kopfhörer angeschlossen sind.

- Stecken Sie nur den gestreiften Teil des Lautsprecherkabels in den Anschluss SPEAKER. Wird der mit Vinyl isolierte Teil des Lautsprecherkabels in den Anschluss gesteckt, sind die Lautsprecher nicht ordnungsgemäß angeschlossen, und es können Funktionsstörungen auftreten (Seite 4).

Der Ton kommt nur aus einem Kanal, oder die Lautstärke des linken und rechten Kanals ist unterschiedlich.

- Überprüfen Sie die Lautsprecheranschlüsse sowie die Platzierung der Lautsprecher.

Der Klang enthält keine Bässe.

- Überprüfen Sie, ob die Lautsprecheranschlüsse + und – ordnungsgemäß angeschlossen sind.

Ein lautes Brummen oder Störgeräusch ist zu hören.

- Der Abstand zwischen dem Stereosystem und dem Fernseher oder Videorecorder ist nicht groß genug. Vergrößern Sie den Abstand zum Fernseher oder Videorecorder.
- Schließen Sie das System an einer anderen Wandsteckdose an.
- Installieren Sie einen (im Handel erhältlichen) Störfilter.

Der Timer kann nicht eingestellt werden.

- Stellen Sie die richtige Uhrzeit ein (Seite 5).

Der Timer funktioniert nicht.

- Überprüfen Sie die Timer-Einstellungen, und stellen Sie die richtige Uhrzeit ein (Seite 14).
- Setzen Sie die Schlummerfunktion zurück (Seite 13).

Die Fernbedienung funktioniert nicht.

- Entfernen Sie Hindernisse.
- Verringern Sie den Abstand zwischen Fernbedienung und System.
- Richten Sie die Fernbedienung auf den Sensor am System.
- Tauschen Sie die Batterien aus (R6/Größe AA).

Es bestehen Farbunregelmäßigkeiten auf einem Fernsehbildschirm.

- Schalten Sie das Fernsehgerät aus, und schalten Sie es nach 15 bis 30 Minuten wieder ein. Bestehen die Farbunregelmäßigkeiten weiterhin, vergrößern Sie den Abstand zwischen Lautsprecher und Fernseher.

CD-Player

Das CD-Fach kann nicht geschlossen werden.

- Legen Sie die CD richtig ein.

Es kommt zu Tonaussetzern.

- Die Linse ist verschmutzt. Reinigen Sie die Linse mit einem so genannten „Blower“ (im Handel erhältlich).

Die Wiedergabe startet nicht.

- Öffnen Sie den Deckel des CD-Fachs, und überprüfen Sie ob eine CD eingelegt wurde.
- Wischen Sie die CD sauber (Seite 20).
- Legen Sie eine andere CD ein.
- Legen Sie eine CD ein, von der Sie wissen, dass das System sie wiedergeben kann.
- Legen Sie die CD richtig ein.
- Legen Sie die CD mit der Beschriftung nach oben ein.
- Nehmen Sie die CD heraus, und wischen Sie Feuchtigkeit ab. Lassen Sie das System dann für ungefähr eine Stunde eingeschaltet, bis die Feuchtigkeit verdunstet ist.
- Drücken Sie CD ►, um die Wiedergabe zu starten.

Es treten Tonsprünge auf.

- Wischen Sie die CD sauber (Seite 20).
- Legen Sie eine andere CD ein.
- Versuchen Sie das System an einem Ort aufzustellen, an dem es keinen Erschütterungen ausgesetzt ist (platzieren Sie das System z. B. auf einem stabilen Regal).
- Versuchen Sie den Abstand zwischen den Lautsprechern und dem System zu vergrößern, oder platzieren Sie die Lautsprecher auf separaten Regalen. Wenn Sie einen Titel mit starken Bässen bei hoher Lautstärke anhören, kann die Vibration der Lautsprecher Tonsprünge verursachen.

Die Wiedergabe startet nicht mit dem ersten Titel.

- Drücken Sie mehrmals PLAY MODE/DIRECTION, bis „PROGRAM“ und „SHUF“ nicht mehr im Display angezeigt werden, und wechseln Sie zurück zur normalen Wiedergabe.

Tuner

Lautes Brummen oder Störgeräusch/Radiosender können nicht empfangen werden.

- Stellen Sie den richtigen Kanal und die richtige Frequenz ein (Seite 10).
- Schließen Sie die Antennen ordnungsgemäß an (Seite 4).
- Stellen Sie sicher, dass der Standort oder die Ausrichtung einen guten Empfang gewährleisten, und richten Sie die Antenne anschließend erneut aus. Ist kein guter Empfang möglich, empfehlen wir den Anschluss einer externen Antenne (im Handel erhältlich).
- Die mitgelieferte UKW-Antenne empfängt über die gesamte Länge Signale. Stellen Sie daher sicher, dass das Antennenkabel vollständig abgerollt wurde.
- Halten Sie den größtmöglichen Abstand zwischen Antennen und Lautsprecherkabeln ein.
- Wenden Sie sich an Ihren nächstgelegenen Sony-Händler, wenn die mitgelieferte MW-Antenne sich aus der Plastikhalterung gelöst hat.
- Versuchen Sie, elektrische Geräte in der näheren Umgebung auszuschalten.

Eine UKW-Stereoprogramm kann nicht in Stereo empfangen werden.

- Drücken Sie REPEAT/FM MODE, bis „STEREO“ im Display angezeigt wird.

Kassettendeck

Es ist keine Aufnahme oder Wiedergabe möglich oder der Tonpegel sinkt ab.

- Die Tonköpfe sind verschmutzt. Reinigen Sie die Tonköpfe (Seite 21).
- Die Köpfe für Aufnahme/Wiedergabe sind magnetisiert. Entmagnetisieren Sie die Köpfe (Seite 21).

Die Kassette kann nicht vollständig gelöscht werden.

- Die Köpfe für Aufnahme/Wiedergabe sind magnetisiert. Entmagnetisieren Sie die Köpfe (Seite 21).

Es kommt zu übermäßigen Tonhöhen-schwankungen oder der Ton setzt aus.

- Die Antriebsrollen der Kassette sind verschmutzt. Reinigen Sie die Rollen mithilfe einer Reinigungskassette (Seite 21).

Störgeräusche werden lauter oder es kommt zu Aussetzern bei hohen Frequenzen.

- Die Köpfe für Aufnahme/Wiedergabe sind magnetisiert. Entmagnetisieren Sie die Köpfe (Seite 21).

Die Kassette nimmt nicht auf.

- Es wurde keine Kassette eingelegt. Legen Sie eine Kassette ein.
- Die Überspielschutzlasche an der Kassette wurde entfernt. Überkleben Sie die durch die herausgebrochene Lasche entstandene Lücke mit Klebeband (Seite 21).
- Die Kassette wurde bis zum Ende abgespielt.

Optionale Komponenten

Kein Ton.

- Lesen Sie im Abschnitt Allgemeines unter „Kein Ton.“ (Seite 17) nach, und überprüfen Sie das System.
- Schließen Sie die Komponente ordnungsgemäß an (Seite 16), und überprüfen Sie Folgendes:
 - sind die Kabel ordnungsgemäß angeschlossen?
 - ist der Stecker ordnungsgemäß in die Wandsteckdose eingesteckt?
- Schalten Sie die angeschlossene Komponente ein.
- Lesen Sie in der Bedienungsanleitung nach, die im Lieferumfang der angeschlossenen Komponente enthalten ist, und starten Sie die Wiedergabe.
- Drücken Sie MD (Seite 16).

Der Klang ist verzerrt.

- Reduzieren Sie die Lautstärke der angeschlossenen Komponente.

Funktioniert das System immer noch nicht fehlerfrei, nachdem Sie die oben beschriebenen Schritte durchgeführt haben, setzen Sie das System zurück. Gehen Sie dabei folgendermaßen vor:

- 1** Schalten Sie das System aus.
- 2** Halten Sie  gedrückt, und schalten Sie das System ein.

Das System wurde auf die werkseitigen Einstellungen zurückgesetzt. Sie sollten nun spezifische Einstellungen wie das Speichern von Sendern und das Stellen der Uhrzeit und des Timers erneut vornehmen.

Meldungen

Eine der folgenden Meldungen kann während des Betriebs im Display blinken oder angezeigt werden.

CD

no Cd

Es befindet sich keine CD im CD-Fach.

Sicherheitsmaßnahmen

Hinweise zur Betriebsspannung

Bevor Sie das System verwenden, sollten Sie prüfen, ob die Betriebsspannung des Systems mit der Spannung an Ihrer Netzsteckdose übereinstimmt.

Sicherheit

- Das Gerät bleibt mit dem Stromnetz verbunden, solange es an die Netzsteckdose angeschlossen ist, auch wenn es ausgeschaltet wurde.
- Wenn Sie das System längere Zeit nicht benutzen, ziehen Sie den Netzstecker aus der Wandsteckdose (Stromversorgung). Fassen Sie das Netzkabel am Stecker, um es aus der Steckdose zu ziehen. Ziehen Sie niemals am Kabel selbst.
- Für den Fall, dass ein hartes Objekt oder eine Flüssigkeit in das System eindringt, ziehen Sie das Netzkabel des Systems heraus, und lassen Sie das Deck durch qualifiziertes Fachpersonal überprüfen, bevor Sie es wieder verwenden.
- Das Netzkabel darf nur bei einem qualifizierten Wartungsbetrieb gewechselt werden.

Hinweise zur Aufstellung

- Stellen Sie das System nicht in geneigter Position auf.
- Stellen Sie das System nicht an einem Ort auf, an dem es einer der folgenden Bedingungen ausgesetzt ist:
 - Extrem hohe oder niedrige Temperaturen
 - Staub oder Schmutz
 - Hohe Feuchtigkeit
 - Erschütterungen
 - Direkte Sonneneinstrahlung
- Seien Sie vorsichtig, wenn Sie das Gerät oder die Lautsprecher auf Oberflächen aufstellen, die besonders behandelt wurden (z. B. mit Wachs, Öl oder Politur), da es zu Verfärbungen der Oberfläche kommen kann.

Hinweise zu Wärmestau

- Bei der Erwärmung des Systems während des Betriebs handelt es sich nicht um eine Fehlfunktion.
- Stellen Sie das System an einem Ort mit angemessener Belüftung auf, um einen Wärmestau im System zu vermeiden.
- Wenn Sie das System kontinuierlich mit hoher Lautstärke verwenden, erwärmt sich das Gehäuse rundherum beträchtlich. Berühren Sie das Gehäuse nicht, um Verbrennungen zu vermeiden.
- Decken Sie die Lüftungsöffnung nicht ab, um Fehlfunktionen zu vermeiden.

Farbunregelmäßigkeiten auf einem in der Nähe des Systems befindlichen Fernsehbildschirm

Aufgrund des magnetisch abgeschirmten Lautsprechersystems können die Lautsprecher in der Nähe eines Fernsehers aufgestellt werden. Je nachdem, welchen Fernseher Sie verwenden, werden Sie aber unter Umständen dennoch Farbunregelmäßigkeiten auf dem Bildschirm feststellen.

Wenn Sie Farbunregelmäßigkeiten feststellen...

Schalten Sie das Fernsehgerät aus, und schalten Sie es nach 15 bis 30 Minuten wieder ein.

Wenn die Farbunregelmäßigkeiten weiterhin bestehen...

Vergrößern Sie den Abstand zwischen den Lautsprechern und dem Fernseher.

Hinweise zum Betrieb

- Wenn das System unmittelbar von einem kalten an einen warmen Standort gebracht wird, oder in einem sehr feuchten Raum abgestellt wird, kann sich auf der optische Linse im CD-Player Feuchtigkeit niederschlagen. Falls dies geschieht, funktioniert das System nicht mehr ordnungsgemäß. Nehmen Sie die CD heraus, und lassen Sie das System für ungefähr eine Stunde eingeschaltet, bis die Feuchtigkeit verdunstet ist.
- Nehmen Sie beim Transport des Systems die CD heraus.

Falls Sie Fragen zu oder Probleme mit Ihrem System haben, wenden Sie sich bitte an Ihren nächstgelegenen Sony-Fachhändler.

Hinweise zu CDs

- Reinigen Sie die CD mit einem sauberen Tuch, bevor Sie sie einlegen. Wischen Sie die CD von der Mitte nach außen sauber.
- Verwenden Sie keine lösungsmittelhaltigen Substanzen wie Benzin, Verdünnern, handelsübliche Reinigungsmittel oder Anti-Statik-Sprays für Langspiellplatten aus Vinyl.
- Setzen Sie die CD nicht direktem Sonnenlicht oder Wärmequellen wie Warmluftauslässen aus. Achten Sie auch darauf, dass die CDs im geparkten Auto nicht dem direkten Sonnenlicht ausgesetzt sind.

- Verwenden Sie keine CDs, die mit einem Plastikring in der Mitte versehen sind. Dadurch kann eine Fehlfunktion des Systems verursacht werden.
- Befinden sich Klebstoffreste oder ähnliche Substanzen auf der beschrifteten Seite der CD oder wurde für den Druck des Etiketts eine spezielle Tinte verwendet, kann die CD oder das Etikett möglicherweise an Teilen im Inneren des Geräts haften bleiben. In diesem Fall ist es unter Umständen nicht möglich, die CD herauszunehmen, und es kann zu einer Fehlfunktion des Geräts kommen. Stellen Sie vor dem Einlegen der CD sicher, dass die beschriftete Seite der CD nicht klebt.

Folgende Arten von CDs sollten nicht verwendet werden:

- Gemietete oder gebrauchte CDs, bei denen Klebstoff unter der Versiegelung hervortritt. CDs, die am Rand der Versiegelung kleben.
- CDs, deren Etiketten unter Verwendung einer Tinte bedruckt wurden, die sich bei Berührung klebrig anfühlt.
- CDs, deren Form nicht dem Standard entspricht (z. B. herz- und sternförmige oder quadratische CDs) können in diesem Gerät nicht wiedergegeben werden. Durch die Verwendung solcher CDs kann das Gerät beschädigt werden. Verzichten Sie daher auf die Verwendung von CDs dieser Art.

Hinweis zu zur Wiedergabe von CD-Rs/ CD-RWs

CDs, die unter Verwendung eines CD-R/CD-RW-Brenners erstellt wurden, können unter Umständen aufgrund von Kratzern, Verschmutzungen, bestimmten Bedingungen bei der Erstellung der CD oder Besonderheiten der jeweiligen CD nicht wiedergegeben werden. Darüber hinaus können CDs, die nach Erstellung nicht abgeschlossen wurden, nicht wiedergegeben werden.

Musik-CDs mit Urheberrechtsschutzcodierung

Dieses Produkt ist auf die Wiedergabe von CDs ausgelegt, die dem Compact Disc-Standard (CD) entsprechen. Seit neuestem bringen einige Schallplattenfirmen Musik-CDs mit Kopierschutztechnologien auf den Markt. Beachten Sie bitte, dass einige dieser CDs nicht dem CD-Standard entsprechen und mit diesem Produkt möglicherweise nicht wiedergegeben werden können.

Reinigen des Gehäuses

Reinigen Sie Gehäuse, Bedienfeld und Bedienelemente mit einem weichen Tuch, das Sie leicht mit einem milden Reinigungsmittel angefeuchtet haben.

Verwenden Sie dazu keinesfalls einen Scheuerschwamm, ein Scheuermittel oder Lösungsmittel wie Verdünnung, Benzin oder Alkohol.

Sichern einer Aufnahme auf Kassette

Um zu vermeiden, dass eine Kassette unbeabsichtigtweise überspielt wird, sollten Sie die Überspielschutzlaschen der Kassette für die Seiten A und B wie in der Abbildung dargestellt herausbrechen.

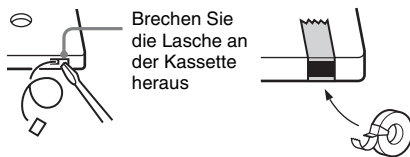

Wenn Sie die Kassette zu einem späteren Zeitpunkt erneut für eine Aufnahme verwenden möchten, können Sie die durch die herausgebrochenen Laschen entstandene Lücke mit Klebeband schließen.

Hinweise vor dem Einlegen einer Kassette in das Kassettendeck

Achten Sie darauf, dass das Band in der Kassette kein Spiel hat, sondern fest aufgerollt ist. Andernfalls kann sich das Band im Inneren des Kassettendecks verwickeln und beschädigt werden.

Hinweise von Kassetten mit einer Spieldauer über 90 Minuten

Das Band in Kassetten dieser Art ist sehr elastisch. Vermeiden Sie, das Band häufig wiederzugeben, zu stoppen bzw. vor- und zurückzuspulen. Das Band könnte sich im Inneren des Kassettendecks verwickeln.

Reinigen der Köpfe

Reinigen Sie die Köpfe regelmäßig nach 10 Stunden Spieldauer.

Stellen Sie sicher, dass Sie die Köpfe gereinigt haben, bevor Sie eine wichtige Aufnahme machen möchten oder nachdem Sie eine alte Kassette wiedergegeben haben.

Verwenden Sie eine im Handel erhältliche Reinigungskassette zur Trocken oder Nassreinigung. Einzelheiten hierzu finden Sie in der Anleitung der Reinigungskassette.

Entmagnetisieren der Köpfe

Entmagnetisieren Sie die Köpfe und die Metallteile, die mit dem Band in Berührung kommen nach jeweils 20 bis 30 Stunden Verwendungsdauer. Verwenden Sie dazu eine im Handel erhältliche Entmagnetisierungskassette. Einzelheiten hierzu finden Sie in der Anleitung der Entmagnetisierungskassette.

Technische Daten

Hauptgerät

Verstärker

Europäisches Modell:

DIN-Nennleistung (Nominell):

7 + 7 W

(6 Ohm an 1 kHz, DIN)

Kontinuierliche RMS-Nennleistung (Referenz):

10 + 10 W

(6 Ohm an 1 kHz, 10% THD)

Musik-Nennleistung (Referenz):

20 + 20 W

Andere Modelle:

Die folgenden Werte wurden bei 230 V Wechselstrom oder 120 V Wechselstrom, 50/60 Hz gemessen

DIN-Nennleistung (Nominell):

7 + 7 W

(6 Ohm an 1 kHz, DIN)

Kontinuierliche RMS-Nennleistung (Referenz):

10 + 10 W

(6 Ohm an 1 kHz, 10% THD)

Eingänge

MD IN (Cinchbuchsen):

Empfindlichkeit 500 mV,
Impedanz 47 Kilo-Ohm

Ausgänge

PHONES (Stereominibuchse):

Für Kopfhörer mit einer
Impedanz von 8 Ohm und
höher

SPEAKER:

Für eine Impedanz von 6
bis 16 Ohm.

CD-Player

System

Compact Disc und
Digitales Audiosystem

Laser

Halbleiter-Laser
($\lambda=780$ nm)

Emissionsdauer:

kontinuierlich

Frequenzgang

2 Hz – 20 kHz ($\pm 0,5$ dB)

Kassettendeck

Aufnahmesystem

4-Spur, 2-Kanal-Stereo

Frequenzgang

50 – 13.000 Hz (± 3 dB),
Verwendung von Sony

TYPE I-Kassetten

Gleichlaufschwankungen

$\pm 0,15\%$ W. Spitzenwert
(IEC) $0,15\%$ W. RMS
(NAB) $\pm 0,2\%$ W.
Spitzenwert (DIN)

Tuner

UKW Stereo, UKW/MW-Tuner (Superheterodyne)

UKW-Tuner

Frequenzbereich

87,5 – 108,0 MHz (50-kHz-
Intervall)

Antenne

UKW-Antenne

Antennenanschlüsse

75 Ohm (symmetrisch)

Zwischenfrequenz

10,7 MHz

MW-Tuner

Abstimmbereich

Europäisches Modell:

531 – 1.602 kHz
(mit Sendersuchintervall
von 9 kHz)

Andere Modelle:

530 – 1.710 kHz
(mit Sendersuchintervall
von 10 kHz)
531 – 1.602 kHz
(mit Sendersuchintervall
von 9 kHz)

Antenne

MW-Ringantenne, externer
Antennenanschluss

Zwischenfrequenz

450 kHz

Lautsprecher

Lautsprechersystem

Bass-Reflex

Lautsprecherkomponenten

Full-Range 10 cm
Durchmesser, mit
Membran

Impedanz (nominell)

6 Ohm

Abmessungen (B/H/T)

Ca. 145 × 230 × 140 mm

Gewicht

Ca. 1,3 kg netto pro
Lautsprecher

Allgemeines

Stromversorgung

Europäisches Modell:

230 V Wechselstrom,
50/60 Hz

Andere Modelle:

230 V Wechselstrom,
50/60 Hz

Stromverbrauch

Europäisches Modell:

32 Watt
0,3 Watt (im
Bereitschaftsmodus)

Andere Modelle:

32 Watt

Abmessungen (B/H/T)

Ca. 148 × 233 × 208 mm

Gewicht

Ca. 2,9 kg

Im Lieferumfang enthaltenes Zubehör

Fernbedienung (1)

R6-Batterien

(Größe AA) (2)

MW-Ringantenne (1)

UKW-Antenne (1)

Änderungen, die dem technischen Fortschritt dienen,
bleiben vorbehalten.

Fernbedienung

ALPHABETISCHE REIHENFOLGE

A - M

- BASS +/- **10** (13)
- CLEAR **8** (8, 10)
- CLOCK/TIMER SELECT **20** (14)
- CLOCK/TIMER SET **21** (5, 14)
- DISPLAY **2** (10, 15)
- DSG **11** (13)
- MD **18** (16)

P - Z

- PLAY MODE/DIRECTION **13** (6, 8)
- PRESET +/- **5** (10)
- REPEAT/FM MODE **14** (7, 10)
- SLEEP **19** (13)
- TREBLE +/- **9** (13)
- TUNER BAND **16** (9, 10)
- TUNER MEMORY **12** (9)
- TUNING +/- **6** (9, 10)
- VOL +/- **7** (14)

TASTENBESCHREIBUNGEN

- I/⏻ (Netzschalter) **1** (5, 10, 14)
- ◀◀/▶▶ (Vor-/Zurückspulen) **6** (7)
- ◀◀/▶▶ (Zurück/Vorwärts) **5** (5, 7, 8, 14)
- (Stopp) **4** (7, 12, 19)
- ⏸ (Pause) **3** (7)
- CD ▶ (Wiedergabe) **17** (6, 8, 12)
- TAPE ◀▶ **15** (11)

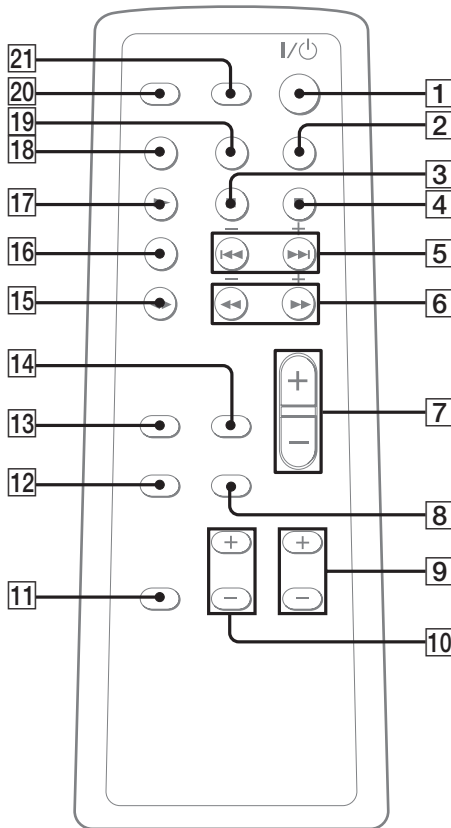

WAARSCHUWING

Stel het apparaat niet bloot aan regen of vocht om brand en elektrische schokken te voorkomen.

Bedek de ventilatie van het apparaat niet met een krant, tafelkleed, gordijn, enz. om brand te voorkomen. Plaats geen verlichte kaarsen op het apparaat.

Zet geen voorwerpen op het apparaat die met vloeistoffen zijn gevuld, zoals bloemenvazen. Zo voorkomt u brand en elektrische schokken.

Plaats het apparaat niet in een gesloten ruimte, zoals een boekenrek of ingebouwde kast.

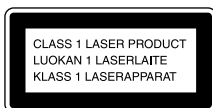

Dit apparaat is geclassificeerd als een **KLASSE 1 LASER**-product. U vindt dit label achterop de behuizing.



Gooi de batterij niet weg maar lever deze in als klein chemisch afval (KCA).

Hoe gebruikt u deze handleiding

In deze handleiding wordt met name beschreven hoe u het apparaat gebruikt met de afstandsbediening. Dezelfde handelingen kunnen echter ook worden uitgevoerd met de knoppen op het apparaat die dezelfde of bijna dezelfde namen hebben.

Inhoud

Hoe gebruikt u deze handleiding 2

Vorbereidingen

De installatie aansluiten 4
De klok instellen 5

Cd – Afspelen

Een cd laden 6
Een cd afspelen 6
— Normaal afspelen/Shuffle-afspelen
Muziekstukken herhaald afspelen 7
— Herhaald afspelen
Uw eigen programma maken 7
— Geprogrammeerd afspelen

Tuner

Voorkeurzenders instellen 8
Naar de radio luisteren 9
— Voorkeurzenders
— Handmatig afstemmen

Cassette – Afspelen

Een cassette plaatsen 10
Een cassette afspelen 10

Cassette – Opnemen

Uw favoriete cd-muziekstukken op cassette opnemen 11
— Synchron opnemen van cd
Handmatig opnemen op een cassette 11
— Handmatig opnemen

Geluid afstellen

Het geluid afstellen 12

Timer

In slaap vallen met muziek 12
— Sluimerfunctie
Gewekt worden met muziek 13
— Wekfunctie

Uitleesvenster

Het uitleesvenster uitschakelen 14
— Energiebesparingsstand
Informatie over de cd in het uitleesvenster weergeven 14

Optionele componenten

Optionele componenten aansluiten 15

Problemen oplossen

Problemen en oplossingen 16
Meldingen 18

Aanvullende informatie

Voorzorgsmaatregelen 18
Technische gegevens 20
Overzicht van de bedieningsorganen en pagina's waarnaar wordt verwezen 22

Vorbereidingen

De installatie aansluiten

Voer de onderstaande procedures **1** tot **3** uit om de installatie aan te sluiten met de meegeleverde snoeren en accessoires.

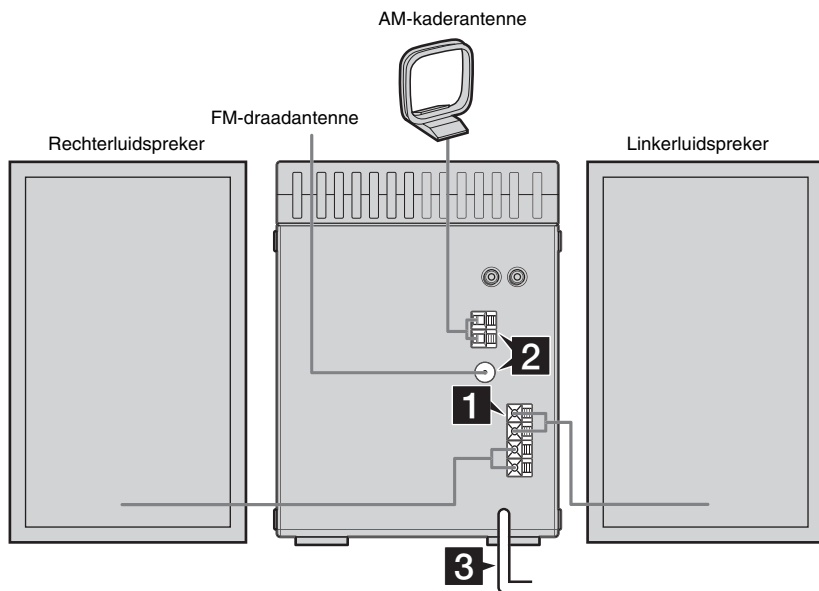

1 Sluit de luidsprekers aan.

Sluit de snoeren van de rechter- en linkerluidspreker aan op de SPEAKER-aansluitingen zoals hieronder is afgebeeld.

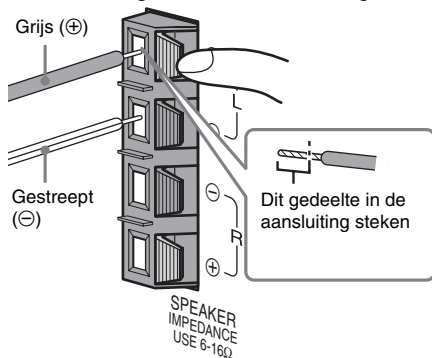

2 Sluit de FM- en AM-antennes aan.

Zet de AM-kaderantenne in elkaar en sluit deze aan.

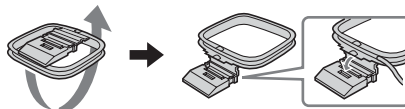

AM-kaderantenne

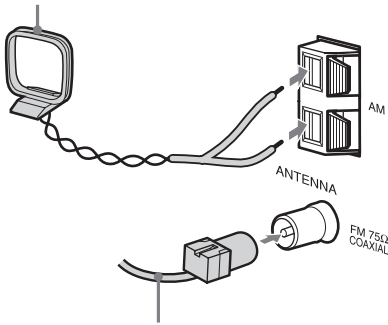

Trek de FM-draadantenne in horizontale richting uit

Opmerking

Verwar de antennes niet met de snoeren van de luidsprekers.

3 Sluit het netsnoer aan op het stopcontact.

Als de stekker niet in het stopcontact past, haalt u de meegeleverde stekkeradapter los (alleen voor modellen met een adapter).
Druk op I/⏻ om de installatie in te schakelen.

De klok instellen

- 1** Druk op I/⏻ om de installatie in te schakelen.
- 2** Druk op CLOCK/TIMER SET.
- 3** Druk enkele malen op ◀◀/▶▶ om het uur in te stellen.
- 4** Druk op CLOCK/TIMER SET.
- 5** Druk enkele malen op ◀◀/▶▶ om de minuten in te stellen.
- 6** Druk op CLOCK/TIMER SET.
De klok gaat nu lopen.

De klok afstellen

- 1** Druk op CLOCK/TIMER SET.
- 2** Druk op ◀◀/▶▶ om de klok weer te geven en druk vervolgens op CLOCK/TIMER SET.
- 3** Voer de procedures uit stap 3 tot 6 hierboven nogmaals uit.

Twee R6-batterijen (type AA) in de afstandsbediening plaatsen

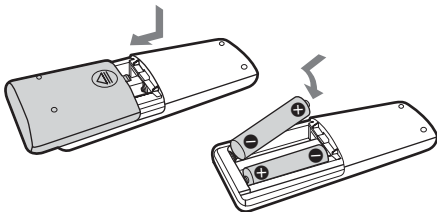

Opmerking

Als u de afstandsbediening langere tijd niet gaat gebruiken, moet u de batterijen verwijderen om beschadiging door batterijlekkage te voorkomen.

Tip

Als de afstandsbediening het niet meer doet, vervangt u beide batterijen door nieuwe exemplaren.

Cd – Afspelen

Een cd laden

- 1 Druk op **▲ PUSH OPEN/CLOSE** op de eenheid.
- 2 Plaats de cd met het etiket naar boven in het cd-vak.

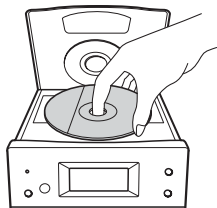

- 3 Druk nogmaals op **▲ PUSH OPEN/CLOSE** op de eenheid om het deksel van het cd-vak te sluiten.

Opmerking

Gebruik geen cd's met plakband, stickers of lijm erop omdat dat storingen kan veroorzaken.

Een cd afspelen

— Normaal afspelen/Shuffle-afspelen

Met deze installatie kunt u de cd op verschillende manieren afspelen.

Speelduur



Muziekstuknummer

- 1 Druk op **CD ►** om de cd-functie te activeren.
- 2 Druk enkele malen op **PLAY MODE/DIRECTION** in de stopstand totdat de gewenste modus in het uitleesvenster verschijnt.

Selecteer	Om af te spelen
Uitleesvenster is leeg (Normaal afspelen)	De muziekstukken op de cd in normale volgorde.
SHUF (Shuffle-afspelen)	Alle muziekstukken op de cd in willekeurige volgorde.
PROGRAM (Geprogrammeerd afspelen)	De muziekstukken op de cd in de door u gewenste volgorde (zie "Uw eigen programma maken" pagina 7).

- 3 Druk op **CD ►**.

Opmerking

U kunt de afspelerstand niet wijzigen tijdens het afspelen.

Andere functies

Als u wilt	Doet u het volgende
Stoppen met afspelen	Druk op ■ .
Pauzeren	Druk op . Druk nogmaals om het afspelen te hervatten.
Een muziekstuk selecteren	Druk enkele malen op ◀◀/▶▶ .
Een punt in een muziekstuk zoeken (Zoeken)	Blijf tijdens het afspelen op ◀◀/▶▶ drukken en laat de knop los op het gewenste moment.
Een cd eruit halen	Druk op ▲ PUSH OPEN/CLOSE op de eenheid.

Muziekstukken herhaald afspelen

— Herhaald afspelen

U kunt alle muziekstukken op een cd of één muziekstuk afspelen.

Druk tijdens het afspelen op REPEAT/FM MODE totdat "REP" of "REP 1" verschijnt.

REP: Voor alle muziekstukken op de cd maximaal vijf keer.

REP 1: Voor één muziekstuk.

Herhaald afspelen annuleren

Druk enkele malen op REPEAT/FM MODE totdat "REP" en "REP 1" beide verdwijnen.

Uw eigen programma maken

— Geprogrammeerd afspelen

U kunt een programma maken dat uit maximaal 30 stappen bestaat.

U kunt de geprogrammeerde muziekstukken tegelijkertijd opnemen op een cassettebandje (pagina 11).

- 1 Druk op CD ► om over te schakelen naar de cd-functie, en druk vervolgens op ■.**
- 2 Druk enkele malen op PLAY MODE/DIRECTION in de stopstand totdat "PROGRAM" verschijnt.**
- 3 Druk enkele malen op ◀◀/▶▶ totdat het gewenste muziekstuknummer verschijnt.**

Totale speelduur van het programma



Geselecteerd muziekstuknummer

- 4 Druk op PLAY MODE/DIRECTION.**

Het muziekstuk wordt geprogrammeerd.

Het totale aantal programmastappen verschijnt.

Totale speelduur van het programma

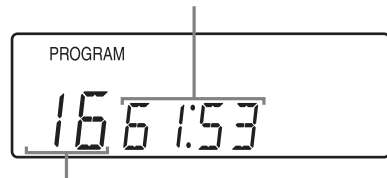

Totale aantal programmastappen

- 5 Voer stap 3 en 4 nogmaals uit als u nog meer muziekstukken wilt programmeren.**
 - 6 Druk op CD ►.**
- Geprogrammeerd afspelen begint.

Andere functies

Als u wilt	Doet u het volgende
Geprogrammeerd afspelen annuleren	Druk in de stopstand enkele malen op PLAY MODE/ DIRECTION totdat "PROGRAM" en "SHUF" beide verdwijnen.
Een muziekstuk toevoegen aan het einde van het programma	Voer stap 1 – 4 uit in de stopstand.
Het programma wissen	Druk op CLEAR in de stopstand. Elke keer dat u op de knop drukt, wordt een muziekstuk aan het einde van het programma gewist.

Tip

Het door u samengestelde programma blijft bestaan nadat de functie Geprogrammeerd afspelen is beëindigd. Druk op CD ► om hetzelfde programma nogmaals af te spelen. Het programma wordt echter gewist als u het deksel van het cd-vak opent.

Tuner

Voorkeurzenders instellen

U kunt voor de FM- en de AM-frequentie 32 zenders vooraf instellen. Vervolgens kunt u op elk van deze zenders afstemmen door het bijbehorende voorkeurnummer te kiezen.

Automatisch zoeken naar voorkeurzenders

U kunt automatisch afstemmen op alle zenders die bij u in de buurt kunnen worden ontvangen en de radiofrequentie van de gewenste zenders opslaan.

- 1 Druk enkele malen op TUNER BAND om FM of AM te selecteren.**
- 2 Houd TUNING +/- ingedrukt totdat de frequentie-aanduiding begint te veranderen en laat de knop dan los.**

Het scannen stopt automatisch als op een zender wordt afgestemd. Op dat moment verschijnen "TUNED" en "STEREO" (alleen voor stereoprogramma's).

"TUNED" verschijnt niet en het scannen stopt niet

Stel de frequentie van de gewenste radiozender af zoals wordt beschreven in stap 2 tot en met 4 in "Handmatig zoeken naar voorkeurzenders" (pagina 9).

- 3 Druk op TUNER MEMORY.**

Het voorkeurnummer verschijnt. Het opslaan van zenders begint met voorkeurnummer 1. Als voorkeurzenders zijn gewist, worden zenders opgeslagen onder het laagste voorkeurnummer waaronder geen zender is opgeslagen.



Voorkeurnummer

- 4 Herhaal stap 1 tot en met 3 om andere zenders in te stellen.**

Handmatig zoeken naar voorkeuzenders

U kunt handmatig op een zender afstemmen en de radiofrequentie van de gewenste zenders opslaan.

- 1 Druk enkele malen op TUNER BAND om FM of AM te selecteren.**
- 2 Druk enkele malen op TUNING +/- om af te stemmen op de gewenste zender.**
- 3 Druk op TUNER MEMORY.**
Het voorkeurnummer verschijnt. Het opslaan van zenders begint met voorkeurnummer 1. Als voorkeuzenders zijn gewist, worden zenders opgeslagen onder het laagste voorkeurnummer waaronder geen zender is opgeslagen.
- 4 Herhaal stap 1 tot en met 3 om andere zenders in te stellen.**

Andere functies

Als u wilt	Doet u het volgende
Afstemmen op een zender met een zwak signaal	Volg de procedure die wordt beschreven in "Handmatig zoeken naar voorkeuzenders" (pagina 9).
Een voorkeuzender wissen	Selecteer het voorkeurnummer van de zender die u wilt wissen en druk tweemaal op CLEAR.

Het AM-interval voor afstemmen wijzigen (met uitzondering van Europese en midden-Europese modellen)

Het AM-interval voor afstemmen is in de fabriek ingesteld op 9 kHz (of op 10 kHz in sommige gebieden). Als u dit interval wilt wijzigen, stemt u eerst af op een willekeurige AM-zender. Houd TUNER BAND ingedrukt en druk op I/⏪. Als u het interval wijzigt, worden alle AM/FM-voorkeuzenders gewist. Als u het interval weer wilt terugzetten, stemt u eerst af op een willekeurige AM-zender. Houd TUNER BAND ingedrukt en druk op I/⏪.

Tips

- De voorkeuzenders blijven een halve dag bewaard nadat u het netsnoer hebt losgehaald of als zich een stroomstoring voordoet.
- U kunt de ontvangst verbeteren door de meegeleverde antennes aan te passen of een externe antenne aan te sluiten.

Naar de radio luisteren

U kunt naar een radiozender luisteren door een voorkeuzender te kiezen of door handmatig op een zender af te stemmen.

Naar een voorkeuzender luisteren

— Voorkeuzenders

Stel eerst voorkeuzenders in in het geheugen van de tuner (zie "Voorkeuzenders instellen" pagina 8).

- 1 Druk op TUNER BAND.**
- 2 Druk enkele malen op PRESET +/- om de gewenste voorkeuzender te selecteren.**

Naar een niet-voorkeuzender luisteren

— Handmatig afstemmen

- 1 Druk enkele malen op TUNER BAND om FM of AM te selecteren.**
- 2 Druk enkele malen op TUNING +/- om af te stemmen op de gewenste zender.**

Tips

- U kunt de ontvangst verbeteren door de meegeleverde antennes aan te passen of een externe antenne aan te schaffen en aan te sluiten.
- Als een FM-stereoprogramma statische ruis veroorzaakt, drukt u op REPEAT/FM MODE totdat "STEREO" uit het uitleesvenster verdwijnt. Dit levert geen stereo-effect op maar de ontvangst wordt wel beter.
- Houd in stap 2 TUNING +/- ingedrukt totdat de frequentie-aanduiding begint te veranderen. Het scannen stopt als een zender wordt gevonden (Automatisch afstemmen).
- Gebruik de functie voor handmatig opnemen om radioprogramma's op te nemen (pagina 11).
- U geeft de klok weer in het uitleesvenster (gedurende zes seconden) door op DISPLAY te drukken.

Cassette – Afspelen

Een cassette plaatsen

- 1 Druk op **■▲** op de eenheid.
- 2 Plaats een bespeelde/onbespeelde cassette in de cassettehouder.

Met de kant voor afspelen/opnemen naar voren.

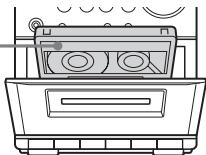

Een cassette afspelen

U kunt een TYPE I-cassette (normaalband) gebruiken.

- 1 Plaats een bespeelde cassette.
- 2 Druk op **▶** op de eenheid.

Andere functies

Als u wilt	Doet u het volgende
Stoppen met afspelen	Druk op ■▲ op de eenheid.
Pauzeren	Druk op (cassette) op de eenheid. Druk nogmaals om het afspelen te hervatten.
Snel vooruit/ achteruit spoelen	Druk op ◀▶ (cassette) op de eenheid.
Een cassette eruit halen	Druk op ■▲ op de eenheid.

Tip

U kunt de cassettestopfunctie selecteren door op **TAPE** **◀▶** te drukken op de afstandsbediening, maar u kunt het afspelen van de cassette niet starten met deze knop.

Uw favoriete cd- muziekstukken op cassette opnemen

— Synchron opnemen van cd

U kunt een hele cd op een cassette opnemen. U kunt een TYPE I-cassette (normaalband) gebruiken.

- 1** Plaats een onbespeelde cassette.
- 2** Plaats de cd die u wilt opnemen.
- 3** Druk op **CD** ► om de functie op cd te zetten en druk vervolgens op **■**.
- 4** Druk op **●** op de eenheid.

Er wordt een lege ruimte van ongeveer 10 seconden op de cassette ingevoegd waarna de cd automatisch begint met afspelen.

Opname stoppen

Druk op **■▲** op de eenheid om het cassettedeck te stoppen, of druk op **■** om de cd-speler te stoppen.

Alleen uw favoriete muziekstukken opnemen

U kunt alleen uw favoriete muziekstukken opnemen met de functie Geprogrammeerd afspelen. Voer tussen stap 3 en 4 stap 1 tot 5 uit van "Uw eigen programma maken" (pagina 7).

Tip

Druk op **◀◀/▶▶** om muziekstukken te selecteren (na stap 3 en voor stap 4).

Handmatig opnemen op een cassette

— Handmatig opnemen

U kunt alleen de gedeelten van een cd die u mooi vindt, op een cassette opnemen. U kunt ook een radioprogramma opnemen.

U kunt een TYPE I-cassette (normaalband) gebruiken.

1 Plaats een onbespeelde cassette.

2 Selecteer de bron waarvan u wilt opnemen.

- CD: Opnemen van de cd-speler van deze installatie.
- TUNER: Opnemen van de tuner van deze installatie.
- MD: Opnemen van de optionele component die is aangesloten op de MD IN-aansluitingen.

3 Druk op **●** op de eenheid en speel de bron af waarvan u wilt opnemen.

Het opnemen begint.

Andere functies

Als u wilt	Doet u het volgende
De opname beëindigen	Druk op ■▲ op de eenheid.
De opname onderbreken	Druk op (cassette) op de eenheid.

Tip

Als u wilt opnemen van een cd, drukt u op **◀◀/▶▶** om muziekstukken te selecteren (na stap 2 en voor stap 3).

Geluid afstellen

Het geluid afstellen

U kunt de lage en de hoge tonen aanpassen zodat u een voller geluid hoort.

Een dynamisch geluid genereren (Dynamic Sound Generator)

Druk op DSG.

Als u de DSG-functie wilt annuleren, drukt u nogmaals op DSG.

Hoge en lage tonen aanpassen

Met de knoppen op de afstandsbediening

Druk enkele malen op **BASS +/-** om de lage tonen aan te passen en druk enkele malen op **TREBLE +/-** om de hoge tonen aan te passen.

Met de knoppen op de eenheid

1 Druk enkele malen op **BASS/TREBLE** om "BASS" of "TREBLE" te selecteren.

Telkens als u op de toets drukt, verandert het uitleesvenster als volgt:

BASS → TREBLE → Oorspronkelijke weergave

2 Druk enkele malen op **◀◀/▶▶** om het niveau aan te passen terwijl "BASS" of "TREBLE" wordt weergegeven.

Timer

In slaap vallen met muziek

— Sluimerfunctie

U kunt de installatie na een bepaalde tijd laten uitschakelen, zodat u bij muziek in slaap kunt vallen.

Druk enkele malen op SLEEP.

Telkens als u op de knop drukt, verandert de minutenweergave (de uitschakeltijd) in het uitleesvenster als volgt:

Auto* → 90 → 80 → ... → 10 → OFF

* De installatie wordt automatisch uitgeschakeld na 100 minuten of nadat de geplaatste cd of cassette helemaal is afgespeeld.

Andere functies

Als u wilt	Doet u het volgende
De resterende tijd controleren**	Druk eenmaal op SLEEP.
Het tijdstip voor uitschakelen wijzigen	Druk enkele malen op SLEEP om het gewenste tijdstip te selecteren.
De sluimerfunctie annuleren	Druk enkele malen op SLEEP totdat "OFF" verschijnt.

**U kunt de resterende tijd niet controleren als u "Auto" selecteert.

Opmerking

Stel deze functie niet in op "Auto" bij Synchron opnamen op een cassette.

Tip

U kunt de Sluimerfunctie ook gebruiken als de klok niet is ingesteld.

Gewekt worden met muziek

— Wekfunctie

U kunt gewekt worden met muziek op een voorinsteld tijdstip. U moet wel de klok hebben ingesteld (zie "De klok instellen" pagina 5).

1 Tref voorbereidingen voor de geluidsbron die u wilt afspelen.

- CD: Plaats een cd. Maak een programma als u met een bepaald muziekstuk wilt beginnen (zie "Uw eigen programma maken" pagina 7).
- TUNER: Stem af op een zender (zie "Naar de radio luisteren" pagina 9).

2 Druk enkele malen op VOL +/- (of draai aan VOLUME op de eenheid) om het volume aan te passen.

3 Druk enkele malen op CLOCK/TIMER SET totdat "ON" en "0:00" verschijnen.

4 Stel de tijd in waarop het afspelen moet beginnen.

Druk enkele malen op **⏮/⏭** om het uur in te stellen en druk vervolgens op CLOCK/TIMER SET.

De minuutaanduiding begint te knipperen. Druk enkele malen op **⏮/⏭** om de minuten in te stellen en druk vervolgens op CLOCK/TIMER SET.

5 Druk enkele malen op CLOCK/TIMER SET totdat "OFF" en "0:00" verschijnen.

6 Stel de tijd in waarop het afspelen moet worden beëindigd volgens de procedure in stap 4.

7 Druk afhankelijk van de geluidsbron die u wilt afspelen op **⏮/⏭**.

Telkens wanneer u op de knop drukt, verandert het uitleesvenster als volgt:

Tu ↔ Cd

8 Druk op **I/⏻** om de installatie uit te schakelen.

Andere functies

Als u wilt	Doet u het volgende
De instellingen controleren	Druk enkele malen op CLOCK/TIMER SELECT.
De instelling wijzigen	Begin opnieuw bij stap 1.
De timer annuleren	Druk enkele malen op CLOCK/TIMER SELECT totdat "OFF" verschijnt en druk vervolgens op CLOCK/TIMER SET.

Opmerkingen

- Als u de Wekfunctie en de Sluimerfunctie tegelijkertijd gebruikt, heeft de Sluimerfunctie voorrang.
- Raak de knoppen op de installatie niet aan vanaf het moment dat de installatie wordt ingeschakeld totdat het afspelen begint (ongeveer 15 seconden voor de ingestelde tijd).
- Als de installatie ongeveer 15 seconden voor de ingestelde aan staat, kan de Wekfunctie niet worden geactiveerd.
- Het cassettedeck en de optionele component die is aangesloten op de MD IN-aansluitingen kunnen niet als geluidsbron voor de Wekfunctie worden gebruikt.

Het uitleesvenster uitschakelen

— **Energiebesparingsstand**

De klok kan worden uitgeschakeld zodat in de wachtstand minder energie wordt verbruikt (Energiebesparingsstand).

Druk op DISPLAY.

De Energiebesparingsstand annuleren

Druk op DISPLAY.

Tips

- De STANDBY-indicator licht ook in de Energiebesparingsstand op.
- De timer werkt nog in de Energiebesparingsstand.

Informatie over de cd in het uitleesvenster weergeven

U kunt de speeltijd en de resterende tijd van het huidige muziekstuk of de cd controleren.

De resterende tijd controleren (cd)

Druk enkele malen op DISPLAY tijdens het afspelen van de cd.

Telkens als u op de toets drukt, verandert het uitleesvenster als volgt:

Verlopen afspeeltijd van het huidige muziekstuk → Resterende tijd van het huidige muziekstuk* → Resterende tijd op de huidige cd** → Klok

* "-:--" verschijnt wanneer het afgespeelde muziekstuk nummer 31 of hoger is.

**"-:--" verschijnt als de totale speelduur van het programma langer is dan 100 minuten, als het programma 31 of meer muziekstukken bevat of als een disc met 31 of meer muziekstukken wordt afgespeeld in de shufflestand.

Optionele componenten aansluiten

U kunt de installatie uitbreiden met optionele componenten. Raadpleeg de bedieningsinstructies bij de componenten.

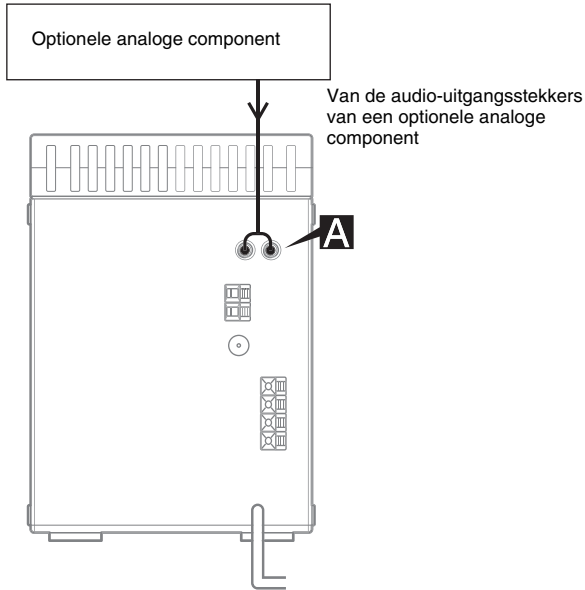

A MD IN-aansluitingen

Gebruik audiosnoeren (niet meegeleverd) om een optionele analoge component (MD-deck, enz.) te verbinden met deze aansluitingen. U kunt vervolgens naar het afgespeelde geluid luisteren via de aangesloten component.

Naar muziek luisteren via de aangesloten component

- 1 Sluit de audiosnoeren aan.
Zie "Optionele componenten aansluiten" pagina 15.
- 2 Druk op MD.
Begin met afspelen via de aangesloten component.

Muziek opnemen via de aangesloten component

- 1 Sluit de audiosnoeren aan.
- 2 Begin met handmatig opnemen.
Zie "Handmatig opnemen op een cassette" pagina 11.

Problemen en oplossingen

Als u problemen ondervindt met de installatie, voert u de volgende handelingen uit:

- 1 Let erop dat het netsnoer en de luidsprekersnoeren juist en stevig zijn aangesloten.
- 2 Zoek de storing in de onderstaande lijst met problemen en oplossingen en voer de aangegeven herstelactie uit.

Als het probleem zich blijft voordoen, nadat u alle bovenstaande handelingen hebt uitgevoerd, raadpleegt u een Sony-dealer bij u in de buurt.

Algemeen

Het uitleesvenster of de knop blijft verlicht of knippert, zelfs nadat de installatie is uitgeschakeld.

- Druk enkele malen op DISPLAY totdat de klok verschijnt.

De klok geeft niet de juiste tijd aan.

- Er is een stroomstoring opgetreden. Stel de klok (pagina 5) en de timer (pagina 13) opnieuw in.

De klokinstelling/voorkeurzender/timer is geannuleerd.

- Het netsnoer is losgekoppeld geweest of er heeft zich een stroomstoring van meer dan een halve dag voorgedaan.
Voer opnieuw de volgende handelingen uit:
 - "De klok instellen" (pagina 5)
 - "Voorkeurzenders instellen" (pagina 8)Als u de timer hebt ingesteld, voert u ook de handelingen in "Gewekt worden met muziek" (pagina 13) opnieuw uit.

Er is geen geluid.

- Druk enkele malen op VOL + (of draai VOLUME rechtsom op de eenheid).
- Controleer of de koptelefoon niet is aangesloten.
- Steek alleen het gestripte gedeelte van het luidsprekersnoer in de SPEAKER-aansluiting.
Als u het kunststof gedeelte van het luidsprekersnoer in de aansluiting steekt, worden de aansluitingen van de luidspreker geblokkeerd (pagina 4).

Het geluid komt van één kanaal of het linker- en rechtervolume is niet in balans.

- Controleer de aansluiting van de luidspreker en de opstelling ervan.

Het geluid mist lage tonen.

- Controleer of de + en – aansluitingen van de luidsprekers correct zijn aangesloten.

Er is veel brom en ruis hoorbaar.

- Er is een tv of videorecorder te dicht bij de stereo-installatie geplaatst. Plaats de stereo-installatie verder weg van de tv of de videorecorder.
- Sluit de installatie aan op een ander stopcontact.
- Plaats een ruisfilter (in de handel verkrijgbaar) op het netsnoer.

De timer kan niet worden ingesteld.

- Stel de klok correct in (pagina 5).

De timer werkt niet goed.

- Controleer de instelling van de timer en stel de correcte tijd in (pagina 13).
- Annuleer de Sluimerfunctie (pagina 12).

De afstandsbediening werkt niet goed.

- Verwijder het obstakel.
- Plaats de afstandsbediening dichterbij de installatie.
- Wijs met de afstandsbediening naar de sensor van de installatie.
- Vervang de batterijen (R6/type AA).

De onregelmatige kleuren op het tv-scherm blijven zich voordoen.

- Zet de tv uit en schakel deze na 15 tot 30 minuten weer in. Als de onregelmatige kleuren zich blijven voordoen, plaatst u de luidsprekers verder weg van de tv.

Cd-speler

Het cd-vak kan niet worden gesloten.

- Plaats de cd op de juiste wijze.

Het geluid valt uit.

- De lens is vuil. Reinig de lens met een in de handel verkrijgbaar blaaskwastje.

Het afspelen begint niet.

- Open het deksel van het cd-vak en controleer of er een cd is geplaatst.
- Veeg de cd schoon (pagina 19).
- Vervang de cd.
- Plaats de cd die op deze installatie kan worden afgespeeld.
- Plaats de cd op de juiste wijze.
- Plaats de cd in de lade met het label naar boven.
- Verwijder de cd en veeg het vocht er vanaf. Laat vervolgens de installatie ongeveer een uur aanstaan totdat het vocht is verdampt.
- Druk op CD ► om met het afspelen te beginnen.

Het geluid slaat over.

- Veeg de cd schoon (pagina 19).
- Vervang de cd.
- Verplaats de installatie naar een plek zonder trillingen (bijvoorbeeld op een stabiele steun).
- Plaats de luidsprekers uit de buurt van de installatie, of plaats deze op aparte steunen. Bij het afspelen van een muziekstuk met lage tonen op het hoogste geluidsvolume, slaat het geluid door de trillingen van de luidspreker over.

Het afspelen begint niet vanaf het eerste muziekstuk.

- Druk enkele malen op PLAY MODE/DIRECTION totdat zowel "PROGRAM" als "SHUF" verdwijnen en de functie Normaal afspelen wordt hervat.

Tuner

Veel brom of ruis/zenders kunnen niet worden ontvangen.

- Stel de juiste band en frequentie in (pagina 9).
- Sluit de antenne correct aan (pagina 4).
- Zoek een plek en richting die een goede ontvangst bieden en stel de antenne vervolgens opnieuw in. Als u geen goede ontvangst kunt krijgen, raden we u aan een in de handel verkrijgbare externe antenne aan te sluiten.
- De meegeleverde FM-draadantenne ontvangt signalen over de gehele lengte, dus let erop dat u deze geheel uittrekt.

- Plaats de antennes zo ver mogelijk van de luidsprekersnoeren.
- Raadpleeg de Sony-dealer bij u in de buurt als de meegeleverde AM-antenne losraakt van de kunststof steun.
- Schakel de elektrische apparatuur in de buurt van de installatie uit.

Een stereo FM-programma kan niet in stereo worden ontvangen.

- Druk op REPEAT/FM MODE totdat "STEREO" in het uitleesvenster verschijnt.

Cassettedeck

De cassette neemt niet op of speelt niet af, of het geluidsniveau neemt af.

- De koppen zijn vuil. Reinig de koppen (pagina 20).
- De koppen voor opnemen/afspelen zijn gemagnetiseerd. Demagnetiseer de koppen (pagina 20).

De cassette wordt niet volledig gewist.

- De koppen voor opnemen/afspelen zijn gemagnetiseerd. Demagnetiseer de koppen (pagina 20).

Er is veel wow en flutter, of het geluid valt uit.

- De capstans in het cassettedeck zijn vuil. Reinig de capstans door middel van een reinigingscassette (pagina 20).

Ruis neemt toe of de hoge frequenties worden gewist.

- De koppen voor opnemen/afspelen zijn gemagnetiseerd. Demagnetiseer de koppen (pagina 20).

De cassette neemt niet op.

- Er is geen cassette geplaatst. Plaats een cassette.
- Het nokje van de cassette is verwijderd. Bedek het afgebroken nokje met plakband (pagina 19).
- De cassette is naar het einde gespoeld.

Optionele componenten

Er is geen geluid.

- Kijk bij het algemene onderwerp "Er is geen geluid." (pagina 16) en controleer de toestand van de installatie.
- Sluit de component correct aan (pagina 15) en controleer daarbij:
 - of de snoeren goed zijn aangesloten.
 - of de stekkers correct zijn aangesloten.
- Schakel de aangesloten component in.
- Raadpleeg de gebruiksaanwijzing die is meegeleverd met de aangesloten component en start het afspelen.
- Druk op MD (pagina 15).

Het geluid is vervormd.

- Stel het volume van de aangesloten component lager in.
-

Als de installatie na het uitvoeren van bovenstaande maatregelen nog steeds niet goed werkt, stelt u de installatie als volgt opnieuw in:

- 1 Schakel de installatie uit.
- 2 Houd **■** ingedrukt en schakel de installatie in.

De installatie wordt opnieuw ingesteld volgens de fabrieksinstellingen. U moet instellingen zoals voorkeuzenders, klok en timer opnieuw instellen.

Meldingen

Een van de volgende meldingen kan in het uitleesvenster verschijnen of knipperen tijdens de handelingen.

Cd

no Cd

Er bevindt zich geen schijf in het cd-vak.

Aanvullende informatie

Voorzorgsmaatregelen

Netspanning

Controleer voordat u de installatie in gebruik neemt, of de bedrijfsspanning van de installatie gelijk is aan het voltage van het plaatselijke net.

Veiligheid

- De eenheid blijft verbonden met netspanning zolang deze op het stopcontact is aangesloten, zelfs als de eenheid zelf is uitgeschakeld.
- Trek de stekker uit het stopcontact als u denkt het apparaat geruime tijd niet te gebruiken. Om de aansluiting via het netsnoer te verbreken, moet u de stekker eruit trekken. Trek nooit aan het snoer.
- Mocht er een voorwerp of vloeistof in de installatie terechtkomen, koppel dan het netsnoer van de installatie los en laat de installatie nakijken door een gekwalificeerde technicus, voordat u het apparaat weer in gebruik neemt.
- Het netsnoer mag alleen worden vervangen door een gekwalificeerde technicus.

Opstelling

- De installatie is ontworpen voor gebruik in een horizontale stand.
- Plaats de installatie niet op locaties met de volgende condities:
 - Erg warm of koud
 - Stoffig of vuil
 - Erg vochtig
 - Onderhevig aan trillingen
 - Onderhevig aan direct zonlicht.
- Let op bij het plaatsen van het apparaat of de luidsprekers op oppervlakken met een speciale behandeling (was, olie, poetsmiddel en dergelijke) omdat er vlekken of verkleuringen van het oppervlak kunnen optreden.

Warmtevorming

- Hoewel de installatie tijdens het gebruik opwarmt, is dit geen storing.
- Plaats de installatie op een plaats met voldoende ventilatie zodat de warmte weg kan.
- Als u deze installatie continu op een hoog geluidsvolume gebruikt, kan de temperatuur van de behuizing bovenop en aan de zij- en onderkant aanzienlijk oplopen. Raak de behuizing niet aan om brandwonden te vermijden.
- Bedek de ventilatieopening niet om storingen te voorkomen.

Wanneer er onregelmatige kleuren op een tv-scherm in de buurt worden waargenomen

Omdat het luidsprekersysteem magnetisch is afgeschermd, kunnen de luidsprekers in de buurt van een tv worden geplaatst. Het kan echter zijn dat u toch onregelmatige kleuren op de tv ziet. Dit hangt af van het type tv.

Als u onregelmatige kleuren waarneemt....

Zet de tv uit en schakel deze na 15 tot 30 minuten weer in.

Als u nog steeds onregelmatige kleuren waarneemt....

Plaats de luidsprekers verder weg van de tv.

Werking

- Als de installatie direct vanuit een koude in een warme omgeving wordt gebracht, of als deze in een vochtige ruimte wordt geplaatst, kan er vocht condenseren op de lens in de cd-speler. Als dit gebeurt, werkt de installatie niet goed. Verwijder de cd en laat de installatie ongeveer een uur uitgeschakeld totdat het vocht is verdamp.
- Wanneer u de installatie verplaatst, neemt u de geplaatste cd eruit.

Als u vragen of problemen hebt met betrekking tot de installatie, neemt u contact op met een Sony-dealer bij u in de buurt.

Opmerkingen over cd's

- Reinig de cd vóór het afspelen met een doek. Veeg de cd vanuit het midden schoon.
- Gebruik geen oplosmiddelen zoals wasbenzine, thinner, in de handel verkrijgbare reinigingsmiddelen of antistatische spray voor lp's van vinyl.
- Stel de cd niet bloot aan direct zonlicht of warmtebronnen zoals heteluchtkanalen. Laat de cd ook niet liggen in een auto die in direct zonlicht staat geparkeerd.
- Gebruik de cd's niet met de beschermring eromheen. Dit kan een storing aan de installatie opleveren.
- Wanneer u cd's plaatst met lijm of een andere kleverige substantie op de kant van het label, of cd's waarop speciale inkt is gebruikt bij het drukken van het label, bestaat de mogelijkheid dat de cd of het label gaan vastzitten aan de onderdelen in de eenheid. Wanneer dit gebeurt, is het niet mogelijk de cd te verwijderen en veroorzaakt dit een storing in de eenheid. Zorg dat u de labelkant van de cd van tevoren controleert op kleverigheid. Gebruik niet de volgende typen cd's:
 - Gehuurde of gebruikte cd's met een verzegeling waarbij de lijm uit de verzegeling komt. De omtrek van de verzegeling op de cd is kleverig.

– Cd's met gedrukte labels hebben een speciale inkt die bij aanraking kleverig aanvoelt.

- Cd's met afwijkende vormen (bijvoorbeeld vierkante, hart- of stervormige) kunnen niet op deze eenheid worden afgespeeld. Als u dit toch doet, raakt de eenheid beschadigd. Gebruik dergelijke cd's niet.

Opmerking over afspelen van cd-r/cd-rw

Cd's die zijn opgenomen op cd-r/cd-rw-stations kunnen soms niet worden afgespeeld vanwege krassen, vuil, een opname-instelling of bepaalde kenmerken van het station. Bovendien kunnen cd's die nog niet zijn afgesloten aan het einde van de opname, niet worden afgespeeld.

Muziekdiscs die zijn gecodeerd met copyright-beveiligingstechnologieën

Dit product is ontworpen voor het afspelen van discs die voldoen aan de CD-norm (Compact Disc). Onlangs hebben platenmaatschappijen muziekdiscs op de markt gebracht die zijn gecodeerd met copyright-beveiligingstechnologieën. Houd er rekening mee dat sommige van deze discs niet voldoen aan de CD-norm en wellicht niet met dit product kunnen worden afgespeeld.

De behuizing schoonmaken

Maak de behuizing, het bedieningspaneel en de knoppen schoon met een droge en zachte doek of gebruik een zachte doek die licht is bevochtigd met een mild schoonmaakmiddel. Gebruik geen schuurpons en schuurpoeder of oplossingen zoals thinner, wasbenzine of alcohol.

Een cassette permanent beveiligen

Als u wilt voorkomen dat er per ongeluk op een cassette wordt opgenomen, breekt u het cassettenokje af van kant A of B, zoals aangegeven.

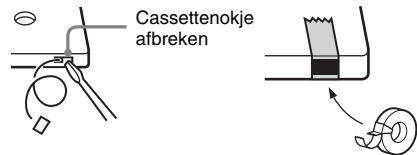

Als u later de cassette weer wilt gebruiken voor opnemen, bedekt u het afgebroken nokje met plakband.

Voordat u een cassette in het cassettedeck plaatst

Zorg ervoor dat de cassetteband strak staat. De cassetteband kan anders vast komen te zitten in de onderdelen van het cassettedeck en beschadigd raken.

Bij gebruik van een cassette langer dan 90 minuten

De cassette is zeer elastisch. Verander niet te vaak van functie zoals afspelen, stoppen en snel vooruitspoelen. De cassette kan dan vast komen te zitten in het cassettedeck.

De koppen van het cassettedeck schoonmaken

Maak de koppen na elke 10 gebruiksuren schoon. Zorg dat u de koppen schoonmaakt voordat u begint met het maken van een belangrijke opname of na het afspelen van een oude cassette. Gebruik hiervoor een droge of een natte reinigingscassette. Deze is afzonderlijk verkrijgbaar. Raadpleeg voor meer informatie de instructies op de reinigingscassette.

De koppen demagnetiseren

Demagnetiseer de koppen en de metalen onderdelen die contact hebben met de cassette na elke 20 tot 30 gebruiksuren met een demagnetiseringscassette. Deze is afzonderlijk verkrijgbaar. Raadpleeg voor meer informatie de instructies op de demagnetiseringscassette.

Technische gegevens

Hoofdeenheid Versterkergedeelte

Europees model:

DIN-voedingsuitgang (nominaal):

7 + 7 W

(6 Ohm bij 1 kHz, DIN)

Continue RMS-voedingsuitgang (referentie):

10 + 10 W

(6 Ohm bij 1 kHz, 10%
totale harmonische
vervorming)

Muziek voedingsuitgang (referentie):

20 + 20 W

Overige modellen:

Het volgende gemeten bij 230 V wisselstroom of 120 V wisselstroom, 50/60 Hz

DIN-voedingsuitgang (nominaal):

7 + 7 W

(6 Ohm bij 1 kHz, DIN)

Continue RMS-voedingsuitgang (referentie):

10 + 10 W

(6 Ohm bij 1 kHz, 10%
totale harmonische
vervorming)

Ingangen

MD IN (phono-aansluitingen):

Gevoeligheid 500 mV,
impedantie 47 Kilohm

Uitgangen

PHONES (stereo mini-aansluiting):

Geschikt voor koptelefoon
met een impedantie van
8 Ohm of meer

SPEAKER:

Geschikt voor impedantie
van 6 tot 16 Ohm.

Gedeelte met cd-speler

Systeem	Cd en digitaal audiosysteem
Laser	Halfgeleiderlaser ($\lambda=780$ nm)
Frequentiebereik	Emissieduur: continu 2 Hz – 20 kHz ($\pm 0,5$ dB)

Gedeelte met cassettedeck

Opnamesysteem	4-sporen, 2 kanalen stereo
Frequentiebereik	50 – 13.000 Hz (± 3 dB), bij gebruik van Sony TYPE I cassettes
Wow en flutter	$\pm 0,15\%$ W. Piek (IEC) 0,15% W. RMS (NAB) $\pm 0,2\%$ W. Piek (DIN)

Gedeelte met tuner

FM-stereo, FM/AM superheterodyne radio

Gedeelte met FM-radio

Afstembereik	87,5 – 108,0 MHz (50-kHz per stap)
Antenne	FM-draadantenne
Antenne-aansluitingen	75 Ohm, symmetrisch
Tussenfrequentie	10,7 MHz

Gedeelte met AM-radio

Afstembereik	531 – 1.602 kHz
Europees model:	531 – 1.602 kHz (met de afsteminterval ingesteld op 9 kHz)
Overige modellen:	530 – 1.710 kHz (met de afsteminterval ingesteld op 10 kHz) 531 – 1.602 kHz (met de afsteminterval ingesteld op 9 kHz)
Antenne	AM-kaderantenne, externe antenne-aansluiting
Tussenfrequentie	450 kHz

Luidspreker

Luidsprekersysteem	Basreflexkast
Luidsprekereenheden	Volledig bereik 10 cm doorsnee, conustype
Nominale impedantie	6 Ohm
Afmetingen (b/h/d)	Ca. 145 × 230 × 140 mm
Gewicht	Ca. 1,3 kg netto per luidspreker

Algemeen

Voeding	
Europees model:	230 V wisselstroom, 50/60 Hz
Overige modellen:	230 V wisselstroom, 50/60 Hz
Verbruik	
Europees model:	32 Watt 0,3 Watt (in de wachtstand)
Overige modellen:	32 Watt
Afmetingen (b/h/d)	Ca. 148 × 233 × 208 mm
Gewicht	Ca. 2,9 kg
Bijgeleverde toebehoren	Afstandsbediening (1) R6 (type AA) batterijen (2) AM-kaderantenne (1) FM-draadantenne (1)

Wijzigingen in ontwerp en technische gegevens voorbehouden zonder voorafgaande kennisgeving.

Afstandsbediening

ALFABETISCHE VOLGORDE

A - M

- BASS +/- **10** (12)
- CLEAR **8** (8, 9)
- CLOCK/TIMER SELECT **20** (13)
- CLOCK/TIMER SET **21** (5, 13)
- DISPLAY **2** (9, 14)
- DSG **11** (12)
- MD **18** (15)

P - Z

- PLAY MODE/DIRECTION **13**
(6, 7)
- PRESET +/- **5** (9)
- REPEAT/FM MODE **14** (7, 9)
- SLEEP **19** (12)
- TREBLE +/- **9** (12)
- TUNER BAND **16** (8, 9)
- TUNER MEMORY **12** (8)
- TUNING +/- **6** (8, 9)
- VOL +/- **7** (13)

BESCHRIJVING TOETSEN

- I/⏻ (voeding) **1** (5, 9, 13)
- ◀◀/▶▶ (snel vooruit/snel terugspoelen) **6** (6)
- ◀◀/▶▶ (teruggaan/vooruitgaan) **5** (5, 6, 7, 13)
- (stoppen) **4** (6, 11, 18)
- || (pauzeren) **3** (6)
- CD ▶ (afspelen) **17** (6, 7, 11)
- TAPE ◀▶ **15** (10)

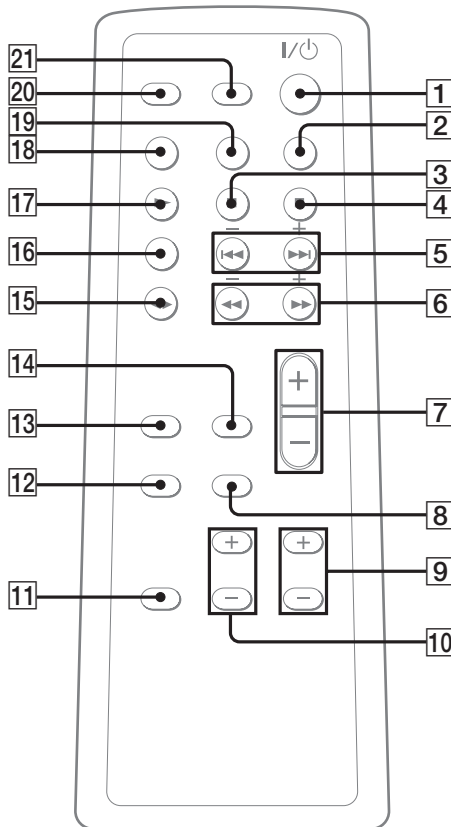

Si dichiara che l'apparecchio è stato fabbricato in conformità all'art.2, Comma 1 del D.M. 28.08.1995 n.548.

Sony International
(Europe) GmbH
Product Compliance
Europe

Come utilizzare il manuale

Il presente manuale illustra l'esecuzione delle operazioni principali tramite telecomando, ma è possibile eseguire le stesse operazioni utilizzando i tasti corrispondenti presenti sul sistema.

ATTENZIONE

Per evitare il pericolo di incendi o scosse elettriche, non esporre l'apparecchio alla pioggia o all'umidità.

Per evitare il rischio di incendi, non coprire la ventola con giornali, tovaglie, tendine ecc. Non appoggiare candele accese sull'apparecchio.

Per evitare il pericolo di incendi o scosse elettriche, non appoggiare sull'apparecchio oggetti contenenti liquidi (ad esempio, vasi).

Non installare l'apparecchio in uno spazio chiuso, come una libreria o un mobiletto.

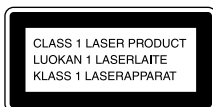

Questo apparecchio è classificato come prodotto CLASS 1 LASER. L'etichetta è situata nella parte posteriore dell'unità.



Non gettare la batteria fra i rifiuti domestici generici. La batteria va smaltita correttamente fra i rifiuti chimici.

Indice

Come utilizzare il manuale 2

Operazioni preliminari

Collegamento del sistema 4
Impostazione dell'orologio 5

CD - Riproduzione

Caricamento di un disco..... 6
Riproduzione di un disco 6
— Riproduzione normale/in
ordine casuale
Riproduzione ripetuta..... 7
— Riproduzione ripetuta
Creazione di un programma
personalizzato 7
— Riproduzione programmata

Sintonizzatore

Preselezione delle stazioni radio 8
Ascolto della radio 9
— Sintonizzazione delle stazioni
memorizzate
— Sintonizzazione manuale

Cassetta - Riproduzione

Inserimento di una cassetta 10
Riproduzione di una cassetta 10

Cassetta - Registrazione

Registrazione dei brani preferiti di un CD
su una cassetta 11
— Registrazione sincronizzata
con il CD
Registrazione manuale di
una cassetta 11
— Registrazione manuale

Regolazione del suono

Come regolare il suono 12

Timer

Adormentarsi con la musica 12
— Timer di spegnimento
Svegliarsi con la musica 13
— Daily Timer

Display

Disattivazione del display..... 14
— Modalità risparmio energetico
Visualizzazione delle informazioni disco
sul display..... 14

Componenti opzionali

Collegamento dei componenti
opzionali 15

Risoluzione dei problemi

Problemi e azioni correttive..... 16
Messaggi 18

Informazioni supplementari

Precauzioni 19
Caratteristiche tecniche..... 21
Posizioni dei tasti e pagine
di riferimento..... 22

IT

Operazioni preliminari

Collegamento del sistema

Eseguire le procedure da **1** a **3** riportate di seguito per effettuare i necessari collegamenti utilizzando i cavi e gli accessori in dotazione.

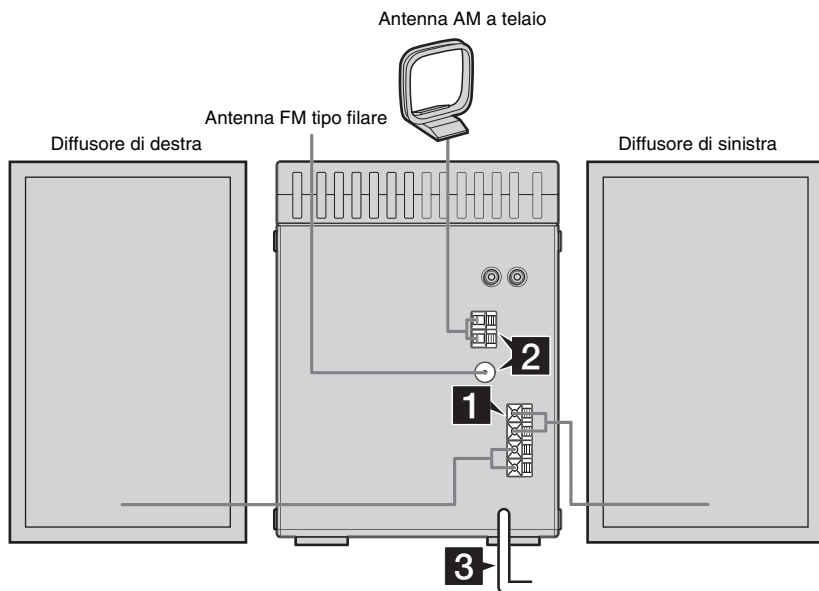

1 Collegare i diffusori.

Collegare i cavi dei diffusori di destra e di sinistra ai morsetti SPEAKER come nell'illustrazione.

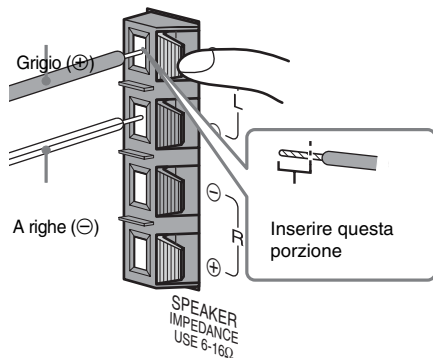

2 Collegare le antenne FM e AM.

Aprire l'antenna a telaio AM, quindi collegarla.

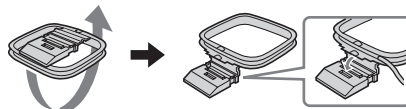

Antenna AM a telaio

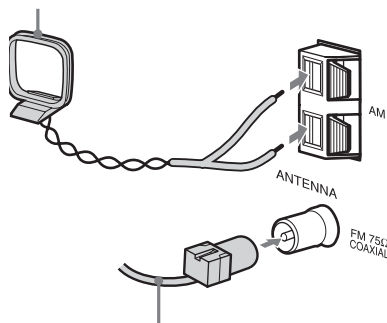

Allungare l'antenna FM in senso orizzontale

Nota

Mantenere le antenne lontane dai cavi dei diffusori.

3 Collegare il cavo di alimentazione a una presa a muro.

Se la spina non è adatta alla presa a muro, staccare l'adattatore in dotazione dalla spina (solo per i modelli con adattatore),

Per accendere il sistema, premere I/⏻.

Inserimento di due pile R6 (formato AA) nel telecomando

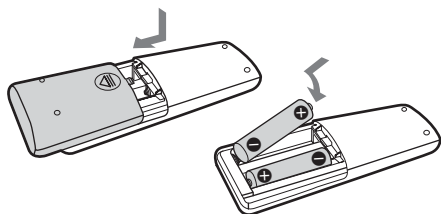

Nota

Se si prevede di non utilizzare il telecomando per un lungo periodo di tempo, rimuovere le pile per evitare possibili danni quali la perdita di elettroliti o la corrosione.

Suggerimento

Quando il telecomando non funziona più, sostituire entrambe le pile con delle pile nuove.

Impostazione dell'orologio

- 1 Premere I/⏻ per accendere il sistema.
- 2 Premere CLOCK/TIMER SET.
- 3 Premere ripetutamente I◀◀/▶▶ per impostare l'ora.
- 4 Premere CLOCK/TIMER SET.
- 5 Premere ripetutamente I◀◀/▶▶ per impostare i minuti.
- 6 Premere CLOCK/TIMER SET.
L'orologio inizia a funzionare.

Per rimettere l'orologio

- 1 Premere CLOCK/TIMER SET.
- 2 Premere I◀◀/▶▶ per selezionare l'orologio, quindi premere CLOCK/TIMER SET.
- 3 Ripetere i passaggi da 3 a 6 del paragrafo precedente.

CD – Riproduzione

Caricamento di un disco

- 1 Premere **▲ PUSH OPEN/CLOSE** sull'unità.
- 2 Posizionare il disco nel comparto CD con il lato etichettato rivolto verso l'alto.

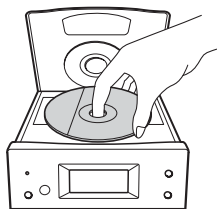

- 3 Premere di nuovo **▲ PUSH OPEN/CLOSE** sull'unità per chiudere il coperchio.

Nota

Onde evitare malfunzionamenti, non utilizzare dischi sui quali siano presenti nastro adesivo, fascette o colla.

Riproduzione di un disco

— Riproduzione normale/in ordine casuale

Il sistema offre diverse modalità di riproduzione dei dischi.

Tempo di riproduzione

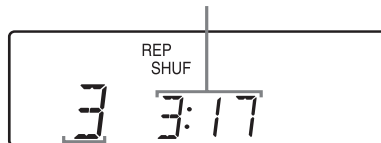

Numero del brano

- 1 Premere **CD ►** per attivare il funzionamento del lettore CD.
- 2 Premere ripetutamente **PLAY MODE/DIRECTION** a lettore fermo, fino a quando il modo di riproduzione desiderato non compare sul display.

Selezionare	Per riprodurre
Display vuoto (Riproduzione normale)	I brani del disco nell'ordine originale.
SHUF (Riproduzione in ordine casuale)	Tutti i brani del disco in ordine casuale.
PROGRAM (Riproduzione programmata)	I brani del disco in un ordine prestabilito (vedere "Creazione di un programma personalizzato" pagina 7).

- 3 Premere **CD ►**.

Nota

Non è possibile cambiare la modalità di riproduzione durante la lettura del disco.

Altre operazioni

Operazione	Procedura
Interruzione della riproduzione	Premere ■ .
Pausa	Premere . Premere nuovamente per riprendere la riproduzione.
Selezione di un brano	Premere ripetutamente ◀◀/▶▶ .
Ricerca di un punto in un brano (Ricerca)	Mantenere premuto ◀◀/▶▶ durante la riproduzione e rilasciarlo una volta raggiunto il punto desiderato.
Rimozione del disco	Premere ▲ PUSH OPEN/CLOSE sull'unità.

Riproduzione ripetuta

— Riproduzione ripetuta

È possibile impostare la ripetizione di tutti i brani o di un singolo brano del disco.

Premere REPEAT/FM MODE durante la riproduzione fino a quando non compare l'indicazione "REP" o "REP 1".

REP: Per la ripetizione di tutti i brani del disco per un massimo di cinque volte.

REP 1: Per la ripetizione di un singolo brano.

Per annullare la Riproduzione ripetuta

Premere ripetutamente REPEAT/FM MODE finché "REP" e "REP 1" non scompaiono dal display.

Creazione di un programma personalizzato

— Riproduzione programmata

È possibile creare un programma composto da un massimo di 30 fasi.

È possibile impostare la registrazione sincronizzata di tale programma su una cassetta (pagina 11).

- 1** Premere **CD ►** per attivare il funzionamento del lettore CD, quindi premere **■**.
- 2** Premere ripetutamente **PLAY MODE/DIRECTION** a lettore fermo finché non compare l'indicazione "PROGRAM".
- 3** Premere ripetutamente **◀◀/▶▶** finché non viene visualizzato il numero di brano desiderato.

Tempo di riproduzione totale del programma



Numero di brano selezionato

- 4** Premere **PLAY MODE/DIRECTION**.

Il brano viene inserito nel programma.

Il numero totale dei passaggi del programma viene visualizzato.

Tempo di riproduzione totale del programma



Numero totale dei passaggi del programma

- 5** Per aggiungere altri brani al programma, ripetere i passaggi 3 e 4.
- 6** Premere **CD ►**.

La riproduzione del programma viene avviata.

Altre operazioni

Operazione	Procedura
Annullamento della Riproduzione programmata	Premere ripetutamente PLAY MODE/DIRECTION a lettore fermo finché "PROGRAM" e "SHUF" non scompaiono dal display.
Aggiunta di un brano alla fine del programma	Eseguire i passaggi da 1 a 4 a lettore fermo.
Cancellazione del programma	Premere CLEAR a lettore fermo. Ad ogni pressione del tasto, l'ultimo brano in programma viene cancellato.

Suggerimento

Il programma creato resta in memoria anche dopo l'esecuzione. Per ascoltare di nuovo lo stesso programma, premere CD ►. I programmi vengono cancellati all'apertura del coperchio del comparto CD.

Sintonizzatore

Preselezione delle stazioni radio

Si possono preselezionare fino a 32 stazioni FM ed AM. Dopo aver preselezionato una stazione radio, sarà possibile sintonizzarla in qualsiasi momento selezionando il numero di preselezione corrispondente.

Sintonizzazione automatica - Memorizzazione

È possibile impostare la sintonizzazione automatica di tutte le stazioni radiofoniche presenti nell'area e memorizzare le frequenze delle stazioni desiderate.

- 1 Premere ripetutamente TUNER BAND per selezionare FM o AM.**
- 2 Mantenere premuto TUNING +/- finché l'indicazione della frequenza non inizia a cambiare, quindi rilasciare il tasto.**

Nel momento in cui viene rilevata una stazione, la scansione si arresta automaticamente e vengono visualizzate le indicazioni "TUNED" e "STEREO" (solo per le trasmissioni stereo).

Se "TUNED" non compare e la scansione delle frequenze non si interrompe

Impostare la frequenza della stazione radio desiderata come descritto nei passaggi da 2 a 4 del paragrafo "Sintonizzazione manuale - Memorizzazione" (pagina 9).

- 3 Premere TUNER MEMORY.**

Viene visualizzato il numero di preselezione. La memorizzazione della stazione inizia il numero di preselezione 1. Se le stazioni preselezionate sono state cancellate, le stazioni vengono memorizzate nel numero di preselezione più basso che non contiene stazioni.

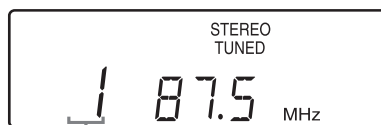

Numero di preselezione

- 4 Per preselezionare altre stazioni radio, ripetere i passaggi da 1 a 3.**

Sintonizzazione manuale - Memorizzazione

È possibile sintonizzare manualmente le stazioni radio preferite e memorizzarne la frequenza.

- 1** Premere ripetutamente **TUNER BAND** per selezionare **FM o AM**.
- 2** Premere ripetutamente **TUNING +/-** per sintonizzare la stazione desiderata.
- 3** Premere **TUNER MEMORY**.
Viene visualizzato il numero di preselezione. La memorizzazione della stazione inizia il numero di preselezione 1. Se le stazioni preselezionate sono state cancellate, le stazioni vengono memorizzate nel numero di preselezione più basso che non contiene stazioni.
- 4** Per preselezionare altre stazioni radio, ripetere i passaggi da 1 a 3.

Altre operazioni

Operazione	Procedura
Sintonizzazione di una stazione con un segnale debole	Eseguire la procedura descritta in "Sintonizzazione manuale - segnale debole" (pagina 9).
Cancellazione di una stazione preselezionata	Selezionare il numero corrispondente alla stazione da cancellare, quindi premere due volte CLEAR .

Per modificare il passo di sintonia AM (esclusi i modelli per Europa e Medio Oriente)

Il passo di sintonia AM impostato in fabbrica è di 9 kHz (o 10 kHz per alcune aree). Per modificare il passo di sintonia AM, come prima cosa è necessario sintonizzare una stazione AM. Mantenendo premuto **TUNER BAND**, premere **I/⏪**. Quando si modifica il passo di sintonia, tutte le stazioni AM/FM preselezionate vengono cancellate. Per ripristinare il passo di sintonia, sintonizzare una stazione AM. Mantenendo premuto **TUNER BAND**, premere **I/⏪**.

Suggerimenti

- Le stazioni preselezionate vengono conservate in memoria per mezza giornata anche se si scollega il sistema dall'impianto elettrico o si verifica un'interruzione di corrente.
- Per migliorare la ricezione, agire sulle antenne in dotazione oppure collegare un'antenna esterna.

Ascolto della radio

Esistono due metodi per ascoltare la stazione radio desiderata: scegliere il numero di preselezione corrispondente oppure effettuare la sintonizzazione manuale.

Ascolto di una stazione preselezionata

— Sintonizzazione delle stazioni memorizzate

Come prima cosa, preselezionare le stazioni e memorizzarle (vedere "Preselezione delle stazioni radio" pagina 8).

- 1** Premere **TUNER BAND**.
- 2** Premere ripetutamente **PRESET +/-** per sintonizzare la stazione desiderata fra quelle preselezionate.

Ascolto di una stazione non memorizzata

— Sintonizzazione manuale

- 1** Premere ripetutamente **TUNER BAND** per selezionare **FM o AM**.
- 2** Premere ripetutamente **TUNING +/-** per sintonizzare la stazione desiderata.

Suggerimenti

- Per migliorare la ricezione della trasmissione, agire sulle antenne in dotazione oppure collegare un'antenna esterna fra quelle disponibili in commercio.
- Quando un programma in FM stereo è disturbato da rumori elettrostatici, premere **REPEAT/FM MODE** finché "STEREO" non scompare dal display. L'effetto stereofonico non sarà più presente, ma la ricezione migliorerà.
- Al punto 2, premere e mantenere premuto **TUNING +/-** finché l'indicazione della frequenza non inizia a cambiare. Quando il sistema individua una stazione radio, la scansione delle frequenze si arresta (Sintonizzazione automatica).
- Per registrare i programmi radiofonici, usare il metodo di registrazione manuale (pagina 11).
- Premendo **DISPLAY**, sul display verrà visualizzato l'orologio (per sei secondi).

Cassetta – Riproduzione

Inserimento di una cassetta

- 1 Premere **■▲** sull'unità.
- 2 Inserire un nastro vergine o già registrato nel vano cassetta.

Il lato da riprodurre/registrare deve essere rivolto in avanti.

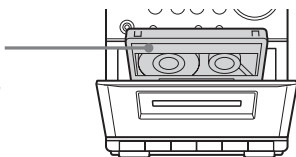

Riproduzione di una cassetta

È possibile utilizzare cassette TYPE I (tipo normale).

- 1 Inserire una cassetta registrata.
- 2 Premere **▶** sull'unità.

Altre operazioni

Operazione	Procedura
Interruzione della riproduzione	Premere ■▲ sull'unità.
Pausa	Premere (cassetta) sull'unità. Premere nuovamente il tasto per riprendere la riproduzione.
Avanzamento veloce o riavvolgimento	Premere ◀◀/▶▶ (cassetta) sull'unità.
Rimozione della cassetta	Premere ■▲ sull'unità.

Suggerimento

Per attivare il funzionamento della piastra a cassette è possibile premere TAPE **◀▶** sul telecomando; questo tasto non avvia però la riproduzione del nastro.

Registrazione dei brani preferiti di un CD su una cassetta

— Registrazione sincronizzata con il CD

È possibile registrare un intero CD su una cassetta.

È possibile utilizzare cassette TYPE I (tipo normale).

- 1 Inserire una cassetta vergine.**
- 2 Caricare il CD da registrare.**
- 3 Premere **CD ►** per attivare il funzionamento del lettore CD, quindi premere **■**.**
- 4 Premere **●** sull'unità.**

Il sistema crea uno spazio vuoto di circa 10 secondi sulla cassetta, quindi avvia automaticamente la riproduzione del CD.

Per interrompere la registrazione

Premere **■▲** sull'unità per arrestare la piastra a cassette, o premere **■** per arrestare il lettore CD.

Per registrare solo i brani preferiti del CD

La Riproduzione programmata consente di registrare solo alcuni brani selezionati del CD. Fra i passaggi 3 e 4 del paragrafo precedente, eseguire i passaggi da 1 a 5 della procedura "Creazione di un programma personalizzato" (pagina 7).

Suggerimento

Per selezionare i brani è possibile utilizzare il tasto **◀◀/▶▶** (dopo il passaggio 3 e prima del passaggio 4).

Registrazione manuale di una cassetta

— Registrazione manuale

È possibile registrare su una cassetta solo le parti di un CD che più ci piacciono, o anche registrare un programma radiofonico.

È possibile utilizzare cassette TYPE I (tipo normale).

- 1 Inserire una cassetta vergine.**
- 2 Selezionare la sorgente da registrare.**
 - CD: Per registrare dal lettore CD del sistema.
 - TUNER: Per registrare dal sintonizzatore del sistema.
 - MD: Per registrare dal componente opzionale collegato ai connettori MD IN.
- 3 Premere **●** sull'unità, quindi avviare la riproduzione della sorgente da registrare.**

La registrazione viene avviata.

Altre operazioni

Operazione	Procedura
Interruzione della registrazione	Premere ■▲ sull'unità.
Sospensione della registrazione	Premere II (cassetta) sull'unità.

Suggerimento

Nelle registrazioni da CD è possibile utilizzare il tasto **◀◀/▶▶** per la selezione dei brani (dopo il passaggio 2 e prima del passaggio 3).

Regolazione del suono

Come regolare il suono

È possibile regolare le impostazioni dei bassi e degli acuti per godere di un suono più potente.

Generazione di un suono più dinamico (Dynamic Sound Generator)

Premere DSG.

Per annullare la funzione DSG, premere di nuovo DSG.

Regolazione dei bassi e degli acuti

Uso dei tasti sul telecomando

Premere ripetutamente BASS +/- per regolare i bassi, oppure TREBLE +/- per regolare gli acuti.

Uso dei tasti sull'unità

1 Premere ripetutamente BASS/TREBLE per selezionare "BASS" o "TREBLE".

Ogni volta che si preme il tasto, sul display si alternano le seguenti indicazioni:

BASS → TREBLE → Display originale

2 Premere ◀◀/▶▶ ripetutamente per regolare il livello mentre è visualizzato "BASS" o "TREBLE".

Timer

Addormentarsi con la musica

— Timer di spegnimento

È possibile impostare lo spegnimento automatico del sistema a un determinato orario, per addormentarsi ascoltando musica.

Premere ripetutamente SLEEP.

Ogni volta che si preme il tasto, sul display dei minuti si alternano le seguenti indicazioni (il tempo prima dello spegnimento):

Auto* → 90 → 80 → ... → 10 → OFF

* Il sistema si spegne automaticamente dopo 100 minuti oppure al termine della riproduzione del CD o della cassetta attualmente in ascolto.

Altre operazioni

Per	Premere
Controllare il tempo residuo**	SLEEP una volta.
Cambiare l'orario di spegnimento	SLEEP ripetutamente per selezionare il numero di minuti desiderato.
Cancellare la funzione Timer di spegnimento	SLEEP ripetutamente finché non compare "OFF".

**Se si seleziona "Auto" non sarà possibile controllare il tempo residuo.

Nota

Non impostare su "Auto" durante la Registrazione sincronizzata da CD a cassetta.

Suggerimento

Il Timer di spegnimento può essere utilizzato anche se l'orologio non è stato impostato.

Svegliarsi con la musica

— Daily Timer

Il Daily Timer consente di svegliarsi con la musica a un'ora prestabilita. Verificare di aver impostato l'orologio (vedere "Impostazione dell'orologio" pagina 5).

- 1 Preparare la sorgente audio da riprodurre.**
 - CD: Caricare un disco. Per partire da un brano specifico, creare un programma (vedere "Creazione di un programma personalizzato" pagina 7).
 - TUNER: Sintonizzare una stazione radio (vedere "Ascolto della radio" pagina 9).
- 2 Premere ripetutamente VOL +/- (o ruotare la manopola VOLUME sull'unità) per regolare il volume.**
- 3 Premere ripetutamente CLOCK/TIMER SET finché non vengono visualizzati "ON" e "0:00".**
- 4 Impostare l'ora di avvio della riproduzione.**

Premere ripetutamente **◀◀/▶▶** per impostare l'ora, quindi premere CLOCK/TIMER SET.

L'indicazione dei minuti lampeggia.

Premere ripetutamente **◀◀/▶▶** per impostare i minuti, quindi premere CLOCK/TIMER SET.
- 5 Premere ripetutamente CLOCK/TIMER SET finché non vengono visualizzati "OFF" e "0:00".**
- 6 Impostare l'ora in cui la riproduzione deve essere interrotta seguendo la stessa procedura riportata al punto 4.**
- 7 Premere ◀◀/▶▶ in base alla sorgente audio da riprodurre.**

Ogni volta che si preme il tasto, il display cambia nel modo seguente:

Tu ↔ Cd
- 8 Premere I/⏻ per spegnere il sistema.**

Altre operazioni

Operazione	Procedura
Verifica delle impostazioni	Premere ripetutamente CLOCK/TIMER SELECT.
Modifica delle impostazioni	Ripartire dal punto 1.
Cancellazione del timer	Premere ripetutamente CLOCK/TIMER SELECT finché non compare l'indicazione "OFF", quindi premere CLOCK/TIMER SET.

Note

- Se si usano il Daily Timer e il Timer di spegnimento nello stesso tempo, quest'ultimo avrà la priorità.
- Non compiere operazioni sul sistema fra il momento in cui si accende e quello in cui ha inizio la riproduzione (circa 15 secondi prima dell'orario impostato).
- Se circa 15 secondi prima dell'orario impostato il sistema è già acceso, il Daily Timer non si attiverà.
- Non è possibile utilizzare la piastra a cassette del sistema e il componente opzionale eventualmente collegato ai connettori MD IN come sorgente audio per il Daily Timer.

Disattivazione del display

— Modalità risparmio energetico

Per ridurre il consumo di corrente in standby è possibile disattivare la visualizzazione dell'orologio (Modalità risparmio energetico).

Premere DISPLAY.

Per disattivare la Modalità risparmio energetico

Premere DISPLAY.

Suggerimenti

- L'indicatore STANDBY si illumina anche in Modalità risparmio energetico.
- Il timer funziona anche in Modalità risparmio energetico.

Visualizzazione delle informazioni disco sul display

È possibile verificare il tempo di riproduzione trascorso e residuo del brano corrente o del disco.

Verifica del tempo residuo (CD)

Premere ripetutamente DISPLAY durante la riproduzione CD.

Ogni volta che si preme il tasto, sul display si alternano le seguenti indicazioni:

Tempo trascorso del brano corrente →

Tempo residuo del brano corrente* →

Tempo residuo del disco corrente** →

Orologio

* “-:-” viene visualizzato durante la riproduzione di un brano il cui numero è pari o superiore a 31.

**“-:-” viene visualizzato quando il tempo di riproduzione totale del programma supera i 100 minuti, quando il programma comprende un brano il cui numero è pari o superiore a 31, oppure quando un disco con 31 brani o più viene riprodotto in modalità riproduzione in ordine casuale.

Collegamento dei componenti opzionali

Per arricchire il sistema, è possibile collegare dei componenti opzionali. Fare riferimento alle istruzioni per l'uso dei singoli componenti.

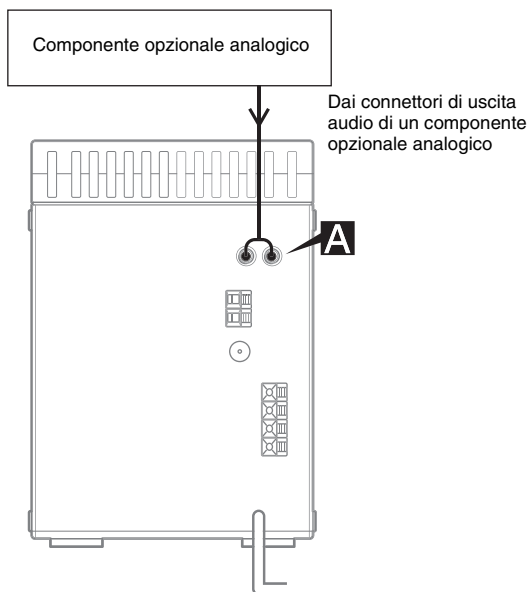

A Connettori MD IN

Utilizzare dei cavi audio (non in dotazione) per collegare un componente opzionale analogico (piastra MD ecc.) a questi connettori. È possibile ascoltarne il suono attraverso il sistema.

Ascolto dell'audio da un componente collegato

- 1 Collegare i cavi audio.
Vedere "Collegamento dei componenti opzionali" pagina 15.
- 2 Premere MD.
Avviare la riproduzione del componente collegato.

Registrazione dell'audio da un componente collegato

- 1 Collegare i cavi audio.
- 2 Avviare la registrazione manualmente.
Vedere "Registrazione manuale di una cassetta" pagina 11.

Risoluzione dei problemi

Problemi e azioni correttive

In caso di problemi, attenersi alla procedura descritta di seguito:

- 1 Verificare che i cavi di alimentazione e i cavi dei diffusori siano collegati correttamente e in modo ben saldo.
- 2 Individuare il problema nell'elenco riportato di seguito ed applicare l'azione correttiva indicata.

Se il problema persiste anche dopo aver tentato le soluzioni proposte, consultare il rivenditore Sony più vicino.

Generali

Il display o un tasto resta illuminato o lampeggia anche dopo aver spento il sistema.

- Premere ripetutamente DISPLAY finché non viene visualizzato l'orologio.

L'orologio non mostra l'orario corretto.

- Si è verificata un'interruzione di corrente. Ripetere l'impostazione dell'orologio (pagina 5) e del timer (13).

Le impostazioni dell'orologio/delle stazioni radio/del timer si sono cancellate.

- Il cavo di alimentazione è rimasto staccato/è mancata la corrente per più di mezza giornata. Ripetere le procedure di seguito:
 - “Impostazione dell'orologio” (pagina 5)
 - “Preselezione delle stazioni radio” (pagina 8)
- Se si era impostato un timer, ripetere anche la procedura “Svegliarsi con la musica” (pagina 13).

Non si sente il suono.

- Premere ripetutamente VOL + (o ruotare la manopola VOLUME sull'unità in senso orario).
- Verificare che non siano collegate le cuffie.
- Inserire nel morsetto SPEAKER solo la parte nuda del cavo del diffusore. L'inserimento della porzione ricoperta di gomma provoca l'ostruzione dei connettori (pagina 4).

Il suono proviene da un solo canale, oppure il volume fra i canali sinistro e destro non è bilanciato.

- Verificare i collegamenti e il posizionamento dei diffusori.

Il suono manca di bassi.

- Verificare che i terminali + e – dei diffusori siano collegati in modo corretto.

Si sente un forte ronzio o un rumore fastidioso.

- Il sistema è troppo vicino a un televisore o a un videoregistratore. Spostare il sistema lontano dalla TV o dal VCR.
- Collegare il sistema a una presa a muro diversa.
- Installare un filtro antidisturbi (disponibile in commercio) sulla linea di alimentazione.

Non è possibile impostare il timer.

- Impostare l'orologio sull'ora corretta (pagina 5).

Il timer non funziona.

- Verificare le impostazioni del timer e impostare l'ora esatta (13).
- Cancellare la funzione Timer di spegnimento (pagina 12).

Il telecomando non funziona.

- Rimuovere gli eventuali ostacoli.
- Avvicinare il telecomando al sistema.
- Puntare il telecomando in direzione del sensore del sistema.
- Cambiare le pile (R6/formato AA).

Si notano irregolarità nei colori dello schermo TV.

- Spegnerne il televisore e riaccenderlo dopo 15-30 minuti. Se le irregolarità nei colori sono ancora presenti, allontanare i diffusori dal televisore.

Letture CD

Il comparto CD non si chiude.

- Posizionare il disco in modo corretto.

Il suono si interrompe.

- La lente è sporca. Pulirla con un soffiante disponibile in commercio.

La riproduzione non parte.

- Aprire il coperchio del comparto CD e verificare che sia presente un disco.
- Pulire il disco (pagina 19).
- Sostituire il disco.
- Utilizzare dischi che il sistema sia in grado di leggere.
- Inserire il disco in modo corretto.
- Posizionare il disco sul vassoio con il lato etichettato rivolto verso l'alto.
- Togliere il disco e asciugarlo, quindi lasciare il sistema acceso per circa un'ora finché l'umidità non sarà evaporata.
- Premere CD ► per avviare la riproduzione.

Il suono salta.

- Pulire il disco (pagina 19).
- Sostituire il disco.
- Provare a spostare il sistema in un punto libero da vibrazioni (ad esempio su un piedistallo stabile).
- Provare ad allontanare i diffusori dal sistema o a posizionarli su supporti separati. Quando si ascolta ad alto volume un brano ricco di bassi, le vibrazioni dei diffusori possono provocare salti nel suono.

La riproduzione non parte dal primo brano.

- Premere ripetutamente PLAY MODE/ DIRECTION finché "PROGRAM" e "SHUF" non scompaiono dal display per tornare alla modalità di Riproduzione normale.

Sintonizzatore

Si sente un ronzio o un rumore fastidioso/non si ricevono stazioni.

- Impostare la banda e la frequenza corrette (pagina 9).
- Collegare l'antenna in modo corretto (pagina 4).
- Individuare un punto e un orientamento che garantiscano una buona ricezione, quindi installare di nuovo l'antenna. Se non si riesce ad ottenere una buona ricezione, si consiglia di installare un'antenna esterna disponibile in commercio.
- L'antenna FM in dotazione riceve segnali sull'intera lunghezza, dunque è necessario allungarla completamente.
- Posizionare le antenne più lontano possibile dai cavi dei diffusori.
- Se l'antenna AM in dotazione è uscita dal supporto in plastica, consultare il rivenditore Sony locale.
- Provare a spegnere le apparecchiature elettriche nelle vicinanze.

Un programma in FM stereo non viene ricevuto in stereo.

- Premere REPEAT/FM MODE finché "STEREO" non compare sul display.

Piastra a cassette

Il nastro non viene registrato o non viene riprodotto, o si verifica un calo nel livello del suono.

- Le testine sono sporche. Pulire le testine (pagina 20).
- Le testine di registrazione/riproduzione sono magnetizzate. Smagnetizzare le testine (pagina 20).

Il nastro non viene cancellato completamente.

- Le testine di registrazione/riproduzione sono magnetizzate. Smagnetizzare le testine (pagina 20).

Si avvertono distorsioni eccessive, oppure il suono si interrompe.

- I capstan della piastra a cassette sono sporchi. Pulirli utilizzando una cassetta per la pulizia (pagina 20).

Il rumore aumenta oppure le alte frequenze vengono cancellate.

- Le testine di registrazione/riproduzione sono magnetizzate. Smagnetizzare le testine (pagina 20).

La piastra a cassette non entra in registrazione.

- Non è presente una cassetta. Inserire una cassetta.
- La linguetta di protezione della cassetta è stata rimossa. Coprire il punto da cui si è rimossa la linguetta con del nastro adesivo (pagina 20).
- Il nastro si è avvolto fino in fondo.

Componenti opzionali

Non si sente il suono.

- Fare riferimento alla voce Generali "Non si sente il suono." (pagina 16) e verificare le condizioni del sistema.
- Collegare il componente in modo corretto (pagina 15), verificando:
 - che i cavi siano collegati in modo appropriato.
 - che i connettori siano inseriti correttamente fino in fondo.
- Accendere il componente collegato.

- Fare riferimento alle istruzioni per l'uso fornite con il componente collegato e avviare la riproduzione.
- Premere MD (pagina 15).

Il suono è distorto.

- Abbassare il volume del componente collegato.
-

Se anche dopo aver tentato i rimedi proposti l'impianto continua a non operare correttamente, effettuare un reset del sistema:

- 1 Spegnerne il sistema.
- 2 Mantenendo premuto ■, riaccendere il sistema.

Verranno ripristinate le impostazioni di fabbrica. Sarà necessario ripetere la preselezione delle stazioni, l'impostazione dell'orologio e quella del timer.

Messaggi

Durante il funzionamento, sul display può comparire uno dei seguenti messaggi.

CD**no Cd**

Nel comparto CD non è presente alcun disco.

Precauzioni

Tensione di funzionamento

Prima di accendere l'apparecchio, verificare che la tensione corrisponda a quella dell'alimentazione locale.

Sicurezza

- L'unità non viene scollegata dalla fonte di alimentazione CA (presa di rete) fino a quando rimane collegata alla presa a muro, anche nel caso in cui l'unità stessa venga spenta.
- Se si prevede di non utilizzare il sistema per un lungo periodo, staccarlo dalla presa a muro. Staccare sempre il cavo di alimentazione tenendolo per la spina. Non tirare il cavo.
- Nel caso in cui del liquido o altro materiale penetri all'interno del sistema, staccare l'alimentazione e sottoporre l'apparecchio a un controllo da parte di personale qualificato prima di utilizzarlo nuovamente.
- L'alimentatore CA deve essere acquistato solo presso negozi specializzati.

Posizionamento

- Non collocare il sistema in posizione inclinata.
- Non collocare il sistema in punti:
 - Molto caldi o freddi
 - Polverosi o sporchi
 - Molto umidi
 - Soggetti a vibrazioni
 - Esposti alla luce solare diretta.
- Particolare attenzione va posta nel collocare l'unità o i diffusori sulle superfici trattate con cera, olio, lucido e simili, onde evitare la formazione di macchie o lo scolorimento della superficie.

Surriscaldamento

- Durante il normale funzionamento il sistema può surriscaldarsi. Non si tratta comunque di un malfunzionamento.
- Collocare il sistema in un ambiente che consenta un'adeguata circolazione d'aria per prevenire il surriscaldamento interno.
- Se si utilizza continuamente il sistema ad alto volume, la temperatura del cabinet sale in modo considerevole. Per evitare scottature, non toccare il cabinet.
- Onde evitare malfunzionamenti, non coprire l'apertura per la ventilazione.

Irregolarità nei colori di un televisore vicino al sistema hi-fi

I diffusori con schermatura magnetica possono essere installati senza problemi accanto agli apparecchi televisivi. In base al tipo di televisore, è comunque possibile che si verifichino irregolarità nei colori dello schermo.

Se si osservano irregolarità nei colori...

Spegnere il televisore e riaccenderlo dopo 15-30 minuti.

Se l'irregolarità persiste...

Allontanare i diffusori dal televisore.

Funzionamento

- Se il sistema viene portato direttamente da un luogo freddo a uno caldo o se viene collocato in un ambiente particolarmente umido, è possibile che si formi della condensa sulla lente interna del lettore CD. In questo caso, il sistema potrebbe non funzionare correttamente. Rimuovere il disco e lasciare acceso il sistema per un'ora fino a quando la condensa non sarà evaporata.
- Quando si sposta il sistema, rimuovere tutti i dischi dal suo interno.

Per eventuali domande o segnalazioni di problemi relativi al prodotto, rivolgersi al rivenditore Sony più vicino.

Note sui dischi

- Prima della riproduzione, pulire il disco con un panno morbido procedendo dal centro verso l'esterno.
- Non utilizzare solventi come benzene, diluenti, prodotti per la pulizia disponibili in commercio o spray antistatici intesi per i dischi in vinile.
- Non esporre i dischi alla luce solare diretta o a fonti di calore, quali condotti di aria calda, né lasciarli in un'auto parcheggiata al sole.
- Non utilizzare dischi con anelli di protezione. Ciò può provocare problemi di funzionamento.
- Quando si utilizzano dischi nei quali sul lato etichetta sono presenti sostanze collose, oppure la cui etichetta è stata stampata con un inchiostro speciale, è possibile che il disco o l'etichetta si incollino alle parti interne dell'unità. Se ciò si verifica, potrebbe non essere possibile rimuovere il disco e potrebbero verificarsi dei malfunzionamenti. Prima di utilizzare i dischi è dunque opportuno verificare che il lato etichetta non sia appiccicoso.

I seguenti tipi di dischi non vanno utilizzati:

- Dischi a noleggio o dischi usati sui quali sono presenti etichette e nei quali la colla si espande oltre l'etichetta. Il perimetro dell'etichetta sul disco è appiccicoso.
- Dischi con etichette stampate con inchiostri speciali, che risultano appiccicosi al tocco.
- Dischi di forme non standard (ad esempio a forma di cuore, di stella, quadrati ecc.). Questo tipo di dischi può danneggiare l'unità e non va utilizzato.

Nota sulla riproduzione dei CD-R/CD-RW

È possibile che i dischi registrati su unità CD-R/CD-RW non vengano riprodotti, per la presenza di graffi o sporco, per le condizioni di registrazione o per le caratteristiche dell'unità di scrittura. Inoltre, la riproduzione dei dischi non finalizzati non è possibile.

Disco registrato con sistema di protezione del copyright

Questo prodotto è stato progettato per la riproduzione di dischi conformi allo standard CD (Compact Disc). Di recente, alcune case discografiche hanno immesso sul mercato dischi audio codificati con sistema di protezione del copyright. Si avverte che alcuni di questi dischi non sono conformi allo standard CD, pertanto potrebbero non essere riprodotti dall'apparecchio.

Pulizia dell'apparecchio

Pulire l'apparecchio, il pannello frontale e i comandi con un panno morbido leggermente inumidito con una soluzione detergente delicata. Non utilizzare nessun tipo di panno abrasivo, polvere per la pulizia o solventi come diluente, benzene o alcool.

Per proteggere una cassetta dalla registrazione

Per evitare la registrazione accidentale di una cassetta, rompere la linguetta di protezione del lato A o B come illustrato.

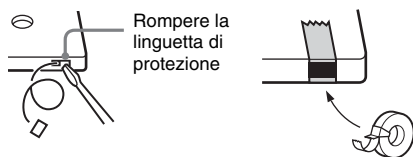

Per registrare di nuovo sulla cassetta, coprire la linguetta rotta con nastro adesivo.

Prima di inserire una cassetta nella piastra

Se il nastro è allentato, riavvolgerlo manualmente. In caso contrario, il nastro potrebbe restare impigliato nelle parti interne della piastra e riportare dei danni.

Quando si utilizza una cassetta di durata superiore a 90 minuti

Il nastro è molto elastico. Non passare troppo frequentemente da un'operazione all'altra (da riproduzione a stop o riavvolgimento ecc.). Il nastro potrebbe restare impigliato nei meccanismi.

Pulizia delle testine

Le testine della piastra a cassette vanno pulite ogni 10 ore di utilizzo.

Prima di una registrazione importante oppure dopo la riproduzione di un vecchio nastro è consigliabile pulire sempre le testine.

Utilizzare un nastro per la pulizia a secco o con liquido (in vendita separatamente). Per dettagli, fare riferimento alle istruzioni del nastro di pulizia.

Smagnetizzazione delle testine

Smagnetizzare le testine e le parti metalliche con cui il nastro viene a contatto ogni 20-30 ore di utilizzo, usando una cassetta di smagnetizzazione (in vendita separatamente). Per dettagli, fare riferimento alle istruzioni della cassetta di smagnetizzazione.

Caratteristiche tecniche

Unità principale

Sezione amplificatore

Modello per l'Europa:

Potenza di uscita DIN (nominale):

7 + 7 W

(6 ohm a 1 kHz, DIN)

Potenza di uscita continua RMS (riferimento):

10 + 10 W

(6 ohm a 1 kHz,

THD 10%)

Potenza di uscita musicale (riferimento):

20 + 20 W

Altri modelli:

Misurazioni eseguite a 230 V CA o 120 V CA, 50/60 Hz

Potenza di uscita DIN (nominale):

7 + 7 W

(6 ohm a 1 kHz, DIN)

Potenza di uscita continua RMS (riferimento):

10 + 10 W

(6 ohm a 1 kHz,

THD 10%)

Ingressi

MD IN (jack fono):

Sensibilità 500 mV,

impedenza 47 kilohm

Uscite

PHONES (minijack stereo):

Accetta cuffie con

impedenza 8 ohm o

superiore

SPEAKER:

Accetta impedenze da 6 a

16 ohm.

Sezione lettore CD

Sistema

Compact Disc e Compact

Disc Digital Audio

Laser

Laser semiconduttore

($\lambda=780$ nm)

Durata di emissione:

continua

Risposta in frequenza

2 Hz – 20 kHz ($\pm 0,5$ dB)

Sezione piastra a cassette

Sistema di registrazione

4 tracce, 2 canali stereo

Risposta in frequenza

50 – 13.000 Hz (± 3 dB),
con cassette Sony TYPE I

Wow & Flutter

$\pm 0,15\%$ pesato di picco
(IEC) $0,15\%$ pesato RMS
(NAB) $\pm 0,2\%$ pesato di
picco (DIN)

Sezione sintonizzatore*

Sintonizzatore FM stereo, FM/AM tipo supereterodina

Sezione sintonizzatore FM

Gamma di sintonia 87,5 – 108,0 MHz (passo
50 kHz)

Antenna

Antenna FM tipo filare

Terminali antenna

75 ohm bilanciati

Frequenza intermedia

10,7 MHz

Sezione sintonizzatore AM

Gamma di sintonia

Modello per l'Europa: 531 – 1.602 kHz

(con passo di sintonia

impostato su 9 kHz)

Altri modelli:

530 – 1.710 kHz

(con passo di sintonia

impostato su 10 kHz)

531 – 1.602 kHz

(con passo di sintonia

impostato su 9 kHz)

Antenna

Antenna AM a telaio,

terminale antenna esterna

Frequenza intermedia

450 kHz

Diffusori

Sistema

Bass reflex

Altoparlanti

Diam. 10 cm Full range, a

cono

Impedenza nominale

6 ohm

Dimensioni (larg./alt./prof.)

Appross. 145 × 230 × 140

mm

Peso

Appross. 1,3 kg netti per

diffusore

Specifiche generali

Requisiti di alimentazione

Modello per l'Europa: 230 V CA, 50/60 Hz

Altri modelli: 230 V CA, 50/60 Hz

Potenza assorbita

32 watt

Modello per l'Europa:

0,3 watt (in standby)

Altri modelli:

32 watt

Dimensioni (larg./alt./prof.)

Appross. 148 × 233 × 208

mm

Peso

Appross. 2,9 kg

Accessori in dotazione

Telecomando (1)

Pile R6 (formato AA) (2)

Antenna AM a telaio (1)

Antenna FM tipo filare (1)

Disegno e caratteristiche tecniche sono soggetti a
modifiche senza preavviso.

* “di cui al par. 3 dell'Allegato A al D.M. 25/06/85 e
al par. 3 dell'Allegato 1 al D.M. 27/08/87”

Posizioni dei tasti e pagine di riferimento

Come utilizzare questa pagina

Utilizzare questa pagina per individuare la posizione dei tasti e di altre parti del sistema menzionate nel testo.

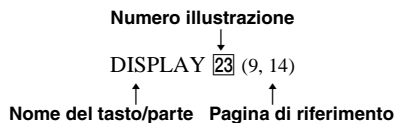

Unità principale

ORDINE ALFABETICO

A - M

BASS/TREBLE **5** (12)
 Connettore PHONES **18**
 DISPLAY **23** (9, 14)
 Finestra del display **2**
 DSG **4** (12)
 MD **6** (15)

P - Z

PLAY MODE **17** (6, 7)
 PRESET +/- **8** (9)
 Sensore remoto **1**
 TUNER BAND **7** (8, 9)
 TUNING +/- **10** (8, 9)
 Vano cassette **11**
 VOLUME **9** (13)

DESCRIZIONE DEI TASTI

- I/⏻ (alimentazione) **21** (5, 9, 13)
- ⏪/⏩ (avanzamento/riavvolgimento) **10** (6)
- ⏮/⏭ (spostamento indietro/avanti) **8** (5, 6, 7, 12, 13)
- (arresto) **19** (6, 11, 18)
- ⏸ (pausa) **20** (6)
- CD ▶ (riproduzione) **22** (6, 7, 11)
- ▲ PUSH OPEN/CLOSE (apertura/chiusura) **3** (6)
- PIASTRA A CASSETTE**
- ⏪/⏩ (avanzamento/riavvolgimento) **14** (10)
- ▲ (arresto/espulsione) **13** (10, 11)
- ⏸ (pausa) **12** (10, 11)
- ▶ (riproduzione) **15** (10)
- (registrazione) **16** (11)

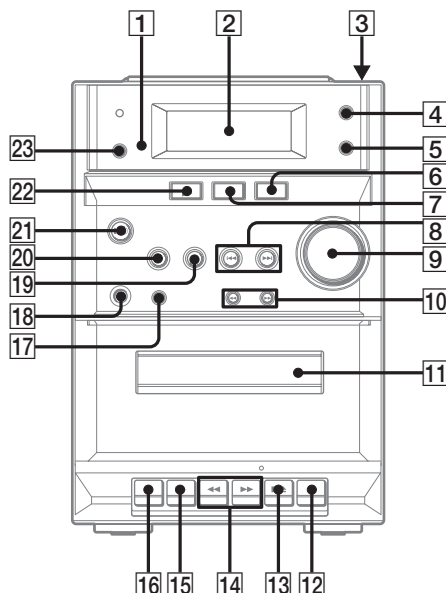

Telecomando

ORDINE ALFABETICO

A - M

- BASS +/- **10** (12)
- CLEAR **8** (8, 9)
- CLOCK/TIMER SELECT **20** (13)
- CLOCK/TIMER SET **21** (5, 13)
- DISPLAY **2** (9, 14)
- DSG **11** (12)
- MD **18** (15)

P - Z

- PLAY MODE/DIRECTION **13** (6, 7)
- PRESET +/- **5** (9)
- REPEAT/FM MODE **14** (7, 9)
- SLEEP **19** (12)
- TREBLE +/- **9** (12)
- TUNER BAND **16** (8, 9)
- TUNER MEMORY **12** (8)
- TUNING +/- **6** (8, 9)
- VOL +/- **7** (13)

DESCRIZIONE DEI TASTI

- I/⏻ (alimentazione) **1** (5, 9, 13)
- ◀▶ (avanzamento/riavvolgimento) **6** (6)
- ◀▶▶▶ (spostamento indietro/avanti) **5** (5, 6, 7, 13)
- (arresto) **4** (6, 11, 18)
- ⏸ (pausa) **3** (6)
- CD ▶ (riproduzione) **17** (6, 7, 11)
- TAPE ◀▶ **15** (10)

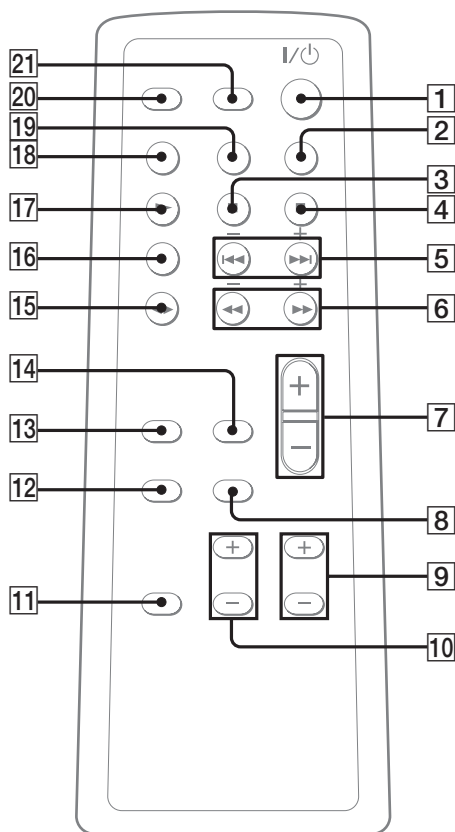

VARNING

Utsätt inte denna apparat för regn och fukt, för att därigenom undvika risken för brand och/eller elektriska stötar.

Täck inte över apparatens ventilation med tidningar, dukar, gardiner osv. och undvik på så sätt risken för brand. Ställ inte stearinljus på apparaten.

Ställ inte objekt som innehåller vätska, såsom vaser, på apparaten, och undvik på så sätt risken för brand och/eller elektriska stötar.

Placera enheten på en plats med god ventilation.
Placera den inte i bokhyllan eller i ett skåp.

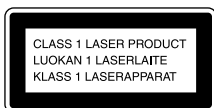

Enheten är klassad som en KLASS 1 LASER-produkt. Etiketten finns på baksidans utsida.



Kassera inte batteriet tillsammans med hushållsavfallet, utan deponera det som kemiskt avfall.

Använda handboken

Handboken beskriver i första hand användning av fjärrkontrollen, men samma åtgärder kan också utföras med motsvarande knappar på systemet.

Innehåll

Använda handboken.....	2
------------------------	---

Komma igång

Ansluta systemet	4
Ställa klockan.....	5

Cd – Uppspelning

Sätta i en skiva	6
Spela upp en skiva	6
— Normal/Slumpmässig uppspelning	
Upprepa uppspelningen	7
— Upprepa uppspelning	
Skapa uppspelningsprogram	7
— Programmerad uppspelning	

Tuner

Automatiskt ställa in radiostationer	8
Lyssna på radio	9
— Förinställd inställning	
— Manuell inställning	

Kassettband – Uppspelning

Sätta in en kassett.....	10
Spela upp en kassett	10

Kassettband – Inspelning

Spela in cd-spår på en kassett	11
— Synkroniserad inspelning från cd	
Spela in på kassett manuellt.....	11
— Manuell inspelning	

Ljudjustering

Justera ljudet	12
----------------------	----

Timer

Somna till musik	12
— Insomningstimer	
Vakna till musik.....	13
— Daglig timer	

Teckenfönster

Stänga av teckenfönstret.....	14
— Strömsparläge	
Visa information om skivan i teckenfönstret	14

Tillval

Ansluta tillvalskomponenter.....	15
----------------------------------	----

Felsökning

Problem och åtgärder.....	16
Meddelanden	18

Ytterligare information

Att observera.....	18
Tekniska data.....	20
Lista över knapparnas placering och referenssidor	22

SE

Komma igång

Ansluta systemet

Följ stegen **1** till **3** nedan för att ansluta systemet med medföljande kablar och tillbehör.

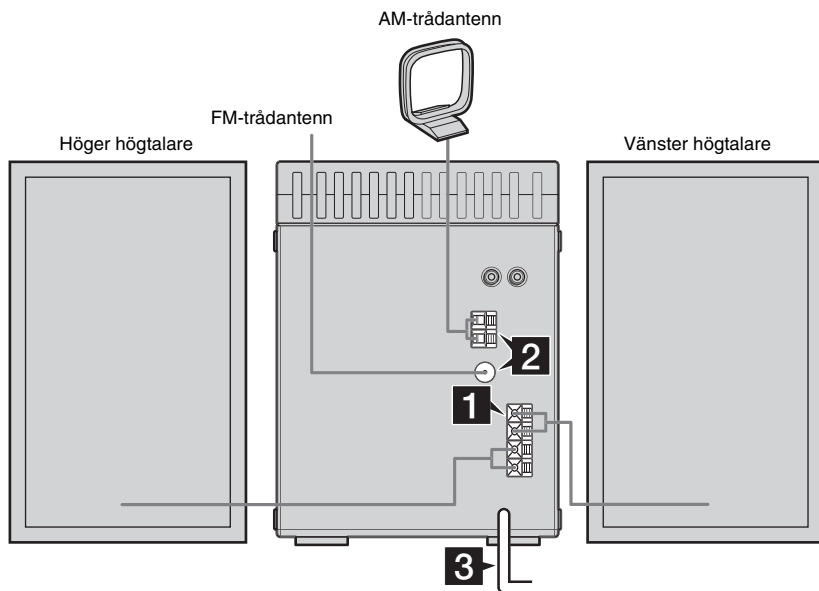

1 Anslut högtalarna.

Anslut höger och vänster högtalare till SPEAKER-kontakterna enligt bilden nedan.

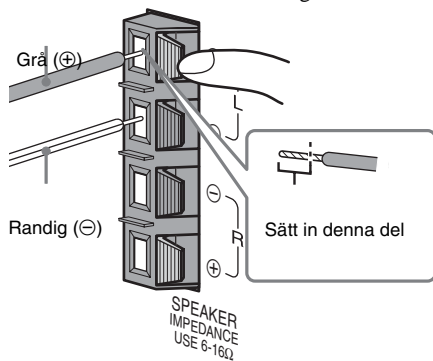

2 Anslut FM- och AM-antennerna.

Installera och anslut AM-ramantennen.

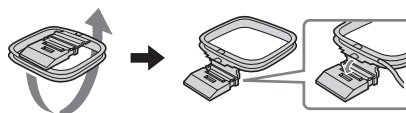

AM-ramantenn

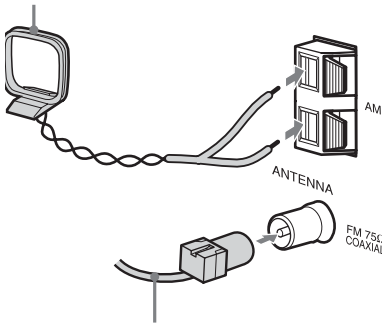

Dra ut FM-trådantennen horisontellt

Obs!

Håll antennerna på avstånd från högtalarkablarna.

3 Anslut nätkabeln till ett vägguttag.

Om kontakten inte passar i uttaget bör du ta loss den medföljande adaptorn (gäller endast modeller som är utrustade med adapter).

Starta systemet genom att trycka på I/⏻.

Sätta in två R6-batterier (storlek AA) i fjärrkontrollen

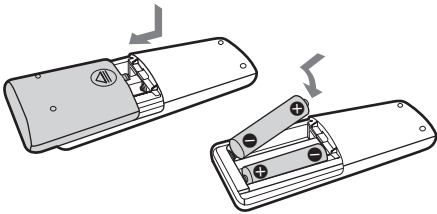
**Obs!**

Om du inte använder fjärrkontrollen under en längre tid bör du ta ut batterierna för att undvika skador från eventuellt batteriläckage och eventuell korrosion.

Tips!

När fjärrkontrollen inte fungerar längre bör du byta ut båda batterierna mot nya.

Ställa klockan

- 1** Starta systemet genom att trycka på I/⏻.
- 2** Tryck på CLOCK/TIMER SET.
- 3** Tryck på I◀◀/▶▶I upprepade gånger för att ställa in timmar.
- 4** Tryck på CLOCK/TIMER SET.
- 5** Tryck på I◀◀/▶▶I upprepade gånger för att ställa in minuter.
- 6** Tryck på CLOCK/TIMER SET.
Klockan startar.

Justera klockan

- 1** Tryck på CLOCK/TIMER SET.
- 2** Tryck på I◀◀/▶▶I för att välja klockfönstret och tryck sedan på CLOCK/TIMER SET.
- 3** Gör samma sak som i steg 3 till 6 ovan.

Cd – Uppspelning

Sätta i en skiva

- 1 Tryck på **▲ PUSH OPEN/CLOSE** på enheten.
- 2 Lägg en skiva med etiketten uppåt i cd-facket.

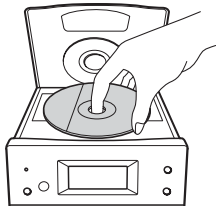

- 3 Tryck på **▲ PUSH OPEN/CLOSE** på enheten igen för att stänga locket till cd-facket.

Obs!

Använd inte en skiva med tejp, försegling eller lim på, eftersom det kan orsaka fel i systemet.

Spela upp en skiva

— Normal/Sluppmässig uppspelning

På det här systemet kan du spela upp skivan med olika uppspelningsslägen.

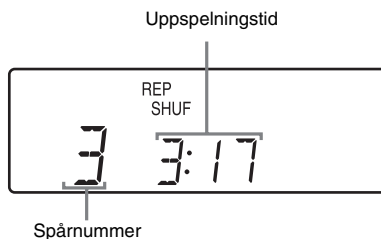

- 1 Tryck på **CD ►** när du vill växla funktion till cd-uppspelning.
- 2 Tryck på **PLAY MODE/DIRECTION** upprepade gånger i stoppläge tills det önskade läget visas i teckenfönstret.

Välj	För att spela upp
Inget visas (Normal uppspelning)	Spåren på skivan i ursprunglig ordning.
SHUF (Sluppmässig uppspelning)	Alla spår på skivan i sluppmässig ordning.
PROGRAM (Programmerad uppspelning)	Spåren på skivan i önskad ordning (se „Skapa uppspelningsprogram” på sidan 7).

- 3 Tryck på **CD ►**.

Obs!

Du kan inte ändra uppspelningssläge under pågående uppspelning.

Andra funktioner

För att	Gör du så här
Avbryta uppspelning	Tryck på ■ .
Göra paus	Tryck på . Tryck en gång till för att återuppta uppspelningen.
Välja ett spår	Tryck på ◀◀/▶▶ upprepade gånger.
Hitta en punkt i ett spår (Sök)	Håll ned ◀◀/▶▶ under uppspelning och släpp upp den vid önskad punkt.
Ta bort en skiva	Tryck på ▲ PUSH OPEN/CLOSE på enheten.

Upprepa uppspelningen

— Upprepa uppspelning

Du kan spela upp alla spår eller ett enstaka spår på en skiva.

Tryck på REPEAT/FM MODE under uppspelning tills „REP” eller „REP 1” visas.

REP: För alla spår på skivan högst fem gånger.

REP 1: För ett enstaka spår.

Avbryta Upprepad uppspelning

Tryck på REPEAT/FM MODE upprepade gånger tills både „REP” och „REP 1” försvinner.

Skapa uppspelningsprogram

— Programmerad uppspelning

Du kan själv skapa ett uppspelningsprogram med högst 30 steg.

Du kan spela in de programmerade spårn med synkroniserad inspelning på ett kassetband (sidan 11).

- 1 Tryck på CD ► när du vill växla till cd-funktionen och tryck på ■.**
- 2 Tryck på PLAY MODE/DIRECTION upprepade gånger i stoppläge tills „PROGRAM” försvinner.**
- 3 Tryck på ◀◀/▶▶ upprepade gånger tills önskat spårnummer visas.**

Programmets sammanlagda uppspelningstid



Valt spårnummer

- 4 Tryck på PLAY MODE/DIRECTION.**

Spåret har programmerats.

Det sammanlagda antalet programsteg visas.

Programmets sammanlagda uppspelningstid



Sammanlagt antal programsteg

- 5 Upprepa steg 3 och 4 om du vill programmera ytterligare spår.**
- 6 Tryck på CD ►.**

Den programmerade uppspelningen startar.

Andra funktioner

För att	Gör du så här
Avbryta Programmerad uppspelning	Tryck på PLAY MODE/ DIRECTION upprepade gånger i stoppläge tills både „PROGRAM” och „SHUF” försvinner.
Lägga till ett spår i slutet av ett program	Utför steg 1– 4 i stoppläge.
Radera programmet	Tryck på CLEAR i stoppläge. Varje gång du trycker på knappen raderas ett spår i slutet av programmet.

Tips!

Ditt program finns kvar även efter att den Programmerade uppspelningen tar slut. Du kan spela upp samma program igen genom att trycka på CD ►. Programmet raderas emellertid när du öppnar locket till cd-facket.

Tuner

Automatiskt ställa in radiostationer

Du kan förinställa upp till 32 stationer för FM och AM. Sedan kan du välja någon av stationerna genom att helt enkelt välja motsvarande förinställda nummer.

Automatisk förinställning

Du kan automatiskt ställa in alla radiostationer som kan tas emot i området och spara frekvenserna för önskade stationer.

- 1 Tryck på TUNER BAND upprepade gånger för att välja FM eller AM.**
- 2 Håll ned TUNING +/- tills frekvensindikatorn ändras, och släpp upp den.**

Avsökningen stoppar automatiskt när en station tas emot, och „TUNED” och „STEREO” visas (gäller endast stereoprogram).

Om „TUNED” inte visas och avsökningen stoppar

Ställ in frekvensen för den önskade radiostationen enligt beskrivningen i steg 2 till och med 4 i „Manuell förinställning” (sidan 9).

- 3 Tryck på TUNER MEMORY.**

Det förinställda numret visas. Lagringen av radiostationer börjar med det förinställda numret 1. Om du har raderat förinställda stationer, lagras radiostationerna med det lägsta förinställda nummer som saknar station.



Förinställt nummer

- 4 Upprepa steg 1 till och med 3 om du vill förinställa fler stationer.**

Manuell förinställning

Du kan manuellt ställa in och spara radiofrekvenserna för önskade stationer.

- 1 Tryck på TUNER BAND upprepade gånger för att välja FM eller AM.**
- 2 Tryck på TUNING +/- upprepade gånger för att ställa in önskad station.**
- 3 Tryck på TUNER MEMORY.**
Det förinställda numret visas. Lagringen av radiostationer börjar med det förinställda numret 1. Om du har raderat förinställda stationer, lagras radiostationerna med det lägsta förinställda nummer som saknar station.
- 4 Upprepa steg 1 till och med 3 om du vill förinställa fler stationer.**

Andra funktioner

För att	Gör du så här
Ställa in en station med svag signal	Följ stegen i „Manuell förinställning” (sidan 9).
Radera en förinställd station	Välj det förinställda numret för den station som du vill radera och tryck på CLEAR två gånger.

Ändra AM-frekvensintervallet (gäller inte europeiska modeller och modeller för Mellanöstern)

AM-frekvensintervallet är fabriksinställt till 9 kHz (eller 10 kHz i vissa områden). Du kan ändra frekvensintervallet genom att börja med att ställa in en godtycklig AM-station. Håll ned TUNER BAND och tryck samtidigt på I/☺. När du byter intervall raderas alla förinställda AM/FM-stationer. Om du vill återställa intervallet börjar du med att ställa in en godtycklig AM-station. Håll ned TUNER BAND och tryck samtidigt på I/☺.

Tips!

- De förinställda stationerna sparas en halv dag även om du drar ur nätkabeln eller om det inträffar strömbrott.
- Du kan förbättra mottagningen genom att justera de medföljande antennerna eller ansluta en extern antenn.

Lyssna på radio

Du kan lyssna på en radiostation genom att välja en förinställd station eller ställa in stationen manuellt.

Lyssna på en förinställd station

— Förinställd inställning

Börja med att förinställa radiostationer i tunerns minne (se „Automatiskt ställa in radiostationer” på sidan 8).

- 1 Tryck på TUNER BAND.**
- 2 Välj önskad förinställd station genom att trycka på PRESET +/- upprepade gånger.**

Lyssna på en icke förinställd station

— Manuell inställning

- 1 Tryck på TUNER BAND upprepade gånger för att välja FM eller AM.**
- 2 Tryck på TUNING +/- upprepade gånger för att ställa in önskad station.**

Tips!

- Du kan förbättra sändningsmottagningen genom att justera de medföljande antennerna eller ansluta en extern antenn (tillbehör).
- Om det uppstår störningar i ett FM-stereoprogram kan du trycka på REPEAT/FM MODE tills „STEREO” försvinner från teckenfönstret. Då försvinner stereoeffekten, men mottagningen blir bättre.
- I steg 2 håller du ned TUNING +/- tills frekvensindikeringen ändras. Avsökningen stoppas när systemet hittar en station (Automatisk inställning).
- Du kan spela in radioprogram med manuell inspelning (sidan 11).
- Du kan växla till att visa klockan i teckenfönstret (i sex sekunder) genom att trycka på DISPLAY.

Kassetband – Uppspelning

Sätta in en kassett

- 1 Tryck på **■▲** på enheten.
- 2 Sätt in en inspelad/inspelningsbar kassett i kassetthållaren.

Med den sida som du vill spela upp/spela in vänd framåt.

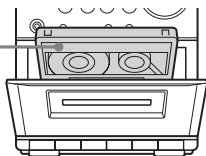

Spela upp en kassett

Använd en kassett av typen TYPE I (normal).

- 1 Sätt in en inspelad kassett.
- 2 Tryck på **▶** på enheten.

Andra funktioner

För att	Gör du så här
Avbryta uppspelning	Tryck på ■▲ på enheten.
Göra paus	Tryck på (kassett) på enheten. Tryck en gång till för att återuppta uppspelningen.
Spola framåt eller bakåt	Tryck på ◀◀/▶▶ (kassett) på enheten.
Ta bort en kassett	Tryck på ■▲ på enheten.

Tips!

Du kan välja kassettfunktionen genom att trycka på TAPE **◀▶** på fjärrkontrollen, men du kan inte starta uppspelningen från kassetten med den knappen.

Spela in cd-spår på en kassett

— Synchroniserad inspelning från cd

Du kan spela in en hel cd-skiva på kassetten. Använd en kassett av typen TYPE I (normal).

- 1 Sätt in en inspelningsbar kassett.**
- 2 Sätt in den cd-skiva som du vill spela in.**
- 3 Tryck på CD ► för att växla till cd-funktionen och tryck på ■.**
- 4 Tryck på ● på enheten.**

När systemet har infogat ett tomrum på cirka 10 sekunder på kassetten, startar uppspelningen av cd:n automatiskt.

Avbryta inspelningen

Tryck på ■▲ på enheten för att stoppa kassettdäcket, eller tryck på ■ för att stoppa cd-spelaren.

Spela in endast vissa spår på en cd-skiva

Du kan välja vilka spår som ska spelas in från cd-skivan genom att använda funktionen Programmerad uppspelning. Gör steg 3, följ därefter stegen 1 till i „Skapa uppspelningsprogram” (sidan 7), och gör steg 4.

Tips!

Du kan välja spår genom att trycka på ◀◀/▶▶ (efter steg 3 och före steg 4).

Spela in på kassett manuellt

— Manuell inspelning

Du kan spela in önskade delar av en cd-skiva på kassetten. Du kan också spela in radioprogram. Använd en kassett av typen TYPE I (normal).

- 1 Sätt in en inspelningsbar kassett.**
- 2 Välj önskad inspelningskälla.**
 - CD: Om du vill spela in från cd-spelaren på systemet.
 - TUNER: Om du vill spela in från tunern på systemet.
 - MD: Om du vill spela in från den valfria komponent som anslutits till MD IN-uttagen.
- 3 Tryck på ● på enheten och starta uppspelningen från önskad inspelningskälla.**

Inspelningen startar.

Andra funktioner

För att	Gör du så här
Avbryta inspelning	Tryck på ■▲ på enheten.
Ta paus	Tryck på (kassett) på enheten.

Tips!

När du spelar in från en cd-skiva kan du välja spår genom att trycka på ◀◀/▶▶ (efter steg 2 och före steg 3).

Ljudjustering

Justera ljudet

Du kan ändra basen och diskanten för att få ett kraftigare ljud.

Skapa ett mer dynamiskt ljud (Dynamic Sound Generator)

Tryck på DSG.

Du avbryter ljudgeneratoren genom att trycka på DSG en gång till.

Justera bas och diskant

Med knapparna på fjärrkontrollen

Tryck på BASS +/- upprepade gånger för att justera basen, och på TREBLE +/- upprepade gånger för att justera diskanten.

Med knapparna på enheten

1 Tryck på BASS/TREBLE upprepade gånger för att välja „BASS” eller „TREBLE”.

Varje gång du trycker på knappen ändras innehållet cykliskt på följande sätt:

BASS → TREBLE → Ursprungligt innehåll i teckenfönstret

2 Tryck på ◀◀/▶▶ upprepade gånger för att ändra nivån medan „BASS” eller „TREBLE” visas.

Timer

Somna till musik

— Insomningstimer

Du kan ställa in systemet så att det stängs av efter en viss tid, så att du kan somna till musik.

Tryck på SLEEP upprepade gånger.

Varje gång du trycker på knappen ändras minutvisningen (avstängningstiden) cykliskt på följande sätt:

Auto* → 90 → 80 → ... → 10 → OFF

* Systemet stängs av automatiskt efter 100 minuter eller när uppspelningen av den aktuella cd-skivan eller kassetten är klar.

Andra funktioner

För att	Tryck på
Kontrollera återstående tid**	SLEEP en gång.
Ändra avstängningstid	SLEEP upprepade gånger för att välja önskad tid.
Avbryta funktionen för insomningstimer	SLEEP upprepade gånger tills „OFF” visas.

**Du kan inte kontrollera den återstående tiden om du väljer „Auto”.

Obs!

Ställ inte in „Auto” under Synkroniserad inspelning på kassett.

Tips!

Du kan använda Insomningstimern även om du inte har ställt klockan.

Vakna till musik

— Daglig timer

Du kan vakna till musik vid ett förinställt klockslag. Se till att du har ställt klockan (se „Ställa klockan” på sidan 5).

1 Förbered den ljudkälla som du vill spela upp.

- CD: Sätt in en skiva. Skapa ett uppspelningsprogram om du vill starta uppspelningen med ett visst spår (se „Skapa uppspelningsprogram” på sidan 7).
- TUNER: Ställ in en radiostation (se „Lyssna på radio” på sidan 9).

2 Tryck på VOL +/- upprepade gånger (eller vrid på VOLUME på enheten) till önskad ljudvolym.

3 Tryck på CLOCK/TIMER SET upprepade gånger tills „ON” och „0:00” visas.

4 Ställ in tiden då uppspelningen ska starta.

Tryck på **◀◀/▶▶** upprepade gånger för att ställa in timmar och tryck sedan på CLOCK/TIMER SET.

Minutindikeringen blinkar.

Tryck på **◀◀/▶▶** upprepade gånger för att ställa in minuter och tryck sedan på CLOCK/TIMER SET.

5 Tryck på CLOCK/TIMER SET upprepade gånger tills „OFF” och „0:00” visas.

6 Ställ in tiden då uppspelningen ska stoppa genom att göra på samma sätt som i steg 4.

7 Tryck på **◀◀/▶▶** beroende på vilken ljudkälla du vill spela upp.

Varje gång du trycker på knappen ändras teckenfönstret på följande sätt:

Tu ↔ Cd

8 Tryck på **I/⏻** när du vill stänga av systemet.

Andra funktioner

För att	Gör du så här
Ändra inställningarna	Tryck på CLOCK/TIMER SELECT upprepade gånger.
Ändra inställningen	Börja om från steg 1.
Avbryta timern	Tryck på CLOCK/TIMER SELECT upprepade gånger tills „OFF” visas och tryck sedan på CLOCK/TIMER SET.

Obs!

- Om du använder Daglig timer och Insomningstimer samtidigt, får insomningstimern högst prioritet.
- Använd inte systemet från det att det startas till dess att uppspelningen startar (cirka 15 sekunder före förinställd tid).
- Om systemet är påslaget cirka 15 sekunder före förinställd tid, aktiveras inte den Dagliga timern.
- Du kan inte ansluta kassettdäcket och den valfria komponenten till MD IN-uttagen och använda dessa som ljudkällor för Daglig timer.

Stänga av teckenfönstret

— Strömsparkläge

Du kan stänga av klockvisningen för att minimera strömförbrukningen i vänteläget (Strömsparkläge).

Tryck på DISPLAY.

Avbryta Strömsparkläget

Tryck på DISPLAY.

Tips!

- Indikeringen STANDBY tänds också i Strömsparkläget.
- Timern fortsätter att fungera i Strömsparkläget.

Visa information om skivan i teckenfönstret

Du kan kontrollera uppspelningstid och återstående tid för det aktuella spåret eller för skivan.

Kontrollera återstående tid (cd)

Tryck på DISPLAY upprepade gånger under uppspelning från cd.

Varje gång du trycker på knappen ändras innehållet cykliskt på följande sätt:

Speltid som gått av det aktuella spåret →

Återstående tid av det aktuella spåret* →

Återstående tid på den aktuella skivan** →

Klockvisning

* „- :- -” visas när det spelas upp ett spår med nummer 31 eller högre.

** „- :- -” visas när programmets sammanlagda uppspelningstid är längre än 100 minuter, när programmet innehåller 31 spår eller fler, eller när en skiva med 31 spår eller fler spelas upp i läget Slumpmässig ordning.

Ansluta tillvalskomponenter

Du kan utöka systemet med valfria komponenter. Läs bruksanvisningen till varje komponent om du vill veta mer.

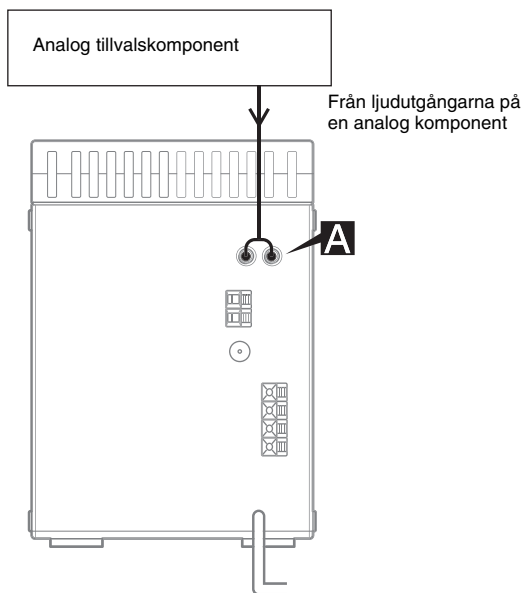

A MD IN-uttag

Använd ljudkablar (ingår ej) när du vill ansluta en analog komponent (till exempel ett md-däck) till dessa uttag. Därigenom kan du lyssna på ljudet från komponenten.

Lyssna på ljud från en ansluten komponent

- 1 Anslut ljudkablarna.
Se „Ansluta tillvalskomponenter” på sidan 15.
- 2 Tryck på MD.
Starta uppspelningen från den anslutna komponenten.

Spela in ljud från en ansluten komponent

- 1 Anslut ljudkablarna.
- 2 Starta inspelningen manuellt.
Se „Spela in på kassett manuellt” på sidan 11.

Felsökning

Problem och åtgärder

Gör följande om det inträffar problem med systemet:

- 1 Se till att nätkabeln och högtalarkablarna är anslutna korrekt och ordentligt.
- 2 Leta rätt på problemet i felsökningslistan nedan och vidta angiven åtgärd.

Om problemet kvarstår trots att du har följt stegen ovan, bör du kontakta närmaste Sony-återförsäljare.

Allmänt

Teckenfönstret eller knappen fortsätter att vara tänd/tänd eller blinka trots att systemet är avstängt.

- Tryck på DISPLAY upprepade gånger tills klockan visas.

Klockan visar inte rätt tid.

- Det har inträffat ett strömavbrott. Ställ klockan (sidan 5) och ställ in timerinställningarna (sidan 13) på nytt.

Klockinställningen/de förinställda radiostationerna/timern fungerar inte.

- Nätkabeln har kopplats loss eller det har inträffat ett strömavbrott som varat längre än en halv dag. Gör om följande:
 - „Ställa klockan” (sidan 5)
 - „Automatiskt ställa in radiostationer” (sidan 8)
- Om du har ställt in timern bör du också göra om „Vakna till musik” (sidan 13).

Det hörs inget ljud.

- Tryck på VOL + upprepade gånger (eller vrid VOLUME medsols på enheten).
- Se till att hörlurarna inte är ikopplade.
- Sätt bara in den randiga delen av högtalarkabeln i SPEAKER-uttaget. Om du sätter in vinyldelen av kabeln störs högtalaranslutningarna (sidan 4).

Ljudet kommer från en enda kanal, eller volymen är ojämn i vänster och höger högtalare.

- Kontrollera högtalaranslutningen och högtalarnas placering.

Ljudet saknar bas.

- Kontrollera att högtalarens plus- och minusuttag är anslutna på rätt sätt.

Det hörs ett kraftigt surr eller brus.

- En tv eller video har placerats för nära stereosystemet. Flytta bort stereosystemet från tv:n eller videon.
- Anslut systemet till ett annat vägguttag.
- Installera ett brusfilter (finns i handeln) på strömledningen.

Det går inte att ställa in timern.

- Ställ klockan rätt (sidan 5).

Timern fungerar inte.

- Kontrollera timerinställningen och ställ in rätt tid (sidan 13).
- Stäng av Insomningstimern (sidan 12).

Fjärrkontrollen fungerar inte.

- Avlägsna hindret.
- Flytta fjärrkontrollen närmare systemet.
- Peka fjärrkontrollen mot sensorn på systemet.
- Byt ut batterierna ((R6/storlek AA).

Färgstörningarna i tv-bilden kvarstår.

- Stäng av tv:n och sätt på den igen efter 15 till 30 minuter. Om färgstörningarna kvarstår bör du placera högtalarna längre bort från tv:n.

Cd-spelare

Det går inte att stänga cd-facket.

- Placera skivan rätt.

Ljudet försvinner.

- Linsen är smutsig. Rengör den med en blåsborste (finns i handeln).

Uppspelnigen startar inte.

- Öppna locket till cd-facket och kontrollera om det har satts in en skiva.
- Torka ren skivan (sidan 19).
- Byt ut skivan.
- Använd en skiva som kan hanteras av systemet.
- Placera skivan rätt.
- Lägg skivan i facket med etiketten uppåt.
- Ta bort skivan och torka bort fukten från den. Lämna systemet påslaget i cirka en timme tills fukten har försvunnit.
- Tryck på CD ► för att starta uppspelningen.

Ljudet hoppar.

- Torka ren skivan (sidan 19).
- Byt ut skivan.
- Prova att flytta systemet till en vibrationsfri plats (exempelvis ett stabilt stativ).
- Prova att flytta bort högtalarna från systemet, eller att placera dem på separata stativ. När du lyssnar på ett spår med basljud på hög volym kan vibrationerna i högtalarna få ljudet att hoppa.

Uppspelnigen startar inte från det första spåret.

- Återgå till normal uppspelning genom att trycka på PLAY MODE/DIRECTION upprepade gånger tills både „PROGRAM” och „SHUF” försvinner.

Tuner

Kraftigt surr eller brus/det går inte att ställa in radiostationer.

- Ställ in rätt bandlängd och frekvens (sidan 9).
- Anslut antennen på rätt sätt (sidan 4).
- Leta rätt på en plats och en riktning som ger god mottagning och ställ in antennen igen. Om det inte går att få god mottagning rekommenderas du att ansluta en extern antenn (finns i handeln).
- Medföljande FM-trådanter tar emot signaler längs hela sträckningen, så se därför till att dra ut den så långt det går.
- Placera antennerna så långt som möjligt från högtalarkablarna.
- Kontakta närmaste Sony-återförsäljare om den medföljande AM-antennen har lossnat från plaststativet.
- Prova att stänga av elektrisk utrustning i närheten.

Det går inte att ta emot ett stereo-FM-program i stereo.

- Tryck på REPEAT/FM MODE tills „STEREO” visas i teckenfönstret.

Kassettdäck

Det går inte att spela upp eller spela in på kassetten, eller ljudnivån sjunker.

- Huvudena är smutsiga. Rengör dem (sidan 20).
- Inspelnings-/uppspelningshuvudena är magnetiserade. Avmagnetisera dem (sidan 20).

Kassetten går inte att radera helt.

- Inspelnings-/uppspelningshuvudena är magnetiserade. Avmagnetisera dem (sidan 20).

Det hörs ett kraftigt svaj eller vibrationer, eller ljudet försvinner.

- Drivrullarna i kassettdäcket är smutsiga. Rengör dem med en rengöringskassett (sidan 20).

Bruset ökar eller de höga frekvenserna raderas.

- Inspelnings-/uppspelningshuvudena är magnetiserade. Avmagnetisera dem (sidan 20).

Det går inte att spela in på kassetten.

- Du har inte satt in någon kassett. Sätt in en kassett.
- Fliken har tagits bort från kassetten. Täck över den trasiga fliken med en bit tejp (sidan 19).
- Kassetten har spolats ända till slut.

Tillvalskomponenter

Det hörs inget ljud.

- Läs avsnittet Allmänt „Det hörs inget ljud.” (sidan 16) och kontrollera systemförhållandena.
- Anslut komponenten på rätt sätt (sidan 15) och kontrollera följande:
 - att kablarna har anslutits på rätt sätt.
 - att kontakterna är ordentligt isatta så långt det går.
- Starta den anslutna komponenten.
- Läs bruksanvisningen som medföljde komponenten och starta uppspelningen.
- Tryck på MD (sidan 15).

Ljudet blir förvrängt.

- Sänk volymen på den anslutna komponenten.

Om problemet kvarstår bör du återställa systemet på följande sätt:

- 1 Stäng av systemet.
- 2 Håll ned  samtidigt som du sätter på systemet.

Systemet återställs till fabriksinställningarna. Ställ in de inställningar du gjort tidigare, som förinställda radiostationer, klocka och timer.

Meddelanden

Det kan hända att något av följande meddelanden visas eller blinkar i teckenfönstret medan du använder systemet.

Cd

no Cd

Det finns ingen skiva i cd-facket.

Ytterligare information

Att observera

Driftspänning

Innan du börjar använda systemet måste du kontrollera att den spänning som systemet är avsedd för, är densamma som i det elnät du ska ansluta det till.

Säkerhet

- Enheten är inte fränkopplad från nätströmmen så länge den är ansluten till ett vägguttag, trots att själva enheten är avstängd.
- Koppla bort systemet från vägguttaget om det inte ska användas under en längre tid. Du kopplar loss nätkabeln genom att hålla i kontakten och dra ut den. Dra aldrig i själva kabeln.
- Om du råkar tappa ett föremål eller vätska i systemet bör du koppla från systemet och låta kontrollera det av kvalificerad personal innan du använder det igen.
- Nätkabeln får bara bytas av en kvalificerad verkstad.

Placering

- Placera inte systemet i lutande läge.
- Placera inte systemet på platser där det är:
 - Extremt varmt eller kallt
 - Dammig eller smutsigt
 - Mycket fuktigt
 - Mycket vibrationer
 - Direkt solljus.
- Var försiktig vid placering av enheten eller högtalarna på specialbehandlade ytor (vaxade, oljade, polerade ytor och dylikt) eftersom sådana ytor kan bli fläckiga eller missfärgade.

Värmealstring

- Systemet alstrar värme under drift, men detta är inget funktionsfel.
- Placera systemet på en plats med tillräcklig ventilation för att förhindra värmealstring.
- Om du ständigt använder systemet på hög volym blir temperaturen i höljet runt systemet avsevärt högre. Undvik att bränna dig genom att inte vidröra höljet.
- Förhindra funktionsfel genom att inte täcka över ventilationsöppningen.

Om det uppstår färgstörningar på en tv i närheten

Med ett högtalarsystem av magnetiskt skyddad typ kan högtalarna installeras nära en tv-apparat. Det kan emellertid ändå uppstå färgstörningar i tv-bilden, beroende på typen av tv.

Om det inträffar färgstörningar...

Stäng av tv:n och sätt på den igen efter 15 till 30 minuter.

Om färgstörningarna kvarstår...

Placera högtalarna längre ifrån tv:n.

Drift

- Om systemet flyttas direkt från kyla till värme, eller placeras i ett mycket fuktigt rum, kan fukten kondenseras på linsen inne i cd-spelaren. I sådana fall fungerar inte systemet som det ska. Ta ut skivan och låt systemet vara påslaget i cirka en timme tills fukten har försvunnit.
- Ta ut skivan innan du flyttar systemet.

Om du har frågor om eller problem med ditt system, bör du kontakta närmaste Sony-återförsäljare.

Kommentarer om skivor

- Rengör skivan med en rengöringsduk före uppspelningen. Torka skivan från mitten och utåt.
- Använd inte lösningsmedel som bensin, thinner, rengöringsmedel eller antistatspray avsett för vinylskivor.
- Utsätt inte skivan för direkt solljus eller värmekällor som exempelvis varmluftsventiler. Lämna inte skivan i en bil som parkerats i direkt solljus.
- Använd inte skivor som omges av en skyddsring. Det kan orsaka fel i systemet.
- Om du använder skivor med klister eller något liknande klibbigt ämne på etikettsidan, eller vars etikett skrivits ut med specialbläck, finns det risk för att skivan eller etiketten fastnar mot delar inuti enheten. Om detta inträffar kanske du inte kan ta ut skivan, och det kan också orsaka funktionsfel hos enheten. Kontrollera före användning att skivans etikettsida inte är klibbig. Använd inte följande typer av skivor:
 - Lånade eller begagnade skivor med påklistrade etiketter där klistret fortsätter utanför etiketten
 - Skivor där kanterna runt etiketten är klibbiga.
 - Skivor vars etiketter är utskrivna med specialbläck som känns klibbigt.
- Skivor med ovanliga format (exempelvis formade som hjärtan, fyrkanter eller stjärnor) kan inte användas på enheten. Sådana skivor kan skada enheten. Använd därför inte den typen av skivor.

Kommentar om uppspelning av cd-r/ cd-rw

Skivor som spelas in på cd-r/cd-rw-enheter går inte att spela upp på grund av repor, smuts, omständigheter vid inspelningen eller enhetens egenskaper. Skivor som inte slutförts då inspelningen avslutas kan inte spelas upp.

Ljud-CD-skivor som kodats med upphovsrättsteknologi

Den här produkten har tillverkats för uppspelning av skivor som följer standarden Compact Disc (CD). Nyligen har vissa skivbolag börjat sälja ljud-CD-skivor med upphovsrättssignaler. Tänk på att vissa av dessa skivor inte följer CD-standarderna och kanske därför inte kan spelas upp av den här produkten.

Rengöra höljet

Rengör hölje, panel och kontroller med en mjuk duk som är lätt fuktad med en mild rengöringslösning. Använd inte rengöringssvamp med slipverkan, skurpulver eller lösningsmedel som thinner, bensin eller alkohol.

Spara innehållet på en kassett permanent

Du kan förhindra att en kassett spelas över av misstag genom att bryta av kassettfliken från sidan A eller B (se bilden).

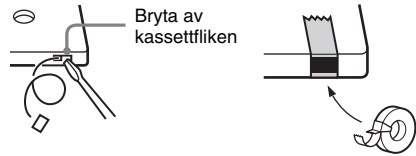

Om du vid ett senare tillfälle vill spela in på kassetten igen, kan du täcka över den avbrutna fliken med en bit tejp.

Innan du placerar en kassett i kassettdäcket

Spola in eventuellt utdraget band. Annars kan bandet fastna i delarna inuti kassettdäcket och skadas.

När du använder en kassett längre än 90 minuter

Bandet är mycket elastiskt. Växla inte för ofta mellan bandfunktionerna, som uppspelning, stopp och snabbspolning. Bandet kan då fastna i kassettdäcket.

Rengöra bandhuvudena

Rengör bandhuvudena efter var 10:e drifttimme.

Var noga med att rengöra bandhuvudena innan du påbörjar en viktig inspelning eller efter att ha spelat upp en gammal kasset.

Använd en våt- eller torrensöringskasset (säljs separat). Mer information finns i bruksanvisningen till rengöringskassetten.

Avmagnetisera bandhuvudena

Avmagnetisera bandhuvudena och de metalldelar som kommer i kontakt med kassetten efter cirka 20 till 30 drifttimmar med en avmagnetiseringskasset (säljs separat). Mer information finns i bruksanvisningen till avmagnetiseringskassetten.

Tekniska data

Huvudenhet

Förstärkare

Europeisk modell:

DIN-uteffekt (nominell): 7 + 7 W
(6 ohm vid 1 kHz, DIN)

Kontinuerlig RMS-uteffekt (referens):

10 + 10 W
(6 ohm vid 1 kHz, 10 % THD)

Musikuteffekt (referens):

20 + 20 W

Andra modeller:

Följande har uppmätts vid 230 V eller 120 V växelström, 50/60 Hz

DIN-uteffekt (nominell): 7 + 7 W
(6 ohm vid 1 kHz, DIN)

Kontinuerlig RMS-uteffekt (referens):

10 + 10 W
(6 ohm vid 1 kHz, 10 % THD)

Ingångar

MD IN (teleuttag):

Känslighet 500 mV,
impedans 47 kilo-ohm

Utgångar

PHONES (stereo-miniuttag):

Kan hantera hörlurar med en impedans på minst 8 ohm

SPEAKER:

Kan hantera en impedans på mellan 6 och 16 ohm.

Cd-spelare

System	Cd-skiva och digitalt ljudsystem
Laser	Halvledarlaser ($\lambda=780$ nm)
Frekvensåtergivning	Emission: Kontinuerlig 2 Hz – 20 kHz ($\pm 0,5$ dB)

Kassettdäck

Inspelningssystem	4 spårs 2-kanalsstereo
Frekvensåtergivning	50 – 13 000 Hz (± 3 dB) med Sony-kassetter TYPE I
Svaj och vibration	$\pm 0,15$ % W topp (IEC) 0,15 % W RMS (NAB) $\pm 0,2$ % W topp (DIN)

Tuner

FM-stereo, FM/AM superheterodyn-tuner

FM-tuner

Inställningsområde	87,5 – 108,0 MHz (i steg om 50 kHz)
Antenn	FM-trådantenn
Antennuttag	75 ohm balanserat
Mellanfrekvens	10,7 MHz

AM-tuner

Inställningsområde	531 – 1 602 kHz
Europeisk modell:	(med inställningsområdet inställt på 9 kHz)
Andra modeller:	530 – 1 710 kHz (med inställningsområdet inställt på 10 kHz)
	531 – 1 602 kHz (med inställningsområdet inställt på 9 kHz)
Antenn	AM-ramantenn, externt antennuttag
Mellanfrekvens	450 kHz

Högtalare

Högtalarsystem	Basreflex typ
Högtalarenheter	Helintervall 10 cm i diameter, kontyp
Nominell impedans	6 ohm
Mått (b/h/d)	Cirka 145 × 230 × 140 mm
Vikt	Cirka 1,3 kg netto per högtalare

Allmänt

Strömförsörjning	
Europeisk modell:	230 V växelström, 50/60 Hz
Andra modeller:	230 V växelström, 50/60 Hz
Strömförbrukning	
Europeisk modell:	32 watt 0,3 watt (i vänteläge)
Andra modeller:	32 watt
Mått (b/h/d)	Cirka 148 × 233 × 208 mm
Vikt	Cirka 2,9 kg
Medföljande tillbehör	Fjärrkontroll (1) R6-batterier (storlek AA) (2) AM-ramantenn (1) FM-trådantenn (1)

Rätt till ändringar utan föregående meddelande förbehålles.

Fjärrkontroll

BOOKSTAVSORDNING

A - M

- BASS +/- **10** (12)
- CLEAR **8** (8, 9)
- CLOCK/TIMER SELECT **20** (13)
- CLOCK/TIMER SET **21** (5, 13)
- DISPLAY **2** (9, 14)
- DSG **11** (12)
- MD **18** (15)

P - Z

- PLAY MODE/DIRECTION **13**
(6, 7)
- PRESET +/- **5** (9)
- REPEAT/FM MODE **14** (7, 9)
- SLEEP **19** (12)
- TREBLE +/- **9** (12)
- TUNER BAND **16** (8, 9)
- TUNER MEMORY **12** (8)
- TUNING +/- **6** (8, 9)
- VOL +/- **7** (13)

KNAPPBESKRIVNINGAR

- I/⏻ (ström) **1** (5, 9, 13)
- ◀◀/▶▶ (snabbspolning framåt/
bakåt) **6** (6)
- ◀◀/▶▶ (bakåt/framåt) **5**
(5, 6, 7, 13)
- (stopp) **4** (6, 11, 17)
- || (paus) **3** (6)
- CD ▶ (uppspelning) **17** (6, 7, 11)
- TAPE ◀▶ **15** (10)

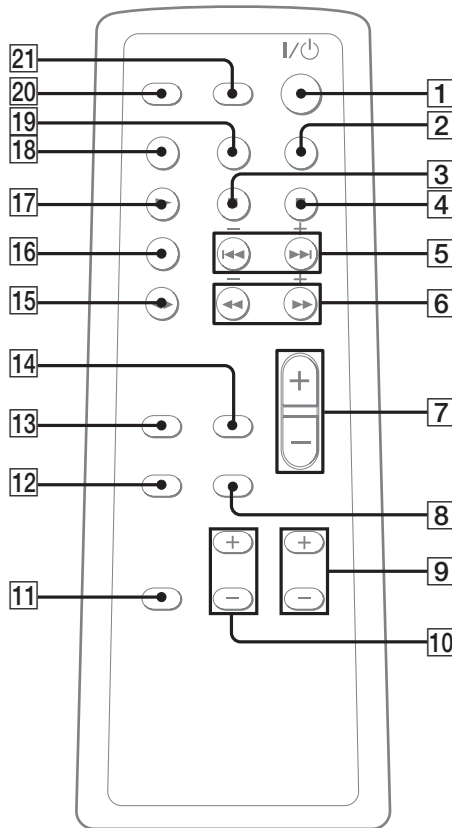

OSTRZEŻENIE

Aby uniknąć ryzyka pożaru lub porażenia prądem, nie należy narażać urządzenia na działanie deszczu lub wilgoci.

Aby uniknąć pożaru, nie należy zakrywać otworów wentylacyjnych urządzenia gazetami, serwetkami, zasłonami itp. Na urządzeniu nie należy stawiać zapalonych świec.

Aby uniknąć ryzyka pożaru lub porażenia prądem, nie należy na urządzeniu stawiać przedmiotów wypełnionych cieczami, takich jak wazon.

Urządzenia nie należy ustawiać w zamkniętej przestrzeni, na przykład w biblioteczce lub zabudowanej szafce.

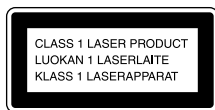

Niniejsze urządzenie zostało zaklasyfikowane jako **PRODUKT LASEROWY KLASY 1**. Stosowna etykieta znajduje się z tyłu obudowy.



Baterii nie należy wyrzucać z odpadami komunalnymi – należy poddać je utylizacji, tak jak odpady chemiczne.

Korzystanie z instrukcji

W instrukcji opisano przede wszystkim wykonywanie operacji przy użyciu pilota, jednak te same operacje można wykonać przy użyciu przycisków na urządzeniu oznaczonych w identyczny lub podobny sposób.

Spis treści

Korzystanie z instrukcji.....	2
<hr/>	
Pierwsze kroki	
Podłączanie elementów zestawu.....	4
Nastawianie zegara.....	5
<hr/>	
Odtwarzacz CD – odtwarzanie	
Wkładanie płyty	6
Odtwarzanie płyty	6
– Odtwarzanie normalne/ odtwarzanie losowe	
Odtwarzanie z powtarzaniem.....	7
– Odtwarzanie wielokrotne	
Tworzenie własnego programu	8
– Odtwarzanie programowane	
<hr/>	
Tuner	
Programowanie stacji radiowych	9
Odbiór stacji radiowych	10
– Strojenie automatyczne	
– Strojenie ręczne	
<hr/>	
Magnetofon – odtwarzanie	
Wkładanie kasety.....	11
Odtwarzanie kasety	11
<hr/>	
Magnetofon – nagrywanie	
Nagrywanie ulubionych utworów z płyty CD na kasecie.....	12
– Nagrywanie synchroniczne z odtwarzacza CD	
Ręczne nagrywanie na kasecie.....	12
– Nagrywanie ręczne	
<hr/>	
Regulacja barwy dźwięku	
Regulowanie barwy dźwięku.....	13
<hr/>	
Programator czasowy	
Zасыпianie przy muzyce.....	13
– Wyłącznik czasowy	
Budzenie się przy muzyce.....	14
– Budzik	
<hr/>	
Wyświetlacz	
Wyłączanie wyświetlacza.....	15
– Tryb oszczędzania energii	
Wyświetlanie informacji o płycie.....	15
<hr/>	
Urządzenia zewnętrzne	
Podłączanie urządzeń zewnętrznych	16
<hr/>	
Rozwiązywanie problemów	
Problemy i rozwiązania.....	17
Komunikaty	19
<hr/>	
Informacje dodatkowe	
Środki ostrożności	20
Dane techniczne	22
Przyciski i strony, na których je opisano	24

Pierwsze kroki

Podłączanie elementów zestawu

Wykonaj poniższe procedury od **1** do **3** w celu połączenia elementów zestawu przy użyciu dołączonych przewodów i akcesoriów.

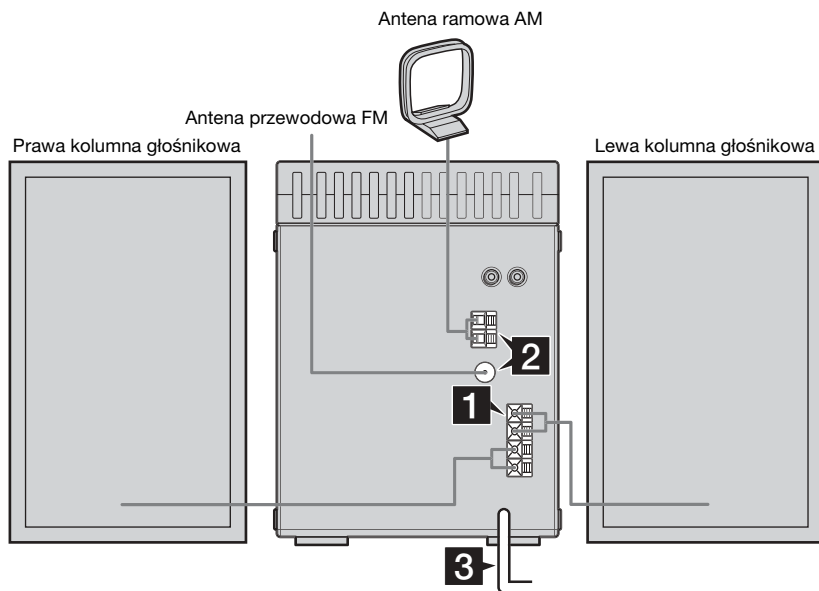

1 Podłącz kolumny głośnikowe.

Podłącz przewody lewej i prawej kolumny głośnikowej do zacisków SPEAKER w sposób przedstawiony na poniższym rysunku.

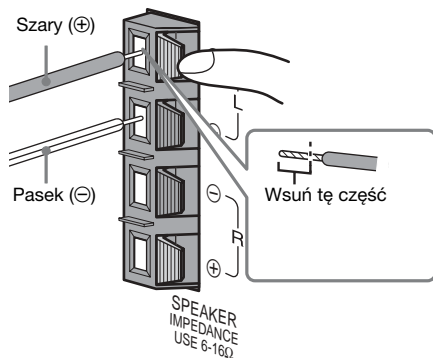

2 Podłącz anteny FM i AM.

Ustaw antenę ramową AM, a następnie podłącz ją.

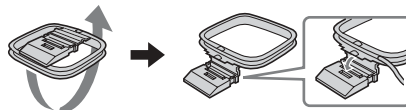

Antena ramowa AM

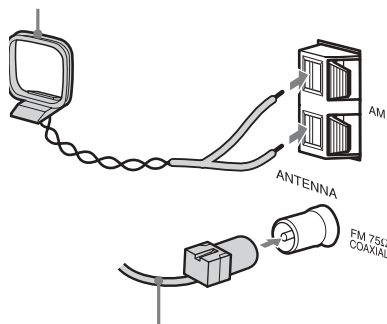

Rozciągnij poziomo antenę przewodową FM

Uwaga

Anteny nie powinny znajdować się w pobliżu przewodów kolumn głośnikowych.

3 Podłącz przewód zasilający do gniazdka ściennego.

Jeśli wtyczka nie pasuje do gniazdka, odłącz wtyczkę adaptacyjną dołączoną do zestawu (dotyczy tylko modeli wyposażonych we wtyczkę adaptacyjną). Aby włączyć zestaw, naciśnij przycisk I/⏻.

Nastawianie zegara

- 1 Naciśnij przycisk I/⏻, aby włączyć zestaw.
- 2 Naciśnij przycisk CLOCK/TIMER SET.
- 3 Naciskaj kilkakrotnie przycisk I◀◀ / ▶▶I, aby ustawić godzinę.
- 4 Naciśnij przycisk CLOCK/TIMER SET.
- 5 Naciskaj kilkakrotnie przycisk I◀◀ / ▶▶I, aby ustawić minutę.
- 6 Naciśnij przycisk CLOCK/TIMER SET.
Zegar zacznie odmierzать czas.

Aby zmienić ustawienia zegara

- 1 Naciśnij przycisk CLOCK/TIMER SET.
- 2 Naciśnij przycisk I◀◀ / ▶▶I, aby wyświetlić zegar, a następnie naciśnij przycisk CLOCK/TIMER SET.
- 3 Powtórz kroki od 3 do 6 z powyższej procedury.

Wkładanie dwóch baterii R6 (typu AA) do pilota

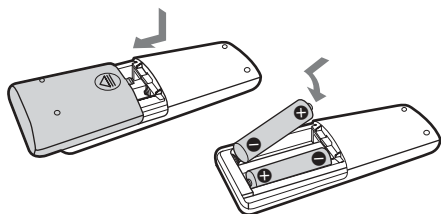

Uwaga

Jeśli pilot nie będzie używany przez dłuższy czas, należy wyjąć baterie, aby uniknąć ewentualnych uszkodzeń spowodowanych wyciekaniem elektrolitu i korozji.

Wskazówka

Gdy pilot przestanie działać, należy wymienić obie baterie na nowe.

Odtwarzacz CD – odtwarzanie

Wkładanie płyty

- 1 Naciśnij przycisk **▲ PUSH OPEN/CLOSE** na urządzeniu.
- 2 Włóż płytę do komory na płytę CD, nadrukiem do góry.

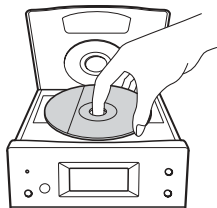

- 3 Ponownie naciśnij przycisk **▲ PUSH OPEN/CLOSE** na urządzeniu, aby zamknąć komorę na płytę CD.

Uwaga

Nie należy używać płyt z nalepionymi taśmami, etykietami lub śladami kleju, gdyż może to spowodować nieprzewidzione działanie urządzenia.

Odtwarzanie płyty

– Odtwarzanie normalne/ odtwarzanie losowe

Zestaw umożliwia odtwarzanie płyty w różnych trybach.



- 1 Naciśnij przycisk **CD ►**, aby zmienić źródło dźwięku na odtwarzacz CD.
- 2 Naciśnij kilkakrotnie przycisk **PLAY MODE/DIRECTION** w trybie zatrzymania, dopóki na wyświetlaczu nie pojawi się symbol odpowiedniego trybu.

Wybierz	Aby odtwarzać
Brak wskazania (odtwarzanie normalne)	Utwory z płyty w oryginalnej kolejności.
SHUF (odtwarzanie losowe)	Wszystkie utwory z płyty w kolejności losowej.
PROGRAM (odtwarzanie programowane)	Utwory z płyty w samodzielnie wybranej kolejności (zob. „Tworzenie własnego programu” na stronie 8).

- 3 Naciśnij przycisk **CD ►**.

Uwaga

Trybu odtwarzania nie można zmienić, gdy odtwarzanie trwa.

Inne operacje

Aby	Wykonaj tę czynność
Zatrzymać odtwarzanie	Naciśnij przycisk ■ .
Wstrzymać odtwarzanie	Naciśnij przycisk . Naciśnij przycisk ponownie, aby wznowić odtwarzanie.

Aby	Wykonaj tę czynność
Wybrać utwór	Naciskaj kilkakrotnie przycisk ◀◀/▶▶ .
Odszukać wybrany fragment utworu (wyszukiwanie)	Podczas odtwarzania przytrzymuj naciśnięty przycisk ◀◀/▶▶ i zwolnij go w odpowiednim miejscu.
Wyjąć płytę	Naciśnij przycisk ▲ PUSH OPEN/CLOSE na urządzeniu.

Odtwarzanie z powtarzaniem

– Odtwarzanie wielokrotne

Istnieje możliwość odtwarzania wszystkich utworów lub jednego utworu z płyty.

Podczas odtwarzania naciskaj przycisk REPEAT/FM MODE, dopóki nie pojawi się symbol „REP” albo „REP 1”.

REP: Wszystkie utwory z płyty, maksymalnie pięć razy.

REP 1: Pojedynczy utwór.

Aby anulować tryb odtwarzania wielokrotnego

Naciskaj kilkakrotnie przycisk REPEAT/FM MODE, dopóki z wyświetlacza nie zniknie symbol „REP” i „REP 1”.

Tworzenie własnego programu

– Odtwarzanie programowane

Możliwe jest zdefiniowanie programu składającego się maksymalnie z 30 kroków. Zaprogramowane utwory można w sposób zsynchronizowany nagrywać na kasecie magnetofonowej (strona 12).

- 1 Naciśnij przycisk CD ►, aby przełączyć funkcję na odtwarzacz CD, a następnie naciśnij przycisk ■.**
- 2 W trybie zatrzymania naciśnij kilkakrotnie przycisk PLAY MODE/DIRECTION, dopóki nie pojawi się napis „PROGRAM”.**
- 3 Naciśnij kilkakrotnie przycisk ◀◀/▶▶, dopóki nie pojawi się odpowiedni numer utworu.**

Łączny czas odtwarzania programu



Wybrany numer utworu

- 4 Naciśnij przycisk PLAY MODE/DIRECTION.**
Utwór zostanie dodany do programu. Wyświetlona zostanie łączna liczba kroków w programie.

Łączny czas odtwarzania programu



Łączna liczba kroków w programie

- 5 Aby dodać do programu kolejne utwory, powtórz kroki 3 i 4.**
- 6 Naciśnij przycisk CD ►.**
Rozpocznie się odtwarzanie programowane.

Inne operacje

Aby	Wykonaj tę czynność
Anulować tryb odtwarzania programowanego	W trybie zatrzymania naciśnij kilkakrotnie przycisk PLAY MODE/DIRECTION, dopóki nie znikną napisy „PROGRAM” i „SHUF”.
Dodać utwór na końcu programu	Wykonaj kroki od 1 do 4 w trybie zatrzymania.
Skasować program	Naciśnij przycisk CLEAR w trybie zatrzymania. Każde naciśnięcie przycisku powoduje usunięcie jednego utworu z końca programu.

Wskazówka

Zdefiniowany program pozostaje w pamięci po zakończeniu odtwarzania programowanego. Aby ponownie odtworzyć ten sam program, naciśnij przycisk CD ►. Program jest jednak usuwany po otwarciu pokrywy komory na płytę CD.

Programowanie stacji radiowych

Istnieje możliwość zaprogramowania maksymalnie 32 stacji w paśmie FM i AM. Aby dostroić tuner do jednej z zaprogramowanych stacji, wystarczy wybrać jej numer.

Automatyczne programowanie stacji

Istnieje możliwość automatycznego dostrojenia tunera do wszystkich stacji odbieranych na danym obszarze i zapamiętania częstotliwości radiowych wybranych stacji.

1 Naciskaj kilkakrotnie przycisk TUNER BAND, aby wybrać pasmo FM albo AM.

2 Naciśnij przycisk TUNING +/- i przytrzymaj go, dopóki wskazanie częstotliwości nie zacznie się zmieniać, a następnie zwolnij przycisk.

Wyszukiwanie zostanie automatycznie przerwane po dostrojeniu do stacji. Pojawi się wtedy napis „TUNED” i „STEREO” (tylko w przypadku programu stereofonicznego).

Jeśli nie pojawia się napis „TUNED”, a skanowanie nie zostaje przerwane

Dostrój tuner do częstotliwości wybranej stacji radiowej w sposób opisany w krokach od 2 do 4 procedury „Ręczne programowanie stacji” (strona 9).

3 Naciśnij przycisk TUNER MEMORY.

Wyświetlony zostanie numer stacji. Stacje są zapisywane począwszy od numeru 1. Jeśli zaprogramowana stacja zostanie usunięta, to stacje są zapisywane od pierwszego wolnego numeru.



Numer stacji

4 Powtórz kroki od 1 do 3, aby zaprogramować inne stacje.

Ręczne programowanie stacji

Istnieje możliwość ręcznego dostrojenia i zapamiętania częstotliwości radiowych wybranych stacji.

1 Naciskaj kilkakrotnie przycisk TUNER BAND, aby wybrać pasmo FM albo AM.

2 Naciskaj kilkakrotnie przycisk TUNING +/-, aby dostroić się do wybranej stacji.

3 Naciśnij przycisk TUNER MEMORY.

Wyświetlony zostanie numer stacji. Stacje są zapisywane począwszy od numeru 1. Jeśli zaprogramowana stacja zostanie usunięta, to stacje są zapisywane od pierwszego wolnego numeru.

4 Powtórz kroki od 1 do 3, aby zaprogramować inne stacje.

Inne operacje

Aby	Wykonaj tę czynność
Dostroić tuner do stacji nadającej słaby sygnał	Wykonaj procedurę opisaną w punkcie „Ręczne programowanie stacji” (strona 9).
Usunąć zaprogramowaną stację	Wybierz numer stacji, która ma zostać usunięta, a następnie dwukrotnie naciśnij przycisk CLEAR.

Aby zmienić krok strojenia w paśmie AM (nie dotyczy modeli europejskich i bliskowschodnich)

Krok strojenia w paśmie AM jest fabrycznie ustawiony na 9 kHz (w niektórych obszarach 10 kHz). Aby zmienić krok strojenia w paśmie AM, najpierw dostrój tuner do dowolnej stacji nadającej w paśmie AM. Trzymając naciśnięty przycisk TUNER BAND, naciśnij przycisk I/☺. Zmiana kroku strojenia powoduje usunięcie z pamięci wszystkich zaprogramowanych stacji AM/FM. Aby przywrócić oryginalny krok strojenia, najpierw dostrój tuner do dowolnej stacji nadającej w paśmie AM. Trzymając naciśnięty przycisk TUNER BAND, naciśnij przycisk I/☺.

Wskazówki

- W przypadku odłączenia przewodu zasilającego lub awarii zasilania zaprogramowane stacje są przechowywane w pamięci przez pół dnia.
- Aby poprawić jakość odbioru, należy odpowiednio ustawić anteny dołączone do zestawu albo podłączyć antenę zewnętrzną.

Odbiór stacji radiowych

Stacji radiowych można słuchać, wybierając numer zaprogramowanej stacji albo ręcznie dostrajając tuner do żądanej stacji.

Odbiór zaprogramowanych stacji

– Strojenie automatyczne

Najpierw zaprogramuj stacje w pamięci tunera (zob. „Programowanie stacji radiowych” na stronie 9).

- 1 Naciśnij przycisk TUNER BAND.**
- 2 Naciskaj kilkakrotnie przycisk PRESET +/-, aby wybrać odpowiednią zaprogramowaną stację.**

Odbiór niezaprogramowanych stacji

– Strojenie ręczne

- 1 Naciskaj kilkakrotnie przycisk TUNER BAND, aby wybrać pasmo FM albo AM.**
- 2 Naciskaj kilkakrotnie przycisk TUNING +/-, aby dostroić się do wybranej stacji.**

Wskazówki

- Aby poprawić jakość odbioru, ustaw anteny dołączone do zestawu lub podłącz dostępną w handlu antenę zewnętrzną.
- Jeśli podczas odbioru programu w paśmie FM słychać szum, naciskaj przycisk REPEAT/FM MODE, dopóki z wyświetlacza nie zniknie napis „STEREO”. Nie słychać będzie efektów stereofonicznych, ale jakość odbioru ulegnie poprawie.
- W kroku 2 naciśnij przycisk TUNING +/- i przytrzymaj go, dopóki nie zacznie się zmieniać wskazanie częstotliwości. Wyszukiwanie zostanie przerwane po dostrojeniu do stacji (strojenie automatyczne).
- Aby nagrywać programy radiowe, należy skorzystać z nagrywania ręcznego (strona 12).
- Można spowodować wyświetlenie zegara (będzie widoczny na wyświetlaczu przez sześć sekund) – należy w tym celu nacisnąć przycisk DISPLAY.

Magnetofon – odtwarzanie

Wkładanie kasety

- 1 Naciśnij przycisk ■▲ na urządzeniu.
- 2 Włóż do kieszeni magnetofonu nagraną/przeznaczoną do nagrania kasetę.

Stronę odtwarzaną/nagrywaną do przodu.

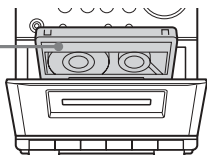

Odtwarzanie kasety

Możliwe jest używanie kaset z taśmą TYPE I (żelazową).

- 1 Włóż nagraną kasetę.
- 2 Naciśnij przycisk ► na urządzeniu.

Inne operacje

Aby	Wykonaj tę czynność
Zatrzymać odtwarzanie	Naciśnij przycisk ■▲ na urządzeniu.
Wstrzymać odtwarzanie	Naciśnij przycisk (magnetofon) na urządzeniu. Naciśnij przycisk ponownie, aby wznowić odtwarzanie.
Przewinąć taśmę do przodu lub do tyłu	Naciśnij przycisk ◀◀/▶▶ (magnetofon) na urządzeniu.
Wyjąć kasetę	Naciśnij przycisk ■▲ na urządzeniu.

Wskazówka

Przyciskiem TAPE ◀▶ na pilocie można zmienić źródło na magnetofon, ale nie można za pomocą tego przycisku rozpocząć odtwarzania.

Nagrywanie ulubionych utworów z płyty CD na kasecie

– Nagrywanie synchroniczne z odtwarzacza CD

Istnieje możliwość nagrania całej płyty CD na kasecie

Możliwe jest używanie kaset z taśmą TYPE I (żelazową).

- 1 Włóż kasetę przeznaczoną do nagrania.**
- 2 Włóż płytę CD, której zawartość chcesz nagrać.**
- 3 Naciśnij przycisk CD ►, aby zmienić źródło na odtwarzacz CD, a następnie naciśnij przycisk ■.**
- 4 Naciśnij przycisk ● na urządzeniu.**
Po utworzeniu na taśmie przerwy o długości około 10 sekund automatycznie rozpocznie się odtwarzanie płyty CD.

Aby przerwać nagrywanie

Naciśnij przycisk ■▲ na urządzeniu, aby zatrzymać magnetofon lub naciśnij przycisk ■, aby zatrzymać odtwarzacz CD.

Aby nagrać tylko ulubione utwory

Korzystając z funkcji odtwarzania programowanego, można ograniczyć nagrywanie do ulubionych utworów z płyty CD. Między krokiem 3 a 4 wykonaj kroki od 1 do 5 z procedury „Tworzenie własnego programu” (strona 8).

Wskazówka

Naciskając przyciski ◀◀/▶▶, można wybierać utwory (po kroku 3 i przed korkiem 4).

Ręczne nagrywanie na kasecie

– Nagrywanie ręczne

Istnieje możliwość nagrania na kasecie tylko wybranych fragmentów z płyty CD. Można także nagrać program radiowy.

Możliwe jest używanie kaset z taśmą TYPE I (żelazową).

- 1 Włóż kasetę przeznaczoną do nagrania.**
- 2 Wybierz źródło, z którego chcesz nagrywać.**
 - CD: Aby nagrywać z odtwarzacza CD tego zestawu.
 - TUNER: Aby nagrywać z tunera tego zestawu.
 - MD: Aby nagrywać z urządzenia opcjonalnego podłączonego do gniazd MD IN.
- 3 Aby nagrywać, naciśnij przycisk ● na urządzeniu, a następnie rozpocznij odtwarzanie z wybranego źródła.**
Rozpocznie się nagrywanie.

Inne operacje

Aby	Wykonaj tę czynność
Przerwać nagrywanie	Naciśnij przycisk ■▲ na urządzeniu.
Wstrzymać nagrywanie	Naciśnij przycisk ■ (magnetofon) na urządzeniu.

Wskazówka

W wypadku nagrywania z odtwarzacza CD, można za pomocą przycisków ◀◀/▶▶ wybierać utwory (po kroku 2 i przed krokiem 3).

Regulacja barwy dźwięku

Regulowanie barwy dźwięku

Istnieje możliwość wyregulowania nasycenia tonów niskich i wysokich w celu uzyskania lepszego brzmienia.

Generowanie bardziej dynamicznego dźwięku (funkcja Dynamic Sound Generator)

Naciśnij przycisk DSG.

Aby anulować funkcję DSG, ponownie naciśnij przycisk DSG.

Regulowanie nasycenia tonów niskich i wysokich

Za pomocą przycisków na pilocie

Naciskaj kilkakrotnie przycisk **BASS +/-**, aby wyregulować nasycenie tonów niskich, lub przycisk **TREBLE +/-**, aby wyregulować nasycenie tonów wysokich.

Za pomocą przycisków na urządzeniu

1 Naciskaj kilkakrotnie przycisk **BASS/TREBLE**, aby wybrać opcję „**BASS**” (tony niskie) albo „**TREBLE**” (tony wysokie).

Każde naciśnięcie przycisku powoduje cykliczną zmianę wskazania na wyświetlaczu w następujący sposób:
BASS → TREBLE → Pierwotne wskazanie

2 Naciskaj kilkakrotnie przycisk **◀◀/▶▶**, aby wyregulować nasycenie, gdy widoczny jest napis „**BASS**” albo „**TREBLE**”.

Programator czasowy

Zасыпianie przy muzyce

– Wyłącznik czasowy

Zestaw można zaprogramować w taki sposób, by wyłączył się po upływie określonego czasu; funkcja ta pozwala na zasypianie przy muzyce.

Naciskaj kilkakrotnie przycisk SLEEP.

Po każdym naciśnięciu przycisku liczba minut na wyświetlaczu (czas do wyłączenia) zmienia się cyklicznie w następujący sposób:
Auto* → 90 → 80 → ... → 10 → OFF

* Zestaw automatycznie wyłącza się po 100 minutach lub po zakończeniu odtwarzania bieżącej płyty CD lub kasyety.

Inne operacje

Aby	Naciśnij przycisk
Sprawdzić pozostały czas**	SLEEP jeden raz.
Zmienić czas do wyłączenia	SLEEP kilkakrotnie, aby wybrać odpowiedni czas.
Anulować funkcję wyłącznika czasowego	SLEEP kilkakrotnie, dopóki nie pojawi się napis „OFF”.

**Nie można sprawdzić pozostałego czasu, jeśli wybrano opcję „Auto”.

Uwaga

Nie należy wybierać opcji „Auto” podczas nagrywania synchronicznego na taśmie.

Wskazówka

Wyłącznika czasowego można używać nawet jeśli nie nastawiono zegara.

Budzenie się przy muzyce

– Budzik

Zestaw może pełnić rolę budzika, włączając się o zadanej godzinie. Konieczne jest w tym celu nastawienie zegara (zob. „Nastawianie zegara” na stronie 5).

1 Przygotuj źródło dźwięku, z którego ma być odtwarzany dźwięk.

- CD: Włóż płytę. Aby rozpocząć od określonego utworu, utwórz program (zob. „Tworzenie własnego programu” na stronie 8).
- TUNER: Dostrój tuner do stacji radiowej (zob. „Odbiór stacji radiowych” na stronie 10).

2 Naciśnij kilkakrotnie przycisk VOL +/-, (lub obracaj pokrętko VOLUME na urządzeniu), aby wyregulować głośność.

3 Naciśnij kilkakrotnie przycisk CLOCK/TIMER SET, dopóki nie pojawi się wskazanie „ON” i „0:00”.

4 Nastaw godzinę rozpoczęcia odtwarzania.

Naciśnij kilkakrotnie przycisk **◀◀/▶▶**, aby ustawić pełną godzinę, a następnie naciśnij przycisk CLOCK/TIMER SET.

Zacznie migać wskazanie minut.

Naciśnij kilkakrotnie przycisk **◀◀/▶▶**, aby ustawić minutę, a następnie naciśnij przycisk CLOCK/TIMER SET.

5 Naciśnij kilkakrotnie przycisk CLOCK/TIMER SET, dopóki nie pojawi się wskazanie „OFF” i „0:00”.

6 Nastaw godzinę zakończenia odtwarzania, wykonując tę samą procedurę, co w kroku 4.

7 Naciśnij przycisk **◀◀/▶▶** w zależności od źródła, z którego chcesz odtwarzać.

Każde naciśnięcie przycisku powoduje zmianę wskazania na wyświetlaczu w następujący sposób:

Tu ↔ Cd

8 Naciśnij przycisk I/⏏, aby wyłączyć zestaw.

Inne operacje

Aby	Wykonaj tę czynność
Sprawdzić ustawienie	Naciśnij kilkakrotnie przycisk CLOCK/TIMER SELECT.
Zmienić ustawienie	Rozpocznij procedurę od kroku 1.
Anulować programator czasowy	Naciśnij kilkakrotnie przycisk CLOCK/TIMER SELECT, dopóki nie pojawi się wskazanie „OFF”, a następnie naciśnij przycisk CLOCK/TIMER SET.

Uwagi

- Jeśli jednocześnie używany jest budzik i wyłącznik czasowy, ten ostatni ma wyższy priorytet.
- Nie należy używać zestawu w przedziale czasu od włączenia do rozpoczęcia odtwarzania (około 15 sekund przed zadaną godziną).
- Jeśli zestaw zostanie włączony na około 15 sekund przed zadaną godziną, budzik nie zadziała.
- ródem dźwięku dla programatora dziennego nie może być magnetofon tego systemu ani urządzenie opcjonalne podłączone do gniazda MD IN.

Wyłączanie wyświetlacza

– Tryb oszczędzania energii

Istnieje możliwość wyłączenia zegara w celu maksymalnego ograniczenia poboru mocy w trybie gotowości (tryb oszczędzania energii).

Naciśnij przycisk **DISPLAY**.

Aby anulować tryb oszczędzania energii

Naciśnij przycisk **DISPLAY**.

Wskazówki

- Wskaźnik **STANDBY** świeci także w trybie oszczędzania energii.
- W trybie oszczędzania energii nadal działa programator czasowy.

Wyświetlanie informacji o płycie

Istnieje możliwość wyświetlenia czasu od początku odtwarzania oraz pozostałego czasu odtwarzania bieżącego utworu lub całej płyty.

Sprawdzanie pozostałego czasu (CD)

Podczas odtwarzania płyty CD naciskaj kilkakrotnie przycisk DISPLAY.

Każde naciśnięcie przycisku powoduje cykliczną zmianę wskazania na wyświetlaczu w następujący sposób:

Czas odtwarzania, jaki upłynął od początku bieżącego utworu → Pozostały czas odtwarzania bieżącego utworu* → Pozostały czas odtwarzania bieżącej płyty** → Zegar

* Podczas odtwarzania utworu o numerze większym lub równym 31, na wyświetlaczu widoczne jest wskazanie „-:-:-”.

** Gdy łączny czas trwania programu przekracza 100 minut, gdy program zawiera 31 lub więcej utworów lub gdy w trybie odtwarzania w kolejności losowej odtwarzana jest płyta zawierająca 31 lub więcej utworów, na wyświetlaczu pojawia się symbol „-:-:-”.

Podłączanie urządzeń zewnętrznych

Istnieje możliwość podłączenia do zestawu urządzeń zewnętrznych w celu poszerzenia jego możliwości. Informacje na temat obsługi takich urządzeń można znaleźć w dołączonych do nich instrukcjach obsługi.

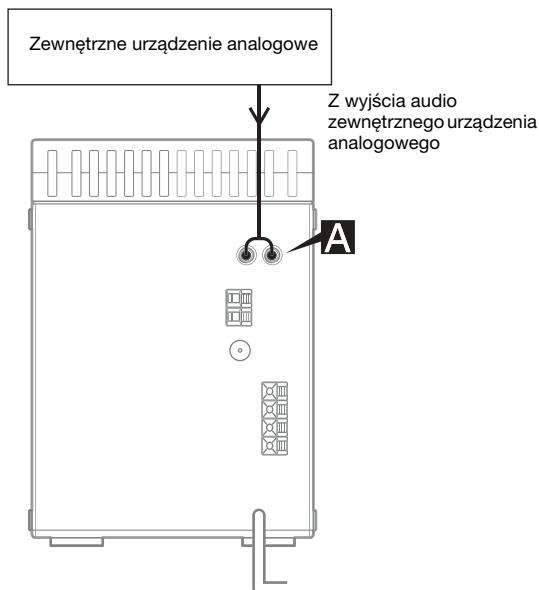

A gniazda MD IN

Do tych gniazd można podłączyć zewnętrzne urządzenie analogowe (np. odtwarzacz MD), korzystając z przewodów audio (nie należą do wyposażenia). Pozwoli to na słuchanie dźwięku z takiego urządzenia.

Słuchanie dźwięku z podłączonego urządzenia

- 1 Podłącz przewody audio.
Zob. „Podłączanie urządzeń zewnętrznych” na stronie 16.
- 2 Naciśnij przycisk MD.
Rozpocznij odtwarzanie z podłączonego urządzenia.

Nagrywanie dźwięku z podłączonego urządzenia

- 1 Podłącz przewody audio.
- 2 Ręcznie rozpocznij nagrywanie.
Zob. „Ręczne nagrywanie na kasecie” na stronie 12.

Problemy i rozwiązania

W razie napotkania problemu podczas korzystania z zestawu:

- 1 Upewnij się, że przewód zasilający i przewody kolumn głośnikowych są prawidłowo i pewnie podłączone.
- 2 Odszukaj problem na poniższej liście i wykonaj zalecane czynności.

Jeśli po wykonaniu powyższych czynności problem nadal występuje, skontaktuj się z najbliższym sklepem lub przedstawicielstwem firmy Sony.

Problemy ogólne

Wyświetlacz lub przycisk świeci bądź miga, nawet po wyłączeniu zestawu.

- Naciskaj kilkakrotnie przycisk DISPLAY, dopóki na wyświetlaczu nie pojawi się zegar.

Zegar nie pokazuje poprawnej godziny.

- Wystąpiła przerwa w zasilaniu. Ponownie ustaw zegar (strona 5) i programator (strona 14).

Skasowane zostało ustawienie zegara/stacji radiowych/programatora czasowego.

- Odłączono przewód zasilania lub nastąpiła przerwa w zasilaniu trwająca dłużej niż pół dnia. Ponownie wykonaj następujące procedury:
 - „Nastawianie zegara” (strona 5)
 - „Programowanie stacji radiowych” (strona 9)

Jeśli nastawiono programator czasowy, powtórz także procedurę „Budzenie się przy muzyce” (strona 14).

Brak dźwięku.

- Naciskaj kilkakrotnie przycisk VOL + (lub obróć pokrętkę VOLUME na urządzeniu w kierunku zgodnym z ruchem wskazówek zegara).
- Upewnij się, że nie są podłączone słuchawki.
- Wsuń do zacisku SPEAKER tylko odizolowaną część przewodu kolumny głośnikowej. Wsuniecie winylowego odcinka przewodu pogorszy jakość połączenia z kolumnami głośnikowymi (strona 4).

Słychać tylko jeden kanał lub głośność lewego i prawego kanału jest różna.

- Sprawdź połączenia kolumn głośnikowych i ich rozmieszczenie.

Brak tonów niskich w dźwięku.

- Sprawdź, czy zaciski + i – kolumn głośnikowych są prawidłowo podłączone.

Słychać głośny przydźwięk lub szum.

- Telewizor lub magnetowid znajduje się zbyt blisko zestawu. Odsuń zestaw od telewizora lub magnetowidu.
- Podłącz zestaw do innego gniazdka ściennego.
- Zainstaluj na linii zasilania filtr przeciwzakłóceniu (dostępny w handlu).

Nie można nastawić programatora czasowego.

- Prawidłowo nastaw zegar (strona 5).

Programator czasowy nie działa.

- Sprawdź ustawienie programatora czasowego i ustaw prawidłową godzinę (strona 14).
- Anuluj funkcję wyłącznika czasowego (strona 13).

Pilot nie działa.

- Usuń przeszkodę.
- Zbliź pilota do zestawu.
- Skieruj pilota na czujnik zestawu.
- Wymień baterie (R6/typu AA).

Kolory na ekranie telewizora są wyświetlane nieprawidłowo.

- Wyłącz telewizor i włącz go ponownie po 15 - 30 minutach. Jeśli zakłócenia kolorów nadal występują, ustaw kolumny głośnikowe dalej od telewizora.

Odtwarzacz CD

Komora na płytę CD nie zamyka się.

- Prawidłowo włóż płytę.

Występują zaniki dźwięku.

- Soczewka lasera jest zabrudzona. Oczyszć ją za pomocą gumowej gruszki dostępnej w handlu.

Odtwarzanie nie rozpoczyna się.

- Otwórz pokrywę komory na płytę CD i sprawdź, czy jest w niej płyta.
- Wyczyść płytę (strona 20).
- Wymień płytę.
- Włóż płytę, którą zestaw może odtworzyć.
- Prawidłowo włóż płytę.

- Włóż płytę nadrukiem do góry.
- Wyjmij płytę i wytrzyj z niej wilgoć, a następnie pozostaw zestaw włączony na około godzinę, dopóki wilgoć nie odparuje.
- Naciśnij przycisk CD ►, aby rozpocząć odtwarzanie.

Dźwięk przeskakuje.

- Wyczyść płytę (strona 20).
- Wymień płytę.
- Spróbuj przenieść zestaw w miejsce, w którym nie występują wstrząsy (np. na stabilny mebel).
- Spróbuj umieścić kolumny głośnikowe dalej od zestawu lub umieść je na osobnych podstawkach. Podczas głośnego odtwarzania utworu z dużym udziałem tonów niskich wibracje głośników mogą powodować przeskakiwanie dźwięku.

Odtwarzanie nie rozpoczyna się od pierwszego utworu.

- Naciśnij kilkakrotnie przycisk PLAY MODE/DIRECTION, dopóki na wyświetlaczu nie zniknie napis „PROGRAM” i „SHUF”, aby powrócić do normalnego trybu odtwarzania.

Tuner

Silny przydźwięk lub szum/brak możliwości odbioru stacji.

- Wybierz odpowiednie pasmo i częstotliwość (strona 10).
- Podłącz prawidłowo antenę (strona 4).
- Znajdź takie miejsce i ustawienie anteny, przy którym jakość odbioru jest dobra, a następnie ponownie ustaw antenę. Jeśli uzyskanie dobrej jakości odbioru nie jest możliwe, zalecamy podłączenie anteny zewnętrznej dostępnej w handlu.
- Dołączona do zestawu antena przewodowa FM odbiera sygnał na całej długości, dlatego należy ją całkowicie rozciągnąć.
- Umieść anteny jak najdalej od przewodów kolumn głośnikowych.
- Jeśli dołączona do zestawu antena ramowa AM wysunie się z plastikowej podstawki, skontaktuj się z najbliższym sklepem lub przedstawicielstwem firmy Sony.
- Spróbuj wyłączyć znajdujące się w pobliżu urządzenia elektryczne.

Stereofoniczny program nadawany w paśmie FM nie jest odbierany w stereo.

- Naciśnij przycisk REPEAT/FM MODE, dopóki na wyświetlaczu nie pojawi się napis „STEREO”.

Magnetofon

Nie jest możliwe odtwarzanie lub nagrywanie na taśmie albo zmniejszył się poziom głośności.

- Głowice są zabrudzone. Wyczyść je (strona 21).
- Głowice odtwarzające/nagrywające są namagnesowane. Zdemagnetyzuj je (strona 21).

Nagranie na taśmie nie jest całkowicie kasowane.

- Głowice odtwarzające/nagrywające są namagnesowane. Zdemagnetyzuj je (strona 21).

Występuje nadmierne kołysanie lub drżenie dźwięku albo dźwięk zanika.

- Wałki napędowe w magnetofonie są zabrudzone. Wyczyść je za pomocą kasyety czyszczącej (strona 21).

Coraz silniejszy szum lub brak wysokich częstotliwości.

- Głowice odtwarzające/nagrywające są namagnesowane. Zdemagnetyzuj je (strona 21).

Nagrywanie na taśmie nie jest możliwe.

- Nie włożono kasyety. Włóż kasetę.
- Usunięto ząbek kasyety. Zaklej miejsce po wyłamanym ząbku taśmą samoprzylepną (strona 21).
- Taśma jest przewinięta do końca.

Urządzenia zewnętrzne

Brak dźwięku.

- Postępuj zgodnie z punktem ogólnym „Brak dźwięku.” (strona 17) i skontroluj stan zestawu.
- Podłącz prawidłowo urządzenie (strona 16), sprawdzając jednocześnie:
 - czy przewody są podłączone poprawnie;
 - czy wtyczki przewodów są wsunięte do końca i pewnie.
- Włącz podłączone urządzenie.

- Skorzystaj z instrukcji obsługi podłączonego urządzenia i rozpocznij odtwarzanie.
- Naciśnij przycisk MD (strona 16).

Dźwięk jest zniekształcony.

- Zmniejsz głośność w podłączonym urządzeniu.
-

Jeśli po podjęciu powyższych środków zestaw nadal nie działa prawidłowo, przeprowadź procedurę zerowania jego pamięci, postępując w następujący sposób:

- 1 Wyłącz zestaw.
- 2 Naciśnij i przytrzymaj przycisk ■, a następnie włącz zestaw.

Zostaną przywrócone ustawienia fabryczne zestawu. Należy teraz odtworzyć poprzednie ustawienia, takie jak zaprogramowane stacje, ustawienie zegara oraz programatora czasowego.

Komunikaty

Podczas pracy może zostać wyświetlony lub migać poniższy komunikat.

Odtwarzacz CD

no Cd

W komorze na płytę CD nie ma płyty.

Środki ostrożności

Dotyczące napięcia roboczego

Przed przystąpieniem do użytkowania zestawu należy sprawdzić, czy napięcie robocze danego egzemplarza urządzenia jest identyczne z napięciem w lokalnej sieci energetycznej.

Dotyczące bezpieczeństwa

- Urządzenie zostaje odłączone od źródła zasilania (sieci energetycznej) dopiero po wyjęciu wtyczki z gniazdka; nie wystarczy wyłączenie zestawu.
- Jeśli zestaw nie będzie używany przez dłuższy czas, należy wyjąć wtyczkę z gniazdka sieciowego (odłączyć urządzenie od sieci). Odłączając przewód zasilający (sieciowy), należy ciągnąć za wtyczkę. Nie wolno ciągnąć za sam przewód.
- Jeśli do wnętrza zestawu wpadnie jakiś przedmiot lub przedostanie się ciecz, należy odłączyć zestaw od źródła zasilania i przed dalszą eksploatacją oddać go do sprawdzenia wykwalifikowanym pracownikom serwisu.
- Wymiany przewodu zasilającego może dokonać tylko wykwalifikowany serwis.

Dotyczące miejsca ustawienia

- Zestawu nie należy ustawiać pod nachyleniem.
- Zestawu nie należy ustawiać w miejscach:
 - skrajnie gorących lub zimnych,
 - zapyłonych lub zanieczyszczonych,
 - bardzo wilgotnych,
 - narażonych na wstrząsy,
 - narażonych na bezpośrednie działanie promieni słonecznych.
- Należy zachować ostrożność w wypadku ustawiania zestawu lub kolumn głośnikowych na powierzchniach pokrytych woskiem, olejem, pastą itp., gdyż może wystąpić odbarwienie powierzchni.

Dotyczące nagrzewania się

- Zestaw nagrzewa się podczas pracy, nie jest to jednak objawem usterki.
- Zestaw należy ustawić w miejscu zapewniającym odpowiednią wentylację, aby zapobiec gromadzeniu się wewnątrz ciepła.

- Gdy zestaw pracuje stale z ustawioną dużą głośnością, temperatura górnej, dolnej i bocznych powierzchni obudowy znacznie wzrasta. Aby uniknąć poparzeń, nie należy dotykać obudowy.
- Aby uniknąć uszkodzenia urządzenia, nie należy zasłaniać otworu wentylacyjnego.

Jeśli na ekranie znajdującego się w pobliżu telewizora występują zakłócenia kolorów

Kolumny głośnikowe są ekranowane magnetycznie i mogą zostać ustawione w pobliżu telewizora. Mimo to, w zależności od typu telewizora, na ekranie mogą występować zakłócenia kolorów.

Jeśli występują zakłócenia kolorów...

Wyłącz telewizor i włącz go ponownie po 15 - 30 minutach.

Jeśli zakłócenia kolorów wystąpią ponownie...

Ustaw kolumny głośnikowe w większej odległości od telewizora.

Dotyczące obsługi

- Jeśli zestaw zostanie przeniesiony bezpośrednio z zimnego do ciepłego miejsca lub znajdzie się w bardzo wilgotnym pomieszczeniu, na soczewce wewnątrz odtwarzacza CD może skroplić się para wodna. W takim wypadku zestaw nie będzie działał prawidłowo. Należy wtedy wyjąć płytę i pozostawić zestaw włączony na około godzinę, dopóki wilgoć nie odparuje.
- Przed przeniesieniem zestawu w inne miejsce należy wyjąć z niego płytę.

Z pytaniami lub problemami dotyczącymi zestawu należy zwracać się do najbliższego sklepu lub przedstawicielstwa firmy Sony.

Uwagi na temat płyt

- Przed rozpoczęciem odtwarzania należy przetrzeć płytę ściereczką. Płytę należy wycierać od środka w kierunku zewnętrznym.
- Nie należy używać rozpuszczalników, takich jak benzyna, rozcieńczalnik, środki czyszczące lub antystatyczne przeznaczone do czyszczenia płyt winylowych.
- Płyt nie należy narażać na bezpośrednie działanie promieni słonecznych lub źródeł ciepła takich jak gorące przewody powietrzne, ani zostawiać ich w samochodzie zaparkowanym w pełnym słońcu.
- Nie należy używać płyt z pierścieniem ochronnym. Może to spowodować uszkodzenie urządzenia.

- Użycie płyt z nadrukiem pokrytym klejem lub inną lepką substancją, lub wykonanym specjalnym atramentem może spowodować przyklejenie się nadruku płyty do elementów wewnątrz urządzenia. W takiej sytuacji wyjęcie płyty może być niemożliwe, a ponadto urządzenie może ulec uszkodzeniu. Przed użyciem płyty należy koniecznie sprawdzić, czy jej nadruk nie lepi się.

Nie należy używać następujących typów płyt:

- Płyt z wypożyczalni lub używanych, na których klej wypływa poza krawędź nalepionej etykiety. Etykieta takiej płyty jest lepka na obwodzie.
- Płyt z nadrukiem wykonanym specjalnym atramentem, lepkiem w dotyku.
- Urządzenie nie może odtwarzać płyt o niestandardowym kształcie (np. serca, kwadratu czy gwiazdy). Odtwarzanie takich płyt może spowodować uszkodzenie urządzenia. Z tego względu należy ich unikać.

Uwagi na temat odtwarzania płyt CD-R/CD-RW

Odtwarzanie płyt nagranych w napędach CD-R/CD-RW może okazać się niemożliwe ze względu na rysy, zanieczyszczenia, stan nagrania lub charakterystykę napędu. Ponadto nie jest możliwe odtwarzanie płyt, które nie zostały sfinalizowane po zakończeniu nagrywania.

Płyty muzyczne z zakodowanymi systemami ochrony praw autorskich

Ten produkt jest zaprojektowany do odtwarzania płyt które są wyprodukowane zgodnie ze standardem Compact Disc (CD). Ostatnio niektóre firmy muzyczne rozpoczęły sprzedaż różnych płyt muzycznych z zakodowanymi systemami ochrony praw autorskich. Prosimy pamiętać, że są wśród nich płyty, które nie są zgodne ze standardem CD i mogą być nieodtwarzalne przez ten produkt.

Czyszczenie obudowy

Obudowę, panel i elementy sterujące należy czyścić ściereczką lekko zwilżoną łagodnym roztworem detergentu. Nie należy używać szorstkich ściereczek, proszku ani rozpuszczalników, takich jak benzyna, rozcieńczalnik czy alkohol.

Aby zabezpieczyć kasetę przed nagraniem

Aby zabezpieczyć kasetę przed przypadkowym nagraniem, należy wyłamać ząbek kasety po stronie A lub B, tak jak to pokazano na ilustracji.

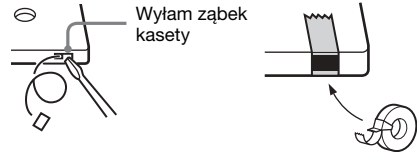

Jeśli w przyszłości zajdzie potrzeba ponownego użycia kasety do nagrywania, miejsce po wyłamanym zębku należy zakleić taśmą samoprzylepną.

Przed włożeniem kasety do magnetofonu

Należy nawinąć luźną taśmę. W przeciwnym razie taśma może zostać wciągnięta między elementy magnetofonu i ulec uszkodzeniu.

Kasety z taśmą o długości przekraczającej 90 minut

Takie taśmy są bardzo elastyczne. Nie należy zbyt często zmieniać sposobu przesuwania taśmy, np. odtwarzać, zatrzymywać i szybko przewijać taśmę. Taśma może zostać wciągnięta do magnetofonu.

Czyszczenie głowic magnetofonu

Głowice magnetofonu należy czyścić po każdych 10 godzinach eksploatacji.

Konieczne jest wyczyszczenie głowic magnetofonu przed przystąpieniem do wykonywania ważnego nagrania lub po odtwarzaniu starej taśmy.

Do czyszczenia należy używać dostępnej w sprzedaży suchej lub mokrej kasety czyszczącej. Szczegółowe informacje można znaleźć w instrukcji kasety czyszczącej.

Demagnetyzacja głowic magnetofonu

Po każdych 20 - 30 godzinach pracy należy zdemagnetyzować głowice magnetofonu i metalowe części stykające się z taśmą za pomocą dostępnej w sprzedaży kasety demagnetyzującej. Szczegółowe informacje można znaleźć w instrukcji kasety demagnetyzującej.

Dane techniczne

Urządzenie główne

Wzmacniacz

Model europejski:

Moc wyjściowa wg DIN (znamionowa):

7 + 7 W
(6 omów przy 1 kHz,
DIN)

Ciągła moc skuteczna RMS (wartość odniesienia):

10 + 10 W
(6 omów przy 1 kHz,
10% całk. znieksz.
harm.)

Moc muzyczna (wartość odniesienia):

20 + 20 W

Pozostałe modele:

Poniższe wartości zmierzono przy zasilaniu prądem zmiennym o napięciu 230 V lub 120 V, 50/60 Hz

Moc wyjściowa wg DIN (znamionowa):

7 + 7 W
(6 omów przy 1 kHz,
DIN)

Ciągła moc skuteczna RMS (wartość odniesienia):

10 + 10 W
(6 omów przy 1 kHz,
10% całk. znieksz.
harm.)

Wejścia

MD IN (gniazda fono):

Czułość 500 mV,
impedancja 47 kiloomów

Wyjścia

PHONES (gniazdo stereo typu minijack):

Przystosowane do
słuchawek o impedancji
8 omów lub większej

SPEAKER:

Przystosowane do
impedancji od 6 do 16
omów.

Odtwarzacz CD

System Compact Disc i Digital Audio

Laser Laser półprzewodnikowy ($\lambda = 780 \text{ nm}$)

Pasma przenoszenia Czas emisji: ciągła 2 Hz – 20 kHz ($\pm 0,5 \text{ dB}$)

Magnetofon

System nagrywania 4 ścieżki, 2 kanały stereo
Pasma przenoszenia 50 – 13 000 Hz ($\pm 3 \text{ dB}$),
w przypadku kaset Sony
TYPE I

Kołysanie i drżenie dźwięku

$\pm 0,15\%$ mocy szczytowej
(IEC)
 $0,15\%$ mocy skutecznej
RMS (NAB)
 $\pm 0,2\%$ mocy szczytowej
(DIN)

Tuner

Tuner superheterodynowy FM/AM, odbiór stereo w paśmie FM

Tuner FM

Zakres częstotliwości 87,5 – 108,0 MHz
(z krokiem co 50-kHz)

Antena Antena przewodowa FM

Złącza anteny 75 omów, symetryczna

Częstotliwość pośrednia 10,7 MHz

Tuner AM

Zakres częstotliwości 531 – 1 602 kHz

Model europejski: 531 – 1 602 kHz
(przy kroku strojenia
9 kHz)

Pozostałe modele: 530 – 1 710 kHz
(przy kroku strojenia
10 kHz)

531 – 1 602 kHz
(przy kroku strojenia
9 kHz)

Antena Antena ramowa AM,
złącze anteny
zewnętrznej

Częstotliwość pośrednia 450 kHz

Kolumny głośnikowe

System głośników typu Bass-reflex
Głośniki Pełnozakresowe,
średnica 10 cm,
stożkowe

Impedancja znamionowa 6 omów

Wymiary (szer./wys./głęb.)

W przybliżeniu
145 × 230 × 140 mm

Ciężar W przybliżeniu 1,3 kg
netto na jedną kolumnę

Dane ogólne

Wymagania dotyczące zasilania

Model europejski: 230 V AC, 50/60 Hz

Pozostałe modele: 230 V AC, 50/60 Hz

Pobór mocy

Model europejski: 32 W

0,3 W (w trybie
gotowości)

Pozostałe modele: 32 W

Wymiary (szer./wys./głęb.)

W przybliżeniu 148 × 233
× 208 mm

Ciężar W przybliżeniu 2,9 kg

Dołączone akcesoria Pilot (1)

Baterie R6 (typu AA)
(2)

Antena ramowa AM (1)

Antena przewodowa FM
(1)

Wygląd i dane techniczne mogą ulec zmianie bez
powiadomienia.

Przyciski i strony, na których je opisano

Korzystanie z tej strony

Na tej stronie można odszukać położenie przycisków i innych elementów zestawu, o których jest mowa w tekście.

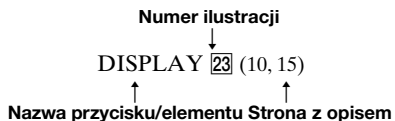

Urządzenie główne

KOLEJNOŚĆ ALFABETYCZNA

A - M

- BASS/TREBLE 5 (13)
- Czujnik pilota 1
- DISPLAY 23 (10, 15)
- DSG 4 (13)
- Kieszonka na kasetę 11
- MD 6 (16)

P - Z

- PHONES (gniazdo) 18
- PLAY MODE 17 (6, 8)
- PRESET +/- 8 (10)
- TUNER BAND 7 (9, 10)
- TUNING +/- 10 (9, 10)
- VOLUME 9 (14)
- Wyświetlacz 2

OPIS PRZYCISKÓW

- I/⏻ (zasilanie) 21 (5, 10, 14)
- ◀◀/▶▶ (przewijanie w tył/ w przód) 10 (7)
- ◀◀/▶▶ (przebieżenie w tył/ w przód) 8 (5, 7, 8, 13, 14)
- (stop) 19 (6, 12, 19)
- || (pauza) 20 (6)
- CD ▶ (odtwarzanie) 22 (6, 8, 12)
- ▲ PUSH OPEN/CLOSE (otwórz/zamknij) 3 (6, 7)
- TAPE**
- ◀◀/▶▶ (przewijanie w tył/ w przód) 14 (11)
- ▲ (stop/otwarcie) 13 (11, 12)
- || (pauza) 12 (11, 12)
- ▶ (odtwarzanie) 15 (11)
- (nagrywanie) 16 (12)

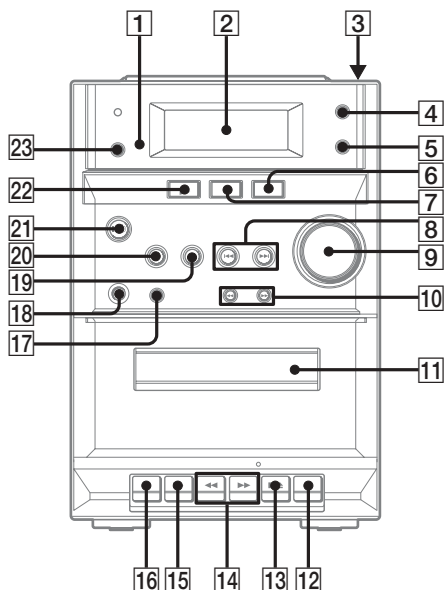

Pilot

KOLEJNOŚĆ ALFABETYCZNA

A - M

BASS +/- [10] (13)
CLEAR [8] (8, 9)
CLOCK/TIMER SELECT [20]
(14)
CLOCK/TIMER SET [21] (5, 14)
DISPLAY [2] (10, 15)
DSG [11] (13)
MD [18] (16)

P - Z

PLAY MODE/DIRECTION [13] (6, 8)
PRESET +/- [5] (10)
REPEAT/FM MODE [14] (7, 10)
SLEEP [19] (13)
TREBLE +/- [9] (13)
TUNER BAND [16] (9, 10)
TUNER MEMORY [12] (9)
TUNING +/- [6] (9, 10)
VOL +/- [7] (14)

OPIS PRZYCIŚKÓW

I/⏻ (zasilanie) [1] (5, 10, 14)
◀◀/▶▶ (przewijanie w tył/
w przód) [6] (7)
◀◀/▶▶ (przejsięcie w tył/
w przód) [5] (5, 7, 8, 14)
■ (stop) [4] (6, 12, 19)
|| (pauza) [3] (6)
CD ▶ (odtwarzanie) [17] (6, 8, 12)
TAPE ◀▶ [15] (11)

