

Compact AV System

Bedienungsanleitung _____ **DE**

Manual de instrucciones _____ **ES**

Gebruiksaanwijzing _____ **NL**

Bruksanvisning _____ **SE**

Istruzioni per l'uso _____ **IT**

Instrukcja obsługi _____ **PL**



DAV-C770

ACHTUNG

Um Feuergefahr und die Gefahr eines elektrischen Schlags zu vermeiden, setzen Sie das Gerät weder Regen noch sonstiger Feuchtigkeit aus.

Stellen Sie das Gerät nicht in einem geschlossenen Bücherregal, einem Einbauschränk u. ä. auf, wo eine ausreichende Belüftung nicht gegeben ist.

Um Feuergefahr zu vermeiden, decken Sie die Lüftungsöffnungen des Geräts nicht mit Zeitungen, Tischdecken, Vorhängen usw. ab. Stellen Sie auch keine brennenden Kerzen auf das Gerät.

Um Feuergefahr und die Gefahr eines elektrischen Schlags zu vermeiden, stellen Sie keine Gefäße mit Flüssigkeiten darin, wie z. B. Vasen, auf das Gerät.

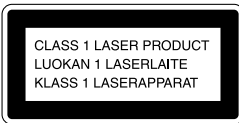

Dieses Gerät wurde als Laser-Gerät der Klasse 1 (CLASS 1 LASER) klassifiziert. Der entsprechende Aufkleber befindet sich außen an der Unterseite des Geräts.



Werfen Sie Batterien nicht in den Hausmüll. Batterien sind Sondermüll und müssen vorschriftsmäßig entsorgt werden.

Entsorgungshinweis: Bitte werfen Sie nur entladene Batterien in die Sammelboxen beim Handel oder den Kommunen. Entladen sind Batterien in der Regel dann, wenn das Gerät abschaltet und signalisiert „Batterie leer“ oder nach längerer Gebrauchsdauer der Batterien nicht mehr einwandfrei funktioniert. Um sicherzugehen, kleben Sie die Batteriepole z. B. mit einem Klebestreifen ab oder geben Sie die Batterien einzeln in einen Plastikbeutel.

Sicherheitsmaßnahmen

Sicherheit

- Sollten Fremdkörper oder Flüssigkeiten in das Gerät gelangen, lösen Sie das Netzkabel. Lassen Sie das Gerät von qualifiziertem Fachpersonal überprüfen, bevor Sie es wieder benutzen.
- Das Gerät bleibt auch in ausgeschaltetem Zustand mit dem Stromnetz verbunden, solange das Netzkabel mit der Netzsteckdose verbunden ist.
- Wollen Sie das Gerät längere Zeit nicht benutzen, ziehen Sie den Netzstecker aus der Steckdose. Ziehen Sie dabei immer am Stecker, niemals am Kabel.

Aufstellung

- Stellen Sie die Anlage nicht in einem geschlossenen Bücherregal, einem Einbauschränk u. ä. auf, wo eine ausreichende Belüftung nicht gegeben ist.
- Achten Sie auf ausreichende Luftzufuhr, damit sich im Gerät kein Wärmestau bildet.
- Stellen Sie das Gerät nicht auf Oberflächen wie Teppichen oder Decken oder in der Nähe von Materialien wie Gardinen und Wandbehängen auf, die die Lüftungsöffnungen blockieren könnten.

- Stellen Sie das Gerät nicht in der Nähe von Wärmequellen wie Heizkörpern oder Warmluftauslässen oder an Orten auf, an denen es direktem Sonnenlicht, außergewöhnlich viel Staub, mechanischen Vibrationen oder Stößen ausgesetzt ist.
- Stellen Sie das Gerät nicht in geneigter Position auf. Es darf nur in waagrechter Position benutzt werden.
- Halten Sie das Gerät und die CDs/DVDs von Geräten fern, die starke Magnetfelder erzeugen, zum Beispiel Mikrowellenherden oder großen Lautsprechern.
- Stellen Sie keine schweren Gegenstände auf das Gerät.
- Wird das Gerät direkt von einem kalten in einen warmen Raum gebracht, kann sich im Inneren des Geräts Feuchtigkeit niederschlagen. Es besteht dann die Gefahr, dass die Linsen beschädigt werden. Wenn Sie das Gerät erstmalig in Betrieb nehmen oder wenn Sie es von einem kalten an einen warmen Ort bringen, warten Sie etwa eine Stunde lang ab, bevor Sie es in Betrieb nehmen.

Willkommen!

Danke, dass Sie sich für diese AV-Kompaktanlage von Sony entschieden haben. Lesen Sie diese Anleitung vor Inbetriebnahme der Anlage bitte genau durch und bewahren Sie sie zum späteren Nachschlagen sorgfältig auf.

Sicherheitsmaßnahmen

Sicherheit

- Vorsicht – Die Verwendung optischer Instrumente zusammen mit diesem Produkt stellt ein Gesundheitsrisiko für die Augen dar.
- Sollten Fremdkörper oder Flüssigkeiten in das Gehäuse gelangen, trennen Sie die Anlage von der Netzsteckdose. Lassen Sie sie von qualifiziertem Fachpersonal überprüfen, bevor Sie sie wieder benutzen.

Aufstellung

- Stellen Sie die Anlage an einem Ort mit ausreichender Luftzufuhr auf, damit sich im Inneren der Anlage kein Wärmestau bildet.
- Wenn das Gerät lange Zeit mit hoher Lautstärke betrieben wird, erwärmt sich das Gehäuse. Dies ist keine Fehlfunktion. Vermeiden Sie jedoch, das Gehäuse zu berühren. Stellen Sie das Gerät nicht in einem geschlossenen Schrank usw. auf, wo die Belüftung unzureichend ist. Andernfalls kann es zu einer Überhitzung des Geräts kommen.
- Blockieren Sie die Lüftungsschlitze nicht, indem Sie etwas auf die Anlage stellen. Die Anlage ist mit einem Endverstärker ausgestattet. Wenn die Lüftungsschlitze an der Oberseite blockiert werden, kann dies zu einem Wärmestau und Fehlfunktionen führen.
- Stellen Sie die Anlage nicht auf eine weiche Oberfläche wie zum Beispiel einen Teppich. Dadurch könnten die Lüftungsöffnungen an der Unterseite der Anlage blockiert werden.
- Stellen Sie die Anlage nicht in der Nähe von Wärmequellen oder an Orten auf, an denen sie direktem Sonnenlicht, außergewöhnlich viel Staub oder mechanischen Erschütterungen ausgesetzt ist.

Betrieb

- Wird die Anlage direkt von einem kalten in einen warmen Raum gebracht oder wird sie in einem Raum mit hoher Luftfeuchtigkeit aufgestellt, kann sich auf den Linsen in der Anlage Feuchtigkeit niederschlagen. In diesem Fall funktioniert die Anlage möglicherweise nicht korrekt. Nehmen Sie dann die CD/DVD heraus und lassen Sie die Anlage etwa eine halbe Stunde lang eingeschaltet, bis die Feuchtigkeit verdunstet ist.
- Wenn Sie die Anlage transportieren wollen, nehmen Sie alle CDs/DVDs heraus. Andernfalls könnten die CDs/DVDs beschädigt werden.
- Zum Zweck des Energiesparens kann die Anlage mit der Taste POWER am Hauptgerät vollständig ausgeschaltet werden. Auch wenn die LED noch eine Weile leuchtet, ist die Anlage ganz ausgeschaltet.

Einstellen der Lautstärke

Erhöhen Sie die Lautstärke nicht, wenn gerade eine sehr leise Passage oder eine Stelle ohne Tonsignale wiedergegeben wird. Andernfalls könnten die Lautsprecher beschädigt werden, wenn unversehens die Wiedergabe einer sehr lauten Passage beginnt.

Reinigung

Reinigen Sie Gehäuse, Bedienfeld und Bedienelemente mit einem weichen Tuch, das Sie leicht mit einer milden Reinigungslösung angefeuchtet haben. Verwenden Sie keine Scheuermittel, Scheuerschwämme oder Lösungsmittel wie Alkohol oder Benzin. Sollten an Ihrer Anlage Probleme auftreten oder sollten Sie Fragen haben, wenden Sie sich bitte an Ihren Sony-Händler.

Hinweis zu Reinigungs-CDs

Verwenden Sie keine handelsübliche Reinigungs-CD für CD/DVD-Player. Andernfalls kann es zu Fehlfunktionen kommen.

Hinweis zu den Farben auf dem Fernsehschirm

Wenn die Lautsprecher Farbunregelmäßigkeiten auf dem Fernsehschirm verursachen, schalten Sie das Fernsehgerät aus und nach 15 bis 30 Minuten wieder ein. Bleiben die Farbunregelmäßigkeiten bestehen, stellen Sie die Lautsprecher weiter entfernt vom Fernsehgerät auf.

Das Typenschild befindet sich außen an der Unterseite des Geräts.

WICHTIGER HINWEIS

Vorsicht: Diese Anlage kann ein Videostandbild oder eine Bildschirmanzeige für unbegrenzte Zeit auf dem Fernsehschirm anzeigen. Wenn ein Videostandbild oder eine Bildschirmanzeige aber sehr lange Zeit unverändert auf dem Fernsehschirm angezeigt wird, besteht die Gefahr einer dauerhaften Schädigung der Mattscheibe. Projektionsfernsehergeräte sind in dieser Hinsicht besonders empfindlich.

Hinweis zum Transportieren des Systems

Wenn Sie die Anlage transportieren wollen, können Sie den internen Mechanismus folgendermaßen schützen. Nehmen Sie die CD/DVD heraus und halten Sie die Taste ■ an der Anlage gedrückt. Wenn „MECHA LOCK“ im Display an der Vorderseite angezeigt wird, schalten Sie die Anlage aus.

Inhalt

ACHTUNG	2
Willkommen!	3
Sicherheitsmaßnahmen	4
Zu dieser Anleitung	7
Folgende CDs/DVDs können wiedergegeben werden	7
Hinweise zu CDs/DVDs	9
Hinweis zum CD/DVD-Wechsler für 5 CDs/DVDs	10
Lage und Funktion der Teile und Bedienelemente	11
Überblick über das Steuer Menü	15

Vorbereitungen 17

Kurzübersicht	17
Auspacken	17
Einlegen von Batterien in die Fernbedienung	18
Schritt 1: Anschließen eines Lautsprechersystems	18
Schritt 2: Anschließen der Antennen	21
Schritt 3: Anschließen von Fernseh- und Videokomponenten	23
Einstellungen für die Lautsprecher	25
Speichern von Radiosendern	30

Wiedergeben von CDs/DVDs 32

Wiedergeben von CDs/DVDs	32
Fortsetzen der Wiedergabe an der Stelle, an der Sie die CD/DVD gestoppt haben (Resume Play)	34
Arbeiten mit dem Menü einer DVD	35
Wiedergeben von VIDEO-CDs mit PBC-Funktionen (PBC-Wiedergabe)	35
Wiedergeben eines MP3-Audiostücks	36
Auswählen des Wiedergabemodus (Alle discs, Eine disc oder Album)	38
Zusammenstellen eines eigenen Programms (Programmwiedergabe)	39
Wiedergabe in willkürlicher Reihenfolge (Zufallswiedergabe)	41
Wiederholte Wiedergabe (Wiedergabewiederholung)	42

Suchen nach einer Szene 43

Suchen nach einer bestimmten Stelle auf einer CD/DVD (Scannen, Wiedergabe in Zeitlupe)	43
Suchen nach Titel/Kapitel/Stück/Indexnummer/Album	44





Anzeigen von Informationen zur CD/DVD 46

Anzeigen der Spieldauer und der Restspieldauer im Display an der Vorderseite	46
Anzeigen der Spieldauer und der Restspieldauer	47

Klangeinstellungen	49
Wechseln der Tonspur	49
Automatisches Decodieren der eingespeisten Audiosignale (Automatische Decodierung)	51
Wiedergeben von Raumklang	51
Verwenden nur der vorderen Lautsprecher und des Tiefsttonlautsprechers (2-Kanal-Stereo)	54
Einstellen der Pegelparameter	54
<hr/>	
Wiedergeben von Filmen	55
Wechseln des Blickwinkels	55
Anzeigen der Untertitel	56
<hr/>	
Weitere Funktionen	57
Sperrn von CDs/DVDs (INDIVIDUELLE KINDERSICHERUNG, KINDERSICHERUNG)	57
<hr/>	
Sonstige Funktionen	62
Steuern des Fernsehgeräts mit der mitgelieferten Fernbedienung	62
Anzeigen der Bilder von einem Videorecorder oder einem anderen Gerät	63
Radioempfang	64
Das Radiodatensystem (RDS) (nur bei Modellen für Europa)	65
Eingeben eines Namens für gespeicherte Sender	65
<hr/>	
Einstellen des Geräts	67
Das Setup-Menü	67
Einstellen der Sprache für Anzeigen und Ton (SPRACHE)	68
Einstellungen für das Bild (BILDSCHIRMEINSTELLUNGEN)	69
Individuelle Einstellungen (BENUTZEREINSTELLUNGEN)	71
Einstellungen für die Lautsprecher (LAUTSPRECHER)	72
<hr/>	
Weitere Informationen	75
Störungsbehebung	75
Selbstdiagnosefunktion (Buchstaben/Ziffern erscheinen im Display)	79
Glossar	79
Technische Daten	82
Liste der Sprachcodes	84
Liste der Optionen im DVD-Setup-Menü	85
Index	86
Kurzreferenz für die Fernbedienung	88

Zu dieser Anleitung

- Die Anweisungen in dieser Anleitung beziehen sich auf die Bedienelemente auf der Fernbedienung. Sie können jedoch auch die Bedienelemente an der Anlage verwenden, sofern sie die gleiche oder eine ähnliche Bezeichnung tragen wie die Bedienelemente auf der Fernbedienung.
- Die in dieser Bedienungsanleitung verwendeten Symbole werden im folgenden erläutert:

Symbol	Bedeutung	Symbol	Bedeutung
	Zeigt Funktionen an, die bei DVD-Videos zur Verfügung stehen		Zeigt Funktionen an, die bei Super Audio CD und Audio-CDs zur Verfügung stehen
	Zeigt Funktionen an, die bei VIDEO-CDs zur Verfügung stehen		Zeigt Funktionen an, die bei MP3*-Audiostücken zur Verfügung stehen
	Zeigt Funktionen an, die bei CDs zur Verfügung stehen		Kennzeichnet weitere nützliche Funktionen

- In dieser Anleitung wurde für die Abbildungen und Bildschirmanzeigen das Modell für Europa verwendet.

* MP3 (MPEG1 Audio Layer 3) ist ein von der ISO/MPEG definiertes Standardformat zum Komprimieren von Audiodaten.

Folgende CDs/DVDs können wiedergegeben werden

Format der CD/DVD	
DVD VIDEO	
Super Audio CD	 SUPER AUDIO CD
VIDEO-CD	
Musik-CD	

Das Logo „DVD VIDEO“ ist ein Warenzeichen.

Terminologie im Zusammenhang mit CDs/DVDs

- **Titel**
Die größten Einheiten von Bild- oder Tonaufnahmen auf einer DVD, ein ganzer Film usw. bei einer Video-Software oder ein ganzes Album bei einer Audio-Software.
- **Kapitel**
Einheiten einer Bild- oder Tonaufnahme, die kleiner sind als Titel. Ein Titel besteht aus mehreren Kapiteln. Die Titel auf einer DVD sind nicht in jedem Fall in Kapitel eingeteilt.
- **Album**
Bereich mit Musikstücken in Form von MP3-Audiostücken auf einer Daten-CD.
- **Stück**
Einheiten einer Bild- oder Tonaufnahme auf einer VIDEO-CD, Super Audio CD oder CD oder MP3-CD.

• **Index (Super Audio CD, CD) / Video-Index (VIDEO-CD)**

Eine Nummer, mit der ein Stück unterteilt werden kann, so dass Sie eine bestimmte Stelle auf einer VIDEO-CD oder einer Super Audio CD mühelos ansteuern können. Nicht auf jeder CD sind Indexnummern aufgezeichnet.

• **Szene**

Auf einer VIDEO-CD mit PBC-Funktionen (PBC = PlayBack Control) (Seite 35) sind die Menüanzeigen, Videos und Standbilder in sogenannte „Szenen“ unterteilt.

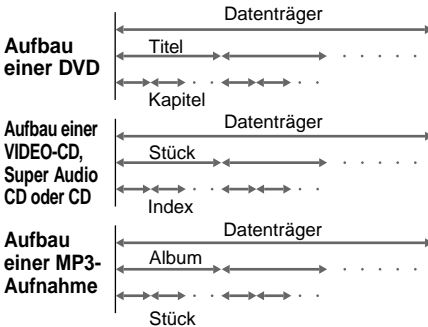

Hinweis zu PBC (Playback Control - Wiedergabesteuerung) bei VIDEO-CDs

Diese Anlage entspricht Version 1.1 und 2.0 der VIDEO-CD-Standards. Je nach CD-Typ sind zwei Wiedergabearten möglich.

CD-Typ	Mögliche Funktionen
VIDEO-CDs ohne PBC-Funktionen (CDs der Version 1.1)	Videowiedergabe (bewegte Bilder) sowie Tonwiedergabe.
VIDEO-CDs mit PBC-Funktionen (CDs der Version 2.0)	Wiedergabe interaktiver Software anhand von Menüanzeigen auf dem Fernsehschirm (PBC-Wiedergabe) zusätzlich zu Videowiedergabefunktionen von CDs der Version 1.1. Außerdem können Standbilder mit hoher Auflösung angezeigt werden, falls solche auf der CD enthalten sind.

Regionalcode

Die Anlage hat einen aufgedruckten Regionalcode auf der Rückseite und gibt nur DVDs wieder, die mit demselben Regionalcode versehen sind.

DVDs mit der Markierung können mit dieser Anlage ebenfalls abgespielt werden. Wenn Sie versuchen, eine andere DVD wiederzugeben, erscheint die Meldung „Wiedergabe dieser DVD nicht möglich, wegen falschem Regionalcode.“ auf dem Fernsehschirm. Einige DVDs sind möglicherweise nicht mit einem Regionalcode gekennzeichnet, können aber trotzdem nicht auf allen Playern wiedergegeben werden.

Beispiele für CDs/DVDs, die mit dieser Anlage nicht wiedergegeben werden können

Mit dieser Anlage können folgende CDs/DVDs nicht wiedergegeben werden:

- CD-ROMs (einschließlich PHOTO-CDs)
- CD-Rs/CD-RWs in anderen als den folgenden Aufnahmeformaten:
 - Musik-CD-Format
 - Video-CD-Format
- MP3-Format gemäß ISO9660* Stufe 1/ Stufe 2 oder das erweiterte Format Joliet
- Datenbereiche in CD-Extras
- DVD-ROMs
- Audio-DVDs

* Logisches Format für Dateien und Ordner auf CD-ROMs, definiert von der ISO (International Standard Organization = Internationale Normungsorganisation)

Verwenden Sie keine der folgenden Arten von CDs/DVDs:

- Eine DVD mit einem anderen Regionalcode (Seite 8, 81).
- Eine CD/DVD, die nicht dem Standard entspricht und nicht rund ist (z. B. karten-, herz- oder sternförmige Datenträger).
- Eine CD/DVD mit aufgeklebtem Papier oder Aufklebern.
- Eine CD/DVD mit Rückständen von Klebemitteln, Zellophanband oder Aufklebern.

Hinweis

Beachten Sie, dass manche CD-Rs und CD-RWs auf dieser Anlage je nach Aufnahmequalität und physischem Zustand des Datenträgers bzw. den Merkmalen des Aufnahme Geräts nicht wiedergegeben werden können.

Auch Datenträger, die nicht korrekt abgeschlossen wurden, können nicht wiedergegeben werden. Weitere Informationen dazu finden Sie in der Bedienungsanleitung zu dem Aufnahmegerät.

Hinweis zu Wiedergabefunktionen bei DVDs und VIDEO-CDs

Einige Wiedergabefunktionen von DVDs und VIDEO-CDs können von den Software-Herstellern absichtlich eingeschränkt werden. Diese Anlage gibt DVDs und VIDEO-CDs so wieder, wie es von den Software-Herstellern vorgesehen ist. Deshalb stehen möglicherweise einige Wiedergabefunktionen nicht zur Verfügung. Lesen Sie dazu bitte auch die Anweisungen, die mit den DVDs oder VIDEO-CDs geliefert wurden.

Urheberrechte

Dieses Produkt verwendet Technologien zum Urheberrechtsschutz, die durch Verfahrensansprüche bestimmter US-Patente und sonstige Rechte zum Schutz geistigen Eigentums geschützt sind. Diese Technologien sind Eigentum der Macrovision Corporation und anderer Rechtseigentümer. Der Gebrauch dieser Technologien im Rahmen des Urheberrechtsschutzes muss von der Macrovision Corporation genehmigt werden und gilt nur für den privaten oder anderen eingeschränkten Gebrauch, es sei denn, es liegt eine spezielle Genehmigung der Macrovision Corporation vor. Die Nachentwicklung oder Disassemblierung ist verboten.

Diese Anlage ist kompatibel mit dem Dolby* Digital- und Dolby Pro Logic (II)-Adaptivmatrix-Surround-Decoder und DTS** Digital Surround-fähig.

* Hergestellt in Lizenz der Dolby Laboratories. „Dolby“, „Pro Logic“ und das Doppel-D-Symbol sind Warenzeichen von Dolby Laboratories.

** Hergestellt in Lizenz der Digital Theater Systems, Inc. „DTS“ und „DTS Digital Surround“ sind Warenzeichen von Digital Theater Systems, Inc.

Hinweise zu CDs/DVDs

Umgang mit CDs/DVDs

- Fassen Sie CDs/DVDs nur am Rand an, damit sie nicht verschmutzen. Berühren Sie nicht die Oberfläche einer CD/DVD.
- Kleben Sie weder Papier noch Kleband auf CDs/DVDs.



- Setzen Sie die CD/DVD weder direktem Sonnenlicht noch Wärmequellen wie zum Beispiel Warmluftauslässen aus. Lassen Sie sie nicht in einem in der Sonne geparkten Auto liegen, denn die Temperaturen im Wageninneren können sehr stark ansteigen.
- Bewahren Sie CDs/DVDs nach der Wiedergabe immer in ihrer Hülle auf.

Reinigung

- Reinigen Sie die CD/DVD vor dem Abspielen mit einem Reinigungstuch. Wischen Sie dabei von der Mitte nach außen.



- Verwenden Sie keine Lösungsmittel wie Benzin oder Verdüner und keine handelsüblichen Reinigungsmittel oder Antistatik-Sprays für Schallplatten.

Auf dieser Anlage können Sie nur runde Standard-CDs/DVDs wiedergeben lassen. Bei anderen CDs/DVDs (z. B. karten-, herz- oder sternförmige) können Fehlfunktionen auftreten.

Verwenden Sie keine CDs/DVDs mit einem handelsüblichen Accessoire, zum Beispiel einem Etikett oder Ring.

Hinweis zum CD/DVD-Wechsler für 5 CDs/DVDs

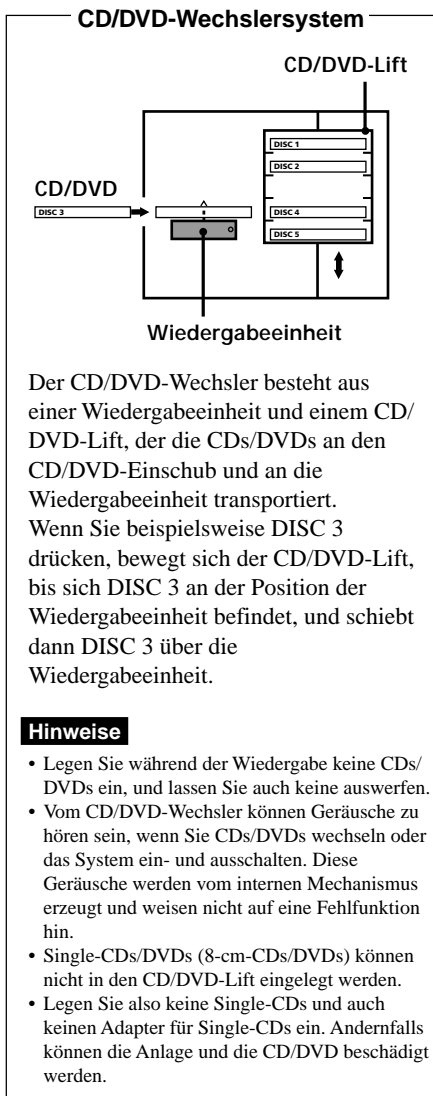

Der CD/DVD-Wechsler besteht aus einer Wiedergabeeinheit und einem CD/DVD-Lift, der die CDs/DVDs an den CD/DVD-Einschub und an die Wiedergabeeinheit transportiert. Wenn Sie beispielsweise DISC 3 drücken, bewegt sich der CD/DVD-Lift, bis sich DISC 3 an der Position der Wiedergabeeinheit befindet, und schiebt dann DISC 3 über die Wiedergabeeinheit.

Hinweise

- Legen Sie während der Wiedergabe keine CDs/DVDs ein, und lassen Sie auch keine auswerfen.
- Vom CD/DVD-Wechsler können Geräusche zu hören sein, wenn Sie CDs/DVDs wechseln oder das System ein- und ausschalten. Diese Geräusche werden vom internen Mechanismus erzeugt und weisen nicht auf eine Fehlfunktion hin.
- Single-CDs/DVDs (8-cm-CDs/DVDs) können nicht in den CD/DVD-Lift eingelegt werden.
- Legen Sie also keine Single-CDs und auch keinen Adapter für Single-CDs ein. Andernfalls können die Anlage und die CD/DVD beschädigt werden.

Lage und Funktion der Teile und Bedienelemente

Weitere Informationen finden Sie auf den in Klammern angegebenen Seiten.

Vorderseite

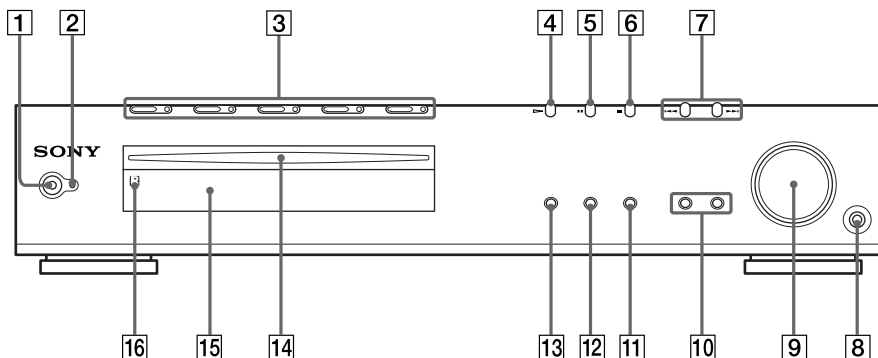

- 1** Schalter POWER (Netz) (32)
- 2** Anzeige STANDBY (32)
- 3** Anzeige/DISC 1 (Wiedergabe) / (Auswerfen) – Anzeige/DISC 5 (Wiedergabe) / (Auswerfen) (32)
- 4** (Wiedergabe) (32)
- 5** (Pause) (33)
- 6** (Stopp) (33)
- 7** PREV/NEXT, PRESET –/+ (33)

- 8** Kopfhörerbuchse PHONES (32)
- 9** Lautstärkeregelung VOLUME (32)
- 10** SOUND FIELD –/+ (51)
- 11** DISPLAY (64)
- 12** BAND (30)
- 13** FUNCTION (63)
- 14** CD/DVD-Einschub (32)
- 15** Display an der Vorderseite (12)
- 16** (Fernbedienungssensor) (18)

Display an der Vorderseite

Bei der Wiedergabe einer DVD

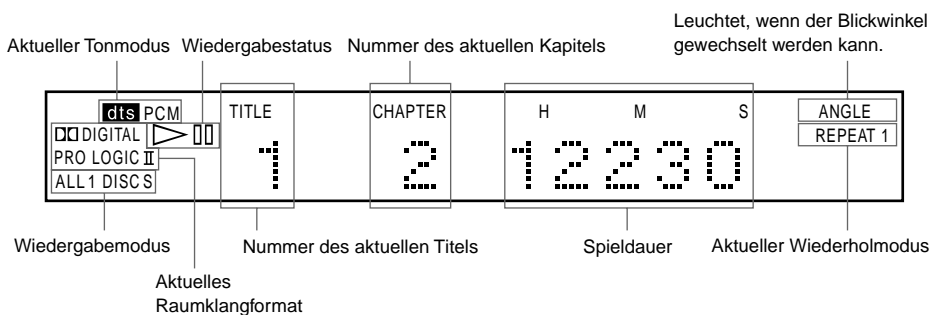

Bei der Wiedergabe einer Super Audio CD, CD, VIDEO-CD oder MP3-Aufnahme

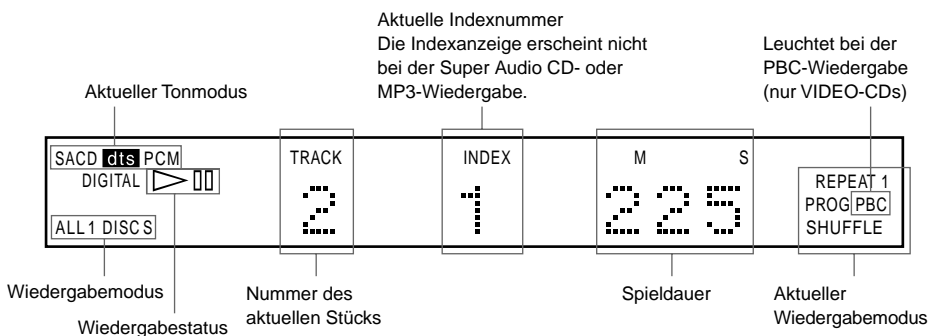

Radioempfang

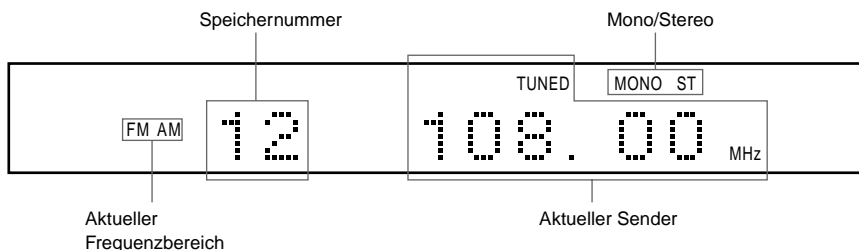

Rückseite

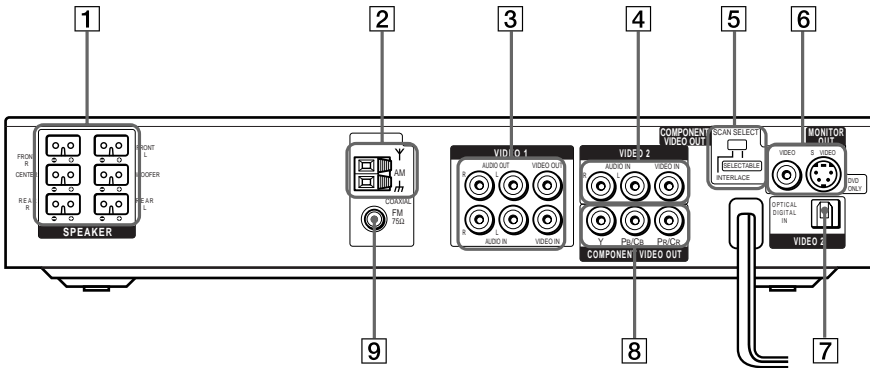

- | | |
|---|---|
| <p>1 Buchsen SPEAKER (19)</p> <p>2 AM-Antennenanschluss (21)</p> <p>3 Buchsen VIDEO 1 (23)</p> <p>4 Buchsen VIDEO 2 (23)</p> <p>5 Schalter COMPONENT VIDEO OUT/
SCAN SELECT (75)</p> | <p>6 Buchsen MONITOR OUT (VIDEO/S
VIDEO) (24)</p> <p>7 Buchse VIDEO 2 (OPTICAL DIGITAL
IN) (24)</p> <p>8 Buchsen COMPONENT VIDEO OUT
(23)</p> <p>9 Antennenbuchse FM 75Ω COAXIAL
(21)</p> |
|---|---|

Fernbedienung

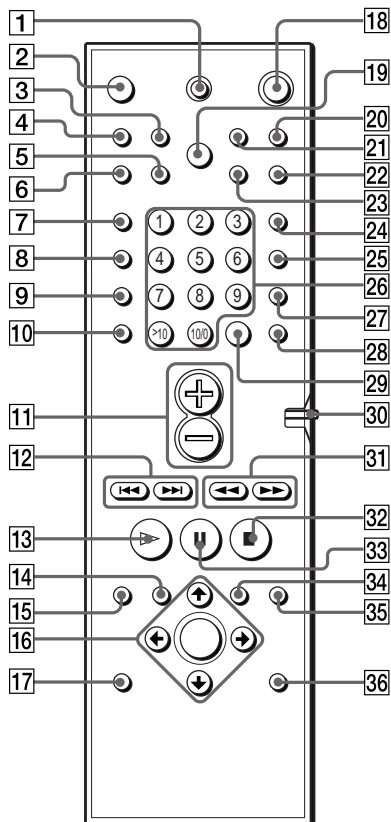

Hinweis

Diese Fernbedienung leuchtet im Dunkeln. Dazu muss sie zuvor jedoch einige Zeit lang dem Licht ausgesetzt werden.

- 1** TV I/O (Ein/Bereitschaft) (62)
- 2** ▲ (EJECT) (33)
- 3** NAME (66)
- 4** STEREO/MONO (64)
- 5** MEMORY (30)
- 6** CLEAR (40)
- 7** PLAY MODE (39)
- 8** AUDIO (49)
- 9** ANGLE (55)
- 10** SUBTITLE (56)
- 11** VOL +/- (63)
- 12** ◀◀/▶▶/▶◀/▶▶ PREVIOUS/NEXT, TV CH +/-, PRESET +/- (30, 33, 63)
- 13** ▷ PLAY/SELECT (32)
- 14** DVD TOP MENU (35)
- 15** DVD DISPLAY (42)
- 16** ◀/↑/↓/▶/ENTER (26)
- 17** DVD SETUP (59)
- 18** ⏻ (Bereitschaft) (33)
- 19** DISC SKIP (32)
- 20** TV/VIDEO (63)
- 21** REPEAT (42)
- 22** MUTING (33)
- 23** TIME (46)
- 24** FUNCTION (63)
- 25** BAND (30)
- 26** Zahlentasten (35)
- 27** SOUND FIELD (51)
- 28** DISPLAY (64)
- 29** ENTER (62)
- 30** Schalter COMMAND MODE DVD TV (63)
- 31** ◀◀/▶▶/◀◀/▶▶ SLOW, TUNING +/- (30, 43)
- 32** ■ STOP (33)
- 33** || PAUSE (33)
- 34** DVD MENU (35)
- 35** ↶ RETURN (36)
- 36** AMP MENU (26)

Überblick über das Steuer Menü





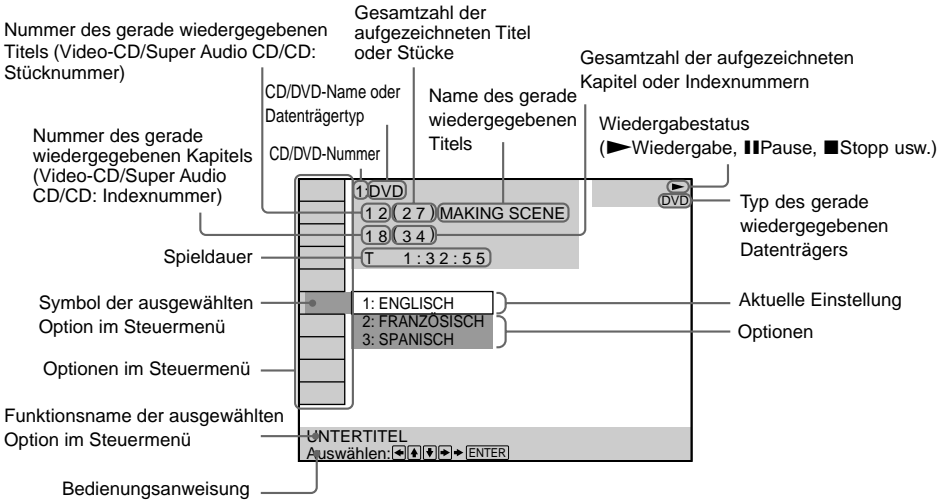

Über das Steuer Menü können Sie eine Funktion auswählen, die Sie verwenden möchten. Das Steuer Menü wird angezeigt, wenn Sie die Taste DVD DISPLAY drücken. Näheres finden Sie auf den in Klammern angegebenen Seiten.

Steuer Menü



Liste der Optionen im Steuer Menü



DISC	Dient zum Anzeigen von Namen oder Typ des Datenträgers, der in die Anlage eingelegt wurde.
TITEL (nur DVD) (Seite 44)/ SZENE (nur VIDEO-CD bei PBC-Wiedergabe)/STÜCK (nur VIDEO-CD) (Seite 44)	Dient zum Auswählen des Titels (DVD), der Szene (VIDEO-CD bei PBC-Wiedergabe) bzw. des Stücks (VIDEO-CD) für die Wiedergabe.
KAPITEL (nur DVD) (Seite 45)/ INDEX (nur VIDEO-CD) (Seite 45)	Dient zum Auswählen des Kapitels (DVD) oder der Indexnummer (VIDEO-CD) für die Wiedergabe.
ALBUM (nur MP3) (Seite 44)	Dient zum Auswählen des Albums (MP3) für die Wiedergabe.
STÜCK (nur Super Audio CD/ CD/MP3) (Seite 44)	Dient zum Auswählen des Stücks (Super Audio CD/CD/MP3) für die Wiedergabe.
INDEX (nur Super Audio CD/CD) (Seite 45)	Anzeigen und Auswählen des wiedergehenden Index (Super Audio CD).

 ZEIT (Seite 45)	Dient zum Anzeigen der verstrichenen Wiedergabedauer und der Restspieldauer. Dient zum Eingeben des Zeitcodes für die Suche nach bestimmten Bild- und Musikpassagen.
 TON (nur DVD/VIDEO-CD/ Super Audio CD/CD) (Seite 49)	Dient zum Einstellen des Klangs.
 UNTERTITEL (nur DVD) (Seite 56)	Dient zum Anzeigen der Untertitel. Dient zum Auswählen der Untertitelsprache.
 BLICKWINKEL (nur DVD) (Seite 55)	Dient zum Wechseln des Blickwinkels.
 MODUS (nur VIDEO-CD/ Super Audio CD/CD/MP3) (Seite 38)	Dient zum Auswählen des Wiedergabemodus.
 WIEDERHOLEN (Seite 42)	Hiermit können Sie die gesamte CD/DVD (alle Titel/Stücke) sowie einzelne Titel, Kapitel, Stücke und Alben oder ein Programm wiederholt wiedergeben lassen.
 INDIVIDUELLE KINDERSICHERUNG (Seite 57)	Dient zum Verhindern der Wiedergabe.

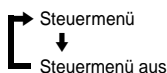
 Mit jedem Tastendruck auf DVD DISPLAY wechselt die Steuermenüanzeige folgendermaßen:



Die Optionen im Steuermenü hängen von der verwendeten CD/DVD ab.

 Das Steuermenüsymbol leuchtet grün  → , es sei denn, Sie setzen die Einstellung für die WIEDERHOLEN auf „AUS“.

Die Anzeige „BLICKWINKEL“ leuchtet nur grün, wenn der Blickwinkel gewechselt werden kann.

Kurzübersicht

In diesem Kapitel finden Sie eine Kurzübersicht, so dass Sie die Wiedergabe mit der Anlage sofort starten können.

Wie Sie die Sprache für die Bildschirmanzeigen auswählen, schlagen Sie bitte auf Seite 68 nach.

Informationen zum Einstellen des Bildseitenverhältnisses des angeschlossenen Fernsehgeräts finden Sie auf Seite 69.

Auspacken

Überprüfen Sie bitte, ob folgende Teile mitgeliefert wurden:

- Lautsprecher (5)
- Tiefsttonlautsprecher (1)
- AM-Ringantenne (1)
- UKW-Wurfantenne (1)
- Lautsprecherkabel (5 m × 4, 15 m × 2)
- Videokabel (1)
- Fernbedienung RM-SS990 (1)
- R6-Batterien der Größe AA (2)
- Unterlagen (20)
- Lautsprecher - Anschluss und Anordnung (Karte) (1)
- 21-poliger Adapter (1) (nur für Modelle für Europa)

Einlegen von Batterien in die Fernbedienung

Sie können die Anlage mit der mitgelieferten Fernbedienung steuern. Legen Sie zwei R6-Batterien (Größe AA) in das Batteriefach der Fernbedienung ein. Achten Sie dabei auf richtige Polarität: Plus- und Minus-Pol der Batterien müssen den Markierungen ⊕ und ⊖ im Batteriefach entsprechen. Wenn Sie die Fernbedienung benutzen, richten Sie sie auf den Fernbedienungssensor  an der Anlage.

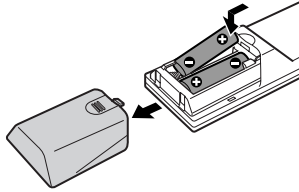

Hinweise

- Setzen Sie die Fernbedienung weder großer Hitze noch Feuchtigkeit aus.
- Verwenden Sie nicht eine neue Batterie zusammen mit einer alten.
- Lassen Sie keine Fremdkörper in das Gehäuse der Fernbedienung fallen. Achten Sie darauf besonders beim Austauschen der Batterien.
- Setzen Sie den Fernbedienungssensor keinem direkten Sonnen- oder Lampenlicht aus. Dies könnte zu einer Fehlfunktion führen.
- Wenn Sie die Fernbedienung längere Zeit nicht benutzen wollen, nehmen Sie die Batterien heraus, damit nicht durch auslaufende oder korrodierte Batterien Schäden entstehen.

Schritt 1: Anschließen eines Lautsprechersystems

Verbinden Sie das mitgelieferte Lautsprechersystem mithilfe der mitgelieferten Lautsprecherkabel, indem Sie die Kabel an Anschlüsse derselben Farbe anschließen. Schließen Sie keine anderen als die mit dieser Anlage mitgelieferten Lautsprecher an. Um den bestmöglichen Raumklang zu erzielen, geben Sie die Lautsprecherparameter (Abstand, Pegel usw.) wie auf Seite 26 erläutert an.

Erforderliche Kabel

Lautsprecherkabel

Der Stecker und die farbige Kabelschleufe der Lautsprecherkabel haben dieselbe Farbe wie das Etikett an den Anschlüssen, an die sie angeschlossen werden müssen.

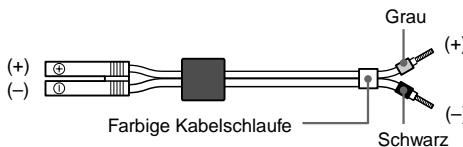

Anschlüsse für die Lautsprecher

Lautsprecher	Anschlüsse
Vordere Lautsprecher	SPEAKER FRONT L (weiß) und R (rot)
Hintere Lautsprecher	SPEAKER REAR L (blau) und R (grau)
Mittlerer Lautsprecher	SPEAKER CENTER (grün)
Tiefsttonlautsprecher	SPEAKER WOOFER (violett)

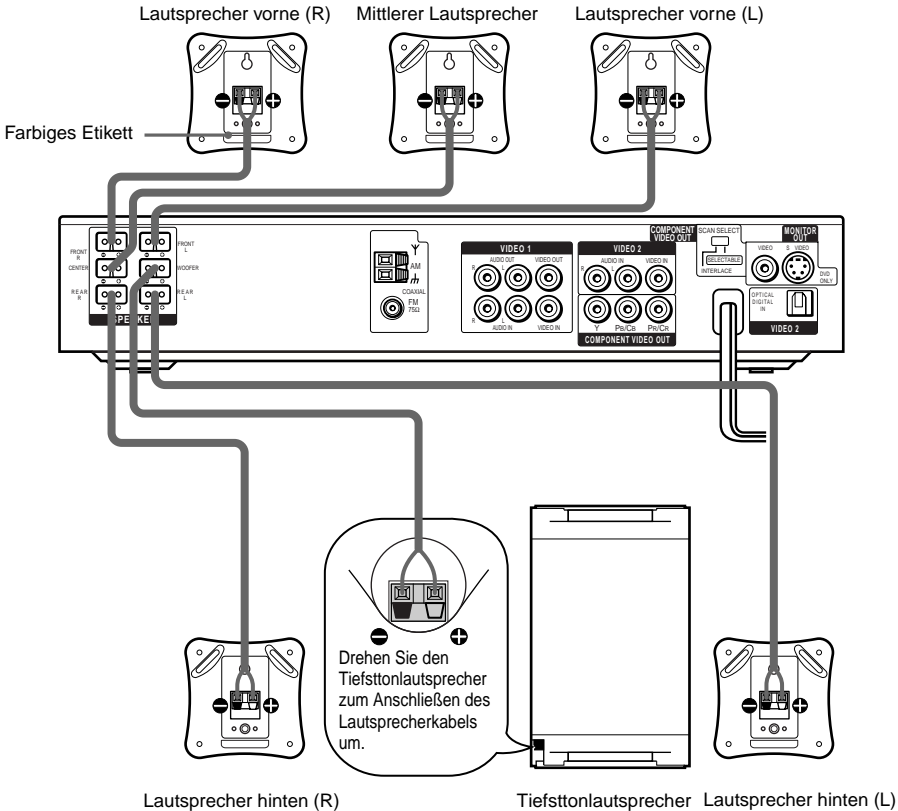

Hinweis zur Aufstellung der Lautsprecher

Seien Sie vorsichtig, wenn Sie den Tiefsttonlautsprecher oder Lautsprecherständer (nicht mitgeliefert), an denen Sie die vorderen/hinteren Lautsprecher montiert haben, auf einen besonders behandelten Fußboden (gewachst, geölt, poliert usw.) stellen, da es zu Flecken oder Verfärbungen kommen kann.

So vermeiden Sie einen Kurzschluss an den Lautsprechern

Wenn an den Lautsprechern ein Kurzschluss auftritt, kann die Anlage beschädigt werden. Um dies zu verhindern, beachten Sie beim Anschließen der Lautsprecher bitte folgende Sicherheitsmaßnahmen. Achten Sie darauf, dass die blanken Enden der Lautsprecherkabel keinen anderen Lautsprecheranschluss oder das blanke Ende eines anderen Lautsprecherkabels berühren.

Beispiele für ungeeignete Bedingungen am Lautsprecherkabel

Das abisolierte Lautsprecherkabel berührt einen anderen Lautsprecheranschluss.

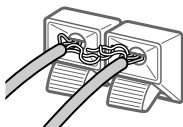

Abisolierte Kabel berühren einander, weil zu viel Kabelisolierung entfernt wurde.

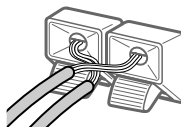

Lassen Sie nach dem Anschließen aller Komponenten, Lautsprecher und des Netzkabels einen Testton ausgeben, um zu überprüfen, ob alle Lautsprecher korrekt angeschlossen sind. Einzelheiten zum Ausgeben eines Testtons finden Sie auf Seite 28.

Wenn beim Ausgeben eines Testtons von einem Lautsprecher kein Ton zu hören ist oder ein Testton von einem anderen Lautsprecher ausgegeben wird als dem, der im Display an der Vorderseite angezeigt wird, wurde der Lautsprecher möglicherweise kurzgeschlossen. Überprüfen Sie in diesem Fall nochmals die Lautsprecherverbindung.

Hinweis

Achten Sie darauf, das Lautsprecherkabel mit der richtigen Buchse an den Geräten zu verbinden: ⊕ mit ⊕ und ⊖ mit ⊖. Wenn die Kabel vertauscht sind, wird der Klang verzerrt und die Bässe werden nicht gut wiedergegeben.

Schritt 2: Anschließen der Antennen

Schließen Sie die mitgelieferten AM-/UKW-Antennen für Radioempfang an.

Anschlüsse für die Antennen

Antenne	Anschlüsse
AM-Ringantenne	AM-Anschlüsse
UKW-Wurfantenne	Anschluss FM 75Ω COAXIAL

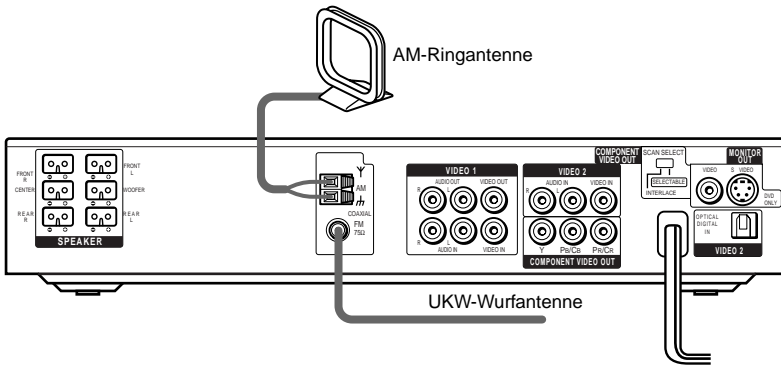

Hinweise

- Um Interferenzen zu vermeiden, halten Sie die AM-Ringantenne von der Anlage und anderen Komponenten fern.
- Breiten Sie die UKW-Wurfantenne unbedingt ganz aus.
- Achten Sie darauf, dass die UKW-Wurfantenne nach dem Anschließen möglichst horizontal ausgerichtet ist.
- Wenn Sie die mitgelieferte AM-Ringantenne anschließen, verbinden Sie das schwarze Kabel (B) mit dem Anschluss \mathcal{H} und das weiße Kabel (A) mit dem anderen Anschluss.

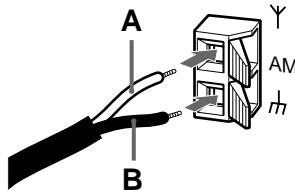

💡 Bei schlechtem UKW-Empfang

Schließen Sie die Anlage über ein 75-Ohm-Koaxialkabel (nicht mitgeliefert) wie unten dargestellt an eine UKW-Außenantenne an.

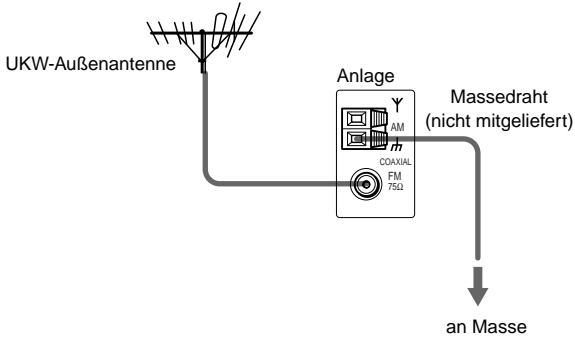

Hinweis

Wenn Sie die Anlage an eine Außenantenne anschließen, muss sie zum Schutz vor einem Blitzschlag geerdet werden. Verbinden Sie den Massedraht auf keinen Fall mit einer Gasleitung. Andernfalls besteht die Gefahr einer Gasexplosion.

Schritt 3: Anschließen von Fernseh- und Videokomponenten

Erforderliche Kabel

Videokabel zum Anschließen eines Fernsehmonitors



Audio-/Videokabel (nicht mitgeliefert)

Achten Sie beim Anschließen der Kabel darauf, die farbcodierten Stecker mit den richtigen Buchsen an den Geräten zu verbinden.

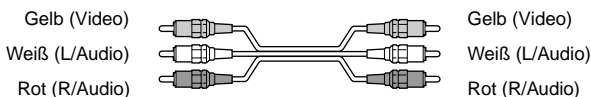

Buchsen für Videokomponenten

Komponente	Buchsen
Fernsehmonitor	MONITOR OUT
Videorecorder	VIDEO 1
Digitaler Satellitenempfänger	VIDEO 2

💡 Wenn die S-Videobuchse statt der Videobuchsen verwendet wird

Der Fernsehmonitor muss in diesem Fall ebenfalls über eine S-Videobuchse angeschlossen werden. Die S-Videosignale befinden sich auf einem anderen Bus als die Videosignale und werden nicht über die Videobuchsen ausgegeben.

💡 Wenn Sie die Buchsen COMPONENT VIDEO OUT (Y, Pb/Cb, Pr/Cr) statt der Videobuchsen verwenden

In diesem Fall muss auch der Fernsehmonitor über die Buchsen COMPONENT VIDEO OUT (Y, Pb/Cb, Pr/Cr) angeschlossen werden. Wenn das Fernsehgerät das progressive Signalformat verwendet, müssen Sie diese Art der Verbindung vornehmen und „COMPONENT OUT“ in „BILDSCHIRMEINSTELLUNGEN“ auf „PROGRESSIVE“ setzen (Seite 70).

Hinweise

- Wenn Sie VIDEO 1 mit der Taste FUNCTION auswählen, wird das Signal über den vorderen linken und rechten Lautsprecher und nicht über die Buchsen VIDEO 1 VIDEO OUT und AUDIO OUT L/R ausgegeben.
- Wenn Sie die Videoleitungsausgänge 1 verwenden, stellen Sie am Gerät bitte den Modus 2CH STEREO ein. Wenn sich das Gerät nicht im Modus 2CH STEREO befindet, funktionieren die Leitungsausgänge möglicherweise nicht ordnungsgemäß.
- Wenn „PROGRESSIVE“ unter „BILDSCHIRMEINSTELLUNGEN“ ausgewählt wird, wird über die Buchsen MONITOR OUT oder S VIDEO OUT kein Signal ausgegeben.
- Wenn an der Anlage „DVD“ eingestellt ist, wird das Signal über die Buchsen S VIDEO OUT oder COMPONENT OUT ausgegeben.
- Wenn an der Anlage „DVD“ eingestellt ist und „PROGRESSIVE“ unter „BILDSCHIRMEINSTELLUNGEN“ ausgewählt wird, wird das Signal nur über die Buchsen COMPONENT OUT ausgegeben.

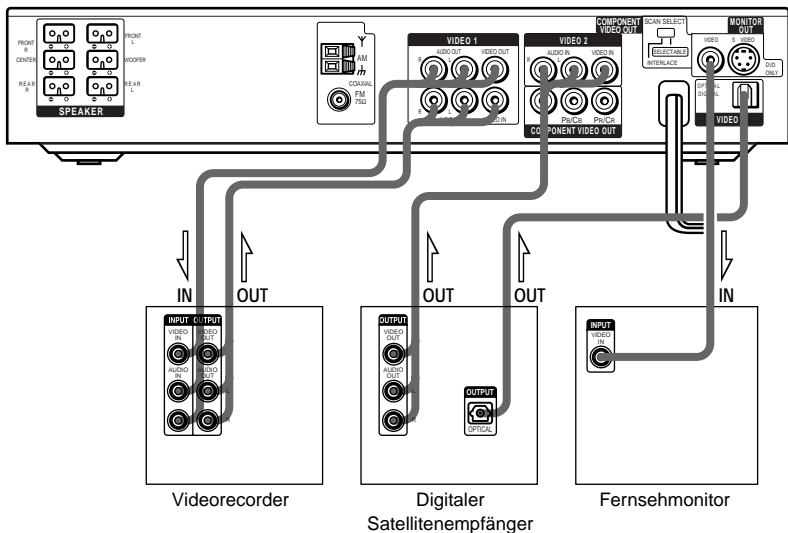

Wenn Sie einen digitalen Satellitenempfänger mit Buchse OPTICAL anschließen

Sie können den digitalen Satellitenempfänger in diesem Fall an die Buchse OPTICAL statt an die Buchsen VIDEO IN und AUDIO IN L/R der Anlage anschließen.

Die Anlage ist für digitale und für analoge Eingangssignale geeignet. Digitale Signale haben Priorität vor analogen Signalen. Wenn kein digitales Signal mehr eingeht, wird nach 2 Sekunden das analoge Signal verarbeitet.

Wenn Sie einen digitalen Satellitenempfänger ohne Buchse OPTICAL anschließen

Schließen Sie den digitalen Satellitenempfänger nur an die Buchsen VIDEO IN und AUDIO IN L/R der Anlage an.

Konfigurieren der Anlage (bei Modellen für Asien und Australien)

Eine Konfiguration der Anlage ist je nach dem anzuschließenden Fernsehmonitor erforderlich. Die Modelle für Asien sind werkseitig auf NTSC, die Modelle für Australien jedoch auf PAL eingestellt.

Bei einem PAL-Fernsehgerät*

Wenn Sie die Anlage auf PAL einstellen wollen, halten Sie die Taste **II** (Pause) an der Anlage gedrückt und schalten die Anlage dann mit der Netztaaste **U** auf der Fernbedienung ein. Sie müssen die Taste **II** gedrückt halten, bis DAV-C770 im Display erscheint. Wenn Sie die Anlage wieder auf NTSC zurücksetzen wollen, halten Sie erneut die Taste **II** an der Anlage gedrückt und schalten sie dann mit der Fernbedienung aus und wieder ein.

* Bei einem NTSC-Fernsehgerät gehen Sie wie oben erläutert vor, um die Anlage auf NTSC einzustellen.

Anschließen des Netzkabels

Bevor Sie das Netzkabel dieser Anlage an eine Netzsteckdose anschließen, schließen Sie die Lautsprecher an die Anlage an (siehe Seite 19).

Schließen Sie das Netzkabel der Fernseh-/Videokomponenten an eine Netzsteckdose an.

Einstellungen für die Lautsprecher

Den besten Raumklang erzielen Sie, wenn sich alle Lautsprecher außer dem Tiefsttonlautsprecher im selben Abstand von der Hörposition befinden (A). Bei dieser Anlage können Sie jedoch den mittleren Lautsprecher um bis zu 1,6 m (B) und die hinteren Lautsprecher um bis zu 4,6 m (C) näher an der Hörposition aufstellen. Die vorderen Lautsprecher können Sie im Abstand von 1,0 bis 15,0 m (A) von der Hörposition aufstellen.

Stellen Sie die hinteren Lautsprecher je nach der Raumform usw. hinter oder neben sich.

Wenn die hinteren Lautsprecher an der Seite aufgestellt sind

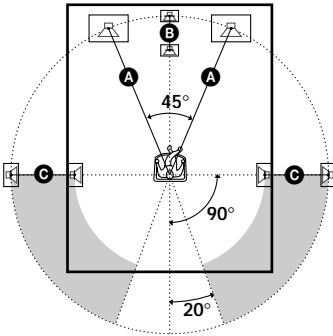

Wenn die hinteren Lautsprecher hinten aufgestellt sind

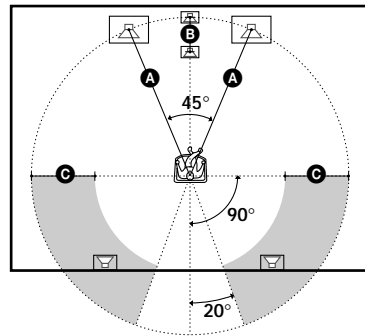

Hinweis

Stellen Sie den mittleren und die hinteren Lautsprecher nicht weiter von der Hörposition entfernt auf als die vorderen Lautsprecher.

Hinweis zur magnetischen Abschirmung der Lautsprecher (zur Vermeidung von Farbstörungen am Fernsehschirm)

Der Tiefsttonlautsprecher dieser Anlage ist magnetisch abgeschirmt, damit die magnetischen Kräfte nicht nach außen dringen. Da der Lautsprechermagnet jedoch sehr stark ist, kann ein Teil der magnetischen Kraft unter Umständen trotz der Abschirmung austreten. Wenn Sie die Anlage mit einem Fernsehgerät oder Projektor mit Kathodenstrahlröhre verwenden, stellen Sie den Tiefsttonlautsprecher daher mindestens 0,3 m vom Fernsehgerät oder Projektor entfernt auf. Bei einem zu geringen Abstand kann es zu Farbstörungen auf dem Bildschirm kommen.

Wenn Farbstörungen auftreten...

Schalten Sie das Fernsehgerät aus und nach 15 bis 30 Minuten wieder ein.

Wenn die Farbstörungen danach immer noch auftreten...

Stellen Sie den Tiefsttonlautsprecher weiter vom Fernsehgerät entfernt auf.

Wenn die Farbstörungen auch danach noch bestehen bleiben...

Achten Sie darauf, dass sich keine magnetischen Gegenstände in der Nähe des Tiefsttonlautsprechers befinden, denn es kann auch aufgrund einer Interaktion zwischen dem Tiefsttonlautsprecher und einem magnetischen Gegenstand zu Farbstörungen kommen.

Beispiele für solche Quellen magnetischer Interferenzen sind Beschläge an Phonomöbeln usw., medizinische Geräte/Hilfsmittel, Spielzeug u. ä.

Einstellen der Lautsprecherparameter

Um einen optimalen Raumklang zu erzielen, geben Sie zunächst die Entfernung der Lautsprecher von der Hörposition und ihre Größe an und stellen Sie anschließend Balance und Pegel ein. Stellen Sie mit dem Testton die Lautstärke der Lautsprecher auf denselben Pegel ein. Sie können die Lautsprecherparameter über LAUTSPRECHER im Setup-Menü einstellen (Seite 72).

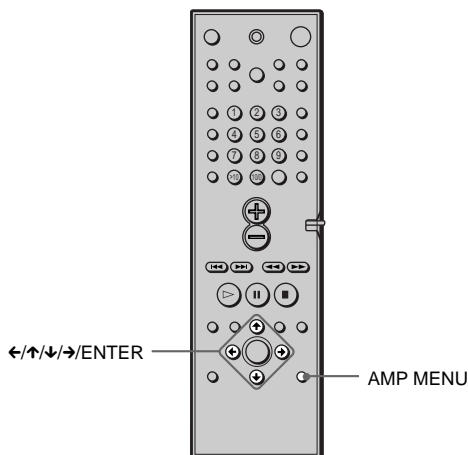

So geben Sie Größe, Abstand, Position und Höhe der Lautsprecher an

- 1 Drücken Sie mehrmals AMP MENU, so dass **SP. SETUP** im Display an der Vorderseite erscheint.
- 2 Nehmen Sie an der Hörposition Platz und wählen Sie mit **↑/↓** die Option, die Sie einstellen wollen.
 - Unter **SP. SETUP** einzustellende Optionen
 - Größe der hinteren und des mittleren Lautspecher
 - Abstand der vorderen und hinteren Lautspecher sowie des mittleren Lautspecher
 - Position und Höhe der hinteren Lautspecher
- 3 Stellen Sie den Parameter mit **←/→** ein.
Der ausgewählte Parameter erscheint im Display an der Vorderseite.
- 4 Gehen Sie wie in Schritt 2 und 3 erläutert vor, wenn Sie unter **SP. SETUP** weitere Parameter einstellen wollen.
Wenn Sie ein paar Sekunden lang keine Taste auf der Fernbedienung drücken, wird der Parameter im Display wieder ausgeblendet und in der Anlage gespeichert.

■GRÖSSE

Wenn Sie keine mittleren oder hinteren Lautsprecher anschließen oder die hinteren Lautsprecher verschieben, stellen Sie die Parameter für **CENTER** und **REAR** ein. Die Einstellungen für die vorderen Lautsprecher und den Tiefsttonlautsprecher sind fest eingestellt. Sie können sie daher nicht ändern. Die Standardeinstellungen sind unterstrichen.

- **CENTER** (mittlerer Lautsprecher)
 - YES: Normalerweise wählen Sie diese Einstellung aus.
 - NO: Wählen Sie diese Einstellung, wenn Sie keinen mittleren Lautsprecher anschließen.
- **REAR** (hintere Lautsprecher)
 - YES: Normalerweise wählen Sie diese Einstellung aus. Geben Sie Position und Höhe an, um die Digital Cinema Surround-Modi richtig einzustellen.
 - NO: Wählen Sie diese Einstellung, wenn Sie keine hinteren Lautsprecher anschließen.

■ ABSTAND

Sie können den Abstand zwischen den einzelnen Lautsprechern und der Hörposition einstellen, und zwar innerhalb der folgenden Bereiche. Die Standardeinstellungen sind unterstrichen.

- F. D. (5 m) (Abstand der vorderen Lautsprecher)
Die vorderen Lautsprecher können Sie auf einen Abstand von 1,0 bis 15,0 m von der Hörposition einstellen, und zwar in Schritten von 0,2 m.
- C. D. (5 m) (Abstand des mittleren Lautsprechers)
Für den mittleren Lautsprecher können Sie den Abstand der vorderen Lautsprecher oder eine Position angeben, die sich bis zu 1,6 m näher an der Hörposition befindet, und zwar ebenfalls in Schritten von 0,2 m.
- R. D. (3,4 m) (Abstand der hinteren Lautsprecher)
Für die hinteren Lautsprecher können Sie eine Position angeben, die den gleichen Abstand von der Hörposition hat wie die vorderen Lautsprecher oder sich bis zu 4,6 m näher an der Hörposition befindet, und zwar in Schritten von 0,2 m.

Hinweis

Wenn sich die beiden vorderen bzw. die beiden hinteren Lautsprecher nicht im selben Abstand zur Hörposition befinden, stellen Sie die Entfernung des näheren Lautsprechers ein.

Angeben von Position und Höhe der hinteren Lautsprecher

Wenn Sie für „NO“ eine andere Einstellung als „REAR“ wählen, geben Sie Position und Höhe der hinteren Lautsprecher an. Die Standardeinstellungen sind unterstrichen.

Diagramm der Lautsprecherpositionen

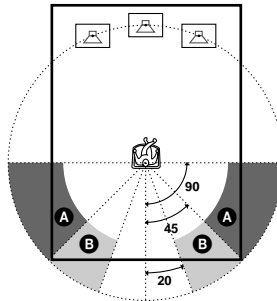

- R. P. BEHIND
Wählen Sie diese Einstellung, wenn sich die hinteren Lautsprecher im Bereich **B** befinden.
- R. P. SIDE
Wählen Sie diese Einstellung, wenn sich die hinteren Lautsprecher im Bereich **A** befinden.

Diagramm der Montagehöhe der Lautsprecher

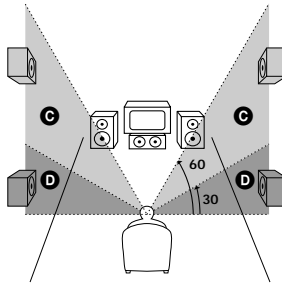

• R. H. LOW

Wählen Sie diese Einstellung, wenn sich die hinteren Lautsprecher im Bereich **D** befinden.

• R. H. HIGH

Wählen Sie diese Einstellung, wenn sich die hinteren Lautsprecher im Bereich **C** befinden.

Diese Parameter stehen nicht zur Verfügung, wenn „REAR“ auf „NO“ gesetzt wurde.

So geben Sie Balance und Pegel der Lautsprecher an

- 1 Drücken Sie mehrmals AMP MENU, so dass **♪ LEVEL** im Display an der Vorderseite erscheint.
- 2 Wählen Sie mit **↑/↓** die Option T.TONE aus und setzen Sie T.TONE mit **←/→** auf ON.
Der Testton wird nacheinander von jedem Lautsprecher wiedergegeben.
- 3 Nehmen Sie an der Hörposition Platz und wählen Sie mit **↑/↓** die Option, die Sie einstellen wollen.
 - Unter **♪ LEVEL** einzustellende Optionen
 - Balance der vorderen und hinteren Lautsprecher
 - Lautstärkepegel der hinteren Lautsprecher sowie des mittleren und des Tiefsttonlautsprechers
- 4 Stellen Sie die Pegel mit **←/→** so ein, dass der Testton von allen Lautsprechern gleich laut zu hören ist.
Der eingestellte Wert erscheint im Display an der Vorderseite.
- 5 Gehen Sie wie in Schritt 3 und 4 erläutert vor, wenn Sie unter **♪ LEVEL** weitere Parameter einstellen wollen.
Wenn Sie ein paar Sekunden lang keine Taste auf der Fernbedienung drücken, wird der Wert im Display wieder ausgeblendet und in der Anlage gespeichert.
- 6 Wählen Sie mit **↑/↓** die Option T.TONE aus und setzen Sie T.TONE mit **←/→** auf OFF.

■BALANCE

Sie können die Balance der Lautsprecher in den folgenden Bereichen einstellen.

Die Standardeinstellungen sind unterstrichen.

• F. I Mitte (vordere Lautsprecher)

Stellen Sie die Balance zwischen dem linken und rechten Lautsprecher vorne ein. Sie können von der Mitte aus 6 Schritte nach links oder rechts einstellen.

• R. I Mitte (hintere Lautsprecher)

Stellen Sie die Balance zwischen dem linken und rechten Lautsprecher hinten ein. Sie können von der Mitte aus 6 Schritte nach links oder rechts einstellen.

■ PEGEL

Sie können den Pegel jedes Lautsprechers auf folgende Werte einstellen. Die Standardeinstellungen sind unterstrichen.

- C. LEVEL (0 dB) (Pegel des mittleren Lautsprechers)
Stellen Sie den Pegel des mittleren Lautsprechers ein (einstellbar von -6 dB bis +6 dB, in Schritten von 1 dB).
- R. LEVEL (0 dB) (Pegel der hinteren Lautsprecher)
Stellen Sie den Pegel der hinteren Lautsprecher ein (einstellbar von -6 dB bis +6 dB, in Schritten von 1 dB).
- S. W. LEV. (0 dB) (Pegel des Tiefsttonlautsprechers)
Stellen Sie den Pegel des Tiefsttonlautsprechers ein (einstellbar von -6 dB bis +6 dB, in Schritten von 1 dB).

Hinweise

- Wenn Sie eine Option auswählen, setzt der Ton einen Moment lang aus.
- Je nachdem, wie die anderen Lautsprecher eingestellt sind, können vom Tiefsttonlautsprecher extreme Störungen zu hören sein.

So stellen Sie die Lautstärke aller Lautsprecher auf einmal ein

Verwenden Sie dazu den Lautstärkeregler VOLUME.

Weitere Einstellungen mit AMP MENU

Sie können die Helligkeit des Displays an der Vorderseite einstellen, die gespeicherten Sender und die Sendernamen löschen und die Lautsprecherparameter auf die werkseitigen Einstellungen zurücksetzen. Drücken Sie AMP MENU so oft, bis \downarrow CUSTOMIZE angezeigt wird. Wählen Sie mit \uparrow/\downarrow die folgenden Optionen aus.

■ DIMMER (ANZEIGE)

Sie können die Helligkeit des Displays an der Vorderseite in zwei Stufen ändern.

■ MEMO. CLR.

- N (Nein): Zurück zum vorherigen Menü.
- Y (Ja): Wenn Sie Y mit der Taste ENTER auswählen, erscheint „Really? N“ und „Really? Y“.
Wenn Sie durch Drücken von ENTER die Option „Really? Y“ auswählen, wird „ALL CLEAR!“ angezeigt. Alle Einstellungen, zum Beispiel voreingestellte Radiosender oder Sendernamen, werden gelöscht und die Lautsprecherparameter werden auf ihre Standardeinstellungen zurückgesetzt.

Diese Anlage unterstützt Dolby Pro Logic II, ein Format mit einem Kino- und einem Musikmodus. Mithilfe von Dolby Pro Logic II kann Zweikanalton über 5.1 Kanäle reproduziert werden.

Wenn das Klangfeld auf „NORMAL SURROUND“ gesetzt ist, können Sie für eine Zweikanaltonquelle den Decodiertyp auswählen. Drücken Sie AMP MENU so oft, bis \downarrow 2CH MODE angezeigt wird. Wählen Sie mit \uparrow/\downarrow die folgenden Optionen aus.

■ 2CH MODE

- PLII MOVIE (Pro Logic II Movie): Führt eine Decodierung im Pro Logic II-Kinomodus aus. Diese Einstellung eignet sich ideal für Dolby Surround-codierte Filme. Außerdem lässt sich in diesem Modus 5.1-Kanalton reproduzieren, was sich für Videos mit alten Filmen oder in synchronisierter Fassung eignet.
- PLII MUSIC (Pro Logic II Music): Führt eine Decodierung im Pro Logic II-Musikmodus aus. Diese Einstellung eignet sich ideal für normale Stereoquellen, z. B. CDs.
- PRO LOGIC: Führt eine Decodierung im Pro Logic-Modus aus. Tonquellen im 2-Kanalformat werden für die Wiedergabe über 4 Kanäle decodiert.

Hinweis

Dolby Pro Logic II steht bei Signalen im DTS- und MPEG-Format sowie bei Super Audio CDs nicht zur Verfügung.

Speichern von Radiosendern

Sie können 20 UKW- und 10 AM-Sender voreinstellen und speichern.
Drehen Sie vor dem Einstellen der Radiosender die Lautstärke unbedingt möglichst weit herunter.

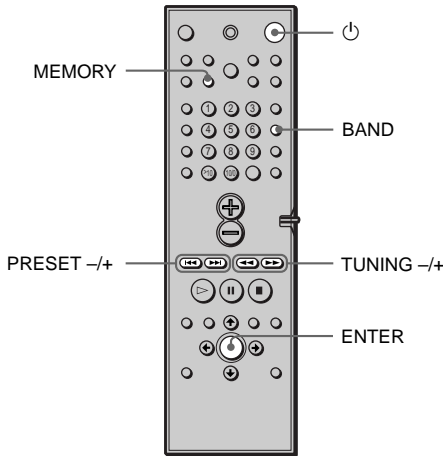

- 1 Drücken Sie BAND so oft, bis der gewünschte Frequenzbereich im Display an der Vorderseite erscheint.**

Mit jedem Tastendruck auf BAND wird als Frequenzbereich abwechselnd AM oder FM eingestellt.

- 2 Halten Sie TUNING + oder – gedrückt, bis die Frequenzanzeige anfängt durchzulaufen, und lassen Sie dann die Taste los.**

Der Suchlauf stoppt, wenn ein Sender empfangen wird. „TUNED“ und „ST“ (für Stereoprogramm) erscheinen im Display an der Vorderseite.

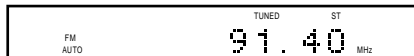

- 3 Drücken Sie MEMORY.**

Eine Speichernummer erscheint im Display.



- 4 Wählen Sie mit PRESET + oder – die gewünschte Speichernummer aus.**



5 Drücken Sie ENTER.

Der Sender wird gespeichert.

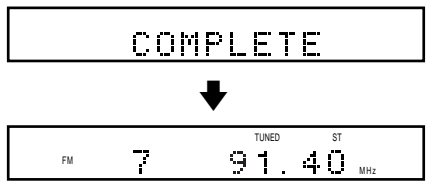

6 Weitere Sender können Sie wie in Schritt 1 bis 5 erläutert speichern.

So stellen Sie einen Sender mit schwachen Sendesignalen ein



Drücken Sie in Schritt 2 mehrmals TUNING + oder -, um den Sender manuell einzustellen.

So ändern Sie die Speichernummer

Beginnen Sie nochmals bei Schritt 1.

So ändern Sie das AM-Empfangsintervall (außer bei Modellen für Europa, den Nahen Osten und die Philippinen)

Das AM-Empfangsintervall ist werkseitig auf 9 kHz (in einigen Regionen auf 10 kHz) eingestellt.

Wenn Sie das AM-Empfangsintervall ändern wollen, stellen Sie zunächst einen AM-Sender ein und schalten Sie die Anlage dann mit  auf der Fernbedienung aus. Halten Sie dann  an der Anlage gedrückt und schalten Sie die Anlage mit der Fernbedienung wieder ein. Wenn Sie das Intervall ändern, werden die gespeicherten AM-Radiosender gelöscht.

Gehen Sie zum Zurücksetzen des Intervalls nochmals wie oben erläutert vor.

Wiedergeben von CDs/DVDs



Bei bestimmten DVDs oder VIDEO-CDs sind bestimmte Funktionen unter Umständen anders oder eingeschränkt. Schlagen Sie bitte in den mit der CD/DVD gelieferten Anweisungen nach.

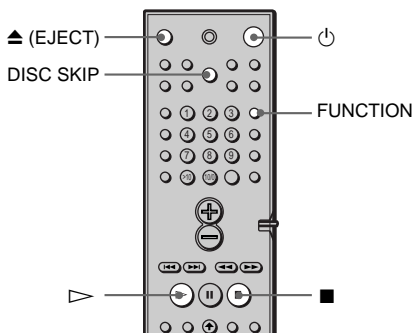
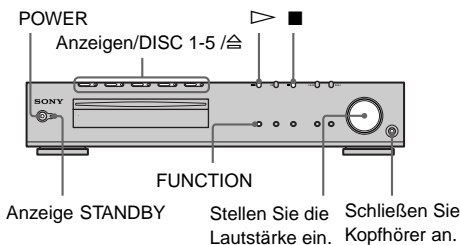

1 Schalten Sie das Fernsehgerät ein.

2 Stellen Sie mit dem Eingangswählschalter am Fernsehgerät diese Anlage ein.

3 Drücken Sie POWER an der Anlage.

Die Anlage schaltet sich ein. Wenn an der Anlage nicht „DVD“ eingestellt ist, wählen Sie mit der Taste FUNCTION die Funktion „DVD“ aus.

4 Drücken Sie DISC 1-5.

Drücken Sie die Zahlentaste für die gewünschte CD/DVD. „READY!“ erscheint im Display an der Vorderseite und Sie können eine CD/DVD in die Anlage einlegen. Beispiel: Wenn Sie eine CD/DVD in Fach 1 des CD/DVD-Lifts einlegen wollen, drücken Sie DISC 1. Wenn sich im ausgewählten Fach des CD/DVD-Lifts bereits eine CD/DVD befindet, wird diese ausgeworfen. Dann erscheint „READY!“ im Display an der Vorderseite und Sie können eine neue CD/DVD in die Anlage einlegen.

5 Legen Sie eine CD/DVD ein.

Schieben Sie die CD/DVD in das CD/DVD-Fach, bis sie automatisch eingezogen wird. Die CD/DVD wird automatisch in das ausgewählte Fach des CD/DVD-Lifts befördert.

Mit der wiederzugebenden Seite nach unten

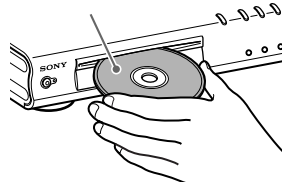

Wenn Sie weitere CDs/DVDs einlegen wollen, drücken Sie DISC 1-5 (für ein Fach, in das keine CD/DVD eingelegt ist) und legen Sie die CD/DVD ein, sobald „READY!“ im Display an der Vorderseite angezeigt wird.



6 Drücken Sie >.

Die Anlage startet die Wiedergabe (normale Wiedergabe) der CD/DVD, deren DISC-Anzeige grün leuchtet. Wenn Sie eine andere CD/DVD wiedergeben lassen wollen, drücken Sie DISC SKIP auf der Fernbedienung oder DISC 1-DISC 5 am System. Stellen Sie die Lautstärke der Anlage ein.

Im Anschluss an Schritt 6



Bei manchen CDs/DVDs erscheint ein Menü auf dem Fernsehschirm. Sie können die CD/DVD nach den Anweisungen auf dem Menübildschirm interaktiv wiedergeben lassen - DVD (Seite 35), VIDEO-CD (Seite 35).

So nehmen Sie die CD/DVD heraus



Drücken Sie DISC 1-5  an der Anlage oder  auf der Fernbedienung. Wenn Sie  auf der Fernbedienung drücken, wird die CD/DVD im CD/DVD-Lift ausgeworfen, deren DISC-Anzeige grün leuchtet. Wenn die Anlage die CD/DVD ausgeworfen hat, nehmen Sie sie heraus.

„READY!“ erscheint im Display an der Vorderseite.



So schalten Sie die Anlage ein

Drücken Sie POWER an der Anlage. Die Anlage schaltet sich ein. Im Bereitschaftsmodus können Sie die Anlage auch einschalten, indem Sie  an der Anlage oder  drücken.

So schalten Sie die Anlage aus

Drücken Sie  auf der Fernbedienung. Die Anlage schaltet in den Bereitschaftsmodus und die Anzeige STANDBY leuchtet rot. Wenn Sie die Anlage ganz ausschalten wollen, drücken Sie POWER an der Anlage. Schalten Sie die Anlage während der Wiedergabe einer CD/DVD nicht mit der Taste POWER aus. Andernfalls werden die Menüeinstellungen unter Umständen gelöscht. Wenn Sie die Anlage ausschalten wollen, stoppen Sie erst mit  die Wiedergabe und drücken dann  auf der Fernbedienung.

Hinweis zur Automatikfunktion

Wenn sich in einem der Fächer des CD/DVD-Lifts bereits eine CD/DVD befindet, können Sie sie einfach mit  oder der entsprechenden Taste DISC 1-DISC 5 wiedergeben lassen, auch wenn zuvor eine andere Musikquelle als eine DVD abgespielt wurde. Das Gerät schaltet um zur DVD-Funktion und die Wiedergabe beginnt (Automatikfunktion). Wenn jedoch die Programmwiedergabe aktiviert ist, können Sie die Wiedergabe nur durch Drücken von  starten.

Hinweis zu den Anzeigen DISC 1-5

Die Farben der Anzeigen DISC 1-5 wechseln folgendermaßen:

- grün: Die CD/DVD ist ausgewählt bzw. die CD/DVD wird gerade wiedergegeben.
- aus: Es ist keine CD/DVD eingelegt.
- orange: Im CD/DVD-Lift befindet sich eine CD/DVD, die CD/DVD ist jedoch nicht ausgewählt.

Energiesparen im Bereitschaftsmodus

Drücken Sie einmal  auf der Fernbedienung.







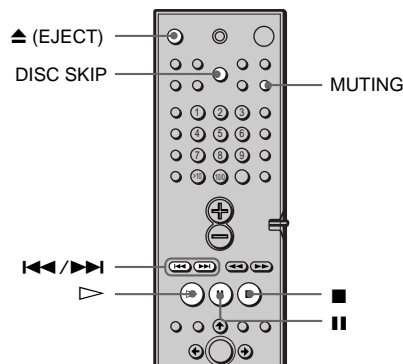

 Wenn sich die Anlage im Bereitschaftsmodus befindet, leuchtet die Anzeige STANDBY an der Anlage.

So beenden Sie den Bereitschaftsmodus

Drücken Sie einmal  auf der Fernbedienung.

Weitere Funktionen



Funktion	Vorgehen
Stoppen	Drücken Sie  .
Pause (Unterbrechen der Wiedergabe)	Drücken Sie  .
Fortsetzen der Wiedergabe nach einer Pause	Drücken Sie  oder  .
Weiterschalten zum nächsten Kapitel, nächsten Stück bzw. zur nächsten Szene im normalen Wiedergabemodus	Drücken Sie  .
Zurückschalten zum vorherigen Kapitel, vorherigen Stück bzw. zur vorherigen Szene im normalen Wiedergabemodus	Drücken Sie  .
Stoppen der Wiedergabe und Entnehmen der CD/DVD	Drücken Sie  .
Stummschalten des Tons	Drücken Sie MUTING . Wenn der Ton wieder zu hören sein soll, drücken Sie die Taste erneut oder drehen Sie die Lautstärke hoch.
Wechseln einer CD/DVD während der Wiedergabe einer anderen CD/DVD	Drücken Sie DISC SKIP .
Direkte Wiedergabe der gewünschten CD/DVD	Drücken Sie DISC 1-5 an der Anlage.
Stoppen der Wiedergabe und Entnehmen der gewünschten CD/DVD	Drücken Sie DISC 1-5  an der Anlage.

Hinweis

Wenn sich in keinem der CD/DVD-Fächer eine CD/DVD befindet, erscheint „READY!“ im Display an der Vorderseite.

Fortsetzen der Wiedergabe an der Stelle, an der Sie die CD/DVD gestoppt haben

(Resume Play)



Wenn Sie die Wiedergabe der CD/DVD stoppen, speichert die Anlage die Stelle, an der Sie die Wiedergabe mit ■ gestoppt haben, und „RESUME“ erscheint im Display an der Vorderseite. Solange Sie die CD/DVD nicht herausnehmen, funktioniert Resume Play, auch wenn die Anlage mit ⏻ in den Bereitschaftsmodus geschaltet wird.

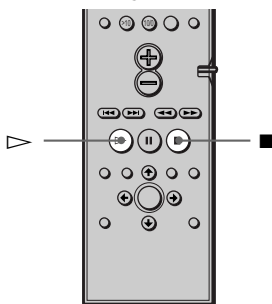

1 Stoppen Sie während der Wiedergabe einer CD/DVD mit der Taste ■ die Wiedergabe.

„RESUME“ erscheint im Display an der Vorderseite und Sie können die Wiedergabe der CD/DVD an der Stelle fortsetzen, an der Sie sie gestoppt haben. Wenn „RESUME“ nicht angezeigt wird, steht die Funktion Resume Play nicht zur Verfügung.

2 Drücken Sie ▷.

Die Anlage startet die Wiedergabe an der Stelle, an der Sie sie in Schritt 1 unterbrochen haben.

💡 Wenn die Wiedergabe am Anfang der CD/DVD beginnen soll, drücken Sie zweimal ■ und dann ▷.

Hinweise

- Je nachdem, wo Sie die Wiedergabe der CD/DVD unterbrochen haben, setzt die Anlage die Wiedergabe unter Umständen nicht genau an derselben Stelle fort.
- Die Stelle, an der Sie die Wiedergabe unterbrochen haben, bleibt nicht gespeichert, wenn Sie:
 - die Anlage mit der Taste POWER am Gerät ausschalten.
 - den Wiedergabemodus wechseln.
 - die Einstellung im Setup-Menü ändern.

Arbeiten mit dem Menü einer DVD

Eine DVD ist in lange Abschnitte von Bild- oder Tondaten unterteilt, die „Titel“ heißen. Wenn Sie eine DVD abspielen, die mehrere Titel enthält, können Sie über DVD TOP MENU den gewünschten Titel auswählen. Bei der Wiedergabe von DVDs, bei denen Sie Optionen wie die Sprache der Untertitel oder die Sprache der Tonspur auswählen können, wählen Sie diese Optionen über DVD MENU aus.

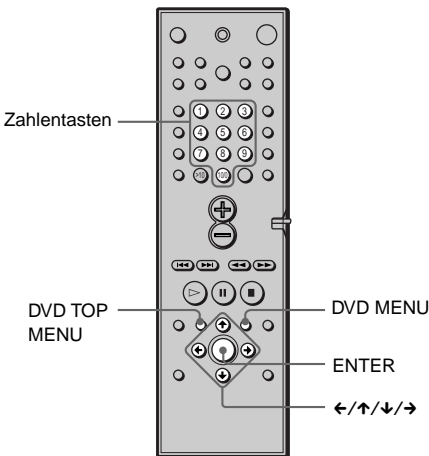

1 Drücken Sie DVD TOP MENU oder DVD MENU.

Auf dem Fernsehschirm wird das DVD-Menü angezeigt. Der Inhalt des Menüs variiert von DVD zu DVD.

2 Wählen Sie mit ←/↑/↓/→ oder den Zahlentasten das wiederzugebende Element bzw. die zu ändernde Option aus.

3 Drücken Sie ENTER.

Wiedergeben von VIDEO-CDs mit PBC-Funktionen

(PBC-Wiedergabe) 

Bei der PBC-Wiedergabe (PBC - Wiedergabesteuerung) stehen Ihnen einfache interaktive Funktionen, Suchfunktionen und andere Funktionen dieser Art zur Verfügung. Bei der PBC-Wiedergabe können Sie Ihre VIDEO-CDs also interaktiv abspielen, und zwar mithilfe des Menüs auf dem Fernsehschirm.

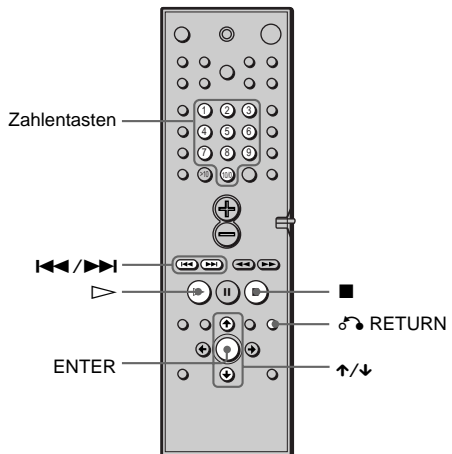

1 Starten Sie die Wiedergabe einer VIDEO-CD mit PBC-Funktionen.

Das Menü zum Auswählen von Optionen erscheint.

2 Wählen Sie mit ↑/↓ oder den Zahlentasten die Nummer der gewünschten Option aus.

3 Drücken Sie ENTER.

4 Gehen Sie bei den interaktiven Funktionen wie im Menü erläutert vor.

Schlagen Sie aber auch in den Anweisungen nach, die mit der VIDEO-CD geliefert wurden. Die Funktionen sind nicht bei allen VIDEO-CDs gleich.

So kehren Sie zum Hauptmenü zurück

Drücken Sie RETURN.

Wenn die Wiedergabe ohne PBC-Funktionen erfolgen soll, wählen Sie im Stoppmodus mit oder den Zahlentasten ein Stück aus und drücken dann oder ENTER.

„Wiedergabe ohne PBC“ erscheint auf dem Fernsehschirm und die Anlage schaltet in den normalen Wiedergabemodus. Standbilder, zum Beispiel ein Menü, können Sie in diesem Modus nicht anzeigen lassen. Um wieder zur PBC-Wiedergabe zu wechseln, drücken Sie zweimal und dann .

Hinweis

In den Anweisungen zu manchen VIDEO-CDs lautet die Aufforderung in Schritt 3 unter Umständen nicht „Drücken Sie ENTER“, sondern „Drücken Sie SELECT“. Drücken Sie in diesem Fall .

Wiedergeben eines MP3-Audiostücks

Sie können Daten-CDs (CD-ROMs/CD-Rs/CD-RWs) im MP3-Format (MPEG1 Audio Layer 3-Format) wiedergeben.

1 Legen Sie eine Daten-CD im MP3-Format in die Anlage ein.

2 Drücken Sie .

Die Anlage beginnt mit der Wiedergabe des ersten MP3-Audiostücks im ersten Album auf der CD.

Hinweis

Der Player kann MP3-Audiostücke wiedergeben, die mit folgenden Abtastfrequenzen aufgenommen wurden: 32 kHz, 44,1 kHz, 48 kHz.

Auswählen eines Albums und eines Stücks

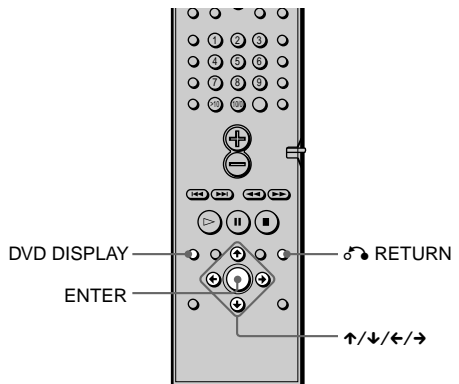

1 Drücken Sie DVD DISPLAY.

Das Steuermenü und der Name der MP3-Daten-CD werden angezeigt.

2 Wählen Sie mit ↑/↓ die Option (ALBUM) aus und drücken Sie ENTER oder →.

Die Liste der Alben auf der CD erscheint.



3 Wählen Sie mit ↑/↓ das wiedergegebende Album aus und drücken Sie ENTER.

4 Wählen Sie mit ↑/↓ die Option (STÜCK) aus und drücken Sie ENTER.

Die Liste der Stücke im aktuellen Album erscheint.

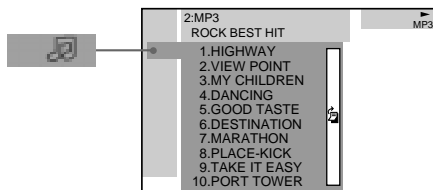

Wenn die Liste aller Stücke oder Alben so lang ist, dass sie nicht ins Fenster passt, erscheint ein Bildlauffeld. Drücken Sie →, um das Bildlauffeld auszuwählen, und ziehen Sie dann mit ↑/↓ das Bildlauffeld, um den Rest der Liste anzuzeigen.

5 Wählen Sie mit ↑/↓ ein Stück aus und drücken Sie ENTER.

Die Wiedergabe des ausgewählten Stücks beginnt.

So schalten Sie wieder zur vorherigen Anzeige

Drücken Sie  RETURN oder ←.

So schalten Sie die Anzeige aus

Drücken Sie DVD DISPLAY.

Hinweise

- Für Album- oder Stücknamen können nur die Buchstaben des Alphabets sowie Ziffern verwendet werden. Alle anderen Zeichen werden als „“ angezeigt.
- Wenn die MP3-Datei, die Sie wiedergeben, ID3-Tags enthält, werden die ID3-Tag-Informationen als Stückname angezeigt.

Erläuterung zu MP3-Audiostücken

Sie können MP3-Audiostücke wiedergeben, die auf CD-ROMs, CD-Rs und CD-RWs aufgezeichnet sind. Der Player erkennt die Stücke allerdings nur, wenn die CDs im ISO9660-Format Stufe 1 oder 2 oder im Joliet-Format aufgezeichnet wurden. Auch Multisession-CDs können wiedergegeben werden.

Einzelheiten zum Aufnahmeformat finden Sie in den Anweisungen zum CD-R/RW-Gerät oder zur Aufnahmesoftware (nicht mitgeliefert).

So lassen Sie eine Multisession-CD wiedergeben

Dieser Player kann Multisession-CDs wiedergeben, sofern sich ein MP3-Audiostück in der ersten Sitzung befindet. Auch weitere MP3-Audiostücke in späteren Sitzungen können in diesem Fall wiedergegeben werden.

Wenn die erste Sitzung Audiostücke und Bilder im Musik-CD-Format bzw. Video-CD-Format enthält, wird nur die erste Sitzung wiedergegeben.

Hinweise

- Wenn eine andere als eine MP3-Datei die Erweiterung „.MP3“ hat, kann das Gerät die Datei nicht richtig erkennen und erzeugt laute Störgeräusche, die das Lautsprechersystem beschädigen könnten.
- Der Player kann Audiostücke im MP3PRO-Format nicht wiedergeben.

Auswählen des Wiedergabemodus

(Alle discs, Eine Disc oder Album)



Sie können den Wiedergabemodus auswählen, so daß alle CDs/DVDs ununterbrochen, nur eine CD/DVD oder ein Album wiedergegeben wird.

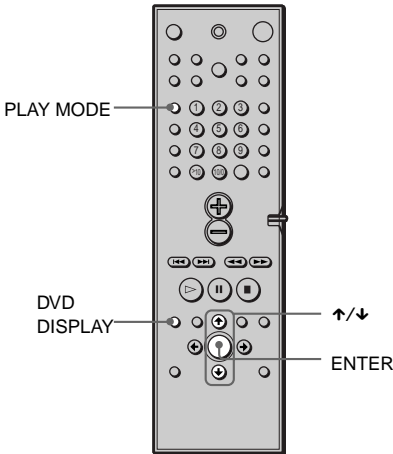

■ ALLE/EINE/ALBUM

- **ALLE:** Die Anlage gibt alle CDs/DVDs in der Anlage nacheinander wieder, und zwar in der Reihenfolge der CD/DVD-Fachnummer. Sie können die Wiedergabe in willkürlicher Reihenfolge oder die wiederholte Wiedergabe für alle CDs/DVDs einstellen.
- **EINE:** Die Anlage gibt nur die ausgewählte CD/DVD wieder, und Sie können die Wiedergabe in willkürlicher Reihenfolge oder die wiederholte Wiedergabe nur für 1 CD/DVD einstellen.
- **ALBUM (nur MP3):** Das System gibt Stücke im Album auf einer MP3-CD wieder, und Sie können die Wiedergabe in willkürlicher Reihenfolge oder die wiederholte Wiedergabe für das Album einstellen. Wenn eine andere CD/DVD als eine MP3-CD wiedergegeben wird, erfolgt die Wiedergabe im Wiedergabemodus EINE.

So schalten Sie wieder zur vorherigen Anzeige

Drücken Sie RETURN/EXIT oder .

So schalten Sie die Anzeige aus

Drücken Sie DVD DISPLAY.

Sie können den Wiedergabemodus direkt mit der Taste PLAY MODE auswählen. Mit jedem Tastendruck wechselt der Wiedergabemodus.

1 Drücken Sie im Stopmodus DVD DISPLAY.

2 Wählen Sie mit die Option (MODUS) aus, und drücken Sie ENTER oder .

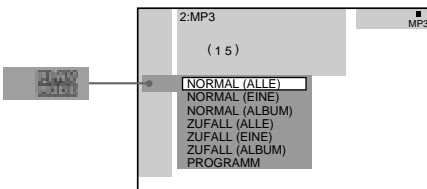

Zusammenstellen eines eigenen Programms

(Programmwiedergabe)



Sie können den Inhalt einer CD/DVD in beliebiger Reihenfolge wiedergeben lassen, indem Sie die Stücke darauf in der gewünschten Reihenfolge zu einem Programm zusammenstellen. Das Programm kann bis zu 25 Stücke lang sein.

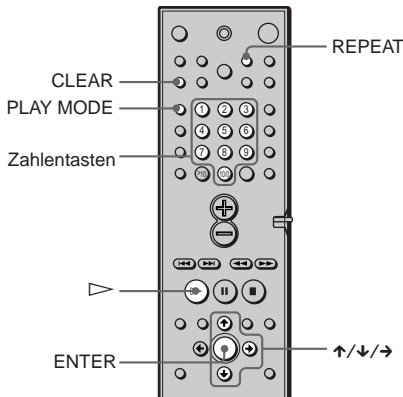

1 Drücken Sie im Stoppmodus so oft **PLAY MODE**, bis „PROGRAM“ im Display an der Vorderseite erscheint.

Das Menü zum Programmieren erscheint auf dem Fernsehschirm.

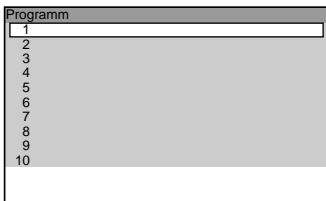

2 Drücken Sie **→**, und wählen Sie dann mit **↑/↓** die CD/DVD aus.

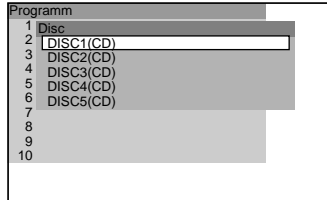

3 Drücken Sie **→**.

Der Cursor bewegt sich zu einem Stück (in diesem Fall „DISC1(CD)“). Bevor Sie ein MP3-Stück in Ihr Programm aufnehmen können, müssen Sie das Album auswählen.

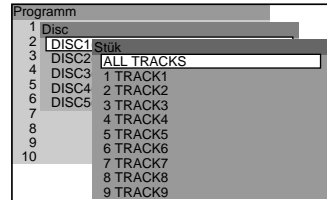

Wenn die Liste aller Stücke oder Alben so lang ist, dass sie nicht ins Fenster passt, erscheint ein Bildlauffeld. Drücken Sie **→**, um das Bildlauffeld auszuwählen, und ziehen Sie dann mit **↑/↓** das Bildlauffeld, um den Rest der Liste anzuzeigen.

4 Wählen Sie das Stück aus, das Sie programmieren wollen.

Wählen Sie zum Beispiel Stück „7“ aus.

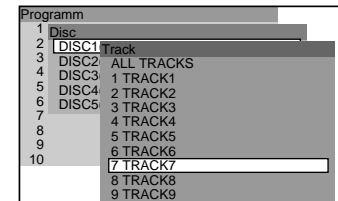

5 Wählen Sie mit ↑/↓ oder den Zahlentasten „7“ aus und drücken Sie ENTER.

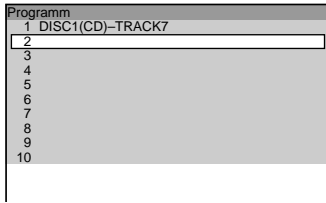

💡 Sie können die programmierten Stücke wiederholt wiedergeben lassen. Drücken Sie REPEAT oder setzen Sie während der Programmwiedergabe „WIEDERHOLEN“ im Steuer Menü auf „ALLE“.

Hinweise

- Die angezeigten Stücknummern und -namen sind die Nummern und Namen der entsprechenden Stücke auf der CD.
- Für DVDs steht diese Programmwiedergabefunktion nicht zur Verfügung.

6 Wollen Sie weitere Stücke programmieren, gehen Sie wie unter Schritt 2 bis 5 erläutert vor.

Die programmierten Stücke werden in der angegebenen Reihenfolge angezeigt.

7 Starten Sie mit ▷ die Programmwiedergabe.

Die Programmwiedergabe beginnt. Wenn das Programm zu Ende ist, können Sie die Wiedergabe desselben Programms erneut mit ▷ starten.

So schalten Sie wieder zum normalen Wiedergabemodus

Drücken Sie während der Wiedergabe CLEAR.

So blenden Sie die Programmieranzeige aus

Blenden Sie im Stoppmodus mit PLAY MODE die Programmieranzeige aus.

So löschen Sie die Programmreihenfolge

Drücken Sie in Schritt 3 die Taste CLEAR. Das jeweils letzte Stück wird aus dem Programm gelöscht.

Wiedergabe in willkürlicher Reihenfolge (Zufallswiedergabe)



Sie können mit dieser Anlage die Titel „mischen“ (engl. shuffle) und in willkürlicher Reihenfolge wiedergeben lassen. Wenn Sie die Funktion ein zweites Mal ausführen, kann die Wiedergabereihenfolge eine ganz andere sein.

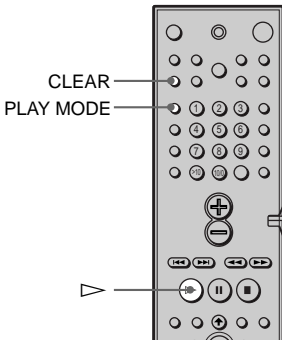

1 Drücken Sie im Stoppmodus so oft PLAY MODE, bis „SHUFFLE“ im Display an der Vorderseite erscheint.

Sie können alle Stücke auf allen CDs oder aber alle Stücke auf einer bestimmten CD in willkürlicher Reihenfolge wiedergeben lassen. Bei der Wiedergabe einer MP3-CD können Sie alle Stücke in den einzelnen Alben in willkürlicher Reihenfolge wiedergeben lassen.

2 Drücken Sie ▷.

So schalten Sie wieder zum normalen Wiedergabemodus

Drücken Sie im Stoppmodus PLAY MODE so oft, bis „SHUFFLE“ im Display an der Vorderseite ausgeblendet wird, bzw. drücken Sie CLEAR während der Wiedergabe, um zur normalen Wiedergabe zu schalten.

Einstellen des Zufallswiedergabe im Steuermenu

Sie können die normale Zufallswiedergabe oder den Album-Shuffle-Modus (nur MP3) einstellen.

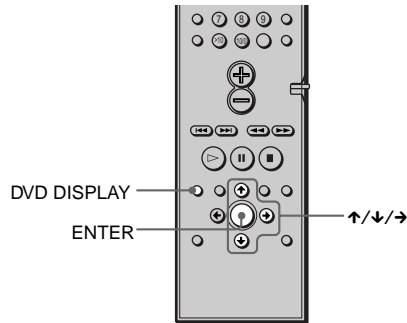

1 Drücken Sie DVD DISPLAY. Das Steuermenu erscheint.

2 Wählen Sie mit ↑/↓ die Option (MODUS) aus und drücken Sie ENTER oder →.

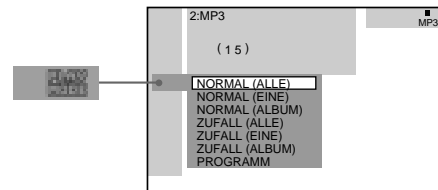

3 Wählen Sie mit ↑/↓ die Option „ZUFALL (ALLE)“, „AUFALL (EINE)“ oder „ZUFALL (ALBUM)“ und drücken Sie ENTER.

4 Drücken Sie ▷.

Die Zufallswiedergabe im ausgewählten Modus beginnt.

Wiederholte Wiedergabe

(Wiedergabewiederholung)



Sie können alle Titel/Stücke sowie einzelne Titel/Kapitel/Stücke auf einer CD/DVD wiederholt wiedergeben lassen.

Bei der Zufallswiedergabe oder der Programmwiedergabe gibt die Anlage die Stücke wiederholt in willkürlicher oder programmierter Reihenfolge wieder.

Bei der PBC-Wiedergabe von VIDEO-CDs (Seite 35) ist eine wiederholte Wiedergabe nicht möglich.

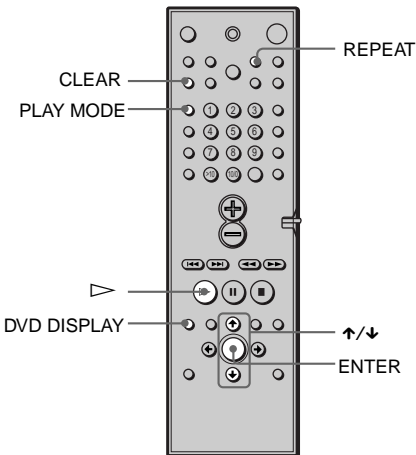

1 Drücken Sie DVD DISPLAY.

Das Steuer Menü erscheint.

2 Wählen Sie mit ↑/↓ die Option

 (WIEDERHOLEN) aus, und drücken Sie ENTER.

Wenn Sie nicht „AUS“ wählen, leuchtet die Anzeige für „WIEDERHOLEN“ grün.

3 Wählen Sie die Einstellung für die wiederholte Wiedergabe aus.

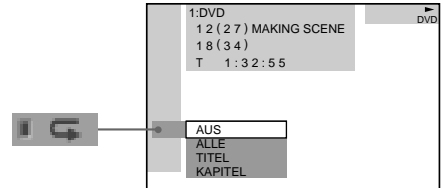

Bei der Wiedergabe einer DVD

- **AUS:** Die DVD wird nicht wiederholt wiedergegeben.
- **ALLE:** Alle Titel werden wiederholt wiedergegeben (mit Ausnahme von ZUFALL (ALLE)).
- **TITEL:** Der aktuelle Titel auf einer DVD wird wiederholt wiedergegeben.
- **KAPITEL:** Das aktuelle Kapitel wird wiederholt wiedergegeben (mit Ausnahme von ZUFALL (ALLE)).

Wenn eine VIDEO-CD/Super Audio CD/CD/MP3-CD wiedergegeben und die Programmwiedergabe auf AUS gesetzt wird

- **AUS:** Die CD wird nicht wiederholt wiedergegeben.
- **ALLE:** Alle Stücke auf der CD werden wiederholt wiedergegeben oder das aktuelle Album wird wiederholt wiedergegeben (nur MP3) (mit Ausnahme von ZUFALL (ALLE)).
- **STÜCK:** Das aktuelle Stück wird wiederholt wiedergegeben.

Wenn die Programmwiedergabe auf EIN gesetzt wird

- **AUS:** Die CD/DVD wird nicht wiederholt wiedergegeben.
- **ALLE:** Die Wiedergabe erfolgt wiederholt in programmierter Reihenfolge.

So beenden Sie die wiederholte Wiedergabe

Drücken Sie CLEAR.

Sie können die wiederholte Wiedergabe im Stoppmodus starten

Wählen Sie „WIEDERHOLEN“ und drücken Sie dann ▷.

Die wiederholte Wiedergabe beginnt.

Sie können den Modus „WIEDERHOLEN“ direkt aufrufen

Drücken Sie REPEAT auf der Fernbedienung.

Hinweis

Sie können die wiederholte Wiedergabe bei DVD-Titeln ausführen, die Kapitel enthalten.

Suchen nach einer bestimmten Stelle auf einer CD/DVD (Scannen, Wiedergabe in Zeitlupe)

DVD

VIDEO CD

SA-CD CD

Sie können eine bestimmte Stelle auf einer CD/DVD suchen, indem Sie dabei das Bild schnell oder in Zeitlupe wiedergeben.

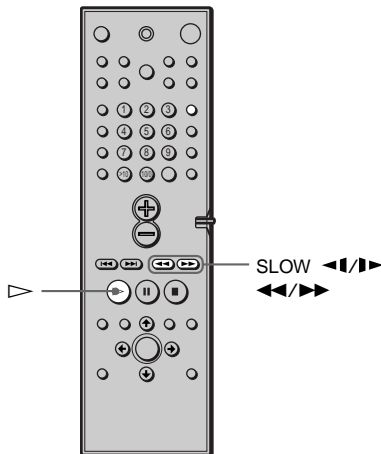

Hinweise

- Bei manchen DVDs/VIDEO CDs sind nicht alle der beschriebenen Funktionen möglich.
- Diese Funktion steht bei der Wiedergabe einer MP3-CD nicht zur Verfügung.

Schnelles Suchen nach einer Stelle durch Weiterschalten oder Zurückschalten (Scannen)

Drücken Sie während der Wiedergabe einer CD/DVD die Taste ◀◀ oder ▶▶. Wenn Sie die gewünschte Stelle gefunden haben, drücken Sie ▷, um wieder in die normale Wiedergabegeschwindigkeit zu schalten.

So ändern Sie die Scan-Geschwindigkeit (nur DVD/VIDEO-CD/Super-Audio-CD)

Mit jedem Tastendruck auf ◀◀ oder ▶▶ während des Scannens wechselt die Wiedergabegeschwindigkeit. Zwei Geschwindigkeiten stehen zur Verfügung. Mit jedem Tastendruck wechselt die Anzeige folgendermaßen:

Wiedergaberichtung

VORWÄRTS VORWÄRTS
(FF) 1▶▶ → (FF) 2▶▶

Entgegen der Wiedergaberichtung

RÜCKWÄRTS RÜCKWÄRTS
(FR) 1◀◀ → (FR) 2◀◀

Die VORWÄRTS (FF) 2▶▶/RÜCKWÄRTS (FR) 2◀◀-Wiedergabegeschwindigkeit ist schneller als VORWÄRTS (FF) 1▶▶/RÜCKWÄRTS (FR) 1◀◀.

Wiedergabe Bild für Bild

(Wiedergabe in Zeitlupe) DVD VIDEO CD

Diese Funktion steht nur für DVDs oder VIDEO-CDs zur Verfügung. Drücken Sie ◀◀ oder ▶▶, wenn sich die Anlage im Pausenmodus befindet. Um wieder in die normale Wiedergabegeschwindigkeit zu schalten, drücken Sie ▷.

Mit jedem Tastendruck auf ◀◀ oder ▶▶ bei der Wiedergabe in Zeitlupe wechselt die Wiedergabegeschwindigkeit. Zwei Geschwindigkeiten stehen zur Verfügung. Mit jedem Tastendruck wechselt die Anzeige folgendermaßen:

Wiedergaberichtung

SLOW 2▶▶ → SLOW 1▶▶

Entgegen der Wiedergaberichtung (nur DVD)

SLOW 2◀◀ → SLOW 1◀◀

Die SLOW 2▶▶/SLOW 2◀◀-Wiedergabegeschwindigkeit ist langsamer als SLOW 1▶▶/SLOW 1◀◀.

Suchen nach Titel/ Kapitel/Stück/ Indexnummer/Album



Sie können nach einem Titel (DVD), einem Kapitel (DVD), einem Stück (CD, VIDEO-CD, Super Audio CD, MP3), einer Indexnummer (VIDEO-CD, Super Audio CD) oder einem Album (MP3) suchen. Titel, Stücke und Alben auf einer CD/DVD haben eindeutige Nummern. Sie können sie daher über das Steuer Menü auswählen. Auch Kapitel und Indizes auf einer DVD bzw. CD sind eindeutig nummeriert. Sie können sie also durch Eingabe der jeweiligen Nummer auswählen. Oder Sie können anhand des Zeitcodes nach einer bestimmten Stelle suchen (ZEITSUCHE).

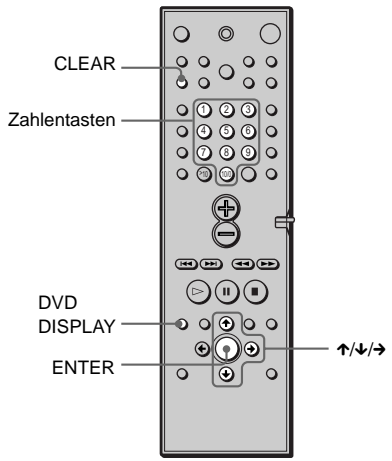

Suchen nach Titel/Stück/Album

1 Drücken Sie DVD DISPLAY.
Das Steuer Menü erscheint.

2 Wählen Sie mit ↑/↓ die Suchmethode aus und drücken Sie dann ENTER.

■ Bei der Wiedergabe einer DVD



■ Bei der Wiedergabe einer VIDEO-CD



■ Bei der Wiedergabe einer Super Audio CD



■ Bei der Wiedergabe einer CD



■ Bei der Wiedergabe einer MP3-CD

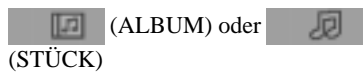

Beispiel: Wenn Sie wählen

(STÜCK) wählen
Die Liste der Stücke auf der CD/DVD erscheint.

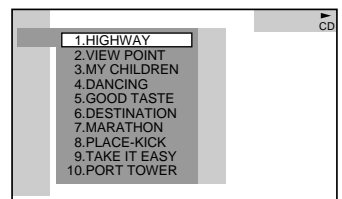

Wenn die Liste aller Stücke oder Alben so lang ist, dass sie nicht ins Fenster passt, erscheint ein Bildlauffeld. Drücken Sie →, um das Bildlauffeld auszuwählen, und ziehen Sie dann mit ↑/↓ das Bildlauffeld, um den Rest der Liste anzuzeigen.

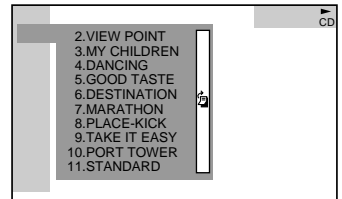

3 Wählen Sie mit ↑/↓ das gewünschte Stück aus und drücken Sie ENTER.

Die Anlage startet die Wiedergabe ab dem ausgewählten Stück.

Suchen nach Kapitel/Indexnummer

1 Drücken Sie DVD DISPLAY.

Das Steuermenü erscheint.

2 Wählen Sie mit ↑/↓ die Suchmethode aus:

■ Bei der Wiedergabe einer DVD

 (KAPITEL)

■ Bei der Wiedergabe einer VIDEO-CD

 (INDEX)

■ Bei der Wiedergabe einer Super Audio CD

 (INDEX)

Beispiel: Wenn Sie  (KAPITEL) wählen, wird „** (**)*“ hervorgehoben (** steht für eine Zahl).

Die Zahl in Klammern gibt die Gesamtzahl an Titeln, Kapiteln, Stücken oder Indexnummern an.

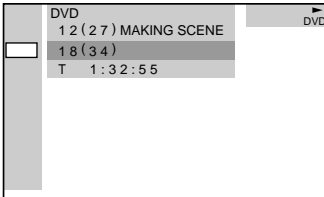

3 Drücken Sie ENTER.

„** (**)*“ wechselt zu „-- (**)*“.

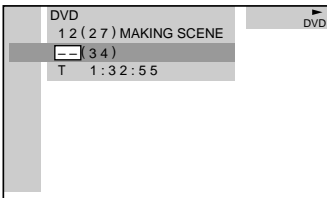

4 Wählen Sie mit ↑/↓ oder den Zahlentasten die Nummer des zu suchenden Kapitels bzw. die zu suchende Indexnummer aus.

Wenn Sie einen Fehler gemacht haben

Löschen Sie die Nummer mit CLEAR, und wählen Sie eine andere Nummer aus.

5 Drücken Sie ENTER.

Die Anlage startet die Wiedergabe ab der ausgewählten Nummer.

So blenden Sie das Steuermenü aus

Drücken Sie DVD DISPLAY so oft, bis das Steuermenü ausgeblendet wird.

So können Sie eine bestimmte Stelle anhand des Zeitcodes suchen (ZEITSUCHE)

1 Wählen Sie in Schritt 2 (ZEIT).

„T **:*:*:***“ (Wiedergabedauer des aktuellen Titels oder Stücks) wird ausgewählt.

2 Drücken Sie ENTER.

Anstelle von „T **:*:*:***“ wird jetzt „T --:--:--“ angezeigt.

3 Geben Sie den Zeitcode mit den Zahlentasten ein und drücken Sie anschließend ENTER.

Wenn Sie beispielsweise eine Stelle suchen, die sich 2 Stunden, 10 Minuten und 20 Sekunden nach dem Anfang befindet, geben Sie einfach „2:10:20“ ein.

Hinweise

- Die angezeigte Titel-, Kapitel- oder Stücknummer ist die Nummer des entsprechenden Titels, Kapitels oder Stücks auf der CD/DVD.
- Eine Szene auf einer VIDEO-CD können Sie nicht suchen.

Anzeigen der Spieldauer und der Restspieldauer im Display an der Vorderseite



Im Display an der Vorderseite des Geräts werden Informationen über die CD/DVD angezeigt, zum Beispiel die Restspieldauer und die Gesamtzahl der Titel einer DVD bzw. Stücke einer Super Audio CD, CD, VIDEO-CD oder MP3 (Seite 12).

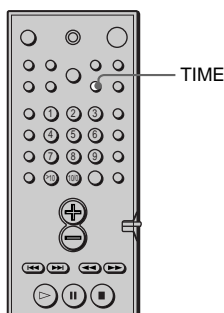

Drücken Sie TIME.

Mit jedem Tastendruck auf TIME während der Wiedergabe einer CD/DVD wechselt die Anzeige im Display wie in den folgenden Diagrammen dargestellt.

Bei der Wiedergabe einer DVD

Spieldauer und Nummer des aktuellen Titels

TITLE	CHAPTER	H	M	S
1	2	10	3	24

Restspieldauer des aktuellen Titels

TITLE	CHAPTER	H	M	S
1	2	-11	5	36

Spieldauer und Nummer des aktuellen Kapitels

CHAPTER	H	M	S
2	0	2	30

Restspieldauer des aktuellen Kapitels

CHAPTER	H	M	S
2	-0	1	320

Titelname

SONY HITS/

Bei der Wiedergabe einer VIDEO-CD (ohne PBC-Funktionen), Super Audio CD oder CD

Spieldauer und Nummer des aktuellen Stücks

TRACK	INDEX	M	S
2	1	2	25

Restspieldauer des aktuellen Stücks

TRACK	INDEX	M	S
2	1	-1	50

Spieldauer der CD/VIDEO-CD/Super Audio CD

M	S
3	212

Restspieldauer der CD/VIDEO-CD/Super Audio CD

M	S
-2	018

Stückname

SONY HITS/

Bei der Wiedergabe einer MP3-CD

Spieldauer und Nummer des aktuellen Stücks

2 ^M ^S 225

Restspieldauer des
aktuellen Stücks

2 ^M ^S - 150

Name des Stücks
(der Datei)

VIEW POINT

Name des Albums
(Ordnern)

SONY HITS/

Hinweise

- ID3-Tags gibt es nur in Version 1.
- Wenn die MP3-Datei, die Sie wiedergeben, ID3-Tags enthält, werden die ID3-Tag-Informationen als Stück- bzw. Dateiname angezeigt.
- Die ID3-Tag-Zeichencodes entsprechen den ASCII- und ISO-Standards. Bei CDs im Joliet-Format können Zeichen nur im ASCII-Format angezeigt werden. Inkompatible Zeichen werden als „“ angezeigt.
- In folgenden Fällen werden verstrichene Spieldauer und Restspieldauer eines Stücks unter Umständen nicht präzise angezeigt:
 - Eine MP3-Datei mit variabler Bitrate (VBR) wird wiedergegeben.
 - Es wird vorwärts oder rückwärts gesucht.

💡 Bei der Wiedergabe von VIDEO-CDs mit PBC-Funktionen werden die Nummer der Szene und die Spieldauer angezeigt.

💡 Die Spieldauer und die Restspieldauer des aktuellen Kapitels, Titels, Stücks bzw. der Szene oder CD/DVD werden auch auf dem Fernsehschirm angezeigt. Einzelheiten zu diesen Informationen finden Sie im folgenden Abschnitt „Anzeigen der Spieldauer und der Restspieldauer“.

Hinweise

- Während der Wiedergabe einer Super Audio CD erscheint die Indexanzeige nicht im Display an der Vorderseite.
- Je nach Typ des Datenträgers, der wiedergegeben wird, und je nach Wiedergabemodus werden die Informationen unter Umständen nicht angezeigt.

Anzeigen der Spieldauer und der Restspieldauer



Sie können die Spieldauer und die Restspieldauer des aktuellen Titels, Kapitels oder Stücks und die Gesamtspiel- bzw. Restspieldauer der CD/DVD anzeigen lassen. Darüber hinaus können Sie den DVD-/CD-/Super Audio CD-Text und MP3-Ordnername/-Dateiname/-ID3-Tag (nur bei Liedtiteln) auf der CD/DVD anzeigen lassen.

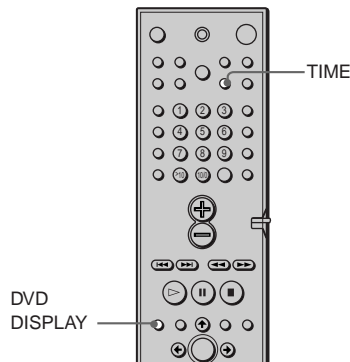

- 1 Drücken Sie während der Wiedergabe DVD DISPLAY. Das Steuermenü erscheint.

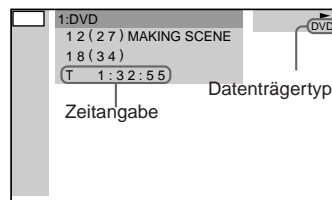

2 Drücken Sie wiederholt TIME, um die Zeitangaben zu wechseln.

Welche Angaben angezeigt werden und welche Zeitangaben Sie wechseln können, hängt von der CD/DVD ab, die wiedergegeben wird

■ Bei der Wiedergabe einer DVD

- T **:**:**
Spieldauer des aktuellen Titels
- T- **:**:**
Restspieldauer des aktuellen Titels
- C **:**:**
Spieldauer des aktuellen Kapitels
- C- **:**:**
Restspieldauer des aktuellen Kapitels

■ Bei der Wiedergabe einer VIDEO-CD (mit PBC-Funktionen)

- **:**:**
Spieldauer der aktuellen Szene

■ Bei der Wiedergabe einer VIDEO-CD (ohne PBC-Funktionen), Super Audio CD oder CD

- T **:**:**
Spieldauer des aktuellen Stücks
- T- **:**:**
Restspieldauer des aktuellen Stücks
- D **:**:**
Spieldauer der aktuellen CD
- D- **:**:**
Restspieldauer der aktuellen CD

■ Bei der Wiedergabe einer MP3-CD

- T **:**:**
Spieldauer des aktuellen Stücks
 - T- **:**:**
Restspieldauer des aktuellen Stücks
-

So blenden Sie das Steuer Menü aus
Drücken Sie DVD DISPLAY so oft, bis das Steuer Menü ausgeblendet wird.

Hinweise

- Nur Buchstaben des Alphabets können angezeigt werden.
- Je nach Typ des Datenträgers, der wiedergegeben wird, können nur eine begrenzte Anzahl von Zeichen angezeigt werden. Außerdem werden bei einigen CDs nicht alle Textzeichen angezeigt.

Wechseln der Tonspur



Wenn der Ton bei einer DVD in mehreren Sprachen aufgezeichnet ist, können Sie während der Wiedergabe der DVD eine dieser Sprachen auswählen.

Wenn auf der DVD mehrere Audioformate aufgezeichnet sind (PCM, Dolby Digital, MPEG-Audio oder DTS), können Sie während der DVD-Wiedergabe das gewünschte Audioformat auswählen.

Bei Stereo-CDs oder Stereo-VIDEO-CDs können Sie den Ton des rechten oder linken Kanals auswählen und diesen Kanal über den rechten und den linken Lautsprecher wiedergeben lassen. Der Stereoeffekt geht in diesem Fall verloren. Wenn auf der CD beispielsweise ein Lied enthalten ist, bei dem die Singstimmen auf dem rechten Kanal und die Instrumente auf dem linken Kanal aufgezeichnet sind, können Sie den linken Kanal auswählen und die Instrumente über beide Lautsprecher wiedergeben lassen.

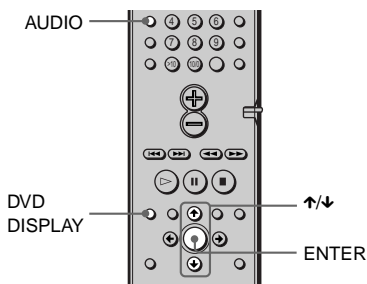

1 Drücken Sie während der Wiedergabe DVD DISPLAY.

Das Steuer Menü wird angezeigt.

2 Wählen Sie mit \uparrow/\downarrow die Option (TON) aus und drücken Sie ENTER.

Die Optionen für TON werden angezeigt.

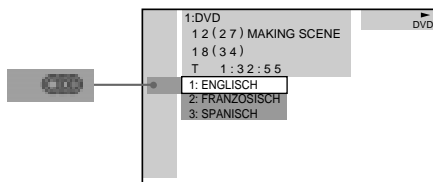

3 Wählen Sie mit \uparrow/\downarrow das gewünschte Audiosignal aus.

■ Bei der Wiedergabe einer DVD

Bei den DVDs ist die Auswahl an Sprachen unterschiedlich.

Wenn 4 Ziffern angezeigt werden, stellen diese den Sprachcode dar. Schlagen Sie in der Liste der Sprachcodes auf Seite 84 nach, welcher Code für welche Sprache steht. Wenn dieselbe Sprache mehrmals angezeigt wird, sind auf der DVD mehrere Audioformate aufgezeichnet.

■ Bei der Wiedergabe einer VIDEO-CD oder CD

Die Standardeinstellung ist unterstrichen.

- STEREO: Standardton (stereo)
- 1/L: Ton des linken Kanals (monaural)
- 2/R: Ton des rechten Kanals (monaural)

■ Bei der Wiedergabe einer Super Audio CD

Bei den Super Audio CDs ist die Auswahl an Einstellungen im Stoppmodus unterschiedlich.

- MULTI: Die Super Audio CD enthält einen Mehrkanal-Wiedergabebereich.
- 2CH: Die Super Audio CD enthält einen 2-Kanal-Wiedergabebereich.
- CD: Wenn Sie die Super Audio CD wie eine herkömmliche CD wiedergeben lassen wollen.

Hinweis

Nicht bei allen Super Audio CDs stehen bei der Super Audio CD-Wiedergabe diese drei Auswahlmöglichkeiten zur Verfügung. Dies hängt von der Schichtkonfiguration der wiederzugebenden Super Audio CD ab.

4 Drücken Sie ENTER.

So blenden Sie das Steuermenü aus
 Drücken Sie DVD DISPLAY so oft, bis das Steuermenü ausgeblendet wird.

 Sie können TON direkt auswählen, indem Sie AUDIO drücken. Mit jedem Tastendruck wechselt die Einstellung.

Hinweise

- Bei CDs/DVDs, auf denen nicht mehrere Audioformate aufgezeichnet sind, können Sie die Tonspur nicht wechseln.
- Während der Wiedergabe einer DVD wechselt die Tonspur möglicherweise automatisch.

Anzeigen der Audioinformationen der DVD 

Wenn Sie „TON“ wählen, werden die wiedergegebenen Kanäle auf dem Bildschirm angezeigt.
 So können zum Beispiel im Dolby Digital-Format mehrere Signale - von monauraler bis zur 5.1-Kanal-Wiedergabe - auf einer DVD aufgezeichnet werden. Je nach DVD kann sich die Anzahl der aufgezeichneten Kanäle unterscheiden.

Aktuelles Audioformat*

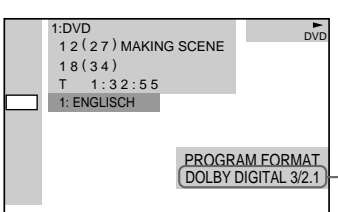

* „PCM“, „MPEG“, „DTS“ oder „DOLBY DIGITAL“ wird angezeigt.

Bei „DOLBY DIGITAL“ werden die Kanäle des wiedergegebenen Tons mit folgender Nummerierung angezeigt:

Beim Dolby Digital-5.1-Kanal-Format:

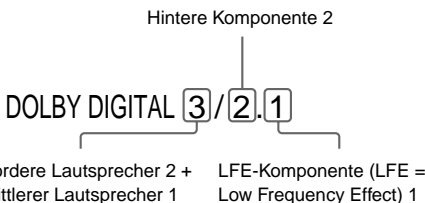

Im Folgenden sehen Sie Beispiele für die Anzeige:

- PCM (Stereo)

PROGRAM FORMAT
PCM 48kHz 24bit

- Dolby Surround

PROGRAM FORMAT
DOLBY DIGITAL 2/0
DOLBY SURROUND

- Dolby Digital 5.1ch

PROGRAM FORMAT
DOLBY DIGITAL 3/2.1

- DTS

PROGRAM FORMAT
DTS 3/2.1

Hinweise

- Wenn das Signal Komponenten für einen hinteren Kanal enthält (zum Beispiel LS, RS oder S), wird der Raumklangeffekt verstärkt.
- Bei der Wiedergabe von MPEG AUDIO-Tonspuren gibt die Anlage PCM-Signale (Stereosignale) aus.

Automatisches Decodieren der eingespeisten Audiosignale

(Automatische Decodierung)



Bei der automatischen Decodierung wird der eingespeiste Audiosignaltyp (Dolby Digital, DTS oder Standard-2-Kanal-Stereo) automatisch erkannt und die nötige Decodierung wird gegebenenfalls durchgeführt. In diesem Modus wird der Klang ohne irgendwelche Effekte (z. B. Nachhalleffekt) so wiedergegeben, wie er aufgenommen/codiert wurde. Wenn jedoch keine Signale niedriger Frequenz (Dolby Digital LFE usw.) vorhanden sind, wird ein Signal niedriger Frequenz erzeugt und an den Tiefsttonlautsprecher ausgegeben.

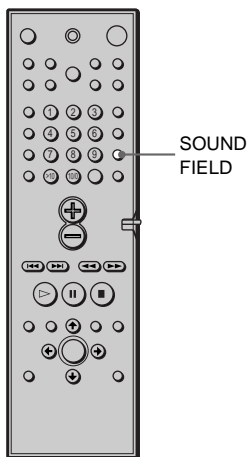

Drücken Sie SOUND FIELD +/- an der Anlage oder SOUND FIELD auf der Fernbedienung so oft, bis „AUTO DECO. (Automatische Decodierung)“ im Display an der Vorderseite erscheint.

Die automatische Formatdecodierung ist aktiviert.

Wiedergeben von Raumklang



Sie können Raumklang erzielen, indem Sie einfach eines der in der Anlage vorprogrammierten Klangfelder auswählen. Damit können Sie den hervorragenden und kräftigen Klang von Kinos und Konzertsälen auch zu Hause wiedergeben lassen.

Zum Auswählen des Klangfelds drücken Sie SOUND FIELD +/- an der Anlage oder SOUND FIELD auf der Fernbedienung so oft, bis das gewünschte Klangfeld im Display an der Vorderseite angezeigt wird.

Klangfeld	Display
Automatische Decodierung	AUTO DECO.
Normaler Raumklang	N.SURROUND
Kino-Studio EX A	C.S.EX A*
Kino-Studio EX B	C.S.EX B*
Kino-Studio EX C	C.S.EX C*
Saal	HALL
Jazz-Club	JAZZ CLUB
Live-Konzert	L.CONCERT
Spiel	GAME
2-Kanal-Stereo	2CH STEREO

* Nutzt DCS-Technologie

Informationen zu DCS (Digital Cinema Sound)

In Zusammenarbeit mit Sony Pictures Entertainment hat Sony die Klangumgebung der Studios von Sony Pictures Entertainment analysiert und diese Daten sowie Sonys eigene DSP-Technologie (Digital Signal Processor) für die Entwicklung von „Digital Cinema Sound“ integriert. Bei einem Heimkinosystem simuliert „Digital Cinema Sound“ eine ideale Kinoklangumgebung, basierend auf den Vorgaben des Regisseurs.

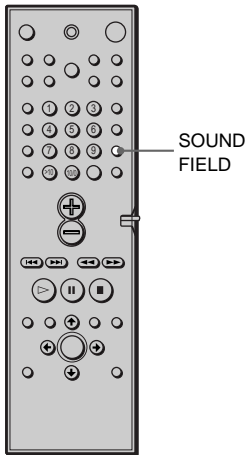

Wiedergeben von Kinofilmen mit Cinema Studio EX

Cinema Studio EX eignet sich ideal für die Wiedergabe von Kinofilmen im Mehrkanalformat, wie zum Beispiel Dolby Digital-DVDs.

In diesem Modus werden die Klangeigenschaften der Studios von Sony Pictures Entertainment reproduziert.

Drücken Sie SOUND FIELD +/- an der Anlage oder SOUND FIELD auf der Fernbedienung so oft, bis „C.S.EX A (oder B, C)“ im Display an der Vorderseite erscheint.

C.S.EX A (Cinema Studio EX A)

Der Ton wird mit der Klangwirkung des Kinoproduktionsstudios „Cary Grant Theater“ von Sony Pictures Entertainment wiedergegeben. Dies ist ein Standardmodus, der sich für die meisten Arten von Spielfilmen sehr gut eignet.

C.S.EX B (Cinema Studio EX B)

Der Ton wird mit der Klangwirkung des Kinoproduktionsstudios „Kim Novak Theater“ von Sony Pictures Entertainment wiedergegeben. Dieser Modus eignet sich insbesondere für Science-Fiction- oder Action-Filme mit vielen Sound-Effekten.

C.S.EX C (Cinema Studio EX C)

Der Ton wird mit der Klangwirkung der Musikaufnahmebühne von Sony Pictures Entertainment wiedergegeben. Dieser Modus eignet sich insbesondere für Musicals oder andere Filme mit viel Musik.

Cinema Studio EX

Cinema Studio EX besteht aus den drei folgenden Elementen.

- **Virtuelle Mehrdimensionalität**
Über ein Paar tatsächlich vorhandener hinterer Lautsprecher wird der Klangeindruck von 5 Paaren virtueller Lautsprecher erzeugt, die um den Hörer herum angeordnet sind.
- **Abstimmung von Ton und Bildtiefe**
In einem Kinosaal kommt der Ton scheinbar aus dem Inneren des auf der Leinwand angezeigten Bildes. Dieses Element erzeugt dieselbe Wirkung bei Ihnen zu Hause, denn der Ton wird von den vorderen Lautsprechern „in“ den Bildschirm verschoben.
- **Kinotypischer Nachhall**
Reproduziert den für Kinosäle typischen Nachhall.

Im Modus Cinema Studio EX sind diese Elemente integriert und aufeinander abgestimmt.

Hinweise

- Der von den virtuellen Lautsprechern erzeugte Klangeffekt kann bei der Wiedergabe zu Störgeräuschen führen.
- Bei Klangfeldern, die mithilfe virtueller Lautsprecher erzeugt werden, sind Töne nicht zu hören, die von den hinteren Lautsprechern direkt abgegeben werden.

Auswählen anderer Klangfelder

Drücken Sie SOUND FIELD +/- an der Anlage oder SOUND FIELD auf der Fernbedienung so oft, bis das gewünschte Klangfeld im Display an der Vorderseite angezeigt wird.

Das aktuelle Klangfeld erscheint im Display an der Vorderseite.

N. SURROUND (normaler Raumklang)

Tondateien mit mehrkanaligen Audiosignalen im Raumklangmodus werden so wiedergegeben, wie sie aufgezeichnet wurden. Tondateien mit 2-Kanal-Audiosignalen werden mit Dolby Pro Logic oder Dolby Pro Logic II decodiert, um Raumklangeffekte zu erzielen (Seite 29).

HALL (Saal)

Erzeugt den akustischen Eindruck eines rechteckigen Konzertsaals.

JAZZ CLUB (Jazz-Club)

Erzeugt den akustischen Eindruck eines Jazz-Clubs.

L. CONCERT (Live-Konzert)

Erzeugt den akustischen Eindruck eines Live-Konzerts in einem Saal mit etwa 300 Plätzen.

GAME (Spiel)

Erzielt bei Videospiele eine maximale akustische Wirkung.

HP. THEATER

(Theater-Effekt über Kopfhörer)

Wenn Sie einen Kopfhörer an die Buchse PHONES der Anlage anschließen, können Sie mit dem Modus HEADPHONE THEATER die Klangwirkung eines Kinosaals für die Wiedergabe über ein Paar Kopfhörer erzeugen. Dieser Modus ist sehr wirksam bei 5.1-Kanal-Signalquellen mit guter Kanaltrennung wie Dolby Digital und DTS. Wenn Sie eine Klangfeldoption außer AUTO DECODING oder 2 CH STEREO auswählen, wird dieser Modus aktiviert.

So schalten Sie den Raumklangeffekt aus

Drücken Sie SOUND FIELD -/+ an der Anlage oder SOUND FIELD auf der Fernbedienung so oft, bis „AUTO DECO.“ oder „2CH STEREO“ im Display an der Vorderseite erscheint.

🔊 Die Anlage speichert das Klangfeld, das für einen bestimmten Funktionsmodus zuletzt ausgewählt wurde (Klangfeldverknüpfung).

Wenn Sie eine Funktion wie DVD oder TUNER auswählen, wird also das Klangfeld, das Sie für diese Funktion beim letzten Mal ausgewählt hatten, automatisch wieder eingestellt. Stellen Sie zum Beispiel für die DVD-Wiedergabe als Klangfeld HALL ein, wechseln danach zu einer anderen Funktion und schalten dann zur DVD-Wiedergabe zurück, so wird das Klangfeld HALL erneut aktiviert. Für den Tuner werden die Klangfelder für alle voreingestellten Sender getrennt gespeichert.

🔊 Das Codierformat einer Programmsoftware ist auf der Verpackung vermerkt.

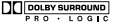
- Dolby Digital-CDs/DVDs tragen das Logo .
- Dolby Surround-Aufnahmen sind mit dem Logo  markiert.
- DTS Digital Surround-CDs/DVDs sind mit der Markierung DTS gekennzeichnet.

Hinweis

Wenn Sie Tonspuren mit einer Abtastfrequenz von 96 kHz wiedergeben, werden die Ausgangssignale in Signale mit 48 kHz Abtastfrequenz konvertiert.

Verwenden nur der vorderen Lautsprecher und des Tiefsttonlautsprechers

(2-Kanal-Stereo)

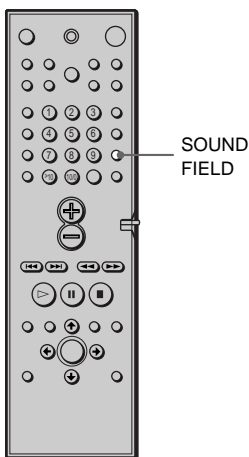

Drücken Sie **SOUND FIELD +/-** an der Anlage oder **SOUND FIELD** auf der Fernbedienung so oft, bis „2CH STEREO“ im Display an der Vorderseite erscheint.

In diesem Modus wird der Klang des vorderen linken und rechten Lautsprechers und des Tiefsttonlautsprechers wiedergegeben. Bei Tonquellen im zweikanaligen StandardstereofORMAT findet keinerlei Klangfeldverarbeitung statt. Raumklangformate mit mehr Kanälen werden auf zwei Kanäle heruntergemischt. In diesem Modus können Sie jede Tonquelle über einen rechten und einen linken Lautsprecher vorn und einen Tiefsttonlautsprecher wiedergeben lassen.

Einstellen der Pegelparameter



Das Menü zum Einstellen der Lautsprecherpegel enthält Parameter, mit deren Hilfe Sie die Balance und Lautstärke der einzelnen Lautsprecher regulieren können (Seite 28).

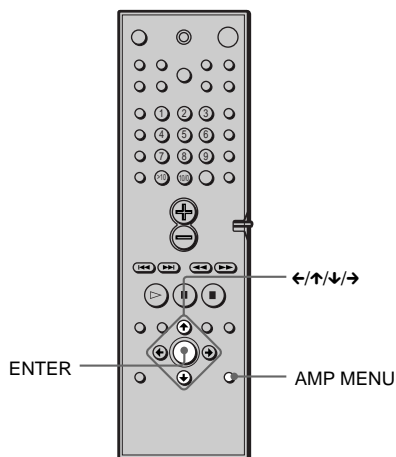

1 Starten Sie die Wiedergabe einer Programmquelle, die in Mehrkanalraumklang codiert ist.

2 Drücken Sie mehrmals **AMP MENU**.

↳ LEVEL erscheint im Display an der Vorderseite.

3 Nehmen Sie an der Hörposition Platz und wählen Sie mit **↑/↓** die Option, die Sie einstellen wollen.

4 Stellen Sie mit **←/→** den Lautstärkepegel ein.

Der eingestellte Wert erscheint im Display an der Vorderseite. Wenn Sie ein paar Sekunden lang keine Tasten auf der Fernbedienung drücken, wird der Wert wieder ausgeblendet und in der Anlage gespeichert.

Wechseln des Blickwinkels

Wenn auf einer DVD verschiedene Blickwinkel für eine Szene aufgezeichnet sind, erscheint „ANGLE“ im Display an der Vorderseite. Dies bedeutet, dass Sie den Blickwinkel wechseln können. Wenn beispielsweise eine Szene mit einem fahrenden Zug wiedergegeben wird, können Sie die Sicht von der Vorderseite des Zugs, vom linken Fenster oder vom rechten Fenster aus zeigen, ohne dass die Bewegung des Zugs unterbrochen wird.

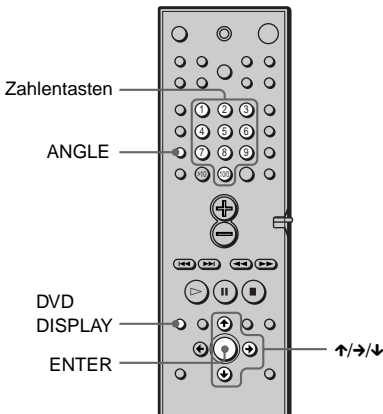

1 Drücken Sie während der Wiedergabe DVD DISPLAY.

Das Steuer Menü erscheint.

2 Wählen Sie mit ↑/↓ die Option (BLICKWINKEL).

Die Blickwinkelnummer erscheint. Die Zahl in Klammern gibt die Gesamtzahl der Blickwinkel an.

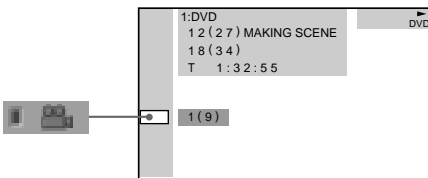

3 Drücken Sie → oder ENTER.

Statt der Blickwinkelnummer wird „-“ angezeigt.

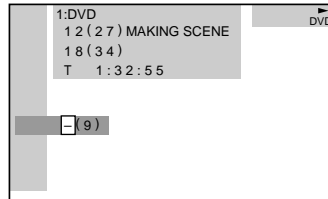

4 Wählen Sie mit den Zahlentasten oder ↑/↓ die Nummer des Blickwinkels aus und drücken Sie anschließend ENTER.

Als Blickwinkel wird nun der ausgewählte Blickwinkel angezeigt.

So blenden Sie das Steuer Menü aus

Drücken Sie DVD DISPLAY so oft, bis das Steuer Menü ausgeblendet wird.

 Sie können den Blickwinkel direkt auswählen, indem Sie ANGLE drücken. Mit jedem Tastendruck wechselt der Blickwinkel.

Hinweis

Bei manchen DVDs ist ein Wechsel des Blickwinkels nicht möglich, auch wenn mehrere Blickwinkel auf der DVD vorhanden sind.

Anzeigen der Untertitel



Wenn auf der DVD Untertitel aufgezeichnet sind, können Sie diese während der Wiedergabe der DVD ein- oder ausschalten. Wenn die Untertitel auf der DVD in mehreren Sprachen aufgezeichnet sind, können Sie während der Wiedergabe die Sprache der Untertitel ändern und die Untertitel jederzeit ein- oder ausblenden. Sie können beispielsweise eine Sprache auswählen, die Sie lernen wollen, und zum besseren Verstehen die Untertitel einblenden.

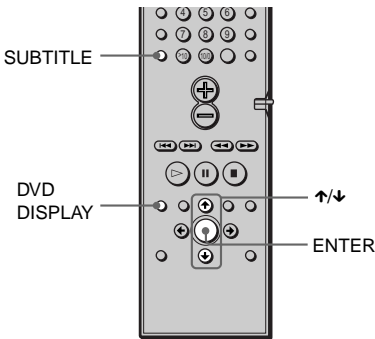

1 Drücken Sie während der Wiedergabe DVD DISPLAY.

Das Steuermenü erscheint.

2 Wählen Sie mit ↑/↓ die Option (UNTERTITEL) aus und drücken Sie ENTER.

Die Optionen für UNTERTITEL werden angezeigt.

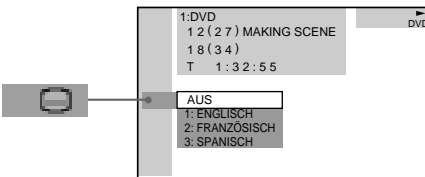

3 Wählen Sie mit ↑/↓ die Sprache aus.

Bei den DVDs ist die Auswahl an Sprachen unterschiedlich.

Wenn 4 Ziffern angezeigt werden, geben diese den Sprachcode an. Schlagen Sie in der Liste der Sprachcodes auf Seite 84 nach, welcher Code für welche Sprache steht.

4 Drücken Sie ENTER.

So schalten Sie UNTERTITEL aus

Wählen Sie in Schritt 3 „AUS“.

So blenden Sie das Steuermenü aus

Drücken Sie DVD DISPLAY so oft, bis das Steuermenü ausgeblendet wird.

💡 Sie können UNTERTITEL direkt auswählen, indem Sie SUBTITLE drücken. Mit jedem Tastendruck wechselt die Einstellung.

Hinweis

Bei manchen DVDs ist ein Wechsel der Untertitelsprache nicht möglich, auch wenn Untertitel in mehreren Sprachen auf der DVD vorhanden sind.

Sperren von CDs/DVDs (INDIVIDUELLE KINDERSICHERUNG, KINDERSICHERUNG)

Sie haben zwei Möglichkeiten, die Wiedergabe einer CD/DVD einzuschränken.

- Individuelle Kindersicherung
Sie können die Wiedergabe so einschränken, dass die Anlage für Kinder ungeeignete CDs/DVDs nicht abspielt.
- Kindersicherung
Manche DVDs sind mit einer voreingestellten Kindersicherung versehen, mit der verhindert werden kann, dass Kinder sich DVDs ansehen, die nicht für ihr Alter geeignet sind.

Für die Kindersicherung und die individuelle Kindersicherung gilt dasselbe Kennwort.

Individuelle Kindersicherung

DVD VIDEO SACD MP3

Sie können für bis zu 25 CDs/DVDs das gleiche Kennwort für eine individuelle Kindersicherung einrichten. Wenn Sie die 26. CD/DVD einstellen, wird die Wiedergabeeinschränkung für die CD/DVD, für die Sie das Kennwort zuerst definiert haben, aufgehoben.

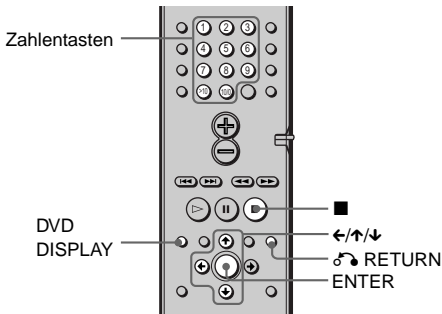

1 Legen Sie die CD/DVD ein, die Sie sperren wollen.

Wenn gerade eine CD/DVD wiedergegeben wird, stoppen Sie mit ■ die Wiedergabe.

2 Drücken Sie im Stoppmodus DVD DISPLAY.

Das Steuermenü erscheint.

3 Wählen Sie mit ↑/↓ die Option (INDIVIDUELLE KINDERSICHERUNG) aus und drücken Sie ENTER.

„INDIVIDUELLE KINDERSICHERUNG“ ist damit ausgewählt.

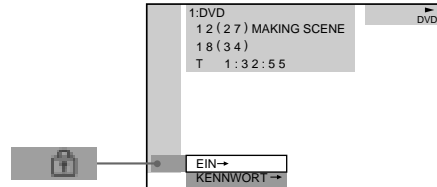

4 Wählen Sie mit ↑/↓ die Option „EIN →“ aus und drücken Sie dann ENTER.

■ Wenn Sie noch kein Kennwort eingegeben haben

Die Anzeige zum Registrieren eines neuen Kennworts erscheint.

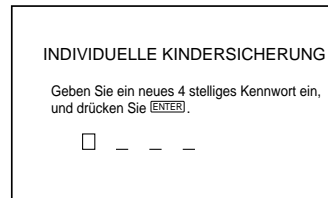

Geben Sie mit den Zahlentasten ein vierstelliges Kennwort ein und drücken Sie dann ENTER.

Die Anzeige zum Bestätigen des Kennworts erscheint.

■ Wenn Sie bereits ein Kennwort eingegeben haben

Die Anzeige zum Eingeben des Kennworts erscheint.

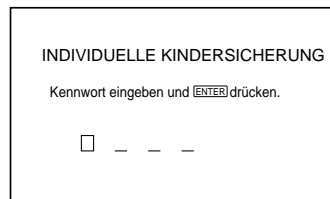

5 Geben Sie mit den Zahlentasten Ihr vierstelliges Kennwort ein bzw. erneut ein und drücken Sie dann ENTER.

„Individuelle Kindersicherung ist aktiviert.“ erscheint und das Steuermenü wird wieder angezeigt.

Wenn Ihnen beim Eingeben des Kennworts ein Fehler unterläuft

Drücken Sie **←**, bevor Sie ENTER drücken, und geben Sie die richtige Nummer ein.

Wenn Sie einen Fehler gemacht haben

Drücken Sie **↶** RETURN und fangen Sie wieder mit Schritt 3 an.

So blenden Sie das Steuermenü aus

Drücken Sie DVD DISPLAY so oft, bis das Steuermenü ausgeblendet wird.

So deaktivieren Sie die individuelle Kindersicherung

- 1 Wählen Sie in Schritt 4 „AUS →“ und drücken Sie ENTER.
- 2 Geben Sie mit den Zahlentasten Ihr vierstelliges Kennwort ein und drücken Sie dann ENTER.

So ändern Sie das Kennwort

- 1 Wählen Sie in Schritt 4 mit **↑/↓** die Option „KENNWORT →“ aus und drücken Sie ENTER.
Die Anzeige zum Eingeben des Kennworts erscheint.
- 2 Geben Sie mit den Zahlentasten Ihr vierstelliges Kennwort ein und drücken Sie dann ENTER.
- 3 Geben Sie mit den Zahlentasten ein neues vierstelliges Kennwort ein und drücken Sie dann ENTER.
- 4 Geben Sie Ihr Kennwort zur Bestätigung mit den Zahlentasten erneut ein und drücken Sie dann ENTER.

Wiedergeben einer CD/DVD, für die die individuelle Kindersicherung aktiviert ist

- 1 Legen Sie die CD/DVD ein, für die die individuelle Kindersicherung aktiviert ist. Das Menü INDIVIDUELLE KINDERSICHERUNG erscheint.

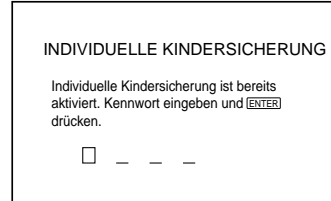

- 2 Geben Sie mit den Zahlentasten Ihr vierstelliges Kennwort ein und drücken Sie dann ENTER.

Die Anlage ist bereit für die Wiedergabe.

💡 Wenn Sie Ihr Kennwort vergessen haben und in der Anzeige INDIVIDUELLE KINDERSICHERUNG zur Eingabe des Kennworts aufgefordert werden, geben Sie die 6stellige Nummer „199703“ mit den Zahlentasten ein und drücken ENTER. Sie werden aufgefordert, ein neues 4stelliges Kennwort einzugeben.

Einschränken der Wiedergabe durch Kinder (Kindersicherung) **DVD**

Manche DVDs sind mit einer voreingestellten Kindersicherung versehen, mit der verhindert werden kann, dass Kinder sich DVDs ansehen, die nicht für ihr Alter geeignet sind. Mit der Funktion „Kindersicherung“ können Sie eine Kindersicherungsstufe definieren. Eine eingeschränkte Szene wird dann nicht wiedergegeben oder wird durch eine andere Szene ersetzt.

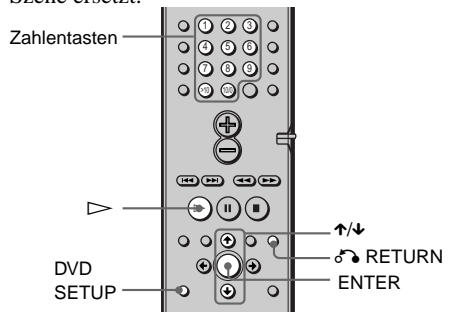

1 Drücken Sie im Stoppmodus DVD SETUP.
Das Setup-Menü erscheint.

2 Wählen Sie mit ↑/↓ die Option „BENUTZEREINSTELLUNGEN“ aus und drücken Sie ENTER.
„BENUTZEREINSTELLUNGEN“ wird angezeigt.

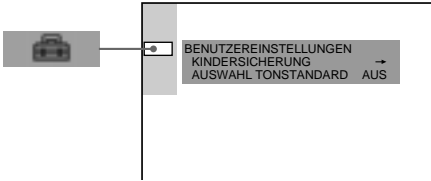

4 Geben Sie mit den Zahlentasten Ihr Kennwort ein bzw. erneut ein und drücken Sie dann ENTER.
Die Anzeige zum Einstellen der Kindersicherungsstufe und zum Ändern des Kennworts erscheint.

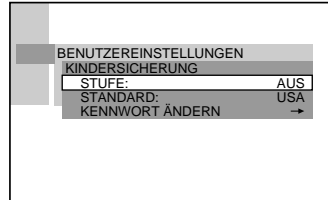

3 Wählen Sie mit ↑/↓ die Option „KINDERSICHERUNG →“ aus und drücken Sie ENTER.

■ Wenn Sie noch kein Kennwort eingegeben haben

Die Anzeige zum Registrieren eines neuen Kennworts erscheint.

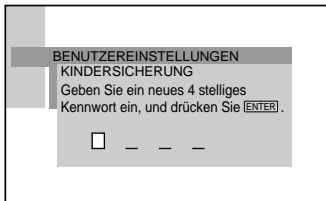

Geben Sie mit den Zahlentasten ein vierstelliges Kennwort ein und drücken Sie dann ENTER.
Die Anzeige zum Bestätigen des Kennworts erscheint.

■ Wenn Sie bereits ein Kennwort eingegeben haben

Die Anzeige zum Eingeben des Kennworts erscheint.

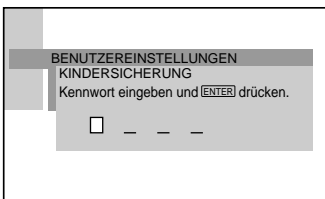

5 Wählen Sie mit ↑/↓ die Option „STANDARD“ aus und drücken Sie ENTER.

Die Optionen für „STANDARD“ werden angezeigt.

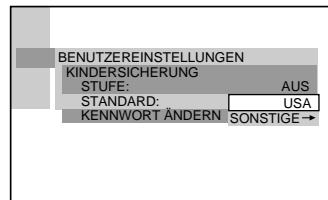

6 Wählen Sie mit ↑/↓ eine Region als Standard für die Kindersicherungsstufe aus und drücken Sie ENTER.

Die Region ist ausgewählt.
Wenn Sie „SONSTIGE →“ wählen, wählen Sie bitte auch den Standardcode in der Tabelle auf Seite 61 aus und geben ihn mit den Zahlentasten ein.

7 Wählen Sie mit ↑/↓ die Option „STUFE“ aus und drücken Sie ENTER.

Die Optionen für „STUFE“ werden angezeigt.

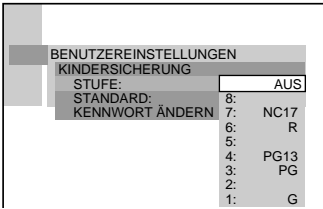

8 Wählen Sie mit ↑/↓ die gewünschte Stufe aus und drücken Sie dann ENTER.

Die Einstellung der Kindersicherung ist damit abgeschlossen.

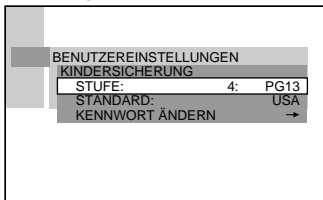

Je niedriger der Wert, um so strenger ist die Kindersicherungsstufe.

Wenn Sie einen Fehler gemacht haben

Schalten Sie mit ⏪ RETURN zum vorherigen Bildschirm zurück.

So schalten Sie das Setup-Menü aus

Drücken Sie DVD SETUP so oft, bis das Setup-Menü ausgeblendet wird.

So deaktivieren Sie die Kindersicherung und geben die DVD wieder, nachdem Sie das Kennwort eingegeben haben

Setzen Sie „STUFE“ in Schritt 8 auf „AUS“.

So ändern Sie das Kennwort

1 Wählen Sie in Schritt 5 mit ↓ die Option „KENNWORT ÄNDERN →“ und drücken Sie ENTER.
Die Anzeige zum Eingeben des Kennworts erscheint.

2 Geben Sie wie in Schritt 3 erläutert ein neues Kennwort ein.

Wiedergeben einer DVD, für die die Kindersicherung aktiviert ist

1 Legen Sie die CD/DVD ein und drücken Sie ▷.

Das Menü KINDERSICHERUNG erscheint.

2 Geben Sie mit den Zahlentasten Ihr vierstelliges Kennwort ein und drücken Sie dann ENTER.

Die Anlage startet die Wiedergabe.

☛ Wenn Sie Ihr Kennwort vergessen haben, nehmen Sie die DVD aus dem Gerät und gehen dann wie in Schritt 1 bis 5 unter „Einschränken der Wiedergabe durch Kinder“ erläutert vor. Wenn Sie dazu aufgefordert werden, das Kennwort einzugeben, geben Sie mit den Zahlentasten „199703“ ein und drücken dann ENTER. Sie werden aufgefordert, ein neues 4stelliges Kennwort einzugeben. Nachdem Sie in Schritt 3 ein neues 4stelliges Kennwort eingegeben haben, legen Sie die DVD wieder in die Anlage ein und drücken ▷. Wenn die Anzeige KINDERSICHERUNG angezeigt wird, geben Sie das neue Kennwort ein.

Hinweise

- Bei DVDs ohne Kindersicherung kann die Wiedergabe auf dieser Anlage nicht eingeschränkt werden.
- Bei manchen DVDs werden Sie während der Wiedergabe aufgefordert, die Kindersicherungsstufe zu ändern. Geben Sie in diesem Fall das Kennwort ein und ändern Sie dann die Stufe. Wenn der Modus Resume Play deaktiviert wird, gilt wieder die ursprüngliche Kindersicherungsstufe.

Regionalcode

Standard	Code nummer	Standard	Code nummer
Argentinien	2044	Korea	2304
Australien	2047	Malaysia	2363
Belgien	2057	Mexiko	2362
Brasilien	2070	Neuseeland	2390
Chile	2090	Niederlande	2376
China	2092	Norwegen	2379
Dänemark	2115	Österreich	2046
Deutschland	2109	Pakistan	2427
Finnland	2165	Philippinen	2424
Frankreich	2174	Portugal	2436
Großbritannien	2184	Russland	2489
Hongkong	2219	Schweden	2499
Indien	2248	Schweiz	2086
Indonesien	2238	Singapur	2501
Italien	2254	Spanien	2149
Japan	2276	Taiwan	2543
Kanada	2079	Thailand	2528

Steuern des Fernsehgeräts mit der mitgelieferten Fernbedienung

Wenn Sie das Fernbedienungssignal entsprechend einstellen, können Sie Ihr Fernsehgerät mit der mitgelieferten Fernbedienung steuern.

Hinweise

- Wenn Sie eine neue Codenummer eingeben, wird die zuvor eingegebene Codenummer gelöscht.
- Wenn Sie die Batterien in der Fernbedienung austauschen, wird die Codenummer unter Umständen auf den Standardwert (SONY) zurückgesetzt. Geben Sie danach wieder die richtige Codenummer ein.

Steuern von Fernsehgeräten mit der Fernbedienung

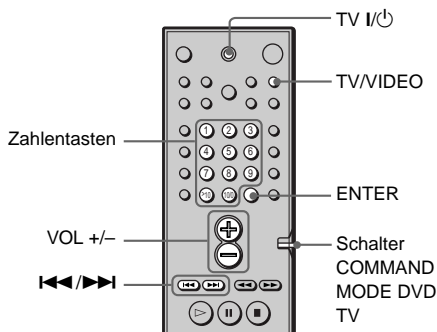

Halten Sie TV I/⏻ gedrückt und geben Sie mit den Zahlentasten den Code für den Hersteller des Fernsehgeräts (siehe Tabelle) ein. Drücken Sie anschließend ENTER. Lassen Sie TV I/⏻ dann los.

Codenummern der steuerbaren Fernsehgeräte

Sind mehrere Codenummern aufgelistet, probieren Sie sie nacheinander aus, bis Sie diejenige gefunden haben, die bei Ihrem Fernsehgerät funktioniert.

Fernsehgerät

Hersteller	Codenummer
SONY	001
DAEWOO	002, 004, 005, 006, 007, 015
FISHER	008
GOLDSTAR	002, 003, 011, 012, 015, 034
GRUNDIG	017, 034
HITACHI	002, 013, 014, 015
ITT/NOKIA	021, 022
JVC	016
MAGNAVOX	002, 003, 018
MITSUBISHI/MGA	002, 003, 019
NEC	002, 003, 020
PANASONIC	009, 024
PHILIPS	015, 018
PIONEER	009, 025, 026, 040
RCA/PROSCAN	002, 010, 027, 028, 029
SAMSUNG	002, 003, 015, 031, 032, 033, 034
SANYO	008, 044, 045, 046
SHARP	035
TELEFUNKEN	023, 036, 037, 038
THOMSON	030, 037, 039
TOSHIBA	035, 040, 041
ZENITH	042, 043

Kabelfernsehsystem

Hersteller	Codenummer
SONY	101
HAMLIN/REGAL	123, 124, 125, 126, 127
JERROLD/GI	102, 103, 104, 105, 106, 107, 108, 109, 119, 131
OAK	128, 129, 130
PANASONIC	120, 121, 122
PIONEER	115, 116
SCIENTIFIC ATLANTA	110, 111, 112
TOCOM	117, 118, 131
ZENITH	113, 114

Steuern des Fernsehgeräts

Sie können Ihr Fernsehgerät mit den unten genannten Tasten steuern.

Tasten	Funktionen
TV I/⏻	Ein- bzw. Ausschalten des Fernsehgeräts.
TV/VIDEO	Wechseln zwischen Fernsehgerät und anderen Eingangsquellen.

Wechseln zwischen Fernsehgerät und DVD-Gerät

Mit dem Schalter COMMAND MODE DVD TV können Sie zwischen den Fernbedienungssignalen zum Steuern des Fernsehgeräts und zum Steuern des DVD-Geräts wechseln. Wenn Sie eine DVD wiedergeben lassen, vergewissern Sie sich, dass der Schalter COMMAND MODE DVD TV auf DVD steht.

In der Tabelle unten sind die Tasten aufgeführt, auf die sich der Schalter COMMAND MODE DVD TV auswirkt.

Taste	DVD-Gerät	Fernsehgerät
1~9,* >10, 10/0	Zahlentasten- Standardfunktionen für DVD.	Auswählen von Fernsehkanälen.
ENTER	Standardeingabe- funktionen für DVD.	Bestätigen des ausgewählten Kanals. Gelegentlich können Sie 12 Kanäle direkt auswählen.
◀◀	Standard für DVD: Zurück zum vorherigen Titel, Überspringen von Kapitel.	TV CH -
▶▶	Standard für DVD: Weiter zum nächsten Titel, Überspringen von Kapitel.	TV CH +
⊕	VOL +	VOL +
⊖	VOL -	VOL -

Hinweis

Manche Fernsehgeräte lassen sich mit dieser Fernbedienung nicht steuern oder einige der Tasten haben keine Funktion.

* Drücken Sie bei zweistelligen Nummern zunächst die Taste >10 und dann die entsprechende Zahl. (Zum Eingeben von 25 drücken Sie beispielsweise >10, dann 2 und 5.)

Anzeigen der Bilder von einem Videorecorder oder einem anderen Gerät

Sie können Videorecorder oder andere Geräte an die Buchsen VIDEO 1 oder VIDEO 2 anschließen. Schlagen Sie in der mit dem Gerät mitgelieferten Bedienungsanleitung nach, wenn Sie weitere Informationen zum Bedienen des Geräts benötigen.

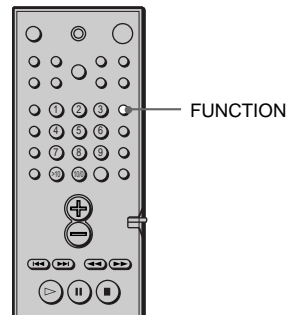

Drücken Sie FUNCTION so oft, bis VIDEO 1 oder VIDEO 2 im Display an der Vorderseite erscheint - je nachdem, an welche Buchsen Sie das Gerät angeschlossen haben.

Mit jedem Tastendruck auf FUNCTION wechselt die Anlage den Modus in folgender Reihenfolge.

DVD → VIDEO 1 → VIDEO 2 →
TUNER → DVD...

Radioempfang

Speichern Sie zunächst Radiosender in der Anlage ab (siehe „Speichern von Radiosendern“ auf Seite 30).

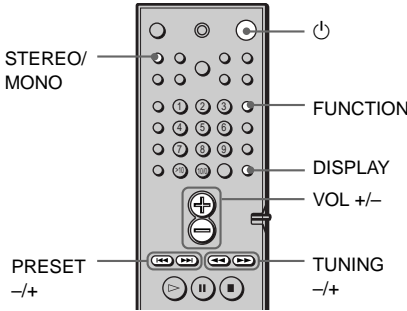

1 Drücken Sie FUNCTION so oft, bis TUNER im Display an der Vorderseite erscheint.

Der zuletzt empfangene Sender wird eingestellt.

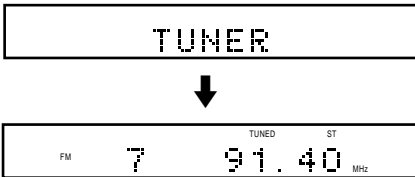

2 Wählen Sie mit PRESET + oder - den gewünschten gespeicherten Sender aus.

Mit jedem Tastendruck stellt die Anlage immer einen anderen gespeicherten Sender ein.

3 Stellen Sie die Lautstärke mit VOL +/- ein.

So schalten Sie das Radio aus

Drücken Sie .

So stellen Sie nicht gespeicherte Sender ein

Stellen Sie in Schritt 2 manuell oder automatisch Radiosender ein.

Um den manuellen Sendersuchlauf zu aktivieren, drücken Sie mehrmals TUNING + oder - auf der Fernbedienung.

Um den automatischen Sendersuchlauf zu aktivieren, halten Sie TUNING + oder - auf der Fernbedienung gedrückt.

 **Wenn ein UKW-Programm verrauscht ist**
Drücken Sie STEREO/MONO auf der Fernbedienung, so dass „MONO“ im Display an der Vorderseite erscheint. Das Programm wird nun nicht mehr stereo empfangen, aber der Empfang ist besser. Wenn Sie diese Taste erneut drücken, wird der Stereoeffekt wieder aktiviert.

So verbessern Sie den Empfang

Richten Sie die mitgelieferten Antennen neu aus.

So lassen Sie die Frequenz oder das Klangfeld anzeigen

Drücken Sie mehrmals DISPLAY.

Mit jedem Tastendruck auf DISPLAY wechselt die Anzeige im Display folgendermaßen:

Indexname des Senders* → Frequenz → Klangfeld → Indexname des Senders.

* Wird angezeigt, wenn Sie einen Namen für gespeicherte Sender eingegeben haben (Seite 65).

Das Radiodatensystem (RDS) (nur bei Modellen für Europa)

Was ist das Radiodatensystem?

Das Radiodatensystem (RDS) ist ein Sendedienst, bei dem Radiosender zusammen mit den normalen Programmsignalen noch zusätzliche Informationen ausstrahlen. Bei diesem Tuner stehen eine Reihe von RDS-Funktionen zur Verfügung, z. B. Anzeige des Sendernamens. RDS-Signale werden nur über UKW-Sender ausgestrahlt.*

Hinweis

Die RDS-Funktion arbeitet möglicherweise nicht korrekt, wenn der eingestellte Sender die RDS-Signale nicht korrekt überträgt oder wenn die Sendesignale zu schwach sind.

* Nicht alle UKW-Sender bieten RDS-Dienste an und die angebotenen Dienste unterscheiden sich. Wenn Ihnen das RDS-System nicht vertraut ist, fragen Sie bei Ihren lokalen Radiosendern nach Einzelheiten zu den RDS-Diensten in Ihrer Region.

Empfangen von RDS-Sendern

Wählen Sie einfach einen Sender im UKW-Frequenzbereich aus. Wenn Sie einen Sender empfangen, der RDS-Dienste zur Verfügung stellt, erscheint der Sendername im Display.

So lassen Sie RDS-Informationen anzeigen

Mit jedem Tastendruck auf DISPLAY wechselt die Anzeige folgendermaßen:

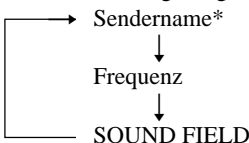

* Wenn keine RDS-Sendung empfangen wird, erscheint der Sendername nicht im Display.

Eingeben eines Namens für gespeicherte Sender

Für gespeicherte Sender können Sie einen Namen von bis zu 8 Zeichen Länge eingeben. Dieser Name (z. B. „XYZ“) erscheint im Display an der Vorderseite der Anlage, wenn der entsprechende Sender ausgewählt wird.

Beachten Sie, dass Sie für jeden gespeicherten Sender nur einen Namen eingeben können.

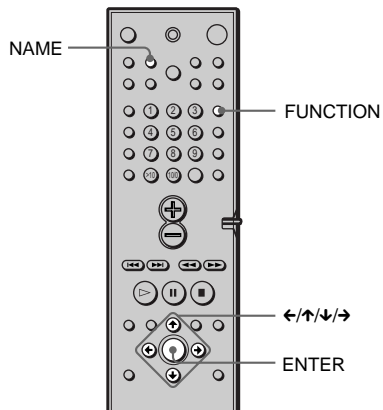

1 Drücken Sie FUNCTION so oft, bis TUNER im Display an der Vorderseite erscheint.

Der zuletzt empfangene Sender wird eingestellt.

Mit jedem Tastendruck auf FUNCTION wechselt die Anlage den Modus in folgender Reihenfolge:
DVD → VIDEO 1 → VIDEO 2 → TUNER → DVD...

2 Stellen Sie den gespeicherten Sender ein, für den Sie einen Indexnamen eingeben wollen.

Informationen zum Einstellen gespeicherter Sender finden Sie unter „Radioempfang“ auf Seite 64.

3 Drücken Sie NAME.

4 Geben Sie mit den Cursortasten einen Indexnamen ein:

Wählen Sie mit ↓/↑ ein Zeichen aus und stellen Sie den Cursor mit → an die nächste Eingabeposition.

Wenn Sie einen Fehler gemacht haben

Drücken Sie so oft ← oder →, bis das zu ändernde Zeichen blinkt, und wählen Sie mit ↓/↑ das richtige Zeichen aus.

5 Drücken Sie ENTER.

So geben Sie für weitere Sender einen Indexnamen ein

Gehen Sie wie in Schritt 2 bis 5 erläutert vor.

Das Setup-Menü



Im Setup-Menü können Sie verschiedene Einstellungen beispielsweise für Bild und Ton vornehmen. Außerdem können Sie eine Sprache für die Untertitel und das Setup-Menü auswählen usw. Näheres zu den einzelnen Optionen im Setup-Menü finden Sie auf Seite 68-74. Eine Liste aller Optionen im Setup-Menü finden Sie auf Seite 85.

Arbeiten mit dem Setup-Menü

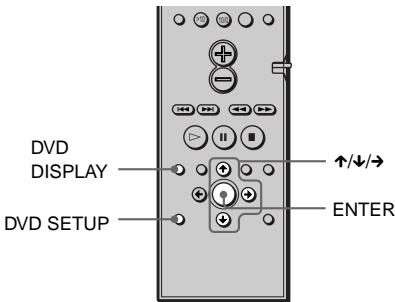

1 Drücken Sie im Stoppmodus DVD SETUP.

Das Setup-Menü erscheint.

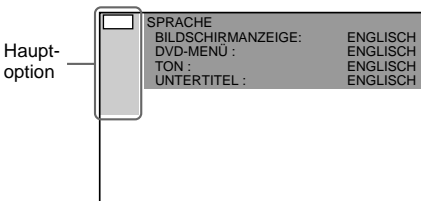

2 Wählen Sie mit ↑/↓ die gewünschte Option aus der angezeigten Liste aus: „SPRACHE“, „BILDSCHIRMEINSTELLUNGEN“, „BENUTZEREINSTELLUNGEN“, „LAUTSPRECHER“ und „ZURÜCKSETZEN“. Drücken Sie dann ENTER oder →.

Die ausgewählte Setup-Option wird angezeigt.

Beispiel:

„BILDSCHIRMEINSTELLUNGEN“

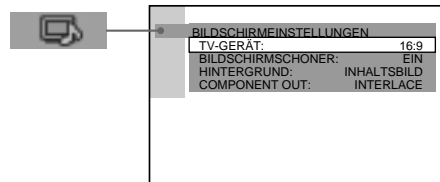

3 Wählen Sie mit ↑/↓ eine Option aus und drücken Sie dann ENTER oder →.

Die Optionen zur ausgewählten Hauptoption erscheinen.

Beispiel: „TV-GERÄT“

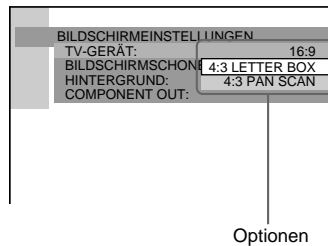

4 Wählen Sie mit ↑/↓ eine Einstellung aus und drücken Sie dann ENTER.

Die Einstellung wird vorgenommen und die Konfiguration ist damit abgeschlossen.

Beispiel: „4:3 PAN SCAN“

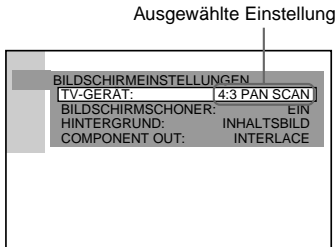

So schalten Sie das Setup-Menü aus

Drücken Sie DVD SETUP oder DVD DISPLAY so oft, bis das Setup-Menü ausgeblendet wird.

💡 Wenn Sie in Schritt 2 „ZURÜCKSETZEN“ auswählen, können Sie alle Einstellungen unter „EINSTELLUNGEN“ auf Seite 85 (außer KINDERSICHERUNG) auf die werkseitigen Standardwerte zurücksetzen. Nachdem Sie „ZURÜCKSETZEN“ ausgewählt und ENTER gedrückt haben, wählen Sie „JA“, damit die Einstellungen zurückgesetzt werden (dies kann einige Sekunden dauern), bzw. wählen Sie „NEIN“ und drücken Sie ENTER, um wieder das Setupmenü aufzurufen. Drücken Sie beim Zurücksetzen der Anlage nicht POWER am Gerät oder ⏻.

Einstellen der Sprache für Anzeigen und Ton (SPRACHE)



Unter „SPRACHE“ können Sie unterschiedliche Sprachen für die Bildschirmanzeigen bzw. den Ton einstellen.

Wählen Sie im Setup-Menü die Option „SPRACHE“. Näheres zum Arbeiten mit dem Menü finden Sie unter „Das Setup-Menü“ (Seite 67).

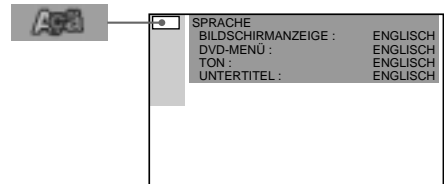

■ BILDSCHIRMANZEIGE

Diese Option dient zum Wechseln der Sprache für die Bildschirmanzeigen. Wählen Sie die gewünschte Sprache in der angezeigten Liste aus.

■ DVD-MENÜ (nur DVD)

Dient zum Auswählen der gewünschten Sprache für das DVD-Menü.

■ TON (nur DVD)

Dient zum Wechseln der Sprache für den Ton. Wählen Sie die gewünschte Sprache in der angezeigten Liste aus.

■ UNTERTITEL (nur DVD)

Diese Option dient zum Auswählen bzw. Wechseln der Sprache für die Untertitel. Wählen Sie die gewünschte Sprache in der angezeigten Liste aus.

💡 Wenn Sie unter „DVD-MENÜ“, „UNTERTITEL“ und „TON“ die Option „SONSTIGE →“ wählen, wählen Sie bitte auch den Sprachcode in der Tabelle (Seite 84) aus und geben ihn mit den Zahlentasten ein.

Wenn Sie eine Sprache gewählt haben, wird der entsprechende Sprachcode (4 Ziffern) angezeigt, wenn Sie das nächste Mal „SONSTIGE →“ auswählen.

Hinweis

Wenn Sie eine Sprache auswählen, die nicht auf der entsprechenden DVD vorhanden ist, wird automatisch eine der vorhandenen Sprachen ausgewählt. Dies gilt allerdings nicht für „BILDSCHIRMANZEIGE“.

Einstellungen für das Bild

(BILDSCHIRMEINSTELLUNGEN)



Nehmen Sie die Einstellungen je nach dem anzuschließenden Fernsehgerät vor.

Wählen Sie im Setup-Menü die Option „BILDSCHIRMEINSTELLUNGEN“. Näheres zum Arbeiten mit dem Menü finden Sie unter „Das Setup-Menü“ (Seite 67). Die Standardeinstellungen sind unterstrichen.

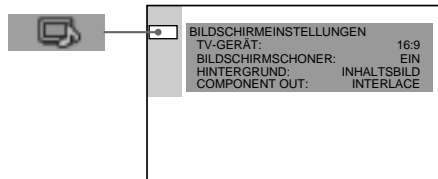

■ TV-GERÄT (nur DVD)

Legt das Bildseitenverhältnis (Bildformat) für das angeschlossene Fernsehgerät fest (4:3-Standard oder Breitbild).

Die Standardeinstellung ist bei den Modellen für unterschiedliche Länder verschieden.

16:9	Wählen Sie diese Option, wenn Sie ein Breitbildfernsehgerät oder ein Fernsehgerät mit Breitbildmodus anschließen.
4:3 LETTER BOX	Wählen Sie diese Option, wenn Sie ein Fernsehgerät mit einem 4:3-Bildschirm anschließen. Bilder im Breitbildformat werden mit Balken am oberen und unteren Bildschirmrand angezeigt.
4:3 PAN SCAN	Wählen Sie diese Option, wenn Sie ein Fernsehgerät mit einem 4:3-Bildschirm anschließen. Bilder im Breitbildformat werden automatisch so angezeigt, dass sie den Bildschirm füllen. Bereiche, die nicht auf den Bildschirm passen, werden abgeschnitten.

16:9



4:3 LETTER BOX



4:3 PAN SCAN



Hinweis

Bei manchen DVDs wird unter Umständen automatisch „4:3 LETTER BOX“ statt „4:3 PAN SCAN“ und umgekehrt ausgewählt.

BILDSCHIRMSCHONER

Zum Aktivieren und Deaktivieren der Bildschirmschonerfunktion, die einen Bildschirmschoner anzeigt, wenn Sie die Anlage 15 Minuten lang in den Pause- oder Stoppmodus geschaltet lassen oder wenn Sie länger als 15 Minuten eine CD abspielen. Der Bildschirmschoner verhindert Schäden (Doppelbilder) an Ihrem Fernsehgerät. Schalten Sie mit \triangleright den Bildschirmschoner aus.

EIN	Die Bildschirmschonerfunktion wird eingeschaltet.
AUS	Die Bildschirmschonerfunktion wird ausgeschaltet.

HINTERGRUND

Legt die Hintergrundfarbe bzw. das Hintergrundbild auf dem Fernsehschirm im Stoppmodus oder während der Wiedergabe einer CD fest.

INHALTSBILD	Das Inhaltsbild (Standbild) erscheint im Hintergrund, aber nur, wenn es bereits auf der CD/DVD (CD-EXTRA usw.) aufgezeichnet ist. Wenn kein Inhaltsbild vorhanden ist, wird das „GRAFIK“-Bild angezeigt.
GRAFIK	Ein vorgegebenes, in der Anlage gespeichertes Bild erscheint im Hintergrund.
BLAU	Die Hintergrundfarbe ist blau.
SCHWARZ	Die Hintergrundfarbe ist schwarz.

COMPONENT OUT

Mit dieser Option können Sie den Signaltyp einstellen, der über die Buchsen COMPONENT VIDEO OUT des Players ausgegeben wird. Weitere Informationen zu den verschiedenen Typen finden Sie auf Seite 80, 81.

INTERLACE	Wählen Sie diese Einstellung, wenn der Player an ein Standardfernsehgerät (Bilderzeugung im Zeilensprungverfahren) angeschlossen ist.
PROGRESSIVE	Wählen Sie diese Einstellung, wenn das angeschlossene Fernsehgerät progressive Signale verarbeiten kann.

Hinweise

- Wenn der Schalter COMPONENT VIDEO OUT/ SCAN SELECT an der Rückseite des Geräts nicht auf „SELECTABLE“ steht, können Sie die Einstellung oben nicht auswählen.
- Wenn „PROGRESSIVE“ unter „BILDSCHIRMEINSTELLUNGEN“ ausgewählt wird, wird kein Signal über die Buchsen MONITOR OUT oder S VIDEO OUT ausgegeben.
- Wenn Sie bei einem PAL-Fernsehgerät unter „BILDSCHIRMEINSTELLUNGEN“ die Einstellung „PROGRESSIVE“ wählen, wird das Signal automatisch in das Interlace-Format konvertiert.

Individuelle Einstellungen

(BENUTZEREINSTELLUNGEN)



Hier können Sie Einstellungen für die Kindersicherung und weitere Einstellungen vornehmen.

Wählen Sie im Setup-Menü die Option „BENUTZEREINSTELLUNGEN“. Näheres zum Arbeiten mit dem Menü finden Sie unter „Das Setup-Menü“ (Seite 67). Die Standardeinstellungen sind unterstrichen.

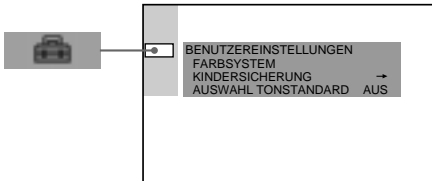

■ FARBSYSTEM (nur Modelle für Asien und Australien)

Wählen Sie das Farbsystem aus, wenn Sie eine VIDEO CD wiedergeben.

<u>AUTO</u>	Das Videosignal wird im Farbsystem der CD ausgegeben, entweder PAL oder NTSC. Wenn Ihr Fernsehgerät ein DUAL-Gerät ist, wählen Sie AUTO aus.
PAL	Das Videosignal wird gewechselt und eine NTSC-CD wird im PAL-System ausgegeben.
NTSC	Das Videosignal wird gewechselt und eine PAL-CD wird im NTSC-System ausgegeben.

Hinweise

- Sie können das für die CD verwendete Farbsystem selbst nicht wechseln.
- Nur bei Modellen für Asien und Australien können Sie das Farbsystem dieser Anlage je nach angeschlossenem Fernsehgerät wechseln. Näheres dazu finden Sie auf Seite 24.

■ KINDERSICHERUNG → (nur DVD)

Legen Sie bei DVDs mit Kindersicherung ein Kennwort und eine Kindersicherungsstufe fest. Näheres finden Sie unter „Einschränken der Wiedergabe durch Kinder (Kindersicherung)“ (Seite 58).

■ AUSWAHL TONSTANDARD (nur DVD)

Weist für die Wiedergabe einer DVD mit mehreren Tonformaten (PCM, MPEG-Audio, DTS oder Dolby Digital) der Tonspur mit der höchsten Kanalanzahl Priorität zu.

<u>AUS</u>	Es wird keine Priorität festgelegt.
AUTO	Die Priorität wird wie erläutert festgelegt.

Hinweise

- Wenn Sie die Option auf „AUTO“ setzen, wird unter Umständen die Sprache gewechselt. Dabei hat die Einstellung unter „AUSWAHL TONSTANDARD“ Vorrang vor der Einstellung von „TON“ unter „SPRACHE“ (Seite 68).
- Wenn die PCM-, DTS-, MPEG-Audio- und Dolby Digital-Tonspuren dieselbe Kanalanzahl haben, wählt die Anlage die Tonspuren in der Reihenfolge PCM, DTS, Dolby Digital und MPEG-Audio aus.
- Bei manchen DVDs ist von vornherein festgelegt, welche Tonspur Vorrang hat. In diesem Fall können Sie durch die Auswahl von „AUTO“ keine Priorität für die DTS-, Dolby Digital- oder MPEG-Audio-Tonspur festlegen.

Einstellungen für die Lautsprecher (LAUTSPRECHER)

Um einen optimalen Raumklang zu erzielen, geben Sie die Größe der angeschlossenen Lautsprecher und ihre Entfernung von der Hörposition an. Stellen Sie dann mit dem Testton die Lautstärke und die Balance der Lautsprecher auf denselben Pegel ein.

Wählen Sie im Setup-Menü die Option „LAUTSPRECHER“. Näheres finden Sie unter „Das Setup-Menü“ (Seite 67). Die Standardeinstellungen sind unterstrichen.

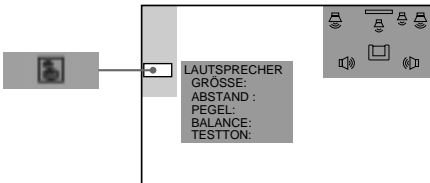

So setzen Sie die Werte wieder auf die Standardeinstellung zurück

Wählen Sie die Option und drücken Sie dann CLEAR.

■ GRÖSSE

Wenn Sie keine mittleren oder hinteren Lautsprecher anschließen oder die hinteren Lautsprecher verschieben, stellen Sie die Parameter für MITTE und HINTEN ein. Die Einstellungen für die vorderen Lautsprecher und den Tiefsttonlautsprecher sind fest eingestellt. Sie können sie daher nicht ändern. Die Standardeinstellungen sind unterstrichen.

- VORN
 - JA
- MITTE
 - JA: Normalerweise wählen Sie diese Einstellung aus.
 - KEINER: Wählen Sie diese Einstellung, wenn Sie keinen mittleren Lautsprecher anschließen.

- HINTEN
 - HINTEN (UNTEN), HINTEN (OBEN), SEITLICH (UNTEN), SEITLICH (OBEN): Geben Sie Position und Höhe an, um die Digital Cinema Surround-Modi richtig einzustellen.
 - KEINER: Wählen Sie diese Einstellung, wenn Sie keine hinteren Lautsprecher anschließen.
- SUBWOOFER
 - JA

Hinweise

- Wenn Sie eine Option auswählen, setzt der Ton einen Moment lang aus.
- Je nachdem, wie die anderen Lautsprecher eingestellt sind, können vom Tiefsttonlautsprecher extreme Störungen zu hören sein.

Angaben von Position und Höhe der hinteren Lautsprecher

Wenn Sie für „HINTEN“ eine andere Einstellung als „KEINER“ wählen, geben Sie Position und Höhe der hinteren Lautsprecher an. Die Standardeinstellung ist unterstrichen.

<u>HINTEN (UNTEN)</u>	Wählen Sie diese Einstellung, wenn sich die hinteren Lautsprecher im Bereich B und D befinden.
HINTEN (OBEN)	Wählen Sie diese Einstellung, wenn sich die hinteren Lautsprecher im Bereich B und C befinden.
SEITLICH (UNTEN)	Wählen Sie diese Einstellung, wenn sich die hinteren Lautsprecher im Bereich A und D befinden.
SEITLICH (OBEN)	Wählen Sie diese Einstellung, wenn sich die hinteren Lautsprecher im Bereich A und C befinden.

Diese Parameter stehen nicht zur Verfügung, wenn „HINTEN“ auf „KEINER“ gesetzt wurde.

Diagramm der Lautsprecherpositionen



Diagramm der Montagehöhe der Lautsprecher



■ ABSTAND

Im Folgenden wird die Standardeinstellung für die Entfernung der Lautsprecher von der Hörposition dargestellt.

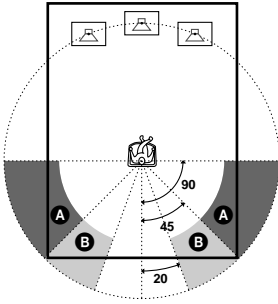
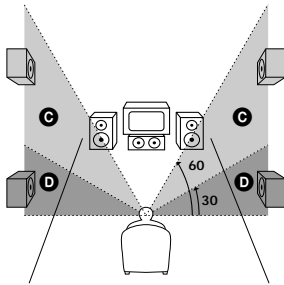
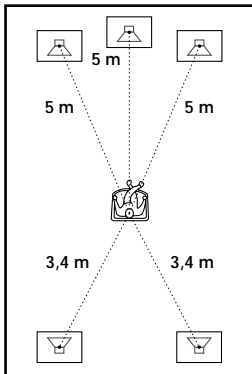

Denken Sie daran, den Wert im Setup-Menü zu ändern, wenn Sie die Lautsprecher umstellen. Die Standardeinstellungen sind unterstrichen.

VORN <u>5 m</u>	Die vorderen Lautsprecher können Sie auf einen Abstand von 1,0 bis 15,0 m von der Hörposition einstellen, und zwar in Schritten von 0,2 m.
MITTE <u>5 m</u>	Für den mittleren Lautsprecher können Sie eine Position angeben, die sich bis zu 1,6 m näher an der Hörposition befindet, und zwar in Schritten von 0,2 m.
HINTEN <u>3,4 m</u>	Für die hinteren Lautsprecher können Sie eine Position angeben, die sich bis zu 4,6 m näher an der Hörposition befindet als die vorderen Lautsprecher, und zwar in Schritten von 0,2 m.

Hinweise

- Wenn Sie den Abstand einstellen, setzt der Ton einen Moment lang aus.
- Wenn sich die beiden vorderen bzw. die beiden hinteren Lautsprecher nicht im selben Abstand zur Hörposition befinden, stellen Sie den Abstand zum näheren Lautsprecher ein.
- Stellen Sie die hinteren Lautsprecher nicht weiter von der Hörposition weg auf als die vorderen Lautsprecher.

■ PEGEL

Sie können den Pegel jedes Lautsprechers auf folgende Werte einstellen. Achten Sie darauf, „TESTTON“ auf „EIN“ zu stellen, um das Einstellen zu vereinfachen. Die Standardeinstellungen sind unterstrichen.

MITTE <u>0 dB</u>	Stellen Sie den Pegel des mittleren Lautsprechers ein (-6 dB bis +6 dB, in Schritten von 1 dB).
HINTEN <u>0 dB</u>	Stellen Sie den Pegel der hinteren Lautsprecher ein (-6 dB bis +6 dB, in Schritten von 1 dB).
SUBWOOFER <u>0 dB</u>	Stellen Sie den Pegel des Tiefsttonlautsprechers ein (-6 dB bis +6 dB, in Schritten von 1 dB).

■ BALANCE

Sie können die Balance der linken und rechten Lautsprecher folgendermaßen einstellen. Achten Sie darauf, „TESTTON“ auf „EIN“ zu stellen, um das Einstellen zu vereinfachen.

Die Standardeinstellungen sind unterstrichen.

<u>VORN</u> <u>MITTE</u>	Stellen Sie die Balance zwischen dem linken und rechten Lautsprecher vorne ein. Sie können von der Mitte aus 6 Schritte nach links oder rechts einstellen.
<u>HINTEN</u> <u>MITTE</u>	Stellen Sie die Balance zwischen dem linken und rechten Lautsprecher hinten ein. Sie können von der Mitte aus 6 Schritte nach links oder rechts einstellen.

So stellen Sie die Lautstärke aller Lautsprecher auf einmal ein

Verwenden Sie dazu den Regler VOLUME an der Anlage oder drücken Sie VOL +/-.

■ TESTTON

Sie können über die Lautsprecher einen Testton ausgeben lassen, wenn Sie „BALANCE“ und „PEGEL“ einstellen.

<u>AUS</u>	Über die Lautsprecher wird kein Testton ausgegeben.
<u>EIN</u>	Der Testton wird beim Einstellen der Balance und des Pegels nacheinander von den einzelnen Lautsprechern ausgegeben. Wenn Sie eine der Optionen unter „LAUTSPRECHER“ auswählen, wird der Testton gleichzeitig über den linken und den rechten Lautsprecher ausgegeben.

Einstellen der Lautstärke und des Pegels der Lautsprecher

- 1 Drücken Sie nach dem Stoppen der Wiedergabe DVD SETUP und wählen Sie „LAUTSPRECHER“ im Setup-Menü aus.**
- 2 Wählen Sie „TESTTON“ und setzen Sie „TESTTON“ auf „EIN“.**
Der Testton wird nacheinander von jedem Lautsprecher wiedergegeben.
- 3 Wählen Sie von Ihrer Hörposition aus die Option „BALANCE“ oder „PEGEL“ aus und stellen Sie mit ↑/↓ den Wert für „BALANCE“ bzw. „PEGEL“ ein.**
Der Testton wird gleichzeitig über den linken und rechten Lautsprecher wiedergegeben.
- 4 Wählen Sie „TESTTON“ und setzen Sie „TESTTON“ auf „AUS“, um den Testton auszuschalten.**

Hinweis

Wenn Sie die Lautsprechereinstellungen vornehmen, setzt der Ton einen Moment lang aus.

Störungsbehebung

Sollten an der Anlage Störungen auftreten, versuchen Sie, diese anhand der folgenden Checkliste zu beheben, bevor Sie das Gerät zur Reparatur bringen. Sollte die Störung bestehen bleiben, wenden Sie sich an Ihren Sony-Händler.

Stromversorgung

Das Gerät lässt sich nicht einschalten.

- ➔ Überprüfen Sie, ob das Netzkabel korrekt angeschlossen ist.

Bild

Es wird kein Bild angezeigt.

- ➔ Die Videoverbindungskabel sind nicht richtig angeschlossen.
- ➔ Die Videoverbindungskabel sind beschädigt.
- ➔ Die Anlage ist nicht an den richtigen Eingang am Fernsehgerät angeschlossen (Seite 24).
- ➔ Der Videoeingang am Fernsehgerät ist nicht so eingestellt, dass Bilder von der Anlage angezeigt werden.
- ➔ Sie haben unter „COMPONENT OUT“ in „BILDSCHIRMEINSTELLUNGEN“ die Einstellung „PROGRESSIVE“ gewählt, obwohl das Fernsehgerät Signale im progressiven Format nicht unterstützt. Stellen Sie in diesem Fall den Schalter COMPONENT VIDEO OUT/SCAN SELECT an der Rückseite des Geräts auf INTERLACE. Wenn daraufhin das Bild auf dem Fernsehbildschirm wieder zu erkennen ist, setzen Sie „COMPONENT OUT“ auf „INTERLACE“ und stellen Sie den Schalter COMPONENT VIDEO OUT/ SCAN SELECT wieder auf SELECTABLE.
- ➔ Auch wenn das Fernsehgerät mit Signalen im progressiven Format (480p) kompatibel ist, verschlechtert sich das Bild möglicherweise, wenn Sie „COMPONENT OUT“ auf „PROGRESSIVE“ setzen. Setzen Sie in diesem Fall „COMPONENT OUT“ auf „INTERLACE“.
- ➔ Wenn „PROGRESSIVE“ unter „BILDSCHIRMEINSTELLUNGEN“ ausgewählt wird, wird kein Signal über die Buchsen MONITOR OUT oder S VIDEO OUT ausgegeben.

Das Bild ist gestört.

- ➔ Die CD/DVD ist verschmutzt oder beschädigt.
- ➔ Wenn die von der Anlage ausgegebenen Bilder über den Videorecorder an das Fernsehgerät weitergeleitet werden, kann der Kopierschutz, der bei einigen DVD-Programmen integriert ist, zu einer Verschlechterung der Bildqualität führen. Wenn Sie die Anlage direkt an das Fernsehgerät anschließen und immer noch Probleme auftreten, schließen Sie die Anlage an den S-Videoeingang des Fernsehgeräts an, und versuchen Sie es erneut (Seite 23).

Sie haben bei „TV-GERÄT“ unter „BILDSCHIRMEINSTELLUNGEN“ zwar das Bildseitenverhältnis eingestellt, aber dennoch füllt das Bild nicht den Bildschirm.

- ➔ Das Bildseitenverhältnis lässt sich bei dieser DVD nicht ändern.

Das Bild ist schwarzweiß.

- ➔ Bei manchen Fernsehgeräten wird das Bild schwarzweiß angezeigt, wenn Sie eine CD/ DVD im NTSC-Format wiedergeben.

Ton

Es ist kein Ton zu hören.

- ➔ Das Audioverbindungskabel ist nicht richtig angeschlossen.
- ➔ Das Audioverbindungskabel ist möglicherweise beschädigt. Ersetzen Sie es durch ein neues.
- ➔ Drücken Sie MUTING auf der Fernbedienung, wenn „MUTING ON“ im Display an der Vorderseite angezeigt wird.
- ➔ Die Schutzschaltung an der Anlage wurde wegen eines Kurzschlusses aktiviert. Schalten Sie die Anlage aus, beheben Sie die Ursache des Kurzschlusses und schalten Sie die Anlage wieder ein.
- ➔ Die Anlage befindet sich im Pause- oder im Zeitlupenmodus. Schalten Sie mit \triangleright wieder in den normalen Wiedergabemodus.
- ➔ Es wird vorwärts- oder zurückgespult. Schalten Sie mit \triangleright wieder in den normalen Wiedergabemodus.
- ➔ Überprüfen Sie die Lautsprechereinstellungen (Seite 25, 72).

Der Ton von links und rechts ist nicht ausgewogen oder vertauscht.

- ➔ Überprüfen Sie, ob die Lautsprecher und Komponenten korrekt und fest angeschlossen sind.
- ➔ Stellen Sie im Menü BALANCE die Balance-Parameter ein (Seite 28, 74).

Lautes Brummen oder Störgeräusche sind zu hören.

- ➔ Überprüfen Sie, ob die Lautsprecher und Komponenten fest angeschlossen sind.
- ➔ Die Verbindungskabel dürfen sich nicht in der Nähe eines Transformators oder Motors befinden und müssen mindestens 3 Meter von einem Fernsehgerät oder von Leuchtstoffröhren entfernt sein.
- ➔ Stellen Sie das Fernsehgerät weiter entfernt von den Audiokomponenten auf.
- ➔ Die Stecker und Buchsen sind verschmutzt. Reinigen Sie sie mit einem Tuch, das Sie leicht mit Alkohol angefeuchtet haben.
- ➔ Reinigen Sie die CD/DVD.

Der Stereoeffekt geht bei der Wiedergabe einer VIDEO-CD oder CD verloren.

- ➔ Setzen Sie „TON“ im Steuer Menü auf „STEREO“ (Seite 49).
- ➔ Überprüfen Sie, ob die Anlage ordnungsgemäß angeschlossen ist.

Der Raumklangeffekt ist bei der Wiedergabe einer Dolby Digital-Tonspur kaum zu hören.

- ➔ Vergewissern Sie sich, dass die Klangfeldfunktion eingeschaltet ist (Seite 51).
- ➔ Überprüfen Sie die Lautsprecheranschlüsse und -einstellungen (Seite 25, 72).
- ➔ Bei manchen DVDs entspricht das Ausgangssignal nicht unbedingt dem 5.1-Format. Der Ton wird unter Umständen monaural oder stereo ausgegeben, selbst wenn die Tonspur im Dolby Digital- oder MPEG-Audio-Format aufgezeichnet wurde.

Der Raumklangeffekt ist bei der Wiedergabe einer Dolby Digital- oder MPEG-Audio-Tonspur kaum zu hören.

- ➔ Überprüfen Sie die Lautsprecheranschlüsse und -einstellungen (Seite 25, 72).
- ➔ Bei manchen DVDs entspricht das Ausgangssignal nicht unbedingt dem 5.1-Format. Der Ton wird unter Umständen monaural oder stereo ausgegeben, selbst wenn die Tonspur im Dolby Digital- oder MPEG-Audio-Format aufgezeichnet wurde.

Der Ton wird nur über den mittleren Lautsprecher wiedergegeben.

- ➔ Bei manchen CDs/DVDs wird der Ton unter Umständen nur über den mittleren Lautsprecher ausgegeben.

Über den mittleren Lautsprecher wird kein Ton wiedergegeben.

- ➔ Überprüfen Sie die Lautsprecheranschlüsse und die Aufstellung.
- ➔ Vergewissern Sie sich, dass die Klangfeldfunktion eingeschaltet ist (Seite 51).
- ➔ Wählen Sie ein Klangfeld, das das Wort „Cinema“ enthält (Seite 51).

Von den hinteren Lautsprechern ist kein Ton oder nur sehr leiser Ton zu hören.

- ➔ Überprüfen Sie die Lautsprecheranschlüsse und die Aufstellung.
- ➔ Vergewissern Sie sich, dass die Klangfeldfunktion eingeschaltet ist (Seite 51).
- ➔ Wählen Sie ein Klangfeld, das das Wort „Cinema“ oder „virtual“ enthält (Seite 51).

Betrieb

Radiosender lassen sich nicht einstellen.

- ➔ Überprüfen Sie, ob die Antennen korrekt angeschlossen sind. Richten Sie die Antennen aus und schließen Sie gegebenenfalls eine Außenantenne an.
- ➔ Die Sender werden mit zu schwachen Signalen ausgestrahlt (beim Einstellen mit dem automatischen Sendersuchlauf). Stellen Sie die Sender manuell ein.
- ➔ Keine Sender sind gespeichert oder die gespeicherten Sender wurden gelöscht (beim Einstellen gespeicherter Sender). Speichern Sie Sender ab (Seite 30).
- ➔ Drücken Sie DISPLAY, so dass die Frequenz im Display erscheint.

Die Fernbedienung funktioniert nicht.

- ➔ Zwischen der Fernbedienung und der Anlage befinden sich Hindernisse.
- ➔ Die Entfernung zwischen der Fernbedienung und der Anlage ist zu groß.
- ➔ Die Fernbedienung wird nicht auf den Fernbedienungssensor an der Anlage gerichtet.
- ➔ Die Batterien in der Fernbedienung sind zu schwach.

Die CD/DVD lässt sich nicht abspielen.

- ➔ Es ist keine CD/DVD eingelegt.
- ➔ Die CD/DVD ist falsch herum eingelegt. Legen Sie die CD/DVD mit der wiederzugebenden Seite nach unten in das CD/DVD-Fach ein.
- ➔ Die CD/DVD ist schräg eingelegt.
- ➔ Die Anlage kann CD-ROMs usw. nicht wiedergeben (Seite 8).
- ➔ Der Regionalcode auf der DVD entspricht nicht dem der Anlage.
- ➔ In der Anlage hat sich Feuchtigkeit niedergeschlagen. Nehmen Sie die CD/DVD heraus und lassen Sie die Anlage etwa eine halbe Stunde lang eingeschaltet (Seite 4).

Ein MP3-Audiostück lässt sich nicht wiedergeben.

- ➔ Die Daten-CD wurde nicht in einem MP3-Format aufgezeichnet, das ISO9660 Stufe 1/ Stufe 2 oder Joliet entspricht.
- ➔ Das MP3-Audiostück hat nicht die Erweiterung „.MP3“.
- ➔ Die Daten haben nicht das MP3-Format, obwohl die Dateinamenerweiterung „.MP3“ lautet.
- ➔ Die Anlage kann Audiostücke im MP3PRO-Format nicht wiedergeben.

Der Titel eines MP3-Audioalbums oder Stücks wird nicht korrekt angezeigt.

- ➔ Die Anlage kann nur Ziffern und die Buchstaben des Alphabets anzeigen. Bei anderen Zeichen wird „“ angezeigt.

Die CD/DVD wird nicht von vorne wiedergegeben.

- ➔ Die Programmwiedergabe, die Wiedergabe in willkürlicher Reihenfolge oder die wiederholte Wiedergabe wurde ausgewählt (Seite 39, 41, 42). Drücken Sie CLEAR, wenn Sie diese Funktionen vor der Wiedergabe einer CD/ DVD ausschalten wollen.
- ➔ Die Funktion Resume Play wurde ausgewählt. Drücken Sie im Stoppmodus die Taste ■ an der Anlage oder auf der Fernbedienung und starten Sie dann die Wiedergabe (Seite 34).
- ➔ Auf dem Fernsehschirm wird automatisch das Titel-, DVD- oder PBC-Menü angezeigt.

Die Anlage beginnt automatisch mit der Wiedergabe einer DVD.

- ➔ Die DVD ist mit einer automatischen Wiedergabefunktion ausgestattet.

Die Wiedergabe stoppt automatisch.

- ➔ Die CD/DVD enthält möglicherweise ein automatisches Pausesignal. Bei der Wiedergabe einer solchen CD/DVD stoppt die Anlage automatisch an dem automatischen Pausesignal.

Bestimmte Funktionen wie Stopp, Suchen, Wiedergabe in Zeitlupe, wiederholte Wiedergabe, Wiedergabe in willkürlicher Reihenfolge oder Programmwiedergabe lassen sich nicht ausführen.

- ➔ Bei manchen CDs/DVDs sind nicht alle oben genannten Funktionen möglich. Schlagen Sie dazu in den mit der CD/DVD gelieferten Anweisungen nach.

Die Meldungen erscheinen auf dem Bildschirm nicht in der gewünschten Sprache.

- ➔ Wählen Sie im Setup-Menü unter „SPRACHE“ für die Option „BILDSCHIRMANZEIGE“ die gewünschte Sprache für die Bildschirmanzeigen aus (Seite 68).

Für den Ton lässt sich keine andere Sprache einstellen.

- ➔ Der Ton ist auf der DVD, die gerade wiedergegeben wird, nicht in mehreren Sprachen vorhanden.
- ➔ Auf der DVD ist das Wechseln der Sprache für die Tonspur nicht zulässig.

Für die Untertitel lässt sich keine andere Sprache einstellen.

- ➔ Die Untertitel sind auf der DVD, die gerade wiedergegeben wird, nicht in mehreren Sprachen vorhanden.
- ➔ Auf der DVD ist das Wechseln der Untertitel nicht zulässig.

Die Untertitel lassen sich nicht ausschalten.

- ➔ Auf der DVD ist das Ausschalten der Untertitel nicht zulässig.

Die Blickwinkel können nicht geändert werden.

- ➔ Die Szenen auf der DVD, die gerade wiedergegeben wird, sind nur in einem Blickwinkel vorhanden. Der Blickwinkel kann nur gewechselt werden, wenn die Anzeige „ANGLE“ im Display an der Vorderseite leuchtet.
- ➔ Auf der DVD ist das Wechseln der Blickwinkel nicht zulässig.

Die Anlage funktioniert nicht ordnungsgemäß.

- ➔ Wenn die Anlage aufgrund statischer Elektrizität usw. nicht ordnungsgemäß funktioniert, schalten Sie die Anlage mit der Taste POWER an der Anlage aus und dann wieder ein.

Im Display an der Vorderseite erscheint keine Anzeige.

- ➔ Ändern Sie die DIMMER-Einstellung (Seite 29).

Ein fünfstelliger Service-Code erscheint auf dem Bildschirm und im Display an der Vorderseite.

- ➔ Die Selbstdiagnosefunktion wurde aktiviert. (Schlagen Sie in der Tabelle auf Seite 79 nach.)

Eine CD/DVD lässt sich nicht auswerfen und im Display an der Vorderseite erscheint „LOCKED“.

- ➔ Wenden Sie sich an Ihren Sony-Händler oder den autorisierten Kundendienst von Sony vor Ort.

„PROTECT“ erscheint im Display an der Vorderseite.

- ➔ Die Lautsprecherchutzschaltung wurde aktiviert. Überprüfen Sie die Lautsprecheranschlüsse.
-

Selbstdiagnosefunktion

(Buchstaben/Ziffern erscheinen im Display)

Um Fehlfunktionen der Anlage zu verhindern, schaltet sich die Selbstdiagnosefunktion ein. In diesem Fall erscheint eine fünfstellige Service-Nummer (bestehend aus einem Buchstaben und Ziffern, z. B. C 13 00) auf dem Bildschirm und im Display vorn. Sehen Sie in der folgenden Tabelle nach.

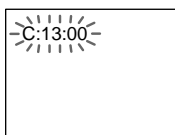

Die ersten drei Zeichen der Service-Nummer	Ursache und/oder Abhilfemaßnahmen
C 13	Die CD/DVD ist verschmutzt. ➔ Reinigen Sie die CD/DVD mit einem weichen Tuch (Seite 9).
C 31	Die CD/DVD wurde nicht korrekt eingelegt. ➔ Legen Sie die CD/DVD korrekt ein.
E XX (xx steht für eine Nummer)	Die Anlage hat eine Selbstdiagnose durchgeführt, um Fehlfunktionen zu verhindern. ➔ Wenden Sie sich an Ihren Sony-Händler oder einen lokalen autorisierten Sony-Kundendienst und geben Sie die 5stellige Service-Nummer an. Beispiel: E 61 10

Glossar

Album

Bereich mit Musikstücken in Form von MP3-Audiostücken auf einer Daten-CD.

DCS (Digital Cinema Sound)

Allgemeine Bezeichnung für den Raumklang, der mithilfe einer von Sony entwickelten, digitalen Signalverarbeitungstechnologie erzeugt wird. Im Gegensatz zu bisherigen Technologien der Klangfelderzeugung, die in erster Linie auf die Wiedergabe von Musik ausgerichtet waren, wurde Digital Cinema Sound speziell zur Wiedergabe des Soundtracks von Spielfilmen entwickelt.

Dolby Digital

Ein Raumklangformat für Kinos, das moderner und besser ist als Dolby Pro Logic Surround. Bei diesem Format erzeugen die hinteren Lautsprecher Stereoklang mit einem erweiterten Frequenzbereich und für tiefe Bässe steht ein unabhängiger Tiefsttonkanal zur Verfügung. Dieses Format bezeichnet man auch als „5.1“-Format. Der Tiefsttonkanal wird dabei als Kanal 0.1 gezählt, da er nur dann gebraucht wird, wenn sehr tiefe Bässe erzeugt werden müssen. Alle sechs Kanäle dieses Formats werden separat aufgezeichnet. Auf diese Weise ergibt sich eine hervorragende Kanaltrennung. Da alle Kanäle digital verarbeitet werden, lassen sich die Qualitätseinbußen der einzelnen Tonsignale auf ein Minimum beschränken.

Dolby Pro Logic Surround

Ein Verfahren der Decodierung von Dolby Surround. Bei Dolby Pro Logic Surround wird ein Zweikanalformat auf vier Kanäle verteilt. Im Vergleich zum herkömmlichen Dolby Surround-System wird bei Dolby Pro Logic Surround die Bewegung einer Tonquelle von einer Seite zur anderen naturgetreuer wiedergegeben und auch der Ausgangspunkt einzelner Töne ist deutlicher zu erkennen. Die Klangwirkung ist bei Dolby Pro Logic Surround optimal, wenn (außer den beiden vorderen Lautsprechern) ein Paar hinterer Lautsprecher und ein mittlerer Lautsprecher vorhanden sind. Die hinteren Lautsprecher sind monaural.

Dolby Pro Logic II

Mit Dolby Pro Logic II wird Ton im Zweikanalformat in voller Bandbreite auf fünf Ausgabekanäle verteilt. Dies erfolgt mithilfe eines hochentwickelten Surround-Decoders mit einer Matrix von hoher Klarheit, der die Raumklangeigenschaften der ursprünglichen Aufnahme reproduziert, ohne sie durch neue Klänge oder Klangspektren zu verfälschen.

Kinomodus

Der Kinomodus eignet sich für Sterefernsehsendungen und alle im Dolby Surround-Format codierten Programmquellen. In diesem Modus wird eine verbesserte Reproduktion von Klangrichtungen erzielt, die der Qualität des 5.1-Kanaltons nahe kommt.

Musikmodus

Der Musikmodus eignet sich für alle Stereomusikaufnahmen und bietet einen breiten und tiefen Klangraum.

DTS

Digitale Komprimierungstechnologie für Tondaten, entwickelt von Digital Theater Systems, Inc. Diese Technologie entspricht dem 5.1-Kanal-Raumklang. Bei diesem Format ist der hintere Kanal in Stereo und es gibt einen separaten Tiefsttonlautsprecherkanal. DTS bietet ein 5.1-Kanalformat mit sehr guter Kanaltrennung, wie sie auch bei der digitalen Audiotheorie von hoher Qualität Verwendung findet. Die gute Kanaltrennung wird dadurch erreicht, dass die Daten für alle Kanäle separat aufgezeichnet und digital verarbeitet werden.

DVD

Ein CD-artiger Datenträger, auf dem bis zu 8 Stunden Filmaufnahmen gespeichert werden können, obwohl sein Durchmesser nicht größer ist als der einer CD. Die Datenkapazität einer DVD mit einer bespielten Seite und einer datentragenden Schicht (einseitig bespielt, einschichtig) beträgt 4,7 GB (Gigabyte) - das ist das 7 fache der Datenkapazität einer CD. Die Datenkapazität einer DVD mit einer bespielten Seite und doppelter Schicht (einseitig bespielt, zweischichtig) beträgt 8,5 GB, die einer DVD mit zwei bespielten Seiten und einer Schicht (zweiseitig

bespielt, einschichtig) 9,4 GB und die einer DVD mit zwei bespielten Seiten und doppelter Schicht (zweiseitig bespielt, zweischichtig) 17 GB.

Die Bilddaten werden im MPEG 2-Format aufgezeichnet, einem weltweit gültigen Standard für die digitale Datenkomprimierung. Dabei werden die Bilddaten auf etwa 1/40 ihrer ursprünglichen Größe komprimiert. Darüber hinaus nutzt die DVD auch eine variable Codiertechnologie, die je nach Status des Bildes die zuzuweisenden Daten variiert. Die Audiodaten werden im Dolby Digital- und im PCM-Format aufgezeichnet, was eine äußerst realitätsnahe Klangqualität ermöglicht.

Darüber hinaus stehen auf einer DVD auch verschiedene weitere Funktionen zur Verfügung, zum Beispiel die Möglichkeit, einen von mehreren Blickwinkeln oder eine von mehreren Sprachen auszuwählen oder die Kindersicherung zu aktivieren.

Filmbasierte, videobasierte Software

Die Aufzeichnungsformate von DVDs lassen sich in zwei Kategorien einteilen: filmbasiert und videobasiert. Filmbasierte DVDs enthalten Aufnahmen im gleichen Format wie Kinofilme (24 Vollbilder pro Sekunde). Videobasierte Software, zum Beispiel Fernsehspiele oder Sitcoms, werden mit 30 Vollbildern bzw. 60 Halbbildern pro Sekunde angezeigt.

Interlace-Verfahren (Zeilensprungverfahren)

Beim Interlace-Format wird jede zweite Bildzeile als einzelnes „Halbbild“ angezeigt. Dies ist das Standardformat von Fernsehbildern. Halbbilder mit gerader Nummer bestehen aus den Bildzeilen mit gerader Nummer, Halbbilder mit ungerader Nummer aus den Bildzeilen mit ungerader Nummer.

Kapitel

Einheiten einer Bild- oder Tonaufnahme auf einer DVD, die kleiner sind als Titel. Ein Titel besteht aus mehreren Kapiteln.

Kindersicherung

Eine Funktion mancher DVDs, bei der die Wiedergabe der Aufnahmen je nach dem Alter der Zuschauer und den Standards in einzelnen Ländern eingeschränkt werden kann.

Die Art der Kindersicherung variiert von DVD zu DVD. Wenn die Funktion aktiviert ist, wird die Wiedergabe der DVD in manchen Fällen völlig unterbunden oder Gewaltszenen werden übersprungen oder durch andere Szenen ersetzt usw.

Mehrere Blickwinkel

Auf manchen DVDs sind bestimmte Szenen aus unterschiedlichen Kamerawinkeln (Blickwinkeln) aufgezeichnet.

Mehrere Sprachen

Auf manchen DVDs sind der Ton und/oder die Untertitel zu einem Film in mehreren Sprachen aufgezeichnet.

Playback Control - Wiedergabesteuerung (PBC)

Signale auf VIDEO-CDs (Version 2.0) zur Steuerung der Wiedergabe.

VIDEO-CDs mit PBC-Funktionen stellen einen Menübildschirm zur Verfügung, über den Sie einfache interaktive Programme, Suchfunktionen o. ä. ausführen können.

Progressives-Format

Im Gegensatz zum Interlace-Format, bei dem Vollbilder erzeugt werden, indem abwechselnd jede zweite Bildzeile (also jeweils ein Halbbild) angezeigt wird, werden beim progressiven Format alle Bildinformationen gleichzeitig als Vollbilder angezeigt. Das heißt, beim Interlace-Format können pro Sekunde nur 30 Vollbilder (60 Halbbilder) angezeigt werden, beim progressiven Format dagegen 60 Vollbilder. Dadurch steigt die Gesamtqualität des Bildes an und Standbilder, Text und horizontale Linien erscheinen schärfer. Diese Anlage kann Signale im progressiven Format (480) verarbeiten.

Regionalcode

Diese Anlage dient dem Urheberrechtsschutz. Eine Regionalnummer wird entsprechend der Vertriebsregion für die einzelnen DVD-Geräte oder DVDs definiert. Der Regionalcode ist auf der Anlage und auf der DVD-Verpackung angegeben. Mit der Anlage können nur DVDs abgespielt werden, die den gleichen Regionalcode haben wie die Anlage. Auch DVDs mit der Kennzeichnung „“ können mit dieser Anlage wiedergegeben werden. Auch wenn auf einer DVD kein Regionalcode angegeben ist, kann dennoch eine regionale Einschränkung gelten.

Stück

Einheiten einer Bild- oder Tonaufnahme auf einer Super Audio CD, CD, VIDEO-CD oder MP3-CD. Ein Album besteht aus mehreren Stücken (nur MP3).

Super Audio CD

Dieses Audioformat basiert auf den heutigen Standards für Audio-CDs, enthält aber eine größere Menge von Informationen, was die Tonqualität verbessert. Es gibt drei Typen von CDs: einschichtige, zweischichtige und Hybrid-CDs. Hybrid-CDs enthalten Tondaten im Standard-Audio-CD-Format und im Super Audio CD-Format.

Szene

Auf einer VIDEO-CD mit PBC-Funktionen (PBC = PlayBack Control) sind die Menüanzeigen, Videos und Standbilder in sogenannte „Szenen“ unterteilt.

Titel

Die größten Einheiten von Bild- oder Tonaufnahmen auf einer DVD, ein ganzer Film usw. bei einer Video-Software oder ein ganzes Album bei einer Audio-Software.

VIDEO-CD

Eine CD mit bewegten Bildern (Filmen). Die Bilddaten werden im MPEG 1-Format aufgezeichnet, einem weltweit gültigen Standard für die digitale Datenkomprimierung. Dabei werden die Bilddaten auf etwa 1/140 ihrer ursprünglichen Größe komprimiert. Das heißt, eine VIDEO-CD mit 12 cm Durchmesser enthält Filmaufnahmen von bis zu 74 Minuten.

VIDEO-CDs enthalten darüber hinaus auch Audiodaten (Tonaufnahmen) in einem kompakten Format. Töne, die für das menschliche Ohr nicht hörbar sind, werden unterdrückt, während Töne, die für das menschliche Ohr hörbar sind, aufgezeichnet werden. Eine VIDEO-CD kann das 6fache an Audiodaten aufnehmen wie eine herkömmliche Audio-CD.

Es gibt zwei Versionen von VIDEO-CDs.

- Version 1.1: Es können nur bewegte Bilder und Ton wiedergegeben werden.
- Version 2.0: Es können auch Standbilder in hoher Auflösung wiedergegeben werden und es stehen PBC-Funktionen zur Verfügung.

Auf dieser Anlage können Sie VIDEO-CDs beider Versionen abspielen.

Technische Daten

Verstärker

Stereomodus	90 W + 90 W (3 Ohm bei 1 kHz, 10 % gesamte harmonische Verzerrung)
Raumklangmodus	Vordere Lautsprecher: 90 W + 90 W Mittlerer Lautsprecher*: 90 W Hintere Lautsprecher*: 90 W + 90 W (3 Ohm bei 1 kHz, 10 % gesamte harmonische Verzerrung) Tiefsttonlautsprecher*: 100 W (3 Ohm bei 100 Hz, 10 % gesamte harmonische Verzerrung)

* Je nach Klangfeldeinstellungen und Programmquelle wird möglicherweise kein Ton ausgegeben.

Eingänge (analog)	VIDEO 1, 2: Empfindlichkeit: 150 mV Impedanz: 50 kOhm
Eingänge (digital)	VIDEO 2 (optisch): Empfindlichkeit: –
Ausgänge (analog)	VIDEO 1 (AUDIO OUT): Spannung: 2 V Impedanz: 1 kOhm PHONES: Geeignet für Niedrig- und Hochimpedanzkopfhörer

Super Audio CD/DVD-Anlage

Laser	Halbleiter-Laser (Super Audio CD/DVD: $\lambda = 650$ nm) (CD: $\lambda = 780$ nm) Emissionsdauer: kontinuierlich
Signalformat	NTSC oder NTSC/PAL
Frequenzgang (im Modus 2 CH STEREO)	DVD (PCM): 2 Hz bis 22 kHz ($\pm 1,0$ dB) CD: 2 Hz bis 20 kHz ($\pm 1,0$ dB)
Signal-Rauschabstand	über 80 dB (nur Anschlüsse VIDEO 1 (AUDIO))
Harmonische Verzerrung	Weniger als 0,03 %

UKW-Tuner

System	Digitales Quartz-Locked-Synthesizer-System (PLL)
Empfangsbereich	
Modell für Nordamerika:	87,5 – 108,0 MHz (in Schritten von 100 kHz)
Andere Modelle:	87,5 – 108,0 MHz (in Schritten von 50 kHz)
Antenne	UKW-Wurfantenne
Antennenanschlüsse	75 Ohm, unsymmetrisch
Zwischenfrequenz	10,7 MHz

AM-Tuner

System	Digitales Quartz-Locked-Synthesizer-System (PLL)
Empfangsbereich	
Modell für Nordamerika:	530 – 1.710 kHz (Empfangsintervall von 10 kHz) 531 – 1.710 kHz (Empfangsintervall von 9 kHz)
Modell für Europa:	531 – 1.602 kHz (Empfangsintervall von 9 kHz)
Andere Modelle:	531 – 1.602 kHz (Empfangsintervall von 9 kHz) 530 – 1.710 kHz (Empfangsintervall von 10 kHz)
Antenne	Ringantenne
Zwischenfrequenz	450 kHz

Videokomponente

Eingänge	Video: 1 Vp-p, 75 Ohm
Ausgänge	Video: 1 Vp-p, 75 Ohm S-Video: Y: 1 Vp-p, 75 Ohm C: 0,286 Vp-p, 75 Ohm
	COMPONENT: Y: 1 Vp-p, 75 Ohm P _B /C _B , P _R /C _R : 0,7 Vp-p, 75 Ohm

Lautsprecher

Vorne/Mitte/Hinten

Lautsprechersystem	Bassreflexsystem
Lautsprechereinheit	77 mm Durchmesser (Konus), 15 mm Durchmesser (Kalotte)
Nennimpedanz	3 Ohm
Abmessungen	ca. 97 × 97 × 112 mm (B/H/T)
Gewicht	ca. 0,795 kg

Tiefsttonlautsprecher

Lautsprechersystem	Geschlossen
Lautsprechereinheit	160 mm Durchmesser, Konus
Nennimpedanz	3 Ohm
Abmessungen	ca. 217 × 302 × 217 mm (B/H/T)
Gewicht	ca. 4,6 kg

Allgemeines

Betriebsspannung	
Modell für Nordamerika:	120 V Wechselstrom, 60 Hz
Modell für Europa:	230 V Wechselstrom, 50/60 Hz
Modell für Australien:	220 – 240 V Wechselstrom, 50/60 Hz
Leistungsaufnahme	135 W (120 V Wechselstrom), 135 W (230 V Wechselstrom) 1 W (120 V Wechselstrom) bzw. 2 W (230 V Wechselstrom) (im Energiesparmodus)
Abmessungen	ca. 355 × 70 × 335 mm (B/H/T) einschließlich vorstehender Teile und Bedienelemente
Gewicht	ca. 4,4 kg
Betriebstemperatur	5 bis 35 °C
Luftfeuchtigkeit bei Betrieb	5 % bis 90 %
Mitgeliefertes Zubehör	Näheres dazu finden Sie auf Seite 17.

Änderungen, die dem technischen Fortschritt dienen, bleiben vorbehalten.

Liste der Sprachcodes

Näheres dazu finden Sie auf Seite 49, 56, 69.

Die Schreibung der einzelnen Sprachen entspricht der ISO-Norm 639: 1988 (E/F).

Code Sprache	Code Sprache	Code Sprache	Code Sprache
1027 Afar	1183 Irish	1347 Maori	1507 Samoan
1028 Abkhazian	1186 Scots Gaelic	1349 Macedonian	1508 Shona
1032 Afrikaans	1194 Galician	1350 Malayalam	1509 Somali
1039 Amharic	1196 Guarani	1352 Mongolian	1511 Albanian
1044 Arabic	1203 Gujarati	1353 Moldavian	1512 Serbian
1045 Assamese	1209 Hausa	1356 Marathi	1513 Siswati
1051 Aymara	1217 Hindi	1357 Malay	1514 Sesotho
1052 Azerbaijani	1226 Croatian	1358 Maltese	1515 Sundanese
1053 Bashkir	1229 Hungarian	1363 Burmese	1516 Swedish
1057 Byelorussian	1233 Armenian	1365 Nauru	1517 Swahili
1059 Bulgarian	1235 Interlingua	1369 Nepali	1521 Tamil
1060 Bihari	1239 Interlingue	1376 Dutch	1525 Telugu
1061 Bislama	1245 Inupiak	1379 Norwegian	1527 Tajik
1066 Bengali; Bangla	1248 Indonesian	1393 Occitan	1528 Thai
1067 Tibetan	1253 Icelandic	1403 (Afan)Oromo	1529 Tigrinya
1070 Breton	1254 Italian	1408 Oriya	1531 Turkmen
1079 Catalan	1257 Hebrew	1417 Punjabi	1532 Tagalog
1093 Corsican	1261 Japanese	1428 Polish	1534 Setswana
1097 Czech	1269 Yiddish	1435 Pashto; Pushto	1535 Tonga
1103 Welsh	1283 Javanese	1436 Portuguese	1538 Turkish
1105 Danish	1287 Georgian	1463 Quechua	1539 Tsonga
1109 German	1297 Kazakh	1481 Rhaeto- Romance	1540 Tatar
1130 Bhutani	1298 Greenlandic	1482 Kirundi	1543 Twi
1142 Greek	1299 Cambodian	1483 Romanian	1557 Ukrainian
1144 English	1300 Kannada	1489 Russian	1564 Urdu
1145 Esperanto	1301 Korean	1491 Kinyarwanda	1572 Uzbek
1149 Spanish	1305 Kashmiri	1495 Sanskrit	1581 Vietnamese
1150 Estonian	1307 Kurdish	1498 Sindhi	1587 Volapük
1151 Basque	1311 Kirghiz	1501 Sangho	1613 Wolof
1157 Persian	1313 Latin	1502 Serbo-Croatian	1632 Xhosa
1165 Finnish	1326 Lingala	1503 Singhalese	1665 Yoruba
1166 Fiji	1327 Laothian	1505 Slovak	1684 Chinese
1171 Faroese	1332 Lithuanian	1506 Slovenian	1697 Zulu
1174 French	1334 Latvian; Lettish		
1181 Frisian	1345 Malagasy		
			1703 Nicht angegeben

Liste der Optionen im DVD-Setup-Menü

Sie können die folgenden Optionen im DVD-Setup-Menü einstellen.

Die Reihenfolge der angegebenen Optionen kann sich von der tatsächlichen Reihenfolge unterscheiden.

SPRACHE

- BILDSCHIRMANZEIGE
 - (Wählen Sie die zu verwendende Sprache in der angezeigten Sprachliste aus.)
- DVD-MENÜ
 - (Wählen Sie die zu verwendende Sprache in der angezeigten Sprachliste aus.)
- TON
 - (Wählen Sie die zu verwendende Sprache in der angezeigten Sprachliste aus.)
- UNTERTITEL
 - (Wählen Sie die zu verwendende Sprache in der angezeigten Sprachliste aus.)

BENUTZEREINSTELLUNGEN

- FARB-SYSTEM*
 - AUTO
 - PAL
 - NTSC
- KINDER-SICHERUNG
 - PEGEL
 - AUS
 - 8.
 - 7. NC17
 - 6. R
 - 5.
 - 4. PG13
 - 3. PG
 - 2.
 - 1. G
 - STANDARD
 - USA
 - SONSTIGE →
 - KENNWORT ÄNDERN
- AUSWAHL
 - AUS
- TONSTANDARD
 - AUTO

BILDSCHIRMEINSTELLUNGEN

- TV-GERÄT
 - 16:9
 - 4:3 LETTER BOX
 - 4:3 PAN SCAN
- BILDSCHIRMSCHONER
 - EIN
 - AUS
- HINTERGRUND
 - INHALTSBILD
 - GRAFIK
 - BLAU
 - SCHWARZ
- COMPONENT OUT
 - INTERLACE
 - PROGRESSIVE

LAUTSPRECHER

- GRÖSSE
 - VORN
 - JA
 - MITTE
 - JA
 - KEINER
 - HINTEN
 - HINTEN
 - UNTEN
 - OBEN
 - SEITLICH
 - UNTEN
 - OBEN
 - KEINER
 - SUBWOOFER
 - JA
- ABSTAND
 - VORN
 - 1,0 m ~ 15 m
 - MITTE
 - 0 m ~ 15 m
 - HINTEN
 - 0 m ~ 15 m
- PEGEL
 - MITTE
 - 6 dB ~ +6 dB
 - HINTEN
 - 6 dB ~ +6 dB
 - SUBWOOFER
 - 6 dB ~ +6 dB
- BALANCE
 - VORN
 - 6 Schritte nach links oder rechts
 - HINTEN
 - 6 Schritte nach links oder rechts
- TEST-TON
 - AUS
 - EIN

ZURÜCKSETZEN

— JA

* Nur Modelle für Asien und Australien.

Index

Numerische Einträge

16:9 69
4:3 LETTER BOX 69
4:3 PAN SCAN 69

A

ABSTAND 27, 73
ALBUM 37, 44
Album 7, 79
AMP MENU 26
Anschließen der Antennen 21
Anschließen eines Lautsprechersystems 18
Anschließen von Fernseh- und Videokomponenten 23
ANZEIGE 29
AUSWAHL TONSTANDARD 71

B

BALANCE 28, 74
BAND 30
Batterien 18
BENUTZEREINSTELLUNGEN 71
BILDSCHIRMANZEIGE 68
Bildschirmanzeigen
 Setup-Menü 67
 Steuermenü 15
BILDSCHIRMEINSTELLUNGEN 69
BILDSCHIRMSCHONER 70
BLICKWINKEL 55

C

COMPONENT OUT 70

D

DISC SKIP 32
Display an der Vorderseite 12
Dolby Digital 79
Dolby Pro Logic Surround 79
DTS 80
DVD 35, 80
DVD-MENÜ 35, 68

F

FARBSYSTEM 71
Fernbedienung 14, 62
Fortsetzen der Wiedergabe (Resume Play) 34

G

Geeignete Datenträger 7
Gespeicherter Sender 30, 64
GRÖSSE 72

H

HINTERGRUND 70

I

INDEX 45
Index 8
INDIVIDUELLE KINDERSICHERUNG 57

K

KAPITEL 45
Kapitel 7, 80
KINDERSICHERUNG 58, 71, 80
Klangfeld 51
Kurzübersicht 17

L

LAUTSPRECHER 72

M

Mehrere Blickwinkel 55
Mehrere Sprachen 49
MEMORY 30
MP3 36
MUTING 33

N

NAME 65
Normale Wiedergabe
 CD/VIDEO/Super Audio
 CD/DVD/MP3 32

P

PBC-Wiedergabe 35, 81
PEGEL 29, 73
PLAY MODE 38
Programm-wiedergabe 39

R

Radio 64
RDS 65
Regionalcode 8, 81
Rückseite 13

S

S VIDEO 23
Scannen 43
SPRACHE 68
Steuermenü 15
Störungsbehebung 75
STÜCK 44
Stück 7, 81
Suchen
 bestimmte Stelle
 mit Bildwiedergabe am
 Fernsehgerät 43
Super Audio CD 81
SZENE 15
Szene 8, 81

T

TESTTON 74
TIME 46
TITEL 44
Titel 7, 81
TON 49, 68
TV-GERÄT 69

U

Umgang mit CDs/DVDs 9
UNTERTITEL 56, 68

V

VIDEO-CD 35, 81
Vorderseite 11

W

Weiterschalten 43
Wiedergabe in willkürlicher Reihenfolge (Zufallswiedergabe) 41
WIEDERHOLEN 42

Z

ZEIT 45
Zeitlupe 43
ZEITSUCHE 44
ZUFALL 41
Zurückschalten 43
ZURÜCKSETZEN 68

Kurzreferenz für die Fernbedienung

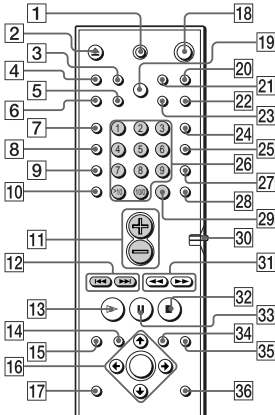

☞ Die Funktion der Tasten in den schattierten Bereichen hängt von der Einstellung des Schalters COMMAND MODE DVD TV ab. Die schattierten Beschreibungen gelten, wenn der Schalter auf TV gestellt ist.

Hinweis

Die Fernbedienung des Geräts arbeitet mit Fernbedienungssignalen, die mit denen anderer DVD-Produkte von Sony übereinstimmen. Deshalb reagieren bei einigen Tasten möglicherweise auch andere DVD-Produkte von Sony.

- 1 **TV I/⏻ (ein/bereit)**
Dient zum Ein-/Ausschalten des Fernsehgeräts.
- 2 **▲ EJECT**
Dient zum Auswerfen der CD/DVD.
- 3 **NAME**
Dient zum Aktivieren der Benennungsfunktion.
- 4 **STEREO/MONO**
Dient beim UKW-Empfang zum Umschalten zwischen mono und stereo.
- 5 **MEMORY**
Dient zum Speichern eines eingestellten Senders.
- 6 **CLEAR**
Mit dieser Taste schalten Sie wieder zurück zur normalen (ununterbrochenen) Wiedergabe usw.
- 7 **PLAY MODE**
Dient zum Auswählen von Programmwiedergabe oder Zufallswiedergabe.
- 8 **AUDIO**
Dient bei der Wiedergabe einer DVD oder VIDEO-CD zum Wechseln der Tonspur.
- 9 **ANGLE**
Dient bei der Wiedergabe einer DVD zum Wechseln des Blickwinkels.
- 10 **SUBTITLE**
Ruft das Menü „UNTERTITTEL“ im Steuer Menü auf.
- 11 **VOL +/-**
Dienen zum Einstellen der Lautstärke der Anlage. TV: Dient zum Einstellen der Lautstärke des Fernsehgeräts.
- 12 **◀◀▶▶, PREV/NEXT, TV CH -/+, PRESET -/+**
◀◀▶▶ PREV/NEXT: Mit diesen Tasten wechseln Sie zum nächsten oder zum vorhergehenden Kapitel oder Stück. PRESET -/+ : Dienen zum Durchsuchen der gespeicherten Sender. TV CH -/+ : Dienen zum Auswählen eines Fernsehkanals.

- 13 **▷ PLAY/SELECT**
Dient zum Starten der CD/DVD-Wiedergabe.
- 14 **DVD TOP MENU**
Dient zum Aufrufen des Titelménus auf dem Fernsehschirm.
- 15 **DVD DISPLAY**
Ruft das Steuer Menü auf dem Fernsehschirm auf, so dass Sie darin Optionen auswählen und Einstellungen vornehmen können.
- 16 **◀/▶/↔/ENTER**
Dienen zum Auswählen und Festlegen von Optionen bzw. Einstellungen.
- 17 **DVD SETUP**
Ruft das Setup-Ménü auf dem Fernsehschirm auf, so dass Sie darin Optionen auswählen und Einstellungen vornehmen können.
- 18 **⏻ (bereit)**
Dient zum Ein- und Ausschalten der Anlage.
- 19 **DISC SKIP**
Wählt die CD/DVD für die Wiedergabe aus.
- 20 **TV/VIDEO**
Dient zum Wechseln des Eingangsmodus am Fernsehgerät.
- 21 **REPEAT**
Ruft die Anzeige „WIEDERHOLEN“ auf dem Fernsehschirm auf.
- 22 **MUTING**
Dient zum Stummschalten des Tons.
- 23 **TIME**
Zeigt die Spieldauer einer CD/DVD usw. im Display an der Vorderseite des Players an.
- 24 **FUNCTION**
Dient zum Auswählen der gewünschten Komponente.
- 25 **BAND**
Dient zum Auswählen der Frequenzbereiche AM oder UKW (FM).
- 26 **Zahlentasten***
Dienen zum Auswählen von Optionen bzw. Einstellungen. TV: Dienen zum Auswählen der Kanalnummern.
- 27 **SOUND FIELD**
Dient zum Auswählen des Klangfeldes.
- 28 **DISPLAY**
Dient zum Wechseln der Anzeige im Display an der Vorderseite.
- 29 **ENTER**
Dient zum Festlegen von Optionen bzw. Einstellungen. TV: Drücken Sie diese Taste nach dem Auswählen einer Kanalnummer.
- 30 **Schalter COMMAND MODE DVD TV**
Dient zum Wechseln zwischen Fernsehgerät und DVD-Player als Eingangsquelle des Fernsehgeräts.
- 31 **◀◀▶▶, ◀/▶ SLOW, TUNING -/+**
◀◀▶▶ (SCAN): Dienen zum Ansteuern einer bestimmten Stelle, während das Bild während der DVD-Wiedergabe zu sehen ist. ◀/▶ SLOW: Dienen zum Wiedergeben einer CD/DVD im Pausemodus in Zeitlupe. TUNING -/+ : Dienen zum Durchsuchen aller verfügbaren Radiosender.
- 32 **■ STOP**
Dient zum Beenden der Wiedergabe.
- 33 **⏸ PAUSE**
Dient zum Unterbrechen der Wiedergabe (Pause).
- 34 **DVD MENU**
Ruft das DVD-Ménü auf dem Fernsehschirm auf.
- 35 **↶ RETURN**
Mit dieser Taste rufen Sie wieder den zuvor ausgewählten Bildschirm usw. auf.
- 36 **AMP MENU**
Dient zum Anzeigen der Lautsprecherparameter im Display an der Vorderseite.

* Bei manchen Fernsehgeräten können Sie die Nummer auch folgendermaßen eingeben: Drücken Sie >10 und dann die Zahlentaste(n). Zum Eingeben von 25 drücken Sie beispielsweise >10, dann 2 und 5.

ADVERTENCIA

Para evitar el riesgo de incendios o descargas eléctricas, no exponga la unidad a la lluvia ni a la humedad.

No sitúe el aparato en un espacio cerrado, como una estantería o un armario empotrado.

Para evitar el riesgo de incendio, no cubra la ventilación del aparato con periódicos, manteles, cortinas, etc. Tampoco ponga velas encendidas encima del aparato.

Para evitar el riesgo de incendio o electrocución, no coloque sobre el aparato objetos que contengan líquidos como, por ejemplo, un jarrón.

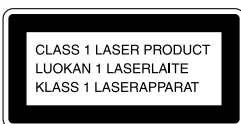

Este aparato está clasificado como producto CLASS 1 LASER (láser de clase 1). La etiqueta se encuentra en la parte exterior trasera.



No tire las pilas con los residuos domésticos en general; deshágase de ellas correctamente como residuos químicos.

Precauciones

Seguridad

- Si se introduce algún objeto en la unidad, desenchúfela y haga que sea revisada por personal especializado antes de volver a utilizarla.
- La unidad no estará desconectada del suministro eléctrico mientras esté conectada a la toma de corriente, aunque haya apagado la unidad.
- Desenchufe la unidad de la toma de corriente de la pared si no va a utilizarla durante un largo período de tiempo. Para desconectar el cable, estírelo por el enchufe, nunca por el mismo cable.

Instalación

- No instale el aparato en un espacio cerrado, como una estantería para libros o un armario empotrado.
- Permita una circulación adecuada del aire para evitar que se caliente el interior.
- No coloque la unidad sobre superficies (alfombras, mantas, etc.) ni cerca de materiales (cortinas, tapices) que puedan bloquear las ranuras de ventilación.
- No instale la unidad cerca de fuentes de calor, como radiadores o conductos de aire caliente, ni en lugares expuestos a la luz solar directa, polvo excesivo, vibraciones mecánicas o golpes.
- No instale la unidad en una posición inclinada. Se diseñó para funcionar sólo en posición horizontal.
- Mantenga la unidad y los discos alejados de equipos provistos de imanes potentes, como hornos microondas o altavoces de gran tamaño.
- No coloque objetos pesados sobre la unidad.
- Si traslada la unidad directamente de un lugar frío a uno cálido, es posible que se condense humedad en su interior y que se dañen las lentes. Cuando instale la unidad por primera vez, o cuando la traslade de un lugar frío a otro cálido, espere unos 30 minutos aproximadamente antes de emplearla.

¡Bienvenido!

Gracias por adquirir este sistema compacto de AV Sony. Antes de utilizar este sistema, lea este manual atentamente y consérvelo para consultarlo en el futuro.

Precauciones

Seguridad

- Precaución – El uso de instrumentos ópticos con este producto aumenta el riesgo de daños oculares.
- Si se introduce algún objeto sólido o líquido en el sistema, desenchúfelo y haga que sea revisado por personal especializado antes de volver a utilizarlo.

Ubicación

- Instale el sistema en un lugar con ventilación adecuada para evitar el recalentamiento interno del mismo.
- La caja se calienta si se utiliza el altavoz con volúmenes de sonido elevados durante mucho tiempo. Esto no es una anomalía de funcionamiento. Sin embargo, debe evitar el contacto con ella. No coloque la unidad en un lugar cerrado sin ventilación ya que esto puede causar el sobrecalentamiento.
- No bloquee las ranuras de ventilación colocando objetos sobre el sistema. Éste está equipado con un amplificador de alta potencia. La unidad puede sobrecalentarse causando fallos de funcionamiento si se bloquean las ranuras de ventilación situadas en la parte superior.
- No coloque el sistema sobre una superficie blanda, como una alfombra, que pueda bloquear los orificios de ventilación de la base.
- No coloque el sistema cerca de fuentes de calor, ni en lugares expuestos a la luz solar directa, polvo excesivo o golpes mecánicos.

Utilización

- Si traslada el sistema directamente de un lugar frío a uno cálido, o si lo instala en una sala muy húmeda, es posible que se condense humedad en las lentes de su interior. Si esto ocurre, el sistema puede no funcionar correctamente. En este caso, extraiga el disco y deje el sistema encendido durante una media hora hasta que la humedad se evapore.
- Cuando vaya a mover el sistema, extraiga los discos. Si no lo hace, los discos podrían dañarse.
- Para ahorrar energía, el sistema se puede apagar completamente usando el botón POWER de la unidad principal. Aunque el indicador LED permanece encendido durante un tiempo, el sistema está completamente apagado.

Ajuste del volumen

No aumente el volumen mientras escucha una sección con entradas de nivel muy bajo o sin señales de audio. Si lo hace, los altavoces podrían dañarse al reproducirse una sección de nivel pico.

Limpieza

Limpie el exterior, el panel y los controles con un paño suave ligeramente humedecido con una solución detergente poco concentrada. No utilice estropajos abrasivos, detergente en polvo ni disolventes, como alcohol o bencina. Si desea realizar alguna consulta o solucionar algún problema relacionado con el sistema, póngase en contacto con el proveedor Sony más próximo.

Limpieza de los discos

No utilice discos de limpieza de CD/DVD disponibles en el mercado. Pueden producir fallos de funcionamiento.

Color del TV

Si los altavoces producen irregularidad de color en la pantalla del TV, apague éste y vuelva a encenderlo transcurridos de 15 a 30 minutos. Si la irregularidad persiste, aleje los altavoces del aparato.

La placa de características se encuentra en la parte exterior trasera.

AVISO IMPORTANTE

Precaución: Este sistema es capaz de mantener indefinidamente en la pantalla del TV imágenes fijas de vídeo o indicaciones en pantalla. Si las imágenes fijas de vídeo o las indicaciones en pantalla permanecen mostradas en el TV durante mucho tiempo, la pantalla de éste podría dañarse permanentemente. Los televisores de proyección son especialmente susceptibles a estas situaciones.

Transporte del sistema

Cuando transporte el sistema, aplique el siguiente procedimiento para proteger el mecanismo interno. Retire el disco y, a continuación, mantenga pulsado el botón ■ del sistema. Cuando aparezca “MECHA LOCK” en el visor del panel frontal, desconecte el sistema.

Índice

ADVERTENCIA	2
¡Bienvenido!	3
Precauciones	4
Acerca de este manual	7
Este sistema puede reproducir los siguientes discos	7
Notas sobre los discos	9
Nota sobre el cambiador de DVD de 5 discos	10
Índice de componentes y controles	11
Guía de la pantalla del menú de control	15

Procedimientos iniciales 17

Descripción general rápida	17
Desembalaje	17
Inserción de las pilas en el mando a distancia	18
Paso 1: Conexión del sistema de altavoces	18
Paso 2: Conexiones de las antenas	21
Paso 3: Conexiones de TV y de componentes de vídeo	23
Instalación de los altavoces	25
Memorización de emisoras de radio	30

Reproducción de discos 32

Reproducción de discos	32
Reanudación de la reproducción a partir del punto en el que detuvo el disco (Reanudación de reproducción)	34
Uso del menú del DVD	35
Reproducción de discos VIDEO CD con funciones PBC (Reproducción PBC) ..	35
Reproducción de una pista de audio MP3	36
Selección del modo de reproducción (Todos los discos, Un disco o un Álbum)	38
Creación de su propio programa (Reproducción de programa)	39
Reproducción en orden aleatorio (Reproducción aleatoria)	41
Reproducción de forma repetida (Reproducción repetida)	42

Búsqueda de escenas 43

Búsqueda de un punto determinado de un disco (Exploración, Reproducción a cámara lenta)	43
Búsqueda de título/capítulo/pista/índice/álbum	44







Visualización de información sobre el disco 46

Visualización del tiempo de reproducción y del tiempo restante en el visor del panel frontal	46
Comprobación del tiempo de reproducción y del tiempo restante	47

Ajustes de sonido	49
Cambio del sonido	49
Decodificación automática de la señal de audio de entrada (Decodificación automática)	51
Disfrute de sonido envolvente	51
Uso exclusivo de los altavoces frontales y del altavoz potenciador de graves (estéreo de 2 canales)	54
Ajuste de los parámetros de nivel	54
<hr/>	
Visualización de películas	55
Cambio de los ángulos	55
Visualización de los subtítulos	56
<hr/>	
Uso de distintas funciones adicionales	57
Bloqueo de discos (BLOQUEO DE SEGURIDAD, REPRODUCCION PROHIBIDA)	57
<hr/>	
Otras operaciones	62
Control del TV con el mando a distancia suministrado	62
Utilización del vídeo u otra unidad	63
Audición de la radio	64
Uso del Sistema de datos de radio (RDS) (Sólo para los modelos europeos)	65
Asignación de nombre a emisoras memorizadas	65
<hr/>	
Ajustes	67
Uso de la pantalla de ajustes	67
Ajuste del idioma de las indicaciones o de la pista de sonido (AJUSTE DE IDIOMA)	68
Ajustes de la pantalla (AJUSTE PANTALLA)	69
Ajustes personalizados (AJUSTE PERSONALIZADO)	71
Ajustes de los altavoces (AJUSTE ALTAVOZ)	72
<hr/>	
Información complementaria	75
Solución de problemas	75
Función de autodiagnóstico (Cuando aparecen letras/números en el visor)	79
Glosario	79
Especificaciones	82
Lista de códigos de idiomas	84
Lista de menús de configuración de DVD	85
Índice alfabético	86
Referencia rápida para el mando a distancia	88

Acerca de este manual

- Las instrucciones de este manual describen los controles del mando a distancia. También es posible utilizar los controles del sistema si presentan los mismos nombres o similares a los del mando a distancia.
- A continuación se describen los iconos utilizados en este manual:

Icono	Significado	Icono	Significado
	Funciones disponibles en el modo de vídeo DVD		Funciones disponibles en el modo Super Audio CD y CD de audio
	Funciones disponibles en el modo de VIDEO CD		Funciones disponibles para pistas de audio MP3*
	Funciones disponibles en el modo de CD		Otras funciones útiles

- En este manual se utiliza el modelo europeo para fines ilustrativos y de visualización en pantalla (MENU PANTALLA).
- * MP3 (MPEG1 Audio Layer 3) es un formato estándar definido por ISO/MPEG que comprime datos de audio.

Este sistema puede reproducir los siguientes discos

Formato de discos	
DVD VIDEO	
Super Audio CD	
VIDEO CD	
CD de música	

El logotipo "DVD VIDEO" es una marca comercial.

Términos aplicables a los discos

- Título**
Las secciones más largas de una imagen, una pieza musical de un DVD, una película, etc., en software de vídeo o todo el álbum en software de audio.
- Capítulo**
Secciones de una imagen o de una pieza musical menores que los títulos. Un título se compone de varios capítulos. Algunos discos no disponen de capítulos.
- Álbum**
Sección de una pieza musical en un CD de datos que contiene pistas de audio MP3.
- Pista**
Las secciones de una imagen o pieza musical en un VIDEO CD, Super Audio CD, CD o MP3.
- Índice (Super Audio CD, CD) / Índice de vídeo (VIDEO CD)**
Un número que divide una pista en secciones para localizar con facilidad el punto que desee de un VIDEO CD o Super Audio CD. Dependiendo del disco, es posible que no se grabe ningún índice.
- Escena**
En discos VIDEO CD con funciones PBC (página 35), las pantallas de menú, las imágenes en movimiento y las fijas se dividen en secciones denominadas "escenas".

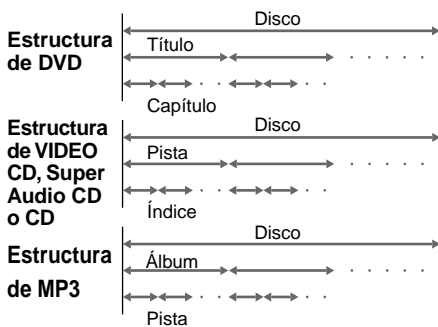

Nota sobre PBC (Control de reproducción) (discos VIDEO CD)

Este sistema admite las versiones 1.1 y 2.0 de estándares de VIDEO CD. Es posible realizar dos tipos de reproducción en función del tipo de disco.

Tipo de disco	Podrá
Discos VIDEO CD sin funciones PBC (discos de versión 1.1)	Realizar reproducciones de vídeo (imágenes en movimiento) y de música.
Discos VIDEO CD con funciones PBC (discos de versión 2.0)	Reproducir software interactivo utilizando las pantallas de menú mostradas en la pantalla del TV (reproducción PBC), además de las funciones de reproducción de vídeo de los discos de versión 1.1. Además, podrá reproducir imágenes fijas de alta resolución si el disco dispone de ellas.

Código de región

El sistema tiene un código de región impreso en la parte trasera de la unidad y sólo reproducirá discos DVD que presenten el mismo código de región.

Los discos DVD que presenten la etiqueta  también se reproducirán en este sistema. Si intenta reproducir cualquier otro tipo de DVD, el mensaje “Reproducción de este disco prohibida por límites de zona.” aparecerá en la pantalla del TV. Algunos discos DVD pueden no presentar la etiqueta de indicación de código de región, aunque su reproducción esté prohibida por límites de zona.

Ejemplos de discos que el sistema no puede reproducir

El sistema no puede reproducir los siguientes discos:

- CD-ROM (PHOTO CD incluidos)
- Los CD-R/CD-RW grabados en formatos distintos a los siguientes:
 - En formato de CD de música
 - En formato de CD de vídeo
 - En formato MP3 conforme a la norma ISO9660* nivel 1/nivel 2 o su formato ampliado, Joliet
- Parte de datos de CD-Extras
- DVD-ROM
- Discos de audio DVD

* Formato lógico de archivos y carpetas en CD-ROM, definido por la norma ISO (Organización internacional de normalización)

No cargue los siguientes discos:

- Discos DVD con un código de región diferente (páginas 8, 79).
- Discos de forma no circular o estándar (p. ej., con forma de tarjeta, corazón o estrella).
- Discos con papel o adhesivos.
- Discos que aún tengan el adhesivo, cinta de celofán o etiqueta.

Nota

Determinados discos CD-R o CD-RW no pueden reproducirse en este sistema en función de la calidad de la grabación o de la condición física del disco, o de las características del dispositivo de grabación. Además, el disco no se reproducirá si no se ha finalizado correctamente. Para obtener más información, consulte el manual de instrucciones del dispositivo de grabación.

Nota sobre operaciones de reproducción de discos DVD y VIDEO CD

Es posible que ciertas operaciones de reproducción de discos DVD y VIDEO CD estén expresamente determinadas por los fabricantes de software. Puesto que este sistema reproduce discos DVD y VIDEO CD en función del contenido de los mismos diseñado por los fabricantes de software, ciertas funciones de reproducción pueden no encontrarse disponibles. Consulte también las instrucciones suministradas con los discos DVD y VIDEO CD.

Derechos de autor

Este producto incorpora tecnología de protección de derechos de autor (copyright) amparada por demandas de ciertas patentes de EE.UU., otros derechos de propiedad intelectual de Macrovision Corporation y otros propietarios. El uso de dicha tecnología debe contar con la autorización de Macrovision Corporation y es únicamente para uso doméstico y otros usos de visualización limitados, a menos que Macrovision Corporation autorice lo contrario. Está prohibida la ingeniería inversa o desmontaje de la unidad.

Este sistema incorpora el decodificador de sonido envolvente de matriz adaptativa Dolby* Digital y Dolby Pro Logic (II) y el sistema DTS** Digital Surround.

* Fabricado bajo licencia de Dolby Laboratories. "Dolby", "Pro Logic" y el símbolo de la doble D son marcas comerciales de Dolby Laboratories.

** Fabricado bajo licencia de Digital Theater Systems, Inc. "DTS" y "DTS Digital Surround" son marcas comerciales de Digital Theater Systems, Inc.

Notas sobre los discos

Manejo de discos

- Para mantener limpio el disco, agárrelo por los bordes. No toque su superficie.
- No pegue papeles ni cinta adhesiva en el disco.



- No exponga los discos a la luz solar directa ni a fuentes de calor, como conductos de aire caliente, ni los deje en un automóvil aparcado bajo la luz solar directa, ya que puede producirse un considerable aumento de temperatura en el interior de dicho automóvil.
- Después de la reproducción, guarde el disco en su caja.

Limpeza

- Antes de realizar la reproducción, limpie el disco con un paño de limpieza. Hágallo desde el centro hacia los bordes.



- No utilice disolventes como bencina, diluyente, limpiadores disponibles en el mercado ni aerosoles antiestáticos para discos de vinilo.

Este sistema sólo puede reproducir discos circulares estándar. El uso de discos de formas distintas (p. ej., con forma de tarjeta, corazón o estrella) puede provocar fallos en el funcionamiento.

No utilice un disco que tenga fijado un accesorio disponible en el mercado como, por ejemplo, una etiqueta o un anillo.

Nota sobre el cambiador de DVD de 5 discos

Sistema de cambiador de discos

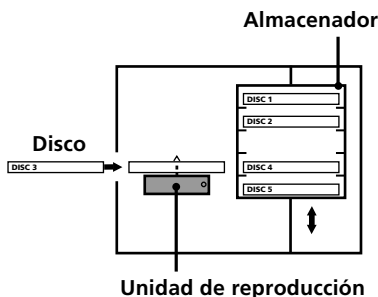

El cambiador de discos consta de una unidad de reproducción y un almacenador que transporta los discos a la ranura de discos y a la unidad de reproducción.

Por ejemplo, si pulsa DISC 3, el almacenador se desplazará hasta que DISC 3 llegue a la posición de la unidad de reproducción y, a continuación, moverá DISC 3 sobre la unidad de reproducción.

Notas





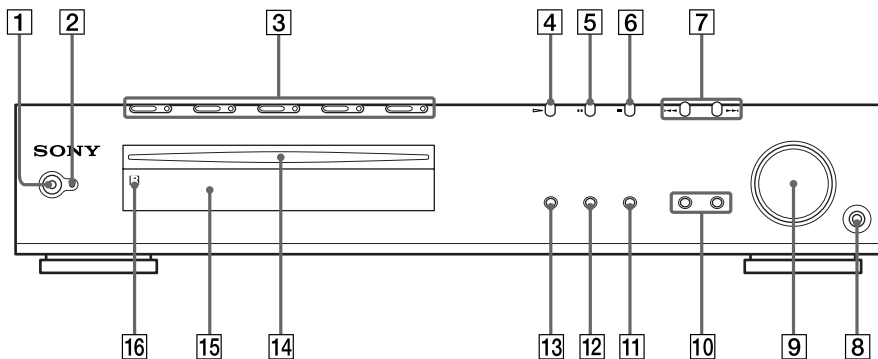

- No inserte o extraiga discos durante la reproducción.
- Es posible que el cambiador de discos emita un ruido durante el cambio de discos o durante la activación o desactivación del sistema. Sin embargo, se trata de un ruido que se produce al hacer funcionar los mecanismos internos y no indica un mal funcionamiento.
- Los CD o DVD de 8 cm no se pueden almacenar en el almacenador.
- No inserte un CD de 8 cm con un adaptador de 8 cm. Es posible que el sistema y el disco se dañen.

Índice de componentes y controles

Para obtener más información, consulte las páginas indicadas entre paréntesis.

Panel frontal



- 1** Interruptor POWER (32)
- 2** Indicador STANDBY (32)
- 3** Indicador/DISC 1 (reproducción)/ (expulsión) – Indicador/DISC 5 (reproducción)/ (expulsión) (32)
- 4**  (reproducción) (32)
- 5**  (pausa) (33)
- 6**  (parada) (33)
- 7**  PREV/NEXT, PRESET +/- (33)

- 8** Toma PHONES (32)
- 9** Control VOLUME (32)
- 10** SOUND FIELD +/- (51)
- 11** DISPLAY (64)
- 12** BAND (30)
- 13** FUNCTION (63)
- 14** Ranura del disco (32)
- 15** Visor del panel frontal (12)
- 16**  (sensor de control remoto) (18)

Visor del panel frontal

Al reproducir un DVD

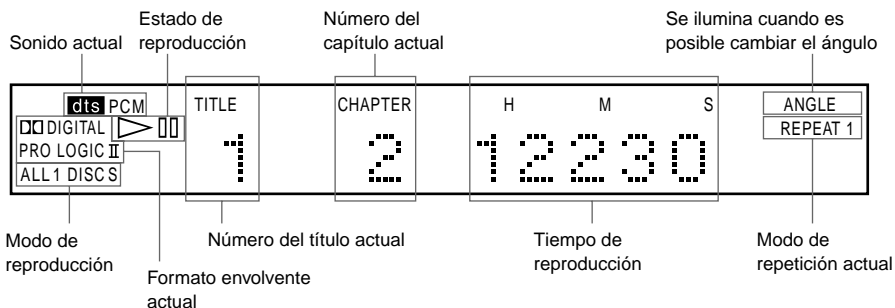

Al reproducir un Super Audio CD, CD, VIDEO CD o MP3

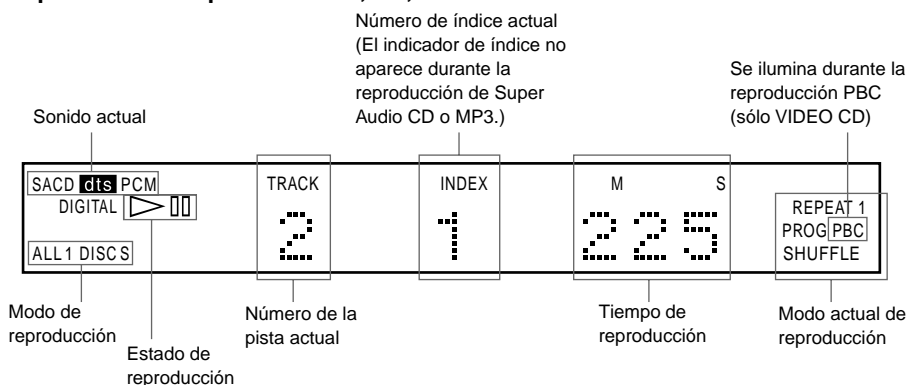

Al escuchar la radio

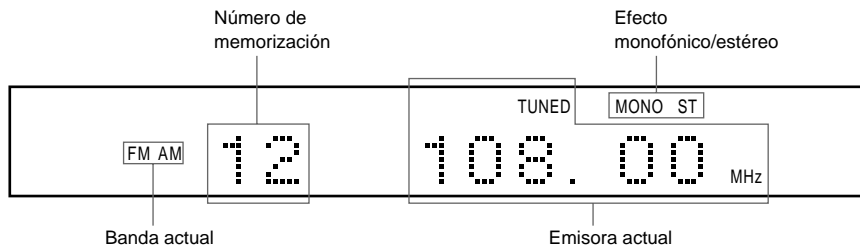

Panel posterior

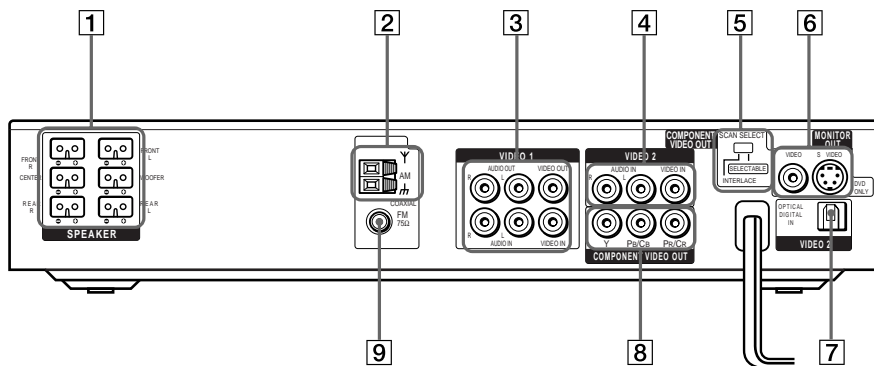

- 1** Tomas SPEAKER (19)
- 2** Antena de AM (21)
- 3** Tomas VIDEO 1 (23)
- 4** Tomas VIDEO 2 (23)
- 5** Interruptor COMPONENT VIDEO OUT/SCAN SELECT (75)
- 6** Tomas MONITOR OUT (VIDEO/S VIDEO) (24)
- 7** Toma VIDEO 2 (OPTICAL DIGITAL IN) (24)
- 8** Tomas COMPONENT VIDEO OUT (23)
- 9** Toma de antena FM 75Ω COAXIAL (21)

Mando a distancia

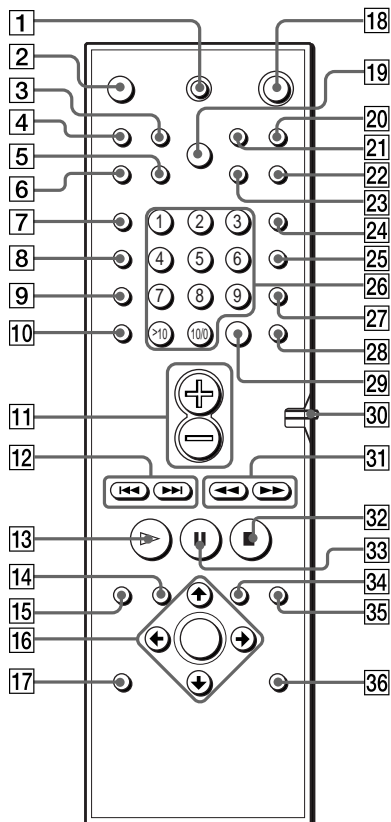

Nota

Este mando a distancia resplandece en la oscuridad. No obstante, debe exponerse previamente a la luz durante unos instantes para que resplandezca.

- 1** TV I/⏻ (encendido/espera) (62)
- 2** ▲ (EJECT) (33)
- 3** NAME (66)
- 4** STEREO/MONO (64)
- 5** MEMORY (30)
- 6** CLEAR (40)
- 7** PLAY MODE (39)
- 8** AUDIO (49)
- 9** ANGLE (55)
- 10** SUBTITLE (56)
- 11** VOL +/- (63)
- 12** ◀◀/▶▶/▶◀/◀▶ PREV/NEXT, TV CH -/+
PRESET +/- (30, 33, 63)
- 13** ▷ PLAY/SELECT (32)
- 14** DVD TOP MENU (35)
- 15** DVD DISPLAY (42)
- 16** ◀/▶/◀▶/▶◀/ENTER (26)
- 17** DVD SETUP (59)
- 18** ⏻ (espera) (33)
- 19** DISC SKIP (32)
- 20** TV/VIDEO (63)
- 21** REPEAT (42)
- 22** MUTING (33)
- 23** TIME (46)
- 24** FUNCTION (63)
- 25** BAND (30)
- 26** Botones numéricos (35)
- 27** SOUND FIELD (51)
- 28** DISPLAY (64)
- 29** ENTER (62)
- 30** Interruptor COMMAND MODE DVD
TV (63)
- 31** ◀◀/▶▶/◀◀▶▶/▶▶◀◀ SLOW, TUNING -/+
(30, 43)
- 32** ■ STOP (33)
- 33** || PAUSE (33)
- 34** DVD MENU (35)
- 35** ↶ RETURN (36)
- 36** AMP MENU (26)

Guía de la pantalla del menú de control





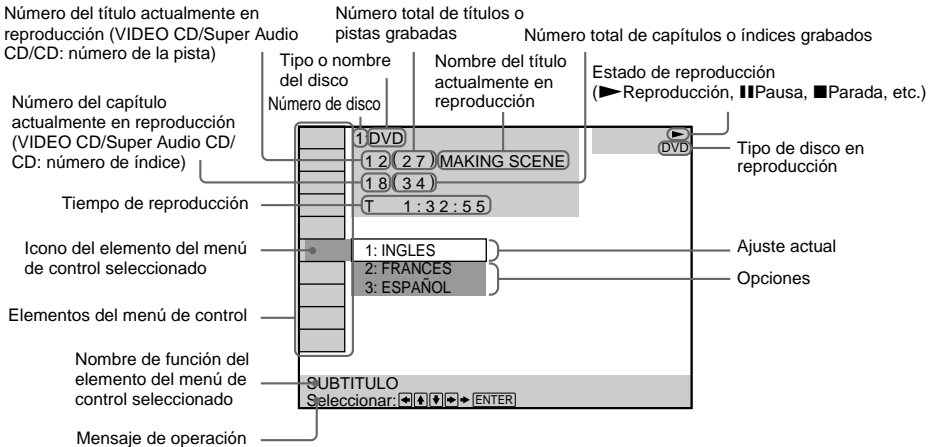

Utilice el menú de control para seleccionar la función que desee emplear. La pantalla del menú de control aparece al pulsar el botón DVD DISPLAY. Para obtener información detallada, consulte la página indicada entre paréntesis.

Menú de control



Lista de elementos del menú de control



 DISCO	Muestra el nombre del disco o el tipo de disco insertado en el sistema.
 TITULO (sólo DVD) (página 44)/ ESCENA (sólo VIDEO CD en reproducción PBC)/PISTA (sólo VIDEO CD) (página 44)	Selecciona el título (DVD), la escena (VIDEO CD en reproducción PBC) o la pista (VIDEO CD) que desee reproducir.
 CAPITULO (sólo DVD) (página 45)/INDICE (sólo VIDEO CD) (página 45)	Selecciona el capítulo (DVD) o el índice (VIDEO CD) que desee reproducir.
 ÁLBUM (sólo MP3) (página 44)	Selecciona el álbum (MP3) que desee reproducir.
 PISTA (sólo Super Audio CD/ CD/MP3) (página 44)	Selecciona la pista (Super Audio CD/CD/MP3) que desee reproducir.
 INDICE (sólo Super Audio CD/ CD) (página 45)	Muestra los índices y selecciona el que va a reproducirse (Super Audio CD).

 TIEMPO (página 45)	Comprueba el tiempo transcurrido y el restante de reproducción. Introduce el código de tiempo para la búsqueda de imagen y de música.
 AUDIO (sólo DVD/VIDEO CD/ Super Audio CD/CD) (página 49)	Cambia el valor audio.
 SUBTITULO (sólo DVD) (página 56)	Muestra los subtítulos. Cambia el idioma de los subtítulos.
 ANGULO (sólo DVD) (página 55)	Cambia el ángulo.
 MODO REPRODUCIR (sólo VIDEO CD/Super Audio CD/CD/ MP3) (página 38)	Selecciona el modo de reproducción.
 REPETICION (página 42)	Reproduce de forma repetida el disco completo (todos los títulos/pistas), un título/capítulo/pista/álbum o el contenido del programa.
 BLOQUEO DE SEGURIDAD (página 57)	Establece la prohibición de reproducción del disco.

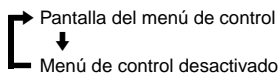
 Cada vez que pulse DVD DISPLAY, la pantalla del menú de control cambiará de la siguiente forma:



Los elementos del menú de control varían en función del disco.

 El indicador del icono del menú de control se ilumina en verde  →  a no ser que establezca el ajuste REPETICION en “NO”.

El indicador “ANGULO” se ilumina en verde sólo cuando se pueden cambiar los ángulos.

Descripción general rápida

En este capítulo se proporciona una descripción general rápida que permite comenzar a disfrutar del nuevo sistema de forma inmediata.

Para seleccionar el idioma que desee utilizar en las indicaciones en pantalla, consulte la página 68.

Para seleccionar la relación de aspecto del TV que vaya a conectar, consulte la página 69.

Desembalaje

Compruebe que dispone de los siguientes accesorios:

- Altavoces (5)
- Altavoz potenciador de graves (1)
- Antena cerrada de AM (1)
- Antena de cable de FM (1)
- Cables de altavoz (5 m × 4, 15 m × 2)
- Cable de vídeo (1)
- Mando a distancia (control remoto) RM-SS990 (1)
- Pilas R6 (tamaño AA) (2)
- Almohadillas para los pies (20)
- Altavoces-conexión e instalación (tarjeta) (1)
- Adaptador de 21 pines (1) (solamente modelos europeos)

Inserción de las pilas en el mando a distancia

Es posible controlar el sistema con el mando a distancia suministrado. Inserte dos pilas R6 (tamaño AA) de forma que coincidan los extremos \oplus y \ominus de dichas pilas con las marcas del interior del compartimiento. Cuando emplee el mando a distancia, oriéntelo hacia el sensor  de control remoto del sistema.

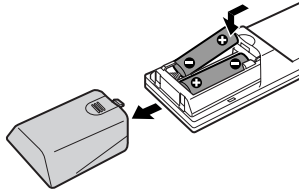

Notas

- No deje el mando a distancia en lugares extremadamente cálidos o húmedos.
- No emplee pilas nuevas junto con usadas.
- No deje caer ningún objeto extraño dentro de la carcasa del control remoto, sobre todo al sustituir las pilas.
- No exponga el sensor de control remoto a la luz directa del sol ni a dispositivos de iluminación. Ello puede provocar un fallo de funcionamiento.
- Cuando no vaya a utilizar el mando a distancia durante mucho tiempo, extraiga las pilas para evitar posibles daños por fugas y corrosión de las mismas.

Paso 1: Conexión del sistema de altavoces

Conecte el sistema de altavoces suministrado con los cables de altavoz también suministrados de forma que coincidan los colores de los terminales con los de los cables. Conecte sólo los altavoces suministrados con este sistema.

Para obtener el mejor sonido envoltente posible, especifique los parámetros de los altavoces (distancia, nivel, etc.) de la página 26.

Cables necesarios

Cables de altavoz

El conector y el tubo de color de los cables de altavoz tienen el mismo color que la etiqueta de los terminales que deben conectarse.

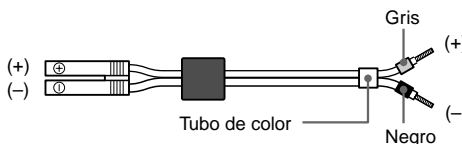

Terminales para conectar los altavoces

Conecte	A
Altavoces frontales	Los terminales SPEAKER FRONT L (blanco) y R (rojo)
Altavoces posteriores	Los terminales SPEAKER REAR L (azul) y R (gris)
Altavoz central	Al terminal SPEAKER CENTER (verde)
Altavoz potenciador de graves	Al terminal SPEAKER WOOFER (púrpura)

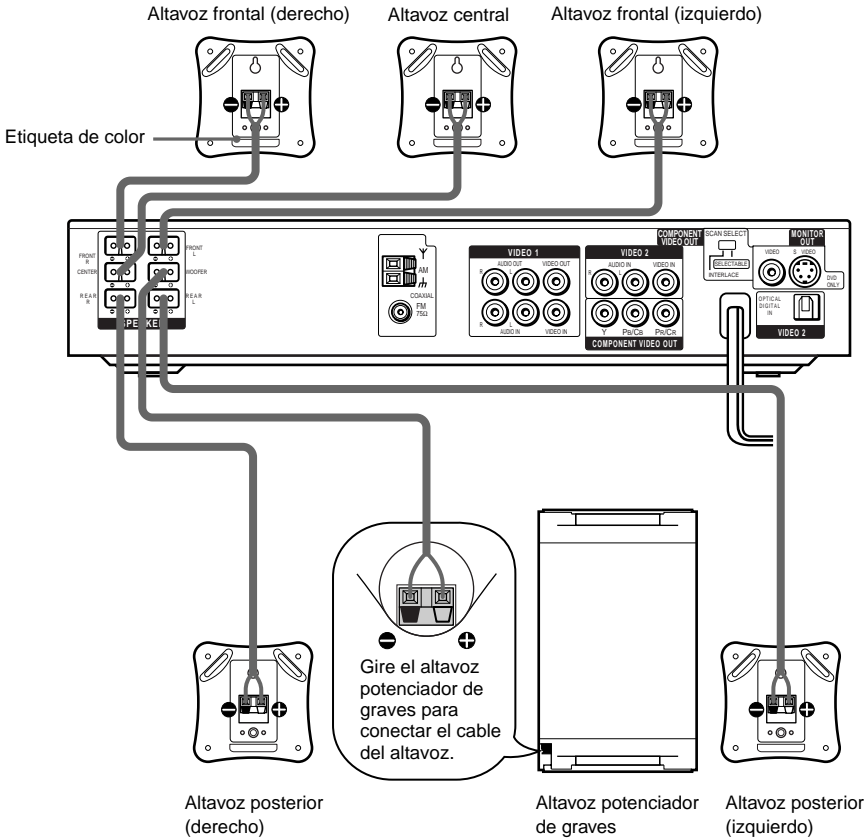

Nota sobre la colocación de los altavoces

Tenga cuidado cuando coloque el altavoz potenciador de graves o el soporte para altavoz (no suministrado), que se encuentra unido a los altavoces frontales o posteriores, en suelos tratados de manera especial (encerados, barnizados con aceites, pulidos, etc.), ya que es posible que aparezcan manchas o se descoloren.

Para evitar cortocircuitar los altavoces

Si los altavoces se cortocircuitan, el sistema podría dañarse. Para evitarlo, asegúrese de seguir estas precauciones cuando conecte los altavoces. Compruebe que el hilo desprotegido de cada uno de los cables de altavoz no entra en contacto con otro terminal de altavoz ni el hilo desprotegido de otro cable de altavoz.

Ejemplos de condiciones incorrectas para el cable de altavoz

El cable suelto del altavoz toca otro terminal del altavoz.

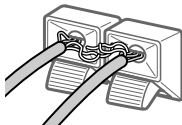

Los cables sueltos se tocan entre sí debido a la excesiva eliminación de protección.

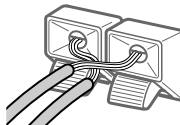

Una vez conectados todos los componentes, los altavoces y el cable de alimentación de CA (cable de corriente), emita un tono de prueba para comprobar que todos los altavoces están correctamente conectados. Para obtener información detallada sobre la emisión de tonos de prueba, consulte la página 28.

Si no se oye el sonido de algún altavoz mientras se emite el tono de prueba o si éste se emite mediante un altavoz que no sea el indicado actualmente en el visor del panel frontal, es posible que el altavoz esté cortocircuitado. Si esto ocurre, vuelva a comprobar la conexión de los altavoces.

Nota

Asegúrese de que el cable de altavoz coincide con el terminal apropiado de los componentes: ⊕ con ⊕ y ⊖ con ⊖. Si los cables se invierten, el sonido se distorsionará y los graves se perderán.

Paso 2: Conexiones de las antenas

Conecte las antenas de AM/FM suministradas para escuchar la radio.

Terminales para conectar las antenas

Conecte	A
Antena cerrada de AM	Los terminales AM
Antena de cable de FM	Al terminal FM 75Ω COAXIAL

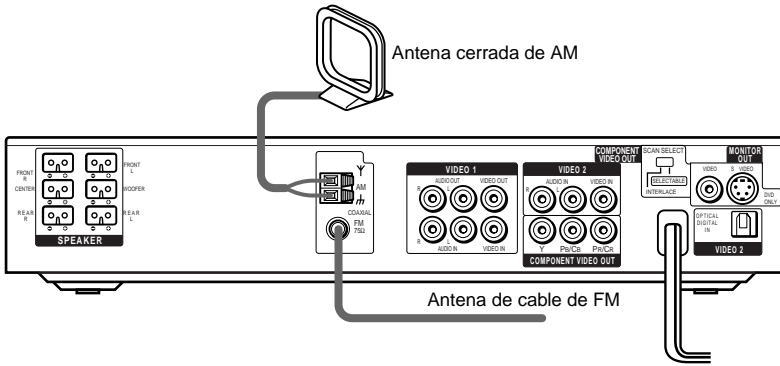

Notas

- Para evitar que se recoja ruido, mantenga la antena cerrada de AM alejada del sistema y de otros componentes.
- Asegúrese de extender por completo la antena de cable de FM.
- Una vez conectada la antena de cable de FM, manténgala lo más horizontal posible.
- Cuando conecte la antena cerrada de AM suministrada, conecte el cable negro (B) al terminal ♪, y el cable blanco (A) al otro terminal.

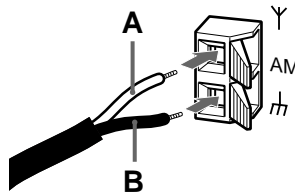

💡 Si la recepción de FM es de mala calidad

Utilice un cable coaxial de 75 ohmios (no suministrado) para conectar el sistema a una antena exterior de FM como se muestra a continuación.

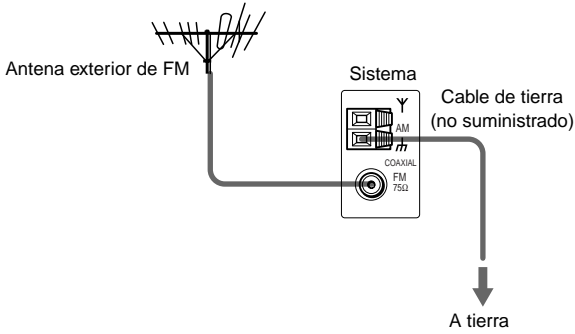

Nota

Si conecta el sistema a una antena exterior, conéctelo a tierra como protección contra descargas eléctricas por rayos. Para evitar explosiones de gas, no conecte el cable de tierra a una tubería de gas.

Paso 3: Conexiones de TV y de componentes de vídeo

Cables necesarios

Cable de vídeo para conectar un monitor de TV



Cables de audio/vídeo (no suministrados)

Al conectar los cables, asegúrese de hacer coincidir los terminales codificados con colores con las tomas apropiadas de los componentes.

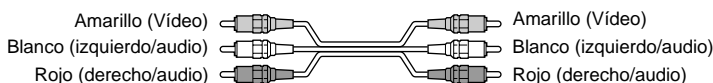

Tomas para conectar componentes de vídeo

Conecte un/una	A
Monitor de TV	La toma MONITOR OUT
Videogradora	Las tomas VIDEO 1
Receptor de emisiones vía satélite digital	Las tomas VIDEO 2

💡 Si utiliza la toma de vídeo S en lugar de las tomas de vídeo

Deberá conectar también el monitor de TV mediante una toma de vídeo S. Las señales de vídeo S se encuentran en un bus independiente de las señales de vídeo y no se emitirán mediante las tomas de vídeo.

💡 Cuando utilice las tomas COMPONENT VIDEO OUT (Y, P_B/C_B, P_R/C_R) en lugar de las tomas del vídeo

El monitor del televisor también debe estar conectado a través de las tomas COMPONENT VIDEO OUT (Y, P_B/C_B, P_R/C_R). Si su televisor admite señales de formato progresivo, debe utilizar esta conexión y ajustar "SALIDA COMPONENTE" a "PROGRESSIVE" en "AJUSTE PANTALLA" (página 70).

Notas

- Cuando seleccione VIDEO 1 mediante el botón FUNCTION, la señal se emite por los altavoces frontales I/D, y no por las tomas VIDEO OUT y AUDIO OUT L/R de VIDEO 1.
- Cuando utilice las salidas de línea de Vídeo 1, ponga la unidad en modo 2CH STEREO. Si la unidad no se encuentra en modo 2CH STEREO, las salidas de línea pueden no funcionar correctamente.
- Cuando se selecciona "PROGRESSIVE" en "AJUSTE PANTALLA", las tomas MONITOR OUT y S VIDEO OUT no envían ninguna señal.
- Cuando el modo del sistema se establece en "DVD", la señal se envía desde las tomas S VIDEO OUT o COMPONENT OUT.
- Cuando el modo del sistema se establece en "DVD" y se selecciona "PROGRESSIVE" en "AJUSTE PANTALLA", la señal se envía únicamente desde las tomas COMPONENT OUT.

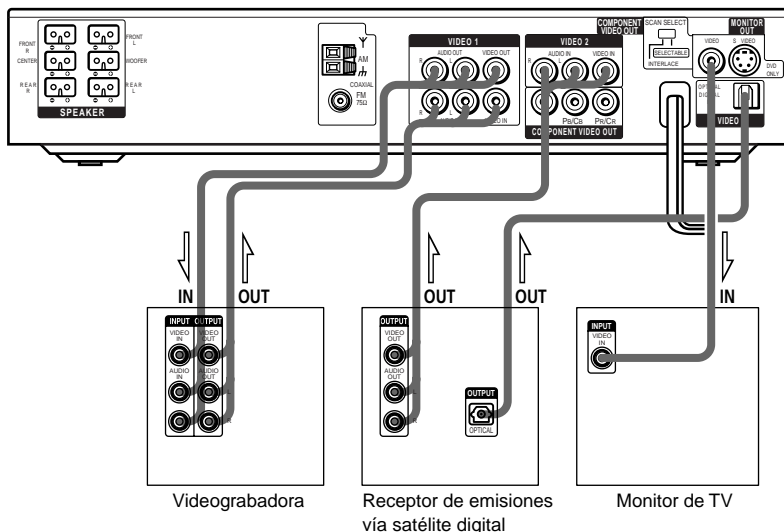

Si conecta un receptor de emisiones vía satélite digital con la toma OPTICAL

El receptor de emisiones vía satélite digital podrá conectarse a la toma OPTICAL en lugar de las tomas VIDEO IN y AUDIO IN L/R del sistema.

El sistema puede aceptar señales digitales y analógicas. Las señales digitales tienen prioridad sobre las analógicas. Si la señal digital se interrumpe, la analógica se procesará tras 2 segundos.

Si conecta un receptor de emisiones vía satélite digital sin la toma OPTICAL

Conecte el receptor de emisiones vía satélite digital solamente a las tomas VIDEO IN y AUDIO IN L/R del sistema.

Configuración del sistema (modelos de Asia y Australia)

Es necesario configurar el sistema en función del monitor de TV que se conecte.

El ajuste inicial para los modelos de Asia es NTSC, mientras que para los modelos de Australia es PAL.

Si el sistema de color del televisor es PAL*

Para ajustar el sistema en PAL, enciéndalo pulsando (alimentación) en el mando a distancia mientras pulsa el botón (pausa) en el sistema. Mantenga pulsado el botón hasta que DAV-C770 aparezca en la pantalla. Para restablecer el ajuste a NTSC, apague el sistema y, a continuación, enciéndalo de nuevo con el mando a distancia mientras pulsa el botón en el sistema.

* Si el sistema de color del televisor es NTSC, realice la operación anterior para ajustar el sistema en NTSC.

Conexión del cable de alimentación de CA (conductor de corriente)

Antes de conectar el cable de alimentación de CA (conductor de corriente) del sistema a una toma de pared (corriente), conecte los altavoces al sistema (consulte la página 19).

Conecte el cable de alimentación de CA (conductor de corriente) de los componentes de TV o vídeo a la toma de pared (corriente).

Instalación de los altavoces

Para obtener el mejor sonido envolvente posible, todos los altavoces, excepto el potenciador de graves, deben encontrarse a la misma distancia de la posición de audición (A).

No obstante, este sistema le permite ubicar el altavoz central hasta 1,6 metros más cerca de la posición de audición (B) y los altavoces posteriores hasta 4,6 metros más cerca de la posición de audición (C).

Los altavoces frontales pueden colocarse entre 1,0 y 15,0 metros (A) con respecto a la posición de audición.

Puede colocar los altavoces posteriores detrás del oyente o a los lados, en función de la forma de la sala, etc.

Cuando los altavoces posteriores se colocan a los lados

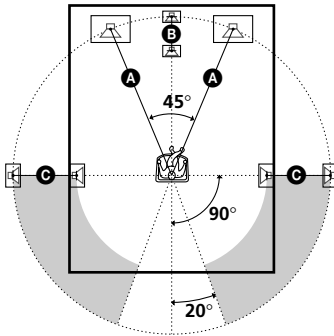

Cuando los altavoces posteriores se colocan detrás del oyente

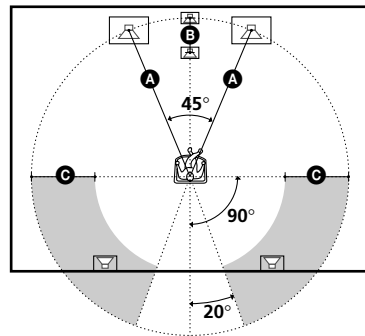

Nota

No instale los altavoces central y posteriores más alejados de la posición de audición que los frontales.

Acerca del altavoz magnéticamente apantallado (para evitar que se produzcan irregularidades de color en la pantalla del televisor)

El altavoz potenciador de graves de este sistema se encuentra magnéticamente apantallado para evitar fugas magnéticas. No obstante, es posible que se produzcan ciertas fugas ya que se emplea un imán de gran intensidad. Si el altavoz potenciador de graves se utiliza con un televisor o proyector con CRT, instálelo como mínimo a una distancia de 0,3 metros del televisor, etc. Si lo instala demasiado cerca, es posible que se produzcan irregularidades de color en la pantalla.

Si se producen irregularidades de color...

Apague el televisor y vuelva a encenderlo transcurridos entre 15 y 30 minutos.

Si se producen irregularidades de color nuevamente...

Aleje el altavoz potenciador de graves del televisor.

Si las irregularidades de color aún persisten después de realizar los pasos anteriores...

Asegúrese de que no haya ningún objeto magnético cerca del altavoz potenciador de graves. Es posible que las irregularidades de color se produzcan como resultado de la interacción entre el altavoz potenciador de graves y el objeto magnético.

Entre los ejemplos de posibles fuentes de interferencia magnética se incluyen: pestillos magnéticos en el soporte del televisor, etc., aparatos sanitarios, juguetes, etc.

Especificación de los parámetros de los altavoces

Para obtener el mejor sonido envolvente posible, especifique primero la distancia entre los altavoces y la posición de audición y, a continuación, ajuste el balance y el nivel. Utilice el tono de prueba para ajustar el volumen de los altavoces en el mismo nivel.

Puede ajustar los parámetros de los altavoces mediante el elemento AJUSTE ALTAVOZ de la pantalla de ajustes (página 72).

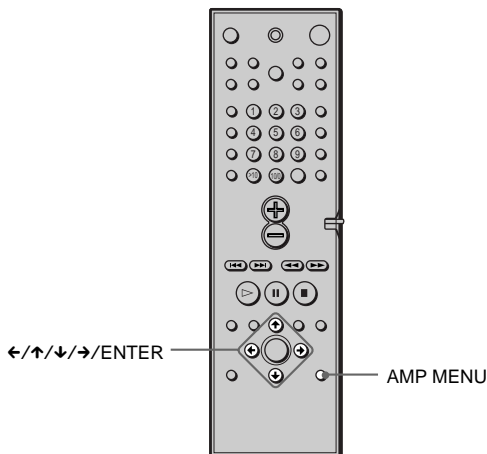

Para especificar el tamaño, distancia, posición y altura de los altavoces

- 1 Pulse AMP MENU varias veces para que aparezca ♪ SP. SETUP en el visor del panel frontal.
- 2 Siéntese en su posición de audición y seleccione con ↑/↓ el elemento que desee ajustar.
 - Elementos establecidos en ♪ SP. SETUP
 - Tamaño de los altavoces posteriores y central
 - Distancia de los altavoces frontales, posteriores y central
 - Colocación y altura de los altavoces posteriores
- 3 Establezca el parámetro con ←/→. El parámetro seleccionado aparece en el visor del panel frontal.
- 4 Repita los pasos 2 y 3 para ajustar otros parámetros en ♪ SP. SETUP. Si no utiliza el mando a distancia durante unos segundos, el parámetro desaparecerá de la pantalla y se almacenará en el sistema.

■ TAMAÑO

Si no conecta el altavoz central o los altavoces posteriores o mueve los posteriores, ajuste los parámetros de CENTER y REAR. Puesto que los ajustes de los altavoces frontales y del altavoz potenciador de graves son fijos, no podrá modificarlos. Los valores por omisión aparecen subrayados.

- CENTER (altavoz central)
 - YES: Normalmente seleccione esta opción.
 - NO: Selecciónelo cuando no utilice altavoz central.
- REAR (altavoces posteriores)
 - YES: Normalmente seleccione esta opción. Especifique la posición y la altura para los modos Digital Cinema Surround.
 - NO: Selecciónelo cuando no utilice altavoces posteriores.

■ DISTANCIA

Puede modificar la distancia de cada altavoz de la siguiente forma. Los ajustes de fábrica aparecen subrayados.

- F. D. 5 m (distancia de los altavoces frontales)
La distancia del altavoz frontal se puede fijar en 0,2 m desde 1,0 a 15,0 m.
- C. D. 5 m (distancia del altavoz central)
Partiendo de la distancia a la que se encuentran los altavoces frontales, puede acercar el altavoz central en incrementos de 0,2 m hasta 1,6 m a la posición de audición.
- R. D. 3,4 m (distancia de los altavoces posteriores)
Partiendo de la distancia a la que se encuentran los altavoces frontales de la posición de audición, puede acercar los altavoces posteriores en incrementos de 0,2 m hasta una distancia máxima de 4,6 m de la posición de audición.

Nota

Si cada uno de los altavoces frontales o posteriores no se sitúan a la misma distancia de su posición de audición, ajuste la distancia del altavoz más cercano.

Especificación de la posición y altura de los altavoces posteriores

Si selecciona alguna opción que no sea “NO” en “REAR”, especifique la posición y altura de los altavoces posteriores. Los valores por omisión aparecen subrayados.

Diagrama de posición

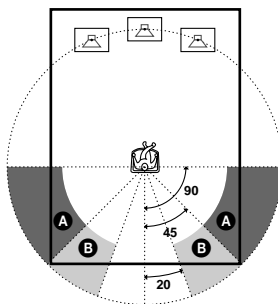

- R. P. BEHIND
Seleccione esta opción si los altavoces posteriores se encuentran en la sección **B**.
- R. P. SIDE
Seleccione esta opción si los altavoces posteriores se encuentran en la sección **A**.

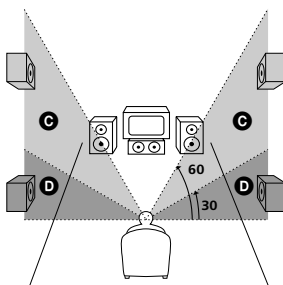

- R. H. LOW
Seleccione esta opción si los altavoces posteriores se encuentran en la sección **D**.
- R. H. HIGH
Seleccione esta opción si los altavoces posteriores se encuentran en la sección **C**.

Estos parámetros no están disponibles cuando “REAR” se ajusta en “NO”.

Para especificar el balance y nivel de los altavoces

- 1** Pulse AMP MENU varias veces para que **♪ LEVEL** aparezca en el visor del panel frontal.
- 2** Utilice **↑/↓** para seleccionar T.TONE y **←/→** para ajustar T.TONE en ON.
Cada altavoz emitirá el tono de prueba por orden.
- 3** Siéntese en su posición de audición y seleccione con **↑/↓** el elemento que desee ajustar.
 - Elementos ajustados en **♪ LEVEL**
 - Balance de los altavoces frontales y posteriores
 - Nivel de volumen de los altavoces central y posteriores y del altavoz potenciador de graves
- 4** Ajuste el nivel de volumen de forma que el volumen del tono de prueba de cada altavoz suene igual utilizando **←/→**.
El valor ajustado aparece en el visor del panel frontal.
- 5** Repita los pasos 3 y 4 para ajustar otros parámetros en **♪ LEVEL**.
Si no utiliza el mando a distancia durante unos segundos, el valor desaparecerá del visor y se almacenará en el sistema.
- 6** Utilice **↑/↓** para seleccionar T.TONE y **←/→** para ajustar T.TONE en OFF.

■BALANCE

Puede modificar el balance de cada altavoz de la siguiente forma. Los ajustes de fábrica aparecen subrayados.

- F. I central (altavoces frontales)
Ajuste el balance entre los altavoces frontales izquierdo y derecho (puede ajustarlo a partir del centro, izquierdo o derecho en 6 intervalos).
- R. I central (altavoces posteriores)
Ajuste el balance entre los altavoces posteriores izquierdo y derecho (puede ajustarlo a partir del centro, izquierdo o derecho en 6 intervalos).

■ NIVEL

Puede modificar el nivel de cada altavoz de la siguiente forma. Los ajustes de fábrica aparecen subrayados.

- C. LEVEL (0 dB) (nivel del altavoz central)
Ajuste el nivel del altavoz central (Puede realizar el ajuste de -6 dB a +6 dB en incrementos de 1 dB.).
- R. LEVEL (0 dB) (nivel de los altavoces posteriores)
Ajuste el nivel de los altavoces posteriores (Puede realizar el ajuste de -6 dB a +6 dB en incrementos de 1 dB.).
- S. W. LEV. (0 dB) (nivel del altavoz potenciador de graves)
Ajuste el nivel del altavoz potenciador de graves (Puede realizar el ajuste de -6 dB a +6 dB en incrementos de 1 dB.).

■ Notas

- Al seleccionar elementos, el sonido se interrumpe momentáneamente.
- Según los ajustes de los demás altavoces, es posible que el altavoz potenciador de graves emita un sonido excesivo.

Para ajustar el volumen de todos los altavoces de forma simultánea

Utilice el control VOLUME.

Otros ajustes de AMP MENU

Es posible controlar el brillo del visor del panel frontal, borrar las emisoras memorizadas y los nombres de las emisoras y ajustar los parámetros de los altavoces en sus valores por omisión. Pulse AMP MENU varias veces para que aparezca **CUSTOMIZE**. Utilice **↑/↓** para seleccionar los siguientes elementos.

■ ATENUADOR (DIMMER)

Es posible cambiar el brillo del visor del panel frontal en dos intervalos.

■ MEMO. CLR.

- N (No): Vuelve al menú anterior.
- Y (Sí): Si selecciona Y pulsando ENTER, aparecerán “Really? N” y “Really? Y”. Si selecciona “Really? Y” al pulsar ENTER, aparece “ALL CLEAR!”, con lo que se borrarán todos los valores de emisoras memorizadas y los nombres de las mismas, y los parámetros de los altavoces volverán a sus valores predeterminados.

Este sistema incorpora Dolby Pro Logic II con modo de película y de música, por lo que puede reproducir el sonido de 2 canales en 5.1 canales mediante Dolby Pro Logic II.

Cuando el campo de sonido está ajustado en “NORMAL SURROUND”, es posible seleccionar el tipo de decodificación para la fuente de 2 canales. Pulse repetidamente AMP MENU para mostrar **2CH MODE**. Utilice **↑/↓** para seleccionar los siguientes elementos.

■ 2CH MODE

- **PLII MOVIE** (Pro Logic II Movie): Ejecuta la decodificación de modo de película Pro Logic II. Este ajuste es ideal para las películas codificadas con Dolby Surround. Además, este modo puede reproducir el sonido en 5.1 canales cuando se ven vídeos de películas antiguas o dobladas.
- **PLII MUSIC** (Pro Logic II Music): Ejecuta la decodificación de modo de música Pro Logic II. Este ajuste es ideal para las fuentes estéreo normales como CD.
- **PRO LOGIC**: Ejecuta la decodificación Pro Logic. La fuente grabada en 2 canales se decodifica en 4 canales.

■ Nota

Dolby Pro Logic II no funciona con las señales de formato DTS o MPEG o Super Audio CD.

Memorización de emisoras de radio

Es posible memorizar 20 emisoras de FM y 10 de AM.

Antes de realizar la sintonización, asegúrese de reducir el volumen al mínimo.

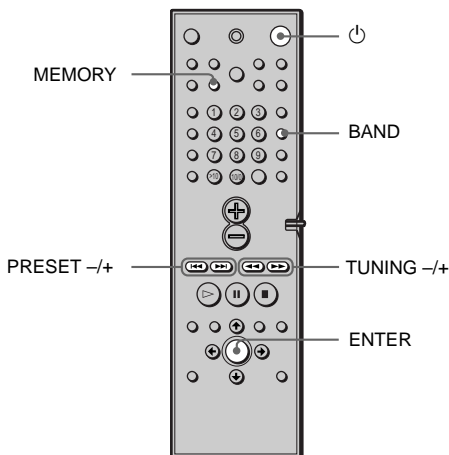

- 1 Pulse BAND varias veces hasta que la banda deseada aparezca en el visor del panel frontal.**

Cada vez que pulse BAND, la banda cambiará a AM o FM alternativamente.

- 2 Pulse y mantenga pulsado TUNING + o - hasta que la indicación de frecuencia comience a cambiar. Después, deje de pulsarlo.**

La exploración se detiene cuando el sistema sintoniza una emisora. “TUNED” y “ST” (para programas en estéreo) aparecerán en el visor del panel frontal.



- 3 Pulse MEMORY.**

El visor del panel frontal muestra un número de memorización.



- 4 Pulse PRESET + o - para seleccionar el número de memorización que desee.**

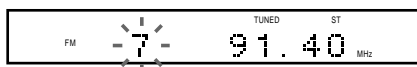

5 Pulse ENTER.

La emisora se almacena.

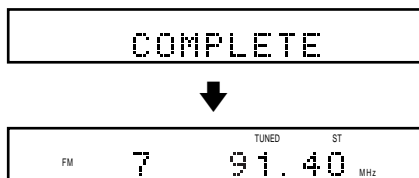
**6 Repita los pasos 1 a 5 para almacenar más emisoras.****Para sintonizar emisoras de señal débil**



Pulse TUNING + o - varias veces en el paso 2 para sintonizar las emisoras manualmente.

Para cambiar el número de memorización

Inicie la operación a partir del paso 1.

Para cambiar el intervalo de sintonización de AM (excepto modelos para Europa, Oriente Medio y Filipinas)

El intervalo de sintonización de AM está ajustado en fábrica a 9 kHz (10 kHz en algunas zonas).

Para cambiar el intervalo de sintonización de AM, sintonice primero cualquier emisora AM y apague el sistema pulsando  en el mando a distancia. Mientras mantiene pulsado  (en el sistema), conecte la alimentación con el mando a distancia. Al cambiar el intervalo, las emisoras de AM presintonizadas se borrarán.

Para reajustar el intervalo, repita el mismo procedimiento.

Reproducción de discos



Algunas operaciones pueden ser distintas o estar limitadas en función del DVD o VIDEO CD.

Consulte las instrucciones de uso suministradas con el disco.

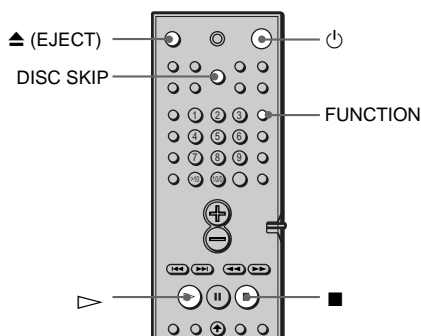
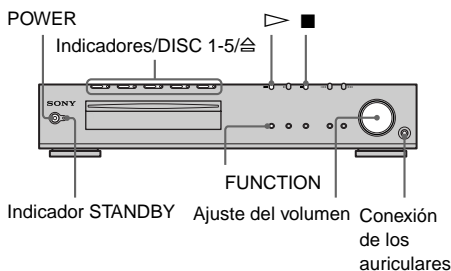

1 Encienda el TV.

2 Cambie el selector de entrada del TV a este sistema.

3 Pulse POWER en el sistema.

El sistema se activará.
Para seleccionar "DVD" pulse FUNCTION a menos que el modo del sistema sea "DVD".

4 Pulse DISC 1-5 ⏏.

Pulse el botón correspondiente al número de disco que desee.
En el visor del panel frontal aparecerá el mensaje "READY!", que indica que el sistema está preparado para cargar el disco.

Ejemplo: Si desea cargar el disco en el almacenador de discos 1, pulse DISC 1 ⏏.

Si hay un disco en el almacenador seleccionado, la unidad lo expulsará y en el visor del panel frontal aparecerá el mensaje "READY!", que indica que el sistema está preparado para cargar el disco.

5 Introduzca un disco.

Inserte el disco en la ranura para discos hasta que éste se retraiga automáticamente.

El disco se inserta automáticamente en el almacenador de discos seleccionado.

Con la cara de reproducción hacia abajo

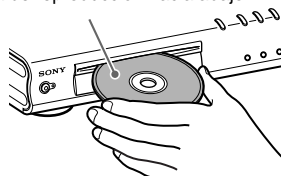

Para cargar más discos, pulse el botón DISC 1-5 ⏏ en cuya bandeja no se encuentre ningún disco e introduzca el disco después de que aparezca el mensaje "READY!" en el visor del panel frontal.

6 Pulse ▷.

El sistema iniciará la reproducción (reproducción continua) del disco cuyo indicador DISC sea de color verde.

Para reproducir otros discos, pulse DISC SKIP en el mando a distancia o DISC 1-DISC 5 en el sistema.
Ajuste el volumen del sistema.

Después de realizar el paso 6

Con algunos discos, es posible que aparezca un menú en la pantalla del TV. Puede reproducir el disco de forma interactiva siguiendo las instrucciones del menú. DVD (página 35), VIDEO CD (página 35).

Para retirar el disco

Pulse DISC 1-5 $\hat{=}$ en el sistema o \blacktriangle en el mando a distancia. Si pulsa \blacktriangle en el mando a distancia, la unidad expulsará el disco del almacenador cuyo indicador DISC es de color verde. Retire el disco después de que haya sido expulsado del sistema.

En el visor del panel frontal aparece "READY!".

Para encender el sistema

Pulse POWER en el sistema. Éste se activará. En el modo de espera, el sistema también se activa pulsando $\hat{=}$ en el mismo o pulsando \triangleright .

Para apagar el sistema

Pulse ⏻ en el mando a distancia. El sistema entra en el modo de espera y el indicador de STANDBY se ilumina en rojo. Para apagar el sistema completamente, pulse POWER en el mismo. Mientras está reproduciendo un disco, no apague el sistema pulsando POWER. Si lo hace, puede cancelar los ajustes del menú. Cuando apague el sistema, primero pulse \blacksquare para detener la reproducción y, a continuación, pulse ⏻ en el mando a distancia.

Función automática

Si ya ha insertado un disco en un almacenador, puede reproducirlo pulsando \triangleright o su DISC 1-DISC 5 correspondiente aunque la fuente de música anterior no fuera un DVD. La función cambia a DVD y se inicia la reproducción (Función automática). No obstante, si la opción de reproducción de programa está activada, sólo podrá iniciar la reproducción pulsando \triangleright .

Indicadores DISC 1-5

Los indicadores DISC 1-5 cambian de color de la forma siguiente:

- verde: el disco se ha seleccionado o se está reproduciendo.
- apagado: no hay ningún disco.
- naranja: se ha insertado un disco en el almacenador de discos, pero no se ha seleccionado.

Ahorro de energía en modo de espera

Pulse ⏻ en el mando a distancia una vez.

 Cuando el sistema se encuentre en el modo de espera, el indicador STANDBY del sistema se ilumina.

Para cancelar el modo de espera

Pulse ⏻ en el mando a distancia una vez.

Operaciones adicionales

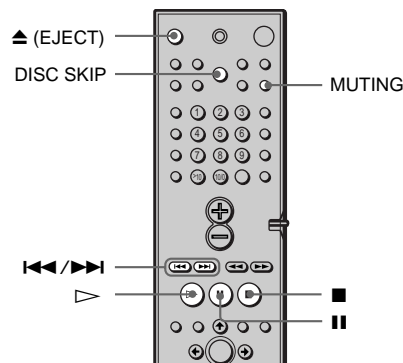

Para	Operación
Parar	Pulse \blacksquare .
Introducir pausas	Pulse ⏸ .
Reanudar la reproducción después de la pausa	Pulse ⏸ o \triangleright .
Pasar al capítulo, pista o escena siguiente en el modo de reproducción continua	Pulse ⏭ .
Retroceder al capítulo, pista o escena anterior en el modo de reproducción continua	Pulse ⏮ .
Detener la reproducción y extraer el disco	Pulse \blacktriangle .
Desactivar el sonido	Pulse MUTING. Para cancelar la desactivación del sonido, vuelva a pulsarlo o aumente el volumen.
Para cambiar un disco durante la reproducción de otro disco	Pulse DISC SKIP.
Para reproducir el disco deseado directamente	Pulse DISC 1-5 en el sistema.
Para detener la reproducción y extraer el disco deseado	Pulse DISC 1-5 $\hat{=}$ en el sistema.

Nota

Si la bandeja de discos no tiene ningún disco, aparecerá "READY!" en el visor del panel frontal.

Reanudación de la reproducción a partir del punto en el que detuvo el disco (Reanudación de reproducción)



Al detener el disco, el sistema recuerda el punto en el que pulsó ■ y “RESUME” aparece en el visor del panel frontal. Siempre que no retire el disco, la Reanudación de reproducción funcionará aunque el sistema entre en el modo de espera al pulsar ⏻.

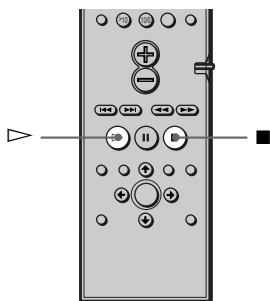

💡 Para reproducir el disco desde el principio, pulse ■ dos veces y, a continuación, pulse ▶.

Notas

- Dependiendo de dónde detenga el disco, es posible que el sistema no reanude la reproducción exactamente a partir del mismo punto.
- El punto en el que haya detenido la reproducción se borrará si:
 - desactiva la alimentación pulsando POWER en el sistema.
 - cambia el modo de reproducción.
 - cambia los valores del menú de configuración.

1 Mientras se reproduce un disco, pulse ■ para detener la reproducción.

“RESUME” aparece en el visor del panel frontal, por lo que es posible reiniciar el disco desde el punto en el que lo detuvo.

Si “RESUME” no aparece, significa que el modo de reanudación de reproducción no se encuentra disponible.

2 Pulse ▶.

El sistema inicia la reproducción a partir del punto en el que detuvo el disco en el paso 1.

Uso del menú del DVD

DVD

Un DVD está dividido en secciones largas de imágenes o en piezas de música denominadas “títulos”. Cuando se reproduce un DVD que contiene varios títulos, puede seleccionar el que desee utilizando DVD TOP MENU.

Al reproducir DVD que permitan seleccionar elementos como el idioma de los subtítulos y el idioma del sonido, seleccione estos elementos mediante DVD MENU.

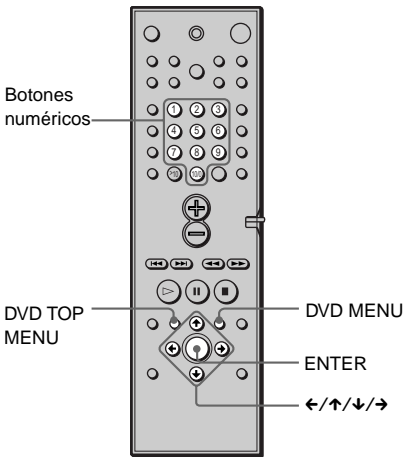

- 1 Pulse DVD TOP MENU o DVD MENU.**
Aparece el menú del disco en la pantalla del TV.
El contenido del menú varía según el disco.
- 2 Pulse ←/↑/↓/→ o los botones numéricos para seleccionar el elemento que desea reproducir o cambiar.**
- 3 Pulse ENTER.**

Reproducción de discos VIDEO CD con funciones PBC (Reproducción PBC)

VIDEO CD

Las funciones PBC (Control de reproducción) permiten realizar sencillas operaciones interactivas, funciones de búsqueda y demás operaciones. La reproducción PBC permite reproducir discos VIDEO CD de forma interactiva siguiendo las instrucciones del menú mostrado en la pantalla del TV.

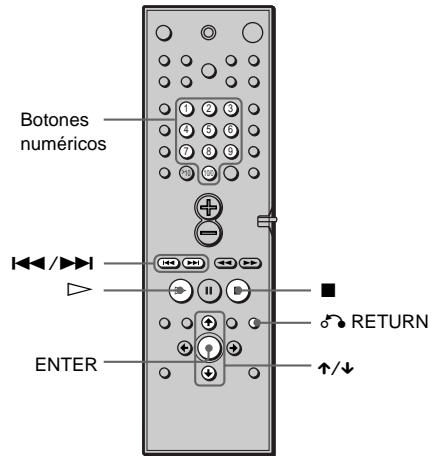







- 1 Inicie la reproducción de un VIDEO CD con funciones PBC.**
Aparece el menú correspondiente a la selección.
- 2 Seleccione el número del elemento que desee pulsando ↑/↓ o los botones numéricos.**
- 3 Pulse ENTER.**

4 Siga las instrucciones del menú para realizar operaciones interactivas.

Consulte las instrucciones suministradas con el disco, ya que el procedimiento de operación puede variar en función del VIDEO CD.

Para volver al menú

Pulse  RETURN.

 Para realizar la reproducción sin utilizar PBC, pulse /  o los botones numéricos mientras el sistema está parado para seleccionar una pista y, a continuación, pulse  o ENTER. La pantalla del TV muestra el mensaje “Reproducción sin PBC” y el sistema inicia la reproducción continua. No es posible reproducir imágenes fijas, como un menú. Para recuperar el modo de reproducción PBC, pulse  dos veces y, a continuación, .

Nota

Dependiendo del VIDEO CD, “Pulse ENTER” en el paso 3 puede aparecer como “Pulse SELECT” en las instrucciones suministradas con el disco. En este caso, pulse .

Reproducción de una pista de audio MP3



Puede reproducir CD de datos (CD-ROM/ CD-R/CD-RW) grabados en formato MP3 (MPEG1 Audio Layer 3).

1 Introduzca en el sistema un disco de datos grabado en formato MP3.

2 Pulse .

El sistema comienza a reproducir la primera pista de audio MP3 en el primer álbum del disco.

Nota

El reproductor puede reproducir pistas de audio MP3 grabadas en las siguientes frecuencias de muestreo: 32 kHz, 44,1 kHz y 48 kHz.

Selección de un álbum y pista

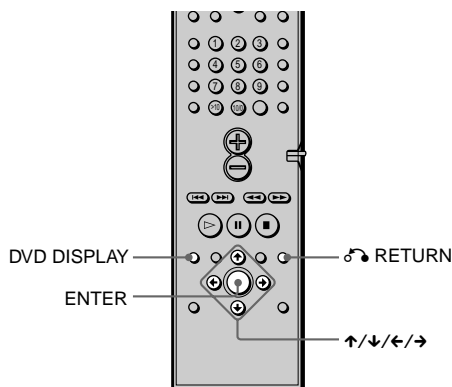

1 Pulse DVD DISPLAY.

Aparece el Menú de control y el nombre del disco de datos MP3.

2 Pulse \uparrow/\downarrow para seleccionar

(ÁLBUM) y, a continuación, pulse ENTER o \rightarrow .

Aparece la lista de álbumes que contiene el disco.



3 Seleccione el álbum que desea reproducir con \uparrow/\downarrow y pulse ENTER.

4 Seleccione (PISTA) mediante \uparrow/\downarrow y pulse ENTER.

Aparece la lista de pistas que contiene el álbum actual.

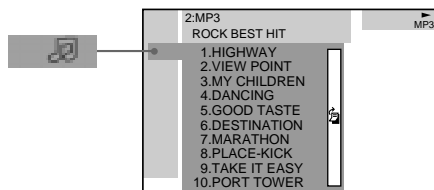

Cuando no se puede mostrar en la ventana la lista de pistas o álbumes, aparece la barra de acceso directo. Pulse \rightarrow para seleccionar el icono de la barra de acceso directo y luego desplácese por ésta para mostrar el resto de la lista con \uparrow/\downarrow .

5 Seleccione una pista con \uparrow/\downarrow y pulse ENTER.

Se inicia la reproducción de la pista seleccionada.

Notas

- Para los nombres de álbumes o pistas sólo se pueden utilizar las letras del alfabeto o números. Cualquier otro símbolo se muestra como “ ”.
- Si el archivo MP3 que está reproduciendo presenta una etiqueta ID3, la información que ésta contiene se visualiza como el nombre de una pista.

Acerca de las pistas de audio MP3

Es posible reproducir pistas de audio MP3 en CD-ROM, CD-R o CD-RW. No obstante, los discos se deben grabar conforme a la norma ISO9660 nivel 1, nivel 2 o formato Joliet para que el reproductor reconozca las pistas. También puede reproducir discos grabados en Multi Session.

Consulte las instrucciones del dispositivo CD-R/RW o del software de grabación (no suministrados) para obtener más información sobre el formato de grabación.

Para reproducir un CD Multi Session

Este reproductor puede reproducir CD Multi Session cuando se encuentra una pista de audio MP3 en la primera sesión. También se podrán reproducir las pistas de audio MP3 grabadas en sesiones siguientes.

Cuando en la primera sesión se graban pistas de audio e imágenes en formato de CD de música o en formato de CD de vídeo, sólo se reproducirá la primera sesión.

Notas

- Si asigna la extensión “.MP3” a datos grabados en formato MP3, el reproductor no podrá reconocer los datos adecuadamente y generará un fuerte ruido que podría dañar el sistema de altavoces.
- El reproductor no puede reproducir pistas de audio en formato MP3PRO.

Para volver a la pantalla anterior

Pulse  RETURN o \leftarrow .

Para apagar la pantalla

Pulse DVD DISPLAY.

Selección del modo de reproducción

(Todos los discos, Un disco o un Álbum)



Puede seleccionar el modo de reproducción que reproduce todos los discos de forma continua, un disco o un álbum.

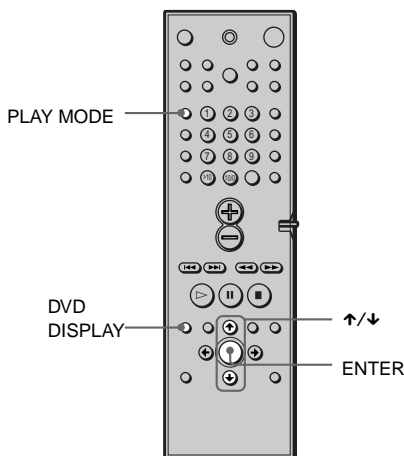

■ TODO/UN/ÁLBUM

- **TODO:** El sistema reproduce todos los discos del sistema de forma consecutiva en el orden del número de ranura del disco y es posible ajustar las opciones Reproducción aleatoria o Reproducción repetida para todos los discos.
- **UN:** El sistema reproduce únicamente el disco seleccionado y es posible ajustar las opciones Reproducción aleatoria o Reproducción repetida para un solo disco.
- **ÁLBUM (MP3 solamente):** El sistema reproduce pistas en el álbum que se incluye en un disco MP3 y es posible ajustar las opciones Reproducción aleatoria o Reproducción repetida para el álbum. Cuando se reproduce un disco que no sea un disco MP3, el sistema lo reproduce en el modo de reproducción UN.

Para volver a la pantalla anterior

Pulse RETURN/EXIT o .

Para apagar la pantalla

Pulse DVD DISPLAY.

Puede seleccionar el modo de reproducción directamente pulsando PLAY MODE. Cada vez que pulse el botón, cambia el modo de reproducción.

1 En el modo de parada, pulse DVD DISPLAY.

2 Pulse para seleccionar (MODO REPRODUCIR) y, a continuación, pulse ENTER o .

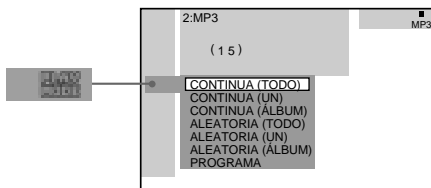

Creación de su propio programa (Reproducción de programa)



Puede reproducir el contenido de un disco en el orden que desee estableciendo el orden de las pistas del mismo para crear su propio programa. Es posible programar hasta 25 pistas.

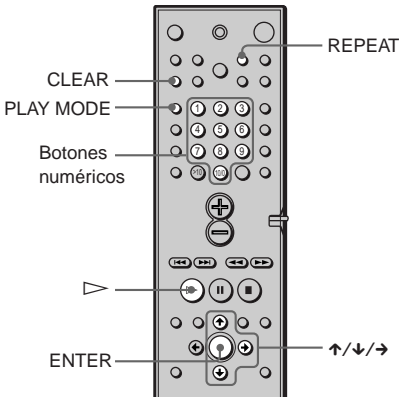

- 1 En el modo de parada, pulse **PLAY MODE** varias veces hasta que "PROGRAM" aparezca en el visor del panel frontal.

El menú de programa aparece en la pantalla del televisor.

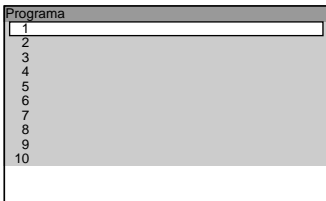

- 2 Press **→**, then press **↑/↓** to select the disc.

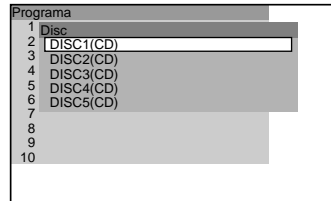

- 3 Pulse **→**.

El cursor se desplaza a la pista (en este caso, "DISC1(CD)"). Antes de programar las pistas MP3, debe seleccionar el álbum.

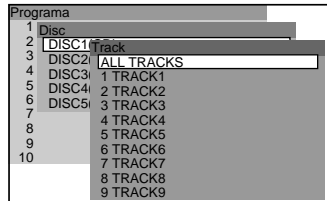

Cuando no se puede mostrar en la ventana la lista de pistas o álbumes, aparece la barra de acceso directo. Pulse **→** para seleccionar el icono de la barra de acceso directo y luego desplácese por ésta para mostrar el resto de la lista con **↑/↓**.

- 4 Seleccione la pista que desee programar.

Por ejemplo, seleccione la pista "7".

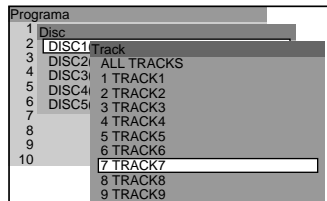

5 Pulse \uparrow/\downarrow o los botones numéricos para seleccionar “7” y, a continuación, pulse ENTER.

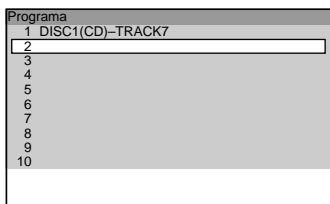

6 Para programar otras pistas, repita los pasos 2 a 5.

Las pistas programadas se muestran según el orden seleccionado.

7 Pulse \triangleright para iniciar la reproducción de programa.

La reproducción de programa se inicia. Cuando el programa finalice, puede reiniciar el mismo programa de nuevo pulsando \triangleright .

Para recuperar la reproducción normal

Pulse CLEAR durante la reproducción.

Para desactivar el menú de programa

En el modo de parada, pulse PLAY MODE para desactivar el menú de programa.

Para cancelar el orden programado

Pulse CLEAR en el paso 3 para que el último programa se cancele uno a la vez.

 Puede realizar una reproducción repetida de las pistas programadas. Pulse REPEAT, o fije “REPETICION” en “TODO” en el menú de control durante la reproducción de programa.

Notas

- El número y nombre de las pistas mostrados son equivalentes a los de las pistas grabadas en un disco.
- Esta función de Reproducción de programa no está disponible para DVD.

Reproducción en orden aleatorio (Reproducción aleatoria)



Puede dejar que el sistema seleccione las pistas y las reproduzca en orden aleatorio. Al establecer posteriormente otro orden aleatorio, es posible que se obtenga un orden de reproducción diferente.

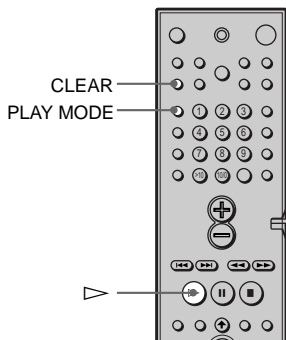

1 En el modo de parada, pulse **PLAY MODE** varias veces hasta que **“SHUFFLE”** aparezca en el visor del panel frontal.

Puede reproducir todas las pistas de todos los discos en orden aleatorio, o todas las pistas de un disco específico en orden aleatorio. Al reproducir un disco MP3, puede reproducir todas las pistas de los álbumes en orden aleatorio.

2 Pulse **▷**.

Para recuperar la reproducción normal

En modo de parada, pulse **PLAY MODE** varias veces hasta que **“SHUFFLE”** desaparezca del visor del panel frontal, o durante la reproducción, pulse **CLEAR** para recuperar la reproducción normal.

Ajuste del modo aleatorio en el menú de control

Puede seleccionar el modo aleatorio normal y el modo aleatorio de álbum (MP3 solamente).

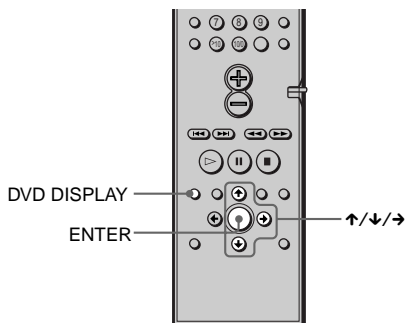

1 Pulse **DVD DISPLAY**.

Aparece el menú de control.

2 Pulse **↑/↓** para seleccionar **(MODO REPRODUCIR)** y, a continuación, pulse **ENTER** o **→**.

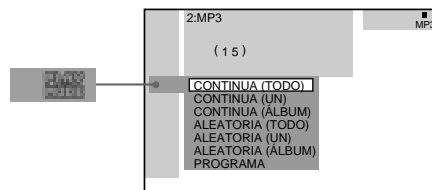

3 Seleccione **“ALEATORIA (TODO)”**, **“ALEATORIA (UN)”** o **“ALEATORIA (ÁLBUM)”** mediante **↑/↓** y pulse **ENTER**.

4 Pulse **▷**.

Se inicia la reproducción aleatoria seleccionada.

Reproducción de forma repetida (Reproducción repetida)



Es posible reproducir todos los títulos/pistas de un disco o sólo un título/capítulo/pista. En el modo de Reproducción aleatoria o de programa, el sistema repite las pistas en el orden programado o aleatorio.

No es posible realizar la reproducción repetida durante la reproducción PBC de discos VIDEO CD (página 35).

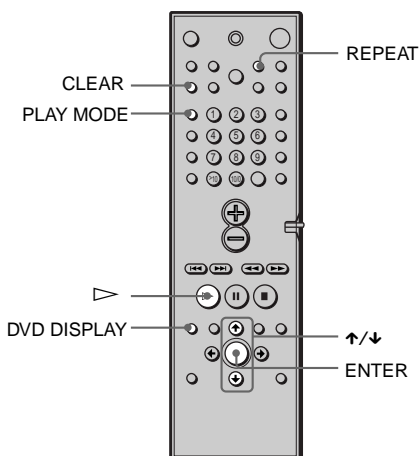

1 Pulse DVD DISPLAY.

Aparece el menú de control.

2 Pulse ↑/↓ para seleccionar (REPETICION) y pulse ENTER.

Si no selecciona “NO”, el indicador de “REPETICION” se iluminará en verde.

3 Seleccione el ajuste de reproducción repetida.

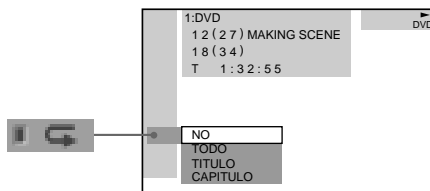

Al reproducir un DVD

- **NO**: no reproduce de forma repetida.
- **TODO**: repite todos los títulos (excepto ALEATORIA (TODO)).
- **TÍTULO**: repite el título actual de un disco.
- **CAPITULO**: repite el capítulo actual (excepto ALEATORIA (TODO)).

Al reproducir un VIDEO CD/Super Audio CD/CD/MP3 y cuando la reproducción de programa esté ajustada en NO

- **NO**: no reproduce de forma repetida.
- **TODO**: repite todas las pistas del disco o bien el álbum actual (solamente MP3) (excepto ALEATORIA (TODO)).
- **PISTA**: repite la pista actual.

Cuando la reproducción de programa esté ajustada en SI

- **NO**: no reproduce de forma repetida.
- **TODO**: repite la reproducción de programa.

Para cancelar la reproducción repetida

Pulse CLEAR.

💡 Es posible ajustar la reproducción repetida durante el modo de parada

Tras seleccionar el elemento “REPETICION”, pulse ▷.

El sistema inicia la reproducción repetida.

💡 Puede visualizar rápidamente el estado de “REPETICION”

Pulse REPEAT en el mando a distancia.

Nota

Usted podrá realizar la reproducción repetida con títulos de discos DVD que contengan capítulos.

Búsqueda de un punto determinado de un disco

(Exploración, Reproducción a cámara

lenta) **DVD** **VIDEO CD** **SA-CD**

Puede localizar rápidamente un punto determinado de un disco observando la imagen o reproduciendo a cámara lenta.

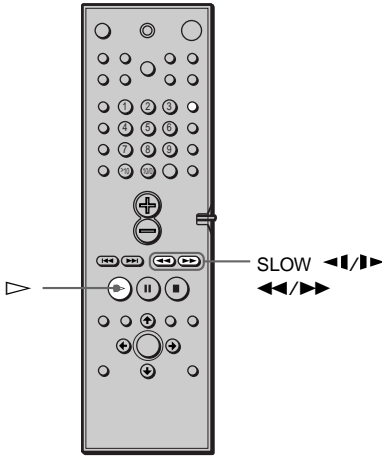

Notas

- En función del DVD/VIDEO CD, es posible que no pueda realizar algunas de las operaciones descritas.
- Esta función no está disponible cuando se reproduce un disco MP3.

Localización rápida de un punto reproduciendo el disco hacia adelante o hacia atrás rápidamente (Exploración)

Pulse ◀◀ o ▶▶ mientras se reproduce un disco. Cuando encuentre el punto que desee, pulse ▷ para recuperar la velocidad normal.

Para cambiar la velocidad de exploración (sólo DVD/VIDEO CD/ Super Audio CD)

Cada vez que pulse ◀◀ o ▶▶ durante la exploración, cambiará la velocidad de reproducción. Hay dos velocidades disponibles. Cada vez que pulse el botón, la indicación cambiará de la siguiente forma:

Sentido de reproducción

FF 1 ▶▶ → FF 2 ▶▶

Sentido contrario

FR 1 ◀◀ → FR 2 ◀◀

La velocidad de reproducción FF 2 ▶▶/FR 2 ◀◀ es mayor que FF 1 ▶▶/FR 1 ◀◀.

Visualización fotograma por fotograma (Reproducción a cámara lenta) **DVD** **VIDEO CD**

Puede utilizar esta función solamente con discos DVD o VIDEO CD. Pulse ◀◀ o ▶▶ cuando el sistema se encuentre en el modo de pausa. Para recuperar la velocidad normal, pulse ▷.

Cada vez que pulse ◀◀ o ▶▶ durante la reproducción a cámara lenta, cambiará la velocidad de reproducción. Hay dos velocidades disponibles. Cada vez que pulse el botón, la indicación cambiará de la siguiente forma:

Sentido de reproducción

SLOW 2 ▶▶ → SLOW 1 ▶▶

Sentido contrario (sólo DVD)

SLOW 2 ◀◀ → SLOW 1 ◀◀

La velocidad de reproducción SLOW 2 ▶▶/SLOW 2 ◀◀ es menor que SLOW 1 ▶▶/SLOW 1 ◀◀.

Búsqueda de título/ capítulo/pista/índice/ álbum



Puede buscar un título (DVD), un capítulo (DVD), una pista (CD, VIDEO CD, Super Audio CD, MP3), un índice (VIDEO CD, Super Audio CD) y un álbum (MP3). Dado que se asignan nombres únicos a los títulos, pistas y álbumes en el disco, podrá seleccionar el que desee desde el menú de control. También a los capítulos y los índices se asignan números únicos en el disco, de manera que podrá seleccionar el que desee introduciendo su número. También podrá buscar un punto específico con el código de tiempo. (BUSQUEDA TIEMPO)

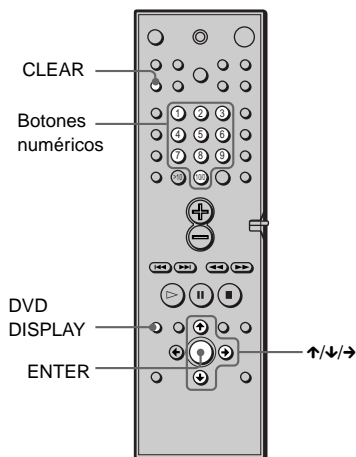

Búsqueda de un título/pista/álbum

- 1 Pulse DVD DISPLAY.**
Aparece el menú de control.
- 2 Pulse ↑/↓ para seleccionar el método de búsqueda y, a continuación, pulse ENTER.**

■ Al reproducir un DVD

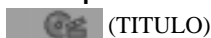

■ Al reproducir un VIDEO CD



■ Al reproducir un Super Audio CD



■ Al reproducir un CD



■ Al reproducir un MP3

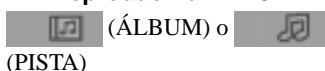

Ejemplo: Si selecciona  (PISTA)

Aparece la lista de pistas que contiene el disco.

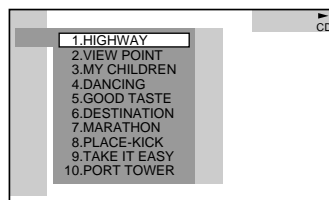

Cuando no se puede mostrar en la ventana la lista de pistas o álbumes, aparece la barra de acceso directo. Pulse → para seleccionar el icono de la barra de acceso directo y luego desplácese por ésta para mostrar el resto de la lista con ↑/↓.

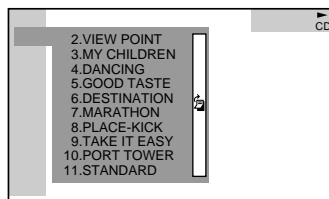

- 3 Pulse ↑/↓ para seleccionar la pista deseada y, a continuación, pulse ENTER.**

El sistema inicia la reproducción a partir de la pista seleccionada.

Búsqueda de un capítulo/índice

1 Pulse DVD DISPLAY.

Aparece el menú de control.

2 Pulse ↑/↓ para seleccionar el método de búsqueda.

■ Al reproducir un DVD

 (CAPITULO)

■ Al reproducir un VIDEO CD

 (INDICE)

■ Al reproducir un Super Audio CD

 (INDICE)

Ejemplo: al seleccionar 

(CAPITULO)

“** (**)” se selecciona (** se refiere a un número).

El número entre paréntesis indica el número total de títulos, capítulos, pistas o índices.

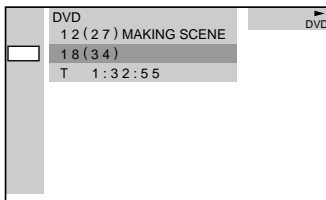

3 Pulse ENTER.

“** (**)” cambia a “— (**)”.

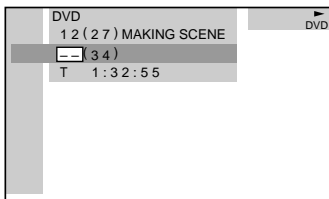

4 Pulse ↑/↓ o los botones numéricos para seleccionar el número de capítulo o de índice que desee buscar.

Si comete un error

Cancele el número pulsando CLEAR y después seleccione otro número.

5 Pulse ENTER.

El sistema inicia la reproducción a partir del número seleccionado.

Para desactivar el menú de control

Pulse DVD DISPLAY varias veces hasta que el menú de control se desactive.

Para buscar un punto específico mediante el código de tiempo (BUSQUEDA TIEMPO)

1 En el paso 2, seleccione (TIEMPO).

Se selecciona “T ***:***:***” (tiempo de reproducción del título o pista actual).

2 Pulse ENTER.

“T ***:***:***” cambia a “T --:--:--”.

3 Introduzca el código de tiempo con los botones numéricos, y pulse ENTER.

Por ejemplo, para buscar el punto deseado a 2 horas, 10 minutos y 20 segundos después del comienzo, basta con introducir “2:10:20”.

Notas

- El número de título, capítulo o pista mostrado es el mismo grabado en el disco.
- No es posible buscar una escena de un VIDEO CD.

Visualización del tiempo de reproducción y del tiempo restante en el visor del panel frontal



Puede comprobar la información sobre el disco, como el tiempo restante, el número total de títulos de un DVD o las pistas de un Super Audio CD, CD, VIDEO CD o MP3 mediante el visor del panel frontal (página 12).

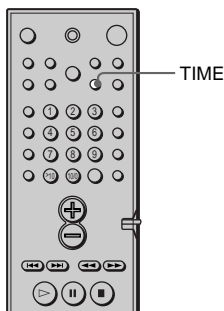

Pulse TIME.

Cada vez que pulse TIME mientras se reproduce el disco, la indicación cambiará como se muestra en los siguientes diagramas.

Al reproducir un DVD

Tiempo de reproducción y número del título actual

TITLE	CHAPTER	H	M	S
1	2	10	3	24

Tiempo restante del título actual

TITLE	CHAPTER	H	M	S
1	2	-11	5	36

Tiempo de reproducción y número del capítulo actual

CHAPTER	H	M	S
2	02	2	30

Tiempo restante del capítulo actual

CHAPTER	H	M	S
2	-01	3	20

Nombre del título

SONY HITS/

Al reproducir un VIDEO CD (sin funciones PBC), Super Audio CD o CD

Tiempo de reproducción y número de pista actual

TRACK	INDEX	M	S
2	1	22	5

Tiempo restante de la pista actual

TRACK	INDEX	M	S
2	1	-1	50

Tiempo de reproducción del disco

M	S
3	212

Tiempo restante del disco

M	S
-2	018

Nombre de la pista

SONY HITS/

Al reproducir un MP3

Tiempo de reproducción y número de pista actual

2 ^M 225 ^S

Tiempo restante de la pista actual

2 ^M -150 ^S

Nombre de la pista (archivo)

VIEW POINT

Nombre del álbum (carpeta)

SONY HITS

Notas

- La etiqueta ID3 se aplica solamente a la versión 1.
- Si el archivo MP3 que está reproduciendo presenta una etiqueta ID3, la información que ésta contiene se visualiza como el nombre de una pista (archivo).
- Los códigos de caracteres de la etiqueta ID3 cumplen con las normas ASCII e ISO. Los discos en formato Joliet sólo se pueden visualizar en ASCII. Los caracteres no compatibles se mostrarán como “ ”.
- En los siguientes casos, es posible que el tiempo de reproducción transcurrido y el tiempo restante de la pista no se muestren con exactitud.
 - cuando se reproduce un archivo MP3 de VBR (velocidad de bits variable).
 - durante el avance rápido/retroceso.

💡 Al reproducir discos VIDEO CD con funciones PBC, aparece el número de escena y el tiempo de reproducción.

💡 El tiempo de reproducción y el restante del capítulo, título, pista, escena o disco actual también aparecen en la pantalla del TV. Consulte la siguiente sección “Comprobación del tiempo de reproducción y del restante” para obtener instrucciones sobre cómo leer esta información.

Notas

- Mientras se reproduce un Super Audio CD, el indicador de índices no aparece en el visor del panel frontal.
- Dependiendo del tipo de disco que reproduzca y del modo de reproducción, la información sobre el disco puede no aparecer.

Comprobación del tiempo de reproducción y del tiempo restante



Puede comprobar el tiempo de reproducción y el restante del título, capítulo o pista actual y el tiempo total de reproducción o el restante del disco. También podrá comprobar el texto del DVD/CD/Super Audio CD y el nombre de la carpeta/nombre de archivo/etiqueta ID3 (sólo título de la canción) de MP3 grabado en el disco.

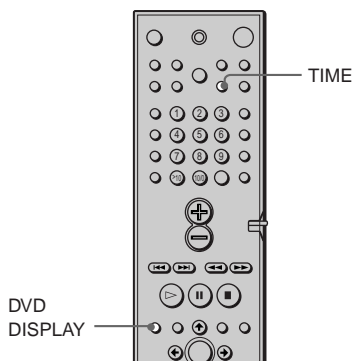

1 Pulse DVD DISPLAY durante la reproducción.

Aparece el menú de control.

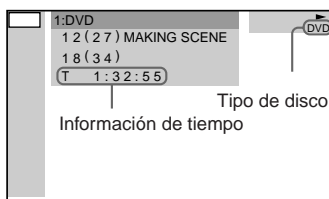

2 Pulse TIME varias veces para cambiar la información de tiempo.

La indicación y los tipos de tiempo que puede cambiar dependen del disco que reproduzca.

■ Al reproducir un DVD

- T **:**:**
Tiempo de reproducción del título actual
- T- **:**:**
Tiempo restante del título actual
- C **:**:**
Tiempo de reproducción del capítulo actual
- C- **:**:**
Tiempo restante del capítulo actual

■ Al reproducir un VIDEO CD (con funciones PBC)

- **:**:**
Tiempo de reproducción de la escena actual

■ Al reproducir un VIDEO CD (sin funciones PBC), Super Audio CD o CD

- T **:**:**
Tiempo de reproducción de la pista actual
- T- **:**:**
Tiempo restante de la pista actual
- D **:**:**
Tiempo de reproducción del disco actual
- D- **:**:**
Tiempo restante del disco actual

■ Al reproducir un MP3

- T **:**:**
Tiempo de reproducción de la pista actual
 - T- **:**:**
Tiempo restante de la pista actual
-

Para desactivar el menú de control

Pulse DVD DISPLAY varias veces hasta que el menú de control se desactive.

Notas

- Sólo pueden mostrarse letras del alfabeto.
- El sistema sólo puede mostrar una cantidad limitada de caracteres en función del tipo de disco que se reproduce. Además, según el disco, no se mostrarán todos los caracteres del texto.

Cambio del sonido



Si el DVD está grabado con pistas en varios idiomas, podrá seleccionar el idioma que desee mientras se reproduce el DVD.

Si el DVD está grabado en varios formatos de audio (PCM, Dolby Digital, audio MPEG o DTS), podrá seleccionar el que desee mientras se reproduce el DVD.

Con discos compactos o VIDEO CD estéreo, puede seleccionar el sonido del canal derecho o izquierdo y escuchar el sonido del canal seleccionado a través de los altavoces derecho e izquierdo. (En este caso, el sonido pierde su efecto estéreo.) Por ejemplo, al reproducir un disco que contenga una canción con el sonido vocal en el canal derecho y el instrumental en el izquierdo, es posible seleccionar el canal izquierdo y escuchar solamente el instrumental por ambos altavoces.

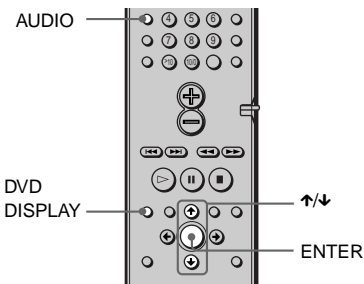

1 Pulse DVD DISPLAY durante la reproducción.

Aparece el menú de control.

2 Pulse \uparrow/\downarrow para seleccionar (AUDIO) y pulse ENTER.

Aparecen las opciones de AUDIO.

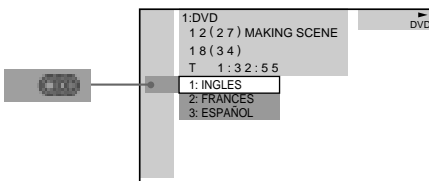

3 Pulse \uparrow/\downarrow para seleccionar la señal de audio deseada.

■ Al reproducir un DVD

La elección de idioma varía según el DVD.

Si aparecen 4 dígitos, representarán al código de idioma. Consulte la lista de códigos de idiomas en la página 84 para ver el idioma que representa el código. Si el mismo idioma aparece dos o más veces, significa que el DVD está grabado en varios formatos de audio.

■ Al reproducir un VIDEO CD o CD

El ajuste por omisión aparece subrayado.

- **ESTEREO:** Sonido estéreo estándar
- 1/I: Sonido del canal izquierdo (monofónico)
- 2/D: Sonido del canal derecho (monofónico)

■ Al reproducir un Super Audio CD

En el modo de parada, la elección de ajustes varía en función del Super Audio CD.

- **MÚLTIPLE:** El disco dispone de área de reproducción multicanal.
- **2 CA:** El disco dispone de área de reproducción de 2 canales.
- **CD:** Cuando desee reproducir el disco como CD convencional.

Nota

No todos los discos proporcionan las tres elecciones anteriores en la reproducción de Super Audio CD. Depende de la configuración de capas del Super Audio CD que reproduzca.

4 Pulse ENTER.

Para desactivar el menú de control

Pulse DVD DISPLAY varias veces hasta que el menú de control se desactive.

💡 Puede seleccionar AUDIO directamente pulsando AUDIO. El elemento cambiará cada vez que pulse el botón.

Notas

- No es posible cambiar el sonido con discos que no dispongan de varios formatos de audio.
- Durante la reproducción de DVD, el sonido puede cambiar automáticamente.

Visualización de la información de audio del disco

Si selecciona “AUDIO”, la pantalla mostrará los canales en reproducción.

Por ejemplo, en el formato Dolby Digital, es posible grabar en un DVD varias señales de monofónico a señales de 5.1 canales. El número de canales grabados varía en función del DVD.

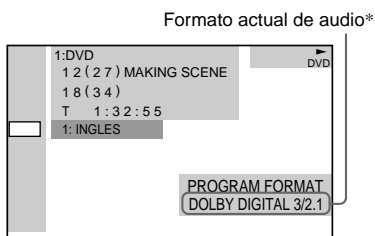

* Se muestra “PCM”, “MPEG”, “DTS” o “DOLBY DIGITAL”.

Con “DOLBY DIGITAL”, los canales de la pista en reproducción se muestran numéricamente de la siguiente forma:

Para Dolby Digital de 5.1 canales:

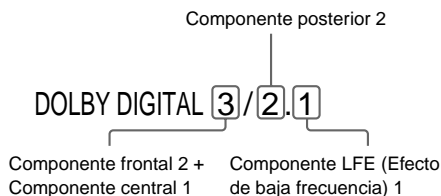

A continuación se muestran ejemplos de indicaciones:

- PCM (estéreo)

PROGRAM FORMAT
PCM 48kHz 24bit

- Dolby Surround

PROGRAM FORMAT
DOLBY DIGITAL 2/0
DOLBY SURROUND

- 5.1 canales Dolby Digital

PROGRAM FORMAT
DOLBY DIGITAL 3/2.1

- DTS

PROGRAM FORMAT
DTS 3/2.1

Notas

- Si la señal contiene componentes de señal posterior como LS, RS o S, el efecto envolvente se potenciará.
- Si reproduce las pistas de sonido MPEG AUDIO, el sistema emitirá señales PCM (estéreo).

Decodificación automática de la señal de audio de entrada

(Decodificación automática)



La función de decodificación automática detecta el tipo de señal de audio que entra (Dolby Digital, DTS o estéreo estándar de 2 canales) y realiza la decodificación correspondiente, en caso de que sea necesaria. Este modo presenta el sonido tal como se grabó/codificó, sin agregar ningún efecto (por ejemplo, reverberación).

Sin embargo, si no hay señales de frecuencia baja (Dolby Digital LFE, etc.), generará una señal de baja frecuencia para enviarla al altavoz potenciador de graves.



SOUND FIELD

Pulse SOUND FIELD $-/+$ en el sistema o SOUND FIELD en el mando a distancia varias veces hasta que aparezca “AUTO DECO. (AUTO DECODING)” en el visor del panel frontal.

La función de decodificación automática de formato está activada.

Disfrute de sonido envolvente



Para disfrutar de sonido envolvente, basta con seleccionar uno de los campos de sonido preprogramados del sistema. Éstos aportan el sonido emocionante y potente de las salas de cine y conciertos a su hogar. Para seleccionar el campo de sonido, pulse SOUND FIELD $-/+$ en el sistema o SOUND FIELD en el mando a distancia varias veces hasta que aparezca el campo de sonido deseado en el visor del panel frontal.

Campo de sonido	Visor
Auto Decoding	AUTO DECO.
Normal surround	N.SURROUND
Cinema Studio EX A	C.S.EX A*
Cinema Studio EX B	C.S.EX B*
Cinema Studio EX C	C.S.EX C*
Hall	HALL
Jazz club	JAZZ CLUB
Live Concert	L.CONCERT
Game	GAME
2ch Stereo	2CH STEREO

* Utilizan tecnología DCS

Acerca de DCS (Digital Cinema Sound)

En colaboración con Sony Pictures Entertainment, Sony analizó el entorno acústico de sus estudios e integró los datos de este análisis con su propia tecnología DSP (Procesador de señal digital) para desarrollar “Digital Cinema Sound”. “Digital Cinema Sound” simula el entorno acústico ideal de una sala de cine en una sala de cine doméstica basándose en las preferencias del director de la película.

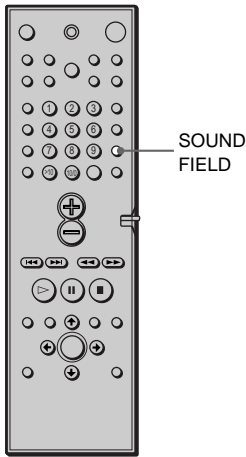

Disfrute de las películas con Cinema Studio EX

Cinema Studio EX es ideal para disfrutar del software de cine codificado con formato multicanal, como Dolby Digital DVD. Este modo reproduce las características de sonido de los estudios de Sony Pictures Entertainment.

Pulse SOUND FIELD +/- en el sistema o SOUND FIELD en el mando a distancia varias veces hasta que aparezca "C.S.EX A (o B, C)" en el visor del panel frontal.

C.S.EX A (Cinema Studio EX A)

Reproduce las características de sonido del estudio de producción de cine "Cary Grant Theater" de Sony Pictures Entertainment. Se trata de un modo estándar, excelente para ver casi cualquier tipo de película.

C.S.EX B (Cinema Studio EX B)

Reproduce las características de sonido del estudio de producción de cine "Kim Novak Theater" de Sony Pictures Entertainment. Este modo es ideal para ver películas de ciencia ficción o de acción que tengan muchos efectos de sonido.

C.S.EX C (Cinema Studio EX C)

Reproduce las características de sonido del estudio de orquestación de Sony Pictures Entertainment. Este modo es ideal para ver musicales o películas clásicas en las que la pista de sonido incluye música.

Acerca de Cinema Studio EX

Cinema Studio EX se compone de los siguientes tres elementos.

- Virtual Multi Dimension (Dimensión Múltiple Virtual)
A partir de dos altavoces traseros reales crea 5 conjuntos de altavoces virtuales que rodean al oyente.
 - Screen Depth Matching (Adaptación a la profundidad de pantalla)
En una sala de cine, el sonido parece provenir del interior de la imagen reflejada en la pantalla. Este elemento crea la misma sensación en la habitación al ubicar el sonido de los altavoces frontales "dentro" de la pantalla.
 - Cinema Studio Reverberation (Reverberación de estudio de cine)
Reproduce las reverberaciones características de una sala de cine.
- Cinema Studio EX es el modo integrado que combina estos elementos de manera simultánea.

Notas

- Los efectos proporcionados por los altavoces virtuales pueden incrementar el ruido de la señal de reproducción.
- En las audiciones con campos de sonido que empleen altavoces virtuales, no podrá escuchar ningún sonido que provenga directamente de los altavoces traseros.

Selección de otros campos de sonido

Pulse SOUND FIELD +/- en el sistema o SOUND FIELD en el mando a distancia varias veces hasta que aparezca el campo de sonido deseado en el visor del panel frontal.

El campo de sonido actual aparece en el visor del panel frontal.

N. SURROUND (Normal Surround)

El software con señales de audio envolventes de multicanal se reproduce según el modo en que fue grabado. El software con señales de audio de dos canales se decodifica con Dolby Pro Logic o Dolby Pro Logic II para crear los efectos envolventes (página 29).

HALL (Sala)

Reproduce la acústica de una sala de conciertos rectangular.

JAZZ CLUB (Sala de jazz)

Reproduce la acústica de una sala de jazz.

L. CONCERT (Concierto en directo)

Reproduce la acústica de un concierto en directo para 300 localidades.

GAME (Juego)

Obtiene el máximo impacto de audio del software de videojuegos.

HP. THEATER (Teatro por auriculares)

Cuando conecta sus auriculares a la toma PHONES del sistema, el modo HEADPHONE THEATER le permite experimentar un entorno tipo teatro mientras escucha por los auriculares. Este modo es muy efectivo con fuentes de señales independientes de 5.1 canales, como Dolby Digital y DTS. Al seleccionar cualquier campo de sonido (excepto AUTO DECODING o 2 CH STEREO) se activa este modo.



Para desactivar el efecto envolvente

Pulse SOUND FIELD -/+ en el sistema o SOUND FIELD en el mando a distancia varias veces hasta que aparezca "AUTO DECO." o "2CH STEREO" en el visor del panel frontal.

💡 El sistema memoriza el último campo de sonido seleccionado para cada modo de función (Sound Field Link)

Siempre que seleccione una función como DVD o TUNER, se volverá a aplicar automáticamente el campo de sonido que se había aplicado la última vez a la función. Por ejemplo, si escucha un DVD con el campo de sonido HALL, después cambia a otra función y más tarde vuelve a DVD, se volverá a aplicar HALL. Con el sintonizador, los campos de sonido se memorizan por separado para todas las emisoras prefijadas.

💡 Puede identificar el formato de codificación del software de programa consultando su embalaje

- Los discos Dolby Digital llevan una etiqueta con el logotipo .
- Los programas codificados Dolby Surround llevan una etiqueta con el logotipo .
- Los discos DTS Digital Surround están marcados con DTS.

Nota

Al reproducir pistas de sonido con frecuencia de muestreo de 96 kHz, las señales de salida se convertirán a 48 kHz (frecuencia de muestreo).

Uso exclusivo de los altavoces frontales y del altavoz potenciador de graves (estéreo de 2 canales)

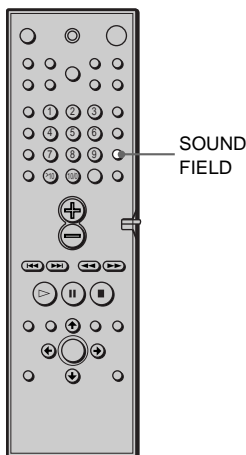

Pulse **SOUND FIELD** $-/+$ en el sistema o **SOUND FIELD** en el mando a distancia varias veces hasta que aparezca “2CH STEREO” en el visor del panel frontal.

Con este modo, el sonido se emite por los altavoces frontales izquierdo y derecho y el altavoz potenciador de graves. Las fuentes de 2 canales estándar (estéreo) omiten el procesamiento de campo de sonido. Los formatos envolventes de multicanal se mezclan en dos canales.

De esta manera, es posible reproducir cualquier fuente utilizando únicamente los altavoces frontales izquierdo y derecho y el altavoz potenciador de graves.

Ajuste de los parámetros de nivel



El menú de nivel contiene parámetros que permiten ajustar el balance y el volumen de cada altavoz (página 28).

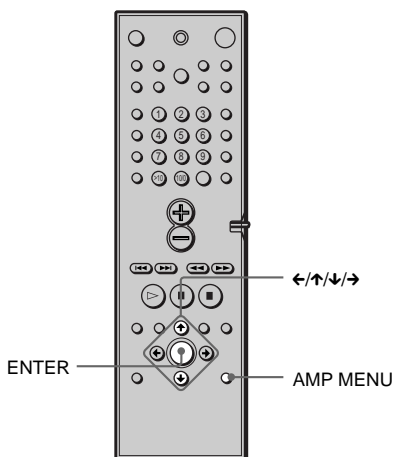

- 1** Inicie la reproducción de una fuente de programa codificada con sonido envolvente multicanal.
- 2** Pulse **AMP MENU** varias veces.
‣ **LEVEL** aparece en el visor del panel frontal.
- 3** Siéntese en su posición de audición y seleccione con \uparrow/\downarrow el elemento que desee ajustar.
- 4** Ajuste el nivel de volumen mediante \leftarrow/\rightarrow .

El valor ajustado aparece en el visor del panel frontal. Si no utiliza el mando a distancia durante unos segundos, el valor se desactivará y se almacenará en el sistema.

Cambio de los ángulos



Si el DVD contiene distintos ángulos para una escena, “ANGLE” aparecerá en el visor del panel frontal. Esto significa que puede cambiar el ángulo de visualización.

Por ejemplo, mientras se reproduce una escena de un tren en movimiento, puede visualizarla desde la parte frontal del tren o desde la ventanilla izquierda o derecha del mismo sin que se interrumpa el movimiento del tren.

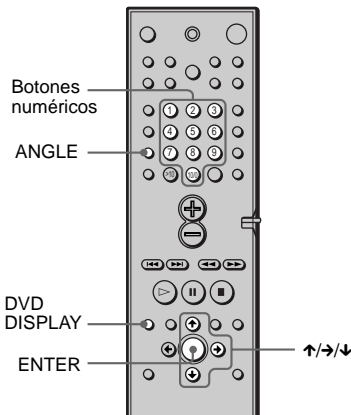

1 Pulse DVD DISPLAY durante la reproducción.

Aparece el menú de control.

2 Pulse ↑/↓ para seleccionar (ÁNGULO).

Aparece el número de ángulos. El número entre paréntesis es el total de ángulos.

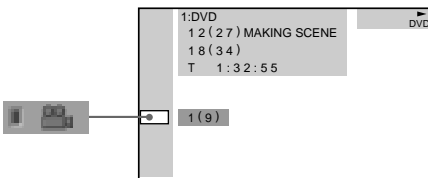

3 Pulse → o ENTER.

El número de ángulos cambia a “-”.

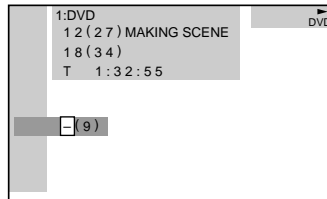

4 Seleccione el número del ángulo con los botones numéricos o ↑/↓ y después pulse ENTER.

El ángulo cambia al seleccionado.

Para desactivar el menú de control

Pulse DVD DISPLAY varias veces hasta que el menú de control se desactive.

💡 Puede seleccionar el ángulo directamente pulsando ANGLE. El ángulo cambiará cada vez que pulse el botón.

Nota

Con ciertos discos DVD, es posible que no pueda cambiar los ángulos aunque haya varios grabados en dichos discos.

Visualización de los subtítulos

Con discos en los que haya grabados subtítulos, es posible activar y desactivar dichos subtítulos durante la reproducción. Si hay subtítulos multilingües grabados en el disco, podrá cambiar el idioma de los subtítulos durante la reproducción o activar o desactivar los subtítulos cuando lo desee. Por ejemplo, puede seleccionar el idioma que desee practicar y activar los subtítulos para una mejor comprensión.

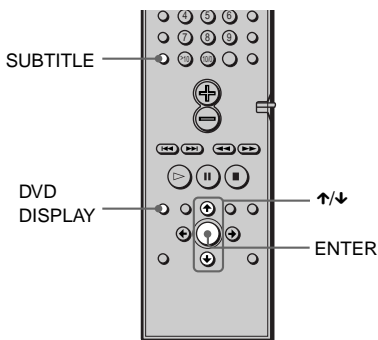

1 Pulse DVD DISPLAY durante la reproducción.

Aparece el menú de control.

2 Pulse para seleccionar (SUBTITULO) y pulse ENTER.

Aparecen las opciones de SUBTITULO.

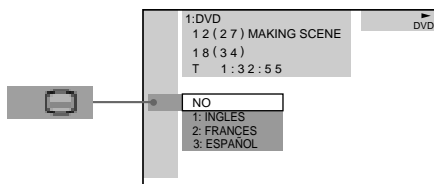

3 Pulse para seleccionar el idioma.

La elección de idioma varía según el DVD.

Si aparecen 4 dígitos, indicarán el código de idioma. Consulte la lista de códigos de idiomas en la página 84 para ver el idioma que representa el código.

4 Pulse ENTER.

Para cancelar el ajuste de SUBTITULO

Seleccione "NO" en el paso 3.

Para desactivar el menú de control

Pulse DVD DISPLAY varias veces hasta que el menú de control se desactive.

 Puede seleccionar SUBTITULO directamente pulsando SUBTITLE. El elemento cambiará cada vez que pulse el botón.

Nota

Con ciertos discos DVD, es posible que no pueda cambiar los subtítulos aunque haya subtítulos multilingües grabados en los mismos.

Bloqueo de discos (BLOQUEO DE SEGURIDAD, REPRODUCCION PROHIBIDA)

Puede establecer dos tipos de restricciones de reproducción para el disco.

- Bloqueo de seguridad

Puede establecer las restricciones de reproducción para que el sistema no reproduzca discos inapropiados.

- Reproducción prohibida

Es posible limitar la reproducción de ciertos discos DVD a un nivel predeterminado, como la edad de los usuarios.

Se utiliza la misma contraseña para la reproducción prohibida y el bloqueo de seguridad.

Bloqueo de seguridad



Puede establecer la misma contraseña de bloqueo de seguridad para un máximo de 25 discos. Al configurar el vigesimosexto disco, se cancela la restricción de reproducción que existía sobre el primer disco para el que estableció dicha contraseña.

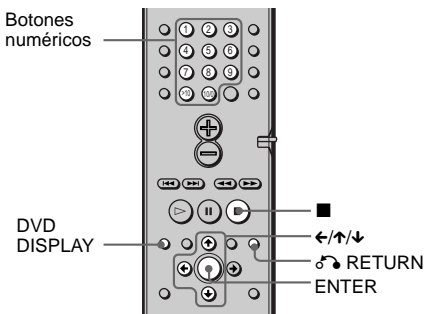

- 1 Inserte el disco que desee bloquear.**
Si el disco está reproduciéndose, pulse ■ para detener la reproducción.

- 2 En el modo de parada, pulse DVD DISPLAY.**

Aparece el menú de control.

- 3 Pulse ↑/↓ para seleccionar (BLOQUEO DE SEGURIDAD) y pulse ENTER.**

Se selecciona "BLOQUEO DE SEGURIDAD".

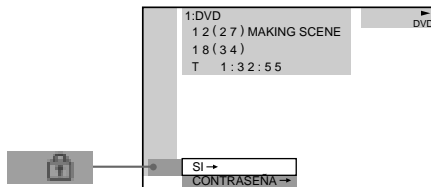

- 4 Pulse ↑/↓ para seleccionar "SI ->", y pulse ENTER.**

■ Si no ha introducido ninguna contraseña

Aparecerá la pantalla de registro de contraseñas nuevas.

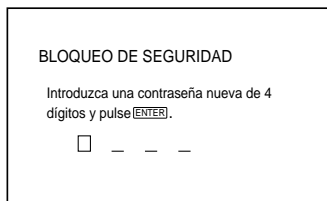

Introduzca una contraseña de 4 dígitos con los botones numéricos y, a continuación, pulse ENTER. Aparece la pantalla de confirmación de contraseña.

■ Si ya ha registrado una contraseña

Aparecerá la pantalla de introducción de la contraseña.

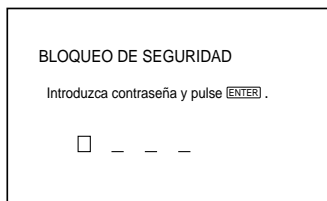

5 Introduzca o vuelva a introducir la contraseña de 4 dígitos con los botones numéricos y, a continuación, pulse ENTER.

Aparece el mensaje “Bloqueo de seguridad activado.” y después vuelve a mostrarse el menú de control en pantalla.

Si comete un error al introducir la contraseña

Pulse ← antes de pulsar ENTER e introduzca el número correcto.

Si comete un error

Pulse ↶ RETURN e inicie la operación de nuevo a partir del paso 3.

Para desactivar el menú de control

Pulse DVD DISPLAY varias veces hasta que el menú de control se desactive.

Para desactivar la función de bloqueo de seguridad

- 1 En el paso 4, seleccione “NO →” y después pulse ENTER.
- 2 Introduzca la contraseña de 4 dígitos con los botones numéricos y, a continuación, pulse ENTER.

Para cambiar la contraseña

- 1 En el paso 4, pulse ↑/↓ para seleccionar “CONTRASEÑA →” y después pulse ENTER.
Aparece la pantalla de introducción de la contraseña.
- 2 Introduzca la contraseña de 4 dígitos con los botones numéricos y, a continuación, pulse ENTER.
- 3 Introduzca una contraseña nueva de 4 dígitos con los botones numéricos y, a continuación, pulse ENTER.
- 4 Para confirmar la contraseña, introdúzcala de nuevo mediante los botones numéricos y pulse ENTER.

Reproducción del disco para el que hay un Bloqueo de seguridad activado.

- 1 Inserte el disco para el que se ha activado el bloqueo de seguridad. Aparece la pantalla BLOQUEO DE SEGURIDAD.

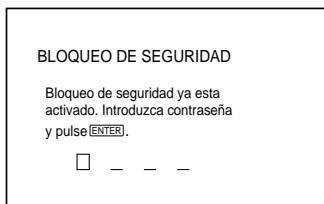

- 2 Introduzca la contraseña de 4 dígitos con los botones numéricos y, a continuación, pulse ENTER.

El sistema está preparado para la reproducción.

💡 Si olvida la contraseña, introduzca el número de 6 dígitos “199703” mediante los botones numéricos cuando la pantalla BLOQUEO DE SEGURIDAD le solicite la contraseña y, a continuación, pulse ENTER. La pantalla solicitará que introduzca una contraseña nueva de 4 dígitos.

Limitación de la reproducción para niños (Reproducción prohibida) DVD

Es posible limitar la reproducción de ciertos discos DVD a un nivel predeterminado, como la edad de los usuarios. La función “Reproducción prohibida” permite ajustar el nivel de limitación de reproducción que se desee. Las escenas que estén limitadas no se reproducen, o se sustituyen por escenas diferentes.

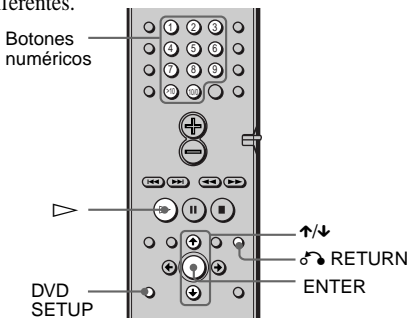

1 En el modo de parada, pulse DVD SETUP.

Aparece la pantalla de ajustes.

2 Pulse \uparrow/\downarrow para seleccionar “AJUSTE PERSONALIZADO” y pulse ENTER.

Se muestra “AJUSTE PERSONALIZADO”.

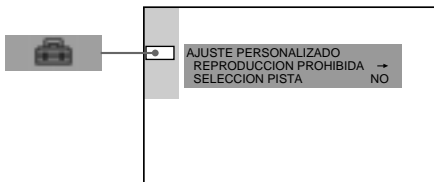

3 Pulse \uparrow/\downarrow para seleccionar “REPRODUCCION PROHIBIDA →” y pulse ENTER.

■ Si no ha introducido ninguna contraseña

Aparecerá la pantalla de registro de contraseñas nuevas.

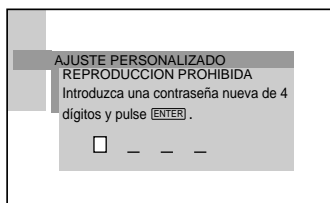

Introduzca una contraseña de 4 dígitos con los botones numéricos y, a continuación, pulse ENTER.

Aparece la pantalla de confirmación de contraseña.

■ Si ya ha registrado una contraseña

Aparecerá la pantalla de introducción de la contraseña.

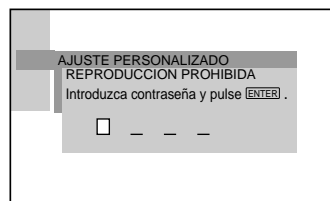

4 Introduzca o vuelva a introducir la contraseña con los botones numéricos y, a continuación, pulse ENTER.

Aparece la pantalla de ajuste del nivel de limitación de reproducción y de cambio de contraseña.

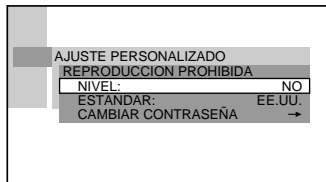

5 Pulse \uparrow/\downarrow para seleccionar “ESTANDAR” y pulse ENTER.

Aparecen los elementos de selección para “ESTANDAR”.

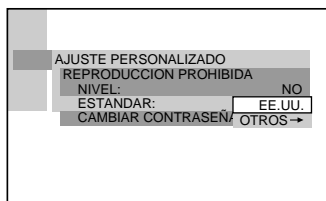

6 Pulse \uparrow/\downarrow para seleccionar un área geográfica como nivel de limitación de la reproducción y, a continuación, pulse ENTER.

El área queda seleccionada. Cuando seleccione “OTROS →”, elija e introduzca el código estándar de la tabla de la página 61 utilizando los botones numéricos.

7 Pulse \uparrow/\downarrow para seleccionar "NIVEL" y pulse ENTER.

Aparecen los elementos de selección para "NIVEL".

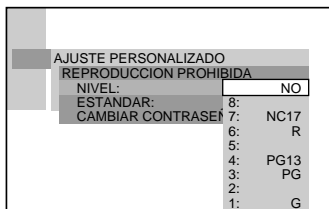

8 Seleccione el nivel que desee mediante \uparrow/\downarrow y después pulse ENTER.

El ajuste de Reproducción prohibida se ha completado.

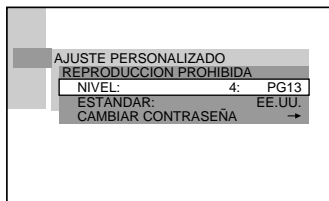

Cuanto menor sea el valor, más estricta será la limitación.

Si comete un error

Pulse \curvearrowright RETURN para volver a la pantalla anterior.

Para desactivar la pantalla de ajustes

Pulse DVD SETUP varias veces hasta que se desactive la pantalla de ajustes.

Para desactivar la función Reproducción prohibida y reproducir el DVD después de introducir la contraseña

Ajuste "NIVEL" en "NO" en el paso 8.

Para cambiar la contraseña

- 1 En el paso 5, seleccione "CAMBIAR CONTRASEÑA →" con \downarrow y después pulse ENTER.
Aparece la pantalla de introducción de la contraseña.
- 2 Realice el paso 3 para introducir una contraseña nueva.

Reproducción del disco para el que se ha establecido la Reproducción prohibida

- 1 Inserte el disco y pulse \triangleright .
Aparece la pantalla REPRODUCCION PROHIBIDA.
- 2 Introduzca la contraseña de 4 dígitos con los botones numéricos y, a continuación, pulse ENTER.
El sistema inicia la reproducción.

 Si olvida la contraseña, extraiga el disco y repita los pasos 1 a 5 de "Limitación de la reproducción para niños". Cuando el sistema le solicite la contraseña, introduzca "199703" mediante los botones numéricos y pulse ENTER. La pantalla solicitará que introduzca una contraseña nueva de 4 dígitos. Tras introducir una nueva contraseña de 4 dígitos en el paso 3, vuelva a insertar el disco en el sistema y pulse \triangleright . Cuando aparezca la pantalla REPRODUCCION PROHIBIDA, introduzca la nueva contraseña.

Notas

- Si reproduce discos DVD que no disponen de la función Reproducción prohibida, no será posible limitar la reproducción en este sistema.
- Con algunos discos DVD, es posible que se le solicite cambiar el nivel de reproducción prohibida mientras se reproduce el disco. En este caso, introduzca la contraseña y, a continuación, cambie el nivel. Si el modo de reanudación de reproducción se cancela, se recuperará el nivel original.

Código de zona

Estándar	Código	Estándar	Código
Alemania	2109	India	2248
Argentina	2044	Indonesia	2238
Australia	2047	Italia	2254
Austria	2046	Japón	2276
Bélgica	2057	Malasia	2363
Brasil	2070	México	2362
Canadá	2079	Nueva Zelanda	2390
Chile	2090	Noruega	2379
China	2092	Pakistán	2427
Corea	2304	Portugal	2436
Dinamarca	2115	Rusia	2489
España	2149	Reino Unido	2184
Filipinas	2424	Singapur	2501
Finlandia	2165	Suecia	2499
Francia	2174	Suiza	2086
Holanda	2376	Tailandia	2528
Hong Kong	2219	Taiwán	2543

Control del TV con el mando a distancia suministrado

El ajuste de la señal de control remoto permite controlar el TV con el mando a distancia suministrado.

Notas

- Si introduce un nuevo código, se borrará el código introducido anteriormente.
- Al sustituir las pilas del mando a distancia, es posible que el código se reajuste en el valor de fábrica (SONY). Vuelva a ajustar el código apropiado.

Control de televisores con el mando a distancia

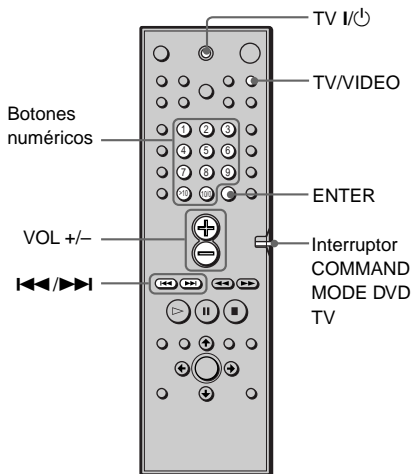

Pulse y mantenga pulsado TV I/⏻ mientras introduce el código del fabricante del TV (consulte la tabla) mediante los botones numéricos y pulse ENTER. A continuación, deje de pulsar TV I/⏻.

Códigos de televisores controlables

Si aparece más de un código, introdúzcalos uno tras otro hasta encontrar el que funciona con su TV.

TV

Fabricante	Código
SONY	001
DAEWOO	002, 004, 005, 006, 007, 015
FISHER	008
GOLDSTAR	002, 003, 011, 012, 015, 034
GRUNDIG	017, 034
HITACHI	002, 013, 014, 015
ITT/NOKIA	021, 022
JVC	016
MAGNAVOX	002, 003, 018
MITSUBISHI/MGA	002, 003, 019
NEC	002, 003, 020
PANASONIC	009, 024
PHILIPS	015, 018
PIONEER	009, 025, 026, 040
RCA/PROSCAN	002, 010, 027, 028, 029
SAMSUNG	002, 003, 015, 031, 032, 033, 034
SANYO	008, 044, 045, 046
SHARP	035
TELEFUNKEN	023, 036, 037, 038
THOMSON	030, 037, 039
TOSHIBA	035, 040, 041
ZENITH	042, 043

CATV

Fabricante	Código
SONY	101
HAMLIN/REGAL	123, 124, 125, 126, 127
JERROLD/GI	102, 103, 104, 105, 106, 107, 108, 109, 119, 131
OAK	128, 129, 130
PANASONIC	120, 121, 122
PIONEER	115, 116
SCIENTIFIC ATLANTA	110, 111, 112
TOCOM	117, 118, 131
ZENITH	113, 114

Control del TV

Puede controlar el TV mediante los siguientes botones.

Al pulsar	Podrá
TV I/⏻	Encender o apagar el TV.
TV/VIDEO	Cambiar la fuente de entrada del TV entre éste y otras fuentes de entrada.

Cambio entre TV y DVD

El uso del interruptor COMMAND MODE DVD TV permite cambiar la señal de control remoto entre el control del TV y el de la unidad DVD. Cuando visualice el DVD, asegúrese de que el interruptor COMMAND MODE DVD TV está ajustado en DVD.

La siguiente tabla muestra los botones afectados por el interruptor COMMAND MODE DVD TV.

Botón	DVD	TV
1~9,* >10, 10/0	Función estándar de botón numérico para DVD.	Selecciona los canales del televisor.
ENTER	Función estándar de introducción para DVD.	Confirma el canal seleccionado. En ocasiones, es posible seleccionar 12 canales directamente.
◀◀	Función estándar de omisión del título o capítulo anterior para DVD.	TV CH -
▶▶	Omisión estándar del título o capítulo siguiente para DVD.	TV CH +
⊕	VOL +	VOL +
⊖	VOL -	VOL -

Nota

Dependiendo del TV, es posible que no pueda controlarlo o que no pueda utilizar algunos de los anteriores botones.

* Para números de dos dígitos, pulse >10 y, a continuación, el número. (Por ejemplo, pulse >10 y, a continuación, 2 y 5 para introducir 25.)

Utilización del vídeo u otra unidad

Es posible utilizar videograbadoras u otras unidades conectadas a las tomas VIDEO 1 o VIDEO 2. Consulte el manual de instrucciones suministrado con la unidad para obtener más información sobre el funcionamiento.

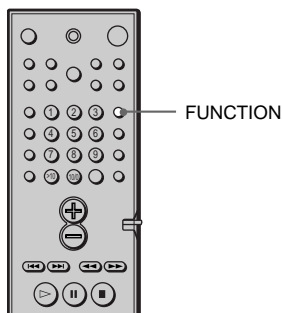

Pulse FUNCTION varias veces hasta que VIDEO 1 o VIDEO 2, según a la que haya conectado la unidad, aparezca en el visor del panel frontal.

Cada vez que pulse FUNCTION, el modo del sistema cambiará según la siguiente secuencia.

DVD → VIDEO 1 → VIDEO 2 →
TUNER → DVD...

Audición de la radio

Memorice emisoras de radio en la memoria del sistema en primer lugar (consulte “Memorización de emisoras de radio” en la página 30).

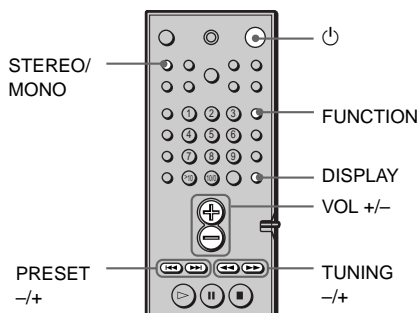

1 Pulse FUNCTION varias veces hasta que TUNER aparezca en el visor del panel frontal.

Se sintoniza la última emisora recibida.

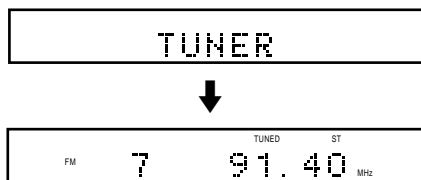

2 Pulse PRESET + o - varias veces para seleccionar la emisora memorizada que desee.

Cada vez que pulse el botón, el sistema sintonizará una emisora memorizada.

3 Ajuste el volumen pulsando VOL +/-.

Para apagar la radio

Pulse .

Para escuchar emisoras no memorizadas

Utilice la sintonización manual o la automática en el paso 2.

Para la sintonización manual, pulse TUNING + o - en el mando a distancia varias veces.

Para la sintonización automática, pulse y mantenga pulsado TUNING + o - en el mando a distancia.

Si el programa de FM se oye con ruido

Pulse STEREO/MONO en el mando a distancia para que "MONO" aparezca en el visor del panel frontal. La recepción será de mejor calidad, aunque se perderá el efecto estéreo. Pulse el botón de nuevo para recuperar el efecto estéreo.

Para mejorar la recepción

Cambie la orientación de las antenas suministradas.

Para comprobar la frecuencia o el campo de sonido

Pulse DISPLAY varias veces.

Cada vez que pulse DISPLAY, el visor del panel frontal cambiará de la siguiente forma: nombre de índice de la emisora* → frecuencia → campo de sonido → nombre de índice de la emisora.

* Aparece si se ha introducido un nombre para la emisora presintonizada (página 65).

Uso del Sistema de datos de radio (RDS)

(Sólo para los modelos europeos)

Descripción del Sistema de datos de radio

El sistema de datos de radio (RDS) es un servicio de radiodifusión que permite a las emisoras de radio enviar información complementaria junto con la señal normal de programas. Este sintonizador ofrece útiles funciones RDS como la visualización del nombre de la emisora. El sistema RDS sólo se encuentra disponible para emisoras de FM.*

Nota

El sistema RDS puede que no funcione correctamente si la emisora sintonizada no transmite la señal RDS adecuadamente o si la señal no es lo suficientemente potente.

* No todas las emisoras de FM ofrecen servicios RDS ni proporcionan el mismo tipo de servicios. Si no está familiarizado con el sistema RDS, consulte con las emisoras de radio locales para obtener información detallada sobre los servicios RDS disponibles en su zona.

Recepción de emisiones RDS

Basta con seleccionar una emisora de la banda de FM. Al sintonizar emisoras que proporcionen servicios RDS, aparece en el visor el nombre de la emisora.

Para comprobar la información RDS

Cada vez que pulse DISPLAY, el visor cambiará de la siguiente manera:

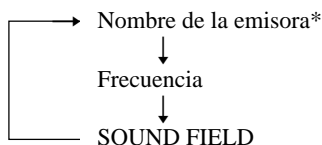

* Si no se recibe la emisión RDS, el nombre de la emisora puede no aparecer en el visor.

Asignación de nombre a emisoras memorizadas

Es posible asignar un nombre de hasta 8 caracteres para las emisoras memorizadas. Estos nombres (por ejemplo, "XYZ") aparecen en el visor del panel frontal del sistema al seleccionar las emisoras. Tenga en cuenta que sólo es posible introducir un nombre por cada emisora memorizada.

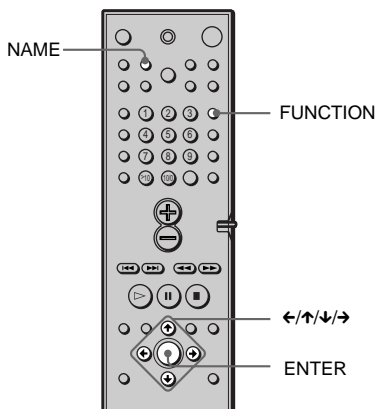

1 Pulse FUNCTION varias veces hasta que TUNER aparezca en el visor del panel frontal.

Se sintoniza la última emisora recibida.

Cada vez que pulse FUNCTION, el modo del sistema cambiará según la siguiente secuencia:

DVD → VIDEO 1 → VIDEO 2 → TUNER → DVD...

2 Sintonice la emisora memorizada para la que desee crear un nombre de índice.

Si no está familiarizado con el procedimiento de sintonización de emisoras memorizadas, consulte "Audiación de la radio" en la página 64.

3 Pulse NAME.

4 Cree un nombre de índice utilizando los botones de cursor:

Pulse ↓/↑ para seleccionar un carácter y, a continuación, pulse → para que el cursor se desplace a la siguiente posición.

Si comete un error

Pulse ← o → varias veces hasta que parpadee el carácter que desee cambiar y, a continuación, pulse ↓/↑ para seleccionar el carácter correcto.

5 Pulse ENTER.

Para asignar nombres de índice a otras emisoras

Repita los pasos 2 a 5.

Uso de la pantalla de ajustes



El uso de la pantalla de ajustes permite realizar distintos ajustes en elementos como la imagen y el sonido. También puede establecer un idioma para los subtítulos y la pantalla de ajustes, entre otras cosas. Para obtener información detallada sobre cada elemento de la pantalla de ajustes, consulte las páginas 68 a 74. Con respecto a la lista completa de elementos de la pantalla de ajustes, consulte la página 85.

Cómo utilizar la pantalla de ajustes

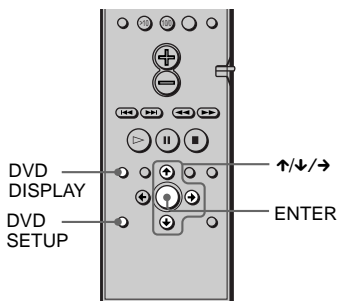

1 En el modo de parada, pulse DVD SETUP.

Aparece la pantalla de ajustes.

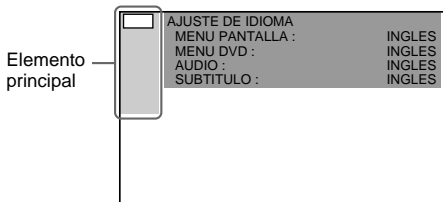

2 Pulse ↑/↓ para seleccionar el elemento de ajuste de la siguiente lista: “AJUSTE DE IDIOMA”, “AJUSTE PANTALLA”, “AJUSTE PERSONALIZADO”, “AJUSTE ALTAVOZ” y “RESTAURAR”. A continuación, pulse ENTER o →.

Aparece el elemento de configuración seleccionado.

Ejemplo: “AJUSTE PANTALLA”

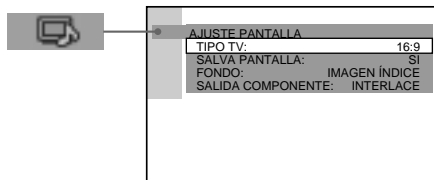

3 Seleccione un elemento con ↑/↓ y, a continuación, pulse ENTER o →.

Aparecen las opciones correspondientes al elemento seleccionado.

Ejemplo: “TIPO TV”

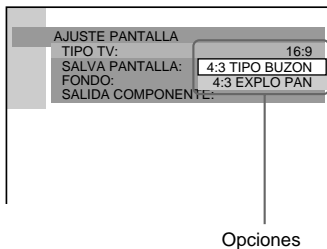

4 Seleccione un ajuste con ↑/↓ y pulse ENTER.

El ajuste queda seleccionado y la configuración finaliza.



Ejemplo: “4:3 EXPLO PAN”

Ajuste seleccionado



Para desactivar la pantalla de ajustes

Pulse DVD SETUP o DVD DISPLAY varias veces hasta que se desactive la pantalla de ajustes.

 Si selecciona “RESTAURAR” en el paso 2, podrá recuperar los valores por omisión de todos los elementos de “AJUSTE” de la página 85 (excepto REPRODUCCION PROHIBIDA). Después de seleccionar “RESTAURAR” y pulsar ENTER, seleccione “SI” para restaurar los ajustes (tarda unos segundos en completarse), o seleccione “NO” y pulse ENTER para volver al menú de control. No pulse POWER en el sistema ni  al restaurar el sistema.

Ajuste del idioma de las indicaciones o de la pista de sonido (AJUSTE DE IDIOMA)



“AJUSTE DE IDIOMA” permite establecer varios idiomas para las indicaciones en pantalla o la pista de sonido.

Seleccione “AJUSTE DE IDIOMA” en la pantalla de ajustes. Para obtener información detallada sobre el uso de la pantalla, consulte “Uso de la pantalla de ajustes” (página 67).

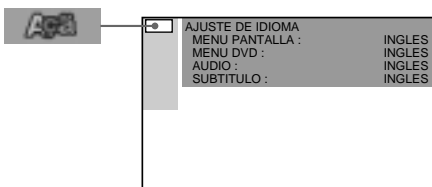

■ MENU PANTALLA (Indicación en pantalla)

Cambia el idioma de las indicaciones en pantalla.

Selecciona el idioma en la lista mostrada.

■ MENU DVD (sólo DVD)

Selecciona el idioma deseado para el menú DVD.

■ AUDIO (sólo DVD)

Cambia el idioma de la pista de sonido.

Selecciona el idioma en la lista mostrada.

■ SUBTITULO (sólo DVD)

Cambia el idioma de los subtítulos.

Selecciona el idioma en la lista mostrada.

Si selecciona “OTROS →” en “MENU DVD”, “SUBTITULO” o “AUDIO”, seleccione e introduzca el código de idioma de la lista con los botones numéricos (página 84).

Tras realizar una selección, el código de idioma (4 dígitos) aparecerá la próxima vez que seleccione “OTROS →”.

Nota

Si selecciona un idioma que no está grabado en el DVD, se seleccionará automáticamente uno de los idiomas grabados (excepto para “MENU PANTALLA”).

Ajustes de la pantalla

(AJUSTE PANTALLA)



Elija los valores según el TV que vaya a conectar.

Seleccione “AJUSTE PANTALLA” en la pantalla de ajustes. Para obtener información detallada sobre el uso de la pantalla, consulte “Uso de la pantalla de ajustes” (página 67).

Los valores por omisión aparecen subrayados.

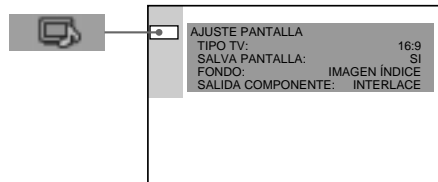

TIPO TV (sólo DVD)

Seleccione la relación de aspecto del TV conectado (4:3 estándar o panorámico).

Los valores por omisión varían en función del modelo de país.

16:9	Seleccione este elemento cuando conecte un TV de pantalla panorámica o uno con una función de modo panorámico.
4:3 TIPO BUZON	Seleccione este elemento cuando conecte un TV de pantalla 4:3. Muestra una imagen panorámica con bandas en las partes superior e inferior de la pantalla.
4:3 EXPLO PAN	Seleccione este elemento cuando conecte un TV de pantalla 4:3. Muestra automáticamente la imagen panorámica en toda la pantalla y corta las partes que no se adapten a ésta.

16:9



4:3 TIPO BUZON



4:3 EXPLO PAN



Nota

Con algunos discos DVD, es posible que "4:3 TIPO BUZON" se seleccione automáticamente en lugar de "4:3 EXPLO PAN" o viceversa.

■ SALVA PANTALLA

Activa y desactiva la protección de pantalla para que aparezca la imagen de protección de pantalla cuando deje el sistema en el modo de pausa o de parada durante 15 minutos o cuando reproduzca un CD durante más de 15 minutos. La protección de pantalla evita que el dispositivo de visualización se dañe (imágenes fantasma). Pulse para desactivar la protección de pantalla.

SI	Activa la protección de pantalla.
NO	Desactiva la protección de pantalla.

■ FONDO

Selecciona la imagen o el color de fondo de la pantalla del TV en el modo de parada o mientras se reproduce un CD.

IMAGEN ÍNDICE	La imagen índice (imagen fija) aparece de fondo, pero sólo si dicha imagen ya está grabada en el disco (CD-EXTRA, etc.). Si el disco no contiene ninguna imagen índice, aparecerá la imagen "GRÁFICOS".
GRÁFICOS	Aparece de fondo una imagen predeterminada almacenada en el sistema.
AZUL	El color de fondo es azul.
NEGRO	El color de fondo es negro.

■ SALIDA COMPONENTE

Este ajuste cambiará el tipo de señal que se emite desde las tomas COMPONENT VIDEO OUT del reproductor. Consulte la página 81 para obtener más información sobre los distintos tipos.

INTERLACE	Selecciónelo cuando esté conectado a un televisor estándar (formato entrelazado).
PROGRESSIVE	Selecciónelo si posee un televisor que acepta señales progresivas.

Notas

- No podrá seleccionar este valor a menos que el interruptor COMPONENT VIDEO OUT/SCAN SELECT, situado en el panel posterior de la unidad, se ajuste a "SELECTABLE".
- Cuando se selecciona "PROGRESSIVE" en "AJUSTE PANTALLA", no se envía ninguna señal desde las tomas MONITOR OUT y S VIDEO OUT.
- Cuando se selecciona "PROGRESSIVE" en "AJUSTE PANTALLA" y el sistema de color del televisor es PAL, la señal cambia automáticamente a la señal de formato entrelazado.

Ajustes personalizados

(AJUSTE PERSONALIZADO)



Permite configurar la reproducción prohibida y demás ajustes.

Seleccione “AJUSTE PERSONALIZADO” en la pantalla de ajustes. Para obtener información detallada sobre el uso de la pantalla, consulte “Uso de la pantalla de ajustes” (página 67).

Los valores por omisión aparecen subrayados.

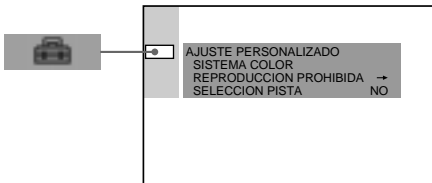

■ SISTEMA COLOR (sólo modelos asiáticos y australianos)

Seleccione el sistema de color cuando reproduzca un VIDEO CD.

<u>AUTO</u>	Envía la señal de vídeo en el sistema del disco, PAL o NTSC. Si su TV utiliza un sistema DUAL, seleccione AUTO.
PAL	Cambia la señal de vídeo de un disco NTSC y la envía en el sistema PAL.
NTSC	Cambia la señal de vídeo de un disco PAL y la envía en el sistema NTSC.

Notas

- No es posible cambiar el sistema de color del propio disco.
- En los modelos asiáticos o australianos, es posible cambiar el sistema de color de esta unidad según el TV conectado. Consulte la página 24.

■ REPRODUCCION PROHIBIDA → (sólo DVD)

Establece una contraseña y el nivel de limitación de reproducción para discos DVD con limitación de reproducción para niños. Para obtener información detallada, consulte “Limitación de la reproducción para niños (Reproducción prohibida)” (página 58).

■ SELECCION PISTA (sólo DVD)

Da prioridad a la pista de sonido que contenga el número más alto de canales al reproducir un DVD en el que haya grabados varios formatos de audio (PCM, audio MPEG, DTS o Dolby Digital).

<u>NO</u>	No se da prioridad.
AUTO	Se da prioridad.

Notas

- Si ajusta el elemento en “AUTO”, es posible que el idioma cambie. El ajuste de “SELECCION PISTA” tiene mayor prioridad que los de “AUDIO” dentro de “AJUSTE DE IDIOMA” (página 68).
- Si las pistas de sonido PCM, DTS, MPEG audio y Dolby Digital tienen el mismo número de canales, el sistema seleccionará las pistas de sonido PCM, DTS, Dolby Digital y MPEG audio por este orden.
- En algunos discos DVD, el canal de audio con prioridad puede estar predeterminado. En este caso, no podrá dar prioridad al formato DTS, Dolby Digital o audio MPEG mediante la selección de “AUTO”.

Ajustes de los altavoces

(AJUSTE ALTAVOZ)

Para obtener el mejor sonido envolvente posible, ajuste el tamaño de los altavoces que haya conectado y la distancia desde su posición de audición. A continuación utilice el tono de prueba para ajustar el volumen y el balance de los altavoces en el mismo nivel.

Seleccione “AJUSTE ALTAVOZ” en la pantalla de ajustes. Para obtener información detallada, consulte “Uso de la pantalla de ajustes” (página 67). Los valores por omisión aparecen subrayados.

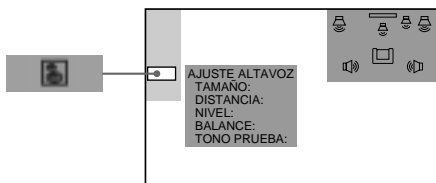

Para recuperar el valor por omisión

Seleccione el elemento y pulse CLEAR.

■ TAMAÑO

Si no conecta el altavoz central o los altavoces posteriores o mueve los posteriores, ajuste los parámetros de CENTRAL y POSTERIOR. Puesto que los ajustes de los altavoces frontales y del altavoz potenciador de graves son fijos, no podrá modificarlos. Los valores por omisión aparecen subrayados.

- **FRONTAL**
 - SI
- **CENTRAL**
 - SI: Normalmente seleccione esta opción.
 - NINGUNO: Selecciónelo cuando no utilice altavoz central.

- **POSTERIOR**
 - DETRÁS (BAJO), DETRÁS (ALTO), LADO (BAJO), LADO (ALTO):
Especifique la posición y la altura para los modos Digital Cinema Surround.
 - NINGUNO: Selecciónelo cuando no utilice altavoces posteriores.
- **SUBWOOFER**
 - SI

Notas

- Al seleccionar elementos, el sonido se interrumpe momentáneamente.
- Según los ajustes de los demás altavoces, es posible que el altavoz potenciador de graves emita un sonido excesivo.

Especificación de la posición y altura de los altavoces posteriores

Si selecciona alguna opción que no sea “NINGUNO” en “POSTERIOR”, especifique la posición y altura de los altavoces posteriores. El ajuste por omisión aparece subrayado.

<u>DETRÁS (BAJO)</u>	Seleccione este elemento si los altavoces posteriores se encuentran en la sección B y D .
<u>DETRÁS (ALTO)</u>	Seleccione este elemento si los altavoces posteriores se encuentran en la sección B y C .
<u>LADO (BAJO)</u>	Seleccione este elemento si los altavoces posteriores se encuentran en la sección A y D .
<u>LADO (ALTO)</u>	Seleccione este elemento si los altavoces posteriores se encuentran en la sección A y C .

Estos parámetros no están disponibles cuando “POSTERIOR” se ajusta en “NINGUNO”.

Diagrama de posición



Diagrama de altura



■ **DISTANCIA**

El valor por omisión de distancia de los altavoces en relación a la posición de audición se muestra a continuación.

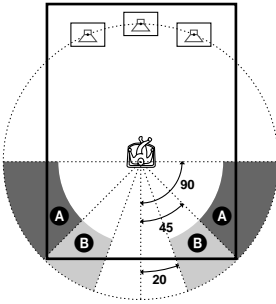
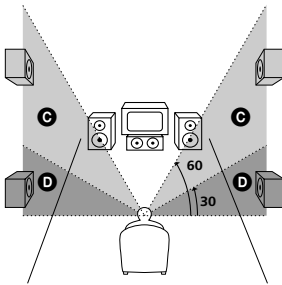
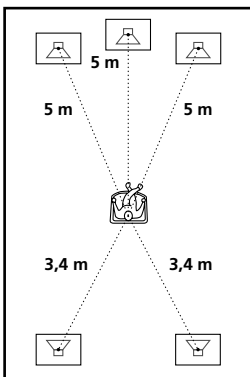

Si mueve los altavoces, asegúrese de modificar el valor en la pantalla de ajustes. Los ajustes de fábrica aparecen subrayados.

FRONTAL <u>5 m</u>	La distancia de los altavoces frontales hasta la posición de audición puede ajustarse en incrementos de 0,2 metros, entre 1,0 y 15,0 metros.
CENTRAL <u>5 m</u>	El altavoz central puede acercarse hasta 1,6 metros a la posición de audición en incrementos de 0,2 metros.
POSTERIOR <u>3,4 m</u>	Los altavoces posteriores pueden acercarse hasta 4,6 metros a la posición de audición con respecto a la posición de los altavoces frontales en incrementos de 0,2 metros.

Notas

- Al ajustar la distancia, el sonido se interrumpe momentáneamente.
- Si cada uno de los altavoces frontales o posteriores no se sitúa a la misma distancia de su posición de audición, ajuste la distancia de acuerdo con el altavoz más cercano.
- No instale los altavoces posteriores más alejados de la posición de audición que los frontales.

■ **NIVEL**

Puede modificar el nivel de cada altavoz de la siguiente forma. Asegúrese de ajustar “TONO PRUEBA” en “SI” para facilitar el ajuste.

Los ajustes de fábrica aparecen subrayados.

CENTRAL <u>0 dB</u>	Ajusta el nivel del altavoz central (-6 dB a +6 dB, incrementos de 1dB).
POSTERIOR <u>0 dB</u>	Ajusta el nivel de los altavoces posteriores (-6 dB a +6 dB, incrementos de 1dB).
SUBWOOFER <u>0 dB</u>	Ajusta el nivel del altavoz potenciador de graves (-6 dB a +6 dB, incrementos de 1 dB).

■ BALANCE

Puede variar el balance de los altavoces izquierdo y derecho de la siguiente forma. Asegúrese de ajustar “TONO PRUEBA” en “SI” para facilitar el ajuste. Los ajustes de fábrica aparecen subrayados.

FRONTAL <u>CENTRAL</u>	Ajuste el balance entre los altavoces frontales izquierdo y derecho (puede ajustarlo a partir del centro, izquierdo o derecho en 6 intervalos).
POSTERIOR <u>CENTRAL</u>	Ajuste el balance entre los altavoces posteriores izquierdo y derecho (puede ajustarlo a partir del centro, izquierdo o derecho en 6 intervalos).

Para ajustar el volumen de todos los altavoces de forma simultánea

Utilice el control VOLUME del sistema o pulse VOL +/-.

■ TONO PRUEBA

Los altavoces emitirán un tono de prueba para ajustar “BALANCE” y “NIVEL”.

<u>NO</u>	Los altavoces no emiten el tono de prueba.
SI	Cada altavoz emite el tono de prueba por orden mientras ajusta el balance o el nivel. Si selecciona uno de los elementos de “AJUSTE ALTAVOZ”, los altavoces izquierdo y derecho emitirán el tono de prueba de forma simultánea.

Ajuste del nivel y volumen de los altavoces

- 1 Una vez detenida la reproducción, seleccione “AJUSTE ALTAVOZ” en la pantalla de ajustes después de pulsar DVD SETUP.**
- 2 Seleccione “TONO PRUEBA” y ajuste “TONO PRUEBA” en “SI”.**
Cada altavoz emitirá el tono de prueba por orden.
- 3 Desde su posición de audición, seleccione “BALANCE” o “NIVEL” y ajuste el valor de “BALANCE” y de “NIVEL” mediante ↑/↓.**
Los altavoces izquierdo y derecho emiten el tono de prueba de forma simultánea.
- 4 Seleccione “TONO PRUEBA” y ajuste “TONO PRUEBA” en “NO” para desactivar el tono de prueba.**

Nota

Al ajustar los valores de los altavoces, el sonido se interrumpe momentáneamente.

Solución de problemas

Si le surge cualquiera de las siguientes dificultades mientras emplea el sistema, utilice esta guía de solución de problemas para eliminar el problema antes de solicitar asistencia técnica. Si el problema persiste, consulte con el proveedor Sony más próximo.

Alimentación

La alimentación no se activa.

- ➔ Compruebe que el cable de alimentación de CA (cable de corriente) está correctamente conectado.

Imagen

La imagen no aparece.

- ➔ Los cables de conexión del vídeo no están firmemente conectados.
- ➔ Los cables de conexión del vídeo están dañados.
- ➔ El sistema no está conectado a la toma de entrada de TV correcta (página 24).
- ➔ La entrada de vídeo del TV no está ajustada de forma que pueda ver las imágenes del sistema.
- ➔ Ha ajustado “SALIDA COMPONENTE” de “AJUSTE PANTALLA” en “PROGRESSIVE” aunque su televisor no acepta señales en formato progresivo. En este caso, ajuste el interruptor COMPONENT VIDEO OUT/SCAN SELECT del panel posterior de la unidad en INTERLACE. A continuación, ajuste “SALIDA COMPONENTE” en “INTERLACE” cuando vea la pantalla del televisor correctamente y vuelva a ajustar el interruptor COMPONENT VIDEO OUT/SCAN SELECT en SELECTABLE.
- ➔ Aunque su televisor sea compatible con señales en formato progresivo (480p), es posible que la imagen se vea afectada cuando ajuste “SALIDA COMPONENTE” en “PROGRESSIVE”. En este caso, ajuste “SALIDA COMPONENTE” en “INTERLACE”.
- ➔ Cuando se selecciona “PROGRESSIVE” en “AJUSTE PANTALLA”, no se envía ninguna señal desde las tomas MONITOR OUT y S VIDEO OUT.

Se produce ruido de imagen.

- ➔ El disco está sucio o es defectuoso.
- ➔ Si la imagen enviada desde el sistema se transmite mediante la videograbadora para llegar al TV, la señal de protección contra copias aplicada a ciertos programas DVD podría afectar a la calidad de imagen. Si sigue teniendo problemas incluso al conectar el sistema directamente al TV, intente conectar dicho sistema a la entrada de vídeo S del TV (página 23).

Aunque ajuste la relación de aspecto en “TIPO TV” de “AJUSTE PANTALLA”, la imagen no llena la pantalla.

- ➔ La relación de aspecto del disco es fija en el DVD.

La imagen aparece en blanco y negro.

- ➔ Dependiendo del TV, la imagen en pantalla aparece en blanco y negro al reproducir discos grabados en el sistema de color NTSC.

Sonido

No se oye el sonido.

- ➔ El cable de conexión de audio no está firmemente conectado.
- ➔ El cable de conexión de audio está dañado. Sustitúyalo por uno nuevo.
- ➔ Pulse MUTING en el mando a distancia si “MUTING ON” se muestra en el visor del panel frontal.
- ➔ El dispositivo de protección del sistema se ha activado debido a un cortocircuito. Apague el sistema, elimine el problema del cortocircuito y vuelva a activar la alimentación.
- ➔ El sistema se encuentra en el modo de pausa o en el de reproducción a cámara lenta. Pulse ▷ para recuperar el modo normal de reproducción.
- ➔ Se realiza el avance o el retroceso rápido. Pulse ▷ para recuperar el modo normal de reproducción.
- ➔ Compruebe los ajustes de los altavoces (páginas 25, 72).

El sonido izquierdo y derecho está desequilibrado o se invierte.

- ➔ Compruebe que los altavoces y los componentes están correctamente conectados con firmeza.
- ➔ Ajuste el parámetro de balance en el menú BALANCE (páginas 28, 74).

Se oye un ruido o zumbido intenso.

- ➔ Compruebe que los altavoces y los componentes están firmemente conectados.
- ➔ Compruebe que los cables de conexión están alejados de transformadores o motores, y a una distancia de al menos 3 metros del TV o de luces fluorescentes.
- ➔ Aleje el TV de los componentes de audio.
- ➔ Las clavijas y las tomas están sucias. Límpielas con un paño ligeramente humedecido con alcohol.
- ➔ Limpie el disco.

El sonido pierde el efecto estéreo al reproducir un VIDEO CD o un CD.

- ➔ Ajuste "AUDIO" en "ESTEREO" en el menú de control (página 49).
- ➔ Compruebe que conecta el sistema adecuadamente.

El efecto envolvente es difícil de apreciar al reproducir una pista de sonido Dolby Digital.

- ➔ Compruebe que la función de campo de sonido está activada (página 51).
- ➔ Compruebe las conexiones y ajustes de los altavoces (páginas 25, 72).
- ➔ Con algunos discos DVD, es posible que la señal de salida no sea de 5.1 canales. Puede ser monofónica o estéreo aunque la pista de sonido esté grabada en formato de audio Dolby Digital o MPEG.

El efecto envolvente es difícil de apreciar al reproducir una pista de audio Dolby Digital o MPEG.

- ➔ Compruebe las conexiones y ajustes de los altavoces (páginas 25, 72).
- ➔ Con algunos discos DVD, es posible que la señal de salida no sea de 5.1 canales. Puede ser monofónica o estéreo aunque la pista de sonido esté grabada en formato de audio Dolby Digital o MPEG.

El sonido sólo se oye por el altavoz central.

- ➔ Con algunos discos, es posible que el sonido sólo se emita a través del altavoz central.

No se oye sonido por el altavoz central.

- ➔ Compruebe las conexiones y los ajustes de los altavoces.
- ➔ Compruebe que la función de campo de sonido está activada (página 51).
- ➔ Seleccione un campo de sonido que contenga la palabra "cinema" (página 51).

No se oye el sonido o se oye con un nivel muy bajo a través de los altavoces posteriores.

- ➔ Compruebe las conexiones y los ajustes de los altavoces.
- ➔ Compruebe que la función de campo de sonido está activada (página 51).
- ➔ Seleccione un campo de sonido que contenga la palabra "cinema" (página 51).

Operación

No es posible sintonizar emisoras de radio.

- ➔ Compruebe que las antenas están correctamente conectadas. Ajuste las antenas y conecte una exterior si es necesario.
- ➔ La intensidad de señal de las emisoras es demasiado débil (al utilizar la sintonización automática). Utilice la sintonización directa.
- ➔ No ha memorizado emisoras o las memorizadas se han borrado (al sintonizar mediante exploración de emisoras memorizadas). Memorice las emisoras (página 30).
- ➔ Pulse DISPLAY para que la frecuencia aparezca en el visor.

El mando a distancia no funciona.

- ➔ Hay obstáculos entre el mando a distancia y el sistema.
- ➔ El mando a distancia y el sistema están demasiado separados.
- ➔ No orienta el mando a distancia hacia el sensor de control remoto del sistema.
- ➔ Las pilas del mando a distancia disponen de poca energía.

El disco no se reproduce.

- ➔ No hay ningún disco en el reproductor.
- ➔ El disco está incorrectamente insertado. Inserte el disco con la cara de reproducción hacia abajo en la bandeja de discos.
- ➔ El disco está inclinado.
- ➔ El sistema no puede reproducir discos CD-ROM, etc. (página 8).
- ➔ El código de región del DVD no coincide con el sistema.
- ➔ Se ha condensado humedad en el interior del sistema. Extraiga el disco y deje el sistema encendido durante media hora aproximadamente (página 4).

La pista de audio MP3 no se puede reproducir.

- ➔ El DATA CD no está grabado en el formato MP3 compatible con la norma ISO9660 nivel 1/nivel 2 o Joliet.
- ➔ La pista de audio de MP3 no tiene la extensión “.MP3”.
- ➔ Los datos no tienen el formato MP3 aunque la extensión sea “.MP3”.
- ➔ El sistema no puede reproducir pistas de audio en formato MP3PRO.

El título del álbum o la pista de audio MP3 no se muestra correctamente.

- ➔ El sistema sólo puede mostrar números y letras del alfabeto. Los demás caracteres se mostrarán como “ ”.

El disco no comienza a reproducirse desde el principio.

- ➔ Ha seleccionado la reproducción de programa, aleatoria o repetida (páginas 39, 41, 42). Pulse CLEAR para cancelar estas funciones antes de reproducir el disco.
- ➔ Ha seleccionado la reanudación de la reproducción. Durante la parada, pulse ■ en el sistema o en el mando a distancia e inicie la reproducción (página 34).
- ➔ El menú de títulos, DVD o PBC aparece automáticamente en la pantalla del TV.

El sistema comienza a reproducir el disco automáticamente.

- ➔ El DVD dispone de una función de reproducción automática.

La reproducción se detiene automáticamente.

- ➔ Es posible que determinados discos contengan una señal de pausa automática. Al reproducir este tipo de discos, el sistema deja de reproducir cuando recibe la señal de pausa automática.

No es posible realizar algunas funciones, como la detención, búsqueda, reproducción a cámara lenta, repetida, aleatoria o de programa.

- ➔ Con algunos discos, es posible que no pueda realizar algunas de las anteriores operaciones. Consulte el manual de instrucciones suministrado con el disco.

Los mensajes no aparecen en pantalla en el idioma deseado.

- ➔ En la pantalla de ajustes, seleccione el idioma deseado para las indicaciones en pantalla en el elemento "MENU PANTALLA" de "AJUSTE DE IDIOMA" (página 68).

No es posible cambiar el idioma de la pista de sonido.

- ➔ El DVD en reproducción no dispone de pistas grabadas en varios idiomas.
- ➔ El DVD prohíbe el cambio del idioma para la pista de sonido.

No es posible cambiar el idioma de los subtítulos.

- ➔ El DVD en reproducción no dispone de subtítulos grabados en varios idiomas.
- ➔ El DVD prohíbe cambiar los subtítulos.

No es posible desactivar los subtítulos.

- ➔ El DVD prohíbe desactivar los subtítulos.

No es posible cambiar los ángulos.

- ➔ El DVD en reproducción no dispone de varios ángulos grabados. El ángulo puede cambiarse solamente cuando el indicador "ANGLE" se ilumina en el visor del panel frontal.
- ➔ El DVD prohíbe cambiar los ángulos.

El sistema no funciona correctamente.

- ➔ Si hay electricidad estática que no permite que el sistema funcione con normalidad, pulse POWER en dicho sistema para apagarlo y volver a encenderlo.

No aparece nada en el visor del panel frontal.

- ➔ Cambie el ajuste de DIMMER (página 29).

Aparece un número de servicio de 5 caracteres en la pantalla y en el visor del panel frontal.

- ➔ Se ha activado la función de autodiagnóstico. (Consulte la tabla de la página 79.)

El disco no se puede expulsar y aparece "LOCKED" en el visor del panel frontal.

- ➔ Póngase en contacto con el proveedor Sony o con un centro de servicio técnico Sony local autorizado.

"PROTECT" aparece en el visor del panel frontal.

- ➔ El circuito de protección de altavoces está en funcionamiento. Verifique las conexiones de los altavoces.
-

Función de autodiagnóstico

(Cuando aparecen letras/números en el visor)

La función de autodiagnóstico se activa para evitar que el sistema funcione incorrectamente. En este caso, la pantalla y el visor del panel frontal muestran un número de servicio de cinco caracteres (p.ej., C 13 00) con una combinación de una letra y dígitos. Consulte la siguiente tabla.

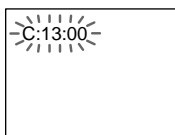

Primeros tres caracteres del número de servicio	Causa y/o acción correctiva
C 13	El disco está sucio. ➔ Límpielo con un paño suave (página 9).
C 31	El disco no está correctamente insertado. ➔ Vuelva a insertar el disco correctamente.
E XX (xx es un número)	Para evitar fallos de funcionamiento, el sistema ha activado la función de autodiagnóstico. ➔ Póngase en contacto con el proveedor Sony o con el centro de servicio técnico Sony local autorizado más próximo y proporcionele el número de servicio de 5 caracteres. Ejemplo: E 61 10

Glosario

Álbum

Sección de una pieza musical en un CD de datos que contiene pistas de audio MP3.

Capítulo

Secciones de una imagen o de una pieza musical de un DVD menores que los títulos. Un título se compone de varios capítulos.

Código de región

Este sistema se utiliza para proteger los derechos de autor. Se asigna un número de región a cada sistema de DVD o disco DVD según la región de venta. Cada código de región se muestra en el sistema y en el envoltorio de los discos. El sistema puede reproducir discos que coincidan con su código de región. El sistema también puede reproducir discos que incluyan la marca "Ⓜ". Aunque el código de región no se indique en el DVD, el límite de región puede incluso así estar activado.

Control de reproducción (PBC)

Señales codificadas en discos VIDEO CD (versión 2.0) para controlar la reproducción. Mediante el uso de pantallas de menús grabadas en discos VIDEO CD con funciones PBC, es posible disfrutar de la reproducción de sencillos programas interactivos, programas con funciones de búsqueda, etc.

Digital Cinema Sound (DCS)

Se trata del nombre genérico del sonido envolvente producido por la tecnología de procesamiento de señales digitales desarrollada por Sony. Al contrario que los campos de sonido envolvente anteriores principalmente destinados a la reproducción musical, el sonido Digital Cinema Sound está diseñado específicamente para películas.

Dolby Digital

Este formato de sonido para salas de cine es más avanzado que el sonido Dolby Pro Logic Surround. En este formato, los

altavoces posteriores emiten sonido estéreo con una gama de frecuencias ampliada y se proporciona independientemente un canal de potenciación de graves para obtener graves intensos. Este formato también se denomina “5.1”, ya que el canal de potenciación de graves se contabiliza como canal 0,1 (puesto que funciona solamente cuando se necesita un efecto de graves intensos). Los seis canales de este formato se graban por separado para proporcionar una separación superior entre canales. Además, puesto que todas las señales se procesan digitalmente, se obtiene una degradación menor de las señales.

Dolby Pro Logic Surround

Como método de decodificación Dolby Surround, Dolby Pro Logic Surround produce cuatro canales a partir de sonido de dos canales. En comparación con el anterior sistema Dolby Surround, Dolby Pro Logic Surround reproduce una panorámica de izquierda a derecha más natural y localiza el sonido con mayor precisión. Con el fin de aprovechar la característica Dolby Pro Logic Surround al máximo, debe disponer de dos altavoces posteriores y uno central. Los altavoces posteriores emiten sonido monofónico.

Dolby Pro Logic II

Dolby Pro Logic II crea cinco canales de salida de ancho de banda completo a partir de fuentes de dos canales. Esto se consigue mediante un avanzado decodificador de sonido envolvente de matriz de alta pureza, que extrae las propiedades espaciales de la grabación original sin añadir sonidos nuevos ni matices tonales.

Modo de película

El modo de película puede utilizarse con emisiones de televisión en estéreo y con todos los programas codificados con Dolby Surround. El resultado es una direccionalidad del campo de sonido mejorada cercana a la calidad del sonido de 5.1 canales independientes.

Modo de música

El modo de música puede utilizarse con cualquier grabación de música estéreo y

proporciona un espacio de sonido amplio a la vez que profundo.

DTS

Tecnología de compresión de audio digital desarrollada por Digital Theater Systems, Inc. Esta tecnología admite el sonido envolvente de 5.1 canales. El canal posterior es estéreo y existe un canal de potenciación de graves independiente en este formato. DTS proporciona los mismos 5.1 canales independientes de sonido digital de alta calidad. La óptima separación entre canales se obtiene gracias a que los datos de todos los canales se registran por separado y se procesan digitalmente.

DVD

Disco que contiene hasta 8 horas de imágenes en movimiento, aunque su diámetro es igual que el de un CD. La capacidad de datos de un DVD de una capa y una cara es de 4,7 Gb (Giga Byte), que es 7 veces mayor que la de un CD. Además, la capacidad de datos de un DVD de dos capas y una cara es de 8,5 Gb, uno de una capa y dos caras de 9,4 Gb, y uno de dos capas y dos caras de 17 Gb. Los datos de imagen utilizan el formato MPEG 2, uno de los estándares mundiales de tecnología de compresión digital. Los datos de imagen se comprimen en un 1/40 aproximadamente de su tamaño original. El DVD también emplea la tecnología de codificación de velocidad variable que cambia los datos para asignarlos según el estado de la imagen. Los datos de audio se graban en formato Dolby Digital y PCM, permitiendo obtener una presencia de audio más real. Además, el DVD proporciona diversas funciones avanzadas, como la de múltiples ángulos, múltiples idiomas y de control de limitación de reproducción.

Escena

En un VIDEO CD con funciones PBC (control de reproducción), las pantallas de menús, las imágenes en movimiento y las imágenes fijas se dividen en secciones denominadas “escenas”.

Formato entrelazado

El formato entrelazado muestra cada dos líneas de una imagen como un “campo” único y constituye el método estándar de visualización de imágenes en televisión. El campo de número par muestra las líneas pares de una imagen, mientras que el campo de número impar muestra las líneas impares.

Formato progresivo

En comparación con el formato entrelazado que muestra alternativamente cada dos líneas de una imagen (campo) para crear un fotograma, el formato progresivo muestra la imagen completa a la vez como un fotograma único. Esto significa que mientras el formato entrelazado puede mostrar 30 fotogramas (60 campos) en un segundo, el formato progresivo puede mostrar 60 fotogramas en un segundo. Aumenta la calidad general de la imagen y las imágenes fijas, el texto y las líneas horizontales aparecen más nítidas. Este sistema es compatible con el formato progresivo 480.

Función de ángulos múltiples

Algunos discos DVD disponen de varios ángulos o puntos de visualización de la cámara de vídeo para una escena.

Función multilingüe

Algunos discos DVD disponen de varios idiomas para el sonido o los subtítulos de la imagen.

Pista

Las secciones de una imagen o pieza musical en un Super Audio CD, CD, VIDEO CD o MP3. Un álbum consta de diversas pistas (solamente MP3).

Reproducción prohibida

Función del DVD utilizada para limitar la reproducción del disco de acuerdo con la edad del usuario y el nivel de limitación de cada país. La limitación varía según el disco; cuando está activada, la reproducción estará completamente prohibida (las escenas violentas se omiten o se sustituyen por otras, etc.).

Software basado en película, software basado en vídeo

Los DVD se pueden clasificar como software basado en película o en vídeo. Los DVD basados en películas contienen las mismas imágenes (24 fotogramas por segundo) que las que se muestran en salas de cine. Los DVD basados en vídeo, como telenovelas o comedias, muestran imágenes de 30 fotogramas (o 60 campos) por segundo.

Super Audio CD

Este formato de audio está basado en los estándares actuales de CD de audio, pero incluye una mayor cantidad de información que proporciona sonido de mayor calidad. Hay tres tipos de discos: discos de una capa, de dos capas e híbridos. El disco híbrido contiene información de CD de audio estándar y de Super Audio CD.

Título

Las secciones más largas de una imagen, una pieza musical de un DVD, una película, etc., en software de vídeo o todo el álbum en software de audio.

VIDEO CD

Disco compacto que contiene imágenes en movimiento.

Los datos de imagen utilizan el formato MPEG 1, uno de los estándares mundiales de tecnología de compresión digital. Los datos de imagen se comprimen en un 1/140 aproximadamente de su tamaño original. Como consecuencia, un VIDEO CD de 12 cm puede contener hasta 74 minutos de imágenes en movimiento. Los discos VIDEO CD también contienen datos compactos de audio. Los sonidos que se encuentren fuera del margen de audición humana se comprimen, mientras que los sonidos que sí podemos oír no se comprimen. Los discos VIDEO CD pueden contener 6 veces la información de audio de los discos compactos de audio convencionales. Existen 2 versiones de discos VIDEO CD.

- Versión 1.1: Sólo permiten reproducir imágenes en movimiento y sonido.
- Versión 2.0: Permiten reproducir imágenes fijas de alta resolución y disfrutar de funciones PBC.

Este sistema admite ambas versiones.

Especificaciones

Sección del amplificador

Modo estéreo	90 W + 90 W (3 ohmios a 1 kHz, 10% de distorsión armónica total)
Modo envolvente	Frontal: 90 W + 90 W Central*: 90 W Posterior*: 90 W + 90 W (3 ohmios a 1 kHz, 10% de distorsión armónica total)
	Altavoz potenciador de graves*: 100 W (3 ohmios a 100 Hz, 10% de distorsión armónica total)

* Es posible que no haya salida de sonido en función de los ajustes de campo de sonido y de la fuente.

Entradas (Analógicas)	VIDEO 1, 2: Sensibilidad: 150 mV Impedancia: 50 kilohmios
Entradas (Digitales)	VIDEO 2 (óptica): Sensibilidad: –
Salidas (Analógicas)	VIDEO 1 (AUDIO OUT): Tensión: 2 V Impedancia: 1 kilohmio PHONES: Acepta auriculares de impedancia baja y alta

Sistema de Super Audio CD/DVD

Láser	Láser semiconductor (Super Audio CD/DVD: $\lambda = 650$ nm) (CD: $\lambda = 780$ nm) Duración de la emisión: continua
Sistema de formato de señal	NTSC o NTSC/PAL
Respuesta de frecuencia (modo 2 CH STEREO)	DVD (PCM): 2 Hz a 22 kHz ($\pm 1,0$ dB) CD: 2 Hz a 20 kHz ($\pm 1,0$ dB)
Relación señal-ruido	Superior a 80 dB (sólo conectores VIDEO 1 (AUDIO))
Distorsión armónica	Inferior al 0,03 %

Sección del sintonizador de FM

Sistema	Sistema sintetizador digital bloqueado con cuarzo PLL
Margen de sintonización	
Modelo para Norteamérica:	87,5 – 108,0 MHz (intervalo de 100 kHz)
Otros modelos:	87,5 – 108,0 MHz (intervalo de 50 kHz)
Antena	Antena de cable de FM
Terminales de antena	75 ohmios, no equilibrados
Frecuencia intermedia	10,7 MHz

Sección del sintonizador de AM

Sistema	Sistema sintetizador digital bloqueado con cuarzo PLL
Margen de sintonización	
Modelo para Norteamérica:	530 – 1.710 kHz (con el intervalo ajustado a 10 kHz) 531 – 1.710 kHz (con el intervalo ajustado a 9 kHz)
Modelo para Europa:	531 – 1.602 kHz (con el intervalo ajustado a 9 kHz)
Otros modelos:	531 – 1.602 kHz (con el intervalo ajustado a 9 kHz) 530 – 1.710 kHz (con el intervalo ajustado a 10 kHz)
Antena	Antena cerrada
Frecuencia intermedia	450 kHz

Sección de vídeo

Entradas	Vídeo: 1 Vp-p 75 ohmios
Salidas	Vídeo: 1 Vp-p 75 ohmios
	Vídeo S:
	Y: 1 Vp-p 75 ohmios
	C: 0,286 Vp-p 75 ohmios
	COMPONENT:
	Y: 1 Vp-p 75 ohmios
	P _B /C _B , P _R /C _R : 0,7 Vp-p 75 ohmios

Altavoces

Frontal/Central/Posterior

Sistema de altavoces	Reflejo de graves
Unidad de altavoz	77 mm de dia. tipo cónico, 15 mm de dia. balance cúpula
Impedancia nominal	3 ohmios
Dimensiones (aprox.)	97 × 97 × 112 mm (an/al/prf)
Peso (aprox.)	0,795 kg

Altavoz potenciador de graves

Sistema de altavoces	Tipo cerrado
Unidad de altavoz	160 mm de diámetro, tipo cónico
Impedancia nominal	3 ohmios
Dimensiones (aprox.)	217 × 302 × 217 mm (an/al/prf)
Peso (aprox.)	4,6 kg

Generales

Requisitos de alimentación	
Modelo para Norteamérica:	CA de 120 V y 60 Hz
Modelo para Europa:	CA de 230 V y 50/60 Hz
Modelo para Australia:	CA de 220 – 240 V y 50/60 Hz
Consumo de energía	135 W (120 V CA) 135 W (230 V CA) 1 W (120 V CA) 2 W (230 V CA) (en modo de ahorro de energía)
Dimensiones (aprox.)	355 × 70 × 335 mm (an/al/prf) incluidas partes salientes
Peso (aprox.)	4,4 kg
Temperatura de funcionamiento	de 5°C a 35°C
Humedad de funcionamiento	del 5% al 90%
Accesorios suministrados	Consulte la página 17.

El diseño y las especificaciones están sujetos a cambios sin previo aviso.

Lista de códigos de idiomas

Para obtener información detallada, consulte las páginas 46, 53 y 66.
La ortografía de los idiomas cumple con la norma ISO 639: 1988 (E/F).

Código Idioma	Código Idioma	Código Idioma	Código Idioma
1027 Afar	1183 Irish	1347 Maori	1507 Samoan
1028 Abkhazian	1186 Scots Gaelic	1349 Macedonian	1508 Shona
1032 Afrikaans	1194 Galician	1350 Malayalam	1509 Somali
1039 Amharic	1196 Guarani	1352 Mongolian	1511 Albanian
1044 Arabic	1203 Gujarati	1353 Moldavian	1512 Serbian
1045 Assamese	1209 Hausa	1356 Marathi	1513 Siswati
1051 Aymara	1217 Hindi	1357 Malay	1514 Sesotho
1052 Azerbaijani	1226 Croatian	1358 Maltese	1515 Sundanese
1053 Bashkir	1229 Hungarian	1363 Burmese	1516 Swedish
1057 Byelorussian	1233 Armenian	1365 Nauru	1517 Swahili
1059 Bulgarian	1235 Interlingua	1369 Nepali	1521 Tamil
1060 Bihari	1239 Interlingue	1376 Dutch	1525 Telugu
1061 Bislama	1245 Inupiak	1379 Norwegian	1527 Tajik
1066 Bengali; Bangla	1248 Indonesian	1393 Occitan	1528 Thai
1067 Tibetan	1253 Icelandic	1403 (Afan)Oromo	1529 Tigrinya
1070 Breton	1254 Italian	1408 Oriya	1531 Turkmen
1079 Catalan	1257 Hebrew	1417 Punjabi	1532 Tagalog
1093 Corsican	1261 Japanese	1428 Polish	1534 Setswana
1097 Czech	1269 Yiddish	1435 Pashto; Pushto	1535 Tonga
1103 Welsh	1283 Javanese	1436 Portuguese	1538 Turkish
1105 Danish	1287 Georgian	1463 Quechua	1539 Tsonga
1109 German	1297 Kazakh	1481 Rhaeto- Romance	1540 Tatar
1130 Bhutani	1298 Greenlandic	1482 Kirundi	1543 Twi
1142 Greek	1299 Cambodian	1483 Romanian	1557 Ukrainian
1144 English	1300 Kannada	1489 Russian	1564 Urdu
1145 Esperanto	1301 Korean	1489 Russian	1572 Uzbek
1149 Spanish	1305 Kashmiri	1491 Kinyarwanda	1581 Vietnamese
1150 Estonian	1307 Kurdish	1495 Sanskrit	1587 Volapük
1151 Basque	1311 Kirghiz	1498 Sindhi	1613 Wolof
1157 Persian	1313 Latin	1501 Sangho	1632 Xhosa
1165 Finnish	1326 Lingala	1502 Serbo-Croatian	1665 Yoruba
1166 Fiji	1327 Laothian	1503 Singhalese	1684 Chinese
1171 Faroese	1332 Lithuanian	1505 Slovak	1697 Zulu
1174 French	1334 Latvian; Lettish	1506 Slovenian	
1181 Frisian	1345 Malagasy		
			1703 Sin especificar

Lista de menús de configuración de DVD

Es posible ajustar los siguientes elementos con el menú de configuración DVD. El orden de los elementos mostrados puede ser diferente de la indicación real.

AJUSTE DE IDIOMA

- MENU PANTALLA — (Seleccione el idioma que desee utilizar en la lista de idiomas mostrada.)
- MENU DVD — (Seleccione el idioma que desee utilizar en la lista de idiomas mostrada.)
- AUDIO — (Seleccione el idioma que desee utilizar en la lista de idiomas mostrada.)
- SUBTITULO — (Seleccione el idioma que desee utilizar en la lista de idiomas mostrada.)

AJUSTE PANTALLA

- TIPO TV —
 - 16:9
 - 4:3 TIPO BUZON
 - 4:3 EXPLO PAN
- SALVA PANTALLA —
 - SI
 - NO
- FONDO —
 - IMAGEN
 - ÍNDICE
 - GRÁFICOS
 - AZUL
 - NEGRO
- SALIDA COMPONENTE —
 - INTERLACE
 - PROGRESSIVE

AJUSTE PERSONALIZADO

- SISTEMA COLOR* —
 - AUTO
 - PAL
 - NTSC
- REPRODUCCION PROHIBIDA —
 - NIVEL —
 - NO
 - 8.
 - 7. NC17
 - 6. R
 - 5.
 - 4. PG13
 - 3. PG
 - 2.
 - 1. G
 - ESTANDAR —
 - EE.UU.
 - OTROS →
 - CAMBIAR CONTRASEÑA
- SELECCION PISTA —
 - NO
 - AUTO

AJUSTE ALTAVOZ

- TAMAÑO —
 - FRONTAL — SI
 - CENTRAL — SI
 - POSTERIOR —
 - NINGUNO
 - DETRÁS —
 - BAJO
 - ALTO
 - LADO —
 - BAJO
 - ALTO
 - NINGUNO
 - SUBWOOFER — SI
- DISTANCIA —
 - FRONTAL — 1,0 m ~ 15 m
 - CENTRAL — 0 m ~ 15 m
 - POSTERIOR — 0 m ~ 15 m
- NIVEL —
 - CENTRAL — -6 dB ~ +6 dB
 - POSTERIOR — -6 dB ~ +6 dB
 - SUBWOOFER — -6 dB ~ +6 dB
- BALANCE —
 - FRONTAL — 6 intervalos a izquierda o derecha
 - POSTERIOR — 6 intervalos a izquierda o derecha
- TONO PRUEBA —
 - NO
 - SI

RESTAURAR

— SI

* Solamente modelos asiáticos y australianos.

Índice alfabético

Numéricos

16:9 69
4:3 TIPO BUZON 69
4:3 EXPLO PAN 69

A

AJUSTE ALTAVOZ 72
AJUSTE DE IDIOMA 68
AJUSTE PANTALLA 69
AJUSTE PERSONALIZADO
71
ÁLBUM 37, 44
Álbum 7, 79
ALEATORIA 41
AMP MENU 26
ANGULO 55
ATENUADOR 29
AUDIO 49, 68
Avance rápido 43

B

BALANCE 28, 74
BAND 30
BLOQUEO DE SEGURIDAD
57
BUSQUEDA TIEMPO 45

C

Campo de sonido 51
CAPITULO 45
Capítulo 7, 79
Código de región 8, 79
Conexión del sistema de
altavoces 18
Conexiones de antenas 21
Conexiones de TV y de
componentes de vídeo 23

D

Descripción general rápida 17
DISC SKIP 32
Discos que pueden utilizarse 7
DISTANCIA 27, 73
Dolby Digital 79
Dolby Pro Logic Surround 80
DTS 80
DVD 35, 80

E

Emisora memorizada 30, 64
ESCENA 15
Escena 7, 80
Exploración 43

F

FONDO 70
Función de ángulos múltiples
55
Función multilingüe 49

I

Indicación en pantalla
Menú de control 15
Pantalla de ajustes 67
INDICE 45
Índice 7

L

Localización
de un punto específico
observando la pantalla del TV
43

M

Mando a distancia 14, 62
Manejo de discos 9
MEMORY 30
Menú de control 15
MENU DVD 35, 68
MENU PANTALLA 68
MP3 36
MUTING 33

N

NAME 65
NIVEL 29, 73

P

Panel frontal 11
Panel posterior 13
Pilas 18
PISTA 44
Pista 7, 81
PLAY MODE 38

R

Radio 64
RDS 65
Reanudación de reproducción
34
REPETICION 42
Reproducción a cámara lenta
43
Reproducción aleatoria 41
Reproducción continua
CD/VIDEO/Super Audio CD/
DVD/MP3 32
Reproducción de programa 39
Reproducción PBC 35, 79
REPRODUCCION
PROHIBIDA 58, 71, 81
RESTAURAR 68
Retroceso rápido 43

S

S VIDEO 23
SALIDA COMPONENTE 70
SALVA PANTALLA 70
SELECCION PISTA 71
SISTEMA COLOR 71
Solución de problemas 75
SUBTITULO 56, 68
Super Audio CD 81

T

TAMAÑO 72
TIEMPO 45
TIPO TV 69
TIME 46
TITULO 44
Título 7, 81
TONO PRUEBA 74

V

VIDEO CD 35, 81
Visor del panel frontal 12

Referencia rápida para el mando a distancia

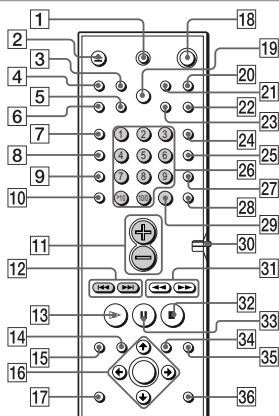

Los botones de las partes sombreadas son las afectadas por el interruptor COMMAND MODE DVD TV. Las descripciones sombreadas se refieren al ajuste del TV en el interruptor.

Nota

El mando a distancia de la unidad utiliza señales de comando comunes con otros productos DVD de Sony. De esta manera, dependiendo del botón, es posible que respondan otros productos DVD de Sony.

- 1 **TV I/⏻** (encendido/espera)
Apaga o enciende el televisor.
- 2 **▲ EJECT**
Expulsa el disco.
- 3 **NAME**
Activa la función de nombre.
- 4 **STEREO/MONO**
Cambia la recepción de FM en estéreo a monoaural o estéreo.
- 5 **MEMORY**
Permite almacenar una emisora presintonizada.
- 6 **CLEAR**
Permite regresar a la reproducción continua, etc.
- 7 **PLAY MODE**
Selecciona el modo de reproducción aleatoria o de programa.
- 8 **AUDIO**
Cambia el sonido cuando se reproduce un DVD o VIDEO CD.
- 9 **ANGLE**
Cambia los ángulos cuando se reproduce un DVD.
- 10 **SUBTITLE**
Muestra el menú "SUBTÍTULO" en la pantalla del menú de control.
- 11 **VOL +/-**
Ajusta el volumen del SISTEMA. **TV: Ajusta el volumen del TV.**
- 12 **◀◀▶▶, PREV/NEXT, TV CH -/+**, **PRESET -/+**
◀◀▶▶ PREV/NEXT: Permite ir al siguiente capítulo o pista o bien regresar al capítulo o pista anterior.
PRESET -/+: Explora todas las emisoras presintonizadas.
TV CH -/+: Selecciona el canal del televisor

- 13 **▷ PLAY/SELECT**
Reproduce un disco.
- 14 **DVD TOP MENU**
Muestra el menú de títulos en la pantalla del televisor.
- 15 **DVD DISPLAY**
Muestra la pantalla del menú de control en la pantalla del televisor para definir o ajustar los elementos.
- 16 **←/↑/↓/→/ENTER**
Selecciona y ejecuta los elementos o ajustes.
- 17 **DVD SETUP**
Muestra la pantalla del menú de ajustes en la pantalla del televisor para definir o ajustar los elementos.
- 18 **⏻ (espera)**
Activa o desactiva la alimentación del sistema.
- 19 **DISC SKIP**
Selecciona un disco para su reproducción.
- 20 **TV/VIDEO**
Cambia el modo de entrada del televisor.
- 21 **REPEAT**
Muestra el visor "REPETICIÓN" en la pantalla del televisor.
- 22 **MUTING**
Silencia el sonido.
- 23 **TIME**
Muestra el tiempo de reproducción del disco, etc. en el visor del panel frontal.
- 24 **FUNCTION**
Selecciona el componente que desea utilizar.
- 25 **BAND**
Selecciona la banda AM o FM.
- 26 **Botones numéricos***
Seleccionan los elementos de los ajustes.
TV: Selecciona los números de canal.
- 27 **SOUND FIELD**
Selecciona el campo de sonido.
- 28 **DISPLAY**
Cambia el elemento que se muestra en el visor del panel frontal.
- 29 **ENTER**
Ejecuta los elementos o ajustes. **TV: Pulse este botón después de seleccionar un número de canal**
- 30 **Interruptor COMMAND MODE DVD TV**
Cambia la fuente de entrada del televisor entre **TV** y **DVD**.
- 31 **◀◀▶▶, ◀/▶ SLOW, TUNING -/+**
◀◀▶▶ (SCAN): Localiza un punto mientras controla la imagen y reproduce un disco.
◀/▶ SLOW: Reproduce un disco en modo lento en el modo de pausa.
TUNING -/+: Explora todas las emisoras de radio disponibles.
- 32 **■ STOP**
Deja de reproducir un disco.
- 33 **⏸ PAUSE**
Hace una pausa en la reproducción de un disco.
- 34 **DVD MENU**
Muestra el menú de DVD en la pantalla del televisor.
- 35 **↶ RETURN**
Permite regresar a la pantalla previamente seleccionada, etc.
- 36 **AMP MENU**
Muestra los parámetros definidos de los altavoces en el visor del panel frontal.

* Dependiendo del televisor, también puede introducir el número de la siguiente manera:
>10 y, a continuación, el número. (Por ejemplo, pulse >10 y, a continuación, 2 y 5 para introducir 25.)

WAARSCHUWING

Stel het apparaat niet bloot aan regen of vocht om het gevaar voor brand of een elektrische schok te voorkomen.

Installeer de apparatuur niet in een beperkte ruimte zoals een boekenrek of inbouwkast.

Om brand te voorkomen mogen de verluchtingsopeningen van het toestel niet worden afgedekt met kranten, tafelkleedjes, gordijnen, enz.. Plaats geen brandende kaarsen op het toestel.

Plaats geen met vloeistof gevulde voorwerpen zoals een vaas op het toestel om elektrocutie of brand te voorkomen.

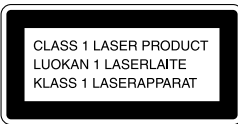

Dit apparaat is geclassificeerd als een laserproduct van klasse 1. Het label bevindt zich aan de onderzijde.



Gooi de batterij niet weg maar lever deze in als klein chemisch afval (KCA).

Voorzorgsmaatregelen Veiligheid

- In het geval er vloeistof of een voorwerp in de behuizing terecht komt, moet u de stekker uit het stopcontact trekken en het apparaat eerst door een deskundige laten nakijken, alvorens het weer in gebruik te nemen.
- Het toestel blijft onder (net)spanning staan zolang de stekker in het stopcontact zit, ook al is het toestel zelf uitgeschakeld.
- Trek de stekker uit het stopcontact als u denkt het apparaat geruime tijd niet te gebruiken. Om de aansluiting op het stopcontact te verbreken, moet u uitsluitend de stekker vastnemen. Trek nooit aan het snoer zelf.

Installeren

- Installeer het toestel niet in een beperkte ruimte zoals een boekenrek of een inbouwkast.
- Kies een plaats waar een ongehinderde luchtdoorstroming mogelijk is, om oververhitting van vitale onderdelen te voorkomen.
- Zet het apparaat niet op een zacht of wollig oppervlak (een kleedje of deken), of tegen gordijnen, waardoor de ventilatie-openingen geblokkeerd kunnen worden.
- Installeer het apparaat niet in de buurt van warmtebronnen zoals radiatoren of heteluchtblazers of op een plaats waar het is blootgesteld aan directe zonnestraling, overmatig stof of mechanische schokken.
- Zet het apparaat niet schuin. Het apparaat is ontworpen voor gebruik in horizontale stand.
- Houd zowel het apparaat als discs uit de buurt van apparatuur waarin een krachtige magneet gebruikt wordt, zoals een grote luidspreker of magnetronoven.
- Plaats geen zware voorwerpen op het toestel.

- Als het apparaat van een koude naar een warme omgeving wordt gebracht kan er vocht binnenin het apparaat condenseren, hetgeen schade aan de lenzen tot gevolg kan hebben. Wacht daarom bij het voor de eerste maal installeren van het apparaat, of wanneer u dit van een koude naar een warme omgeving verplaatst ongeveer 30 minuten voor u het in gebruik neemt.

Welkom!

Dank u voor aankoop van dit Sony Compact AV System. Voor u het toestel in gebruik neemt, moet u deze gebruiksaanwijzing aandachtig lezen en bewaren zodat u deze later nog kunt raadplegen.

Voorzorgsmaatregelen

Veiligheid

- Opgelet – de optische instrumenten in dit product vergroten het risico op oogletsel.
- Indien er een voorwerp of vloeistof in de behuizing terecht komt, moet u de stekker uit het stopcontact trekken en het toestel laten nakijken door een deskundige alvorens het weer in gebruik te nemen.

Plaatsing

- Installeer het toestel op een goed geventileerde plaats om te voorkomen dat het te sterk opwarmt.
- De behuizing kan bij langdurige weergave met hoog volume warm aanvoelen. Dat is normaal en duidt niet op storing. Vermijd echter de behuizing aan te raken. Plaats het toestel niet in een nauw bemeten en slecht geventileerde ruimte om oververhitting te vermijden.
- Blokkeer de ventilatiegaten niet door iets op het toestel te plaatsen. Het systeem is uitgerust met een krachtige versterker. Indien de ventilatiegaten bovenaan worden afgesloten, kan het toestel oververhit en defect raken.
- Plaats het toestel niet op een zachte ondergrond zoals een tapijt waardoor de ventilatiegaten onderaan kunnen worden afgesloten.
- Installeer het toestel niet in de buurt van warmtebronnen of op een plaats waar het is blootgesteld aan directe zonnestraling, overmatig stof of mechanische schokken.

Werking

- Indien het toestel direct van een koude in een warme of een zeer vochtige ruimte wordt gebracht, kan er condensvorming optreden op de lenzen in het toestel. In dat geval kan de werking van het toestel zijn verstoord. Verwijder in dat geval de disc en laat het toestel ongeveer een half uur aan staan tot alle vocht is verdampt.
- Haal de discs uit het toestel wanneer u het verplaatst. Indien u dat niet doet, kunnen discs beschadigd worden.
- Om stroom te sparen kan het systeem volledig worden uitgezet met de POWER toets op het toestel. Het systeem is dan volledig uitgeschakeld, ook al blijft de LED enige tijd branden.

Volumeregeling

Zet het volume niet hoger bij het beluisteren van een zeer stille passage of een onbespeeld gedeelte. Als u dat toch doet, kunnen de luidsprekers worden beschadigd wanneer er plots een piekwaarde wordt bereikt.

Reiniging

Reinig de behuizing, het voorpaneel en de bedieningselementen met een zachte doek die lichtjes is bevochtigd met een mild zeepsopje. Gebruik geen schuursponsje, schuurpoeder noch solventen zoals alcohol of benzine. Met alle vragen over eventuele problemen met uw toestel kunt u steeds terecht bij uw dichtstbijzijnde Sony handelaar.

Discs reinigen

Gebruik geen in de handel verkrijgbare CD/DVD-reinigingsdisc. Die kan defecten veroorzaken.

Kleuren op een TV-scherm

Indien de luidsprekers de kleuren op het TV-scherm beïnvloeden, moet u de TV meteen uitzetten en na 15 tot 30 minuten weer aanzetten. Indien de kleuren nog altijd vervormen, moet u de luidsprekers verder van de TV af zetten.

Het naamplaatje bevindt zich aan de onderzijde.

BELANGRIJK

Opgelet: Dit toestel kan voor onbepaalde duur een stilstaand videobeeld of instelscherm op het TV-scherm tonen. Als u dat beeld lange tijd op het TV-scherm laat staan, bestaat het gevaar dat uw televisiescherm onherstelbaar wordt beschadigd. Vooral projectietelevisies zijn hier gevoelig voor.

Het apparaat verplaatsen

Wanneer u het apparaat verplaatst, moet u de volgende procedure gebruiken om het binnenste loopwerk te beschermen. Verwijder de disc. Druk vervolgens op de ■ toets op het apparaat en houd deze ingedrukt. Nadat "MECHA LOCK" is weergegeven op het display (voorpaneel), schakelt u het apparaat uit.







Inhoudsopgave

WAARSCHUWING	2
Welkom!	3
Voorzorgsmaatregelen	4
Betreffende deze gebruiksaanwijzing	7
Met dit toestel kunnen de volgende discs worden afgespeeld	7
Opmerkingen betreffende discs	9
Opmerking over discwisselaar voor vijf DVD's	10
Onderdelen en bedieningselementen	11
Bedieningsmenuweergave	15
<hr/>	
Aan de slag	17
Snelle kennismaking	17
Uitpakken	17
De batterijen in de afstandsbediening plaatsen	18
Stap 1: Luidsprekers aansluiten	18
Stap 2: Antenne aansluiten	21
Stap 3: TV- en videocomponenten aansluiten	23
Luidsprekeropstelling	25
Radiozenders voorinstellen	30
<hr/>	
Discs afspelen	32
Discs afspelen	32
De weergave hervatten vanaf het punt waar u de disc hebt gestopt (Resume Play)	34
Gebruik van het DVD menu	35
VIDEO CD's met PBC functies afspelen (PBC- Weergave)	35
Een MP3 Audio Track afspelen	36
De afspelerstand selecteren (Alle Discs, Een Disc of Album)	38
Uw eigen programma samenstellen (Programme Play)	39
Weergave in willekeurige volgorde (Shuffle Play)	41
Herhaalde weergave (Repeat Play)	42
<hr/>	
Een scène zoeken	43
Een bepaald punt op een disc zoeken (Scan, Slow-motion Play)	43
Een titel/hoofdstuk/track/index/album zoeken	44
<hr/>	
Disc-informatie controleren	46
Speelduur en resterende speelduur controleren via het uitleesvenster op het voorpaneel	46
Speelduur en resterende speelduur controleren	47

Geluidsregeling	49
Het geluid regelen	49
Ingangsaudiosignaal automatisch decoderen (Auto Decoding)	51
Genieten van Surround Sound	51
Alleen de voorste luidsprekers en subwoofer gebruiken (stereo via 2 kanalen)	54
Niveauparameters regelen	54
<hr/>	
Filmweergave	55
Hoeken wijzigen	55
Ondertitels weergeven	56
<hr/>	
Diverse bijkomende functies	57
Discs vergrendelen (EIGEN KINDERBEVEILIGING, KINDERBEVEILIGING)	57
<hr/>	
Andere handelingen	62
Uw TV bedienen met de meegeleverde afstandsbediening	62
Naar de video of een ander toestel kijken	63
Luisteren naar de radio	64
Gebruik van het Radio Data System (RDS) (Alleen voor de Europese modellen)	65
Voorinstelzenders benoemen	65
<hr/>	
Instellingen en afstellingen	67
Gebruik van het instelscherm	67
De taal voor schermweergave en geluid kiezen (TAALKEUZE)	68
Beeldinstellingen (SCHERMINSTELLING)	69
Individuele instellingen (INDIVIDUELE INSTELLING)	71
Luidsprekerinstellingen (LUIDSPREKER)	72
<hr/>	
Aanvullende informatie	75
Verhelpen van storingen	75
Zelfdiagnosefunctie (Wanneer er letters/cijfers verschijnen in het uitleesvenster)	79
Verklarende woordenlijst	79
Technische gegevens	82
Taalcodelijst	84
DVD Instelmenulijst	85
Index	86
Beknopte handleiding voor afstandsbediening	88

Betreffende deze gebruiksaanwijzing





- In deze gebruiksaanwijzing staan de bedieningselementen op de afstandsbediening beschreven. Ook de bedieningselementen op het toestel kunnen worden gebruikt indien ze dezelfde of soortgelijke namen hebben als die op de afstandsbediening.
- De symbolen die in deze gebruiksaanwijzing worden gehanteerd, staan hieronder verklaard:

Symbol	Betekenis	Symbol	Betekenis
	Geeft functies voor DVD video's aan		Functies beschikbaar in Super Audio CD en Audio CD mode
	Beschikbare functies in VIDEO CD mode		Beschikbare functies voor MP3* audio tracks
	Beschikbare functies in CD mode		Meer handige mogelijkheden

- In deze gebruiksaanwijzing wordt het Europese model gebruikt voor illustratie en schermdisplay (SCHERMDISPL).

* MP3 (MPEG 1 Audio Layer 3) is een standaardformaat van ISO/MPEG waarbij audiogegevens worden gecompriemd.

Met dit toestel kunnen de volgende discs worden afgespeeld

Disc-formaat	
DVD VIDEO	
Super Audio CD	 SUPER AUDIO CD
VIDEO CD	
Audio CD	

Het "DVD VIDEO" logo is een handelsmerk.

Terminologie

• Titel

Het langste deel van een beeld of track op een DVD; bijvoorbeeld een film voor een stuk beeld op video software of een album voor een stuk muziek op audio software.

• Hoofdstuk

Delen van een beeld of een muziekstuk die korter zijn dan titels. Een titel bestaat uit verscheidene hoofdstukken. Sommige discs bevatten geen hoofdstukken.

• Album

Deel van een muziekstuk op een data CD met MP3 audio tracks.

• Muziekstuk

Delen van een beeld of muziekstuk op een VIDEO CD, Super Audio CD, CD of MP3.

• Index (Super Audio CD, CD) / Video Index (VIDEO CD)

Een getal waarmee een track wordt opgesplitst zodat u makkelijk een bepaald punt op een VIDEO CD of Super Audio CD kunt vinden. Sommige discs bevatten geen indexen.

• Scene

Op een VIDEO CD met PBC functies (pagina 35) zijn de menuschermen, bewegende beelden en stilstaande beelden opgesplitst in "scenes".

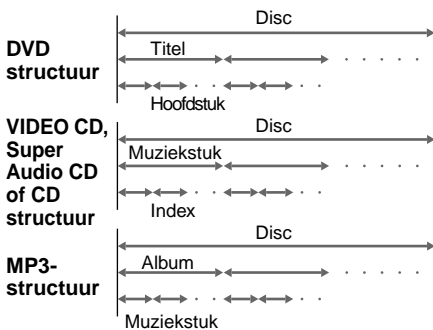

Opmerking bij PBC (Playback Control) (VIDEO CD's)

Dit toestel beantwoordt aan Ver. 1.1 en Ver. 2.0 van de VIDEO CD normen. Afhankelijk van de disc zijn er twee weergavemogelijkheden.

Disc-type	Voor
VIDEO CD's zonder PBC functies (Ver. 1.1 discs)	Weergave van bewegende beelden en muziek.
VIDEO CD's met PBC functies (Ver. 2.0 discs)	Weergave van interactieve software met menuschermen op het TV-scherm (PBC Playback), met bovendien de videoweergavefuncties van Ver. 1.1 discs. Hiermee kunnen ook stilstaande hogeresolutiebeelden worden afgespeeld als deze op de disc staan.

Regiocode

Op de achterkant van het toestel staat een regiocode vermeld die ook op de DVD moet vermeld staan om met dit toestel te kunnen worden afgespeeld.

DVD's met label  kunnen ook met dit toestel worden afgespeeld.

Indien u een andere DVD probeert af te spelen, verschijnt het bericht "Weergave van deze disc niet toegestaan wegens regiobeperkingen." op het scherm. Het is mogelijk dat sommige DVD's waarop geen regiocode staat vermeld, toch geen DVD's kunnen worden afgespeeld.

Voorbeelden van discs die niet kunnen worden afgespeeld met het toestel

Het toestel kan de volgende discs niet afspelen:

- CD-ROM's (met inbegrip van PHOTO CD's)
- Andere CD-R's/CD-RW's dan opgenomen in de volgende formaten:
 - muziek CD-formaat
 - video CD-formaat
 - MP3-formaat conform ISO9660* Level 1/Level 2, of het uitgebreide formaat, Joliet
- Datasecties van CD-Extra's
- DVD-ROM's
- DVD Audio discs

* Een logisch formaat van bestanden en mappen op CD-ROM's, bepaald door ISO (International Standard Organization)

Plaats de volgende discs niet:

- Een DVD met een andere regiocode (pagina 8, 81).
- Een disc die niet standaard of niet rond is (zoals een kaart of een hart- of stervorm).
- Een disc waarop papier of stickers zijn gekleefd.
- Een disc met resten kleefmiddel van kleefband of stickers.

Opmerking

Merk op dat sommige CD-R's of CD-RW's niet met dit toestel kunnen worden afgespeeld afhankelijk van de opnamekwaliteit, de staat van de disc of de karakteristieken van de opnameapparatuur. Ook een disc die niet correct werd gefinaliseerd, wordt niet afgespeeld. Raadpleeg de gebruiksaanwijzing van de opnameapparatuur voor meer informatie.

Opmerking betreffende de weergave van DVD's en VIDEO CD's

Sommige weergavefuncties van DVD's en VIDEO CD's kunnen opzettelijk door software-producenten zijn vastgelegd. Dit apparaat speelt DVD's en VIDEO CD's af volgens de inhoud van de disc zodat bepaalde weergavefuncties niet beschikbaar kunnen zijn. Raadpleeg daarom de instructies die bij DVD's of VIDEO CD's worden geleverd.

Auteursrechten

Dit product is voorzien van copyright-beveiligingstechnologie die op haar beurt is beschermd door sommige Amerikaanse patenten en andere intellectuele eigendomsrechten van Macrovision Corporation en anderen. Het gebruik van deze copyright-beveiligingstechnologie moet zijn goedgekeurd door Macrovision Corporation, en is bedoeld voor gebruik in huis en beperkte kring tenzij Macrovision Corporation hiervoor uitdrukkelijk toestemming heeft verleend. Aanpassing of demontage is verboden.

Dit systeem is uitgerust met een Dolby* Digital and Dolby Pro Logic (II) adaptive matrix surround decoder en het DTS** Digital Surround System.

- * Gefabriceerd onder licentie van Dolby Laboratories.
"Dolby", "Pro Logic" en het dubbele D-symbool zijn handelsmerken van Dolby Laboratories.
- ** Gefabriceerd onder licentie van Digital Theater Systems, Inc.
"DTS" en "DTS Digital Surround" zijn handelsmerken van Digital Theater Systems, Inc.

Opmerkingen betreffende discs

Behandeling van discs

- Neem de disc vast aan de rand om ze proper te houden. Raak het oppervlak niet aan.
- Kleef niets op een disc.



- Stel een disc niet bloot aan directe zonnestraling of warmtebronnen zoals hete luchtkanalen of in een auto die in de volle zon geparkeerd staat en waarin de temperatuur sterk kan oplopen.
- Berg discs na gebruik weer op in de houder.

Reiniging

- Maak een disc voor het afspelen altijd schoon met een doek.
Wrijf van binnen naar buiten toe.

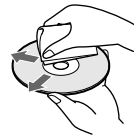

- Gebruik geen solventen zoals benzine, thinner en in de handel verkrijgbare reinigingsmiddelen of antistatische sprays voor grammofoonplaten.

Het systeem kan alleen ronde standaarddiscs afspelen. Gebruikt u een disc die niet standaard of niet rond is (zoals een kaart of een hart- of stervorm), dan kan een storing optreden.

Gebruik geen disc waaraan een in de handel verkrijgbare accessoire is bevestigd, zoals een label of een ring.

Opmerking over discwisselaar voor vijf DVD's



De discwisselaar bestaat uit een afspeleenheid en een lader die de discs naar de discsleuf en afspeleenheid verplaatst.

Als u bijvoorbeeld op DISC 3 drukt, wordt de lader verplaatst tot DISC 3 de positie van de afspeleenheid bereikt. Vervolgens wordt DISC 3 op de afspeleenheid geplaatst.

Opmerkingen





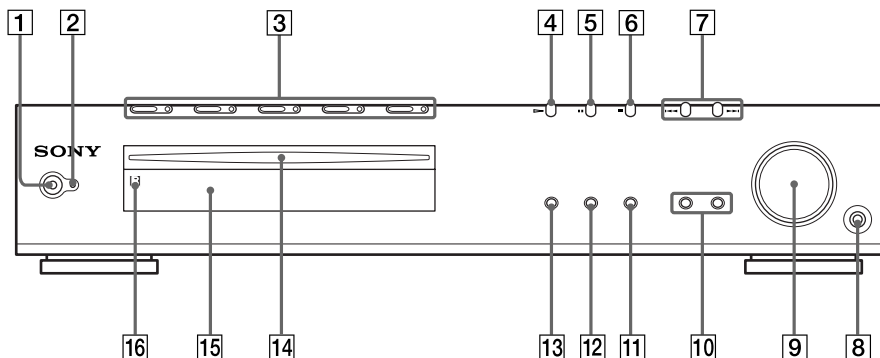

- Plaats of verwijder geen discs tijdens het afspelen.
- Er kunnen geluiden uit de discwisselaar komen tijdens het wisselen van discs of het in- en uitschakelen van het apparaat. Dit geluid wordt veroorzaakt door de interne werking van het apparaat en duidt dus niet op een storing.
- 8-cm CD's of DVD's kunnen niet in de lader worden geplaatst.
- Plaats geen 8-cm CD met een 8-cm adapter om beschadiging van het apparaat en de disc te voorkomen.

Onderdelen en bedieningselementen

Meer details vindt u op de pagina's tussen haakjes.

Voorpaneel



- 1** POWER (wachtstand) schakelaar (32)
- 2** STANDBY indicator (32)
- 3** DISC 1 (weergave) /  (Eject)/indicator
– DISC 5 (weergave) /  (Eject)/
indicator (32)
- 4**  (weergave) (32)
- 5**  (pauze) (33)
- 6**  (stop) (33)
- 7**  PREV/NEXT, PRESET -/+
(33)

- 8** PHONES aansluiting (32)
- 9** VOLUME regeling (32)
- 10** SOUND FIELD -/+ (51)
- 11** DISPLAY (64)
- 12** BAND (30)
- 13** FUNCTION (63)
- 14** Discgleuf (32)
- 15** Uitleesvenster op het voorpaneel (12)
- 16**  (afstandsbedieningssensor) (18)

Uitleesvenster op het voorpaneel

Bij het afspelen van een DVD

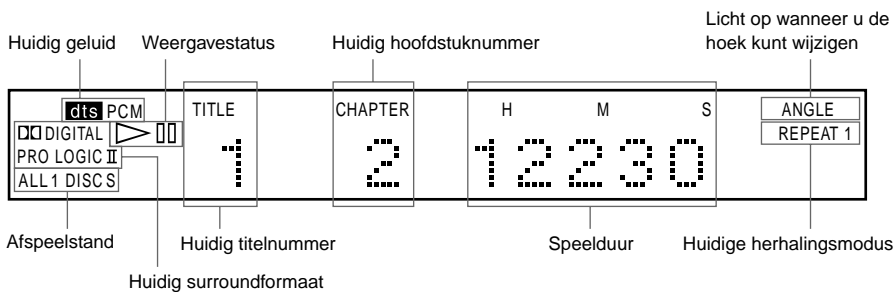

Bij het afspelen van een Super Audio CD, CD, VIDEO CD of MP3

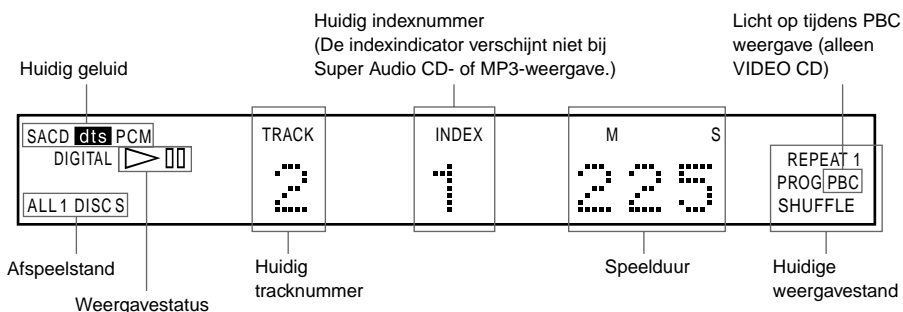

Bij het luisteren naar de radio

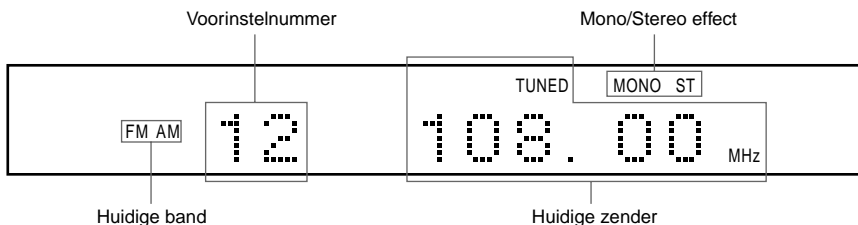

Achterpaneel

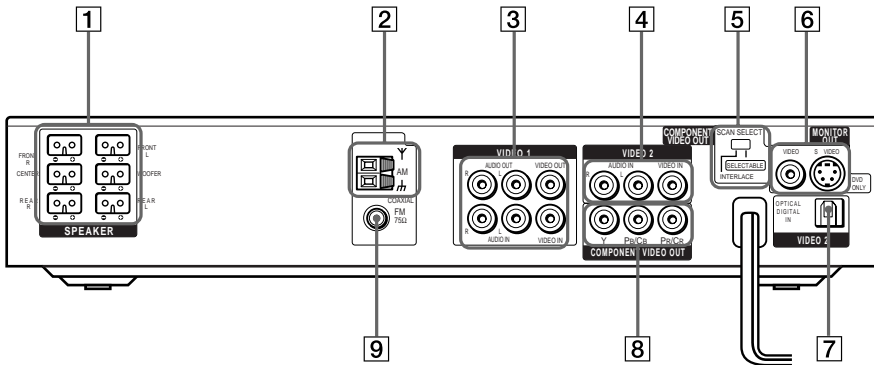

1 SPEAKER aansluitingen (19)

2 AM antenne (21)

3 VIDEO 1 aansluitingen (23)

4 VIDEO 2 aansluitingen (23)

5 COMPONENT VIDEO OUT/SCAN SELECT schakelaar (75)

6 MONITOR OUT (VIDEO/S VIDEO) aansluitingen (24)

7 VIDEO 2 (OPTICAL DIGITAL IN) aansluiting (24)

8 COMPONENT VIDEO OUT aansluitingen (23)

9 FM 75Ω COAXIAL antenneaansluiting (21)

Afstandsbediening

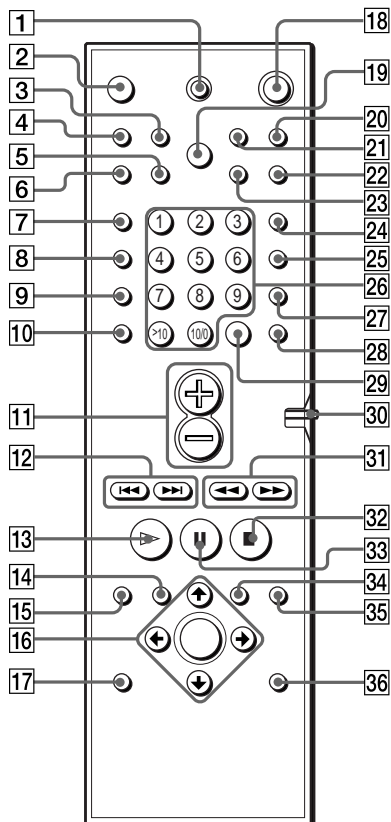

Opmerking

Deze afstandsbediening licht op in het donker. Om te kunnen oplichten, moet de afstandsbediening enige tijd aan licht zijn blootgesteld.

- 1 TV I/⏻ (aan/wacht) (62)
- 2 ▲ (EJECT) (33)
- 3 NAME (naam) (66)
- 4 STEREO/MONO (64)
- 5 MEMORY (geheugen) (30)
- 6 CLEAR (wissen) (40)
- 7 PLAY MODE (weergavestand) (39)
- 8 AUDIO (49)
- 9 ANGLE (hoek) (55)
- 10 SUBTITLE (ondertitel) (56)
- 11 VOL +/- (63)
- 12 ◀▶/▶▶ PREVIOUS/NEXT, TV CH -/+, PRESET -/+ (30, 33, 63)
- 13 ▷ PLAY/SELECT (weergave/keuze) (32)
- 14 DVD TOP MENU (35)
- 15 DVD DISPLAY (42)
- 16 ◀/↑/↓/▶/ENTER (26)
- 17 DVD SETUP (59)
- 18 ⏻ (wacht) (33)
- 19 DISC SKIP (32)
- 20 TV/VIDEO (63)
- 21 REPEAT (42)
- 22 MUTING (33)
- 23 TIME (46)
- 24 FUNCTION (63)
- 25 BAND (30)
- 26 Cijfertoetsen (35)
- 27 SOUND FIELD (51)
- 28 DISPLAY (64)
- 29 ENTER (62)
- 30 COMMAND MODE DVD TV schakelaar (63)
- 31 ◀◀▶▶/◀▶▶ SLOW, TUNING -/+ (30, 43)
- 32 ■ STOP (33)
- 33 || PAUSE (33)
- 34 DVD MENU (35)
- 35 ↶ RETURN (36)
- 36 AMP MENU (26)

Bedieningsmenuweergave





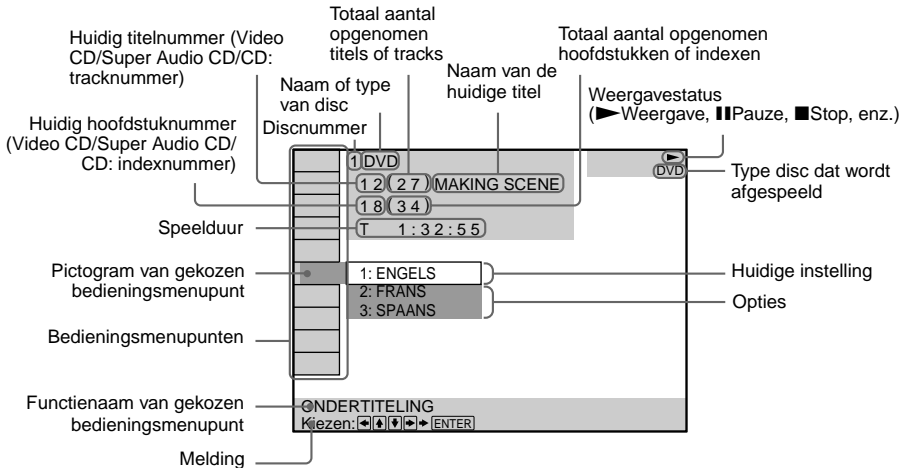

Kies de functie die u wilt gebruiken via het bedieningsmenu. Het bedieningsmenuscherm verschijnt wanneer de DVD DISPLAY toets wordt ingedrukt. Meer details vindt u op de pagina tussen haakjes.

Bedieningsmenu



Lijst van bedieningsmenupunten

 DISC	Geeft de naam of het type weer van de disc die in het apparaat is geplaatst.
 TITEL (alleen DVD) (pagina 44)/ SCENE (alleen VIDEO CD bij PBC weergave)/MUZIEKSTUK (VIDEO CD alleen) (pagina 44)	Om de titel (DVD), scène (VIDEO CD bij PBC-weergave) of track (VIDEO CD) te kiezen voor weergave.
 HOOFDSTUK (alleen DVD) (pagina 45)/INDEX (alleen VIDEO CD) (pagina 45)	Om het hoofdstuk (DVD) of de index (VIDEO CD) te kiezen voor weergave.
 ALBUM (alleen MP3) (pagina 44)	Kiest het album (MP3) voor weergave.
 MUZIEKSTUK (alleen Super Audio CD/CD/MP3) (pagina 44)	Om de track (Super Audio CD/CD/MP3) te kiezen voor weergave.
 INDEX (alleen Super Audio CD/CD) (pagina 45)	Geeft de index weer en selecteert de index (Super Audio CD) die wordt afgespeeld.

 TIJD (pagina 45)	Verstreken en resterende speelduur controleren. Tijdcode voor het zoeken naar beeld en muziek invoeren.
 GELUID (alleen DVD/VIDEO CD/ Super Audio CD/CD (pagina 49)	Om de geluidsinstelling te wijzigen.
 ONDERTITELING (alleen DVD) (pagina 56)	Ondertitels weergeven. Om de taal van de ondertitels te wijzigen.
 HOEK (alleen DVD) (pagina 55)	Om de hoek te wijzigen.
 STAND (alleen VIDEO CD/ Super Audio CD/CD/MP3) (pagina 38)	Kiest de weergavestand.
 HERHALEN (pagina 42)	Speelt herhaaldelijk de volledige disc (alle titels/alle tracks), één titel/hoofdstuk/track/album of de inhoud van het programma af.
 EIGEN KINDERBEVEILIGING (pagina 57)	Om weergavebeperkingen in te stellen.

 Bij elke druk op DVD DISPLAY verandert het bedieningsmenuscherm als volgt:

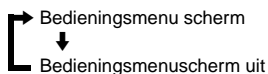

De bedieningsmenupunten hangen af van de disc.

 De indicator voor het Control Menu gaat groen  →  branden tenzij u HERHALEN op “UIT” hebt ingesteld.

De indicator voor “HOEK” gaat alleen groen branden als u de invalshoeken kunt wijzigen.

Snelle kennismaking

Dit hoofdstuk bevat een beknopte handleiding zodat u meteen aan de slag kunt met uw nieuwe toestel.

Zie pagina 68 om een taal te kiezen voor de schermweergave.

Zie pagina 69 om een breedte/hoogte-verhouding voor de TV te kiezen.

Uitpakken

Controleer of het volgende is meegeleverd:

- Luidsprekers (5)
- Subwoofer (1)
- AM-kaderantenne (1)
- FM-draadantenne (1)
- Luidsprekerkabels (5m × 4, 15m × 2)
- Videokabel (1)
- Afstandsbediening RM-SS990 (1)
- R6 (AA) batterijen (2)
- Voetjes (20)
- Luidsprekers-Aansluiting en installatie (kaart) (1)
- 21-pins adapter (1) (alleen voor Europese modellen)

De batterijen in de afstandsbediening plaatsen

Dit toestel kan worden bediend met de meegeleverde afstandsbediening. Plaats twee AA (R6) batterijen in de batterijhouder en houd daarbij rekening met de ⊕ en ⊖ aanduidingen. Richt de afstandsbediening op de afstandsbedieningssensor  op het toestel.

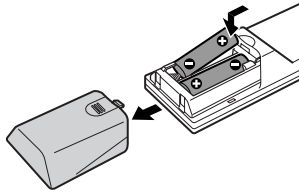

Opmerkingen

- Laat de afstandsbediening niet achter op een zeer warme of vochtige plaats.
- Gebruik geen nieuwe batterij samen met een oude.
- Zorg ervoor dat er niets in de behuizing van de afstandsbediening terecht komt, vooral bij het vervangen van de batterijen.
- Stel de afstandsbedieningssensor niet bloot aan directe zonnestraling of felle verlichting. Hierdoor kan de werking worden verstoord.
- Indien u de afstandsbediening gedurende lange tijd niet zult gebruiken, verwijder dan de batterijen om mogelijke schade door batterijlekkage en corrosie te voorkomen.

Stap 1: Luidsprekers aansluiten

Sluit de meegeleverde luidsprekers aan met behulp van de meegeleverde luidsprekerkabels en let erop dat de kleuren van de aansluitingen en de kabels overeenstemmen. Sluit geen andere luidsprekers aan dan deze die bij het systeem zijn geleverd.

Voor optimaal surroundgeluid dient u de luidsprekerparameters (afstand, niveau, enz.) op te geven zoals beschreven op pagina 26.

Benodigde kabels

Luidsprekerkabels

De stekker en de buis van de luidsprekerkabels hebben dezelfde kleur als het label van de aansluitingen.

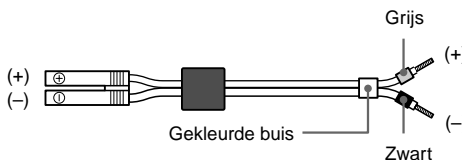

Luidsprekeraansluitingen

Sluit de	aan op
Voorluidsprekers	SPEAKER FRONT L (wit) en R (rood)
Achterluidsprekers	SPEAKER REAR L (blauw) en R (grijs)
Middenluidspreker	SPEAKER CENTER (groen)
Subwoofer	SPEAKER WOOFER (paars)

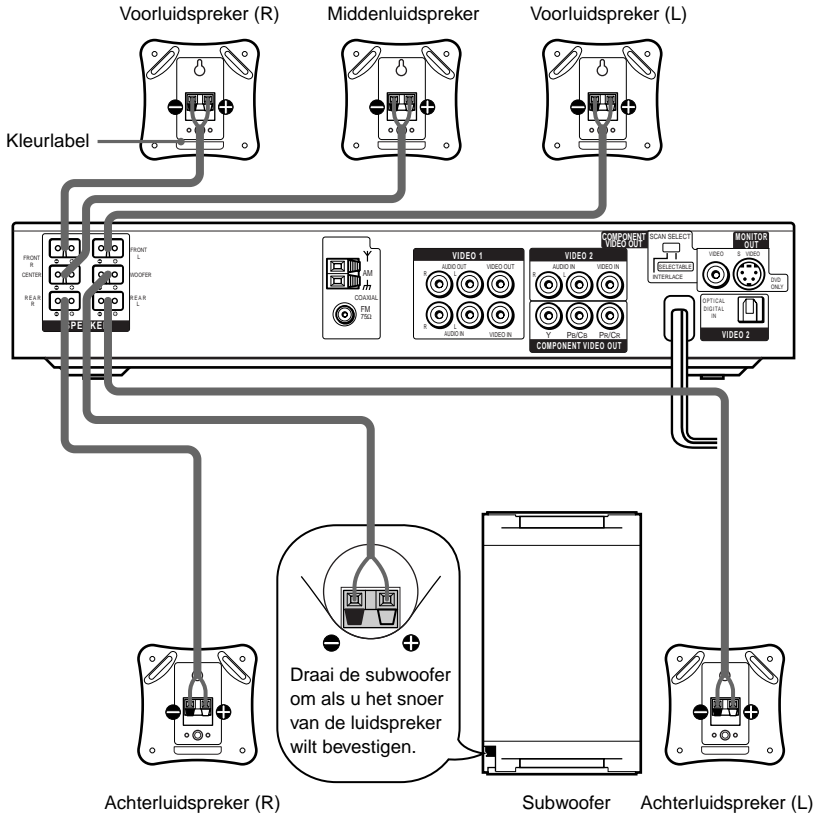

Opmerking over plaatsen van luidsprekers

Ga voorzichtig te werk wanneer u de subwoofer of een luidsprekerstandaard (niet bijgeleverd) die op de voorste/achterste luidsprekers is bevestigd, op een speciaal behandelde vloer (met was of olie behandeld, gepolijst, enzovoort) plaatst; anders kunnen vlekken of verkleuringen optreden.

Kortsluiting van de luidsprekers voorkomen

Door kortsluiting van de luidsprekers kan het toestel worden beschadigd. Om dat te voorkomen, dient u de volgende voorzorgsmaatregelen in acht te nemen bij het aansluiten van de luidsprekers. Zorg ervoor dat een blootliggende draad van een luidsprekerkabel niet in contact komt met een andere aansluitingsklem of een blootliggende draad van een andere luidsprekerkabel.

Voorbeelden van slechte staat van een luidsprekerkabel

De gestripte luidsprekerkabel raakt een andere luidsprekerklem.

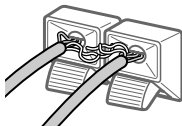

Gestripte kabels raken elkaar doordat er teveel isolatie is verwijderd.

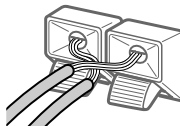

Nadat alle componenten, luidsprekers en het netsnoer zijn aangesloten, dient u te controleren of alle luidsprekers correct zijn aangesloten aan de hand van een testtoon. Zie pagina 28 voor meer details over de testtoon.

Indien een luidspreker geen testtoon produceert of de testtoon wordt geproduceerd door een andere luidspreker dan de luidspreker die wordt vermeld in het uitleesvenster, kan de luidspreker zijn kortgesloten. Controleer dan de luidsprekeraansluiting opnieuw.

Opmerking

Verbind de luidsprekerkabel met de juiste aansluiting op de componenten: ⊕ op ⊕ en ⊖ op ⊖. Indien de draden worden omgewisseld, is het geluid vervormd en is er te weinig bass.

Stap 2: Antenne aansluiten

Sluit de meegeleverde AM/FM-antennes aan om naar de radio te luisteren.

Antenne aansluitingen

Sluit de	aan op
AM-kaderantenne	AM
FM-draadantenne	FM 75Ω COAXIAL

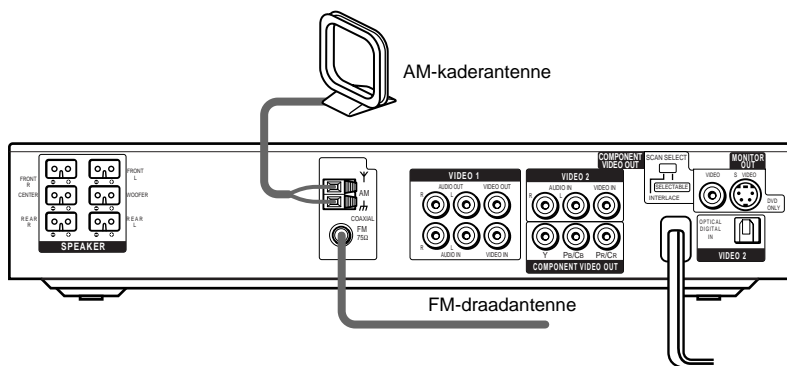

Opmerkingen

- Om ruis te voorkomen, moet u de AM-kaderantenne zo ver mogelijk van het systeem en andere componenten houden.
- Strek de FM-draadantenne volledig uit.
- Houd de FM-draadantenne na het aansluiten zo horizontaal mogelijk.
- Bij het aansluiten van de meegeleverde AM-kaderantenne moet u de zwarte kabel (B) aansluiten op h en de witte kabel (A) op de andere klem.

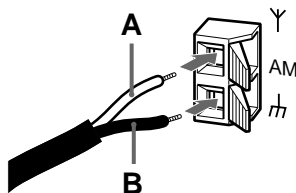

Bij slechte FM-ontvangst

Gebruik een coaxiaalkabel voor 75 ohm (niet meegeleverd) om het systeem aan te sluiten op een externe FM-antenne zoals hieronder afgebeeld.

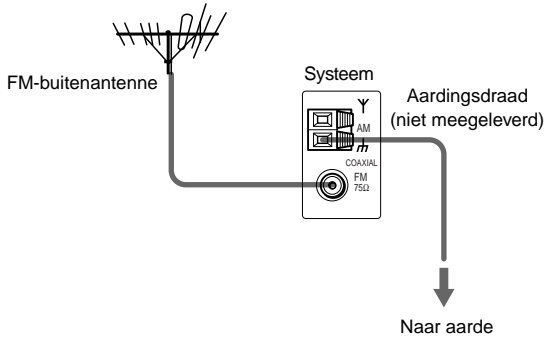

Opmerking

Wanneer u een buitenantenne aansluit op het systeem, moet u die aarden ter bescherming tegen blikseminslag. Verbind de aardingsdraad niet met een gasleiding om explosies te vermijden.

Stap 3: TV- en videocomponenten aansluiten

Benodigde kabels

Videokabel voor het aansluiten van een TV monitor



Audio-/videokabels (niet meegeleverd)

Bij het aansluiten van de kabels moet u ervoor zorgen dat de kleur van stekkers en aansluitingen van de componenten overeenkomen.

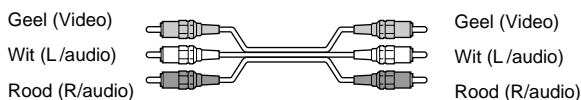

Aansluitingen voor videocomponenten

Sluit een	aan op
TV monitor	MONITOR OUT
Videorecorder	VIDEO 1
Digitale satellietontvanger	VIDEO 2

💡 Gebruik van de S-video aansluiting in plaats van de video aansluitingen

Uw TV monitor moet ook worden aangesloten via een S-video aansluiting. S-videosignalen gaan via een andere bus dan de videosignalen en worden niet uitgevoerd via de video aansluitingen.

💡 Bij gebruik van de COMPONENT VIDEO OUT aansluitingen (Y, Pb/Cb, Pr/Cr) in plaats van de video-aansluitingen

Uw TV monitor moet ook zijn aangesloten via COMPONENT VIDEO OUT (Y, Pb/Cb, Pr/Cr). Wanneer uw TV compatibel is met progressive signalen, moet u deze aansluiting gebruiken en "COMPONENT OUT" onder "SCHERMINSTELLING" op "PROGRESSIVE" zetten (pagina 70).

Opmerkingen

- Als u VIDEO 1 kiest met de FUNCTION toets, wordt het signaal uitgevoerd door de L/R voorluidsprekers, maar niet via de VIDEO 1 VIDEO OUT en AUDIO OUT L/R aansluitingen.
- Kies de 2CH STEREO mode wanneer u gebruik maakt van de Video 1 lijnuitgangen. Wanneer u 2CH STEREO niet kiest, kunnen de lijnuitgangen niet naar behoren functioneren.
- Als u "PROGRESSIVE" in "SCHERMINSTELLING" selecteert, wordt er geen signaal verzonden via de MONITOR OUT of S VIDEO OUT aansluitingen.
- Is de "DVD" modus van het apparaat ingesteld, dan wordt het signaal verzonden via de S VIDEO OUT of COMPONENT OUT aansluitingen.
- Als de "DVD" modus van het apparaat is ingesteld en "PROGRESSIVE" in "SCHERMINSTELLING" is geselecteerd, wordt het signaal alleen verzonden via de COMPONENT OUT aansluitingen.

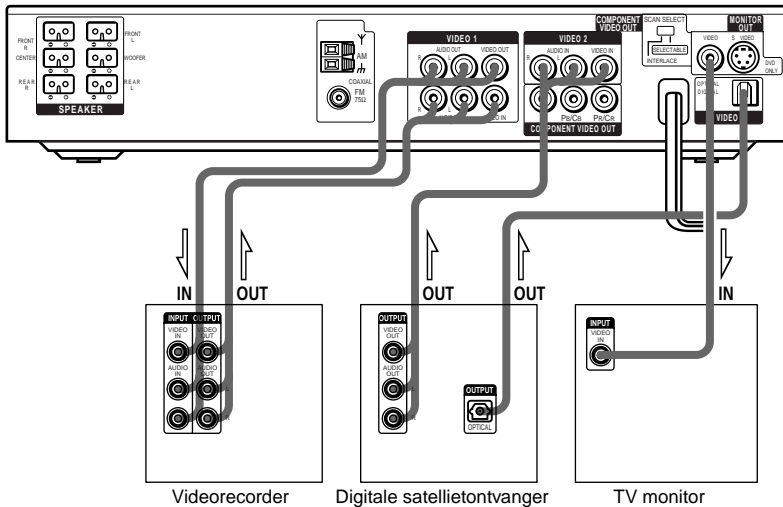

Bij aansluiting van een digitale satellietontvanger met OPTICAL

De digitale satellietontvanger kan op het toestel worden aangesloten via OPTICAL in plaats van VIDEO IN en AUDIO IN L/R.

Het toestel kan digitale en analoge signalen verwerken. Digitale signalen hebben voorrang op analoge signalen. Wanneer het digitale signaal wegvalt, wordt het analoge signaal na 2 seconden verwerkt.

Bij aansluiting van een digitale satellietontvanger zonder OPTICAL

Sluit de digitale satellietontvanger alleen aan op VIDEO IN en AUDIO IN L/R van het toestel.

Het apparaat instellen (voor Aziatische en Australische modellen)

Het is noodzakelijk het apparaat in te stellen, afhankelijk van de TV-monitor die u wilt aansluiten.

NTSC is de standaardinstelling voor Aziatische modellen en PAL voor Australische modellen.

Als PAL het kleurensysteem van de TV is*

Als u PAL op het apparaat wilt instellen, schakelt u het apparaat in door op \odot (aan/uit) op de afstandsbediening te drukken terwijl u op \blacksquare (pauze) op het apparaat drukt. U moet \blacksquare ingedrukt houden totdat DAV-C770 op het display wordt weergegeven. Als u NTSC opnieuw wilt instellen, schakelt u het apparaat uit en weer in met de afstandsbediening terwijl u op \blacksquare op het apparaat drukt.

* Als NTSC het kleurensysteem van de TV is, voert u dezelfde handeling uit als hierboven om NTSC in te stellen.

Het netsnoer (voedingskabel) aansluiten

Voordat u het netsnoer (voedingskabel) van het apparaat aansluit op een wandcontactdoos (voeding), moet u de luidsprekers aansluiten op het apparaat (zie pagina 19).

Sluit het netsnoer (voedingskabel) van de TV/video-onderdelen aan op een wandcontactdoos (voeding).

Luidsprekeropstelling

Voor een optimale surround sound moeten alle luidsprekers behalve de subwoofer even ver van de luisterpositie worden geplaatst (A).

De middenluidspreker kan tot 1,6 meter (B) en de achterluidsprekers tot 4,6 meter (C) dichterbij de luisterpositie dan de voorluidsprekers worden geplaatst.

De voorluidsprekers kunnen op 1,0 tot 15,0 meter (A) van de luisterpositie worden geplaatst.

Plaats de achterluidsprekers achter u of opzij, afhankelijk van de vorm van de kamer, enz.

Met de achterluidsprekers opzij van u

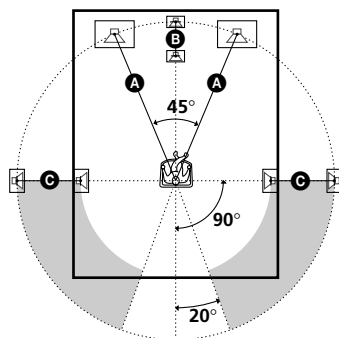

Met de achterluidsprekers achter u

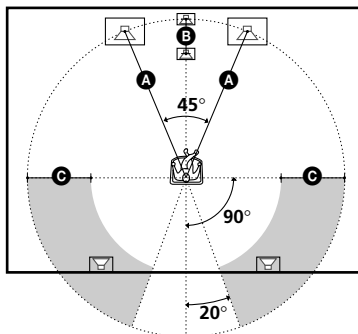

Opmerking

Plaats de midden- en achterluidsprekers niet verder van de luisterpositie dan de voorluidsprekers.

Betreffende magnetisch afgeschermd luidsprekers (ter voorkoming van kleurafwijking op het TV-scherm)

De subwoofer in dit systeem is magnetisch afgeschermd om magnetische lekken te voorkomen. Toch kan er wat lekkage optreden omdat de magneet zeer krachtig is. Wanneer de subwoofer wordt gebruikt met een beeldbuis- of projectie-TV, moet de subwoofer minstens 0,3 meter van het toestel zijn verwijderd. Wanneer deze te dichtbij wordt geplaatst, kunnen de kleuren op het scherm afwijken.

Bij kleurafwijking...

Zet de TV uit en na 15 tot 30 minuten weer aan.

Wanneer de kleurafwijking nog optreedt...

Plaats de subwoofer verder van de TV af.

Wanneer er na de bovenstaande maatregelen nog steeds kleurafwijking optreedt...

Verwijder alle magnetische objecten uit de buurt van de subwoofer. Kleurafwijking kan optreden ten gevolge van interactie tussen de subwoofer en het magnetisch object.

Voorbeelden van mogelijke bronnen van magnetische storing zijn: magnetische sloten op een TV-kastje e.d., medische apparatuur, speelgoed, enz.

Luidsprekerparameters bepalen

Voor een optimaal surround sound moet u eerst de afstand van de aangesloten luidsprekers tot de luisterpositie opgeven en balans en niveau regelen. Schakel het luidsprekervolume gelijk aan de hand van de testtoon.

De luidsprekerparameters kunnen worden geregeld via LUIDSPREKER op het instelscherm (pagina 72).

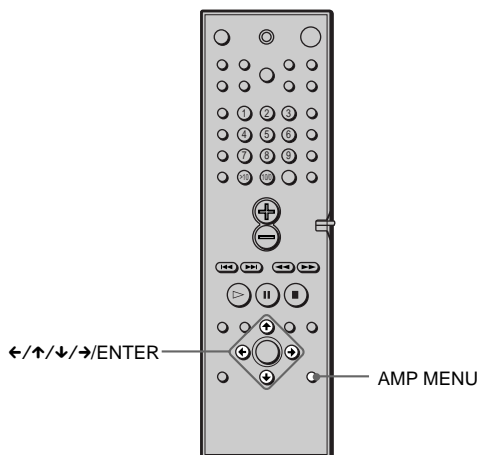

Grootte, afstand, positie en hoogte van de luidsprekers opgeven

- 1 Druk herhaaldelijk op AMP MENU om ♪ SP. SETUP in het uitleesvenster op het voorpaneel te laten verschijnen.
- 2 Ga in de luisterpositie zitten en kies het item dat u wilt instellen met ↑/↓.
 - Instelpunten van ♪ SP. SETUP
 - Grootte van de achter- en middenluidsprekers
 - Afstand van de voor-, achter- en middenluidsprekers
 - Positie en hoogte van de achterluidsprekers
- 3 Stel de parameter in met ←/→.
De gekozen parameter verschijnt in het uitleesvenster op het voorpaneel.
- 4 Herhaal stap 2 en 3 om andere parameters in te stellen in ♪ SP. SETUP.
Als u de afstandsbediening enkele seconden niet gebruikt, verdwijnt de parameter van het display en wordt deze opgeslagen op het apparaat.

■GROOTTE

Indien u geen midden- of achterluidsprekers aansluit of de achterluidsprekers verplaatst, moet u de parameters voor CENTER en REAR instellen. De instellingen van voorluidsprekers en subwoofer zijn vast en kunnen niet worden gewijzigd. Standaard instellingen zijn onderstreept.

- CENTER (middenluidspreker)
 - YES: kies normaal deze instelling.
 - NO: kies deze instelling wanneer geen middenluidspreker is aangesloten.
- REAR (achterluidsprekers)
 - YES: kies normaal deze instelling. Geef positie en hoogte op voor de Digital Cinema Surround modes.
 - NO: kies deze instelling wanneer geen achterluidspreker is aangesloten.

■ AFSTAND

U kunt de afstand van elke luidspreker als volgt regelen. Standaardinstellingen zijn onderstreept.

- F. D. 5 m (afstand voorluidsprekers)
De afstand van de voorluidsprekers kan in stappen van 0,2 meter worden ingesteld van 1,0 tot 15,0 meter.
- C. D. 5 m (afstand middenluidspreker)
De afstand van de middenluidspreker kan in stappen van 0,2 m worden ingesteld van de voorluidsprekerafstand tot 1,6 m dicht bij de luisterpositie.
- R. D. 3,4 m (afstand achterluidsprekers)
De afstand van de achterluidspreker kan in stappen van 0,2 meter worden ingesteld van dezelfde afstand als de voorluidspreker tot 4,6 meter dicht bij uw luisterpositie.

Opmerking

Als de voor- of achterluidsprekers niet even ver van de luisterpositie af staan, stel dan de afstand van de dichtste luidspreker in.

Positie en hoogte achterluidsprekers opgeven

Wanneer u iets anders kiest dan “NO” bij “REAR”, moet u de positie en de hoogte van de achterluidsprekers opgeven. Standaard instellingen zijn onderstreept.

Positieschema

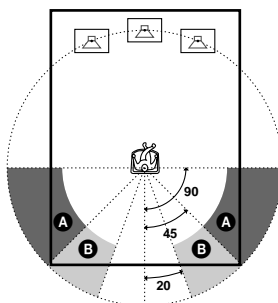

- R. P. BEHIND
Kies dit als de achterluidsprekers zich in sectie **B** bevinden.
- R. P. SIDE
Kies dit als de achterluidsprekers zich in sectie **A** bevinden.

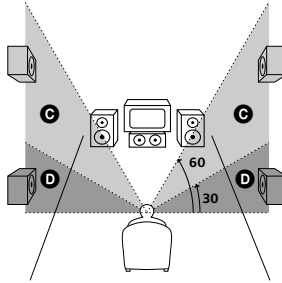

- R. H. LOW
Kies dit als de achterluidsprekers zich in sectie **D** bevinden.
- R. H. HIGH
Kies dit als de achterluidsprekers zich in sectie **C** bevinden.

Deze parameters zijn niet beschikbaar als “REAR” is ingesteld op “NO”.

Balans en niveau van de luidsprekers opgeven

- 1** Druk herhaaldelijk op AMP MENU om \downarrow LEVEL in het uitleesvenster op het voorpaneel te laten verschijnen.
- 2** Gebruik \uparrow/\downarrow om T.TONE te kiezen en \leftarrow/\rightarrow om T.TONE op ON te zetten.
Elke luidspreker produceert achtereenvolgens de testtoon.
- 3** Ga in de luisterpositie zitten en kies het item dat u wilt instellen met \uparrow/\downarrow .
 - Instelpunten van \downarrow LEVEL
 - Balans voor de voor- en achterluidsprekers
 - Volume van de midden- en achterluidsprekers en de subwoofer
- 4** Regel het volume zo dat de testtoon van elke luidspreker even luid klinkt met behulp van \leftarrow/\rightarrow .
De instelwaarde verschijnt in het uitleesvenster op het voorpaneel.
- 5** Herhaal stap 3 en 4 om andere parameters in te stellen onder \downarrow LEVEL.
Wanneer u de afstandsbediening gedurende enkele seconden niet bedient, verdwijnt de waarde in het uitleesvenster en wordt ze opgeslagen in het systeem.
- 6** Gebruik \uparrow/\downarrow om T.TONE te kiezen en \leftarrow/\rightarrow om T.TONE op OFF te zetten.

■BALANS

U kunt de balans van elke luidspreker regelen. Standaardinstellingen zijn onderstreept.

- F. I midden (voorluidsprekers)
Regel de balans tussen de linker en rechter voorluidsprekers (u kunt instellen vanuit het midden, 6 stappen naar links of naar rechts).
- R. I midden (achterluidsprekers)
Regel de balans tussen de linker en rechter achterluidsprekers (u kunt instellen vanuit het midden, 6 stappen naar links of naar rechts).

■ NIVEAU

U kunt het niveau van elke luidspreker regelen. Standaardinstellingen zijn onderstreept.

- C. LEVEL (0 dB) (niveau middenluidspreker)
Regelt het niveau van de middenluidspreker. U kunt regelen van -6 dB tot +6 dB in stappen van 1 dB.
- R. LEVEL (0 dB) (niveau rechter luidspreker)
Regelt het niveau van de rechter luidsprekers. U kunt regelen van -6 dB tot +6 dB in stappen van 1 dB.
- S. W. LEV. (0 dB) (subwooferniveau)
Regelt het niveau van de subwoofer. U kunt regelen van -6 dB tot +6 dB in stappen van 1 dB.

Opmerkingen

- Als u een item kiest, valt het geluid tijdelijk weg.
- De subwoofer kan een overdreven krachtig geluid produceren afhankelijk van de instelling van de andere luidsprekers.

Het volume van alle luidsprekers tegelijk regelen

Gebruik de VOLUME regelaar.

Andere AMP MENU instellingen

U kunt de helderheid van het uitleesvenster op het voorpaneel regelen, voorinstelzenders en zendernamen wissen, en de standaard luidsprekerparameters herstellen. Druk herhaaldelijk op AMP MENU om \downarrow CUSTOMIZE te laten verschijnen. Kies de volgende punten met \uparrow/\downarrow .

■ DIMMER

U kunt de helderheid van het uitleesvenster op het voorpaneel regelen in twee stappen.

■ MEMO. CLR.

- N (Nee): terug naar vorig menu.
- Y (Ja): Wanneer u Y kiest door op ENTER te drukken, verschijnt “Really? N” en “Really? Y”. Wanneer u “Really? Y,” kiest door op ENTER te drukken, verschijnt “ALL CLEAR!”, worden alle instellingen zoals bijvoorbeeld voorinstelzenders en zendernamen gewist, en de luidsprekerparameters teruggesteld.

Dit toestel werkt met Dolby Pro Logic II in de film- en muziekstand en kan 2-kanaalsgeluid in 5.1 channel weergeven in Dolby Pro Logic II.

Wanneer Sound Field is ingesteld op “NORMAL SURROUND” kan het decoderingstype voor een 2-kanaalsbron worden gekozen. Druk herhaaldelijk op AMP MENU om \downarrow 2CH MODE te laten verschijnen. Kies de volgende punten met \uparrow/\downarrow .

■ 2CH MODE

- PLII MOVIE (Pro Logic II Movie): voor Pro Logic II movie decodering. Deze instelling is ideaal voor films in Dolby Surround. Hiermee kan bovendien het geluid via 5.1 kanalen worden weergegeven bij het bekijken van video's of oude films in de gedubde taal.
- PLII MUSIC (Pro Logic II Music): voor Pro Logic II music decodering. Deze instelling is ideaal voor gewone stereo bronnen, zoals bijvoorbeeld CD's.
- PRO LOGIC: voor Pro Logic decodering. Een bron opgenomen met 2 kanalen wordt gedecodeerd in 4 kanalen.

Opmerking

Dolby Pro Logic II functioneert niet voor signalen met DTS of MPEG indeling en voor Super Audio CD.

Radiozenders voorinstellen

U kunt 20 FM radiozenders en 10 AM radiozenders voorinstellen.
Zet het volume helemaal dicht alvorens af te stemmen.

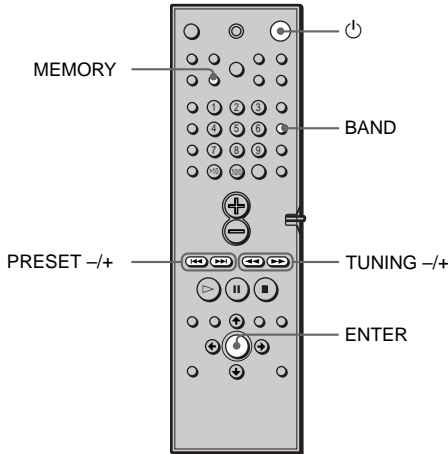

- 1 Druk herhaaldelijk op BAND tot de gewenste band verschijnt in het uitleesvenster op het voorpaneel.**

Bij elke druk op BAND wisselt de band af tussen AM en FM.

- 2 Houd TUNING + of – ingedrukt tot de frequentie begint te veranderen en laat dan los.**

Het zoeken stopt wanneer op een zender wordt afgestemd. “TUNED” en “ST” (voor stereo programma’s) verschijnen in het uitleesvenster op het voorpaneel.



- 3 Druk op MEMORY.**

Een voorinstelnummer verschijnt in het uitleesvenster op het voorpaneel.



- 4 Druk op PRESET + of – om het gewenste voorinstelnummer te kiezen.**



5 Druk op ENTER.

De zender wordt opgeslagen.

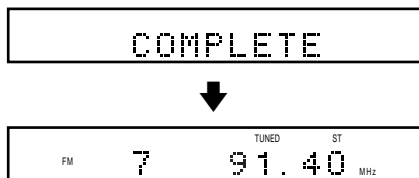

6 Herhaal stap 1 tot 5 om andere zenders op te slaan.

Afstemmen op een zender met een zwak signaal



Druk in stap 2 herhaaldelijk op TUNING + of – om handmatig af te stemmen op de zender.

Een voorinstelnummer wijzigen

Begin opnieuw vanaf stap 1.

De AM-afsteminterval wijzigen (behalve modellen voor Europa, het Midden-Oosten en de Filipijnen)

De AM afsteminterval is af fabriek ingesteld op 9 kHz (10 kHz in sommige streken).

Om de AM afsteminterval te wijzigen, stemt u eerst af op een AM zender en zet u vervolgens het toestel uit door op  op de afstandsbediening te drukken. Houd  (op het toestel) ingedrukt en zet het aan met de afstandsbediening. Wanneer u de interval wijzigt, worden de AM voorinstelzenders gewist.

Herhaal de procedure om de interval terug te stellen.

Discs afspelen



Afhankelijk van de DVD of VIDEO CD kunnen sommige functies verschillend of onbeschikbaar zijn.

Raadpleeg de instructies die bij de disc zijn geleverd.

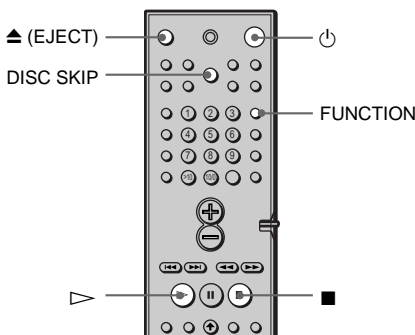
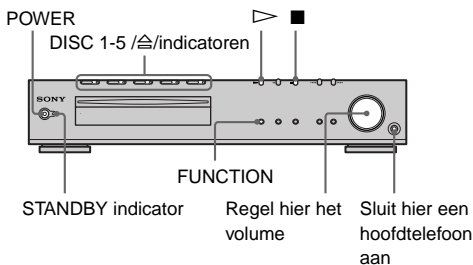

1 Zet de TV aan.

2 Zet de ingangschakelaar van de TV op dit toestel.

3 Druk op POWER op het toestel.

Het apparaat wordt ingeschakeld. Tenzij de "DVD" modus van het apparaat is ingesteld, drukt u op FUNCTION om "DVD" te selecteren.

4 Druk op DISC 1-5.

Druk op de toets voor het gewenste discnummer.

"READY!" verschijnt op het display en u kunt de disc in het apparaat plaatsen.

Voorbeeld: Wanneer u de disc in disclader 1 wilt plaatsen, drukt u op DISC 1.

Als er zich al een disc in de geselecteerde lader bevindt, wordt de disc uitgeworpen. "READY!" verschijnt op het display en u kunt de disc in het apparaat plaatsen.

5 Breng een disc in.

Duw de disc in de discsleuf totdat de disc automatisch wordt geladen. De disc wordt automatisch in de geselecteerde disclader geplaatst.

Met de weergavekant omlaag

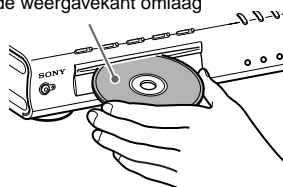

Als u andere discs wilt plaatsen, drukt u op DISC 1-5 (waarin geen disc is geplaatst) en plaatst u de disc nadat "READY!" op het display is weergegeven.

6 Druk op >.

De disc waarvoor de DISC indicator groen is, wordt afgespeeld (continu afspelen).

Als u andere discs wilt afspelen, drukt u op DISC SKIP op de afstandsbediening of op DISC 1-DISC 5 op het apparaat.

Regel het volume op het toestel.

Na Stap 6

Bij sommige discs verschijnt er een menu op het TV-scherm. Voor interactieve weergave volgt u de instructies op het menuscherm. DVD (pagina 35), VIDEO CD (pagina 35).

Disc verwijderen

Druk op DISC 1-5 $\hat{=}$ op het toestel of \blacktriangle op de afstandsbediening. Wanneer u op \blacktriangle op de afstandsbediening drukt, wordt de disc in de lader waarvoor de DISC indicator groen is, uitgeworpen. Verwijder de disc nadat deze door het toestel is uitgeworpen. "READY!" wordt weergegeven op de display.

Het toestel aanzetten

Druk op POWER op het apparaat. Het apparaat wordt ingeschakeld. In de standby-modus wordt het apparaat ook ingeschakeld als u op het apparaat op $\hat{=}$ of op \blacktriangleright drukt.

Het toestel uitzetten

Druk op \odot op de afstandsbediening. Het toestel schakelt over naar de wachtstand en de STANDBY indicator licht rood op. Druk op POWER op het toestel om het volledig uit te zetten. Schakel het toestel niet uit tijdens het afspelen van een disc door op POWER te drukken. Hierdoor kunnen de menu-instellingen immers worden gewist. Om het toestel uit te zetten, drukt u eerst op \blacksquare om de weergave te stoppen en vervolgens op \odot op de afstandsbediening.

Automatische afspeelfunctie

Als een disc al in een disc-lader is geplaatst, kunt u deze afspelen door op \blacktriangleright of de gewenste toets van DISC 1-DISC 5 te drukken, zelfs als de vorige muziekbron geen DVD was. De DVD-functie wordt ingeschakeld en het afspelen begint (Auto-Function). Als Program Play is ingeschakeld, kunt u het afspelen alleen starten door op \blacktriangleright te drukken.

De DISC 1-5 indicatoren

De kleuren van de DISC 1-5 indicatoren worden als volgt gewijzigd:

- groen: de disc is geselecteerd of de disc wordt afgespeeld;
- uit: er is geen disc geplaatst;
- oranje: er is een disc in de disc-lader geplaatst, maar de disc is niet geselecteerd.

Stroom sparen in de wachtstand

Druk eenmaal op \odot op de afstandsbediening.

 De STANDBY indicator op het toestel licht op wanneer het zich in de wachtstand bevindt.

Wachtstand annuleren

Druk eenmaal op \odot op de afstandsbediening.

Bijkomende handelingen

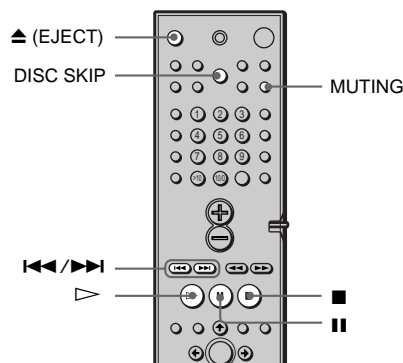

Om	Handeling
Te stoppen	Druk op \blacksquare .
Te pauzeren	Druk op \parallel .
De weergave te hervatten na pauzeren	Druk op \parallel of \blacktriangleright .
Naar het volgende hoofdstuk, track of scène te gaan in de continu weergavestand	Druk op \blacktriangleright .
Terug te gaan naar een vorig hoofdstuk, track of scène in de continu weergavestand	Druk op \blacktriangleleft .
De weergave te stoppen en de disc te verwijderen	Druk op \blacktriangle .
Het geluid te onderdrukken	Druk op MUTING. Om de geluidsonderdrukking te annuleren, drukt u er nogmaals op of zet u het volume hoger.
Een disc wijzigen tijdens het afspelen van een andere disc	Druk op DISC SKIP.
De gewenste disc rechtstreeks afspelen	Druk op DISC 1-5 op het apparaat.
Het afspelen stoppen en de gewenste disc verwijderen	Druk op DISC 1-5 $\hat{=}$ op het apparaat.

Opmerking

Als er geen disc in een disc-lade is geplaatst, wordt "READY!" op het display weergegeven.

De weergave hervatten vanaf het punt waar u de disc hebt gestopt (Resume Play)

Play) DVD VIDEO CD SA-CD CD MP3

Het toestel onthoudt het punt waar u op ■ hebt gedrukt en “RESUME” verschijnt in het uitleesvenster op het voorpaneel. Resume Play blijft beschikbaar zolang de disc niet verwijderd, zelfs al wordt het toestel in de wachtstand gebracht door op ⏻ te drukken.

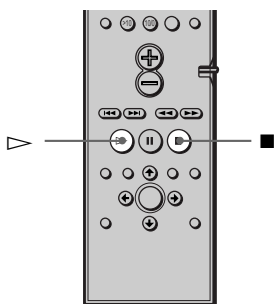

Opmerkingen

- Het is mogelijk dat de weergave niet precies op hetzelfde punt wordt hervat afhankelijk van waar u de disc hebt gestopt.
- Het punt waar u de weergave hebt gestopt wordt gewist wanneer:
 - u het toestel uitschakelt door op POWER op de speler te drukken;
 - u verandert van weergavestand.
 - u de instelling wijzigt in het Setup Menu.

1 Druk tijdens het afspelen van een disc op ■ om de weergave te stoppen.

“RESUME” verschijnt in het uitleesvenster op het voorpaneel en u kunt de disc herstarten vanaf het punt waar u ze hebt gestopt.

Als “RESUME” niet verschijnt, is Resume Play niet beschikbaar.

2 Druk op ▷.

Het toestel start de weergave vanaf het punt waar u de disc in Stap 1 hebt gestopt.

💡 Om de weergave te starten vanaf het begin van de disc drukt u tweemaal op ■ en vervolgens op ▷.

Gebruik van het DVD menu

Een DVD is opgesplitst in lange stukken beeld of muziek die “titels” worden genoemd. Bij het afspelen van een DVD die verscheidene titels bevat, kunt u titels kiezen via het DVD TOP MENU.

Bij het afspelen van een DVD waarop items zoals de taal van de ondertitels en het geluid kunnen worden gekozen, kunt u die kiezen met de DVD MENU toets.

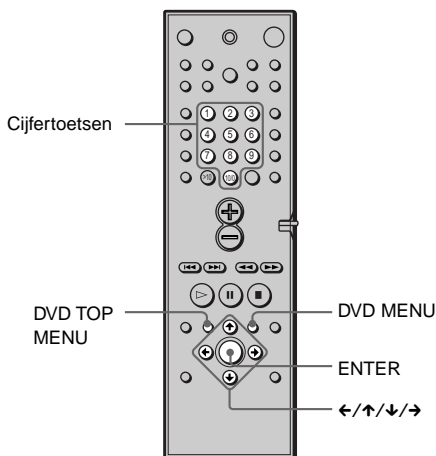

1 Druk op DVD TOP MENU of DVD MENU.

Het discmenu verschijnt op het TV-scherm.

De inhoud van het menu varieert van disc tot disc.

2 Druk op ←/↑/↓/→ of de cijfertoetsen om het item te kiezen dat u wilt afspelen of wijzigen.

3 Druk op ENTER.

VIDEO CD's met PBC functies afspelen (PBC-

Weergave)

PBC-weergave (Playback Control) biedt de mogelijkheid van eenvoudige interactieve handelingen, zoekfuncties en dergelijke. Met PBC-weergave kunt u VIDEO CD's interactief afspelen door de instructies in het menu op het TV-scherm te volgen.

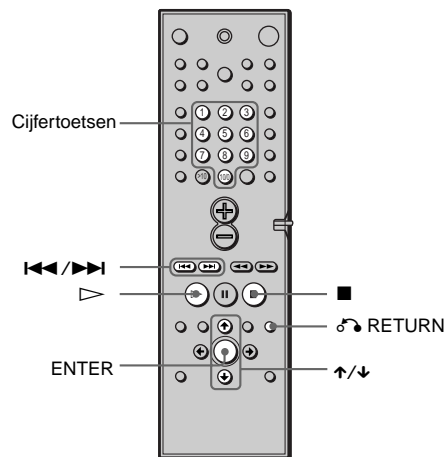

1 Start de weergave van een VIDEO CD met PBC-functies.

Het menu voor uw keuze verschijnt.

2 Kies het gewenste itemnummer door op ↑/↓ of de cijfertoetsen te drukken.







3 Druk op ENTER.

4 Volg de instructies op het menuscherm voor de interactieve handelingen.

Afhankelijk van de VIDEO CD kan de procedure verschillen; raadpleeg de gebruiksaanwijzing die bij de disc wordt geleverd.

Terugkeren naar het menuscherm

Druk op  RETURN.

 Voor weergave zonder PBC, drukt u op /  of de cijfertoetsen met het toestel in de stopstand om een track te kiezen en drukt u vervolgens op  of ENTER. “Weergave zonder PBC” verschijnt op het TV-scherm en continu weergave begint. Er kunnen geen stilstaande beelden zoals bijvoorbeeld een menuscherm worden getoond. Om terug te keren naar PBC-weergave drukt u tweemaal op  en vervolgens op .

Opmerking

Afhankelijk van de VIDEO CD kan in de gebruiksaanwijzing die bij de disc wordt geleverd “Druk op ENTER” in stap 3 zijn vervangen door “Druk op SELECT”. Druk in dat geval op .

Een MP3 Audio Track afspelen

CD's (CD-ROM's/CD-R's/CD-RW's) opgenomen in MP3 (MPEG1 Audio Layer 3) formaat kunnen worden afgespeeld.

1 Plaats een MP3 data disc in het toestel.

2 Druk op .

Het toestel begint de eerste MP3 audio track in het eerste album op de disc te spelen.

Opmerking

Deze speler kan MP3 audio tracks afspelen die zijn opgenomen met de volgende bemonsteringsfrequenties: 32 kHz, 44,1 kHz, 48 kHz.

Een album en track kiezen

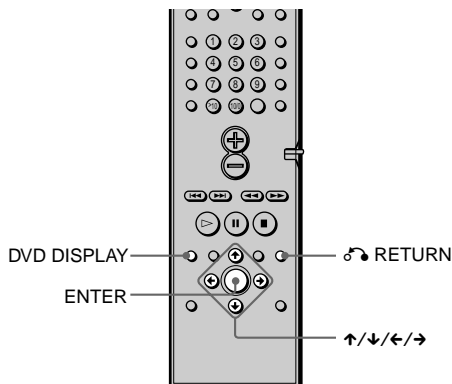

1 Druk op DVD DISPLAY.

Het bedieningsmenu en de discnaam van de MP3 data disc verschijnen.

- 2 Druk op ↑/↓ om  (ALBUM) te kiezen en druk vervolgens op ENTER of →.**
De lijst van albums op de disc verschijnt.



- 3 Kies een album dat u wilt afspelen met ↑/↓ en druk op ENTER.**

- 4 Selecteer  (MUZIEKSTUK) met ↑/↓ en druk op ENTER.**
De lijst met tracks op het huidige album wordt weergegeven.

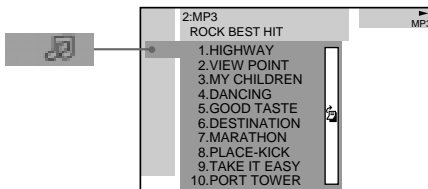

Als de volledige lijst met tracks of albums niet in het venster kan worden weergegeven, verschijnt de schuifbalk. Druk op → om de schuifbalk te selecteren en verschuif deze balk met ↑/↓ om de rest van de lijst weer te geven.

- 5 Kies een track met ↑/↓ en druk vervolgens op ENTER.**
De gekozen track begint te spelen.

Opmerkingen

- Voor album- of tracknamen kunnen alleen letters uit het alfabet en cijfers worden gebruikt. Andere tekens verschijnen als “ ”.
- Als het MP3-bestand dat u afspeelt, een ID3 tag heeft, worden de gegevens van de ID3 tag weergegeven als tracknaam.

Betreffende MP3 audio tracks

U kunt MP3 audio tracks op CD-ROM's, CD-R's of CD-RW's afspelen. Om tracks door de speler te laten herkennen, moeten de discs echter zijn opgenomen conform ISO9660 level 1, level 2 of Joliet formaat. Multi-sessie discs kunnen ook worden afgespeeld.

Raadpleeg de gebruiksaanwijzing van de CD-R/RW apparatuur of opnamesoftware (niet meegeleverd) voor details omtrent het opnameformaat.

Een Multi Session CD afspelen

Deze speler kan alleen een Multi Session CD afspelen wanneer de eerste sessie een MP3 audio track bevat. Volgende MP3 audio tracks die in latere sessies werden opgenomen, kunnen eveneens worden afgespeeld.

Wanneer audiotracks en beelden in muziek CD-formaat of video CD-formaat zijn opgenomen tijdens de eerste sessie, wordt alleen de eerste sessie afgespeeld.

Opmerkingen

- Wanneer u de extensie “.MP3” toevoegt aan gegevens van een ander formaat dan MP3, kan de speler de gegevens niet goed herkennen en produceert deze een hard geluid dat uw luidsprekers kan beschadigen.
- De speler kan geen audio tracks in MP3PRO formaat afspelen.

Terugkeren naar de vorige weergave

Druk op  RETURN of ←.

Het display uitzetten

Druk op DVD DISPLAY.

De afspelerstand selecteren

(Alle Discs, Een Disc of Album)



U kunt een afspelerstand selecteren die alle discs achtereenvolgens afspeelt, één disc afspeelt of een album afspeelt.

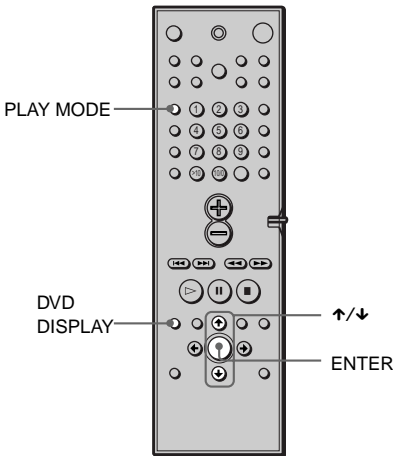

■ ALLES/EEN/ALBUM

- **ALLES**: alle discs in het apparaat worden achtereenvolgens afgespeeld in de volgorde van de discsleuven. U kunt Shuffle Play of Repeat Play instellen voor alle discs.
- **EEN**: alleen de geselecteerde disc wordt afgespeeld en u kunt Shuffle Play of Repeat Play voor slechts één disc instellen.
- **ALBUM** (alleen voor MP3): tracks die zich in het album op een MP3 disc bevinden, worden afgespeeld. U kunt Shuffle Play of Repeat Play instellen voor het album. Als u een disc (geen MP3) afspeelt, speelt het apparaat de disc af in de afspelerstand EEN.

Terug naar het vorige display

Druk op RETURN/EXIT of .

Het display uitschakelen

Druk op DVD DISPLAY.

U kunt de afspelerstand rechtstreeks selecteren door op PLAY MODE te drukken. Wanneer u op de toets drukt, wordt de afspelerstand gewijzigd.

1 Druk in de stopstand op DVD DISPLAY.

2 Druk op om (STAND) te selecteren en druk op ENTER of .

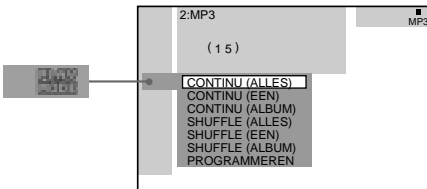

Uw eigen programma samenstellen (Programme Play)



U kunt zelf de volgorde bepalen waarin de tracks op de disc worden afgespeeld en zo uw eigen programma samenstellen. U kunt maximaal 25 tracks programmeren.

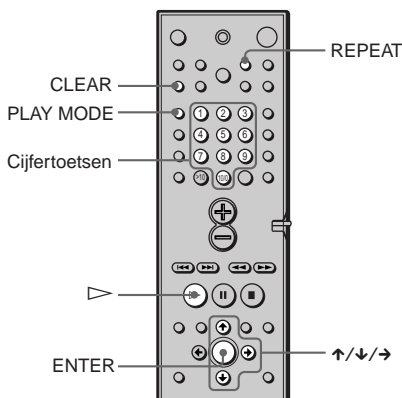

1 Druk in de stopstand herhaaldelijk op **PLAY MODE** op de afstandsbediening tot “PROGRAM” verschijnt in het uitleesvenster op het voorpaneel. Het programmamenu verschijnt op het TV-scherm.

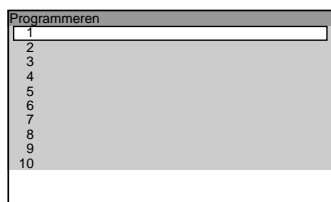

2 Druk op **→** en vervolgens op **↑/↓** om de disc te selecteren.

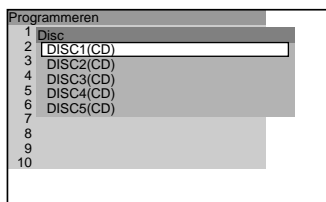

3 Druk op **→**. De cursor gaat naar de track (in dit geval “DISC1(CD)”). Voor MP3 tracks kunnen worden geprogrammeerd, moet eerst het album worden gekozen.

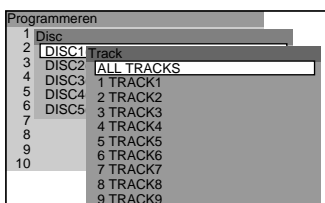

Als de volledige lijst met tracks of albums niet in het venster kan worden weergegeven, verschijnt de schuifbalk. Druk op **→** om de schuifbalk te selecteren en verschuif deze balk met **↑/↓** om de rest van de lijst weer te geven.

4 Kies de track die u wilt programmeren. Kies bijvoorbeeld track “7”.

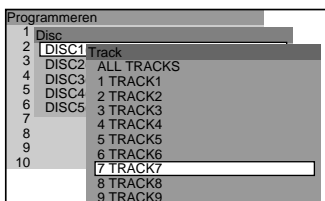

Discs afspelen

5 Druk op \uparrow/\downarrow of de cijfertoetsen om “7” te kiezen en druk vervolgens op ENTER.

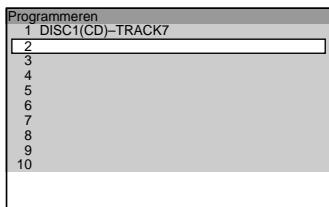

Opmerkingen

- Het nummer en de naam van de weergegeven tracks komt overeen met het nummer en de naam van de opgenomen tracks op een disc.
- Programme Play werkt niet met DVD's.

6 Herhaal stap 2 tot 5 om andere tracks te programmeren.

De geprogrammeerde tracks verschijnen in de gekozen volgorde.

7 Druk op \triangleright om geprogrammeerde weergave te starten.

Geprogrammeerde weergave start.
Na afloop van het programma kunt u hetzelfde programma opnieuw starten door op \triangleright te drukken.

Terugkeren naar normale weergave

Druk op CLEAR tijdens de weergave.

Het programmamenu uitzetten

Druk in de stopstand op PLAY MODE om het programmamenu uit te zetten.

De programmavolgorde annuleren

Druk in stap 3 op CLEAR en het laatste programma wordt één voor één geannuleerd.

 Repeat Play is mogelijk met de geprogrammeerde tracks. Druk tijdens geprogrammeerde weergave op REPEAT of zet “HERHALEN” in het bedieningsmenu “ALLES”.

Weergave in willekeurige volgorde (Shuffle Play)



U kunt tracks door het systeem laten “schudden” en in willekeurige volgorde afspelen. De afspeelvolgorde kan worden gewijzigd door nogmaals te “schudden”.

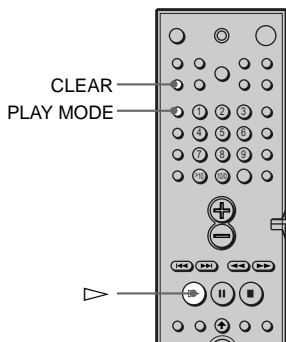

1 Druk in de stopstand herhaaldelijk op **PLAY MODE** tot “SHUFFLE” wordt weergegeven op het display.

U kunt alle tracks op alle discs of alle tracks op een bepaalde disc in willekeurige volgorde afspelen. Als u een MP3 disc afspeelt, kunt u alle tracks in albums in willekeurige volgorde afspelen.

2 Druk op **▷**.

Terugkeren naar normale weergave

Druk in de stopstand herhaaldelijk op **PLAY MODE** tot “SHUFFLE” verdwijnt van het display of tijdens het afspelen op **CLEAR** om weer normaal af te spelen.

Willekeurige weergave kiezen in het bedieningsmenu

U kunt kiezen uit normal shuffle en album shuffle (alleen MP3).

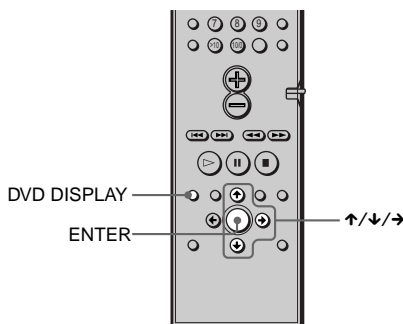

1 Druk op **DVD DISPLAY**.

Het bedieningsmenu verschijnt.

2 Druk op **↑/↓** om **SHUFFLE** (STAND) te kiezen en druk vervolgens op **ENTER** of **→**.

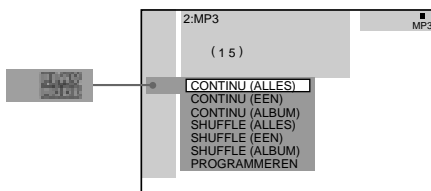

3 Selecteer “SHUFFLE (ALLES)”, “SHUFFLE (EEN)” of “SHUFFLE (ALBUM)” met **↑/↓** en druk op **ENTER**.

4 Druk op **▷**.

De gekozen willekeurige weergave start.

Herhaalde weergave (Repeat Play)

DVD VIDEO CD SA-CD MP3

U kunt alle titels/tracks of één titel/ hoofdstuk/track op een disc herhaaldelijk afspelen.

In de Shuffle of Program Play mode herhaalt het toestel de tracks in willekeurige of geprogrammeerde volgorde.

Tijdens PBC weergave van VIDEO CD's (pagina 35) is Repeat Play niet mogelijk.

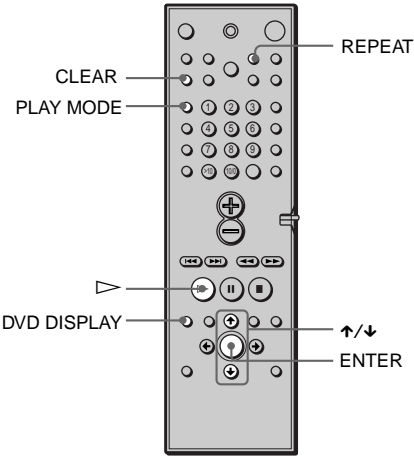

1 Druk op DVD DISPLAY.

Het bedieningsmenu verschijnt.

2 Druk op ↑/↓ om (HERHALEN) te kiezen en druk op ENTER.

Als u niet "UIT" kiest, licht de "REPEAT" indicator groen op.

3 Kies de Repeat Play instelling.

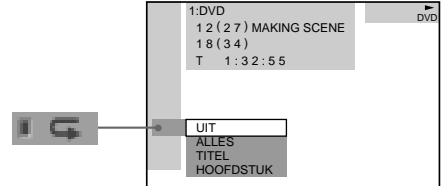

Bij het afspelen van een DVD

- **UIT**: geen herhaalde weergave.
- **ALLES**: alle titels worden herhaald (behalve bij SHUFFLE (ALLES)).
- **TITEL**: huidige titel wordt herhaald.
- **HOOFDSTUK**: huidig hoofdstuk wordt herhaald (behalve bij SHUFFLE (ALLES)).

Bij weergave van een VIDEO CD/ Super Audio CD/CD/MP3 met Programme Play op UIT

- **UIT**: geen herhaalde weergave.
- **ALLES**: herhaalt alle tracks op de disc of herhaalt het huidige album (alleen voor MP3) (behalve bij SHUFFLE (ALLES)).
- **MUZIEKSTUK**: huidige track wordt herhaald.

Programme Play staat AAN

- **UIT**: geen herhaalde weergave.
- **ALLES**: Programme Play wordt herhaald.

Repeat Play annuleren

Druk op CLEAR.

U kunt Repeat Play instellen vanuit de stopstand

Druk na het kiezen van "HERHALEN" op . Repeat Play start.

U kunt de "HERHALEN" status direct laten verschijnen

Druk op REPEAT op de afstandsbediening.

Opmerking

U kunt Repeat Play gebruiken voor DVD's met hoofdstukken.

Een bepaald punt op een disc zoeken (Scan, Slow-motion Play)

Play) DVD VIDEO CD SA-CD CD

U kunt snel een bepaald punt op een disc zoeken met beeld of vertraagde weergave.

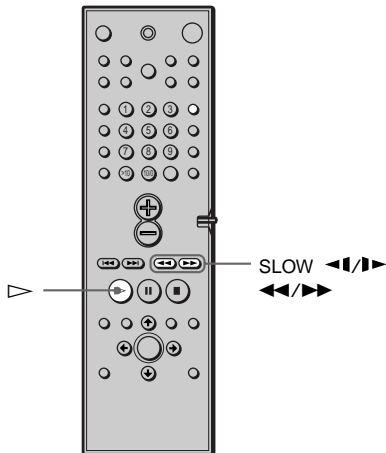

Opmerkingen

- Bij sommige DVD/VIDEO CD's zijn bepaalde van de beschreven handelingen niet mogelijk.
- U kunt deze functie niet gebruiken wanneer u een MP3 disc afspeelt.

Snel een bepaald punt zoeken door een disc snel vooruit of achteruit af te spelen (Scan)

Druk op ◀◀ of ▶▶ tijdens het afspelen van een disc. Wanneer u het gewenste punt hebt gevonden, drukt u nogmaals op ▷ om terug te keren naar normale snelheid.

De scansnelheid wijzigen (alleen DVD/VIDEO CD/Super Audio CD)

Bij elke druk op ◀◀ of ▶▶ tijdens het zoeken, verandert de weergavesnelheid. Er is keuze uit twee snelheden. Bij elke druk op de toets verandert de indicatie als volgt:

Weergaverichting

FF 1 ▶▶ → FF 2 ▶▶



Tegenovergestelde richting

FR 1 ◀◀ → FR 2 ◀◀



De FF 2 ▶▶/FR 2 ◀◀ weergavesnelheid ligt hoger dan FF 1 ▶▶/FR 1 ◀◀.

Vertraagde weergave (Slow-motion play) DVD VIDEO CD

Deze functie werkt alleen met DVD's en VIDEO CD's. Druk op ◀◀ of ▶▶ met het toestel in de pauze stand. Druk op ▷ om terug te keren naar de normale snelheid. Bij elke druk op ◀◀ of ▶▶ tijdens vertraagde weergave, verandert de weergavesnelheid. Er zijn twee snelheden beschikbaar. Bij elke druk op de toets verandert de indicatie als volgt:

Weergaverichting

SLOW 2 ▶▶ → SLOW 1 ▶▶



Tegenovergestelde richting (alleen DVD)

SLOW 2 ◀◀ → SLOW 1 ◀◀



De SLOW 2 ▶▶/SLOW 2 ◀◀ weergavesnelheid is trager dan SLOW 1 ▶▶/SLOW 1 ◀◀.

Een titel/hoofdstuk/track/ index/album zoeken



U kunt een titel (DVD), hoofdstuk (DVD), track (CD, VIDEO CD, Super Audio CD, MP3), index (VIDEO CD, Super Audio CD) en album (MP3) zoeken. Aan titels, tracks en albums op de disc zijn unieke nummers toegekend, zodat u ze kunt kiezen via het bedieningsmenu. Ook aan hoofdstukken en indexen zijn unieke nummers toegekend, zodat u ze kunt kiezen door het betreffende nummer in te voeren. U kunt ook een bepaald punt zoeken aan de hand van de tijdcode. (TIJD ZOEKEN)

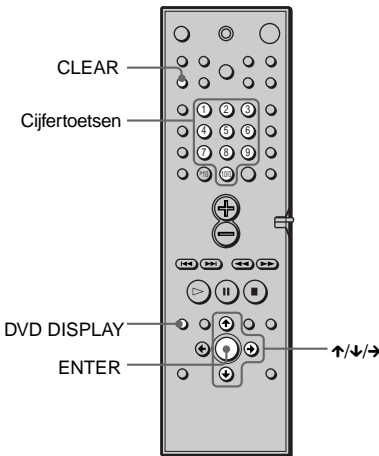

Een titel/muziekstuk/album zoeken

- 1 Druk op DVD DISPLAY.**
Het bedieningsmenu verschijnt.
- 2 Druk op ↑/↓ om de zoekmethode te kiezen en druk op ENTER.**

■ Bij het afspelen van een DVD



(TITEL)

■ Bij het afspelen van een VIDEO CD



(MUZIEKSTUK)

■ Bij het afspelen van een Super Audio CD



(MUZIEKSTUK)

■ Bij het afspelen van een CD



(MUZIEKSTUK)

■ Bij het afspelen van een MP3



(ALBUM) of



(MUZIEKSTUK)

Voorbeeld: wanneer u  (MUZIEKSTUK) kiest

De lijst van tracks in het album verschijnt.

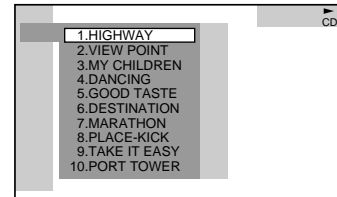

Als de volledige lijst met tracks of albums niet in het venster kan worden weergegeven, verschijnt de schuifbalk. Druk op → om de schuifbalk te selecteren en verschuif deze balk met ↑/↓ om de rest van de lijst weer te geven.

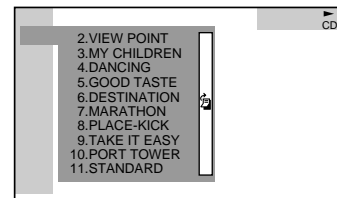

- 3 Druk op ↑/↓ om de gewenste track te kiezen en druk op ENTER.**
De weergave start vanaf de gekozen track.

Een hoofdstuk/index zoeken

1 Druk op DVD DISPLAY.

Het bedieningsmenu verschijnt.

2 Druk op ↑/↓ om de zoekmethode te kiezen.

■ Bij het afspelen van een DVD

 (HOOFDSTUK)

■ Bij het afspelen van een VIDEO CD

 (INDEX)

■ Bij het afspelen van een Super Audio CD

 (INDEX)

Voorbeeld: wanneer u  (HOOFDSTUK) kiest, wordt “** (**)” gekozen (** verwijst naar een nummer). Het cijfer tussen haakjes geeft het totale aantal titels, hoofdstukken, muziekstukken of indexen aan.

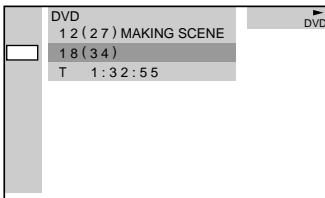

3 Druk op ENTER.

“** (**)” verandert in “— (**)”.

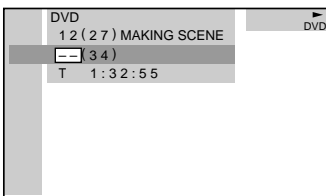

4 Druk op ↑/↓ of de cijfertoetsen om het gewenste hoofdstuk of indexnummer te selecteren.

Als u zich hebt vergist

Annuleer het cijfer door op CLEAR te drukken en kies vervolgens een ander cijfer.

5 Druk op ENTER.

Het toestel start de weergave vanaf het gekozen cijfer.

Het bedieningsmenu uitzetten

Druk herhaaldelijk op DVD DISPLAY tot het bedieningsmenu wordt uitgeschakeld.

Een bepaald punt zoeken aan de hand van de tijdcode (TIJD ZOEKEN)

1 Kies (TIJD) in stap 2.

“T **:***:***” (afspeelduur van de huidige titel of track) is geselecteerd.

2 Druk op ENTER.

“T **:***:***” verandert in “T --:--:--”.

3 Voer de tijdcode in met behulp van de cijfertoetsen, en druk vervolgens op ENTER.

Om bijvoorbeeld te zoeken naar het punt na 2 uur, 10 minuten en 20 seconden, voert u gewoon “2:10:20” in.

Opmerkingen

- Titels, hoofdstukken of tracks verschijnen met hetzelfde nummer als op de disc.
- U kunt geen scène op een VIDEO CD zoeken.

Speelduur en resterende speelduur controleren via het uitleesvenster op het voorpaneel



U kunt informatie over de disc bekijken, zoals de resterende tijd, het totaal aantal titels op een DVD of tracks op een Super Audio CD, CD, VIDEO CD of MP3 met de display (pagina 12).

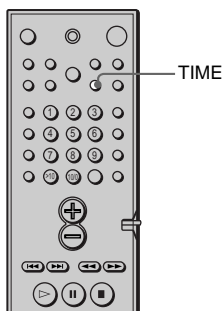

Druk op TIME.

Bij elke druk op TIME tijdens het afspelen van de disc, verandert de indicatie zoals de onderstaande tabel laat zien.

Bij het afspelen van een DVD

Speelduur en nummer van de huidige titel

TITLE	CHAPTER	H	M	S
1	2	10	3	24

Resterende speelduur
van de huidige titel

TITLE	CHAPTER	H	M	S
1	2	-11	5	36

Speelduur en nummer
van het huidige hoofdstuk

CHAPTER	H	M	S
2	0	2	30

Resterende speelduur
van het huidige hoofdstuk

CHAPTER	H	M	S
2	-0	1	320

Titelnaam

SONY HITS/

Bij het afspelen van een VIDEO CD (zonder PBC functies), Super Audio CD of CD

Speelduur en huidig tracknummer

TRACK	INDEX	M	S
2	1	2	25

Resterende speelduur
van de huidige track

TRACK	INDEX	M	S
2	1	-1	50

Speelduur van de disc

M	S
3	212

Resterende speelduur
van de disc

M	S
-2	018

Tracknaam

SONY HITS/

Bij het afspelen van een MP3

Speelduur en huidig tracknummer

2 225

Resterende duur van de huidige track

2 -150

Tracknaam (bestand)

VIEW POINT

Albumnaam (map)

SONY HITS/

Opmerkingen

- ID3 tag geldt alleen voor versie 1.
- Als het MP3-bestand dat u afspeelt, een ID3 tag heeft, worden de gegevens van de ID3 tag weergegeven als tracknaam (bestand).
- De tekencodes van de ID3 tag beantwoorden aan de ASCII en ISO normen. Discs van Joliet formaat kunnen alleen worden getoond in ASCII. Incompatibele tekens verschijnen als “ ”.
- In de volgende gevallen kan de verstrekte speelduur en de resterende duur van de track niet nauwkeurig worden weergegeven.
 - bij weergave van een MP3-bestand met VBR (variable bit rate).
 - tijdens snel vooruit/achteruit gaan.

 Bij het afspelen van VIDEO CD's met PBC functies verschijnt het scènenummer en de speelduur.

 De speelduur en de resterende speelduur van hoofdstuk, titel, track, scène of disc verschijnen ook op uw TV-scherm. Zie “Speelduur en resterende speelduur controleren” hieronder voor meer informatie over de manier waarop deze informatie moet worden geïnterpreteerd.

Opmerkingen

- Bij het afspelen van een Super Audio CD verschijnt de indexindicator niet in het uitleesvenster op het voorpaneel.
- Bij sommige discs en weergavestanden kan de bovenvermelde disc-informatie niet verschijnen.

Speelduur en resterende speelduur controleren

DVD VIDEO SA-CD MP3

U kunt de speelduur en de resterende speelduur van de huidige titel, hoofdstuk of track en de totale of resterende speelduur van de disc controleren. U kunt ook de DVD/CD/Super Audio CD tekst en MP3 mapnaam/bestandsnaam/ID3 tag (alleen titel van het lied) die op de disc zijn opgenomen, bekijken.

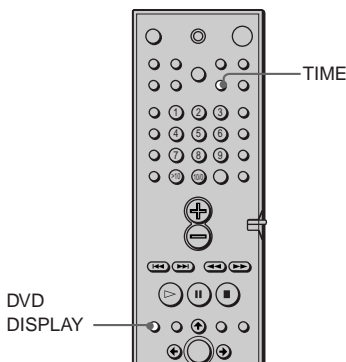

- 1 Druk op DVD DISPLAY tijdens de weergave.

Het bedieningsmenu verschijnt.

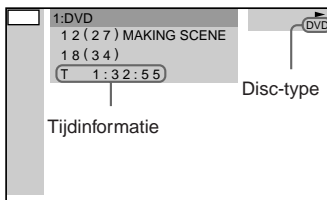

2 Druk herhaaldelijk op TIME om de tijd te wijzigen.

De indicatie en het soort tijd dat u kunt wijzigen hangen af van de disc die u afspelt.

■ Bij het afspelen van een DVD

- T **:**:**
Speelduur van de huidige titel
- T-**:**:**
Resterende speelduur van de huidige titel
- C **:**:**
Speelduur van het huidige hoofdstuk
- C-**:**:**
Resterende speelduur van het huidige hoofdstuk

■ Bij het afspelen van een VIDEO CD (met PBC functies)

- **:**:**
Speelduur van de huidige scène

■ Bij het afspelen van een VIDEO CD (zonder PBC functies), Super Audio CD of CD

- T **:**:**
Speelduur van de huidige track
- T-**:**:**
Resterende speelduur van de huidige track
- D **:**:**
Speelduur van de huidige disc
- D-**:**:**
Resterende speelduur van de huidige disc

■ Bij het afspelen van een MP3

- T **:**:**
Speelduur van de huidige track
- T-**:**:**
Resterende speelduur van de huidige track

Het bedieningsmenu uitzetten

Druk herhaaldelijk op DVD DISPLAY tot het bedieningsmenu wordt uitgeschakeld.

Opmerkingen

- Alleen letters van het alfabet kunnen worden getoond.
- Afhankelijk van de disc die wordt afgespeeld, kan het apparaat slechts een beperkt aantal tekens weergeven. Ook worden niet alle tekstekens weergegeven, afhankelijk van de disc.

Het geluid regelen



Bij DVD's met meertalige geluidssporen kunt u de taal kiezen waarin de DVD wordt afgespeeld.

Wanneer de DVD is opgenomen in verschillende audioformaten (PCM, Dolby Digital, MPEG audio of DTS) kunt u het audioformaat kiezen bij het afspelen van een DVD.

Bij stereo CD's of VIDEO CD's kunt u het geluid van het rechter of linker kanaal kiezen en het geluid van het gekozen kanaal beluisteren via de rechter en de linker luidspreker. (Het stereo effect gaat dan wel verloren.) Bij een disc met een liedje bijvoorbeeld kan het stemgeluid via het rechter kanaal en de muziek via het linker kanaal worden weergegeven. Als u dan alleen de muziek wilt horen, kunt u het linker kanaal kiezen en alleen het instrumentale geluid via beide luidsprekers beluisteren.

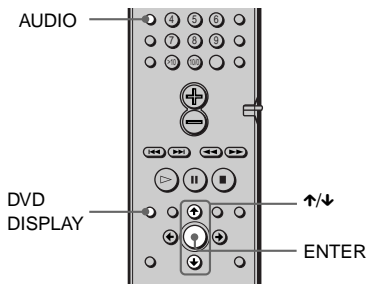

1 Druk op DVD DISPLAY tijdens de weergave.

Het bedieningsmenu verschijnt.

2 Druk op ↑/↓ om (GELUID) te kiezen en druk op ENTER.

De opties voor GELUID verschijnen.

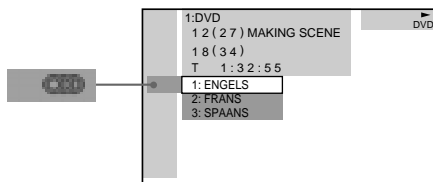

3 Druk op ↑/↓ om het gewenste audiosignaal te kiezen.

■ Bij het afspelen van een DVD

De taalkeuze hangt af van de DVD. De 4 cijfers die verschijnen, stellen de taalcode voor. Kies de taalcode uit de lijst op pagina 84. Als dezelfde taal twee of meer keer verschijnt, wordt de DVD opgenomen in meervoudig audioformaat.

■ Bij het afspelen van een VIDEO CD of CD

De standaard instelling is onderstreept.

- **STEREO**: standaard stereo geluid
- 1/L: geluid van het linkerkanaal (mono)
- 2/R: geluid van het rechterkanaal (mono)

■ Bij het afspelen van een Super Audio CD

In de stopstand verschillen de instelmogelijkheden afhankelijk van de Super Audio CD.

- **MULTI**: de disc heeft een meerkanaalsweergavezone
- **2K**: de disc heeft een 2-kanaalsweergavezone
- **CD**: om de disc af te spelen als een gewone CD.

Opmerking

Niet alle discs bieden u de drie bovenstaande keuzemogelijkheden bij het afspelen van een Super Audio CD. Alles hangt af van de laagconfiguratie van de Super Audio CD die wordt afgespeeld.

4 Druk op ENTER.

Het bedieningsmenu uitzetten

Druk herhaaldelijk op DVD DISPLAY tot het bedieningsmenu wordt uitgeschakeld.

💡 U kunt GELUID direct kiezen door op AUDIO te drukken. Bij elke druk op de toets verandert het item.

Opmerkingen

- Bij discs zonder meervoudig audioformaat kan het geluid niet worden gewijzigd.
- Tijdens het afspelen van een DVD kan het geluid automatisch veranderen.

De audio-informatie van de disc tonen

Als u “GELUID” kiest, verschijnen de weergavekanalen op het scherm.

In Dolby Digital kunnen verscheidene signalen, van mono tot 5.1-kanaalssignalen worden opgenomen op een DVD. Het aantal opgenomen kanalen hangt af van de DVD.

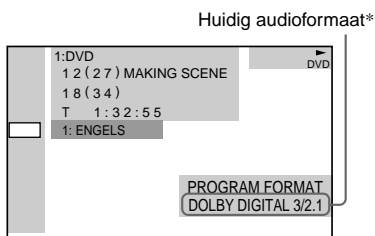

* “PCM”, “MPEG”, “DTS” of “DOLBY DIGITAL” verschijnt.

Bij “DOLBY DIGITAL” verschijnen de kanalen in de spelende track als volgt:

Voor Dolby Digital 5.1ch:

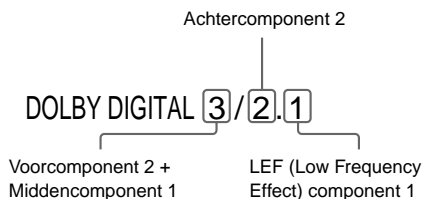

Voorbeelden:

- PCM (stereo)

PROGRAM FORMAT
PCM 48kHz 24bit

- Dolby Surround

PROGRAM FORMAT
DOLBY DIGITAL 2/0
DOLBY SURROUND

- Dolby Digital 5.1ch

PROGRAM FORMAT
DOLBY DIGITAL 3/2.1

- DTS

PROGRAM FORMAT
DTS 3/2.1

Opmerkingen

- Wanneer het signaal achtersignaalcomponenten zoals LS, RS of S bevat, is het surround effect sterker.
- Bij de weergave van MPEG AUDIO geluidssporen, worden PCM (stereo) signalen uitgevoerd.

Ingangsaudiosignaal automatisch decoderen

(Auto Decoding)



Deze automatische decodeerfunctie detecteert automatisch het type audiosignaal dat wordt ingevoerd (Dolby Digital, DTS of standaard 2-kanaals stereo) en staat eventueel in voor de nodige decodering. In deze stand wordt het geluid weergegeven zoals het werd opgenomen/gecodeerd, zonder enig effect (b.v. nagalm) toe te voegen.

Wanneer er echter geen laagfrequente signalen (Dolby Digital LFE, enz.) zijn, wordt een laagfrequent signaal geproduceerd en naar de subwoofer gestuurd.

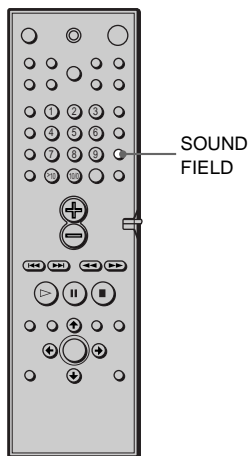

Druk herhaaldelijk op SOUND FIELD +/- op het toestel of SOUND FIELD op de afstandsbediening tot "AUTO DECO. (AUTO DECODING)" verschijnt in het display op het frontpaneel.

De automatische formaatdecodering is geactiveerd.

Genieten van Surround Sound



U kunt genieten van surround sound-weergave door één van de voorgeprogrammeerde geluidsvelden te kiezen. Op die manier klinkt muziek bij u thuis net als in een bioscoop of concertzaal. Om het geluidsveld te kiezen, drukt u herhaaldelijk op SOUND FIELD +/- op het toestel of SOUND FIELD op de afstandsbediening tot het gewenste geluidsveld verschijnt in het display op het frontpaneel.

Geluidsveld	Display
Auto Decoding	AUTO DECO.
Normal surround	N.SURROUND
Cinema Studio EX A	C.S.EX A*
Cinema Studio EX B	C.S.EX B*
Cinema Studio EX C	C.S.EX C*
Hall	HALL
Jazz Club	JAZZ CLUB
Live Concert	L.CONCERT
Game	GAME
2ch Stereo	2CH STEREO

* Met DCS-technologie

Betreffende DCS (Digital Cinema Sound)

Samen met Sony Pictures Entertainment heeft Sony de geluidsomgeving van zijn studio's gemeten en de meetwaarden samen met Sony's eigen DSP (Digital Signal Processor) technologie gecombineerd om "Digital Cinema Sound" te ontwikkelen. Bij een huisbioscoop simuleert "Digital Cinema Sound" een ideale bioscoopgeluidsomgeving volgens de voorkeur van de filmregisseur.

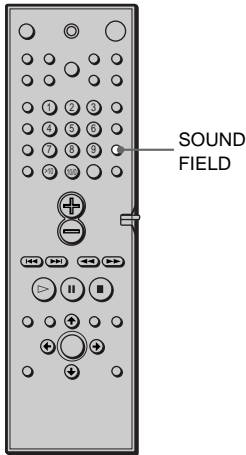

Films bekijken met Cinema Studio EX

Cinema Studio EX is ideaal voor het bekijken van films in multikanaalsformaat, zoals Dolby Digital DVD. Deze mode reproduceert de geluidskarakteristieken van de studio's van Sony Pictures Entertainment.

Druk herhaaldelijk op SOUND FIELD +/- op het toestel of SOUND FIELD op de afstandsbediening tot "C.S.EX A (of B, C)" verschijnt in het display op het frontpaneel.

C.S.EX A (Cinema Studio EX A)

Reproduceert de geluidskarakteristieken van de Sony Pictures Entertainment "Cary Grant Theater" cinema productiestudio. Dit is een standaard stand die is aangewezen voor nagenoeg elke film.

C.S.EX B (Cinema Studio EX B)

Reproduceert de geluidskarakteristieken van de Sony Pictures Entertainment "Kim Novak Theater" cinema productiestudio. Deze stand is ideaal voor science-fiction of actiefilms met veel geluidseffecten.

C.S.EX C (Cinema Studio EX C)

Reproduceert de geluidskarakteristieken van de Sony Pictures Entertainment muziek. Deze stand is ideaal voor musicals of klassiekers met muziek in de soundtrack.

Betreffende Cinema Studio EX

Cinema Studio EX bestaat uit de volgende drie elementen.

- **Virtual Multi Dimension**
Creëert 5 virtuele luidsprekersets die de luisteraar omringen op basis van één enkel paar achterluidsprekers.
- **Screen Depth Matching**
In een bioscoop lijkt het geluid vanuit het beeld op het scherm te komen. Dit element geeft dezelfde indruk in uw huiskamer door het geluid van de voorluidsprekers in het scherm te schuiven.
- **Cinema Studio Reverberation**
Reproduceert het speciale nagalmeffect van een bioscoop.

Cinema Studio EX is de geïntegreerde mode die deze elementen samen laat werken.

Opmerkingen

- De effecten van de virtuele luidsprekers kunnen meer ruis veroorzaken in het weergavesignaal.
- Bij het beluisteren van geluidsvelden met virtuele luidsprekers hoort u geen geluid rechtstreeks via de achterluidsprekers.

Andere geluidsvelden kiezen

Druk herhaaldelijk op SOUND FIELD +/- op het toestel of SOUND FIELD op de afstandsbediening tot het gewenste geluidsveld verschijnt in het display op het frontpaneel.

Het huidige geluidsveld verschijnt in het display op het frontpaneel.

N. SURROUND (Normal Surround)

Software met audiosignalen voor surround-sound via meerdere kanalen wordt afgespeeld zoals deze is opgenomen.

Software met 2-kanaals audiosignalen wordt gedecodeerd met Dolby Pro Logic of Dolby Pro Logic II om surround-effecten tot stand te brengen (pagina 29).

HALL (Zaal)

Reproduceert de akoestiek van een rechthoekige concertzaal.

JAZZ CLUB (Jazz Club)

Reproduceert de akoestiek van een jazz club.

L. CONCERT (Live Concert)

Reproduceert de akoestiek van een live concert met 300 plaatsen.

GAME (Spel)

Voor een maximale audio impact van video game software.

HP. THEATER (Headphone Theatre)

Wanneer u de hoofdtelefoon verbindt met de PHONES aansluiting van het apparaat, kunt u met de HEADPHONE THEATER modus genieten van een theaterachtige omgeving terwijl u luistert via een hoofdtelefoon. Deze modus is zeer effectief met 5.1-kanaals discrete signaalbronnen zoals Dolby Digital en DTS. Als u opties voor het geluidsveld selecteert (behalve AUTO DECODING of 2 CH STEREO), wordt deze modus ingeschakeld.



Het surround-effect uitzetten

Druk herhaaldelijk op SOUND FIELD +/- op het toestel of SOUND FIELD op de afstandsbediening tot "AUTO DECO." of "2CH STEREO" verschijnt in het display op het frontpaneel.

Het systeem onthoudt het laatste geluidsveld dat voor elke werkingsstand werd geselecteerd (Sound Field Link)

Wanneer u een functie als DVD of TUNER kiest, wordt het geluidsveld dat het laatst voor de functie gold automatisch opnieuw gekozen. Indien u bijvoorbeeld een DVD beluistert met HALL als geluidsveld en u na het overschakelen naar een andere functie weer terugkeert naar DVD, wordt HALL opnieuw gekozen. Met de tuner worden geluidsvelden afzonderlijk onthouden voor alle voorinstelzenders.

Het codeerformaat van software staat vermeld op de verpakking

- Dolby Digital discs zijn voorzien van het  logo.
- Dolby Surround programma's zijn voorzien van het  logo.
- DTS Digital Surround discs zijn gemarkeerd met DTS.

Opmerking

Bij weergave van geluidssporen met een bemonsteringsfrequentie van 96 kHz worden de uitgangssignalen omgezet in 48 kHz (bemonsteringsfrequentie).

Alleen de voorste luidsprekers en subwoofer gebruiken

(stereo via 2 kanalen)

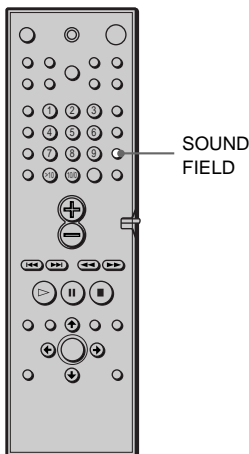

Druk herhaaldelijk op **SOUND FIELD** $-/+$ op het toestel of **SOUND FIELD** op de afstandsbediening tot “2CH STEREO” verschijnt in het display op het frontpaneel.

In deze modus wordt het geluid uitgevoerd via de voorste linker- en rechterluidsprekers en de subwoofer. Standaardmedia voor twee kanalen (stereo) slaan de geluidsveldverwerking volledig over. Indelingen voor surround-sound via meerdere kanalen worden gereduceerd tot afspelen via twee kanalen (downmixen). Zo kunt u elk medium alleen met de voorste linker- en rechterluidsprekers en de subwoofer afspelen.

Niveauparameters regelen



Het niveaumenu bevat parameters waarmee u de balans en het volume van elke luidspreker kunt regelen (pagina 28).

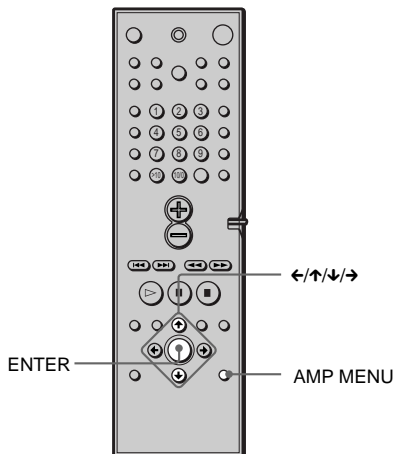

- 1 Start de weergave van een programmabron die is gecodeerd met meerkanaals surround sound.**
- 2 Druk herhaaldelijk op AMP MENU.**
♪ LEVEL verschijnt in het uitleesvenster op het voorpaneel.
- 3 Ga in de luisterpositie zitten en kies het item dat u wilt instellen met \uparrow/\downarrow .**
- 4 Regel het volume met \leftarrow/\rightarrow .**
De instelwaarde verschijnt in het uitleesvenster op het voorpaneel. Wanneer u de afstandsbediening gedurende enkele seconden niet bedient, verdwijnt de waarde en wordt ze opgeslagen in het systeem.

Hoeken wijzigen

Indien een scène vanuit verschillende hoeken is opgenomen op de DVD, verschijnt “HOEK” in het uitleesvenster op het voorpaneel. Dit betekent dat u de kijkhoek kunt wijzigen.

Bij een scène met een rijdende trein kunt u bijvoorbeeld een beeld tonen van voor de trein, vanuit het linker venster of vanuit het rechter venster terwijl de trein verder rijdt zonder de beweging van de rijdende trein te onderbreken.

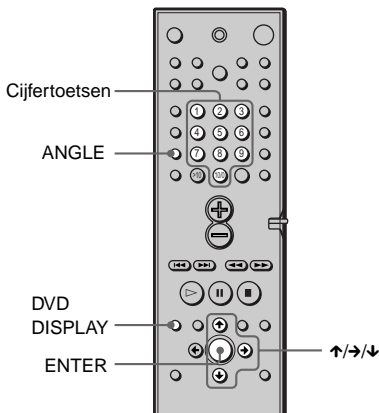

1 Druk op DVD DISPLAY tijdens de weergave.

Het bedieningsmenu verschijnt.

2 Druk op ↑/↓ om (HOEK) te kiezen.

Het hoeknummer verschijnt.

Het cijfer tussen haakjes geeft het totale aantal hoeken aan.

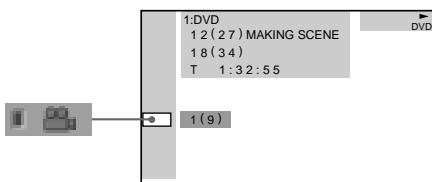

3 Druk op → of ENTER.

Het hoeknummer verandert in “-”.

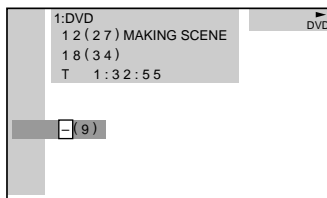

4 Kies het hoeknummer met behulp van de cijfertoetsen of ↑/↓ en druk vervolgens op ENTER.

De hoek wordt gewijzigd.

Het bedieningsmenu uitzetten

Druk herhaaldelijk op DVD DISPLAY tot het bedieningsmenu wordt uitgeschakeld.

 U kunt de hoek direct kiezen door op ANGLE te drukken. Bij elke druk op de toets verandert de hoek.

Opmerking

Bij sommige DVD's kunt u de hoeken niet wijzigen, ook al zijn er meervoudige hoeken op opgenomen.

Ondertitels weergeven



Bij discs waarop ondertitels zijn opgenomen, kunt u die ondertitels tijdens het afspelen laten verschijnen of doen verdwijnen. Bij discs waarop meertalige ondertitels zijn opgenomen, kunt u de taal van de ondertitels tijdens het afspelen veranderen en naar believen aan- en uitzetten. Zo kunt u bijvoorbeeld de taal kiezen die u wilt leren en de ondertitels aanzetten voor een beter begrip.

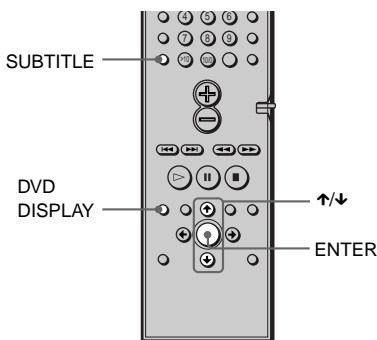

1 Druk op DVD DISPLAY tijdens de weergave.

Het bedieningsmenu verschijnt.

2 Druk op \uparrow/\downarrow om (ONDERTITELING) te kiezen en druk op ENTER.

De opties voor ONDERTITELING verschijnen.

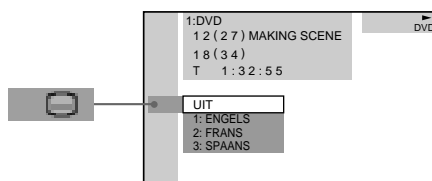

3 Druk op \uparrow/\downarrow om een de taal te kiezen.

De taalkeuze hangt af van de DVD.

De 4 cijfers die verschijnen, stellen de taalcode voor. Kies de taalcode uit de lijst op pagina 84.

4 Druk op ENTER.

De ONDERTITELING instelling wijzigen

Kies "UIT" in stap 3.

Het bedieningsmenu uitzetten

Druk herhaaldelijk op DVD DISPLAY tot het bedieningsmenu wordt uitgeschakeld.

U kunt ONDERTITELING direct kiezen door op SUBTITLE te drukken. Bij elke druk op de toets verandert het item.

Opmerking

Bij sommige DVD's kunt u de ondertitels niet wijzigen, ook al zijn er meertalige ondertitels op opgenomen.

Discs vergrendelen (EIGEN KINDERBEVEILIGING, KINDERBEVEILIGING)

De weergave van discs kan op twee manieren worden beperkt.

- Eigen kinderbeveiliging
U kunt de weergave zo beperken dat het toestel bepaalde discs niet kan afspelen.
- Kinderbeveiliging
Voor de weergave van sommige DVD's kan bijvoorbeeld een leeftijdsbeperking worden ingesteld.

Kinderbeveiliging en eigen kinderbeveiliging werken met eenzelfde wachtwoord.

Eigen kinderbeveiliging

DVD VIDEO CD SA-CD CD MP3

Een wachtwoord voor eigen kinderbeveiliging kan voor maximaal 25 discs worden ingesteld. Als u de 26e disc instelt, wordt de afspelbeperking voor de eerste disc waarvoor u het wachtwoord hebt ingesteld, geannuleerd.

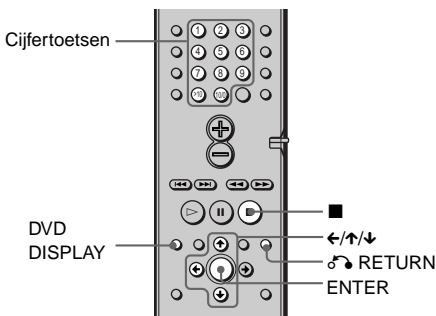

1 Plaats de disc die u wilt vergrendelen.
Druk tijdens het afspelen van een disc op **■** om de weergave te stoppen.

2 Druk op DVD DISPLAY in de stopstand.
Het bedieningsmenu verschijnt.

3 Druk op \uparrow/\downarrow om **■ (EIGEN KINDERBEVEILIGING) te kiezen en druk dan op ENTER.**
“EIGEN KINDERBEVEILIGING” wordt geselecteerd.

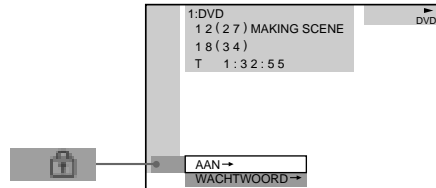

4 Druk op \uparrow/\downarrow om “AAN ->” te kiezen en druk op ENTER.

■ Als u geen wachtwoord hebt ingevoerd

Het scherm voor het registreren van een nieuw wachtwoord verschijnt.



Voer een 4-cijferig wachtwoord in met behulp van de cijfertoetsen, en druk vervolgens op ENTER.

Het wachtwoord-bevestigingsscherm verschijnt.

■ Als u al een wachtwoord hebt geregistreerd

Het wachtwoord-invoerscherm verschijnt.



5 Voer uw 4-cijferig wachtwoord (opnieuw) in met behulp van de cijfertoetsen, en druk vervolgens op ENTER.

“Eigen kinderbeveiliging staat aan.”
verschijnt en het bedieningsmenuscherm keert terug.

Indien u zich vergist bij het invoeren van uw wachtwoord

Druk op ← en vervolgens op ENTER om het juiste nummer in te voeren.

Als u zich hebt vergist

Druk op ↶ RETURN en begin dan opnieuw vanaf stap 3.

Het bedieningsmenu uitzetten

Druk herhaaldelijk op DVD DISPLAY tot het Control Menu wordt uitgeschakeld.

Eigen kinderbeveiliging uitzetten

- 1 Kies “UIT →” in stap 4 en druk vervolgens op ENTER.
- 2 Voer uw 4-cijferig wachtwoord in met behulp van de cijfertoetsen, en druk vervolgens op ENTER.

Wachtwoord wijzigen

- 1 Druk in stap 4 op ↑/↓ om “WACHTWOORD →” te kiezen en druk vervolgens op ENTER.
Het wachtwoord-invoerscherm verschijnt.
- 2 Voer uw 4-cijferig wachtwoord in met behulp van de cijfertoetsen, en druk vervolgens op ENTER.
- 3 Voer een nieuw 4-cijferig wachtwoord in met behulp van de cijfertoetsen, en druk vervolgens op ENTER.
- 4 Om uw wachtwoord te bevestigen, voert u het nogmaals in met de cijfertoetsen en drukt u vervolgens op ENTER.

Een disc afspelen waarvoor Eigen Kinderbeveiliging staat aan

1 Plaats de disc waarvoor Eigen Kinderbeveiliging staat aan.

Het EIGEN KINDERBEVEILIGING scherm verschijnt.



2 Voer uw 4-cijferig wachtwoord in met behulp van de cijfertoetsen, en druk vervolgens op ENTER.

Het toestel is klaar voor weergave.

💡 Indien u uw wachtwoord bent vergeten, voer dan het cijfer “199703” in met de cijfertoetsen wanneer het EIGEN KINDERBEVEILIGING scherm uw wachtwoord vraagt en druk vervolgens op ENTER. U wordt gevraagd een nieuw 4-cijferig wachtwoord in te voeren.

Weergave door kinderen beperken (kinderbeveiliging) DVD

Voor de weergave van sommige DVD's kan bijvoorbeeld een leeftijdsbeperking worden ingesteld. Dat kan met de functie “Kinderbeveiliging”.

Een beperkte scène wordt niet afgespeeld of wordt vervangen door een andere scène.

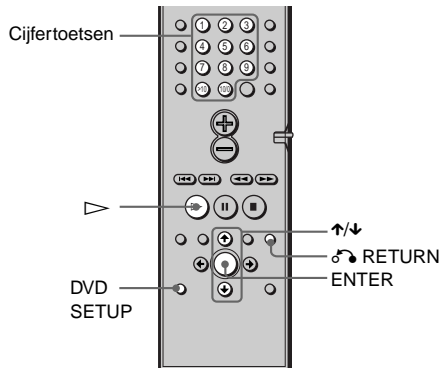

1 Druk op DVD SETUP in de stopstand.

Het instelscherm verschijnt.

2 Druk op ↑/↓ om “INDIVIDUELE INSTELLING” te kiezen en druk op ENTER.

“INDIVIDUELE INSTELLING” verschijnt.

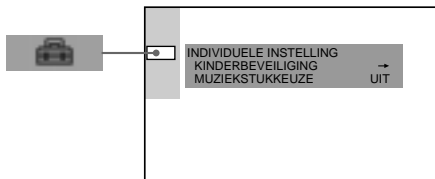

3 Druk op ↑/↓ om “KINDERBEVEILIGING →” te kiezen en druk op ENTER.

■ Als u nog geen wachtwoord hebt ingevoerd

Het scherm voor het registreren van een nieuw wachtwoord verschijnt.

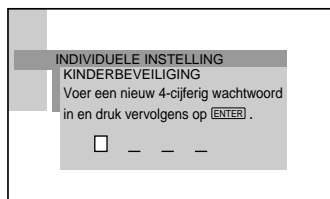

Voer een 4-cijferig wachtwoord in met behulp van de cijfertoetsen, en druk vervolgens op ENTER.

Het wachtwoord-bevestigingsscherm verschijnt.

■ Als u al een wachtwoord hebt geregistreerd

Het wachtwoord-invoerscherm verschijnt.

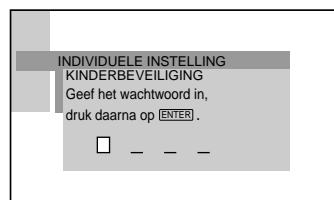

4 Voer uw wachtwoord (opnieuw) in met behulp van de cijfertoetsen, en druk vervolgens op ENTER.

Het scherm voor het instellen van het weergavebeperkingsniveau en het wijzigen van het wachtwoord verschijnt.

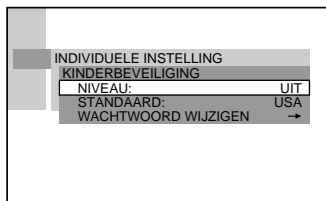

5 Druk op ↑/↓ om “STANDAARD” te kiezen en druk op ENTER.

De gekozen items voor “STANDAARD” verschijnen.

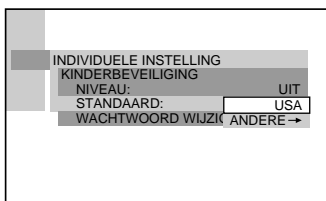

6 Druk op ↑/↓ om een geografisch gebied als beperking te kiezen en druk vervolgens op ENTER.

Het gebied wordt gekozen.

Als u “ANDERE →” kiest, moet u de standaardcode in de tabel op pagina 61 kiezen en invoeren met de cijfertoetsen.

7 Druk op ↑/↓ om “NIVEAU” te kiezen en druk op ENTER.

De gekozen items voor “NIVEAU” verschijnen.

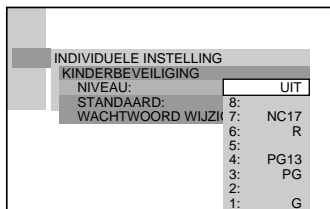

8 Kies het gewenste niveau met ↑/↓ en druk vervolgens op ENTER.

Kinderbeveiliging is ingesteld.

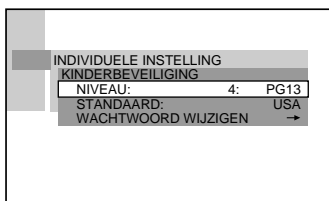

Hoe lager de waarde, hoe strenger de beperking.

Als u zich hebt vergist

Druk op ↶ RETURN om terug te keren naar het vorige scherm.

Het instelscherm uitzetten

Druk herhaaldelijk op DVD SETUP tot het instelscherm wordt uitgeschakeld.

De kinderbeveiligingsfunctie uitschakelen en de DVD afspelen nadat u uw wachtwoord hebt ingevoerd

Zet “NIVEAU” in stap 8 op “UIT”.

Wachtwoord wijzigen

1 Kies in stap 5 “WACHTWOORD WIJZIGEN →” met behulp van ↓ en druk vervolgens op ENTER.
Het wachtwoord-bevestigingsscherm verschijnt.

2 Volg stap 3 om een nieuw wachtwoord in te voeren.

Een disc afspelen waarvoor Kinderbeveiliging is ingesteld

1 Breng de disc in en druk op ▷.
Het KINDERBEVEILIGING scherm verschijnt.

2 Voer uw 4-cijferig wachtwoord in met behulp van de cijfertoetsen, en druk vervolgens op ENTER.

De weergave start.

💡 Wanneer u uw wachtwoord bent vergeten, verwijder dan de disc en herhaal stap 1 tot 5 van “Weergave door kinderen beperken.” Wanneer u wordt gevraagd uw wachtwoord in te voeren, voert u “199703” in met de cijfertoetsen en drukt u vervolgens op ENTER. U wordt gevraagd een nieuw 4-cijferig wachtwoord in te voeren. Nadat u in stap 3 een nieuw 4-cijferig wachtwoord hebt ingevoerd, plaatst u de disc terug in het toestel en drukt u op ▷. Voer dan uw nieuw wachtwoord in wanneer het KINDERBEVEILIGING scherm opnieuw verschijnt.

Opmerkingen

- Bij het afspelen van DVD's zonder kinderbeveiligingsfunctie kan de weergave niet worden beperkt met deze speler.
- Bij sommige DVD's kan u worden gevraagd het kinderbeveiligingsniveau te wijzigen. Voer dan uw wachtwoord in en wijzig het niveau. Wanneer Resume Play wordt gestopt, wordt het originele niveau hersteld.

Regiocode

Standaard	Code- nummer	Standaard	Code- nummer
Argentinië	2044	Korea	2304
Australië	2047	Maleisië	2363
België	2057	Mexico	2362
Brazilië	2070	Nederland	2376
Canada	2079	Nieuw-Zeeland	2390
Chili	2090	Noorwegen	2379
China	2092	Oostenrijk	2046
Denemarken	2115	Pakistan	2427
Duitsland	2109	Portugal	2436
Filippijnen	2424	Rusland	2489
Finland	2165	Singapore	2501
Frankrijk	2174	Spanje	2149
Hong Kong	2219	Taiwan	2543
India	2248	Thailand	2528
Indonesië	2238	Verenigd	
Italië	2254	Koninkrijk	2184
Japan	2276	Zweden	2499
		Zwitserland	2086

Uw TV bedienen met de meegeleverde afstandsbediening

Als het signaal van de afstandsbediening juist is ingesteld, kunt u uw TV bedienen met de meegeleverde afstandsbediening.

Opmerkingen

- Wanneer u een nieuw codenummer invoert, wordt het oude codenummer gewist.
- Wanneer u de batterijen van de afstandsbediening vervangt, wordt het codenummer automatisch teruggezet (SONY). Voer dan opnieuw het juiste codenummer in.

TV's bedienen met de afstandsbediening

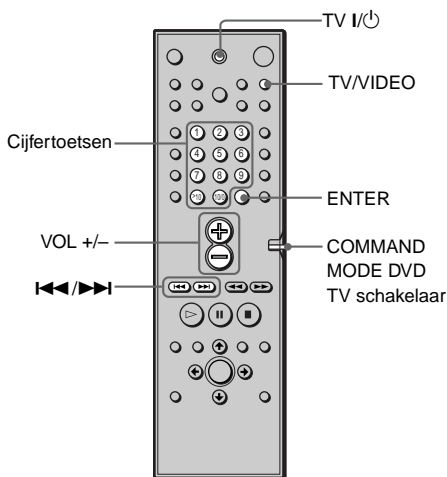

Houd TV I/O ingedrukt terwijl u de merkcode van uw TV (zie tabel) invoert met behulp van de cijfertoetsen en druk vervolgens op ENTER. Laat dan TV I/O los.

Codenummers van bedienbare TV's

Als er meer dan één codenummer is vermeld, voer ze dan één voor één in tot u het juiste codenummer hebt gevonden.

TV

Merk	Codenummer
SONY	001
DAEWOO	002, 004, 005, 006, 007, 015
FISHER	008
GOLDSTAR	002, 003, 011, 012, 015, 034
GRUNDIG	017, 034
HITACHI	002, 013, 014, 015
ITT/NOKIA	021, 022
JVC	016
MAGNAVOX	002, 003, 018
MITSUBISHI/MGA	002, 003, 019
NEC	002, 003, 020
PANASONIC	009, 024
PHILIPS	015, 018
PIONEER	009, 025, 026, 040
RCA/PROSCAN	002, 010, 027, 028, 029
SAMSUNG	002, 003, 015, 031, 032, 033, 034
SANYO	008, 044, 045, 046
SHARP	035
TELEFUNKEN	023, 036, 037, 038
THOMSON	030, 037, 039
TOSHIBA	035, 040, 041
ZENITH	042, 043

CATV

Merk	Codenummer
SONY	101
HAMLIN/REGAL	123, 124, 125, 126, 127
JERROLD/GI	102, 103, 104, 105, 106, 107, 108, 109, 119, 131
OAK	128, 129, 130
PANASONIC	120, 121, 122
PIONEER	115, 116
SCIENTIFIC ATLANTA	110, 111, 112
TOCOM	117, 118, 131
ZENITH	113, 114

De TV bedienen

U kunt uw TV bedienen met de onderstaande toetsen.

Druk op	Om
TV I/⏻	de TV aan of uit te zetten.
TV/VIDEO	de ingang van de TV over te schakelen tussen de TV en andere bronnen.

Omschakelen tussen TV en DVD

Met de COMMAND MODE DVD TV schakelaar kunt u het afstandsbedieningssignaal omschakelen tussen TV en DVD. Om een DVD te bekijken, moet u ervoor zorgen dat de COMMAND MODE DVD TV schakelaar op DVD staat.

De onderstaande tabel geeft een overzicht van de toetsen die worden beïnvloed door de stand van de COMMAND MODE DVD TV schakelaar.

Toets	DVD	TV
1~9,* >10, 10/0	Standaard cijfer-toetsfunctie voor DVD.	Selecteert de TV-kanalen.
ENTER	Standaard invoerfunctie voor DVD.	Bevestigt het geselecteerde kanaal. Het kan voorkomen dat u 12 kanalen direct kunt selecteren.
◀◀	Standaard vorige titel-, hoofdstuk-functie voor DVD.	TV CH -
▶▶	Standaard volgende titel-, hoofdstuk-functie voor DVD.	TV CH +
⊕	VOL +	VOL +
⊖	VOL -	VOL -

Opmerking

Afhankelijk van de TV is het mogelijk dat u uw TV niet kunt bedienen of sommige van de bovenvermelde toetsen niet kunt gebruiken.

* Voor tweecijferige getallen drukt u eerst op >10 en dan op het juiste cijfer. (Om bijvoorbeeld 25 in te voeren, drukt u op >10 en vervolgens op 2 en 5.)

Naar de video of een ander toestel kijken

U kunt videorecorders of andere toestellen gebruiken die zijn aangesloten op VIDEO 1 of VIDEO 2. Meer informatie over de bediening vindt u in de gebruiksaanwijzing van het betreffende toestel.

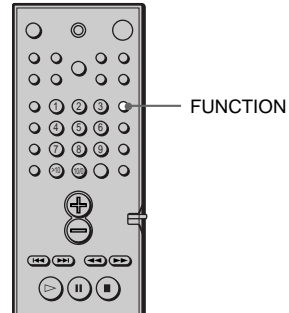

Druk herhaaldelijk op FUNCTION tot VIDEO 1 of VIDEO 2 waarop u het toestel hebt aangesloten in het uitleesvenster op het voorpaneel verschijnt.

Bij elke druk op FUNCTION verandert de indicatie als volgt.

DVD → VIDEO 1 → VIDEO 2 →
TUNER → DVD...

Luisteren naar de radio

Sla eerst radiozenders op in het geheugen van het toestel (zie "Radiozenders voorinstellen" op pagina 30).

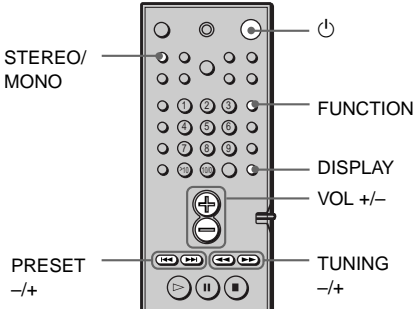

1 Druk herhaaldelijk op FUNCTION tot TUNER verschijnt in het uitleesvenster op het voorpaneel.

Er wordt afgestemd op de zender die het laatst werd ontvangen.

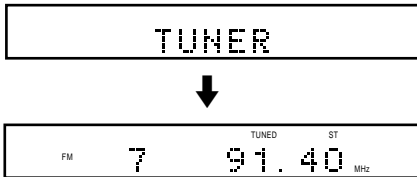

2 Druk herhaaldelijk op PRESET + of - om de gewenste voorinstelzender te kiezen.

Bij elke druk op de toets stemt het toestel af op een voorinstelzender.

3 Regel het volume door op VOL + of - te drukken.

Niet-vooringestelde radiozenders beluisteren

Maak gebruik van handmatig of automatisch afstemmen in stap 2.

Druk herhaaldelijk op TUNING + of - op de afstandsbediening voor handmatig afstemmen.

Houd TUNING + of - op de afstandsbediening ingedrukt voor automatisch afstemmen.

⚡ Indien een FM-programma is gestoord

Druk op STEREO/MONO op de afstandsbediening zodat "MONO" verschijnt in het uitleesvenster op het voorpaneel. Het stereo effect valt weg maar de ontvangst is beter. Druk nogmaals op de toets om het stereo effect te herstellen.

⚡ Voor een betere ontvangst

Richt de meegeleverde antennes.

Frequentie of geluidsveld controleren

Druk herhaaldelijk op DISPLAY.

Bij elke druk op DISPLAY verandert het uitleesvenster op het voorpaneel als volgt: indexnaam zender* → frequentie → geluidsveld → indexnaam zender.

* Dit wordt weergegeven als u een naam voor voorkeuzezenders hebt opgegeven (pagina 65).

De radio uitzetten

Druk op ⏻.

Gebruik van het Radio Data System (RDS)

(Alleen voor de Europese modellen)

Wat is het Radio Data System?

Radio Data System (RDS) is een service die radiozenders in staat stelt om samen met het gewone signaal extra informatie mee te sturen. Deze tuner biedt handige RDS-mogelijkheden zoals zendernaamweergave. RDS werkt alleen met FM-zenders.*

Opmerking

RDS kan minder goed functioneren als de zender waarop is afgestemd geen behoorlijk RDS-sigitaal uitzendt of als het signaal te zwak is.

* Niet alle FM-zenders bieden een RDS service en ook de diensten verschillen soms. Bent u niet vertrouwd met RDS, vraag dan meer informatie bij uw lokale radiozenders.

RDS-uitzendingen ontvangen

Kies gewoon een zender op de FM-band. Wanneer u afstemt op een zender met RDS services, verschijnt de zendernaam in het uitleesvenster.

RDS-informatie controleren

Bij elke druk op DISPLAY verandert de indicatie als volgt:

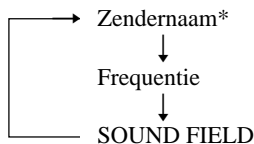

* Wanneer geen RDS-uitzending wordt ontvangen, verschijnt de zendernaam eventueel niet in het uitleesvenster.

Voorinstelzenders benoemen

U kunt voorinstelzenders benoemen met maximaal 8 tekens. Deze namen (bijvoorbeeld "XYZ") verschijnen in het uitleesvenster op het voorpaneel wanneer een zender wordt gekozen. Merk op dat er voor elke voorinstelzender slechts één naam kan worden ingevoerd.

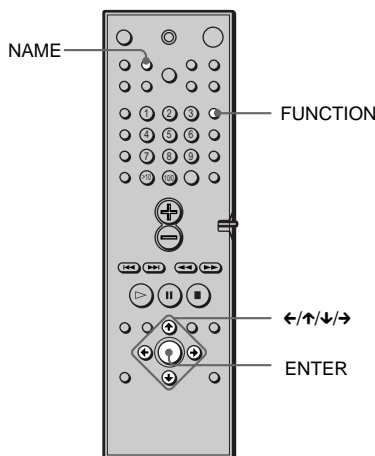

1 Druk herhaaldelijk op FUNCTION tot TUNER verschijnt in het uitleesvenster op het voorpaneel.

Er wordt afgestemd op de zender die het laatst werd ontvangen.

Bij elke druk op FUNCTION verandert de indicatie als volgt:
DVD → VIDEO 1 → VIDEO 2 → TUNER → DVD...

2 Stem af op de voorinstelzender die u wilt benoemen.

Bent u niet vertrouwd met het afstemmen op voorinstelzenders, zie "Luisteren naar de radio" op pagina 64.

3 Druk op NAME.

4 Geef een naam met behulp van de cursortoetsen:

Druk op ↓/↑ om een teken te kiezen en druk vervolgens op → om de cursor naar de volgende positie te verplaatsen.

Als u zich hebt vergist

Druk herhaaldelijk op ← of → tot het teken dat u wilt wijzigen knippert en druk vervolgens op ↓/↑ om het juiste teken te kiezen.

5 Druk op ENTER.

Andere zenders benoemen

Herhaal stap 2 tot 5.

Gebruik van het instelscherm



Via het instelscherm kunt u diverse beeld- en geluidinstellingen verrichten. U kunt ook een taal kiezen voor bijvoorbeeld de ondertitels en het instelscherm. Zie pagina 68-74 voor details omtrent elk item van het instelscherm. Zie pagina 85 voor een algemene lijst van instelitems.

Gebruik van het instelscherm

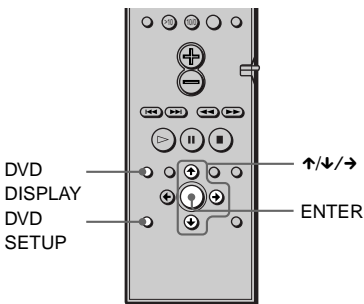

- 1 Druk op DVD SETUP in de stopstand.**
Het instelscherm verschijnt.



- 2 Druk op ↑/↓ om het instelitem te kiezen uit de lijst: “TAALKEUZE”, “SCHERMINSTELLING”, “INDIVIDUELE INSTELLING”, “LUIDSPREKE” en “HERSTELLEN”. Druk vervolgens op ENTER of →.**

Het gekozen item verschijnt.

Voorbeeld: “SCHERMINSTELLING”

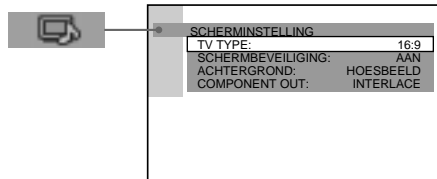

- 3 Kies een item met ↑/↓ en druk vervolgens op ENTER of →.**

De opties voor het gekozen item verschijnen.

Voorbeeld: “TV TYPE”

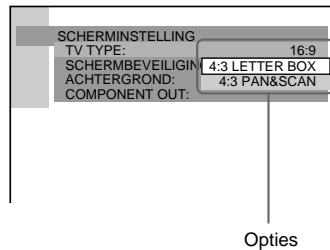

Instellingen en afstellingen

4 Kies een instelling met ↑/↓ en druk vervolgens op ENTER.

De instelling wordt gekozen en beëindigd.

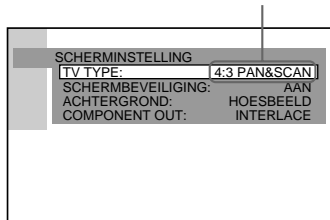

Voorbeeld: “4:3 PAN&SCAN”

Gekozen instelling



Het instelscherm uitzetten

Druk herhaaldelijk op DVD SETUP of DVD DISPLAY tot het instelscherm wordt uitgeschakeld.

 Wanneer u “HERSTELLEN” kiest in stap 2, kunt u alle “INSTELLING” items op pagina 85 (behalve KINDERBEVEILIGING) in de standaardinstelling brengen. Nadat u “HERSTELLEN” hebt gekozen en op ENTER hebt gedrukt, kiest u “JA” om de instellingen terug te zetten (dit duurt enkele seconden) of “NEE” en drukt u op ENTER om terug te keren naar het bedieningsmenu. Druk niet op POWER op het toestel of  tijdens het herstellen.

De taal voor schermweergave en geluid kiezen (TAALKEUZE)



Met “TAALKEUZE” kunt u de taal instellen voor schermweergave of geluid.

Kies “TAALKEUZE” in het instelscherm. Voor details omtrent het gebruik van het scherm, zie “Gebruik van het instelscherm” (pagina 67).

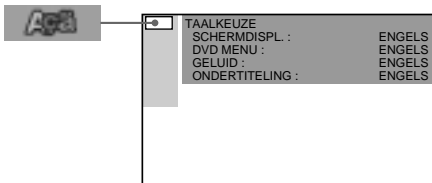

■ SCHERMDISPL. (schermdisplay)

De taal voor het schermdisplay kiezen.
Kies de taal uit de lijst.

■ DVD MENU (alleen DVD)

Verandert de taal voor het DVD menu.

■ GELUID (alleen DVD)

De taal van de sound track kiezen.
Kies de taal uit de lijst.

■ ONDERTITELING (alleen DVD)

De taal van de ondertitels kiezen.
Kies de taal uit de lijst.

💡 Wanneer u “ANDERE →” kiest in “DVD MENU”, “ONDERTITELING” en “GELUID”, kies en voer dan de taalcode uit de lijst in met behulp van de cijfertoetsen (pagina 84). Nadat u een keuze hebt gemaakt, verschijnt de taalcode (4 cijfers) wanneer u de volgende keer “ANDERE →” kiest.

Opmerking

Als u een taal kiest die niet is opgenomen op de DVD, wordt één van de opgenomen talen automatisch gekozen (behalve “SCHERMDISPL.”).

Beeldinstellingen

(SCHERMINSTELLING)



Kies de instellingen volgens de aangesloten TV.

Kies “SCHERMINSTELLING” in het instelscherm. Voor details omtrent het gebruik van het scherm, zie “Gebruik van het instelscherm” (pagina 67). Standaard instellingen zijn onderstreept.

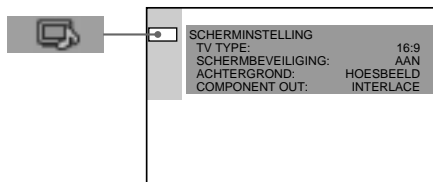

■ **TV TYPE (alleen DVD)**

Om de breedte/hoogte-verhouding van de aangesloten TV te kiezen (standaard 4:3 of breedbeeld).

De standaard instellingen variëren, afhankelijk van het landmodel.

16:9	Kies dit wanneer u een breedbeeldtelevisie of een televisie met breedbeeldfunctie aansluit.
4:3 LETTER BOX	Kies dit wanneer u een TV met 4:3 scherm aansluit. Toont een breedbeeld met zwarte streken bovenaan en onderaan het scherm.
4:3 PAN&SCAN	Kies dit wanneer u een TV met 4:3 scherm aansluit. Toont automatisch het breedbeeld op het volledige scherm en snijdt het overtollige gedeelte af.

16:9



4:3 LETTER BOX



4:3 PAN&SCAN



Opmerking

Bij sommige DVD's kan "4:3 LETTER BOX" automatisch worden gekozen in plaats van "4:3 PAN&SCAN" en omgekeerd.

■ SCHERMBEVEILIGING

Als u de schermbeveiliging inschakelt, verschijnt het schermbeveiligingsbeeld wanneer u het toestel gedurende 15 minuten in de pauze- of stopstand laat of wanneer u een CD langer dan 15 minuten afspeelt. De schermbeveiliging voorkomt dat het scherm wordt beschadigd (spookbeelden). Druk op  om de schermbeveiliging uit te zetten.

AAN	Om de schermbeveiliging aan te zetten.
UIT	Om de schermbeveiliging uit te zetten.

■ ACHTERGROND

Om de achtergrondkleur van het TV-scherm in de stopstand of bij het afspelen van een CD te kiezen.

HOESBEELD	Het hoesbeeld (stilstaand beeld) verschijnt alleen op de achtergrond wanneer het is opgenomen op de disc (CD-EXTRA enz.). Als er geen hoesbeeld op de disc staat, verschijnt het "GRAFISCH" beeld.
GRAFISCH	Op de achtergrond verschijnt een beeld dat vooraf in het toestel is opgeslagen.
BLAUW	Blauwe achtergrond.
ZWART	Zwarte achtergrond.

■ COMPONENT OUT

Verandert het uitgangssignaal via COMPONENT VIDEO OUT op de speler. Zie pagina 80, 81 voor meer informatie over de verschillende soorten signalen.

INTERLACE	Kies dit bij aansluiting op een standaard (interlace) TV.
PROGRESSIVE	Kies dit bij aansluiting op een TV die compatibel is met progressive signalen.

Opmerkingen

- Tenzij de COMPONENT VIDEO OUT/SCAN SELECT schakelaar op het achterpaneel van het apparaat is ingesteld op "SELECTABLE", kunt u de bovenstaande instelling niet selecteren.
- Als u "PROGRESSIVE" in "SCHERMINSTELLING" selecteert, wordt er geen signaal verzonden via de MONITOR OUT of S VIDEO OUT aansluitingen.
- Als "PROGRESSIVE" is geselecteerd in "SCHERMINSTELLING" en PAL het kleurensysteem van de TV is, wordt het signaal automatisch gewijzigd in een signaal met interlace indeling.

Individuele instellingen

(INDIVIDUELE INSTELLING)



Hiermee kunnen kinderbeveiliging en andere instellingen worden verricht.

Kies “INDIVIDUELE INSTELLING” in het instelscherm. Voor details omtrent het gebruik van het scherm, zie “Gebruik van het instelscherm” (pagina 67).

Standaard instellingen zijn onderstreept.

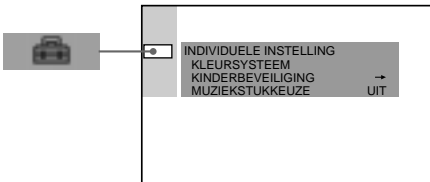

■ KLEURSYSTEEM (alleen Aziatische en Australische modellen)

Kies het kleurensysteem bij het afspelen van een VIDEO CD.

<u>AUTO</u>	Het videosignaal wordt uitgevoerd zoals op de disc (PAL of NTSC). Kies AUTO indien uw TV werkt met een DUBBEL systeem.
PAL	Verandert het videosignaal van een NTSC disc en voert een PAL signaal uit.
NTSC	Verandert het videosignaal van een PAL disc en voert een NTSC signaal uit.

Opmerkingen

- U kunt het kleurensysteem van de disc zelf niet wijzigen.
- Bij Aziatische of Australische modellen kunt u het kleurensysteem van dit toestel wijzigen volgens de aangesloten TV. Zie pagina 24.

■ KINDERBEVEILIGING → (alleen DVD)

Om een wachtwoord en weergavebeperkingsniveau in te stellen voor het afspelen van DVD's met weergavebeperking voor kinderen. Voor details, zie “Weergave door kinderen beperken (kinderbeveiliging)” (pagina 58).

■ MUZIEKSTUKKEUZE (alleen DVD)

Geeft het geluidsspoor met het grootste aantal kanalen voorrang bij het afspelen van een DVD met verschillende geluidsformaten (PCM, MPEG audio, DTS of Dolby Digital).

<u>UIT</u>	Geen voorrang toegekend.
AUTO	Voorrang toegekend.

Opmerkingen

- Wanneer u het item instelt op “AUTO” kan de taal veranderen. De instelling “MUZIEKSTUKKEUZE” heeft een hogere prioriteit dan de “GELUID” instellingen onder “TAALKEUZE” (pagina 68).
- Als PCM, DTS, MPEG audio en Dolby Digital geluidssporen evenveel kanalen hebben, kiest het toestel PCM, DTS, Dolby Digital en MPEG geluidssporen in deze volgorde.
- Bij sommige DVD's kan de voorrang vooraf zijn bepaald. In dat geval kunt u geen voorrang geven aan het DTS, Dolby Digital of MPEG audio formaat door “AUTO” te kiezen.

Luidsprekerinstellingen

(LUIDSPREKER)

Voor een optimaal surround-geluid, moet u het formaat van de aangesloten luidsprekers en hun afstand tot uw luisterpositie instellen. Schakel vervolgens luidsprekervolume en -balans gelijk aan de hand van de testtoon.

Kies "LUIDSPREKER" in het instelscherm. Voor details, zie "Gebruik van het instelscherm" (pagina 67). Standaard instellingen zijn onderstreept.

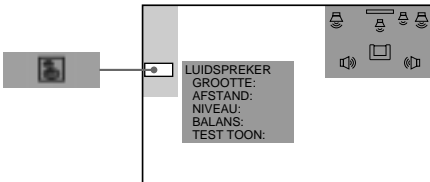

Terugkeren naar de standaard instelling

Kies het item en druk op CLEAR.

■ GROOTTE

Indien u geen midden- of achterluidsprekers aansluit of de achterluidsprekers verplaatst, moet u de parameters voor MIDDEN en ACHTER instellen. De instellingen van voorluidsprekers en subwoofer zijn vastgelegd en kunnen niet worden gewijzigd. Standaard instellingen zijn onderstreept.

- VOOR
 - JA
- MIDDEN
 - JA: kies normaal deze instelling.
 - GEEN: kies deze instelling wanneer geen middenluidspreker is aangesloten.

- ACHTER
 - ACHTER (LAAG), ACHTER (HOOG), OPZIJ (LAAG), OPZIJ (HOOG): Geef positie en hoogte op voor de Digital Cinema Surround modes.
 - GEEN: kies deze instelling wanneer geen achterluidspreker is aangesloten.
- SUBWOOFER
 - JA

Opmerkingen

- Als u een item kiest, valt het geluid tijdelijk weg.
- De subwoofer kan een overdreven krachtig geluid produceren afhankelijk van de instelling van de andere luidsprekers.

Positie en hoogte achterluidsprekers opgeven

Wanneer u iets anders kiest dan "GEEN" bij "ACHTER", moet u de positie en de hoogte van de achterluidsprekers opgeven. De standaard instelling is onderstreept.

<u>ACHTER (LAAG)</u>	Kies dit als de achterluidsprekers zich in sectie B en D bevinden.
<u>ACHTER (HOOG)</u>	Kies dit als de achterluidsprekers zich in sectie B en C bevinden.
OPZIJ (LAAG)	Kies dit als de achterluidsprekers zich in sectie A en D bevinden.
OPZIJ (HOOG)	Kies dit als de achterluidsprekers zich in sectie A en C bevinden.

Deze parameters zijn niet beschikbaar als "ACHTER" is ingesteld op "GEEN".

Positieschema

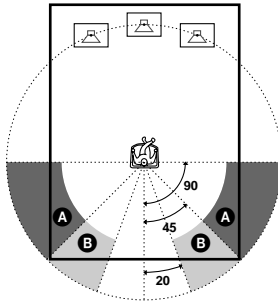

Hoogteschema

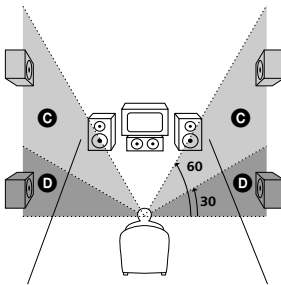

■ AFSTAND

De standaard afstand voor de luidsprekers ten opzichte van de luisterpositie staat hieronder afgebeeld.

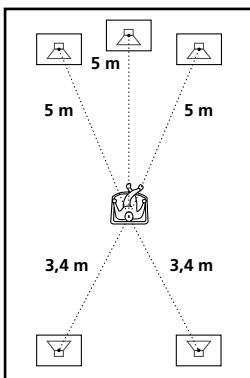

Verander de waarde via het instelscherm wanneer u de luidsprekers verplaatst. Standaardinstellingen zijn onderstreept.

VOOR <u>5m</u>	De afstand van de voorluidsprekers tot de luisterpositie kan in stappen van 0,2 meter worden ingesteld van 1,0 tot 15,0 meter.
MIDDEN <u>5m</u>	De afstand van de achterluidsprekers kan in stappen van 0,2 meter van de voorluidsprekerafstand tot 1,6 meter dichterbij de luisterpositie worden ingesteld.
ACHTER <u>3,4m</u>	De afstand van de achterluidsprekerafstand kan in stappen van 0,2 meter van de voorluidsprekers tot 4,6 meter dichterbij de luisterpositie worden ingesteld.

Opmerkingen

- Als u de afstand instelt, valt het geluid tijdelijk weg.
- Als de voor- of achterluidsprekers niet even ver van de luisterpositie af staan, stel dan de afstand van de dichtste luidspreker in.
- Plaats de achterluidsprekers niet verder van de luisterpositie dan de voorluidsprekers.

■ NIVEAU

U kunt het niveau van elke luidspreker regelen. Zorg ervoor dat “TEST TOON” op “AAN” staat.

Standaardinstellingen zijn onderstreept.

MIDDEN <u>0dB</u>	Regelt het niveau van de middenluidspreker (-6 dB tot +6 dB, in stappen van 1 dB)
ACHTER <u>0dB</u>	Regelt het niveau van de achterluidsprekers (-6 dB tot +6 dB, in stappen van 1 dB)
SUBWOOFER <u>0dB</u>	Regelt het niveau van de subwoofer (-6 dB tot +6 dB, in stappen van 1 dB)

■ BALANS

U kunt de balans tussen linker en rechter luidsprekers als volgt regelen. Zorg ervoor dat “TEST TOON” op “AAN” staat. Standaardinstellingen zijn onderstreept.

<u>VOOR</u> <u>MIDDEN</u>	Regel de balans tussen de linker en rechter voorluidsprekers (u kunt 6 stappen naar links of naar rechts instellen vanuit het midden)
<u>ACHTER</u> <u>MIDDEN</u>	Regel de balans tussen de linker en rechter achterluidsprekers (u kunt 6 stappen naar links of naar rechts instellen vanuit het midden)

Het volume van alle luidsprekers tegelijk regelen

Gebruik de VOLUME regelaar op het toestel of druk op VOL +/-.

■ TEST TOON

De luidsprekers produceren een testtoon om “BALANS” en “NIVEAU” te regelen.

<u>UIT</u>	De luidsprekers produceren geen testtoon.
AAN	Bij het regelen van balans of niveau produceert elke luidspreker achtereenvolgens de testtoon. Wanneer u een “LUIDSPREKER” item kiest, produceren de linker en rechter luidsprekers tegelijk een testtoon.

Luidsprekervolume en -niveau regelen

- 1 Kies na de weergave “LUIDSPREKER” in het instelscherm nadat u op DVD SETUP hebt gedrukt.**
- 2 Kies “TEST TOON” en zet “TEST TOON” op “AAN”.**
Elke luidspreker produceert achtereenvolgens de testtoon.
- 3 Kies vanuit uw luisterpositie “BALANS” of “NIVEAU” en stel de waarde van “BALANS” en “NIVEAU” in met ↑/↓.**
Zowel de linker als de rechter luidsprekers produceren een testtoon.
- 4 Kies “TEST TOON” en zet “TEST TOON” op “UIT” om de testtoon uit te zetten.**

Opmerking

Bij het verrichten van de luidsprekerinstellingen, valt het geluid tijdelijk weg.

Verhelpen van storingen

Indien u problemen ondervindt bij het gebruik van dit toestel, probeer die dan eerst zelf op de lossen aan de hand van de onderstaande lijst. Als het probleem daarmee niet is opgelost, raadpleeg dan de dichtstbijzijnde Sony handelaar.

Voeding

Het toestel schakelt niet in.

- ➔ Controleer of het netsnoer goed is aangesloten.

Beeld

Geen beeld.

- ➔ De videokabels zijn niet goed aangesloten.
- ➔ De videokabels zijn beschadigd.
- ➔ De speler is niet op de juiste TV-ingang aangesloten (pagina 24).
- ➔ De video-ingang van de TV is niet ingesteld om beelden met het toestel te bekijken.
- ➔ U hebt "COMPONENT OUT" in "SCHERMINSTELLING" ingesteld op "PROGRESSIVE", hoewel de TV geen signalen met de progressieve indeling kan ontvangen. In dit geval zet u de COMPONENT VIDEO OUT/SCAN SELECT schakelaar op het achterpaneel van het apparaat op INTERLACE. Zodra u het TV-scherm goed kunt zien, stelt u "COMPONENT OUT" in op "INTERLACE". Daarna zet u de COMPONENT VIDEO OUT/SCAN SELECT schakelaar terug naar SELECTABLE.
- ➔ Wanneer "COMPONENT OUT" is ingesteld op "PROGRESSIVE" kan het beeld niet in orde zijn, ook al is de TV compatibel met progressive signalen (480p). Zet "COMPONENT OUT" dan op "INTERLACE".
- ➔ Als u "PROGRESSIVE" in "SCHERMINSTELLING" selecteert, wordt er geen signaal verzonden via de MONITOR OUT of S VIDEO OUT aansluitingen.

Het beeld vertoont ruis.

- ➔ De disc is vuil of vervormd.
- ➔ Als het videosignaal van het toestel via uw videorecorder naar uw TV moet gaan, kan de kopieerbeveiliging van sommige DVD-programma's de beeldkwaliteit beïnvloeden. Indien u nog altijd problemen hebt wanneer het toestel rechtstreeks is aangesloten op uw TV, probeer het dan eens aan te sluiten op de S-ingang van uw TV (pagina 23).

Het beeld vult niet volledig het scherm, ook al is de breedte/hoogte-verhouding onder "TV TYPE" bij "SCHERMINSTELLING" op het instelscherm ingesteld.

- ➔ De breedte/hoogte-verhouding ligt vast op de DVD.

Het beeld is zwart/wit.

- ➔ Bij sommige TV's is het beeld zwart/wit bij het afspelen van een disc opgenomen met het NTSC-kleurensysteem.

Geluid

Geen geluid.

- ➔ De audiokabel is niet goed aangesloten.
- ➔ De audiokabel is beschadigd. Vervang de kabel door een nieuwe.
- ➔ Druk op MUTING op de afstandsbediening wanneer "MUTING ON" verschijnt in het uitleesvenster op het voorpaneel.
- ➔ De beveiliging van het toestel werd geactiveerd door een kortsluiting. Zet het toestel uit, los het kortsluitingsprobleem op en zet het toestel weer aan.
- ➔ Het toestel staat in de pauze-stand of in de vertraagde weergave-stand. Druk op \triangleright om terug te keren naar normale weergave.
- ➔ Snel vooruit of snel achteruit is bezig. Druk op \triangleright om terug te keren naar normale weergave.
- ➔ Controleer de luidsprekerinstelling (pagina 25, 72).

Het linker en rechter geluid zijn niet in balans of zijn omgewisseld.

- ➔ Controleer of de luidsprekers en componenten goed zijn aangesloten.
- ➔ Pas de balansparameter in het BALANCE menu aan (pagina's 28, 74).

Sterke brom of ruis is hoorbaar.

- ➔ Controleer of de luidsprekers en componenten goed zijn aangesloten.
- ➔ Controleer of de kabels niet in de buurt zitten van een transformator of motor en minstens 3 meter van een TV of TL-lamp zijn verwijderd.
- ➔ Plaats de TV verder van de audiocomponenten af.
- ➔ De stekkers en aansluitingen zijn vuil. Maak ze schoon met een doek die lichtjes is bevochtigd met alcohol.
- ➔ Reinig de disc.

Er is minder stereo effect bij het afspelen van een VIDEO CD of CD.

- ➔ Zet "GELUID" op "STEREO" in het bedieningsmenuscherm (pagina 49).
- ➔ Controleer of het toestel goed is aangesloten.

Het surround effect is moeilijk hoorbaar bij weergave van een Dolby Digital geluidsspoor.

- ➔ Controleer of de geluidsveldfunctie aan is (pagina 51).
- ➔ Controleer de luidsprekeraansluitingen en -instellingen (pagina 25, 72).
- ➔ Bij sommige DVD is het uitgangssignaal niet volledig compatibel met 5.1 kanalen. Het kan mono of stereo zijn, ook al is het geluidsspoor opgenomen in Dolby Digital of MPEG audioformaat.

Het surround effect is moeilijk hoorbaar bij weergave van een Dolby Digital of MPEG geluidsspoor.

- ➔ Controleer de luidsprekeraansluitingen en -instellingen (pagina 25, 72).
- ➔ Bij sommige DVD is het uitgangssignaal niet volledig compatibel met 5.1 kanalen. Het kan mono of stereo zijn, ook al is het geluidsspoor opgenomen in Dolby Digital of MPEG audioformaat.

Alleen de middenluidspreker werkt.

- ➔ Bij sommige discs weerklinkt het geluid alleen uit de middenluidspreker.

Er komt geen geluid uit de middenluidspreker.

- ➔ Controleer de aansluitingen en instellingen van de luidsprekers.
- ➔ Controleer of de geluidsveldfunctie aan is (pagina 51).
- ➔ Kies een geluidsveld dat het woord "cinema" bevat (pagina 51).

De achterluidsprekers produceren geen of slechts een heel zwak geluid.

- ➔ Controleer de aansluitingen en instellingen van de luidsprekers.
- ➔ Controleer of de geluidsveldfunctie aan is (pagina 51).
- ➔ Kies een geluidsveld dat het woord "cinema" bevat (pagina 51).

Bediening

Er kan niet worden afgestemd op radiozenders.

- ➔ Controleer of de antennes goed zijn aangesloten. Regel de antennes en sluit eventueel een buitenantenne aan.
- ➔ Het zendersignaal is te zwak (bij automatisch afstemmen). Stem handmatig af.
- ➔ Er werden geen zenders vooringesteld of de vooringestelde zenders werden gewist (bij het zoeken naar vooringestelde zenders). Stel de zenders voorin (pagina 30).
- ➔ Druk op DISPLAY zodat de frequentie verschijnt in het uitleesvenster.

De afstandsbediening werkt niet.

- ➔ Er bevinden zich obstakels tussen afstandsbediening en het toestel.
- ➔ De afstand tussen afstandsbediening en toestel is te groot.
- ➔ De afstandsbediening is niet op de afstandsbedieningssensor op het toestel gericht.
- ➔ De batterijen in de afstandsbediening zijn bijna leeg.

De disc speelt niet.

- ➔ Er zit geen disc in het toestel.
- ➔ De disc zit omgekeerd.
Plaats de disc correct met de weergavekant naar onderen op de disc-lade.
- ➔ De disc zit scheef.
- ➔ Het toestel kan geen CD-ROM's, enz. afspelen (pagina 8).
- ➔ De regiocode op de DVD komt niet overeen met die op het toestel.
- ➔ Er is condensvorming opgetreden in het toestel. Verwijder de disc en laat het systeem ongeveer een half uur aan staan (pagina 4).

Een MP3 audio track kan niet worden afgespeeld.

- ➔ De DATA CD is niet opgenomen in het MP3 formaat conform ISO9660 Level 1/Level 2 of Joliet.
- ➔ De MP3 audio track is niet voorzien van de extensie “.MP3”.
- ➔ De gegevens zijn niet van MP3 formaat, ondanks de extensie “.MP3”.
- ➔ Het apparaat kan geen audiotracks met MP3PRO indeling afspelen.

De titel van het MP3 audio album of track wordt niet juist getoond.

- ➔ Het apparaat kan alleen alfanumerieke tekens weergeven. Andere tekens worden weergegeven als “ ”.

De disc begint niet te spelen vanaf het begin.

- ➔ Programme Play, Shuffle Play of Repeat Play werd geselecteerd (pagina 39, 41, 42).
Druk op CLEAR om deze functies te annuleren alvorens een disc af te spelen.
- ➔ Resume Play is geselecteerd.
Na het stoppen drukt u op ■ op het apparaat of de afstandsbediening en vervolgens start u het afspelen opnieuw (pagina 34).
- ➔ Het titel-, DVD- of PBC-menu verschijnt automatisch op het TV-scherf.

Het toestel begint de disc automatisch af te spelen.

- ➔ De DVD is voorzien van een automatische weergavefunctie.

De weergave stopt automatisch.

- ➔ Sommige discs zijn voorzien van een automatische pauzeerfunctie. Bij het afspelen van een dergelijke disc stopt het toestel de weergave bij het automatisch pauzeersignaal.

Sommige functies zoals Stop, Search, Slow-motion Play, Repeat Play, Shuffle Play of Programme Play werken niet.

- ➔ Bij sommige discs zijn bepaalde handelingen niet mogelijk. Raadpleeg de gebruiksaanwijzing van de disc.

De berichten verschijnen niet in de gewenste taal op het scherm.

- ➔ Kies de taal voor het schermdisplay in het instelscherm "SCHERMDISPL." onder "TAALKEUZE" (pagina 68).

De taal voor het geluid kan niet worden gewijzigd.

- ➔ Er zijn geen meertalige geluidssporen opgenomen op de DVD.
- ➔ De taal voor het geluid van de DVD kan niet worden gewijzigd.

De taal voor de ondertiteling kan niet worden gewijzigd.

- ➔ Er zijn geen meertalige ondertitels opgenomen op de DVD.
- ➔ Ondertitels veranderen kan niet met de DVD.

De ondertiteling kan niet worden uitgeschakeld.

- ➔ Ondertitels uitschakelen kan niet met de DVD.

De hoeken kunnen niet worden gewijzigd.

- ➔ Er zijn geen meervoudige hoeken opgenomen op de DVD. De hoek kan worden gewijzigd wanneer de "ANGLE" indicator groen oplicht in het uitleesvenster op het voorpaneel.
- ➔ Hoeken veranderen kan niet met de DVD.

Het toestel werkt niet zoals het hoort.

- ➔ De werking van het toestel kan zijn verstoord door statische elektriciteit, enz. Druk op POWER op het toestel om het uit en weer in te schakelen.

Er verschijnt niets in het uitleesvenster op het voorpaneel.

- ➔ De DIMMER instelling wijzigen (pagina 29).

Er verschijnt een 5-delige servicecode op het scherm en in het uitleesvenster op het voorpaneel.

- ➔ De zelfdiagnosefunctie werd geactiveerd. (Raadpleeg de tabel op pagina 79).

Een disc kan niet worden uitgeworpen en LOCKED wordt op het display weergegeven.

- ➔ Neem contact op met uw Sony handelaar of een plaatselijke erkende Sony onderhoudsdienst.

"PROTECT" verschijnt in het uitleesvenster op het voorpaneel.

- ➔ De luidsprekerbeveiligingsschakeling werkt. Controleer de luidspreker aansluitingen.
-

Zelfdiagnosefunctie

(Wanneer er letters/cijfers verschijnen in het uitleesvenster)

De zelfdiagnosefunctie werd geactiveerd om defecten te voorkomen. Er verschijnt dan een vijfdelige servicecode (b.v. C 13 00) bestaande uit een combinatie van een letter en cijfers op het scherm en in het uitleesvenster op het voorpaneel. Raadpleeg de volgende tabel.

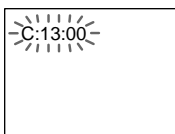

Eerste drie tekens van de servicecode	Oorzaak en/of oplossing
C 13	De disc is vuil. ➔ Reinig de disc met een zachte doek (pagina 9).
C 31	De disc is niet correct ingebracht. ➔ Breng de disc correct in.
E XX (xx is een cijfer)	De zelfdiagnosefunctie van het toestel heeft gewerkt om een defect te voorkomen. ➔ Neem contact op met uw Sony dealer of een erkende Sony werkplaats en vermeld de 5-delige servicecode. Voorbeeld: E 61 10

Verklarende woordenlijst

Album

Deel van een muziekstuk op een data CD met MP3 audio tracks.

Digital Cinema Sound (DCS)

Dit is de algemene benaming van het surroundgeluid geproduceerd door digitale signaalverwerkingstechnologie die door Sony werd ontwikkeld. In tegenstelling tot vroegere surroundgeluidsvelden die hoofdzakelijk waren bedoeld voor muziekweergave, werd Digital Cinema Sound speciaal ontwikkeld voor filmtoeepassingen.

Dolby Digital

Dit geluidsformaat voor bioscopen is geavanceerder dan Dolby Pro Logic Surround. Bij dit formaat is er een apart kanaal voor de achterluidsprekers met een uitgebreid frequentiebereik en een subwoofer voor een vol bass-geluid. Dit formaat wordt ook wel "5.1" genoemd omdat het subwooferkanaal wordt beschouwd als 0.1 kanaal (werkt alleen wanneer een diep bass-effect is vereist). Alle zes de kanalen van dit formaat worden apart opgenomen voor een superieure kanaalscheiding. Bovendien is er minder signaalverlies doordat alle signalen digitaal worden verwerkt.

Dolby Pro Logic Surround

Dolby Pro Logic Surround is een methode voor het decoderen van Dolby Surround en produceert vier kanalen op basis van tweekanaalsgeluid. Vergeleken met het vroegere Dolby Surround, reproduceert Dolby Pro Logic Surround links-rechts verschuiving natuurlijker en zijn geluiden nauwkeuriger te lokaliseren. Om Dolby Pro Logic Surround optimaal te benutten, dient u te beschikken over een paar achterluidsprekers en een middenluidspreker. De achterluidsprekers produceren mono geluid.

Dolby Pro Logic II

Dolby Pro Logic II maakt vijf uitvoerkanalen met volledige bandbreedte uit 2-kanaals bronnen. Dit wordt gedaan met een geavanceerde, zeer zuivere matrix surround decoding die de ruimtelijke eigenschappen van de oorspronkelijke opname extraheert zonder nieuwe geluiden of toonvariaties toe te voegen.

Movie modus

U kunt de Movie modus gebruiken voor TV-programma's in stereo en alle programma's die in Dolby Surround zijn gecodeerd. Het resultaat is een verbeterde gerichtheid van het geluidsveld die de kwaliteit van discreet 5.1-kanaals geluid benadert.

Music modus

U kunt de Music modus gebruiken voor muziekopnamen in stereo. Zo beschikt u over een brede en diepe geluidsruimte.

DTS

Digitale audiocompressietechnologie ontwikkeld door Digital Theater Systems, Inc.. Deze technologie is compatibel met 5.1-kanaals surround sound. Het achterkanaal is stereo en er is ook een apart subwooferkanaal. DTS produceert hetzelfde digitale kwaliteitsgeluid via 5.1 kanalen. De kanaalscheiding is uitstekend omdat alle kanaalgegevens apart zijn opgenomen en digitaal worden verwerkt.

DVD

Een disc die tot 8 uur beeld kan bevatten, met eenzelfde diameter als de CD. De datacapaciteit van een éénlagige en enkelzijdige DVD is 4,7 GB (Giga Byte), wat 7 keer meer is dan die van een CD. De datacapaciteit van een tweelagige en enkelzijdige DVD is 8,5 GB, van een éénlagige en dubbelzijdige DVD 9,4 GB en van een tweelagige en dubbelzijdige DVD 17 GB. De beeldgegevens zijn van het MPEG 2 formaat, één van de wereldwijde normen inzake digitale compressietechnologie. De beeldgegevens worden gecomprimeerd tot ongeveer 1/40e van de oorspronkelijke grootte. De DVD maakt ook gebruik van variabele codeertechnologie die de toe te kennen gegevens aanpast volgens de beeldstatus.

Audiogegevens worden opgenomen in Dolby Digital en PCM, voor een meer natuurgetrouwe weergave.

Een DVD biedt ook tal van geavanceerde mogelijkheden zoals meervoudige hoeken, meervoudige talen en kinderbeveiliging.

Filmsoftware, Videosoftware

DVD's kunnen worden opgedeeld in Film- en Videosoftware. Op Film-DVD's staan dezelfde beelden (24 frames per seconde) die in de bioscoop worden vertoond. Op Video-DVD's, zoals TV-drama's of sitcoms, staan beelden van 30 frames (of 60 velden) per seconde.

Hoofdstuk

Delen van een beeld of een muziekstuk op een DVD die korter zijn dan titels. Een titel bestaat uit verscheidene hoofdstukken.

Interlace formaat

Het interlace formaat toont beeldlijnen om beurten als een "veld" en is de norm voor televisieweergave. De even velden tonen de even beeldlijnen en de oneven velden de oneven beeldlijnen.

Kinderbeveiliging

Een functie van een DVD waarmee de weergave van de disc kan worden beperkt volgens de leeftijd van de gebruiker en het beperkingsniveau in elk land. De beperking verschilt van disc tot disc; wanneer ze is geactiveerd, is weergave helemaal verboden, worden gewelddadige scènes overgeslagen of vervangen door andere scènes, enzovoort.

Multi-hoekfunctie

Op sommige DVD's zijn verschillende hoeken of camerastandpunten voor een scène opgenomen.

Multi-taalfunctie

Op sommige DVD's zijn geluid en ondertitels opgenomen in verschillende talen.

Muziekstuk

Delen van een film of een muziekstuk op een Super Audio CD, CD, VIDEO CD of MP3. Een album bestaat uit verscheidene tracks (alleen voor MP3).

Playback Control (PBC)

Signalen opgenomen op VIDEO CD's (Versie 2.0) om de weergave te regelen. Menuschermpjes opgenomen op VIDEO CD's met PBC functies bieden de mogelijkheid van eenvoudige interactieve programma's, programma's met zoekfuncties, enzovoort.

Progressive formaat

Vergeleken met het Interlace formaat dat beeldlijnen (velden) om beurten toont om een frame samen te stellen, toont het Progressive formaat het hele beeld als één enkel frame. Dit betekent dat met het Progressive formaat 60 frames per seconde kunnen worden getoond in plaats van 30 frames (60 velden) met het Interlace formaat. De algemene beeldkwaliteit is hoger en stilstaande beelden, tekst en horizontale lijnen ogen scherper. Het apparaat is compatibel met de 480 progressieve indeling.

Regiocode

Dit systeem is bedoeld ter bescherming van de auteursrechten. Aan elke DVD-speler en DVD wordt een regiocode toegekend volgens het verkoopgebied. Elke regiocode staat vermeld op de speler en de disc-verpakking. De speler kan discs afspelen waarvan de regiocode overeenkomt met zijn regiocode. De speler kan ook discs afspelen met het merkteken "Ⓜ". Ook wanneer er geen regiocode vermeld is op de DVD kan de regiobeperking worden geactiveerd.

Scene

Op een VIDEO CD met PBC-functies zijn de menuschermpjes, bewegende beelden en stilstaande beelden opgesplitst in zogenaamde "scenes".

Super Audio CD

Dit audioformaat is gebaseerd op de huidige audio CD-normen maar bevat meer informatie voor een hogere geluidskwaliteit. Er zijn drie soorten discs: éénlagige, tweelagige en hybride discs. Een hybride disc bevat zowel standaard audio CD als Super Audio CD informatie.

Titel

Het langste deel van een beeld of track op een DVD; bijvoorbeeld een film voor een stuk beeld op video software of een album voor een stuk muziek op audio software.

VIDEO CD

Een compact disc die bewegende beelden bevat.

De beeldgegevens zijn van het MPEG 1 formaat, één van de wereldwijde normen inzake digitale compressietechnologie. De beeldgegevens worden gecomprimeerd tot ongeveer 1/140e van de oorspronkelijke grootte. Een 12 cm VIDEO CD kan dus maximum 74 minuten bewegende beelden bevatten.

VIDEO CD's bevatten ook compacte audiogegevens. Geluiden buiten het hoorbare bereik worden gecomprimeerd terwijl geluiden die de mens wel kan worden, niet worden gecomprimeerd. VIDEO CD's kunnen 6 keer meer audiogegevens bevatten dan conventionele audio CD's.

Er zijn twee versies van VIDEO CD's.

- Versie 1.1: hiermee kunnen alleen bewegende beelden en geluid worden afgespeeld.
- Versie 2.0: hiermee kunnen stilstaande beelden met hoge resolutie worden bekeken en PBC functies worden gebruikt. Dit toestel is compatibel met beide versies.

Technische gegevens

Versterker gedeelte

Stereo mode	90 W + 90 W (3 ohm bij 1 kHz, 10 % THD)
Surround mode	Voor: 90 W + 90 W Midden*: 90 W Achter*: 90 watt + 90 watt (3 ohm bij 1 kHz, 10 % THD) Subwoofer*: 100 W (3 ohm bij 100 Hz, 10 % THD)

* Afhankelijk van geluidsveldinstelling en bron kan er geen geluid hoorbaar zijn.

Ingangen (analoog)	VIDEO 1, 2: Gevoeligheid: 150 mV Impedantie: 50 kohm
Ingangen (digitaal)	VIDEO 2 (optisch): Gevoeligheid: –
Uitgangen (analoog)	VIDEO 1 (AUDIO OUT): Spanning: 2 V Impedantie: 1 kohm PHONES: Geschikt voor hoofdtelefoons met lage en hoge impedantie

Super Audio CD/DVD-systeem

Laser	Halfgeleiderlaser (Super Audio CD/DVD: $\lambda = 650$ nm) (CD: $\lambda = 780$ nm) Emissieduur: continu
Signaalformaat	NTSC of NTSC/PAL
Frequentiebereik (in 2 CH STEREO mode)	DVD (PCM): 2 Hz tot 22 kHz ($\pm 1,0$ dB) CD: 2 Hz tot 20 kHz ($\pm 1,0$ dB)
Signaal/ruis-afstand	Meer dan 80 dB (alleen via VIDEO 1 (AUDIO))
Harmonische vervorming	Minder dan 0,03 %

FM tuner gedeelte

Systeem	PLL quartz-locked digital synthesizer-systeem
Afstembereik	
Noord-Amerikaans model:	87,5 – 108,0 MHz (100 kHz interval)
Overige modellen:	87,5 – 108,0 MHz (50 kHz interval)
Antenne	FM-draadantenne
Antenne-aansluitingen	75 ohm, ongebalanceerd
Tussenfrequentie	10,7 MHz

AM tunergedeelte

Systeem	PLL quartz-locked digital synthesizer-systeem
Afstembereik	
Noord-Amerikaans model:	530 – 1.710 kHz (met interval van 10 kHz) 531 – 1.710 kHz (met interval van 9 kHz)
Europees model:	531 – 1.602 kHz (met interval van 9 kHz)
Overige modellen:	531 – 1.602 kHz (met interval van 9 kHz) 530 – 1.710 kHz (met interval van 10 kHz)
Antenne	kaderantenne
Tussenfrequentie	450 kHz

Videogedeelte

Ingangen	Video: 1 Vp-p 75 ohm
Uitgangen	Video: 1 Vp-p 75 ohm S-video: Y: 1 Vp-p 75 ohm C: 0,286 Vp-p 75 ohm
	COMPONENT: Y: 1 Vp-p 75 ohm P _B /C _B , P _R /C _R : 0,7 Vp-p 75 ohm

Luidsprekers

Voor/Midden/Achter

Luidsprekersysteem	Bass reflex
Luidspreker	Conus van 77 mm diam., balanskoepel van 15 mm diam.
Nominale impedantie	3 ohm
Afmetingen (ong.)	97 × 97 × 112 mm (b/h/d)
Gewicht (ong.)	0,795 kg

Subwoofer

Luidsprekersysteem	Gesloten type
Luidspreker	160 mm diam., conustype
Nominale impedantie	3 ohm
Afmetingen (ong.)	217 × 302 × 217 mm (b/h/d)
Gewicht (ong.)	4,6 kg

Algemeen

Stroomvereisten	
Noord-Amerikaans model:	120 V AC, 60 Hz
Europees model:	230 V AC, 50/60 Hz
Australische model:	220 – 240 V AC, 50/60 Hz
Stroomverbruik	135 W (120 V AC) 135 W (230 V AC) 1 W (120 V AC) 2 W (230 V AC) (in de stroombesparingsstand)
Afmetingen (ong.)	355 × 70 × 335 mm (b/h/d) inclusief uitstekende delen
Gewicht (ong.)	4,4 kg
Gebruikstemperatuur	5°C tot 35°C
Gebruiksvochtigheid	5% tot 90%
Bijgeleverde accessoires	Zie pagina 17.

Wijzigingen in ontwerp en technische gegevens voorbehouden zonder voorafgaande kennisgeving.

Taalcodelijst

Voor details, zie pagina 49, 56, 69.
 Taalspelling conform ISO 639: 1988 (E/F).

Code Taal	Code Taal	Code Taal	Code Taal
1027 Afar	1183 Irish	1347 Maori	1507 Samoan
1028 Abkhazian	1186 Scots Gaelic	1349 Macedonian	1508 Shona
1032 Afrikaans	1194 Galician	1350 Malayalam	1509 Somali
1039 Amharic	1196 Guarani	1352 Mongolian	1511 Albanian
1044 Arabic	1203 Gujarati	1353 Moldavian	1512 Serbian
1045 Assamese	1209 Hausa	1356 Marathi	1513 Siswati
1051 Aymara	1217 Hindi	1357 Malay	1514 Sesotho
1052 Azerbajjani	1226 Croatian	1358 Maltese	1515 Sundanese
1053 Bashkir	1229 Hungarian	1363 Burmese	1516 Swedish
1057 Byelorussian	1233 Armenian	1365 Nauru	1517 Swahili
1059 Bulgarian	1235 Interlingua	1369 Nepali	1521 Tamil
1060 Bihari	1239 Interlingue	1376 Dutch	1525 Telugu
1061 Bislama	1245 Inupiak	1379 Norwegian	1527 Tajik
1066 Bengali; Bangla	1248 Indonesian	1393 Occitan	1528 Thai
1067 Tibetan	1253 Icelandic	1403 (Afan)Oromo	1529 Tigrinya
1070 Breton	1254 Italian	1408 Oriya	1531 Turkmen
1079 Catalan	1257 Hebrew	1417 Punjabi	1532 Tagalog
1093 Corsican	1261 Japanese	1428 Polish	1534 Setswana
1097 Czech	1269 Yiddish	1435 Pashto; Pushto	1535 Tonga
1103 Welsh	1283 Javanese	1436 Portuguese	1538 Turkish
1105 Danish	1287 Georgian	1463 Quechua	1539 Tsonga
1109 German	1297 Kazakh	1481 Rhaeto- Romance	1540 Tatar
1130 Bhutani	1298 Greenlandic	1482 Kirundi	1543 Twi
1142 Greek	1299 Cambodian	1483 Romanian	1557 Ukrainian
1144 English	1300 Kannada	1489 Russian	1564 Urdu
1145 Esperanto	1301 Korean	1489 Russian	1572 Uzbek
1149 Spanish	1305 Kashmiri	1491 Kinyarwanda	1581 Vietnamese
1150 Estonian	1307 Kurdish	1495 Sanskrit	1587 Volapük
1151 Basque	1311 Kirghiz	1498 Sindhi	1613 Wolof
1157 Persian	1313 Latin	1501 Sangho	1632 Xhosa
1165 Finnish	1326 Lingala	1502 Serbo-Croatian	1665 Yoruba
1166 Fiji	1327 Laothian	1503 Singhalese	1684 Chinese
1171 Faroese	1332 Lithuanian	1505 Slovak	1697 Zulu
1174 French	1334 Latvian; Lettish	1506 Slovenian	
1181 Frisian	1345 Malagasy		
			1703 Niet vermeld

DVD Instelmenulijst

Via het DVD Instelmenu kunnen de volgende items worden ingesteld.
De volgorde op het scherm kan verschillen.

TAALKEUZE

- SCHERMDISPL. — (Kies de taal die u wilt gebruiken in de getoonde talenlijst.)
- DVD MENU — (Kies de taal die u wilt gebruiken in de getoonde talenlijst.)
- GELUID — (Kies de taal die u wilt gebruiken in de getoonde talenlijst.)
- ONDERTITELING- (Kies de taal die u wilt gebruiken in de getoonde talenlijst.)

INDIVIDUELE INSTELLING

- VCD KLEURSYSTEEM* — AUTO
 - PAL
 - NTSC
- KINDER-BEVEILIGING — NIVEAU —
 - UIT
 - 8. NC17
 - 7. R
 - 6.
 - 5. PG13
 - 4. PG
 - 3.
 - 2.
 - 1. G
- STANDAARD — USA
- ANDERE →
- WACHTWOORD WIJZIGEN
- MUZIEKSTUKKEUZE —
 - UIT
 - AUTO

SCHERMINSTELLING

- TV TYPE —
 - 16:9
 - 4:3 LETTER BOX
 - 4:3 PAN&SCAN
- SCHERMBEVEILIGING —
 - AAN
 - UIT
- ACHTERGROND —
 - HOESBEELD
 - GRAFISCH
 - BLAUW
 - ZWART
- COMPONENT OUT —
 - INTERLACE
 - PROGRESSIVE

LUIDSPREKER

- GROOTTE —
 - VOOR — JA
 - MIDDEN —
 - JA
 - GEEN
 - ACHTER —
 - ACHTER —
 - LAAG
 - HOOG
 - OPZIJ —
 - LAAG
 - HOOG
 - GEEN
 - SUBWOOFER — JA
- AFSTAND —
 - VOOR — 1,0 m ~ 15 m
 - MIDDEN — 0 m ~ 15 m
 - ACHTER — 0 m ~ 15 m
- NIVEAU —
 - MIDDEN — -6 dB ~ +6 dB
 - ACHTER — -6 dB ~ +6 dB
 - SUBWOOFER — -6 dB ~ +6 dB
- BALANS —
 - VOOR — 6 stappen naar links of naar rechts
 - ACHTER — 6 stappen naar links of naar rechts
- TESTTOON —
 - UIT
 - AAN

HERSTELLEN

—JA

* Alleen voor Aziatische en Australische modellen.

Index

Cijfers

16:9 69
4:3 LETTER BOX 69
4:3 PAN&SCAN 69

A

ACHTERGROND 70
Achterpaneel 13
AFSTAND 27, 73
Afstandsbediening 14, 62
Album 7, 79
ALBUM 37, 44
Antenne aansluiten 21
AMP MENU 26

B

BALANS 28, 74
BAND 30
Batterijen 18
Bedieningsmenu 15
Behandelen van discs 9

C

COMPONENT OUT 70
Continu weergave
CD/VIDEO/Super Audio CD/
DVD/MP3 32

D

DIMMER 29
DISC SKIP 32
Dolby Digital 79
Dolby Pro Logic Surround 79
DTS 80
DVD 35, 80
DVD MENU 35, 68

E

EIGEN
KINDERBEVEILIGING 57

G

GELUID 49, 68
Geluidsveld 51
Geschikte discs 7
GROOTTE 72

H

HERHALEN 42
HERSTELLEN 68
HOEK 55
HOOFDSTUK 45
Hoofdstuk 7, 80

I

INDEX 45
Index 7
INDIVIDUELE
INSTELLING 71

K

KLEURENSYSTEEM 71
KINDERBEVEILIGING
58, 71, 80

L

Luidsprekers aansluiten 18
LUIDSPREKER 72

M

MEMORY (geheugen) 30
MP3 36
Multi-hoekfunctie 55
Multi-taalfunctie 49
MUTING 33
MUZIEKSTUK 44
Muziekstuk 7, 81
MUZIEKSTUKKEUZE 71

N

NAME 65
NIVEAU 29, 73

O

ONDERTITELING 56, 68

P

PBC weergave 35, 81
PLAY MODE (weergavestand)
38
Programme Play 39

R

Radio 64
RDS 65
Regiocode 8, 81
Resume Play 34

S

Scan 43
Scene 15
Scene 7, 81
Schermweergave
Bedieningsmenu 15
Schermdisplay 67
SCHERMBEVEILIGING 70
SCHERMDISPL. 68
SCHERMINSTELLING 69
SHUFFLE 41
Shuffle play 41
Snel achteruit 43
Snel vooruit 43
Snelle kennismaking 17
Super Audio CD 81
S VIDEO 23

T

TAALKEUZE 68
TEST TOON 74
TIJD 45
TIME 46
TIJD ZOEKEN 45
TITEL 44
Titel 7, 81
TV en videocomponenten
aansluiten 23
TV TYPE 69

U

Uitleesvenster op het
voorpaneel 12

V

Verhelpen van storingen 75
Vertraagde weergave 43
VIDEO CD 35, 81
Voorinstelzender 30, 64
Voorpaneel 11

Z

Zoeken
naar een specifiek punt
met beeld 43

Beknopte handleiding voor afstandsbediening

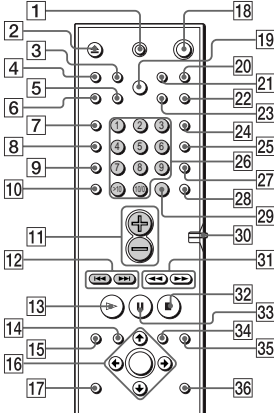

De functie van toetsen met  gearceerde zones wordt bepaald door de COMMAND MODE DVD TV schakelaar. Gearceerde omschrijvingen verwijzen naar de TV instelling op de schakelaar.

Opmerking

De afstandsbediening van het toestel werkt met dezelfde signalen als andere Sony DVD producten. Op sommige toetsen kunnen dan ook andere Sony DVD producten reageren.

- 1 **TV I/⏻ (aan/wachstand)**
Om de TV aan en uit te zetten.
- 2 **▲ EJECT**
Disc uitwerpen
- 3 **NAME**
Activeert de benoemingsfunctie.
- 4 **STEREO/MONO**
Schakelt om tussen mono of FM stereo ontvangst.
- 5 **MEMORY**
Indrukken om een zender op te slaan.
- 6 **CLEAR**
Druk hierop om terug te keren naar continu weergave, enz.
- 7 **PLAY MODE**
Om te kiezen tussen geprogrammeerde of willekeurige weergave.
- 8 **AUDIO**
Om het geluid te wijzigen bij het afspelen van een DVD of VIDEO CD.
- 9 **ANGLE**
Om de hoeken te wijzigen bij het afspelen van een DVD.
- 10 **SUBTITLE**
Toont het "ONDERTITELING" menu op het bedieningsmenuscherm.
- 11 **VOL +/-**
Om het SYSTEM volume te regelen. TV : Om het TV volume te regelen.
- 12 **◀◀▶▶, PREV/NEXT, TV CH -/+, PRESET -/+**
◀◀▶▶ PREV/NEXT: Druk hierop om naar het volgende hoofdstuk of track te gaan, of om terug te keren naar het vorige hoofdstuk of track.
PRESET -/+ : Om alle voorinstelzenders te overlopen.
TV CH -/+ : Om het TV kanaal te kiezen.

- 13 **▷ PLAY/SELECT**
Om een disc af te spelen.
- 14 **DVD TOP MENU**
Laat het titelmenu op het TV-scherm verschijnen.
- 15 **DVD DISPLAY**
Om het bedieningsmenu op het TV-scherm te tonen of items in te stellen.
- 16 **◀/▶/↔/ENTER**
Om items te kiezen of instellingen te verrichten.
- 17 **DVD SETUP**
Om het instelmenu op het TV-scherm te tonen of items in te stellen.
- 18 **⏻ (wachstand)**
Hiermee wordt het systeem in- en uitgeschakeld.
- 19 **DISC SKIP**
Hiermee selecteert u de disc die u wilt afspelen.
- 20 **TV/VIDEO**
Om de ingangsmode van de TV te wijzigen.
- 21 **REPEAT**
Laat het "HERHALEN" beeld op het TV-scherm verschijnen.
- 22 **MUTING**
Zet het geluid uit.
- 23 **TIME**
Toont de speelduur van de disc, enz. in het display op het frontpaneel.
- 24 **FUNCTION**
Om de component te kiezen die u wilt gebruiken.
- 25 **BAND**
Om de AM of FM band te kiezen.
- 26 **Cijfertoetsen***
Om instel-items te kiezen.
TV: Om kanaalnummers te kiezen.
- 27 **SOUND FIELD**
Om het geluidsveld te kiezen.
- 28 **DISPLAY**
Om het item in het display op het frontpaneel te wijzigen.
- 29 **ENTER**
Om items of instellingen uit te voeren. TV: Indrukken na het kiezen van een kanaalnummer
- 30 **COMMAND MODE DVD TV schakelaar**
Schakelt de ingangsbron van de TV om tussen TV en DVD-speler.
- 31 **◀◀▶▶, ◀/▶ SLOW, TUNING -/+**
◀◀▶▶ (SCAN): Zoek een punt met beeld tijdens het afspelen van een disc.
◀/▶ SLOW: Speel een disc vertraagd af in de pauzeestand.
TUNING -/+ : Overloop alle beschikbare radiozenders.
- 32 **■ STOP**
Stopt de weergave van een disc.
- 33 **⏸ PAUSE**
Onderbreekt de weergave van een disc.
- 34 **DVD MENU**
Laat het DVD menu op het TV-scherm verschijnen.
- 35 **↶ RETURN**
Druk hierop om terug te keren naar het vorige keuzescherm, enz.
- 36 **AMP MENU**
Toont de luidsprekerinstelparameters in het display op het frontpaneel.

* Afhankelijk van de TV kan het cijfer ook als volgt worden ingevoerd:
Press >10 en dan het cijfer. (Om bijvoorbeeld 25 in te voeren, drukt u op >10 en vervolgens op 2 en 5.)

VARNING

Utsätt inte enheten för regn eller fukt, eftersom det innebär risk för brand och/eller elektriska stötar.

Installera inte enheten i ett utrymme där den får för lite utrymme för ventilation, t.ex. i en bokhylla eller i en inbyggnadslåda.

Att täcka över enheten med t.ex. tidningar, bordsdukar, gardiner eller liknande medför risk för överhettning och brand. Placera inte tända ljus ovanpå enheten.

Att placera kärl med vätska, t.ex. blomvaser, medför risk för elektriska stötar och fara för brand.

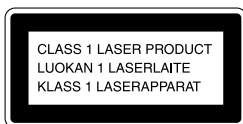

Den här apparaten klassas som en CLASS 1 LASER. Etiketten sitter på undersidan.



Kasta inte batterierna med hushållsavfallet, behandla dem som miljöfarligt avfall.

Försiktighetsåtgärder

Säkerhet

- Om något föremål olyckligtvis skulle råka komma in i bakom enhetens hölje bör du genast koppla bort strömmen till enheten, och sedan lämna in den till en behörig tekniker för kontroll innan du använder den igen.
- Enheten är inte bortkopplad från nätspänningen så länge som nätkabeln sitter insatt i ett vägguttag, även om du har slagit av strömmen på själva enheten.
- Om du vet med dig att du inte kommer att använda enheten under en längre tid bör du koppla bort den från vägguttaget. När du kopplar ur nätkabeln bör du fatta tag om kontakten; lossa aldrig kontakten genom att dra i sladden.

Installation

- Installera inte spelaren där den blir innesluten, t.ex. i en bokhylla eller en inbyggnadslåda.
- Se till att ventilationen runt enheten är tillräcklig så undviker du överhettning.
- Placera inte enheten på ytor som har ett material som kan blockera ventilationsöppningarna (som t.ex. textilier, mattor och liknande) eller, av samma anledning, i närheten av gardiner o.dyl.
- Placera inte enheten i närheten av värmekällor, t.ex. radiatorer och varmluftsutsläpp och inte heller i direkt solljus eller där det är mycket dammig eller där den kan utsättas för mekaniska stötar och vibrationer.
- Placera inte enheten lutande. Den är avsedd att placeras i horisontell position på ett plant underlag.
- Placera inte vare sig enheten eller skivorna i närheten av starka magnetiska fält, sådana som alstras av mikro vågsugnar och stora högtalare.
- Placera inte tunga föremål på enheten.
- Om du tar in enheten från en kall plats och in i ett varmt rum kan fukt kondensera inne i den och du bör därför vänta en timme eller så med att använda den, så att fukten hinner avdunsta. I annat fall riskerar du att skada linssystemet inne i enheten. När du har packat upp den och ska ta den i bruk för första gången bör du av samma skäl vänta någon timme innan du börjar använda den.

Välkommen!

Tack för att du har köpt Sony Compact AV System. Innan du använder apparaten ska du gå igenom denna bruksanvisning noggrant och sedan ha den till hands för framtida referens.

Säkerhetsföreskrifter

Säkerhet

- Varning! – Du riskerar att skada ögonen om du använder optiska instrument tillsammans med den här produkten.
- Om något objekt eller vätska kommer inuti höljet ska du koppla ur apparaten och få den undersökt av kvalificerad personal.

Placering

- Placera apparaten på en plats med tillräcklig ventilering för att undvika att den blir för varm.
- Om du spelar på hög volym och under en längre tid, blir höljet varmt. Det är normalt. Du bör emellertid vara försiktig med att vidröra de heta ytorna. Placera inte enheten där utrymmet runt den är begränsat. Om inte luften kan cirkulera fritt finns risk för överhettning.
- Riskera inte att tappa för ventilationsöppningarna genom att placera någonting på systemet. Systemet är utrustat med en högeffektförstärkare och om ventilationshålen på ovansidan täcks över finns risk för överhettning och därmed också risk för felaktiga funktioner.
- Placera inte apparaten på ett mjukt underlag som exempelvis en matta eftersom detta kan blockera ventileringshålen på dess undersida.
- Placera inte apparaten på en plats där den utsätts för värme eller där den är utsatt för direkt solsken, damm eller stötar.

Användning

- Om apparaten tas direkt från en kall till en varm plats eller om den placeras i ett mycket fuktigt rum kan linserna kondenseras. Om detta inträffar kanske inte apparaten kommer att fungera ordentligt. Ta då ur skivan och låt apparaten stå på i en halvtimme tills imman försvinner.
- Ta ur skivorna innan du flyttar apparaten. Annars kan de skadas.
- Om du vill spara på strömmen kan du stänga av systemet helt och hållet. Tryck då på strömbrytaren (POWER) på huvudenheten. Lampan slocknar visserligen inte omedelbart, men systemet är helt avstängt.

Justera volymen

Skruva inte upp volymen när du lyssnar på ett avsnitt med mycket låga signalstyrkor eller ingen signal alls. Då kan högtalarna skadas när den kommer till högre nivåer.

Rengöring

Rengör höljet, panelen och kontroller med en mjuk duk fuktad med ett mildt rengöringsmedel. Använd inte rengöringsdon med sträv yta eller medel som skurpulver, alkohol eller bensol. Om du har några frågor eller får problem med apparaten kontaktar du närmaste Sony-återförsäljare.

Rengöra skivor

Använd inte de CD/DVD-rengöringsdiskar som finns på marknaden. De kan skada apparaten.

TV:ns färger

Om högtalarna gör att färgerna visas felaktigt på TV-skärmen ska du stänga av TV:n omedelbart och sedan slå på den igen efter 15-30 minuter. Om problemet består placerar du högtalarna längre ifrån TV:n.

Märketiketten sitter på apparatens undersida.

VIKTIGT MEDDELANDE

Varning: Apparaten kan visa en videostillbild eller en displaybild på TV-skärmen hur länge som helst. Om du lämnar bilden på skärmen under en mycket lång tid kan TV:n få permanenta skador. Detta gäller särskilt för projektionsapparater.

När du ska flytta systemet

När du bär med dig systemet gör du så här för att skydda systemets mekanism. Ta ur skivan och tryck sedan ned systemets ■-knapp och håll den nedtryckt. När "MECHA LOCK" visats i frontpanelens teckenfönster slår du av systemet.





Innehållsförteckning

VARNING	2
Välkommen!	3
Säkerhetsföreskrifter	4
Om denna bruksanvisning	7
Följande skivor kan spelas på denna apparat	7
Skivor	9
Angående DVD 5-skivväxlare	10
Register över delar och kontroller	11
Guide till kontrollmenyn	15
Komma igång	17
Snabböversikt	17
Packa upp	17
Stoppa in batterierna i fjärrkontrollen	18
Steg 1: Koppla in högtalarna	18
Steg 2: Koppla antenner	21
Steg 3: Koppla TV- och videokomponenter	23
Högtalarinställningar	25
Ställa in radiostationer	30
Spela skivor	32
Spela skivor	32
Återuppta uppspelningen från den punkt där du stoppade skivan (Resume Play)	34
Använda DVD-skivornas meny	35
Spela VIDEO-CD-skivor med PBC-funktioner (PBC-uppspelning)	35
Spela upp ett MP3-spår	36
Välja uppspelningssläge (Alla skivor, En skiva eller Album)	38
Skapa dina egna program (Program Play)	39
Spela i slumpvis ordning (Shuffle Play)	41
Spela upprepade gånger (Repeat Play)	42
Söka efter en scen	43
Söka efter en viss punkt på en skiva (Scan, Slow-motion Play)	43
Söka efter titel/kapitel/spår/index/album	44
Visa information om skivan	46
Visa uppspelningstiden och återstående tid i frontpanelens display	46
Kontrollera uppspelningstiden och återstående tid	47

Ljudjusteringar	49
Ändra ljudet	49
Automatisk avkodning av den inkommande ljudsignalen (Auto Decoding)	51
Surround-ljud	51
Lyssning med bara de främre högtalarna och subwoofern (2-kanalig stereo)	54
Justera nivåparametrar	54
<hr/>	
Titta på filmer	55
Ändra vinklarna	55
Visa textning	56
<hr/>	
Använda olika extrafunktioner	57
Läsa skivor (ANPASSAT BARNLÅS, BARNLÅS)	57
<hr/>	
Andra åtgärder	62
Kontrollera TV:n med den medföljande fjärrkontrollen	62
Använda videon eller en annan enhet	63
Lyssna på radio	64
Använda RDS (Radio Data System) (Endast för europeiska modeller)	65
Namnge förinställda stationer	65
<hr/>	
Inställningar och justeringar	67
Använda Setup-displayen	67
Ange språk för displayen eller ljudspåret (SPRÅKINSTÄLLNING)	68
Inställningar för displayen (SKÄRMINSTÄLLNINGAR)	69
Anpassade inställningar (SPECIALINSTÄLLNINGAR)	71
Inställningar för högtalarna (HÖGTALARINSTÄLLN.)	72
<hr/>	
Ytterligare information	75
Felsökning	75
Självtestfunktionen (när bokstäver/siffror visas i displayen)	79
Ordlista	79
Tekniska data	82
Språkkoder	84
Lista över DVD-inställningar	85
Sakregister	86
Snabbpreferens för fjärrkontrollen	88

Om denna bruksanvisning

- Denna bruksanvisning beskriver kontrollerna på fjärrkontrollen. Du kan också använda kontroller på apparaten om de har samma eller liknande namn som de på fjärrkontrollen.
- Ikonerna som används i bruksanvisningen beskrivs nedan:

Ikon	Betydelse	Ikon	Betydelse
	Funktioner tillgängliga i DVD-videoläge		Funktioner tillgängliga i Super Audio CD och Audio CD-läge
	Tillgängliga funktioner i VIDEO-CD-läget		Tillgängliga funktioner för ljudspår av formatet MP3*
	Tillgängliga funktioner i CD-läget		Fler användbara funktioner

- I den här bruksanvisningen används den europeiska modellen för illustrationerna och för beskrivning av skärmmeddelandena (SKÄRMTEXT).

* MP3 (MPEG1 Audio Layer 3) är ett standardformat för komprimering av ljudinformation som definierats av ISO/MPEG.

Följande skivor kan spelas på denna apparat

Skivformat	
DVD VIDEO	
Super Audio CD	
VIDEO-CD	
Musik-CD	

Logotypen "DVD VIDEO" är ett varumärke.

Villkor för skivor

• Titel

Det längsta avsnittet i en film eller ett musikstycke på en DVD-skiva, film eller liknande på en videaskiva eller ett album på en ljudskiva.

• Kapitel

Avsnitt i en film eller en musiksamling som är mindre än titlar. En titel består av flera kapitel. Alla skivor innehåller inte kapitel.

• Album

Del av musiken på en data-CD med ljudspår av formatet MP3.

• Spår

Del av en bild eller ett musikstycke på en VIDEO-CD, Super Audio CD, CD eller MP3.

• Index (Super Audio CD, CD) / Videindex (VIDEO-CD)

Ett nummer som används för att dela in spår i olika sektioner för att det ska vara lättare att hitta en viss punkt på en VIDEO-CD eller Super Audio CD-skiva. För vissa skivor finns inga index inspelade.

• Avsnitt

På en VIDEO-CD med PBC-funktioner (sid 35) är menyskrmar, filmklipp och stillbilder uppdelade i avsnitt som kallas för "scener".

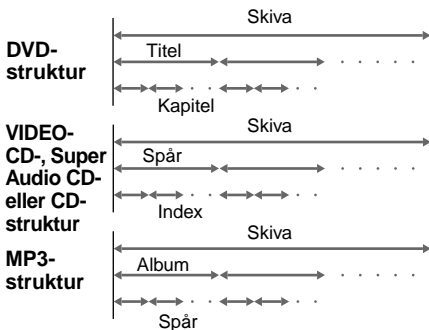

PBC-uppspelning (Playback Control) (VIDEO-CD)

Denna apparat följer ver. 1.1 och ver. 2.0 av VIDEO-CD-standarder. Du har två olika typer av uppspelning beroende på skivtypen.

Typ av skiva	Du kan
VIDEO-CD utan PBC-funktioner (Ver. 1.1-skivor)	Njuta av både videouppspelning (film) och musik.
VIDEO-CD med PBC-funktioner (Ver. 2.0-skivor)	Spela interaktiva program med hjälp av menyskärmarna som visas på TV-skärmen (PBC-uppspelning), förutom videouppspelningsfunktionerna på ver 1.1-skivor. Dessutom kan du visa stillbilder med hög upplösning, om det finns några på skivan.

Områdeskod

Apparaten har en områdeskod som är tryckt på apparatens baksida och du kan bara använda DVD-skivor som har samma områdeskod.

DVD-skivor med märket  kan också spelas på denna apparat.

Om du försöker spela någon annan typ av DVD visas meddelandet "Det är inte tillåtet att spela upp denna skiva pga områdeskoden." på TV-skärmen. Det kan finnas DVD utan kod även om det är förbjudet att spela en viss DVD i aktuellt område.

Exempel på skivor som inte kan spelas på denna apparat

Följande skivor kan inte spelas på denna apparat:

- CD-ROM (inklusive PHOTO CD)
- CD-R/CD-RW-skivor som inte spelats in i något av följande format:
 - formatet musik-CD
 - formatet video-CD
 - formatet MP3, som följer ISO9660* Level 1/Level 2 eller dess utökade format, Joliet
- Datadelen av CD-Extras
- DVD-ROM
- DVD-ljudskivor

* Ett logiskt format för filer och mappar på CD-ROM-skivor, som definierats av ISO (International Standard Organization)

Använd inte skivor av följande typer:

- En DVD som har en annan områdeskod (sid 8, 81).
- En skiva som varken är av standardformatet eller rund (t.ex. skivor formade som kort, hjärtan eller stjärnor).
- Skivor med papper eller etiketter på dem
- Skivor som har självhäftande tejp eller cellofantejp eller klistermärken.

Obs!

Alla CD-R- eller CD-RW-skivor kan inte spelas på denna apparat beroende på skivans inspelningskvalitet eller fysiska tillstånd, eller inspelningens enhets egenskaper. Dessutom kan inte skivan spelas om den inte har slutbehandlats på rätt sätt. Mer information finns i bruksanvisningen för inspelningens enhet.

Uppspelningsfunktioner för DVD och VIDEO-CD

Vissa uppspelningsfunktioner på DVD och VIDEO-CD kan vara förinställda av programtillverkare. Eftersom denna apparat spelar upp DVD och VIDEO-CD beroende på innehållet på skivan som levereras av programtillverkaren kanske inte alla uppspelningsfunktioner är tillgängliga. Se i instruktionerna som levereras med din DVD eller VIDEO-CD.

Copyright

Denna produkt innefattar upphovsrättsskyddad teknik som är skyddad av vissa patent i USA, lagar om intellektuell egendom för rättigheter som tillhör Macrovision Corporation, samt andra innehavare av rättigheter. Användning av denna upphovsrättsskyddade teknik måste auktoriseras av Macrovision Corporation och gäller för användning i hemmet och andra begränsade visningsmiljöer såvida inte något annat uttryckligen tillåts av Macrovision Corporation. Så kallad "Reverse engineering" eller disassemblering är förbjuden.

I det här systemet ingår Dolby* Digital och Dolby Pro Logic (II) självjusterande matrissurroundavkodare (adaptive matrix surround decoder) och DTS** Digital Surround System.

* Tillverkad under licens från Dolby Laboratories. "Dolby", "Pro Logic" och dubbel-D-symbolen är varumärken som tillhör Dolby Laboratories.

** Tillverkad under licens från Digital Theater Systems, Inc. "DTS" och "DTS Digital Surround" är varumärken som tillhör Digital Theater Systems, Inc.

Skivor

Hantering av skivor

- För att hålla skivan ren ska du alltid hålla i dess kanter. Vidrör inte skivans uppspelningsyta.
- Fäst inte papper eller tejp på skivorna.



- Skivan ska inte lämnas i direkt solsken eller i andra varma miljöer, t ex i närheten av en varmluftsventil eller i en bil som är parkerad i solen då temperaturen kan bli mycket hög i bilen.
- När du inte spelar skivorna ska de förvaras i dess fodral.

Rengöring

- Innan du spelar en skiva ska du rengöra den med en duk.
Torka av skivan från mitten och utåt.



- Använd inte lösningsmedel som bensen, thinner, speciella rengöringsmedel eller antistatiska sprejer som ibland används för LP-skivor.

Det här systemet kan bara spela upp skivor av standardformat. Försöker du spela upp skivor som inte har standardformat eller som inte är runda (t.ex. skivor som är formade som kort, hjärtan eller stjärnor) kan ett funktionsfel uppstå.

Använda inte skivor som har något av de "skivtillägg" som finns att köpa i handeln, t.ex. i form av extra etiketter eller ringar.

Angående DVD 5-skivväxlare

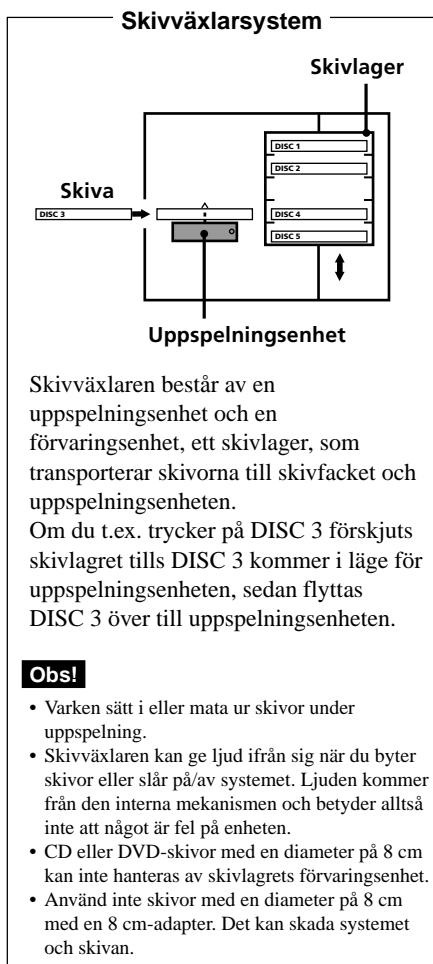

Skivväxlaren består av en uppspelningsenhet och en förvaringsenhet, ett skivlager, som transporterar skivorna till skivfacket och uppspelningsenheten.

Om du t.ex. trycker på DISC 3 förskjuts skivlagret tills DISC 3 kommer i läge för uppspelningsenheten, sedan flyttas DISC 3 över till uppspelningsenheten.

Obs!

- Varken sätt i eller mata ur skivor under uppspelning.
- Skivväxlaren kan ge ljud ifrån sig när du byter skivor eller slår på/av systemet. Ljuden kommer från den interna mekanismen och betyder alltså inte att något är fel på enheten.
- CD eller DVD-skivor med en diameter på 8 cm kan inte hanteras av skivlagrets förvaringsenhet.
- Använd inte skivor med en diameter på 8 cm med en 8 cm-adaptör. Det kan skada systemet och skivan.

Register över delar och kontroller

Mer information finns på de sidor som anges inom parentes.

Frontpanel

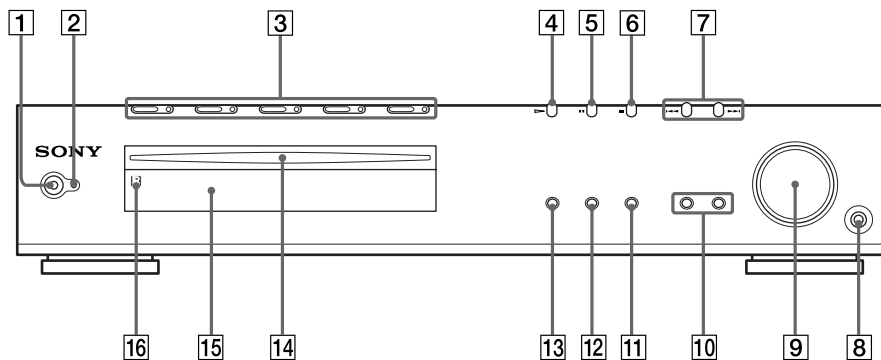

- 1** POWER (ström)-knapp (32)
- 2** STANDBY-indikator (32)
- 3** DISC 1 (spela upp) / (utmatning)/ indikator – DISC 5 (spela upp) / (utmatning)/indikator (32)
- 4** (spela upp) (32)
- 5** (paus) (33)
- 6** (stopp) (33)
- 7** PREV/NEXT, PRESET -/+ (33)

- 8** PHONES (hörlurar) (32)
- 9** VOLUME-kontroll (32)
- 10** SOUND FIELD -/+ (51)
- 11** DISPLAY (64)
- 12** BAND (30)
- 13** FUNCTION (63)
- 14** Skivlucka (32)
- 15** Display (12)
- 16** (fjärrsensor) (18)

Display

När du spelar en DVD

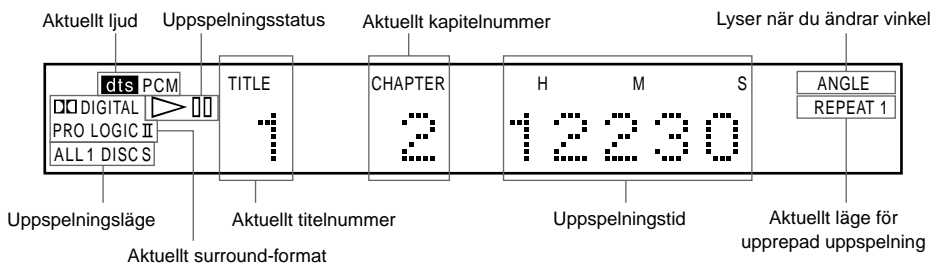

Uppspelning av Super Audio CD, CD, VIDEO-CD eller MP3

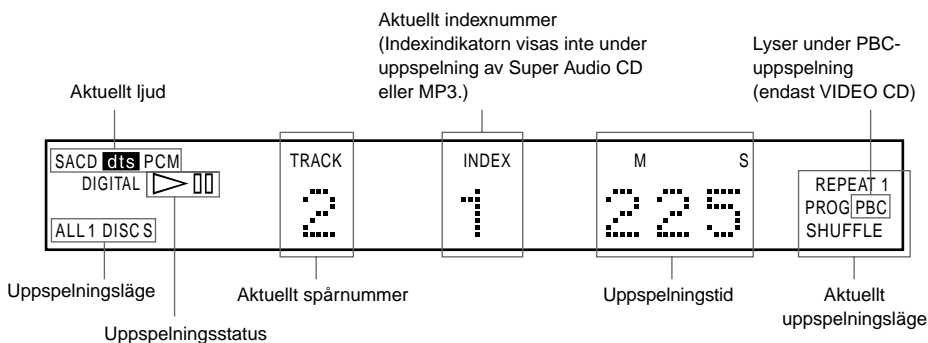

När du lyssnar på radio

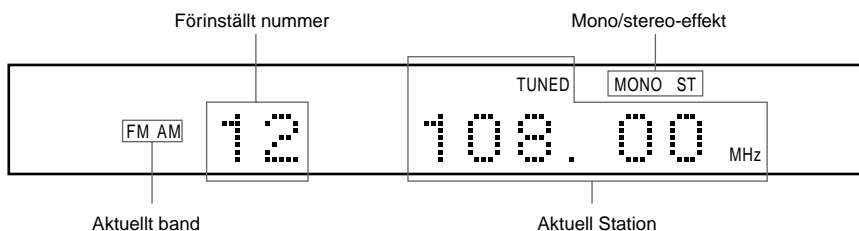

Bakpanel

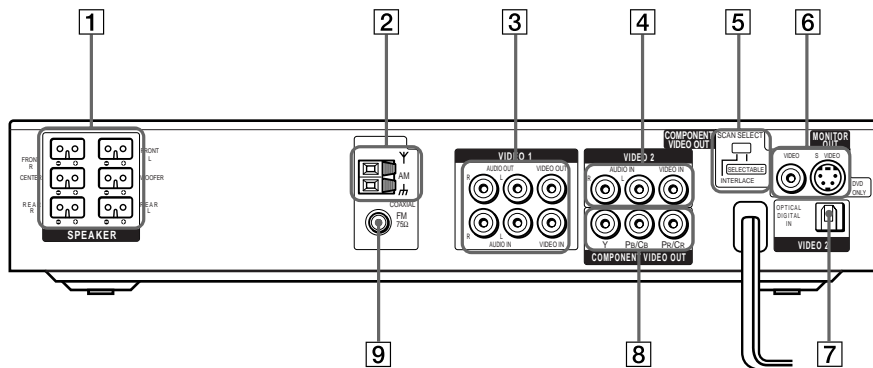

- | | |
|---|--|
| <p>1 SPEAKER (högtalaruttag) (19)</p> <p>2 AM-antenn (21)</p> <p>3 VIDEO 1-uttag (23)</p> <p>4 VIDEO 2-uttag (23)</p> <p>5 COMPONENT VIDEO OUT/SCAN SELECT omkopplare (75)</p> | <p>6 MONITOR OUT (VIDEO/S VIDEO)-uttag (24)</p> <p>7 VIDEO 2 (OPTICAL DIGITAL IN)-uttag (24)</p> <p>8 COMPONENT VIDEO OUT, kontakter (23)</p> <p>9 FM 75Ω COAXIAL-antennuttag (21)</p> |
|---|--|

Fjärrkontroll

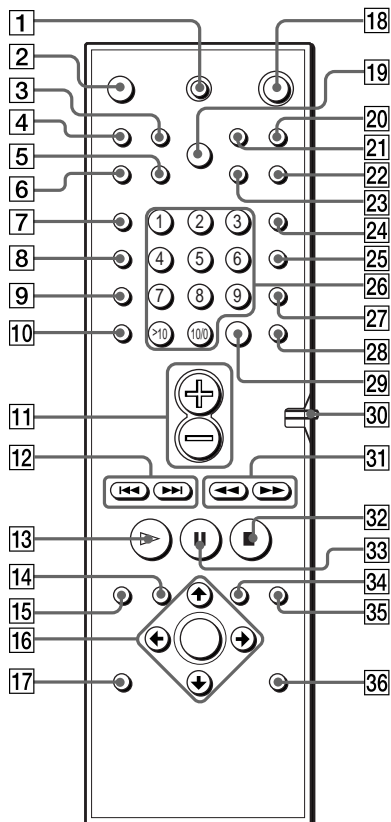

Obs!

Denna fjärrkontroll lyser i mörkret. Men den måste först exponeras för ljus en stund.

- 1** TV I/⏻ (på/standby) (62)
- 2** ▲ (EJECT (utmatning)) (33)
- 3** NAME (66)
- 4** STEREO/MONO (64)
- 5** MEMORY (30)
- 6** CLEAR (40)
- 7** PLAY MODE (39)
- 8** AUDIO (49)
- 9** ANGLE (55)
- 10** SUBTITLE (56)
- 11** VOL +/- (63)
- 12** ⏮/⏭/⏩ PREV/NEXT, TV CH -/+, PRESET -/+ (30, 33, 63)
- 13** ▷ PLAY/SELECT (32)
- 14** DVD TOP MENU (35)
- 15** DVD DISPLAY (42)
- 16** ⏪/⏩/⏮/⏭/⏩/ENTER (26)
- 17** DVD SETUP (59)
- 18** ⏻ (standby) (33)
- 19** DISC SKIP (32)
- 20** TV/VIDEO (63)
- 21** REPEAT (42)
- 22** MUTING (33)
- 23** TIME (46)
- 24** FUNCTION (63)
- 25** BAND (30)
- 26** Nummerknappar (35)
- 27** SOUND FIELD (51)
- 28** DISPLAY (64)
- 29** ENTER (62)
- 30** COMMAND MODE DVD TV-knapp (63)
- 31** ⏮/⏭/⏩/⏪/⏩ SLOW, TUNING -/+ (30, 43)
- 32** ■ STOP (33)
- 33** || PAUSE (33)
- 34** DVD MENU (35)
- 35** ↶ RETURN (36)
- 36** AMP MENU (26)





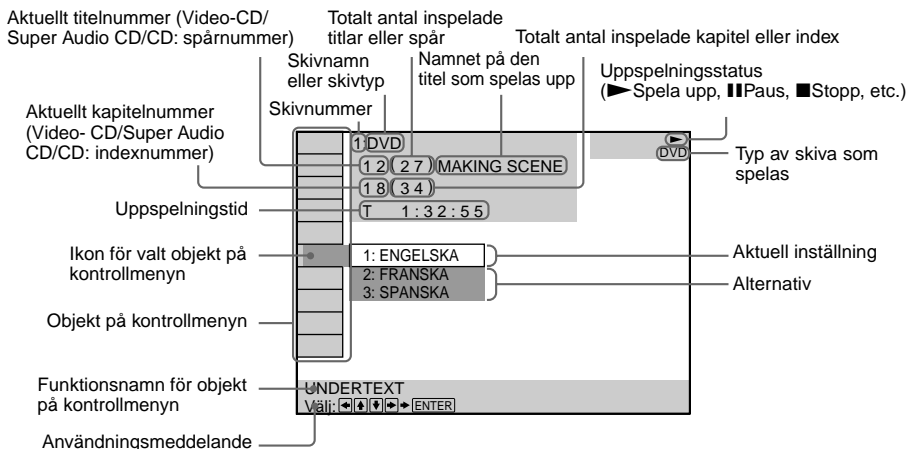

Guide till kontrollmenyn







Använd kontrollmenyn för att välja en funktion som du vill använda. Kontrollmenyn visas när du trycker på knappen DVD DISPLAY. Mer information finns på sidan som anges inom parentes.

Kontrollmeny



Lista med objekt på kontrollmenyn



 SKIVA	Visar skivnamn eller skivtyp för den skiva som du satt in i systemet.
 TITEL (endast DVD) (sid 44)/ AVSNITT (endast VIDEO-CD i PBC-uppspelning) /SPÅR (endast VIDEO-CD (sid 44)	Välj titel (DVD), scen (VIDEO-CD i PBC-uppspelning) eller spår (VIDEO-CD) som ska spelas.
 KAPITEL (endast DVD) (sid 45)/INDEX (endast VIDEO-CD) (sid 45)	Välj kapitel (DVD) eller index (VIDEO-CD) som ska spelas.
 ALBUM (endast MP3) (sid 44)	Väljer vilket album (MP3) som ska spelas upp.
 SPÅR (endast Super Audio CD/ CD/MP3) (sid 44)	Välj det spår (Super Audio CD/CD/MP3) som ska spelas.
 INDEX (endast Super Audio CD/ CD) (sid 45)	Visar index och väljer det index (Super Audio CD) som ska spelas upp.
 TID (sid 45)	Kontrollera hur mycket tid som gått och kvarvarande uppspelningstid. Ange tidskod för bild- och musiksökning.

 LJUD (endast DVD/VIDEO-CD/ Super Audio CD/CD) (sid 49)	Ändrar ljudinställningar.
 UNDERTEXT (endast DVD) (sid 56)	Visar textning. Ändrar textningsspråk.
 VINKEL (endast DVD) (sid 55)	Byter vinkel.
 LÅGE (endast VIDEO-CD/ Super Audio CD/CD/MP3) (sid 38)	Väljer uppspelningsläget.
 REPETERA (sid 42)	Spelar upp hela skivan (alla titlar/alla spår), en titel/ett kapitel/spår/album, eller innehållet i ett program upprepade gånger.
 ANPASSAT BARNLÅS (sid 57)	Ställer in barnfilter för skivan.

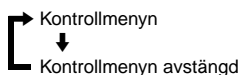
 Varje gång du trycker på DVD DISPLAY ändras kontrollmenyn enligt följande:



Objekten på kontrollmenyn varierar beroende på vilken skiva du spelar.

 Kontrollmenyikonen lyser grönt  →  om du inte ställer REPETERA på "AV".
Indikatorn "VINKEL" lyser bara när du kan ändra kameravinklarna.

Snabböversikt

Det här kapitlet ger en snabböversikt så att du kan börja använda apparaten.

Om du vill välja språk för displayen går du till sid 68.

Om du vill välja bildförhållande för TV:n går du till sid 69.

Packa upp

Kontrollera att du har följande objekt:

- Högtalare (5)
- Subwoofer (1)
- AM-antenn (1)
- FM-antenn (1)
- Högtalarsladdar (5m × 4, 15m × 2)
- Videosladd (1)
- Fjärrkontroll RM-SS990 (1)
- R6-batterier (storlek AA) (2)
- Fotstöd (20)
- Högtalare - Anslutning och placering (kort) (1)
- 21-stiftsadapter (1) (endast för modeller i Europa)

Stoppa in batterierna i fjärrkontrollen

Du kan styra apparaten med fjärrkontrollen. Sätt in två R6-batterier (storlek AA) genom att matcha ⊕ och ⊖ på batterierna med märkena i batterifacket. När du använder fjärrkontrollen ska du peka den mot fjärrsensorn på apparaten.

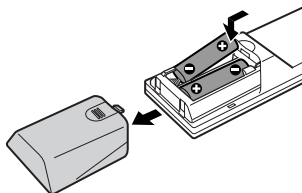

Obs!

- Du ska inte lägga fjärrkontrollen på ett hett eller fuktigt ställe.
- Använd inte ett nytt batteri tillsammans med ett gammalt.
- Det får inte finnas något främmande föremål i fjärrkontrollens hölje, så var noggrann när du byter batterier.
- Fjärrsensorn ska inte exponeras med direkt solsken eller ljus från andra källor. Detta kan skada sensorn.
- Om du inte ska använda fjärrkontrollen under en längre tid ska du ta ut batterierna för att undvika att de skadas pga. batteriläckage och korrosion.

Steg 1: Koppla in högtalarna

Koppla in högtalarsystemet genom att matcha färgerna på uttagen med de på sladdarna. Anslut inte några andra högtalare än de som medföljer apparaten.

För att få bästa surround-ljud anger du högtalarnas parametrar (avstånd, nivå, etc.) på sid 26.

Sladdar som krävs

Högtalarsladdar

Kontakten och färgtuben på högtalarsladdarna har samma färg som uttagen dit de ska kopplas.

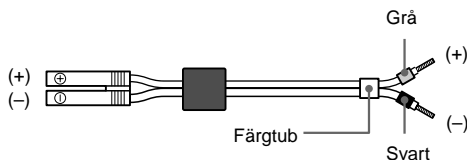

Uttag för koppling av högtalarna

Koppla	Till
Främre högtalare	SPEAKER FRONT L (vit) och R (röd)
Bakre högtalare	SPEAKER REAR L (blå) och R (grå)
Mithögtalare	SPEAKER CENTER (grön)
Subwoofer	SPEAKER WOOFER (lila)

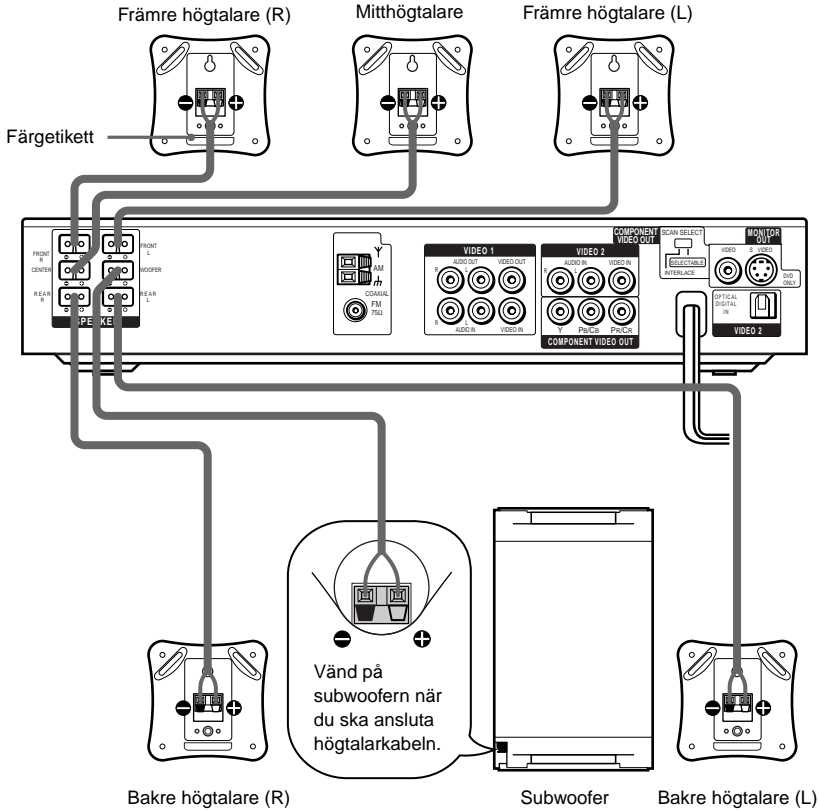

Placering av högtalare

Var försiktig om du placerar subwoofern eller högtalarstativ (medföljer ej) med monterad främre eller bakre högtalare på ett ytbehandlat golv (vaxat, oljat, polerat eller liknande) eftersom golvet kan få fläckar eller missfärgas.

Undvika kortslutning

Kortslutning av högtalarna kan skada apparaten. För att undvika detta ska du utföra följande säkerhetsåtgärder när du kopplar in högtalarna. Kontrollera att metalltrådarna i högtalarnas sladdar inte vidrör någon pol, ett uttag eller en metalltråd som tillhör en annan högtalare.

Exempel på dåliga omständigheter

En oisolerad del av en högtalarkabel är i kontakt med en annan högtalarterminal.

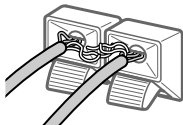

Oisolerade delar av kablarna har kommit i kontakt med varandra eftersom för mycket av isoleringen tagits bort.

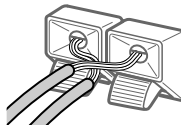

När du har kopplat alla komponenter, högtalare och nätsladden spelar du upp en testton för att kontrollera att alla högtalarna är ordentligt anslutna. Mer information om hur du spelar upp testtoner finns på sid 28.

Om du inte hör något ljud från en högtalare när testtonen spelas eller om en testton spelas upp i en annan högtalare än den som visas i displayen, kan det betyda att högtalarna har kortslutits. Då måste du kontrollera högtalarkopplingarna igen.

Obs!

Kontrollera att du matchar högtalarsladden till rätt uttag på komponenterna: \oplus till \oplus , och \ominus till \ominus . Om sladdarna kopplas fel blir ljudet förvrängt och du får inget basljud.

Steg 2: Koppla antenner

Koppla in de medföljande AM/FM-antennerna för att lyssna på radio.

Uttag för koppling av antenner

Koppla	Till
AM-antenn	AM-uttag
FM-antenn	FM 75Ω COAXIAL-uttag

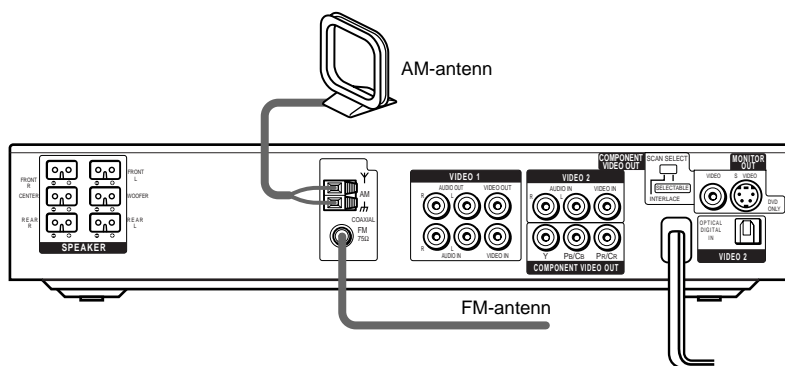

Obs!

- För att undvika brus ska du placera AM-antennen en bit ifrån apparaten eller andra komponenter.
- Kontrollera att FM-antennsladden är helt utdragen.
- När du har kopplat in FM-antennen ska den ligga så vågrätt som möjligt.
- När du ansluter den medföljande AM-antennen kopplar du den svarta sladden (B) till den svarta polen och den vita sladden (A) till den andra polen.

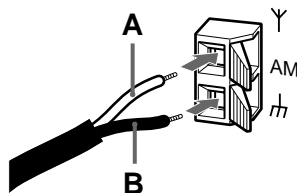

💡 Om du har dålig FM-mottagning

Använd en 75-ohm koaxial kabel (medföljer inte) för att koppla apparaten till en FM-utomhusantenn som i exemplet nedan.

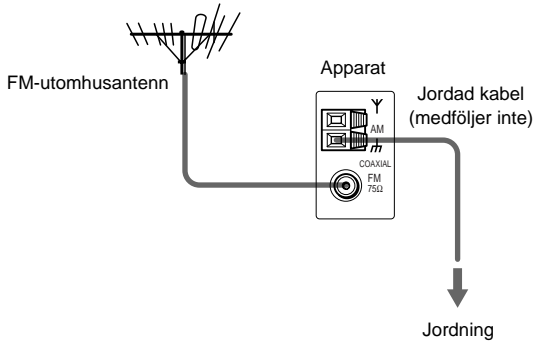

Obs!

Om du ansluter apparaten till en utomhusantenn ska den jordas som blixtskydd. För att undvika gasexplosioner ska du inte koppla den jordade kabeln till en gasledning.

Steg 3: Koppla TV- och videokomponenter

Sladdar som krävs

Videosladd för koppling av TV-skärm



Ljud/video-kabel (medföljer inte)

När du ansluter en kabel måste de färgkodade pinnarna kopplas till rätt uttag på komponenterna.

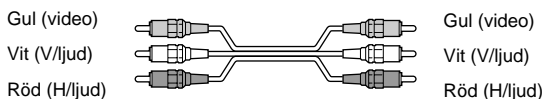

Uttag för koppling av videokomponenter

Koppla	Till
TV-skärm	MONITOR OUT
Video	VIDEO 1
Digital satellitmottagare	VIDEO 2

⚠ När du använder S-videouttaget i stället för videouttaget

TV-skärmen måste också vara ansluten via ett S-videouttag. S-videosignaler finns på en separat buss från videosignalerna och kommer inte att gå igenom videouttagen.

⚠ När du använder COMPONENT VIDEO OUT-kontakterna (Y, P_B/C_B, P_R/C_R) istället för videokontakterna

Se också till att TVn är ansluten via COMPONENT VIDEO OUT-kontakterna (Y, P_B/C_B, P_R/C_R). Om TVn kan hantera progressiva signaler måste du använda den här anslutningen och ställa "KOMponent UT" på "PROGRESSIVE" under "SKÄRMINSTÄLLNINGAR" (sid 70).

Obs!

- Om du väljer VIDEO 1 med knappen FUNCTION sänds signalen ut via de främre högtalarna (vänster/höger), men inte via VIDEO 1 VIDEO OUT- och AUDIO OUT L/R-kontakterna.
- När du använder linjeutgången för Video 1 ställer du enheten i läget 2CH STEREO. Om du inte använder läget 2CH STEREO är det inte säkert att linjesignalerna blir korrekta.
- När du valt "PROGRESSIVE" under "SKÄRMINSTÄLLNINGAR" sänds ingen signal ut från MONITOR OUT- eller S VIDEO OUT-kontakterna.
- När systemläget är ställt på "DVD" matas signalen ut från S VIDEO OUT eller COMPONENT OUT-kontakterna.
- När systemläget är ställt på "DVD" och du har valt "PROGRESSIVE" under "SKÄRMINSTÄLLNINGAR", sänds signalen bara ut från COMPONENT OUT-kontakterna.

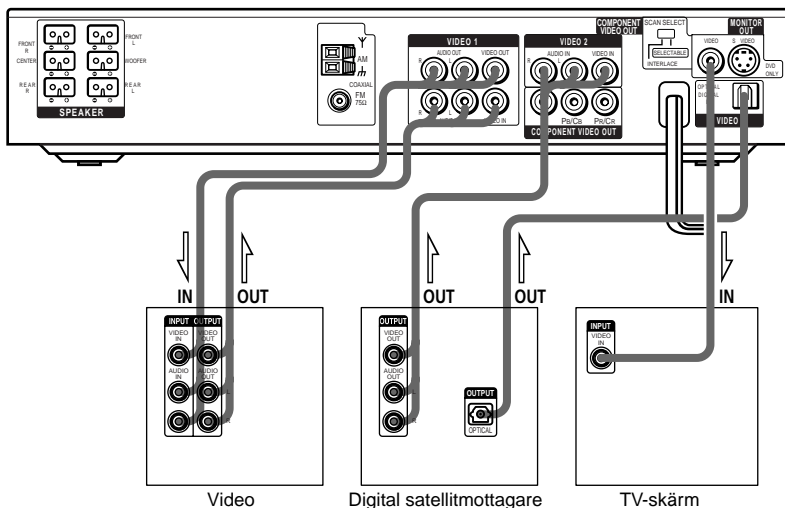

Om du ansluter en digital satellitmottagare med OPTICAL-uttaget

Den digitala satellitmottagaren kan anslutas till OPTICAL-uttaget i stället för VIDEO IN och AUDIO IN L/R på apparaten.

Apparaten kan acceptera både digitala och analoga signaler. Digitala signaler har prioritet över analoga signaler. När de digitala signalerna slutar bearbetas analoga signaler efter 2 sekunder.

Om du ansluter en digital satellitmottagare utan OPTICAL-uttaget





Koppla den digitala satellitmottagaren bara till VIDEO IN- och AUDIO IN L/R-uttagen på apparaten.

Systeminställning (för modeller i Asien och Australien)

Du måste ställa in systemet efter den TV du använder.

För modeller för Asien används NTSC som ursprunglig inställning, men för modeller för Australien är inställningen PAL.

Om TVns färgsystem är PAL*

Du ställer in systemet för PAL genom att slå på systemet genom att trycka på  (strömbrytaren) på fjärrkontrollen samtidigt som du trycker på  (paus) på systemet. Håll knappen  intryckt tills DAV-C770 visas i teckenfönstret. Du återställer systemet till NTSC genom att först slå av det och sedan slå på det igen med hjälp av fjärrkontrollen samtidigt som du håller  på systemet intryckt.

* Om TV använder NTSC som färgsystem, ställer du in systemet på NTSC genom att utföra ovanstående procedur.

Ansluta nätkabeln

Innan du ansluter systemets nätkabel till ett vägguttag bör du ha anslutit högtalarna till systemet (se sidan 19).

Anslut TVns/videons nätkabel till ett vägguttag.

Högtalarinställningar

För att få bästa surround-ljud ska alla högtalare utom din subwoofer finnas på samma avstånd från lyssningspositionen (A).

Med det här systemet kan du emellertid placera mitthögtalaren upp till 1,6 meter närmare (B) och de bakre högtalarna upp till 4,6 meter närmare (C) den plats du lyssnar från.

De främre högtalarna kan placeras mellan 1,0 och 15,0 meter (A) från lyssningspositionen.

Du kan placera de bakre högtalarna antingen bakom dig eller på sidan, beroende på hur rummet ser ut, etc.

När de bakre högtalarna är placerade på sidan

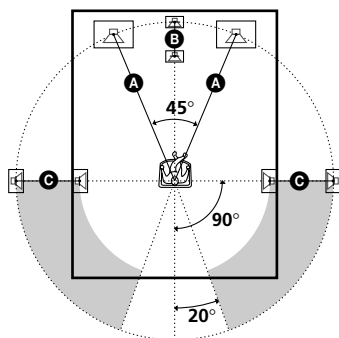

När de bakre högtalarna är placerade bakom dig

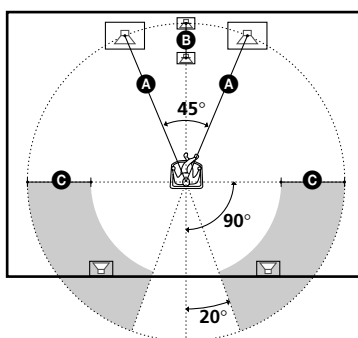

Obs!

Placera inte mitthögtalare och bakre högtalare längre bort från lyssningspositionen än de främre högtalarna.

Om magnetiskt avskärmade högtalare (för att undvika uppkomst av färgoregelbundenheter på TV-skärmen)

Systemets subwoofer är magnetiskt avskärmd för att förhindra magnetiskt läckage. Trots det kan ett visst läckage förekomma, eftersom magneten i högtalaren är mycket stark. Om du använder subwoofern med en CRT-baserad TV eller projektor, bör du placera subwoofern minst 0,3 meter från TVn eller projektorn. Om du placerar den alltför nära kan det uppstå färgoregelbundenheter på skärmen.

Om färgoregelbundenheter uppstår...

Stäng av TVn en gång och slå sedan på den igen efter 15 till 30 minuter.

Om färgoregelbundenheterna kommer tillbaka...

Flytta subwoofern längre bort från TVn.

Om du utfört ovanstående åtgärder och färgoregelbundenheterna trots det återkommer...

Se till att inga magnetiska föremål finns i närheten av subwoofern. Färgoregelbundenheterna kan vara resultatet av en samverkan mellan subwoofern och det magnetiska föremålet.

Exempel på möjliga källor till magnetisk samverkan: magnetlås på TV-stativet eller liknande, vissa hälsoprodukter, leksaker osv.

Ange högtalarparametrar

För att få bästa möjliga surround-ljud anger du högtalarnas avstånd från lyssningspositionen och ställer sedan in balans och nivå. Använd testtonen för att justera högtalarnas volym till samma nivå. Du kan justera högtalarnas parametrar med alternativet HÖGTALARINSTÄLLN. i inställningsdisplayen (sid 72).

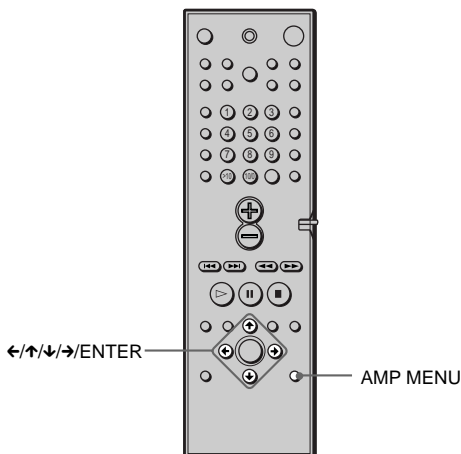

Ange högtalarnas storlek, avstånd, position och höjd

- 1 Tryck på AMP MENU tills ♪ SP. SETUP visas i displayen.
- 2 Sitt i din lyssningsposition och välj alternativ med ↑/↓.
 - Alternativ i ♪ SP. SETUP
 - Storlek på mitthögtalare och bakre högtalare
 - Avstånd till högtalare (främre, bakre, mitt)
 - Position och höjd på bakre högtalare
- 3 Ställ in parametrar med ←/→.
Den valda parametern visas i displayen.
- 4 Du ställer in andra parametrar under ♪ SP. SETUP genom att upprepa steg 2 och 3.
Om du inte använder fjärrkontrollen under några sekunder slocknar parametern i teckenfönstret och det inställda värdet lagras i systemets minne.

■ STORLEK

Om du inte kopplar in några mitthögtalare eller bakre högtalare eller om du flyttar de främre högtalarna ställer du in parametrarna för CENTER och REAR. Eftersom inställningarna för de främre högtalarna och din subwoofer är fasta kan du inte ändra dem. Standardinställningarna är understruken.

- CENTER (mitthögtalare)
 - YES: Välj normalt detta.
 - NO: Välj detta om du inte har några mitthögtalare.
- REAR (bakre högtalare)
 - YES: Välj i normala fall det här läget. För att Digital Cinema Surround-lägena ska fungera anger du position och höjd.
 - NO: Välj detta om du inte använder några bakre högtalare.

■ AVSTÅND

Du kan variera avståndet för varje högtalare enligt följande. Ursprunglig inställning är understruken.

- F. D. 5 m (avstånd till främre högtalare)
Du kan ställa in avståndet till de främre högtalarna mellan 1,0 och 15,0 m i steg om 0,2 m.
- C. D. 5 m (avstånd till mitthögtalare)
Mitthögtalarna kan ställas in i steg på 0,2 m till de främre högtalarna till 1,6 m närmare din lyssningsposition.
- R. D. 3,4 m (avstånd till bakre högtalare)
De bakre högtalarna kan ställas in i steg på 0,2 m till ett avstånd som är lika med avståndet för de främre högtalarna till ett avstånd på 4,6 m närmare din lyssningsposition.

■ Obs!

Om inte varje högtalare (främre och bakre) placeras på samma avstånd från lyssningspositionen ställer du in avståndet efter den närmaste högtalaren.

Anga position och höjd för bakre högtalare

Om du väljer något annat än "NO" under "REAR". ska du ange position och höjd för de bakre högtalarna. Standardinställningarna är understrukna.

Positioner

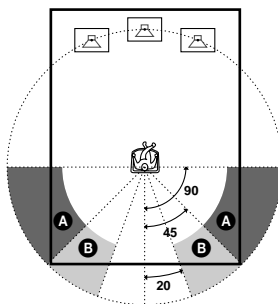

- R. P. BEHIND
Välj detta om de bakre högtalarna finns i område **B**.
- R. P. SIDE
Välj detta om de bakre högtalarna finns i område **A**.

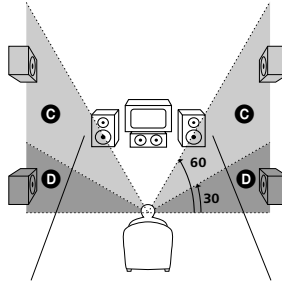

- **R. H. LOW**
Välj detta om de bakre högtalarna finns i område **D**.
- **R. H. HIGH**
Välj detta om de bakre högtalarna finns i område **C**.

Dessa parametrar är inte tillgängliga om "REAR" är ställt till "NO".

Ange högtalarnas balans och nivå

- 1 Tryck på AMP MENU tills \downarrow LEVEL visas i displayen.
- 2 Använd \uparrow/\downarrow för att välja T.TONE och använd \leftarrow/\rightarrow för att ange ON.
En testton hörs från varje högtalare i sekvens.
- 3 Sitt i din lyssningsposition och välj det alternativ som ska justeras med \uparrow/\downarrow .
 - Alternativ under \downarrow LEVEL
 - Balans på främre och bakre högtalare
 - Volymnivå på mitthögtalare, bakre högtalare och subwoofer
- 4 Justera volymen så att testtonen från varje högtalare låter likadant när du använder \leftarrow/\rightarrow .
Det justerade värdet visas i displayen.
- 5 Upprepa steg 3 och 4 om du vill ställa in fler parametrar i \downarrow LEVEL.
Om du inte använder fjärrkontrollen under några sekunder stängs parametrarna och de lagras på apparaten.
- 6 Använd \uparrow/\downarrow för att välja T.TONE och använd \leftarrow/\rightarrow för att ange OFF.

■BALANS

Du kan ändra balansen för varje högtalare enligt följande. Ursprunglig inställning är understruken.

- F. I mitten (främre högtalare)
Justera balansen mellan främre vänster och höger högtalare (du kan justera från mitten, 6 steg åt vänster eller höger).
- R. I mitten (bakre högtalare)
Justera balansen mellan bakre vänster och höger högtalare (du kan justera från mitten, 6 steg åt vänster eller höger).

■ NIVÅ

Du kan variera nivån på varje högtalare enligt följande. Ursprunglig inställning är understruken.

- **C. LEVEL (0 dB)** (mitthögtalarnivå)
Justera nivån på mitthögtalaren (Du kan göra justeringar från -6 dB till +6 dB i steg om 1 dB.).
- **R. LEVEL (0 dB)** (bakre högtalarnivå)
Justera nivån på de bakre högtalarna (Du kan göra justeringar från -6 dB till +6 dB i steg om 1 dB.).
- **S. W. LEV. (0 dB)** (subwoofernivå)
Justera nivån på din subwoofer (Du kan göra justeringar från -6 dB till +6 dB i steg om 1 dB.).

Obs!

- När du väljer ett alternativ stoppas ljudet en kort stund.
- Beroende på inställningarna på övriga högtalare, kan din subwoofer få för hög uteffekt.

Justera volymen på alla högtalare samtidigt

Använd VOLUME.

Andra inställningar på AMP MENU

Du kan ställa in ljusstyrkan i frontpanelens display, rensa förinställda stationer och stationsnamn samt återställa standardinställningarna för högtalarna. Tryck på AMP MENU tills ♪ CUSTOMIZE visas. Använd ↑/↓ för att välja följande alternativ.

■ DIMMER

Du kan ändra ljusstyrkan i displayen i två steg.

■ MEMO. CLR.

- N (Nej): Gå tillbaka till föregående meny.
- J (Ja): Om du väljer Ja genom att trycka på ENTER visas "Really? N" och "Really? Y". Om du väljer "Really? Y", genom att trycka på ENTER visas "ALL CLEAR!" och alla inställningar, t.ex. förinställda kanaler och kanalnamn, raderas och högtalarparametrarna återställs till sina ursprungliga inställningar.

Det här systemet hanterar Dolby Pro Logic II, både film och muskläge, och systemet kan genom Dolby Pro Logic II återge 2-kanaligt ljud i 5.1-kanaler.

När ljudfältet är ställt på "NORMAL SURROUND", kan du välja typ av avkodning för 2-kanalig källa. Visa ♪2CH MODE genom att trycka flera gånger på AMP MENU. Välj följande alternativ med hjälp av ↑/↓.

■ 2CH MODE

- **PLII MOVIE** (Pro Logic II-film): Avkodar film med Pro Logic II. Den här inställningen passar filmer vars ljud kodats med formatet Dolby Surround. Dessutom kan det här läget återge ljudet i 5.1-kanaler när du tittar på gamla filmer eller filmer med dubbat språk.
- **PLII MUSIC** (Pro Logic II-musik): Avkodar musik med Pro Logic II. Det här läget passar vanliga stereokällor, t.ex. CD-skivor.
- **PRO LOGIC**: Avkodar med Pro Logic. Källor som spelats in med 2 kanaler avkodas till 4 kanaler.

Obs!

Dolby Pro Logic II hanterar varken DTS- eller MPEG-signaler eller Super Audio CD-skivor.

Ställa in radiostationer

Du kan ställa in 20 FM-stationer 10 AM-stationer.

Innan du ställer in stationerna måste du skruva ner volymen till ett minimum.

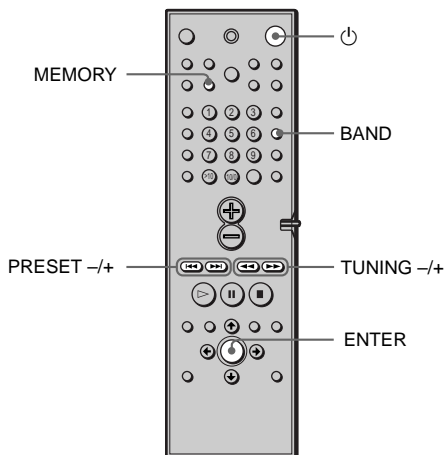

- 1 Tryck på BAND tills det band du vill ha visas i displayen.**
Varje gång du trycker på BAND växlas bandet mellan AM och FM.
- 2 Tryck ner TUNING + eller – tills frekvensindikatorn börjar att ändras, och släpp sedan knappen.**
Sökningen avbryts när apparaten hittar en station och “TUNED” visas i displayen tillsammans med “ST” (om det är ett stereoprogram).



- 3 Tryck på MEMORY.**
Ett förinställt nummer visas i displayen.



- 4 Tryck på PRESET + eller – för att välja det förinställda nummer du vill ha.**

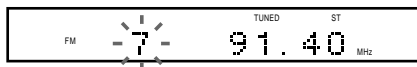

5 Tryck på ENTER.

Stationen lagras.

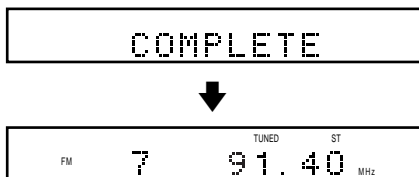

6 Upprepa steg 1 till 5 om du vill spara fler stationer.

Få in en station med en svag signal



Tryck på TUNING + eller – flera gånger i steg 2 tills stationen hörs.

Ändra förinställt nummer

Börja igen från 1.

Ändra AM-mottagningsintervall (gäller inte för modeller i Europa, Mellanöstern eller Filippinerna)

AM-mottagningsintervallet är fabriksinställt till 9 kHz (10 kHz i vissa områden).

För att ändra inställningsintervallet för AM ställer du först in en AM-kanal och slår sedan av systemet genom att trycka på  på fjärrkontrollen. Medan du håller  (på systemet) nedtryckt stänger du av strömmen med hjälp av fjärrkontrollen. När du ändrar inställningsintervall raderas alla snabbvalsinställda AM-kanaler.

Om du vill återställa intervallet upprepar du samma procedur.

Spela skivor



Beroende på DVD eller VIDEO-CD kan vissa funktioner vara annorlunda eller begränsade.

Se den bruksanvisning som medföljer skivorna.

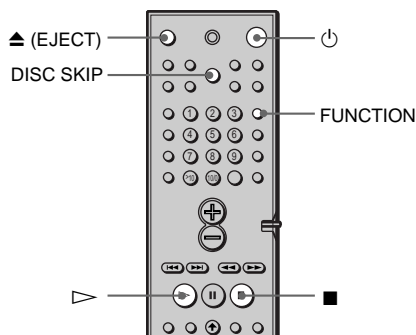
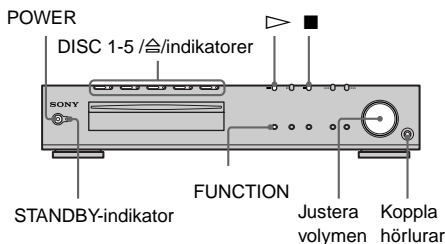

1 Sätt på TV:n.

2 Växla väljaren på TV:n till din nya apparat.

3 Tryck på POWER på apparaten.

Systemet slås på.

Om systemläget inte är ställt på "DVD" trycker du på FUNCTION och väljer "DVD".

4 Tryck på DISC 1-5 \triangle .

Tryck på knappen för önskat skivnummer.

"READY!" visas i frontpanelens teckenfönster och du kan nu sätta in skivan.

Exempel: Om du vill placera skivan i skivlager 1, trycker du på DISC 1 \triangle .

Om det redan finns en skiva i det skivlager du valt, matas skivan ut och "READY!" visas i frontpanelens teckenfönster. Nu kan du sätta in den önskade skivan.

5 Sätt in en skiva.

Tryck in skivan i skivfacket tills skivan dras in automatiskt.

Skivan dras automatiskt in i det skivlager du valt.

Uppspelningsidan ska vara vänd nedåt

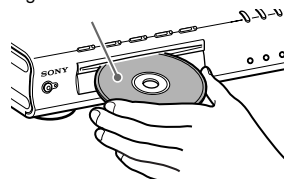

Du sätter in ytterligare skivor genom att trycka på DISC 1-5 \triangle (för ett skivlager som inte redan innehåller en skiva) och sätter sedan in skivan när "READY!" visas i frontpanelens teckenfönster.

6 Tryck på \triangle .

Uppspelingen av den skiva, vars DISC-indikator lyser grönt, startas (med kontinuerlig uppspelning).

För att spela upp andra skivor trycker du på DISC SKIP på fjärrkontrollen eller DISC 1-DISC 5 på systemet. Ställ in ljudvolymen.

Efter att ha gjort steg 6

Beroende på vilken skiva som satts in kan en meny visas på TV:n. Du kan spela skivan interaktivt genom att följa instruktionerna på menyn. DVD (sid 35), VIDEO-CD (sid 35).

Hur du tar ur skivan

Tryck på DISC 1-5 $\hat{=}$ på systemet eller \blacktriangle på fjärrkontrollen. När du trycker på \blacktriangle på fjärrkontrollen matas skivan ut från det skivlager vars DISC-indikator lyser grönt. Ta ur skivan när den matats ut. "READY !" visas i frontpanelens teckenfönster.

Starta apparaten

Tryck på POWER på systemet. Systemet slås på. I standbyläget kan du också slå på systemet genom att trycka på $\hat{=}$ på systemet eller genom att trycka på \blacktriangleright .

Stänga av apparaten

Tryck på \odot på fjärrkontrollen. Systemet växlar över till standbyläge och STANDBY-indikatorn lyser röd. Om du vill stänga av systemet helt trycker du på POWER på systemet. Du bör inte stänga av systemet genom att trycka på POWER medan du spelar upp en skiva. Gör du det kan menyinställningarna raderas. Om du vill stänga av systemet stoppar du först uppspelningen genom att trycka på \blacksquare och trycker sedan på \odot på fjärrkontrollen.

Autofunktionen

Om det redan finns en skiva i något av skivlagren kan du enkelt spela upp den genom att trycka på \blacktriangleright , eller på någon av knapparna DISC 1-DISC 5, även om föregående musikkälla inte var DVD. Systemet växlar då över till DVD och uppspelningen startar (autofunktion). Om du däremot aktiverat programmerad uppspelning kan du bara starta uppspelningen genom att trycka på \blacktriangleright .

Indikatorerna DISC 1-5

Indikatorerna DISC 1-5 ändrar färg enligt följande:

- grönt: skivan är vald eller spelas upp.
- av: skiva saknas.
- orange: en skiva sitter i skivlagret, men skivan är inte vald.

Spara ström i standbyläget

Tryck en gång på \odot på fjärrkontrollen.

 När systemet är i standbyläge lyser STANDBY-indikatorn.

Avbryta standbyläget

Tryck en gång på \odot på fjärrkontrollen.

Ytterligare funktioner

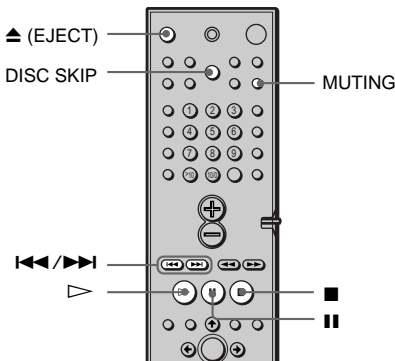

Funktion	Åtgärd
Stoppa	Tryck på \blacksquare .
Paus	Tryck på \parallel .
Återuppta uppspelning efter paus	Tryck på \parallel eller \blacktriangleright .
Gå till nästa kapitel, spår eller scen i kontinuerligt uppspelningsläge	Tryck på \ggg .
Gå tillbaka till föregående kapitel, spår, eller scen i kontinuerligt uppspelningsläge	Tryck på \lll .
Stoppa uppspelningen och ta ur skivan	Tryck på \blacktriangle .
Sänka ljudet	Tryck på MUTING. Om du vill återställa ljudet trycker du på knappen igen eller skruvar upp volymen.
Byta skiva när du spelar upp en annan skiva	Tryck på DISC SKIP.
Spela upp den önskade skivan direkt	Tryck på DISC 1-5 på systemet.
Avbryt uppspelningen och ta ur önskad skiva	Tryck på DISC 1-5 $\hat{=}$ på systemet.

Obs!

Om ingen skiva sitter i något av skivfacken visas "READY!" i frontpanelens teckenfönster.

Återuppta uppspelningen från den punkt där du stoppade skivan (Resume Play)



När du stoppar skivan kommer spelaren ihåg den punkt där du tryckte på ■ och "RESUME" visas på frontpanelens display. Så länge du inte tar ur skivan fungerar återupptagen uppspelning även om systemet gått in i standbyläge genom att du tryckt på ⏻.

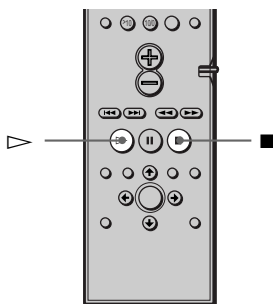

1 Medan du spelar en skiva, tryck på ■ för att stoppa uppspelningen.

"RESUME" visas i displayen så att du kan starta om skivan från den punkt där du stoppade.

Om "RESUME" inte visas är inte funktionen "Återuppta" uppspelningen tillgänglig.

2 Tryck på ▷.

Apparaten startar uppspelningen från den punkt där du stoppade i steg 1.

☀ För att spela från början av skivan, tryck på ■ två gånger och sedan på ▷.

Obs!

- Beroende på var du stoppade skivan kommer apparaten kanske inte att återuppta uppspelningen från exakt samma punkt.
- Den punkt där du stoppade nollställs när:
 - du stänger av strömmen genom att trycka på POWER på apparaten.
 - du ändrar uppspelningsläget.
 - du ändrar inställningen i inställningsmenyn.

Använda DVD-skivornas meny

En DVD-skiva är uppdelad i långa film- eller musikavsnitt som kallas "titlar". När du spelar upp en DVD-skiva som innehåller flera titlar kan du välja önskad titel från menyn DVD TOP MENU.

När du spelar upp DVD-skivor som innehåller olika alternativ som du kan välja mellan, t.ex. vilket språk textremsorna ska ha, eller språk för ljudet osv. väljer du dessa alternativ från DVD MENU.

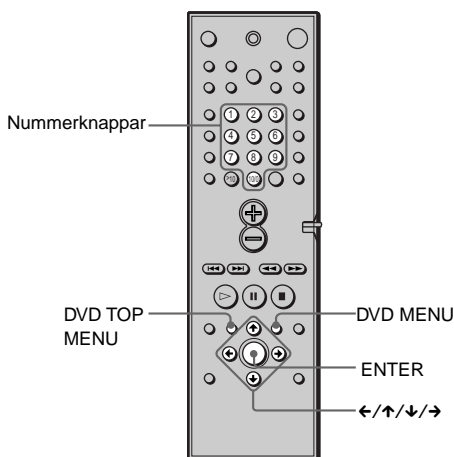

1 Tryck på DVD TOP MENU eller DVD MENU.

Skivmenyn visas på TV-skärmen. Meny innehållet varierar från skiva till skiva.

2 Välj det alternativ du vill spela upp eller ändra genom att trycka på ←/↑/↓/→ eller nummerknapparna.

3 Tryck på ENTER.

Spela VIDEO-CD-skivor med PBC-funktioner

(PBC-uppspelning) 

Med PBC-funktioner (uppspelningskontroll) kan du utföra enkla interaktiva åtgärder, använda sökfunktioner och andra liknande funktioner.

Med PBC-uppspelning kan du spela VIDEO-CD-skivor interaktivt genom att följa menyn på TV:n.

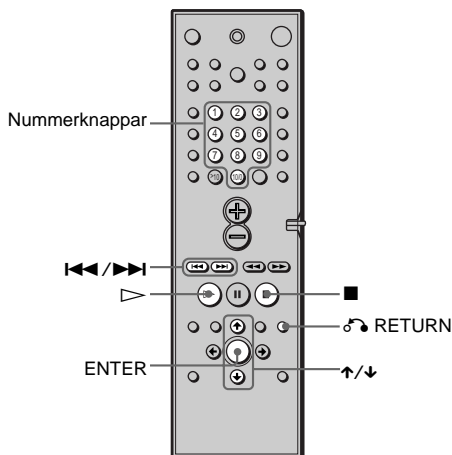

1 Börja spela en VIDEO-CD med PBC-funktioner.

Menyn för ditt val visas.

2 Välj det nummer du vill ha genom att trycka på ↑/↓ eller använda nummerknapparna.







3 Tryck på ENTER.

4 Följ instruktionerna på menyn för interaktiva funktioner.

Se de medföljande instruktionerna för skivan eftersom procedurerna kan skilja sig mellan olika VIDEO-CD.

Gå tillbaka till menyn

Tryck på  RETURN.

 Om du vill spela upp utan PBC-funktionen trycker du på   eller använder nummerknapparna medan apparaten stoppas för att välja ett spår, och tryck sedan på  eller ENTER. Meddelandet "Uppspelning utan PBC" visas på TV:n och apparaten börjar kontinuerlig uppspelning. Du kan inte visa stillbilder som till exempel en meny. För att återgå till PBC-uppspelning trycker du på  två gånger och sedan på .

Obs!

Beroende på VIDEO-CD kan "Tryck på ENTER" i Steg 3 kanske visas som "Tryck på SELECT" i de instruktioner som medföljer skivan. I så fall trycker du på .

Spela upp ett MP3-spår

MP3

Du kan spela upp CD-skivor (CD-ROM/CD-R/CD-RW) med information som spelats in i formatet MP3 (MPEG1 Audio Layer 3).

1 Sätt in en skiva med MP3-filer i systemet.

2 Tryck på .

Det första MP3-spåret i det första albumet på skivan spelas upp.

Obs!

Spelaren kan spela upp MP3-filer som spelats in med följande samplingsfrekvenser: 32 kHz, 44,1 kHz och 48 kHz.

Välja album och spår

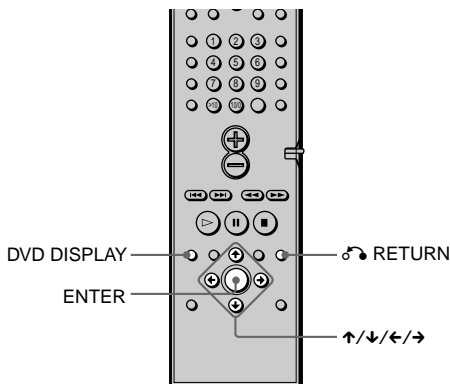

1 Tryck på DVD DISPLAY.

Kontrollmenyn och skivnamnet för skivan med MP3-filer visas.

2 Välj (ALBUM) genom att trycka på \uparrow/\downarrow , tryck sedan på ENTER eller \rightarrow .

Skivans albumlista visas.

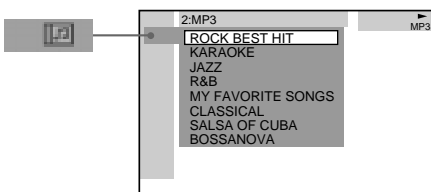

3 Välj ett album du vill spela upp med hjälp av \uparrow/\downarrow och tryck sedan på ENTER.

4 Välj (SPÅR) med hjälp av \uparrow/\downarrow , tryck sedan på ENTER.

Skivans spårlista för det aktuella albumet visas.

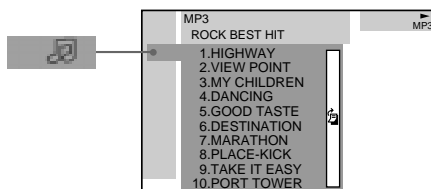

När listans alla spår eller album inte kan visas samtidigt visas rullningslistan. Aktivera rullningslistans ikon med hjälp av \rightarrow och rulla sedan listan med hjälp av \uparrow/\downarrow .

5 Välj spår med hjälp av \uparrow/\downarrow , tryck sedan på ENTER.

Det spår du valt spelas upp.

Obs!

- I namn på album och spår kan du bara använda bokstäver och siffror. Alla andra tecken visas som “ ”.
- Om den MP3-fil som du spelar upp har en ID3-tag visas informationen för ID3-taggen som ett spårnamn.

Om MP3-ljudspår

Du kan spela upp MP3-spår på CD-ROM, CD-R eller CD-RW-skivor. Skivan måste emellertid vara inspelad i formaten ISO9660 level 1, level 2 eller Joliet för att spelaren ska kunna identifiera och spela upp spår. Du kan också spela upp Multi Session-skivor.

För mer information om inspelningsformat finns i instruktionerna för CD-R/RW-enheten eller för programvaran som du använder för inspelning (medföljer inte).

Spela upp Multi Session-CD-skivor

Den här spelaren kan spela upp Multi Session-CD-skivor och MP3-filer som spelats in under den första bränningen. Alla efterföljande MP3-filer, som spelats in under senare bränningar, kan också spelas upp. Om ljudspår och bilder i musik-CD-format eller video-CD-format spelats in under den första bränningen, kan bara filer från den första bränningen spelas upp.

Obs!

- Om du anger filändelsen “.MP3” för filer som inte är av MP3-format, kan inte spelaren identifiera informationen. Detta leder till att systemet genererar ett högt störljud, som kan skada högtalarsystemet.
- Spelaren kan inte spela upp ljudspår av formatet MP3PRO.

Återgå till föregående skärm

Tryck på  RETURN eller \leftarrow .

Stänga visningen

Tryck på DVD DISPLAY.

Välja uppspelningsläge

(Alla skivor, En skiva eller Album)



Du kan välja ett uppspelningsläge som spelar upp alla skivor i följd efter varandra, en skiva eller ett album.

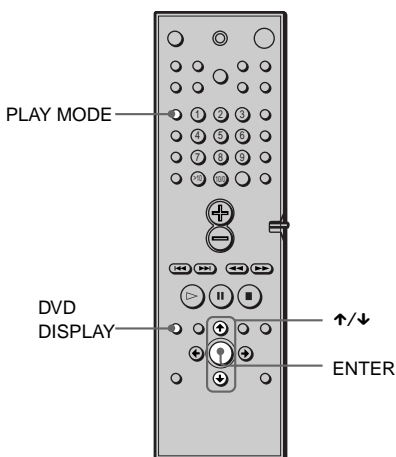

■ ALLA/EN/ALBUM

- **ALLA**: Systemet spelar upp alla skivorna i systemet i följd efter varandra enligt skivfackens ordning, och du kan välja slumpvis uppspelning eller upprepad uppspelning för alla skivorna.
- **EN**: Systemet spelar bara upp den skiva du valt och du kan bara välja slumpvis uppspelning eller upprepad uppspelning för en (1) skiva.
- **ALBUM** (endast MP3): Systemet spelar upp spåren i albumet som ligger på MP3-skivan och du kan välja slumpvis uppspelning eller upprepad uppspelning för albumet. När skivan spelas upp, förutom för en MP3-skiva, spelar systemet upp skivan i uppspelningsläget EN.

Återgå till föregående visning

Tryck på RETURN/EXIT eller .

För att slå av teckenfönstret

Tryck på DVD DISPLAY.

Du kan välja uppspelningsläget direkt genom att trycka på PLAY MODE. Varje gång du trycker på knappen ändras uppspelningsläget.

1 I stoppläget trycker du på DVD DISPLAY.

2 Välj (LÄGE) genom att trycka på ↑/↓, tryck sedan på ENTER eller →.

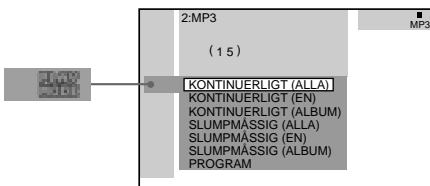

Skapa dina egna program

(Program Play)

VIDEO
CD

SACD
CD

MP3

Du kan spela upp innehållet på en skiva i önskad ordning genom att skapa ett eget program med uppspelningsordning för spåren. Ett program kan bestå av upp till 25 spår.

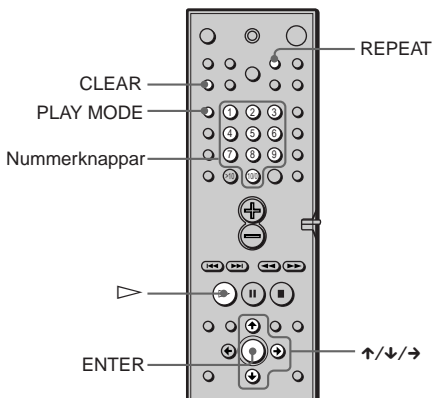

1 I stoppläget trycker du på **PLAY MODE** tills "PROGRAM" visas i displayen.

Programmen visas på TV-skärmen.

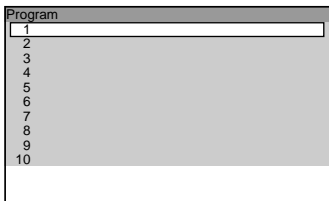

2 Tryck på **→**, välj sedan skiva med hjälp av **↑/↓**.

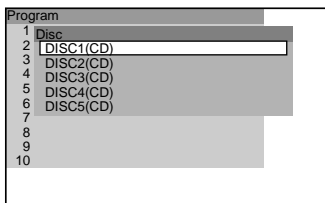

3 Tryck på **→**.

Markören flyttas till spåret (i det här fallet "DISC1(CD)"). Innan du programmerar några MP3-spår måste du först välja album.

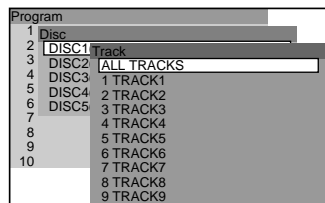

När listans alla spår eller album inte kan visas samtidigt visas rullningslistan. Aktivera rullningslistans ikon med hjälp av **→** och rulla sedan listan med hjälp av **↑/↓**.

4 Välj det spår du vill ha med i programmet.

Välj t.ex. spår "7".

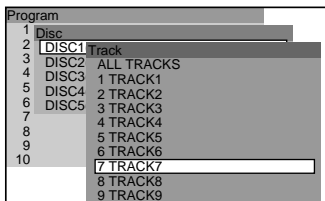

5 Välj "7" genom att trycka på ↑/↓ eller med hjälp av sifferknapparna, tryck sedan på ENTER.

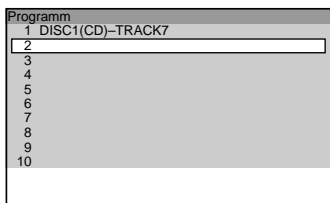

Obs!

- De nummer och namn som visas för spåren är samma nummer och namn som för de spår som spelats in på skivan.
- Den här funktionen för programmerad uppspelning är inte tillgänglig för DVD-skivor.

6 Vill du programmera fler spår upprepar du steg 2 till 5.

De programmerade spåren visas i den ordning du valt dem.

7 Tryck på ▷ för att starta programmet.

Programmet börjar.

När programmet slutar kan du starta om samma program igen genom att trycka på ▷.

Återgå till normal uppspelning

Tryck på CLEAR under uppspelning.

Avsluta programmenyn

I stoppläge, tryck på PLAY MODE för att stänga programmenyn.

Radera den programmerade ordningen

Tryck på CLEAR i steg 3 och de senaste programmeringarna raderas, en i taget.

💡 De programmerade spåren kan spelas upp upprepade gånger. Under programmerad uppspelning trycker du på REPEAT eller ställer "REPETERA" i kontrollmenyn på "ALLA".

Spela i slumpvis ordning

(Shuffle Play) VIDEO CD SA-CD CD MP3

Du kan välja om du vill att systemet ska "blanda" spåren och spela upp dem i slumpvis ordning. När du "blandar" får du olika spelordningar.

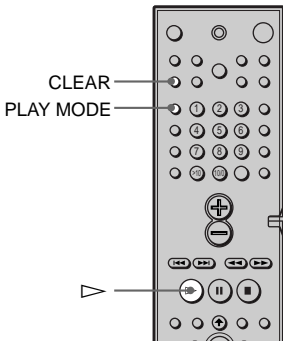

1 I stoppläget trycker du flera gånger på PLAY MODE tills "SHUFFLE" visas i frontpanelens teckenfönster.

Du kan spela upp alla spår på alla skivor i slumpvis ordning, eller alla spår på en viss skiva i slumpvis ordning. När du spelar upp en skiva med MP3-filer kan du spela upp alla spåren i albumen i slumpvis ordning.

2 Tryck på ▷.

Återgå till normal uppspelning

II stoppläget trycker du flera gånger på PLAY MODE tills "SHUFFLE" slocknar i frontpanelens teckenfönster. Under uppspelning återgår du till normal uppspelning genom att trycka på CLEAR.

Ställa in slumpvis uppspelning från kontrollmenyn

Du kan välja normal slumpvis uppspelning eller slumpvis uppspelning av album (endast för MP3-filer).

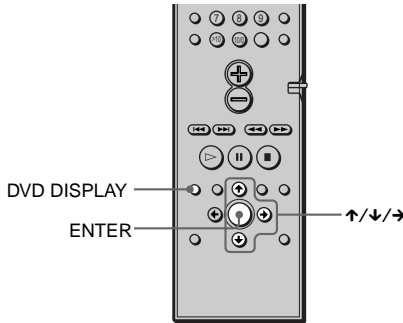

1 Tryck på DVD DISPLAY. Kontrollmenyn visas.

2 Välj **LÄGE** (LÄGE) genom att trycka på ↑/↓, tryck sedan på ENTER eller →.

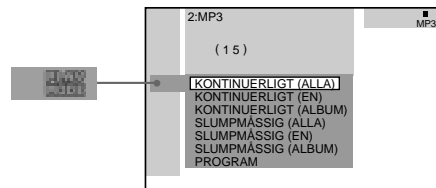

3 Välj "SLUMPMÄSSIG (ALLA)", "SLUMPMÄSSIG (EN)" eller "SLUMPMÄSSIG (ALBUM)" med hjälp av ↑/↓, tryck sedan på ENTER.

4 Tryck på ▷. Det valda läget för slumpvis uppspelning startas.

Spela upprepade gånger

(Repeat Play)



Du kan spela alla titlar/spår på en skiva eller en enda titel/kapitel/spår på en skiva. I läget för slumpvis uppspelning eller programmerad uppspelning upprepar systemet spårna slumpvis respektive programmerad ordning.

Du kan inte använda repetering under PBC-uppspelning av VIDEO-CD (sid 35).

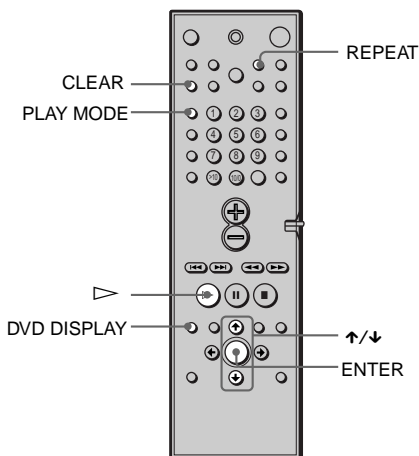

1 Tryck på DVD DISPLAY.

Kontrollmenyn visas.

2 Tryck på ↑/↓ för att välja (REPETERA) och tryck sedan på ENTER.

Om du väljer någon annan inställning än "AV" kommer REPEAT-indikatorn att lysa grönt.

3 Välj repetering.

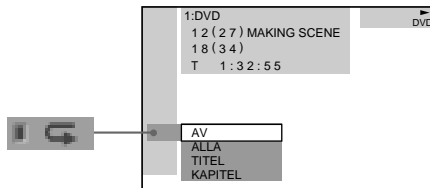

När du spelar DVD-skivor

- AV: ingen repetering.
- ALLA: repeterar alla titlar (gäller ej SLUMPMÄSSIG (ALLA)).
- TITEL: repeterar aktuell titel på en skiva.
- KAPITEL: repeterar det aktuella kapitlet (gäller ej SLUMPMÄSSIG (ALLA)).

När du spelar upp VIDEO-CD/Super Audio CD/CD/MP3 och programmerad uppspelning är ställd på AV

- AV: ingen repetering.
- ALLA: upprepar alla spår på skivan, eller upprepar det aktuella albumet (endast för MP3) (gäller ej SLUMPMÄSSIG (ALLA)).
- SPÅR: repeterar aktuellt spår.

När programmerad uppspelning är aktiverad (ON)

- AV: ingen repetering.
- ALLA: upprepar programmerad uppspelning.

Avbryta repetering

Tryck på CLEAR.

Du kan ställa in repetering i stoppläge. När du har valt "REPETERA", tryck på ▷. Repetering startas.

Du kan snabbt visa status för "REPETERA"

Tryck på REPEAT på fjärrkontrollen.

Obs!

Du kan utföra repetering för DVD-titlar som innehåller kapitel.

Söka efter en viss punkt på en skiva (Scan, Slow-motion Play)

Play) DVD VIDEO CD SA-CD CD

Du kan snabbt hitta en viss punkt på en skiva genom att titta på skärmen och snabbspola filmen eller spela den långsamt.

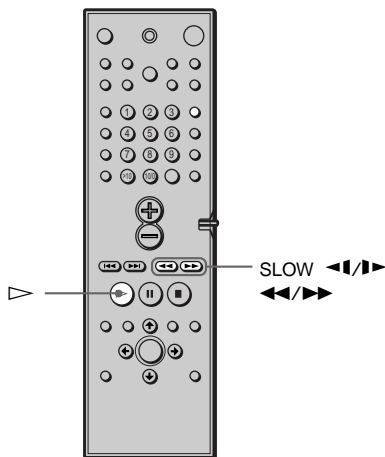

Obs!

- Beroende på vilken DVD/VIDEO-CD du spelar kanske du inte kan använda alla funktioner.
- Du kan inte använda den här funktionen när du spelar upp en skiva med MP3-filer.

Hitta en punkt med snabbspolning framåt eller bakåt (Scan)

Tryck på ◀◀ eller ▶▶ medan du spelar en skiva. När du kommer till den plats du vill trycker du på ▷ för att gå tillbaka till normal hastighet.

Ändra sökhastigheten (endast DVD/VIDEO CD/Super Audio CD)

Varje gång du trycker på ◀◀ eller ▶▶ under sökning ändras uppspelningshastigheten. Du kan välja mellan två hastigheter. Med varje tryckning ändras visningen enligt följande:

Uppspelningsriktning
FRAMSPOLN. FRAMSPOLN.
(FF) 1 ▶▶ → (FF) 2 ▶▶

Motsatt riktning
BAKSPOLN. BAKSPOLN.
(FR) 1 ◀◀ → (FR) 2 ◀◀

Hastigheten FRAMSPOLN. (FF) 2 ▶▶/
BAKSPOLN. (FR) 2 ◀◀ är snabbare än
FRAMSPOLN. (FF) 1 ▶▶/BAKSPOLN.
(FR) 1 ◀◀.

Bild efter bild (Slow-motion Play)

DVD VIDEO CD

Denna funktion kan endast användas för DVD-skivor eller VIDEO-CD-skivor. Tryck på ◀◀ eller ▶▶ när apparaten är i pausläge. För att återgå till normala hastighet trycker du på ▷.

Varje gång du trycker ◀◀ eller ▶▶ under sökning ändras uppspelningshastigheten. Två hastigheter finns. Med varje tryckning ändras visningen enligt följande:

Uppspelningsriktning
SLOW 2 ▶▶ → SLOW 1 ▶▶

Motsatt riktning (endast DVD)
SLOW 2 ◀◀ → SLOW 1 ◀◀

Uppspelningshastigheten SLOW 2 ▶▶/
SLOW 2 ◀◀ är långsammare än SLOW 1 ▶▶/
SLOW 1 ◀◀.

Söka efter titel/kapitel/ spår/index/album



Du kan söka efter titel (DVD), kapitel (DVD), spår (CD, VIDEO-CD, Super Audio CD, MP3), index (VIDEO-CD, Super Audio CD) och album (MP3). Eftersom titlar, spår och album har unika namn på skivan, kan du välja det du söker från kontrollmenyn. Dessutom tilldelas kapitel och index unika nummer på skivan. Därför kan du göra önskat val genom att ange motsvarande nummer. Du kan dessutom söka efter en viss punkt genom att använda tidkoden. (TIDSSÖKNING)

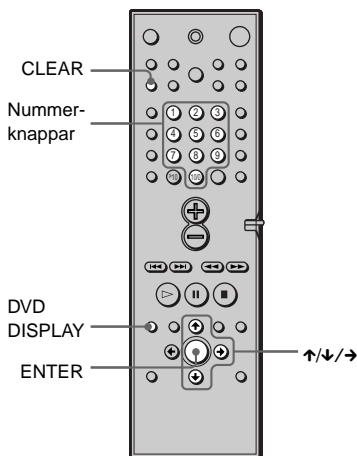

Söka efter titel/spår/album

- 1 Tryck på DVD DISPLAY.**
Kontrollmenyn visas.
- 2 Välj sökmetod med hjälp av \uparrow/\downarrow , tryck sedan på ENTER.**

■ När du spelar DVD-skivor



(TITEL)

■ När du spelar VIDEO-CD-skivor



(SPÅR)

■ När du spelar Super Audio CD-skivor



(SPÅR)

■ När du spelar CD-skivor



(SPÅR)

■ När du spelar MP3-filer

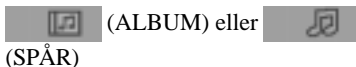

(ALBUM) eller

(SPÅR)

Exempel: När du väljer  (SPÅR)

Skivans spårlista visas.

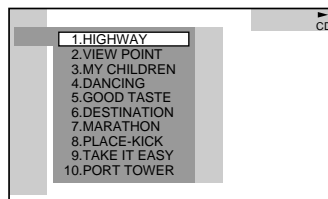

När listans alla spår eller album inte kan visas samtidigt visas rullningslistan. Aktivera rullningslistans ikon med hjälp av \rightarrow och rulla sedan listan med hjälp av \uparrow/\downarrow .

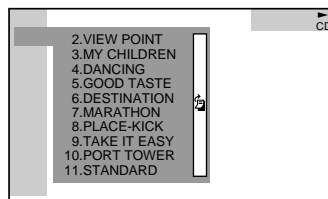

- 3 Välj spår med hjälp av \uparrow/\downarrow , tryck sedan på ENTER.**
Uppspelingen börjar från det spår du valt.

Söka kapitel/index

1 Tryck på DVD DISPLAY.

Kontrollmenyn visas.

2 Tryck på \uparrow/\downarrow för att välja sökmetod.

■ När du spelar DVD-skivor



■ När du spelar VIDEO-CD-skivor

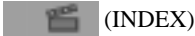

■ När du spelar Super Audio CD-skivor



Exempel: när du väljer 

(KAPITEL)

“** (**)” markeras (** är ett nummer).

Talen inom parentes visar totala antalet titlar, kapitel, spår eller index.

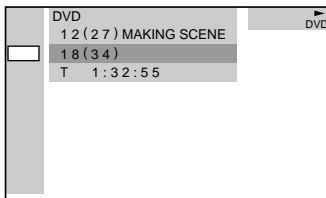

3 Tryck på ENTER.

“** (**)” ändras till “— (**)”.

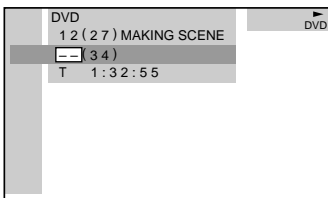

4 Välj det kapitel- eller indexnummer du söker genom att trycka på \uparrow/\downarrow eller på nummerknapparna.

Om du skriver in fel

raderar du numret genom att trycka på CLEAR och sedan välja ett annat nummer.

5 Tryck på ENTER.

Apparaten startar uppspelningen från markerat nummer.

Stänga kontrollmenyn

Tryck på DVD DISPLAY upprepade gånger tills kontrollmenyn stängs av.

Hitta en viss punkt med hjälp av tidkoden (TIDSSÖKNING)

1 Välj (TID) i steg 2.

“T **:**:**” (uppspelningstid för den aktuella titeln eller det aktuella spåret) är vald.

2 Tryck på ENTER.

“T **:**:**” ändras till “T --:--:--”.

3 Ange tidkoden med nummerknapparna och tryck sedan på ENTER.

Om du t.ex. vill gå till den punkt som befinner sig 2 timmar, 10 minuter och 20 sekunder från början matar du in “2:10:20”.

Obs!

- Titel-, kapitel- eller spårnummer som visas är samma nummer som spelats in på skivan.
- Du kan inte söka efter avsnitt på VIDEO-CD-skivor.

Visa uppspelningstiden och återstående tid i frontpanelens display



Du kan granska skivans information, t.ex. återstående tid, totalt antal titlar på en DVD-skiva eller antalet spår för Super Audio CD, CD, VIDEO-CD eller MP3, i frontpanelens teckenfönster (sidan 12).

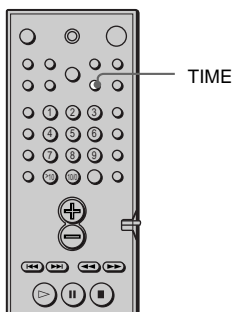

Tryck på TIME.

Varje gång du trycker på TIME medan du spelar skivan ändras displayen enligt följande tabell.

När du spelar en DVD

Uppspelningstid och nummer för den aktuella titeln

TITLE	CHAPTER	H	M	S
1	2	10	32	4

Återstående tid för den aktuella titeln

TITLE	CHAPTER	H	M	S
1	2	-11	53	6

Uppspelningstid och nummer för aktuellt kapitel

CHAPTER	H	M	S
2	02	23	0

Återstående tid för det aktuella kapitlet

CHAPTER	H	M	S
2	-01	32	0

Titelnamn

SONY HITS/

När du spelar VIDEO-CD-skivor (utan PBC-funktioner), Super Audio CD- eller CD-skivor

Uppspelningstid och aktuellt spårnummer

TRACK	INDEX	M	S
2	1	22	5

Återstående tid för det aktuella spåret

TRACK	INDEX	M	S
2	1	-15	0

Uppspelningstid för skivan

M	S
32	12

Återstående tid för skivan

M	S
-20	18

Spårnamn

SONY HITS/

När du spelar upp en MP3-fil

Uppspelningstid och aktuellt spårnummer

2 M S 2:25

Återstående tid för det aktuella spåret

2 M S -1:50

Spårnamn (filnamn)

VIEW POINT

Albumnamn (mappnamn)

SONY HITS

Obs!

- ID3-taggar gäller bara för version 1.
- Om den MP3-fil som du spelar upp har en ID3-tagga visas informationen för ID3-taggen som ett spårnamn (filnamn).
- ID3-taggens teckenkoder följer standarderna ASCII och ISO. Joliet-formaterade skivor kan bara visas med ASCII. Tecken som inte är kompatibla visas som “ ”.
- I följande fall kan det hända att den förflutna uppspelningstiden och tiden för de återstående spåren inte visas korrekt.
 - när MP3-filer med VBR (varierande bithastighet) spelas upp.
 - under snabbspolning framåt/bakåt.

💡 Scenumret och uppspelningstiden visas när du spelar VIDEO-CD-skivor med PBC-funktioner.

💡 Uppspelningstiden och den återstående tiden för aktuellt kapitel, titel, spår, scen eller skiva kommer också att visas på TV:n. Se avsnittet “Kontrollera uppspelningstiden och återstående tid” för instruktioner om hur du läser denna information.

Obs!

- När du spelar en Super Audio CD visas inte indexindikatorn i displayen.
- Beroende på vilken typ av skiva som spelas och uppspelningsläget kanske informationen inte visas.

Kontrollera uppspelningstiden och återstående tid



Du kan kontrollera uppspelningstiden och den återstående tiden för den titel, det kapitel eller spår som spelas samt den totala uppspelningstiden eller den återstående tiden för skivan. Du kan också granska textinformationen på DVD/CD/Super Audio CD-skivor och MP3 mappnamn/filnamn/ID3-taggar (endast sångtitlar), som finns inspelade på skivorna.

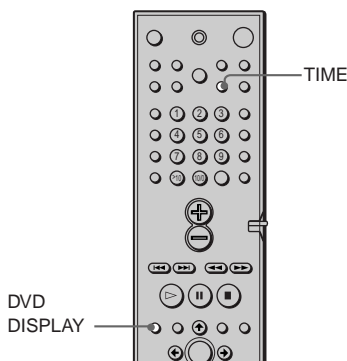

Visa information om skivan

1 Tryck på DVD DISPLAY under uppspelning. Kontrollmenyn visas.

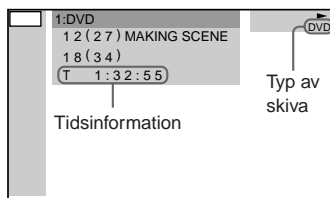

2 Tryck på TIME upprepade gånger för att ändra tidsinformationen.

Vad displayen visar och vilken typ av tid som du kan ändra beror på vilken skiva du spelar.

■ När du spelar en DVD

- T **:**:**
Uppspelningstid för den aktuella titeln
- T- **:**:**
Återstående tid för den aktuella titeln
- C **:**:**
Uppspelningstid för det aktuella kapitlet
- C- **:**:**
Återstående tid för det aktuella kapitlet

■ När du spelar en VIDEO-CD (med PBC-funktioner)

- **:**:**
Uppspelningstid för den aktuella scenen

■ När du spelar en VIDEO-CD (utan PBC-funktioner), Super Audio CD eller CD

- T **:**:**
Uppspelningstid för det aktuella spåret
- T- **:**:**
Återstående tid för det aktuella spåret
- D **:**:**
Uppspelningstid för den aktuella skivan
- D- **:**:**
Återstående tid för den aktuella skivan

■ När du spelar MP3-filer

- T **:**:**
Uppspelningstid för det aktuella spåret
- T- **:**:**
Återstående tid för det aktuella spåret

Stänga kontrollmenyn

Tryck på DVD DISPLAY upprepade gånger tills kontrollmenyn stängs.

Obs!

- Endast bokstäver från alfabetet kan visas.
- Beroende på vilken typ av skiva som spelas upp kan systemet bara visa ett begränsat antal tecken. För vissa skivor kan inte alla tecknen i texten visas.

Ändra ljudet



Om en DVD-skiva är inspelad med flerspråkiga spår kan du välja vilket språk du vill använda medan du spelar skivan.

Om DVD-skivan är inspelad i flera ljudformat (PCM, Dolby Digital, MPEG-ljud eller DTS) kan du välja det ljudformat du önskar medan du spelar din DVD.

Med Stereo CD- eller VIDEO CD-skivor kan du välja ljudet från den högra eller vänstra kanalen och lyssna på ljudet från den valda kanalen genom både den högra och den vänstra högtalaren. (I så fall förlorar ljudet stereoeffekten.) När du spelar en skiva med sång på den högra kanalen och instrumenten på den vänstra kanalen kan du exempelvis välja den vänstra kanalen och bara lyssna på instrumenten från båda högtalarna.

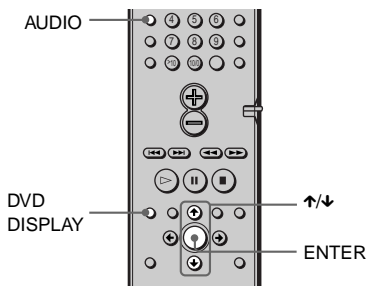

1 Tryck på DVD DISPLAY under uppspelning.

Kontrollmenyn visas.

2 Tryck på ↑/↓ för att välja (LJUD) och tryck sedan på ENTER.

Alternativen för LJUD visas.

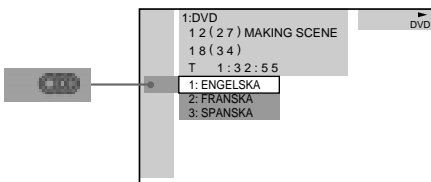

3 Tryck på ↑/↓ för att välja önskad ljudsignal.

■ När du spelar en DVD

Beroende på vilken DVD du spelar kommer valet av språk att variera. När 4 siffror visas avser de det språkets kod. Se språkkoderna på sid 84 för att se vilket språk som koderna representerar. När samma språk visas två eller fler gånger har DVD-skivan spelats in i flera ljudformat.

■ När du spelar en VIDEO-CD eller CD

Standardinställningarna är understrukna.

- STEREO: Standardstereoljud
- 1/V: Ljudet från den vänstra kanalen (enkanalig)
- 2/H: Ljudet från den högra kanalen (enkanalig)

■ När du spelar en Super Audio CD

I stoppläge, beroende på vilken Super Audio CD du spelar, kan alternativen variera.

- MULTI: Skivan har ett uppspelningsområde med flera kanaler
- KANAL 2: Skivan har ett uppspelningsområde med två kanaler
- CD: När du vill spela skivan som en vanlig CD.

Obs!

Inte alla skivor innehåller de tre alternativen ovan under Super Audio CD-uppspelning. Detta är beroende av lagerkonfigurationen på Super Audio CD-skivan som spelas.

4 Tryck på ENTER.

Stänga kontrollmenyn

Tryck på DVD DISPLAY upprepade gånger tills kontrollmenyn stängs.

💡 Du kan välja AUDIO direkt genom att trycka på AUDIO. Varje gång du trycker på knappen ändras alternativet.

Obs!

- För skivor som inte har flera ljudformat kan du inte ändra ljudet.
- Medan du spelar en DVD kan ljudet ändras automatiskt.

Visa ljudinformation för skivan

När du väljer "LJUD" visas de kanaler som spelas på skärmen.

I Dolby Digital-format kan exempelvis signaler från en kanal till 5.1 spelas in på en DVD. Beroende på vilken DVD du spelar kan antalet ljudkanaler variera.

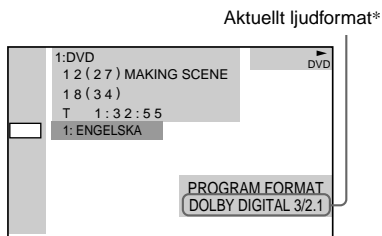

* "PCM", "MPEG", "DTS", eller "DOLBY DIGITAL" visas.

Om det är "DOLBY DIGITAL" visas kanalerna i uppspelningsspåret numeriskt som följer:

För Dolby Digital 5.1:

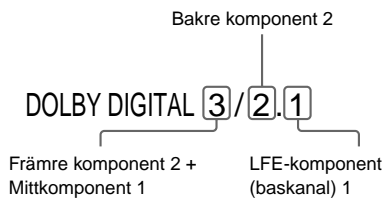

Exemple:

- PCM (stereo)

PROGRAM FORMAT
PCM 48kHz 24bit

- Dolby Surround

PROGRAM FORMAT
DOLBY DIGITAL 2/0
DOLBY SURROUND

- Dolby Digital 5.1

PROGRAM FORMAT
DOLBY DIGITAL 3/2.1

- DTS

PROGRAM FORMAT
DTS 3/2.1

Obs!

- När signalen innehåller bakre signalkomponenter, t ex LS, RS eller S, utökas surround-effekten.
- Om du spelar MPEG-ljudspår kommer apparaten att sända PCM-signaler (stereo).

Automatisk avkodning av den inkommande ljudsignalen (Auto Decoding)



Den automatiska avkodningen identifierar vilken typ av ljudsignal som matas in (Dolby Digital, DTS eller vanlig 2-kanalig stereo). Därefter utförs den nödvändiga avkodningen. Det här läget återger ljudet som det spelats in/kodats, utan några tillagda effekter (t.ex. efterklang, reverb). Om lågfrekventa signaler saknas (Dolby Digital LFE, eller liknande) skapas en lågfrekvent signal som matas ut till subwoofern.

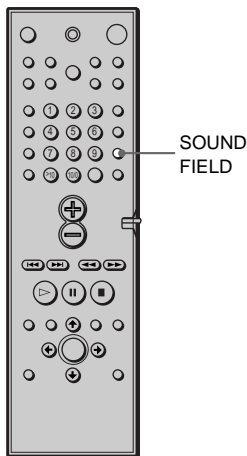

Tryck flera gånger på SOUND FIELD +/- på systemet eller på SOUND FIELD på fjärrkontrollen tills "AUTO DECO. (AUTO DECODING)" visas i frontpanelens teckenfönster.

Därmed är funktionen för automatisk formatavkodning aktiverad.

Surround-ljud



Du kan få alla de fördelar som surroundljud ger genom att välja något av systemets förprogrammerade ljudfält. Ljudfälten skapar ett kraftfullt ljud med stor närvarokänsla, som ljudet i en biosalong eller en konsertsal, trots att du lyssnar i vanlig hemmiljö.

Välj ljudfältet genom att trycka flera gånger på SOUND FIELD +/- på systemet eller på SOUND FIELD tills önskat ljudfält visas i frontpanelens teckenfönster.

Ljudfält	Teckenfönster
Auto Decoding (automatisk avkodning)	AUTO DECO.
Normalt surround-ljud	N.SURROUND
Cinema Studio EX A	C.S.EX A*
Cinema Studio EX B	C.S.EX B*
Cinema Studio EX C	C.S.EX C*
Sal	HALL
Jazzklubb	JAZZ CLUB
Livekonsert	L.CONCERT
TV-spel	GAME
2-kanalig stereo	2CH STEREO

* Använder DCS-teknologi

Om DCS (Digital Cinema Sound)

I samarbete med Sony Pictures Entertainment har Sony analyserat ljudmiljön i deras studior. Vid utvecklingen av "Digital Cinema Sound" har resultaten av analyserna integrerats med Sonys egen digitala DSP-teknik (Digital Signal Processor). I en hemmabio simulerar "Digital Cinema Sound" ljudmiljön i en biografsalong på det sätt som regissören tänkt sig att ljudet ska uppfattas.

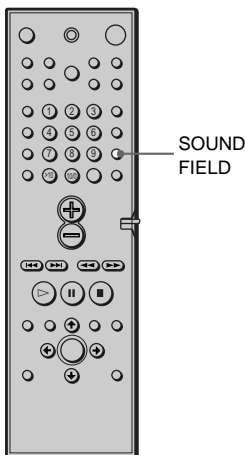

Titta på filmer med Cinema Studio EX

Cinema Studio EX är idealiskt när du tittar på filmer vars ljud har kodats i flerkanaligt format, t.ex. Dolby Digital DVD. Det här läget återställer ljudmiljön i Sony Pictures Entertainments studior.

Tryck flera gånger på SOUND FIELD +/- på systemet eller på SOUND FIELD på fjärrkontrollen tills "C.S.EX A (eller B, C)" visas i frontpanelens teckenfönster.

C.S.EX A (Cinema Studio EX A)

Återger ljudmiljön i Sony Pictures Entertainments filmproduktionsstudio "Cary Grant Theater". Det här är ett standardläge som passar de flesta filmtyper.

C.S.EX B (Cinema Studio EX B)

Återger ljudmiljön i Sony Pictures Entertainments filmproduktionsstudio "Kim Novak Theater". Det här läget är ett bra val när du tittar på Science fiction eller actionfilmer med mycket ljudeffekter.

C.S.EX C (Cinema Studio EX C)

Återger ljudmiljön i Sony Pictures Entertainments orkesterscen. Det här läget är ett bra val för musikaler eller filmer med mycket musik.

Om Cinema Studio EX

Cinema Studio EX består av följande tre element.

- Virtual Multi Dimension (virtuell flerdimensionalitet)
Av ett par fysiska bakre högtalare skapas 5 uppsättningar virtuella högtalare, som omger lyssnaren.
- Screen Depth Matching (bildskärmsanpassning)

I en biosalong verkar det som om ljudet kommer direkt från den bild som visas på bioduken. Det här elementet skapar samma känsla i ditt system genom att ljudet flyttas från de främre högtalarna och "into" i skärmen.

- Cinema Studio Reverberation (biografefterklang)

Återger de typiska ljudreflektioner som förekommer i en biosalong.

Cinema Studio EX är det integrerade läge som använder dessa element samtidigt.

Obs!

- Effekterna som de virtuella högtalarna skapar kan öka bruset i ljudet.
- När du lyssnar med ljudfält som använder virtuella högtalare hör du inte något ljud direkt från de bakre högtalarna.

Välja andra ljudfält

Tryck flera gånger på SOUND FIELD +/- på systemet eller på SOUND FIELD på fjärrkontrollen tills önskat ljudfält visas i frontpanelens teckenfönster.

Aktuellt ljudfält visas i frontpanelens teckenfönster.

N. SURROUND (normalt surroundljud)

Program med flerkanaligt surroundljud spelas upp som det spelades in. För program med 2-kanaligt ljud skapas surroundeffekter genom avkodning med Dolby Pro Logic eller Dolby Pro Logic II (sidan 29).

HALL (Sal)

Återger ljudbilden i en rektangulär konsertsal.

JAZZ CLUB (jazzklubb)

Återger akustiken i en jazzklubb.

L. CONCERT (livekonsert)

Återger akustiken på en livekonsert med 300 platser.

GAME (TV-spel)

Ger maximala ljudeffekter för videospel.

HP. THEATER (Teaterakustik med hörlurar)

När du ansluter ett par hörlurar till systemets PHONES-uttag och använder läget HEADPHONE THEATER får du en ljudbild som påminner om akustiken i en biosalong. Det här läget är mycket effektivt med 5.1 separata signalkällor som t.ex. Dolby Digital och DTS. När du väljer ett ljudfält (utom AUTO DECODING eller 2 CH STEREO) aktiveras det här läget.

Stänga av surroundeffekten

Tryck flera gånger på SOUND FIELD +/- på systemet eller på SOUND FIELD på fjärrkontrollen tills "AUTO DECO" eller "2CH STEREO" visas i frontpanelens teckenfönster.

☞ För varje funktionsläge lagras det ljudfält du senast använde (Sound Field Link, ljudfältslänkning)

När du väljer en funktion, t.ex. DVD eller TUNER, aktiveras automatiskt det ljudfält som du senast använde. Om du t.ex. lyssnar på en DVD-skiva med ljudfältet HALL och sedan byter till en annan funktion och därefter byter tillbaka till DVD, används automatiskt ljudfältet HALL igen. När det gäller radion lagras ljudfälten separat för varje snabbvalskanal.

☞ På programmets förpackning anges vilken ljudkodning som använts

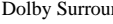
- Dolby Digital-skivor har en etikett med logotypen 
- Dolby Surround-skivor har etiketten med logotypen 
- DTS Digital Surround-skivor är märkta med DTS.

Obs!

När du spelar ljudspår som har samplingsfrekvensen 96 kHz konverteras utsignalerna till 48 kHz (samplingsfrekvens).

Lyssning med bara de främre högtalarna och subwoofern (2-kanalig stereo)

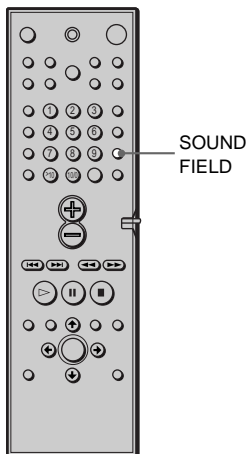

Tryck flera gånger på **SOUND FIELD** $-/+$ på systemet eller på **SOUND FIELD** på fjärrkontrollen tills **"2CH STEREO"** visas i frontpanelens teckenfönster.

I det här läget sänds ljudet bara ut från de främre vänstra och högra högtalarna och subwoofern. Standardkällor i tvåkanalig (stereo) påverkas inte av ljudfälten.

Flerkanaliga surroundformat mixas ned till två kanaler.

Det här gör att du kan spela upp vilken ljudkälla som helst och få ut ljudet bara från vänster och höger högtalare och subwoofern.

Justera nivåparametrar



Nivåmenyn innehåller parametrar som gör att du kan justera balansen och volymen för högtalarna (sid 28).

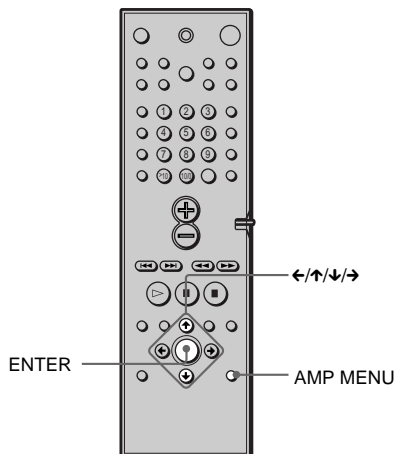

1 Börja spela en programkälla kodad med surround-ljud på flera kanaler.

2 Tryck flera gånger på **AMP MENU**.
♪ LEVEL visas i displayen.

3 Sitt i din lyssningsposition och välj det alternativ som ska justeras med \uparrow/\downarrow .

4 Justera volymnivån med \leftarrow/\rightarrow .

Det justerade värdet visas i displayen. Om du inte använder fjärrkontrollen under några sekunder stängs värdena och de lagras i systemet.

Ändra vinklarna

Om olika vinklar för en scen har spelats in på DVD-skivan kommer "ANGLE" att visas på displayen. Detta betyder att du kan byta visningsvinkel.

Till exempel medan du spelar en scen med ett tåg i rörelse kan du visa bilden från antingen framifrån, tågets vänstra fönster eller från tågets högra fönster utan att tågets rörelse påverkas.

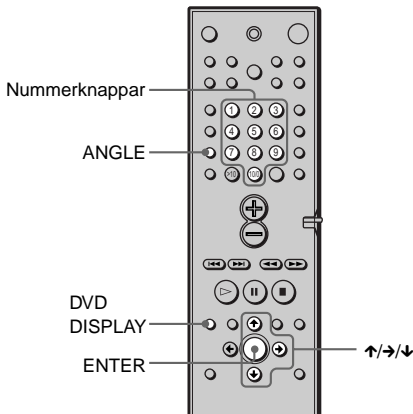

1 Tryck på DVD DISPLAY under uppspelning.

Kontrollmenyn visas.

2 Tryck på \uparrow/\downarrow för att välja (VINKEL).

Numret på vinkeln visas.

Numret inom parentes anger det totala antalet vinklar.

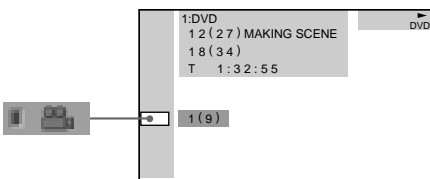

3 Tryck på \rightarrow eller ENTER.

Numret på vinkeln ändras till "-".

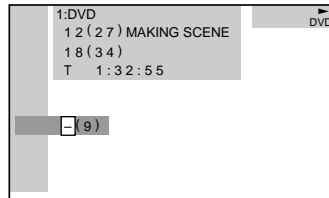

4 Välj vinkelnummer med nummerknapparna eller \uparrow/\downarrow och tryck sedan på ENTER.

Vinkeln ändras till markerad vinkel.

Stänga kontrollmenyn

Tryck på DVD DISPLAY upprepade gånger tills kontrollmenyn stängs.

 Du kan välja vinkel direkt genom att trycka på ANGLE. Varje gång du trycker på knappen ändras vinkeln.

Obs!

Beroende på vilken DVD du spelar kanske du inte kan ändra vinkeln även om flera vinklar har spelats in på skivan.

Visa textning

Om textning har spelats in på skivan kan du sätta på eller stänga av textningen under uppspelningen. Om flera språk har textats på skivan kan du ändra språk under uppspelningen och sätta på eller stänga av textning när du vill. Till exempel kan du välja ett språk som du vill öva på och sätta på textningen för bättre förståelse.

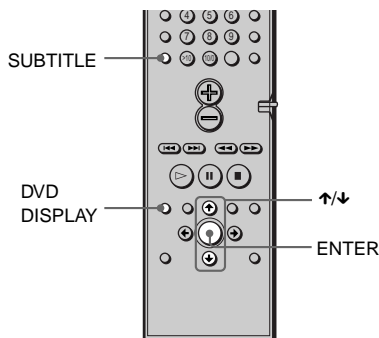

1 Tryck på DVD DISPLAY under uppspelning.

Kontrollmenyn visas.

2 Tryck på ↑/↓ för att välja (UNDERTEXT) och tryck sedan på ENTER.

Alternativen för UNDERTEXT visas.

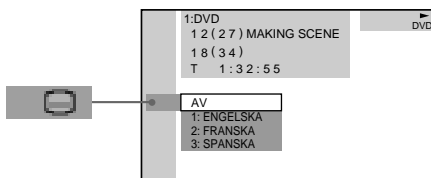

3 Tryck på ↑/↓ för att välja språk.

Beroende på vilken DVD du spelar kommer valet av språk att variera. När 4 siffror visas anger de språkkoden. Se språkkoderna på sid 84 för att se vilket språk som koderna representerar.

4 Tryck på ENTER.

Avbryta SUBTITLE-inställningen

Välj "AV" i steg 3.

Stänga kontrollmenyn

Tryck på DVD DISPLAY upprepade gånger tills kontrollmenyn stängs.

 Du kan välja UNDERTEXT direkt genom att trycka på SUBTITLE. Varje gång du trycker på knappen ändras alternativet.

Obs!

Beroende på vilken DVD du spelar kanske du inte kan ändra textningen även om textning på flera språk har spelats in på skivan.

Låsa skivor (ANPASSAT BARNLÅS, BARNLÅS)

Du kan ange två typer av uppspelningsrestriktioner för en skiva.

- Anpassat barnlås

Du kan ange uppspelningsrestriktionerna så att apparaten inte kommer att spela olämpliga skivor.

- Barnlås

Uppspelningen av vissa DVD-skivor kan vara begränsad till en förutbestämd nivå som till exempel en åldersgrupp.

Samma lösenord används för både Anpassat barnlås och Barnlås.

Anpassat barnlås

DVD VIDEO CD SA-CD CD MP3

Du kan ange samma lösenord för Anpassat barnlås för upp till 25 skivor. När du gör inställningar för skiva nummer 26 raderas begränsningarna för den skiva som du först angav lösenord för.

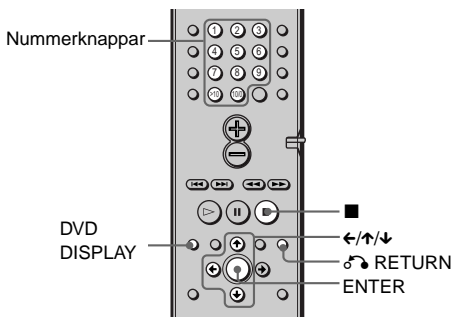

1 Sätt i den skiva som du vill låsa.

Om skivan spelas trycker du på ■ för att stoppa uppspelningen.

2 Tryck på DVD DISPLAY i stoppläge.

Kontrollmenyn visas.

3 Tryck på ↑/↓ för att välja (ANPASSAT BARNLÅS) och tryck sedan på ENTER.

“ANPASSAT BARNLÅS” markeras.

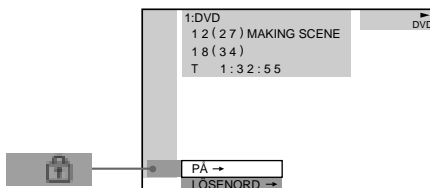

4 Tryck på ↑/↓ för att välja “PÅ →”, och tryck sedan på ENTER.

■ Om du inte har skrivit in ett lösenord

Displayen för registrering av ett nytt lösenord visas.

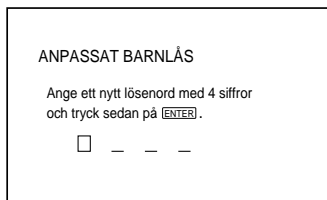

Ange ett lösenord på 4 siffror med nummerknapparna och tryck sedan på ENTER.

Displayen för bekräftande av lösenordet visas.

■ När du redan har registrerat ett lösenord

Displayen för inskrivning av lösenordet visas.

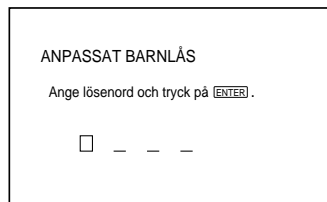

5 Ange eller skriv om ditt lösenord på 4 siffror med nummerknapparna och tryck sedan på ENTER.

“Anpassat barnlås används.” visas och skärmen återgår sedan till att visa kontrollmenyn.

Om du skriver fel medan du skriver in lösenordet

Tryck på ← innan du trycker på ENTER och skriv in rätt nummer.

Om du skriver fel

Tryck på ⏪ RETURN och starta sedan från Steg 3 igen.

Om du vill stänga av kontrollmenyn

Tryck flera gånger på DVD DISPLAY tills kontrollmenyn stängs.

Om du vill stänga av Anpassat barnlås

- 1 I Steg 4 väljer du “AV →”, och trycker sedan på ENTER.
- 2 Ange ditt lösenord på 4 siffror med nummerknapparna och tryck sedan på ENTER.

Om du vill ändra lösenordet

- 1 I Steg 4 trycker du på ↑/↓ för att välja “LÖSENORD →”, och trycker sedan på ENTER.
Displayen för inskrivning av lösenordet visas.
- 2 Ange ditt 4-siffriga lösenord med nummerknapparna och tryck sedan på ENTER.
- 3 Ange ett nytt lösenord på 4 siffror med nummerknapparna och tryck sedan på ENTER.
- 4 För att bekräfta lösenordet anger du det på nytt med hjälp av nummerknapparna och trycker sedan på ENTER.

Spela en skiva med Anpassat barnlås

1 Sätt in skivan som har Anpassat barnlås aktiverat.

Displayen ANPASSAT BARNLÅS visas.

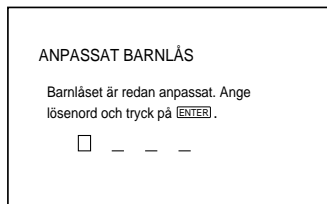

2 Ange ditt lösenord på 4 siffror med nummerknapparna och tryck sedan på ENTER.

Apparaten är klar för uppspelning.

💡 Om du glömmer lösenordet, skriv in det 6-siffriga numret “199703” när displayen ANPASSAT BARNLÅS frågar efter lösenordet och tryck sedan på ENTER. Du ombeds att skriva in ett nytt 4-siffrigt lösenord.

Begränsa uppspelning för barn (barnlås) DVD

Uppspelningen av vissa DVD-skivor kan vara begränsad till en förutbestämd nivå som till exempel en åldersgrupp. Funktionen “Barnlås” gör att du kan ange en uppspelningsgräns. En scen som är begränsad visas inte eller byts ut mot en annan scen.

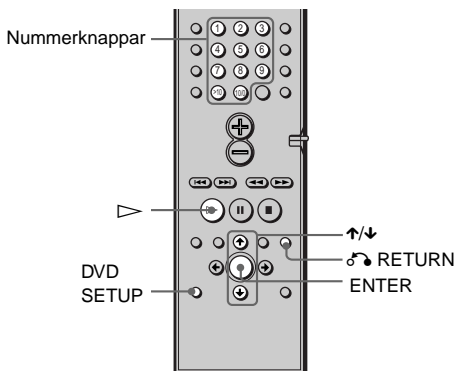

1 Tryck på DVD SETUP i stoppläge.

Inställningsmenyn visas.

2 Tryck på ↑/↓ för att välja "SPECIALINSTÄLLNINGAR" och tryck sedan på ENTER.

"SPECIALINSTÄLLNINGAR" visas.

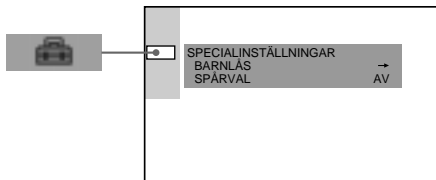

4 Ange eller skriv om ditt lösenord med nummerknapparna och tryck sedan på ENTER.

Displayen för angivande av uppspelningsbegränsning och ändring av lösenordet visas.

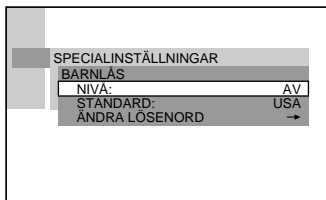

3 Tryck på ↑/↓ för att välja "BARNLÅS →" och tryck sedan på ENTER.

■ Om du inte har skrivit in ett lösenord

Displayen för registrering av ett nytt lösenord visas.

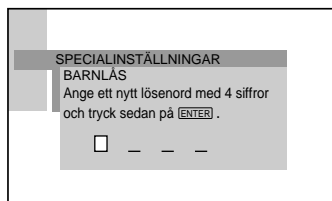

Ange ett lösenord på 4 siffror med nummerknapparna och tryck sedan på ENTER.

Displayen för bekräftande av lösenordet visas.

■ När du redan har registrerat ett lösenord

Displayen för inskrivning av lösenordet visas.

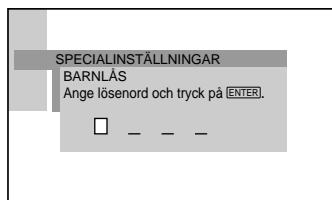

5 Tryck på ↑/↓ för att välja "STANDARD" och tryck sedan på ENTER.

Alternativen för "STANDARD" visas.

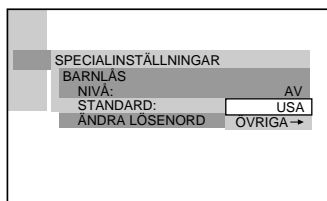

6 Tryck på ↑/↓ för att välja ett geografiskt område som uppspelningsbegränsning och tryck sedan på ENTER.

Området väljs.

Om du väljer "ÖVRIGA →", väljer du och skriver in standardkoden i tabellen på sid 61 med hjälp av nummerknapparna.

7 Tryck på ↑/↓ för att välja "NIVÅ" och tryck sedan på ENTER.

Alternativen för "NIVÅ" visas.

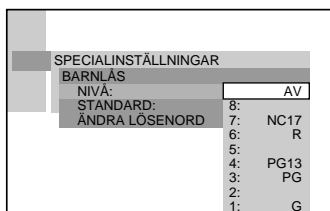

8 Välj en nivå med ↑/↓ och tryck sedan på ENTER.

Inställningen av Barnlås är klar.

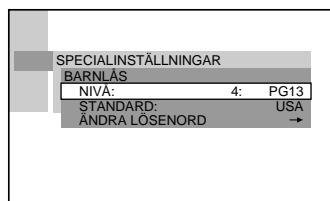

Ju lägre värdet är desto mer strikt är begränsningen.

Om du skriver fel

Tryck på ⏪ RETURN för att gå tillbaka till föregående skärm.

Stänga inställningsdisplayen

Tryck på DVD SETUP upprepade gånger tills inställningsdisplayen stängs.

Stänga av Barnlås och spela DVD-skivan efter att du har skrivit in lösenordet

Ställ in "NIVÅ" till "AV" i steg 8.

Ändra lösenordet

1 I steg 5, välj "ÄNDRA LÖSEWORD →" med ↓ och tryck sedan på ENTER. Displayen för inskrivning av lösenordet visas.

2 Följ steg 3 för att skriva in ett nytt lösenord.

Spela en skiva med barnlås

1 Sätt in skivan och tryck på ▷.

Displayen BARNLÅS visas.

2 Ange ditt lösenord på 4 siffror med nummerknapparna och tryck sedan på ENTER.

Uppspelningen startas.

💡 Om du glömmet lösenordet tar du ur skivan och upprepar steg 1-5 i avsnittet "Begränsa uppspelning för barn". När du ombeds att ange lösenordet skriver du "199703" med hjälp av nummerknapparna och trycker sedan på ENTER. Displayen kommer att be dig att skriva in ett nytt 4-siffrigt lösenord. När du har angett ett nytt 4-siffrigt lösenord i steg 3, stoppar du in skivan i apparaten igen och trycker på ▷. När displayen BARNLÅS visas anger du ditt nya lösenord.

Obs!

- När du spelar DVD-skivor som inte har barnlås kan uppspelningen inte begränsas på denna apparat.
- Beroende på vilken DVD som används kanske du ombeds att ändra Barnlås-nivån medan skivan spelas. I detta fall anger du ditt lösenord och ändrar sedan nivå. Om läget Resume Play avbryts återgår nivån till den ursprungliga nivån.

Områdeskod

Standard	Kod	Standard	Kod
Argentina	2044	Nederländerna	2376
Australien	2047	Norge	2379
Belgien	2057	Nya Zeeland	2390
Brasilien	2070	Malaysia	2363
Chile	2090	Mexiko	2362
Danmark	2115	Pakistan	2427
Filippinerna	2424	Portugal	2436
Finland	2165	Ryssland	2489
Frankrike	2174	Schweiz	2086
HongKong	2219	Singapore	2501
Indien	2248	Spanien	2149
Indonesien	2238	Storbritannien	2184
Italien	2254	Sverige	2499
Japan	2276	Taiwan	2543
Kanada	2079	Thailand	2528
Kina	2092	Tyskland	2109
Korea	2304	Österrike	2046

Kontrollera TV:n med den medföljande fjärrkontrollen

Genom att justera fjärrsignalen kan du styra TV:n med fjärrkontrollen.

Obs!

- Om du anger en ny kod kommer föregående kodinställning att tas bort.
- Koden kan ändras eller återställas till standardinställningen (SONY) när du byter batterier i fjärrkontrollen. Återställ då rätt kodnummer.

Kontrollera TV:n med fjärrkontrollen

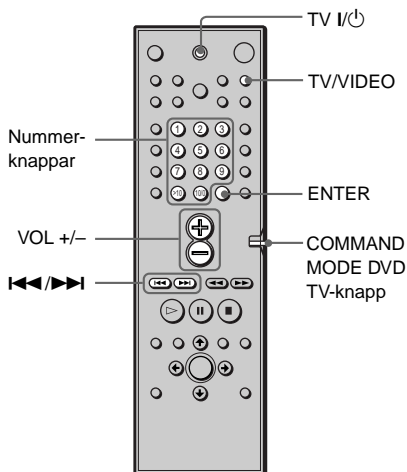

Håll ner TV I/⏻ och ange TV-tillverkarens kod (se tabellen) med hjälp av nummerknapparna och tryck sedan på ENTER. Släpp sedan TV I/⏻.

Koder för TV-apparater som går att styra

Om mer än en kod angetts, provar du dem en efter en tills du hittar en kod som fungerar för din TV.

TV

Tillverkare	Kod
SONY	001
DAEWOO	002, 004, 005, 006, 007, 015
FISHER	008
GOLDSTAR	002, 003, 011, 012, 015, 034
GRUNDIG	017, 034
HITACHI	002, 013, 014, 015
ITT/NOKIA	021, 022
JVC	016
MAGNAVOX	002, 003, 018
MITSUBISHI/MGA	002, 003, 019
NEC	002, 003, 020
PANASONIC	009, 024
PHILIPS	015, 018
PIONEER	009, 025, 026, 040
RCA/PROSCAN	002, 010, 027, 028, 029
SAMSUNG	002, 003, 015, 031, 032, 033, 034
SANYO	008, 044, 045, 046
SHARP	035
TELEFUNKEN	023, 036, 037, 038
THOMSON	030, 037, 039
TOSHIBA	035, 040, 041
ZENITH	042, 043

CATV

Tillverkare	Kod
SONY	101
HAMLIN/REGAL	123, 124, 125, 126, 127
JERROLD/GI	102, 103, 104, 105, 106, 107, 108, 109, 119, 131
OAK	128, 129, 130
PANASONIC	120, 121, 122
PIONEER	115, 116
SCIENTIFIC ATLANTA	110, 111, 112
TOCOM	117, 118, 131
ZENITH	113, 114

Kontrollera TV:n

Du kan kontrollera TV:n med knapparna nedan.

Tryck på	För att
TV I/O	Stänga av eller slå på TV:n.
TV/VIDEO	Växla TV:ns insignalkälla mellan TV:n och andra insignalkällor.

Växla mellan TV och DVD

Med knappen COMMAND MODE DVD TV kan du växla fjärrsignalen mellan TV:n och DVD-enheten. När du tittar på en DVD ska COMMAND MODE DVD TV vara ställt på DVD.

Tabellen nedan visar vilka knappar som påverkas av knappen COMMAND MODE DVD TV.

Knapp	DVD	TV
1~9,* >10, 10/0	Standardfunktion knappfunktion för DVD.	Väljer TV- kanalerna.
ENTER	Standardfunktion för inmatning för DVD.	Bekräftar den valda kanalen. I vissa fall kan det hända att du kan välja 12 kanaler direkt.
◀◀	Standardknapp för föregående titel, kapitel för DVD.	TV CH -
▶▶	Standardknapp för nästa titel, kapitel för DVD.	TV CH +
⊕	VOL +	VOL +
⊖	VOL -	VOL -

Obs!

Beroende på TV:n kan det hända att du inte kan kontrollera TV:n eller använda vissa knappar.

* För tvåsiffriga nummer trycker du på >10 och sedan numret. (Kanal 25 väljer du exempelvis genom att först trycka på >10, sedan 2 och sedan 5).

Använda videon eller en annan enhet

Du kan använda en videobandspelare eller andra enheter som är anslutna till uttaget VIDEO 1 eller VIDEO 2. Se bruksanvisningen som medföljer enheten för mer information.

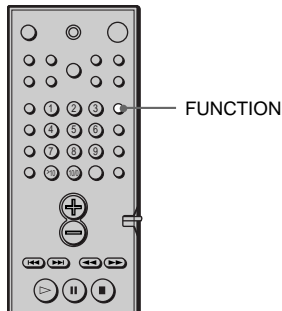

Tryck på FUNCTION upprepade gånger tills VIDEO 1 eller VIDEO 2 (beroende på var du anslutit enheten) visas i displayen.

Varje gång du trycker på FUNCTION ändras apparatens läge i följande sekvens.
DVD → VIDEO 1 → VIDEO 2 →
TUNER → DVD...

Lyssna på radio

Ställ först in radiostationer i apparatens minne (se "Ställa in radiostationer" på sid 30).

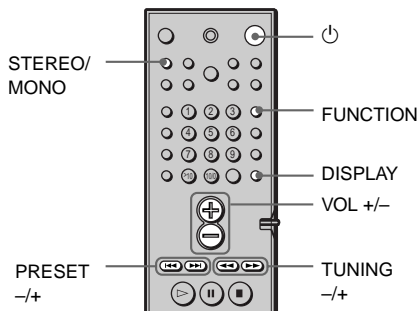

1 Tryck på FUNCTION tills TUNER visas i displayen.

Den senast mottagna stationen tas in.

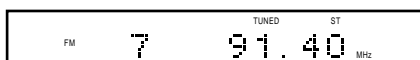

2 Tryck på PRESET + eller - för att välja den förinställda station du vill ha.

Varje gång du trycker på knappen tas en ny förinställd station in.

3 Justera volymen på TV:n genom att trycka på VOL +/-.

Stänga av radion

Tryck på .

Lyssna på andra radiostationer

Använd manuell eller automatisk inställning i steg 2.

För manuell inställning trycker du på TUNING + eller - på fjärrkontrollen flera gånger.

För automatisk inställning trycker du på TUNING + eller - på fjärrkontrollen.

FM-program med mycket brus

Tryck på STEREO/MONO på fjärrkontrollen så att "MONO" visas i displayen. Du får inget stereoljud, men mottagningen blir bättre. Tryck på knappen igen om du vill få tillbaka stereoeffekten.

Förbättra mottagning

Rikta om antennerna.

Kontrollera frekvens eller ljudfält

Tryck på DISPLAY upprepade gånger. Varje gång du trycker på DISPLAY ändras displayen enligt följande:

indexnamn på stationen* → frekvens → ljudfält → indexnamn på stationen.

* Detta visas när du matat in ett namn för snabbvalsinställda kanaler (sidan 65).

Använda RDS (Radio Data System)

(Endast för europeiska modeller)

Vad är RDS?

RDS (Radio Data System) är en tjänst som gör att radiostationer kan sända ytterligare information tillsammans med den reguljära programsignalen. Denna tuner har flera RDS-funktioner, t ex visning av stationsnamn. RDS är bara tillgängligt för FM-stationer.*

Obs!

RDS kanske inte fungerar om stationen inte sänder RDS-signalen ordentligt eller om signalstyrkan är för svag.

* Inte alla FM-stationer erbjuder RDS-tjänster, eller har samma typ av tjänster. Om du inte är bekant med RDS-system kan du höra med lokala radiostationer för mer information om RDS-tjänster i ditt område.

Ta emot RDS-sändningar

Välj en station på FM-bandet. När du får in en station som har RDS-tjänster visas stationsnamnet i displayen.

Kontrollera RDS-information

Varje gång du trycker på DISPLAY ändras displayen enligt följande:

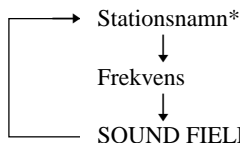

* Om RDS-sändningen inte tas emot kanske inte stationsnamnet visas i displayen.

Namnge förinställda stationer

Du kan ange ett namn på upp till 8 tecken för förinställda stationer. Dessa namn (t ex "XYZ") visas på apparatens display när du väljer en station.

Observera att du bara kan ange ett namn för varje station.

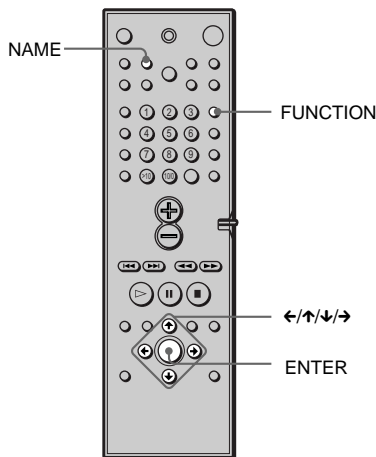

1 Tryck på FUNCTION upprepade gånger tills TUNER visas i displayen.

Den senast mottagna stationen tas in. Varje gång du trycker på FUNCTION ändras apparatens läge i följande sekvens:

DVD → VIDEO 1 → VIDEO 2 → TUNER → DVD...

2 Ta in den förinställda station som du vill skapa ett namn för.

Om du inte vet hur du tar in förinställda stationer går du till "Lyssna på radio" på sid 64.

3 Tryck på NAME.

4 Skapa ett indexnamn med hjälp av markörknapparna:

Tryck på ↓/↑ för att välja ett tecken och tryck sedan på → för att flytta markören till nästa position.

Om du skriver fel

Tryck på ← eller → tills tecknen som ska ändras blinkar och tryck sedan på ↓/↑ för att välja rätt tecken.

5 Tryck på ENTER.

Tilldela indexnamn till andra stationer

Upprepa steg 2 till 5.

Använda Setup-displayen



Genom att använda Setup-displayen kan du göra olika justeringar för till exempel bild och ljud. Du kan också ange ett språk för textning och Setup-displayen, bland annat. För information om hur du använder Setup-displayen se sid sid 68-74. För en allmän lista med funktioner på Setup-displayen, se sid 85.

Använda inställningsdisplayen

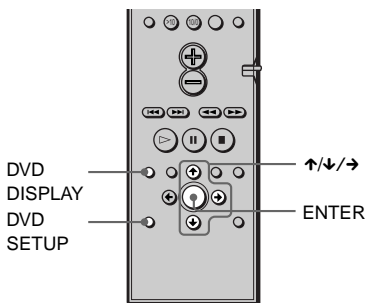

- 1 Tryck på DVD-SETUP i stoppläge.**
Setup-displayen visas.

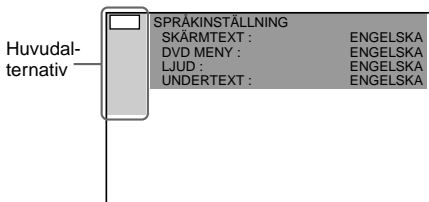

- 2 Välj alternativ för inställning från den lista som visas genom att trycka på ↑/↓: “SPRÅKINSTÄLLNING”, “SKÄRMINSTÄLLNINGAR”, “SPECIALINSTÄLLNINGAR”, “HÖGTALARINSTÄLLN.” och “ÅTERSTÄLLA”. Tryck sedan på ENTER eller →.**

Valt alternativ visas.

Exempel: “SKÄRMINSTÄLLNINGAR”



- 3 Välj alternativ med hjälp av ↑/↓, tryck sedan på ENTER eller →.**

Alternativen för vald inställning visas.
Exempel: “TV-TYP”

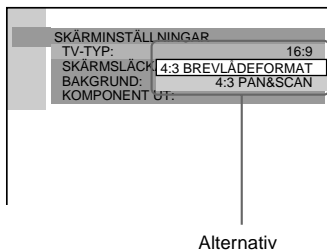

4 Välj ett alternativ med ↑/↓ och tryck sedan på ENTER.

Alternativet väljs och inställningen är klar.

Exempel: “4:3 PAN&SCAN”

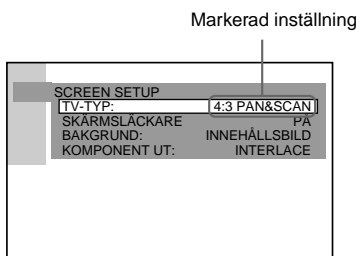

Stänga inställningsdisplayen

Tryck på DVD SETUP eller DVD DISPLAY tills inställningsdisplayen stängs.

🔧 Om du väljer “ÅTERSTÄLLA” i steg 2 kan du återställa alla inställningar för “INSTÄLLNINGAR” på sid 85 (utom BARNLÅS) till standardinställningarna. Efter att du väljer “ÅTERSTÄLLA” och trycker på ENTER väljer du JA för att återställa inställningarna (det tar ett par sekunder) eller väljer “NEJ” och sedan ENTER för att gå tillbaka till kontrollmenyn. Tryck inte på POWER på systemet eller ⏻ när du återställer systemet.

Ange språk för displayen eller ljudspåret

(SPRÅKINSTÄLLNING)



Med “SPRÅKINSTÄLLNING” kan du ange olika språk för displayen och ljudspåret.

Välj “SPRÅKINSTÄLLNING” i inställningarna. Mer information om hur displayen används finns i “Använda Setup-displayen” (sid 67).

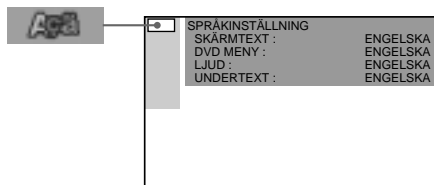

■ SKÄRMTEXT (On-Screen Display)

Ändrar displayspråk för skärmen.
Väljer språk från den lista som visas.

■ DVD MENY (endast DVD)

Du kan välja önskat språk för DVD-menyn.

■ LJUD (endast DVD)

Ändrar språk för ljudspåret.
Väljer språk från den lista som visas.

■ UNDERTEXT (endast DVD)

Ändrar språk för textning.
Väljer språk från den lista som visas.

💡 Om du väljer “ÖVRIGA →” i “DVD MENY”, “UNDERTEXT” eller “LJUD”, väljer du och anger språkkod från listan med hjälp av nummerknapparna (sid 84).

Efter att du har gjort ett val visas språkkoden (4 siffror) nästa gång du väljer “ÖVRIGA. →”.

Obs!

När du väljer ett språk som inte spelats in på aktuell DVD väljs något av de andra språken automatiskt (utom för “SKÄRMTEXT”).

Inställningar för displayen (SKÄRMINSTÄLLNINGAR)



Välj inställningar beroende på vilken TV som ansluts.

Välj “SKÄRMINSTÄLLNINGAR” i inställningsdisplayen. Mer information om hur displayen används finns i “Använda Setup-displayen” (sid 67).

Standardinställningarna är understrukna.



■ TV-TYP (endast DVD)

Väljer bildförhållandet för den anslutna TV:n (4:3 standard eller widescreen).

Beroende på vilken landsmodell du har kommer standardinställningarna att variera.

16:9	Välj detta när du ansluter till en widescreen-TV eller en TV med wide-läge.
4:3 BREVLÅDE- FORMAT	Välj detta när du ansluter till en TV med 4:3-skärm. Visar en widescreen-film med tomma avsnitt i den övre och nedre delen av skärmen.
4:3 PAN&SCAN	Välj detta när du ansluter till en TV med 4:3-skärm. Visar automatiskt widescreen-filmen på hela skärmen och skär av de delar som inte passar.

16:9



4:3 BREVLÅDEFORMAT



4:3 PAN&SCAN



Obs!

Beroende på vilken DVD du spelar kan "4:3 BREVLÅDEFORMAT" kanske väljas automatiskt i stället för "4:3 PAN&SCAN" eller vice versa.

SKÄRMSLÄCKARE

Aktiverar eller inaktiverar skärmläckaren så att bilden visas när apparaten har varit i paus- eller stoppläge i 15 minuter, eller när du spelar en CD i mer än 15 minuter. Skärmläckaren kommer att hjälpa till att förhindra att din display blir skadad (ghosting). Tryck på \triangleright när du vill inaktivera skärmläckaren.

PA	Aktiverar skärmläckaren.
AV	Inaktiverar skärmläckaren.

BAKGRUND

Väljer bakgrundsfärg eller bild på TV:n i stoppläge eller medan du spelar en CD-skiva.

INNEHÅLLS- BILD	Innehållsbilden (stillbild) visas i bakgrunden, men bara om bilden redan har spelats in på skivan (CD-EXTRA osv.). Om skivan inte innehåller någon innehållsbild visas bilden "GRAFIK".
GRAFIK	En förinställd bild som sparats i apparaten visas i bakgrunden.
BLÅ	Bakgrundens färg är blå.
SVART	Bakgrundens färg är svart.

KOMPONENT UT

Det här ändrar signaltypen som matas ut från spelarens COMPONENT VIDEO OUT-kontakter. Mer information om de olika typerna finns på sidan 81.

INTERLACE	Välj det här läget när systemet är anslutet till en standard TV (interlace-format).
PROGRESSIVE	Välj det här läget när du använder en TV som kan hantera progressiva signaler.

Obs!

- Du kan inte välja ovanstående inställning om inte COMPONENT VIDEO OUT/SCAN SELECT-omkopplaren på enhetens baksida är ställd på "SELECTABLE".
- När du valt "PROGRESSIVE" under "SKÄRMINSTÄLLNINGAR" sänds ingen signal ut från MONITOR OUT- eller S VIDEO OUT-kontakterna.
- Om du har valt "PROGRESSIVE" under "SKÄRMINSTÄLLNINGAR" och TVns färgsystem är PAL, ändras signalen automatiskt till språngavsökning (interlace format).

Anpassade inställningar

(SPECIALINSTÄLLNINGAR)



Gör att du kan ange barnlås och andra inställningar.

Välj "SPECIALINSTÄLLNINGAR" i inställningsdisplayen. Mer information om hur displayen används finns i "Använda Setup-displayen" (sid 67).

Standardinställningarna är understrukna.

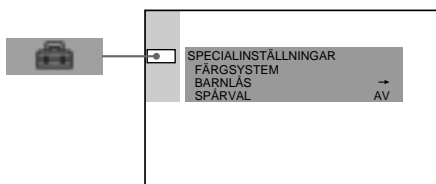

■ FÄRGSYSTEM (endast asiatiska och australiska modeller)

Välj färgsystem när du spelar en VIDEO CD.

<u>AUTO</u>	Sänder videosignalen i skivans system, antingen PAL eller NTSC. Om din TV har ett DUAL-system, väljer du AUTO.
PAL	Ändrar videosignalen för en NTSC-skiva till sändning i PAL-systemet.
NTSC	Ändrar videosignalen för en PAL-skiva till sändning i NTSC-systemet.

Obs!

- Det går inte att ändra färgsystemet på själva skivan.
- På asiatiska och australiska modeller kan du ändra färgsystemet för denna apparat efter den TV som är inkopplad. Se sid 24.

■ BARNLÅS → (endast DVD)

Anger lösenord och uppspelningsbegränsning för DVD-skivor med uppspelningsbegränsning för barn. För mer information, se "Begränsa uppspelning för barn" (sid 58).

■ SPÅRVAL (endast DVD)

Ger det ljudspår som har det största antalet kanaler prioritet när du spelar en DVD som har flera ljudformat (PCM, MPEG-ljud, DTS eller Dolby Digital).

<u>AV</u>	Ingen prioritet.
AUTO	Prioritet ges.

Obs!

- När du väljer "AUTO" kan språket komma att ändras. Inställningen "SPÅRVAL" har högre prioritet än "LJUD"-inställningarna under "SPRÅKINSTÄLLNING" (sid 68).
- Om ljudspåren PCM, DTS, MPEG-ljud och Dolby Digital har samma antal kanaler väljer apparaten PCM, DTS, Dolby Digital och MPEG-ljud i den ordningen.
- Beroende på vilken DVD du spelar kan den ljudkanal som har prioritet vara förutbestämd. I så fall kan du inte ge prioritet för DTS, Dolby Digital eller MPEG-ljudformaten genom att välja "AUTO".

Inställningar för högtalarna (HÖGTALARINSTÄLLN.)

För att få bästa möjliga surround-ljud ställer du in storleken på högtalarna du har kopplat in och avståndet mellan dem och lyssningspositionen. Använd sedan testtonen för att justera högtalarnas volym och balans.

Välj "HÖGTALARINSTÄLLN." i inställningsdisplayen. Mer information finns i "Använda Setup-displayen" (sid 67). Standardinställningarna är understrukna.

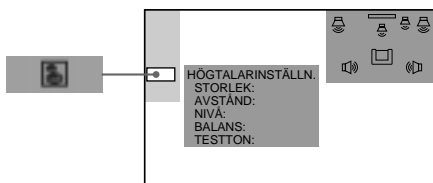

Återgå till standardinställningen

Markera alternativet och tryck på CLEAR.

■ STORLEK

Om du inte kopplar in några mitthögtalare eller bakre högtalare eller om du flyttar de bakre högtalarna ställer du in parametrarna för MITTEN och BAK. Eftersom inställningarna för de främre högtalarna och din subwoofer är fasta kan du inte ändra dem. Standardinställningarna är understrukna.

- FRAM
 - JA
- MITTEN
 - JA: Välj normalt detta.
 - INGEN: Välj detta om du inte har några mitthögtalare.

- BAK
 - BAKOM (LÅGT), BAKOM (HÖGT), VID SIDAN (LÅGT), VID SIDAN (HÖGT): Välj i normala fall det här läget. För att Digital Cinema Surround-lägena ska fungera anger du position och höjd.
 - INGEN: Välj detta om du inte använder några bakre högtalare.
- SUBWOOFER
 - JA

Obs!

- När du väljer ett alternativ stoppas ljudet en kort stund.
- Beroende på inställningarna på övriga högtalare, kan din subwoofer få för hög uteffekt.

Ange position och höjd för bakre högtalare

Om du väljer något annat än "INGEN" under "BAK" ska du ange position och höjd för de bakre högtalarna.

Standardinställningarna är understrukna.

<u>BAKOM (LÅGT)</u>	Välj detta om de bakre högtalarna finns i område B och D .
<u>BAKOM (HÖGT)</u>	Välj detta om de bakre högtalarna finns i område B och C .
<u>VID SIDAN (LÅGT)</u>	Välj detta om de bakre högtalarna finns i område A och D .
<u>VID SIDAN (HÖGT)</u>	Välj detta om de bakre högtalarna finns i område A och C .

Dessa parametrar är inte tillgängliga om "BAK" är ställt till "INGEN".

Positioner

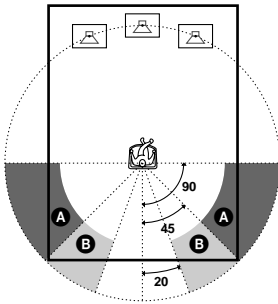

FRAM <u>5 m</u>	Avståndet mellan de främre högtalarna och lyssningspositionen kan ställas in i steg på 0,2 meter från 1,0 till 15,0 meter.
MITTEN <u>5 m</u>	Avståndet till mitthögtalarna kan flyttas upp till 1,6 meter närmare lyssningspositionen i steg på 0,2 meter.
BAK <u>3,4 m</u>	Avståndet till de bakre högtalarna kan flyttas upp till 4,6 meter närmare lyssningspositionen från de främre högtalarna, i steg på 0,2 meter.

Höjd

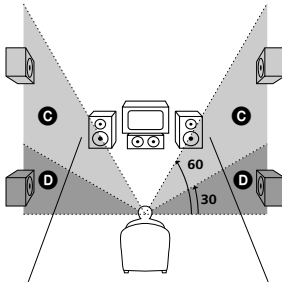

■ AVSTÅND

Standardavståndet mellan högtalarna i relation till lyssningspositionen visas i exemplet nedan.

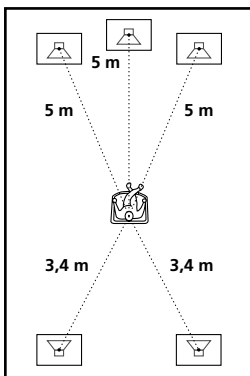

Du måste ändra värdet i Setup-displayen när du flyttar högtalarna. Ursprunglig inställning är understruken.

Obs!

- När du ställer in avståndet stoppas ljudet en kort stund.
- Om inte varje högtalare (främre och bakre) placeras på samma avstånd från lyssningspositionen ställer du in avståndet efter den närmaste högtalaren.
- Placera inte de bakre högtalarna längre bort från lyssningspositionen än de främre högtalarna.

■ NIVÅ

Du kan variera nivån på varje högtalare enligt följande. Kontrollera att du ställer in "TESTTON" på "PÅ" för att göra justeringen lättare.

Ursprunglig inställning är understruken.

MITTEN <u>0 dB</u>	Justera nivån på mitthögtalaren (-6 dB till +6 dB, i steg på 1 dB).
BAK <u>0 dB</u>	Justera nivån på de bakre högtalarna (-6 dB till +6 dB, i steg på 1 dB).
SUBWOOFER <u>0 dB</u>	Justera nivån på din subwoofer (-6 dB till +6 dB, i steg på 1 dB).

■ BALANS

Du kan variera balansen för vänster och höger högtalare enligt följande. Kontrollera att du ställer in "TESTTON" på "PÅ" för att göra justeringen lättare.

Ursprunglig inställning är understruken.

<u>FRAM</u> <u>MITTEN</u>	Justera balansen mellan främre vänster och höger högtalare (du kan justera från mitten 6 steg vänster eller höger).
<u>BAK</u> <u>MITTEN</u>	Justera balansen mellan bakre vänster och höger högtalare (du kan justera från mitten 6 steg vänster eller höger).

Justera volymen på alla högtalare samtidigt

Använd systemets VOLUME-kontroll eller tryck på VOL +/-.

■ TESTTON

Du får en testton i högtalarna för att justera "BALANS" och "NIVÅ".

<u>AV</u>	Testtonen kommer inte ifrån högtalarna.
PÅ	Testtonen hörs i varje högtalare i sekvens medan du justerar balans eller nivå. När du väljer något av "HÖGTALARINSTÄLLN."-alternativen hörs testtonen från både vänster och höger högtalare samtidigt.

Justera högtalarvolym och -nivå

- 1** När du har slutat uppspelningen väljer du "HÖGTALARINSTÄLLN". efter att du har tryckt på DVD SETUP i inställningsdisplayen.
- 2** Välj "TESTTON" och ställ in alternativet på "PÅ".
En testton hörs från varje högtalare i sekvens.
- 3** Välj "BALANS" eller "NIVÅ" från den plats du lyssnar och använd ↑/↓ för att ställa in värdet för "BALANS" eller "NIVÅ".
Testtonen hörs från både vänster och höger högtalare samtidigt.
- 4** Välj "TESTTON" och ställ in alternativet på "AV" för att stänga av testtonen.

Obs!

När du justerar högtalarinställningar stoppas ljudet en kort stund.

Felsökning

Om du får några av följande problem med apparaten kan du använda denna felsökningsguide för att försöka lösa problemet innan du tar den till reparation. Om du inte kan lösa problemet kontaktar du närmaste Sony-återförsäljare.

Strömförsörjning

Strömmen slås inte på.

- ➔ Kontrollera att nätkabeln är ordentligt ansluten.

Bild

Du får ingen bild.

- ➔ Videokablarna är inte ordentligt anslutna.
- ➔ Videokablarna är skadade.
- ➔ Apparaten är inte ansluten till rätt TV-kontakt (sid 24).
- ➔ TV:ns videoingång är inte inställd så att du kan visa bilder från apparaten.
- ➔ Du har ställt "KOMPLEMENT UT" under "SKÄRMINSTÄLLNINGAR" på "PROGRESSIVE" trots att TVn inte kan hantera progressiva signaler. I så fall ställer du COMPONENT VIDEO OUT/SCAN SELECT-omkopplaren på enhetens baksida på INTERLACE. Ställ sedan "KOMPLEMENT UT" på "INTERLACE" när bilden på TV-skärmen visas på rätt sätt och ställ därefter tillbaka COMPONENT VIDEO OUT/SCAN SELECT-omkopplaren på SELECTABLE.
- ➔ Även om TVn kan hantera det progressiva signalformatet (480p) kan det hända att bilden påverkas när du ställer "KOMPLEMENT UT" på "PROGRESSIVE". I så fall ställer du "KOMPLEMENT UT" på "INTERLACE".
- ➔ När du valt "PROGRESSIVE" under "SKÄRMINSTÄLLNINGAR" sänds ingen signal ut från MONITOR OUT- eller S VIDEO OUT-kontakterna.

Det finns bildstörningar.

- ➔ Skivan är smutsig eller skadad.
- ➔ Om bilden från apparaten går via videobandsspelaren till TV:n, kan kopieringsskyddssignalen, som tillämpas för vissa DVD-program, påverka bildkvaliteten. Om du fortfarande har problem även när du ansluter apparaten direkt till TV:n, kan du försöka att ansluta den till TV:ns S-video-ingång (sid 23).

Även om du ställer in bildförhållandet under "TV-TYP" till "SKÄRMINSTÄLLNINGAR" fyller inte bilden hela skärmen.

- ➔ Skivans bildförhållande är fast på DVD-spelaren.

Bilden blir svartvit.

- ➔ Beroende på vilken TV du har kan bilden bli svartvit när du spelar en skiva som spelats in med färgsystemet NTSC.

Ljud

Du får inget ljud.

- ➔ Ljudkabeln är inte ordentligt ansluten.
- ➔ Ljudkabeln är skadad. Byt ut den mot en ny.
- ➔ Tryck på MUTING på fjärrkontrollen om ett meddelande om att ljudet är avstängt visas i displayen.
- ➔ Apparatsens skyddsanordning har aktiverats pga kortslutning. Stäng av apparaten, eliminera orsaken till kortslutningen och slå på strömmen igen.
- ➔ Apparaten är i pausläge eller i slow motion-läge. Tryck på ▷ om du vill återgå till normalt uppspelningsläge.
- ➔ Apparaten snabbspolar framåt eller bakåt. Tryck på ▷ om du vill återgå till normalt uppspelningsläge.
- ➔ Kontrollera högtalarinställningarna (sid 25, 72).

Vänster och höger ljud är obalanserat eller reverserat.

- ➔ Kontrollera att högtalarna och de olika komponenterna är korrekt och ordentligt anslutna.
- ➔ Justera parametern för balansen i menyn BALANCE (sidorna 28, 74).

Det finns störningar i ljudet.

- ➔ Kontrollera att högtalarna och de olika komponenterna är ordentligt anslutna.
- ➔ Kontrollera att anslutningskablarna inte ligger för nära en transformator eller motor, och befinner sig minst 3 meter från en TV eller lysrör.
- ➔ Flytta bort TV:n från ljudkomponenterna.
- ➔ Kontakterna och uttagen är smutsiga. Torka av dem med en trasa fuktad i lite alkohol.
- ➔ Rengör skivan.

Ljudet förlorar stereoeffekten när du spelar en VIDEO CD eller CD.

- ➔ Ställ in "LJUD" på "STEREO" på kontrollmenyn (sid 49).
- ➔ Se till att du ansluter apparaten på rätt sätt.

Surround-effekten är svår att urskilja när du spelar ett Dolby Digital- ljudspår.

- ➔ Kontrollera att ljudfältfunktionen är aktiverad (sid 51).
- ➔ Kontrollera högtalaranslutningarna och -inställningarna (sid 25, 72).
- ➔ Beroende på DVD-skivan kanske inte utsignalen är fullständiga 5.1-kanaler. Det kan vara mono eller stereo även om ljudspåret är inspelad i Dolby Digital- eller MPEG-ljudformat.

Surround-effekten är svår att urskilja när du spelar ett Dolby Digital- eller MPEG-ljudspår.

- ➔ Kontrollera högtalaranslutningarna och -inställningarna (sid 25, 72).
- ➔ Beroende på DVD-skivan kanske inte utsignalen är fullständiga 5.1-kanaler. Det kan vara mono eller stereo även om ljudspåret är inspelad i Dolby Digital- eller MPEG-ljudformat.

Ljudet kommer bara från mitthögtalaren.

- ➔ Beroende på vilken skiva du spelar kanske ljudet bara kommer från mitthögtalaren.

Inget ljud hörs från mitthögtalaren.

- ➔ Kontrollera högtalaranslutningarna och högtalarinställningarna.
- ➔ Kontrollera att ljudfältfunktionen är aktiverad (sid 51).
- ➔ Välj ett ljudfält som innehåller ordet "cinema" (sid 51).

Inget eller bara ett svagt ljud hörs från de bakre högtalarna.

- ➔ Kontrollera högtalaranslutningarna och högtalarinställningarna.
- ➔ Kontrollera att ljudfältfunktionen är aktiverad (sid 51).
- ➔ Välj ett ljudfält som innehåller ordet "cinema" (sid 51).

Användning

Det går inte att få in radiostationer.

- ➔ Kontrollera att antennerna är ordentligt anslutna. Justera antennerna och anslut en extern antenn om så behövs.
- ➔ Stationernas signalstyrka är för svag (när du använder automatisk inställning). Prova med att ställa in manuellt.
- ➔ Inga stationer är förinställda, eller de förinställda stationerna har raderats (när du ställer in genom att söka förinställda stationer). Förinställ stationerna (sid 30).
- ➔ Tryck på DISPLAY så att frekvensen visas i displayen.

Fjärrkontrollen fungerar inte.

- ➔ Det finns något hinder mellan fjärrkontrollen och apparaten.
- ➔ Avståndet mellan fjärrkontrollen och apparaten är för långt.
- ➔ Fjärrkontrollen pekas inte mot fjärrsensorn på apparaten.
- ➔ Fjärrkontrollens batterier är svaga.

Skivan spelas inte.

- ➔ Det finns ingen skiva i spelaren.
- ➔ Skivan är upp och ner.
Stoppa in skivan med uppspelningssidan vänd nedåt.
- ➔ Skivan är skev.
- ➔ Apparaten kan inte spela cd-romskivor etc. (sid 8).
- ➔ Områdeskoden på DVD-skivan matchar inte koden som finns på apparaten.
- ➔ Apparaten insida är fuktig. Ta bort skivan och lämna apparaten påslagen i ca en halvtimme (sid 4).

MP3-ljudspåret kan inte spelas upp.

- ➔ DATA CD-skivan är inte inspelad i formatet MP3 enligt ISO9660 Level 1/ Level 2 eller Joliet.
- ➔ MP3-spåret har inte filändelsen “.MP3”.
- ➔ Spåret har inte MP3-format trots att filändelsen är “.MP3”.
- ➔ Systemet kan inte spela upp ljudspår med formatet MP3PRO.

Titeln på MP3-albumet eller spåret visas inte på korrekt sätt.

- ➔ Systemet kan bara visa bokstäver och siffror. Andra tecken visas som “ ”.

Skivan startar inte från början.

- ➔ Du har valt programuppspelning, slumpmässig uppspelning eller repetition (sid 39, 41, 42).
Tryck på CLEAR för att avbryta dessa funktioner innan du spelar en skiva.
- ➔ Du har valt återupptagen uppspelning.
I stoppläget trycker du på ■ på systemet eller på fjärrkontrollen, starta sedan uppspelningen (sid 34).
- ➔ Titeln eller DVD- eller PBC-menyn visas automatiskt på TV-skärmen.

Apparaten börjar uppspelningen av skivan automatiskt.

- ➔ DVD-spelaren körs med autoup spelningsfunktionen.

Uppspelningen stoppas automatiskt.

- ➔ Vissa skivor kan innehålla en autopaus signal. När du spelar en sådan skiva stoppas uppspelningen vid autopaus signalen.

Du kan inte utföra funktioner som stopp, sökning, slow-motion, repetera, slumpmässig uppspelning eller programuppspelning.

- ➔ Beroende på vilken skiva du spelar kanske du inte kan använda alla funktioner ovan. Se i bruksanvisningen som följer med skivan.
-

Meddelanden visas inte i det språk du vill ha.

- ➔ I inställningsdisplayen väljer du önskat språk för visningen i "SKÄRMTEXT" under "SPRÅKINSTÄLLNING" (sid 68).
-

Det går inte att ändra språket för ljudspåret.

- ➔ Den DVD som spelas har inte flera språk för ljudspår.
➔ Det går inte att byta språk för DVD-ljudspåret.
-

Det går inte att ändra textning.

- ➔ Den DVD som spelas har inte flera textspråk.
➔ Du kan inte ändra textning med denna DVD.
-

Det går inte att inaktivera textning.

- ➔ Du kan inte inaktivera textning med denna DVD.
-

Det går inte att byta vinkel.

- ➔ Den DVD som spelas har inte spelats in med flera vinklar. Vinkeln kan bara ändras när indikatorn för "ANGLE" lyser i displayen.
➔ Du kan inte byta vinkel med denna DVD.
-

Apparaten fungerar inte ordentligt.

- ➔ Om statisk elektricitet etc., gör att apparaten fungerar på ett onormalt sätt, trycker du på POWER på apparaten för att stänga av den och slår sedan på den igen.
-

Inget visas i displayen.

- ➔ Ändra DIMMER-inställningen (sidan 29).
-

Ett femsiffrigt servicenummer visas på skärmen och i frontpanelens display.

- ➔ Självtestfunktionen har aktiverats. (Se i tabellen på sid 79).
-

Det går inte att mata ut en skiva och "LOCKED" visas i frontpanelens teckenfönster.

- ➔ Kontakta Sony-återförsäljaren eller ett auktoriserat Sony-serviceställe.
-

"PROTECT" visas i frontpanelens teckenfönster.

- ➔ Skyddskretsarna för högtalarna har trätt i funktion. Kontrollera högtalarna.
-

Självtestfunktionen

(när bokstäver/siffror visas i displayen)

När självtestfunktionen är aktiverad för att förebygga problem som gör att inte apparaten fungerar. Om så är fallet visas ett servicenummer på fem tecken, en kombination av en bokstav och siffror (t ex C 13 00) på skärmen och frontpanelens display. Se följande tabell.

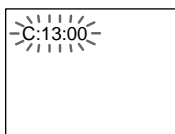

De första tre tecknen i servicenumret	Orsak och/eller korrigerande åtgärd
C 13	Skivan är smutsig. ➔ Rengör skivan med en mjuk duk (sid 9).
C 31	Skivan är inte ordentligt instoppad. ➔ Stoppa in den på rätt sätt.
E XX (xx är ett nummer)	För att undvika problem har apparaten gjort ett självtest. ➔ Kontakta närmaste Sony-återförsäljare eller auktoriserat serviceställe och ange servicenumret (5 tecken). Exempel: E 61 10

Ordlista

Album

Indelning av en data-CD med ljudspår av formatet MP3.

Avsnitt

På en VIDEO-CD-skiva med PBC-funktioner (uppspelningskontroll) är menyskärmar, rörliga bilder och stillbilder indelade i sektioner som kallas "avsnitt".

Barnlås

En DVD-funktion som används för att begränsa uppspelning av skivor beroende på tittarens ålder och i vilket land den spelas. Begränsningen varierar mellan olika skivor. Vissa våldsamma scener kanske hoppas över eller ersätts av andra scener, eller så kan en film vara helt förbjuden.

DCS (Digital Cinema Sound)

Detta är den allmänna benämningen på surround-ljud som producerats genom den teknik för digital signalbearbetning som utvecklats av Sony. Till skillnad från föregående surround-ljudområden som i huvudsak har rört musikåtergivning, har DCS utformats specifikt för filmvisning.

Dolby Digital

Detta ljudformat för biografier är mera avancerat än Dolby Pro Logic Surround. I det här formatet skickas de bakre högtalarnas utgående stereoljud med expanderat frekvensområde och subwooferkanal för djup bas, var för sig. Det här formatet kallas även "5.1" eftersom subwooferkanalen räknas som 0.1-kanal (då den bara är i funktion när det krävs djupa baseffekter). Alla sex kanaler i detta format spelas in separat för att ge den bästa kanalsepareringen. Och eftersom alla signaler bearbetas digitalt, blir signalförsämringen mindre.

Dolby Pro Logic Surround

Som en metod att avkoda Dolby Surround, producerar Dolby Pro Logic Surround fyra kanaler från tvåkanaligt ljud. Jämfört med tidigare Dolby Surround-system, återger Dolby Pro Logic Surround panorering från vänster till höger mer naturligt och lokaliserar ljudet mer precist. Om du vill kunna dra full fördel av Dolby Pro Logic Surround, bör du ha ett par bakre högtalare och en mitthögtalare. De bakre högtalarna sänder enkanaligt ljud.

Dolby Pro Logic II

Från tvåkanaliga källor skapar Dolby Pro Logic II fem utkanaler med full bandbredd. Det görs med en avancerad matrisavkodning, som mycket rent extraherar den ursprungliga inspelningsens ljudbild utan att ljudet förändras.

Filmläge

Filmläget är avsett för TV-program i stereo och för program som kodats med Dolby Surround. Resultatet blir en förbättrad tydlighet i ljudbilden, som gör att den kommer ganska nära den kvalitet som ljud med separata 5.1-kanaler har.

Musikläge

Musikläget är avsett för musik som spelats in i stereo och ger en ljudbild med påtagligt djup och stor bredd.

DTS

Digital ljudkomprimeringsteknik som utvecklats av Digital Theater Systems, Inc. Denna teknik kan användas för 5.1-kanals surround-ljud. Den bakre kanalen är en stereokanal och det finns en diskret subwoofer-kanal i detta format. DTS ger samma diskreta 5.1-kanaler med digitalt högkvalitetsljud. Systemet ger utmärkt kanalseparering eftersom all kanalinformation spelas in diskret och bearbetas digitalt.

DVD

En skiva som kan innehålla upp till 8 timmar med film även om dess diameter är samma som en CD-skiva.

Datakapaciteten för en DVD-skiva med ett lager och en inspelad sida på 4,7 GB (gigabyte), är 7 gånger större än en CD-skiva. Och datakapaciteten för en DVD med dubbelt lager och en sida är 8,5 GB, en DVD med ett lager men två sidor är 9,4 GB, och en DVD med dubbelt lager och två sidor är 17 GB.

För bilddata används formatet MPEG 2, vilket är industristandard för digital komprimeringsteknik. Bilddata komprimeras till ca 1/40 av dess ursprungliga storlek. DVD använder också en variabel kodteknik som ändrar hur mycket data som tilldelas beroende på bildens status.

Ljudinformation spelas in i Dolby Digital och PCM, vilket gör att du får en mer realistisk ljudeffekt.

Dessutom finns det flera avancerade funktioner för DVD, som exempelvis flera vinklar, flera språk och barnlås (filter).

Filmbaserad och videobaserad programvara

DVD-skivor kan klassificeras som filmbaserade eller videobaserade. Filmbaserade DVD-skivor har samma bildhastighet (24 bildrutor per sekund) som de filmer som visas i biosalonger. Videobaserade DVD-skivor, som t.ex. drama eller situationskomedier, visar bilderna med en hastighet av 30 bildrutor (eller 60 fält) per sekund.

Funktion för flera språk

På vissa DVD-skivor har man spelat in ljudet eller textningen på flera språk.

Funktion för flera vinklar

På vissa DVD-skivor har man spelat in olika vinklar (visningspunkter) för en scen.

Interlace-format

I interlaceformatet visas varannan linje av en bild som ett separat "fält" och är den metod som används vid visning av bilder på en TV. Fält med jämna nummer visar bildlinjer med jämna nummer och fält med udda nummer visar bildlinjer med udda nummer.

Kapitel

Avsnitt i en film eller en musiksamling på en DVD-skiva som är mindre än titlarna. En titel består av flera kapitel.

Områdeskod

Detta system används för att skydda upphovsrätten. Varje DVD-apparat eller DVD-skiva får en områdeskod beroende på försäljningsområdet. Varje områdeskod visas på apparaten och på skivan. Du kan bara spela de skivor som matchar områdeskoden på apparaten. Apparaten kan också spela skivor som har märket "Ⓜ". Även om du inte har någon områdeskod på din DVD, kan begränsningarna vara aktiverade.

PBC-uppspelning (PBC)

Kodade signaler på VIDEO-CD-skivor (version 2.0) för att styra uppspelningen. Genom att använda menyskärmarna som finns på VIDEO-CD-skivor med PBC-funktioner, kan du utföra enkla interaktiva åtgärder, använda sökfunktioner och liknande.

Progressivt format

I jämförelse med interlaceformatet, som skapar en bildruta genom att visa var annan bildlinje (fält), visar det progressiva formatet hela bilden på en gång som en enda bildruta. Det här betyder att medan interlaceformatet kan visa 30 bildrutor (60 fält) under en sekund kan det progressiva formatet visa 60 bildrutor per sekund. Bildkvaliteten förbättras och stillbilder, text och horisontella linjer blir skarpare. Det här systemet är kompatibelt med det progressiva formatet 480.

Spår

Del av en bild eller ett musikstycke på en Super Audio CD, CD, VIDEO-CD eller MP3. Ett album består av flera spår (endast MP3).

Super Audio CD

Detta ljudformat bygger på rådande standard för ljud-CD, men innehåller en större mängd information som ger högre ljudkvalitet. Det finns tre typer av skivor: skivor med ett lager, med dubbelt lager samt hybrid-skivor. Hybrid-skivorna innehåller både information för vanliga ljud-CD och Super Audio CD.

Titel

Det mest omfattande avsnittet i en film eller ett musikstycke på en DVD-skiva, film eller liknande på en videoskiva eller ett helt album på en ljudskiva.

VIDEO-CD

En CD som innehåller rörliga bilder (film). För bilddata används formatet MPEG 1, vilket är industristandard för digital komprimeringsteknik. Bilddata komprimeras till ca 1/140 av dess ursprungliga storlek. En 12 cm VIDEO-CD kan alltså innehålla upp till 74 minuter filmklipp.

VIDEO-CD-skivor innehåller också kompakt ljudinformation. Ljud som ligger utanför människans hörsel dämpas, men de tystare ljuden påverkas inte. VIDEO-CD-skivor kan innehålla 6 gånger så mycket ljuddata som vanliga ljud-CD. Det finns två slags VIDEO-CD.

- Version 1.1: Du kan bara spela upp film och ljud.
- Version 2.0: Du kan visa stillbilder med hög upplösning och använda PBC-funktionerna.

Denna apparat kan användas för båda versionerna.

Tekniska data

Förstärkardelen

Stereoläge	90 W + 90 W (3 ohm vid 1 kHz, THD 10 %)
Surround-läge	Fram: 90 W + 90 W Mitt*: 90 W Bak*: 90 W + 90 W (3 ohm vid 1 kHz, THD 10 %) Subwoofer*: 100 W (3 ohm vid 100 Hz, THD 10 %)

* Beroende på ljudfältinställningarna och källan, kanske inga ljududata finns.

Ingångar (analoga)	VIDEO 1, 2: Känslighet: 150 mV Impedans: 50 kOhm
Ingångar (digitala)	VIDEO 2 (optisk): Känslighet: –
Utgångar (analoga)	VIDEO 1 (AUDIO OUT): Spänning: 2 V Impedance: 1 kOhm HÖRLURAR: Accepterar hörlurar för låg och hög impedans

Super Audio CD/DVD-apparat

Laser	Halvledarlaser (Super Audio CD/DVD: $\lambda = 650$ nm) (CD: $\lambda = 780$ nm) Emission: Kontinuerlig
Signalformatsystem	NTSC eller NTSC/PAL
Frekvensåtergivning (vid 2 K STEREO-läge)	DVD (PCM): 2 Hz till 22 kHz ($\pm 1,0$ dB) CD: 2 Hz till 20 kHz ($\pm 1,0$ dB)
Signal/brusförhållande	Mer än 80 dB (endast vid VIDEO 1 (AUDIO))
Harmonisk distorsion	Mindre än 0,03 %

FM-mottagare

System	synthesizer-system med PLL-låsning
Mottagningsområde	
Nordamerikansk modell:	87,5 – 108,0 MHz (steg om 100 kHz)
Övriga modeller:	87,5 – 108,0 MHz (steg om 50 kHz)
Antenn	FM-trådontenn
Antennuttag	75 ohm, obalanserad
Mellanfrekvens	10,7 MHz

AM-mottagare

System	Digitalt synthesizer-system med PLL-låsning
Mottagningsområde	
Nordamerikansk modell:	530 – 1 710 kHz (med intervall om 10 kHz) 531 – 1 710 kHz (med intervall om 9 kHz)
Europeisk modell:	531 – 1 602 kHz (med intervall om 9 kHz)
Övriga modeller:	531 – 1 602 kHz (med intervall om 9 kHz) 530 – 1 710 kHz (med intervall om 10 kHz)
Antenn	Ramantenn
Mellanfrekvens	450 kHz

Videodelen

Ingångar	Video: 1 V _{p-p} 75 ohm
Utgångar	Video: 1 V _{p-p} 75 ohm S-video: Y: 1 V _{p-p} 75 ohm C: 0,286 V _{p-p} 75 ohm
	KOMPONENT: Y: 1 V _{p-p} 75 ohm P _B /C _B , P _R /C _R : 0,7 V _{p-p} 75 ohm

Högtalare

Främre/Mittre/Bakre

Högtalarsystem	Basreflex
Högtalarenhet	77 mm diam., kontyp, 15 mm diam. balanserad kupol
Beräknad impedans	3 ohm
Mått (cirka)	97 × 97 × 112 mm (b/h/d)
Vikt (cirka)	0,795 kg

Subwoofer

Högtalarsystem	Sluten typ
Högtalarenhet	160 mm diam. kontyp
Beräknad impedans	3 ohm
Mått (cirka)	217 × 302 × 217 mm (b/h/d)
Vikt (cirka)	4,6 kg

Allmänt

Strömförsörjning	
Nordamerikansk modell:	120 V växelström (AC), 60 Hz
Europeisk modell:	230 V växelström (AC), 50/60 Hz
Australien Model:	220 – 240 V växelström (AC), 50/60 Hz
Energiförbrukning	135 W (120 V AC) 135 W (230 V AC) 1 W (120 V AC) 2 W (230 V AC) (i energisparläge)
Storlek (ca.)	355 × 70 × 335 mm (b/h/d) inklusive utstickande delar
Vikt (ca.)	4,4 kg
Drifttemperatur	5°C till 35°C
Fuktighet vid drift	5 % till 90 %
Medföljande tillbehör	Se sidan 17.

Rätt till ändringar av utförande och tekniska data förbehålles.

Språkkoder

Mer information finns på sid 49, 56, 69.

Stavning av språk efterföljer standarden ISO 639: 1988 (E/F).

Kod Språk	Kod Språk	Kod Språk	Kod Språk
1027 Afar	1183 Irish	1347 Maori	1507 Samoan
1028 Abkhazian	1186 Scots Gaelic	1349 Macedonian	1508 Shona
1032 Afrikaans	1194 Galician	1350 Malayalam	1509 Somali
1039 Amharic	1196 Guarani	1352 Mongolian	1511 Albanian
1044 Arabic	1203 Gujarati	1353 Moldavian	1512 Serbian
1045 Assamese	1209 Hausa	1356 Marathi	1513 Siswati
1051 Aymara	1217 Hindi	1357 Malay	1514 Sesotho
1052 Azerbajjani	1226 Croatian	1358 Maltese	1515 Sundanese
1053 Bashkir	1229 Hungarian	1363 Burmese	1516 Swedish
1057 Byelorussian	1233 Armenian	1365 Nauru	1517 Swahili
1059 Bulgarian	1235 Interlingua	1369 Nepali	1521 Tamil
1060 Bihari	1239 Interlingue	1376 Dutch	1525 Telugu
1061 Bislama	1245 Inupiak	1379 Norwegian	1527 Tajik
1066 Bengali; Bangla	1248 Indonesian	1393 Occitan	1528 Thai
1067 Tibetan	1253 Icelandic	1403 (Afan)Oromo	1529 Tigrinya
1070 Breton	1254 Italian	1408 Oriya	1531 Turkmen
1079 Catalan	1257 Hebrew	1417 Punjabi	1532 Tagalog
1093 Corsican	1261 Japanese	1428 Polish	1534 Setswana
1097 Czech	1269 Yiddish	1435 Pashto; Pushto	1535 Tonga
1103 Welsh	1283 Javanese	1436 Portuguese	1538 Turkish
1105 Danish	1287 Georgian	1463 Quechua	1539 Tsonga
1109 German	1297 Kazakh	1481 Rhaeto- Romance	1540 Tatar
1130 Bhutani	1298 Greenlandic	1482 Kirundi	1543 Twi
1142 Greek	1299 Cambodian	1483 Romanian	1557 Ukrainian
1144 English	1300 Kannada	1489 Russian	1564 Urdu
1145 Esperanto	1301 Korean	1491 Kinyarwanda	1572 Uzbek
1149 Spanish	1305 Kashmiri	1495 Sanskrit	1581 Vietnamese
1150 Estonian	1307 Kurdish	1498 Sindhi	1587 Volapük
1151 Basque	1311 Kirghiz	1501 Sangho	1613 Wolof
1157 Persian	1313 Latin	1502 Serbo-Croatian	1632 Xhosa
1165 Finnish	1326 Lingala	1503 Singhalese	1665 Yoruba
1166 Fiji	1327 Laothian	1505 Slovak	1684 Chinese
1171 Faroese	1332 Lithuanian	1506 Slovenian	1697 Zulu
1174 French	1334 Latvian; Lettish		
1181 Frisian	1345 Malagasy		
			1703 Inte angivet

Lista över DVD-inställningar

Du kan ange följande på DVD-menyn.

Alternativen kan komma i en annan ordning på displayen.

SPRÅKINSTÄLLNING

- SKÄRMTEXT — (Välj önskat språk i den lista som visas.)
- DVD MENY — (Välj önskat språk i den lista som visas.)
- LJUD — (Välj önskat språk i den lista som visas.)
- UNDERTEXT — (Välj önskat språk i den lista som visas.)

SKÄRMINSTÄLLNINGAR

- TV-TYP — 16:9
 - 4:3 BREVLÅDE-FORMAT
 - 4:3 PAN&SCAN
- SKÄRMSLÄCKARE — PÅ
 - AV
- BAKGRUND — INNEHÅLLSBILD
 - GRAFIK
 - BLÅ
 - SVART
- KOMPONENT UT — INTERLACE
 - PROGRESSIVE

SPECIALINSTÄLLNINGAR

- FÄRGSYSTEM* — AUTO
 - PAL
 - NTSC
- BARNLÅS — NIVÅ — AV
 - 8.
 - 7. NC17
 - 6. R
 - 5.
 - 4. PG13
 - 3. PG
 - 2.
 - 1. G
- SPÅRVAL — AV
 - AUTO
- STANDARD — USA
 - ÖVRIGA →
- ÄNDRA LÖSENORD

HÖGTALARINSTÄLLN

- STORLEK — FRAM — JA
 - MITTEN — JA
 - INGEN
- BAK — BAKOM — LÅGT HÖGT
 - VID SIDAN — LÅGT HÖGT
 - INGEN
- SUBWOOFER — JA
- AVSTÅND — FRAM — 1,0 m ~ 15 m
 - MITTEN — 0 m ~ 15 m
 - BAK — 0 m ~ 15 m
- NIVÅ — MITTEN — -6 dB ~ +6 dB
 - BAK — -6 dB ~ +6 dB
 - SUBWOOFER — -6 dB ~ +6 dB
- BALANS — FRAM — 6 steg åt vänster eller höger
 - BAK — 6 steg åt vänster eller höger
- TESTTON — AV
 - PÅ

Ytterligare information

ÅTERSTÄLLA

— JA

* Endast modeller för Asien och Australien.

Sakregister

Numeriska data

16:9 69
4:3 BREVLÅDEFORMAT 69
4:3 PAN&SCAN 69

A

Album 7, 79
ALBUM 37, 44
AMP MENU 26
ANPASSAT BARNLÅS 57
Antennkopplingar 21
ÅTERSTÄLLA 68
AVSNITT 15
Avsnitt 7, 79
AVSTÅND 27, 73

B

BAKGRUND 70
Bakpanel 13
BALANS 28, 74
BAND 30
BARNLÅS 58, 71, 79
Batterier 18

D

DIMMER 29
DISC SKIP 32
Dolby Digital 79
Dolby Pro Logic Surround 80
DTS 80
DVD 35, 80
DVD-MENY 35, 68

F

FÄRGSYSTEM 71
Felsökning 75
Fjärrkontroll 14, 62
Förinställd station 30, 64
Frontpanel 11
Frontpaneldisplay 12
Funktion för flera språk 49
Funktion för flera vinklar 55

H

Hantera skivor 9
HÖGTALARIN-
STÄLLNINGAR 72

I

INDEX 45
Index 7

K

KAPITEL 45
Kapitel 7, 81
KOMPLEMENT UT 70
Kontinuerlig uppspelning
CD/VIDEO/Super Audio
CD/DVD/MP3 32
Kontrollmeny 15
Kopplingar till
högtalarsystem 18

L

LJUD 49, 68
Ljudfält 51

M

MINNE 30
MP3 36
MUTING 33

N

NAMN 65
NIVÅ 29, 73

O

Områdeskod 8, 81

P

PBC-uppspelning 35, 81
PLAY MODE 38
Program Play 39

R

Radio 64
RDS 65
Resume Play 34
REPETERA 42

S

S VIDEO 23
Scan 43
Slow-motion play 43
Shuffle Play 41
SKÄRMINSTÄLLNINGAR 69
SKÄRMSLÄCKARE 70
SKÄRMTEXT 68
Skivor som kan användas 7
SLUMPMÄSSIG 41
Snabböversikt 17
Snabbspolning bakåt 43
Snabbspolning framåt 43
Söka
en viss plats på en skiva
bild för bild 43
SPÅR 44
Spår 7, 81
SPECIALINSTÄLLNINGAR
71
SPRÅKINSTÄLLNING 68
SPÅRVAL 71
STORLEK 72
Super Audio CD 81

T

TESTTON 74
TID 45
TIDSSÖKNING 45
TIME 46
TITEL 44
Titel 7, 81
TV- och videokomponent
Kopplingar 23
TV-skärm
Kontrollmeny 15
Inställningsdisplay 67
TV-TYP 69

U

UNDERTEXT 56, 68

V

VIDEO CD 35, 81
VINKEL 55



Ytterligare information

Snabbreferens för fjärrkontrollen

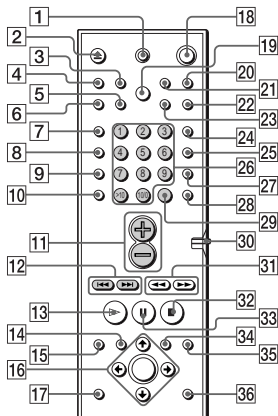

☞ Skuggmarkerade knappar påverkas av COMMAND MODE DVD TV-omkopplaren. Skuggmarkerade beskrivningar hänvisar till omkopplarens TV-inställning.

Obs!

Enhetens fjärrkontroll använder samma signaler som flera andra Sony DVD-produkter använder. Därför kan det hända att vissa knappar påverkar andra DVD-produkter från Sony.

- 1 **TV I/⏻ (på/standby)**
Slår på/av TV:n.
- 2 **▲ EJECT**
Matar ur skivan.
- 3 **NAME**
Aktiverar namnfunktionen.
- 4 **STEREO/MONO**
Växlar mellan mono- och stereoljud för FM-stereomottagning.
- 5 **MEMORY**
Lagrar snabbvalskanaler.
- 6 **CLEAR**
Återgår till oavbruten uppspelning osv.
- 7 **PLAY MODE**
Väljer program eller slumpvist uppspelningsläge.
- 8 **AUDIO**
Ändrar ljudet under uppspelning DVD- och VIDEO CD-skivor.
- 9 **ANGLE**
Ändrar kameravinklarna under uppspelning av DVD-skivor.
- 10 **SUBTITLE**
Visar meny "UNDERTXT" i kontrollmenyns teckenfönster.
- 11 **VOL +/-**
Ställer in SYSTEM-volymen. **TV: Ställer in TVns ljudvolym.**
- 12 **◀◀▶▶, PREV/NEXT, TV CH -/+, PRESET -/+**
◀◀▶▶ PREV/NEXT: Tryck för att gå till nästa kapitel eller spår eller för att gå tillbaka till föregående kapitel eller spår.
PRESET -/+ : Söker igenom alla snabbvalsinställda kanaler.
TV CH -/+ : Väljer TV-kanal.

- 13 **▷ PLAY/SELECT**
Startar uppspelningen av en skiva.
- 14 **DVD TOP MENU**
Visar titelmenyn på TV-skärmen.
- 15 **DVD DISPLAY**
Visar kontrollmenyn på TV-skärmen för inställning eller justering av alternativen.
- 16 **←/↑/↓/→/ENTER**
Väljer och aktiverar alternativ och inställningar.
- 17 **DVD SETUP**
Visar inställningsmenyn på TV-skärmen för inställning och justering av alternativen.
- 18 **⏻ (standby)**
Slår på och av strömmen till systemet.
- 19 **DISC SKIP**
Väljer skiva för uppspelning.
- 20 **TV/VIDEO**
Ändrar TVns ingångsläge.
- 21 **REPEAT**
Visar fönstret "REPETERA" på TV-skärmen.
- 22 **MUTING**
Dämpar ljudet.
- 23 **TIME**
Visar uppspelningstiden för skivan osv. i frontpanelens teckenfönster.
- 24 **FUNCTION**
Väljer önskad komponent.
- 25 **BAND**
Väljer band, AM eller FM.
- 26 **Nummerknappar***
Väljer inställningsalternativ.
TV: Väljer kanalnummer.
- 27 **SOUND FIELD**
Väljer ljudfältsläge.
- 28 **DISPLAY**
Växlar alternativ som visas i frontpanelens teckenfönster.
- 29 **ENTER**
Aktiverar alternativ eller inställningar. **TV: Tryck på den här knappen när du valt kanalnummer.**
- 30 **COMMAND MODE DVD TV-omkopplare**
Växlar TVns ingångskälla mellan **TV** och DVD-spelare.
- 31 **◀◀▶▶, ◀/▶▶ SLOW, TUNING -/+**
◀◀▶▶ (SCAN): Söker en viss punkt medan du tittar på bilden under uppspelning av skivan.
◀/▶▶ SLOW: Spelar upp en skiva i slowmotion i pausläget.
TUNING -/+ : Avsöker alla tillgängliga radiokanaler.
- 32 **■ STOP**
Stoppar uppspelningen av en skiva.
- 33 **|| PAUSE**
Gör paus i uppspelningen av en skiva.
- 34 **DVD MENU**
Visar DVD-menyn på TV-skärmen.
- 35 **↶ RETURN**
Återgår till den föregående valda skärmen osv.
- 36 **AMP MENU**
Visar högtalarinställningarnas parametrar i frontpanelens teckenfönster.

* Beroende på vilken TV du använder kan du också mata in siffror på följande sätt:
Tryck på >10, och sedan siffran. (Du matar in talet 25 genom att först trycka på >10 och sedan på 2 och 5.)

Si dichiara che l'apparecchio è stato fabbricato in conformità all'art.2, Comma 1 del D.M. 28.08.1995 n.548.

Sony International (Europe) GmbH
Product Compliance Europe

ATTENZIONE

Per evitare il pericolo di incendi o di scosse elettriche, non esporre l'apparecchio a pioggia o umidità.

Non installare l'apparecchio in uno spazio chiuso come una libreria o un mobiletto.

Non coprire i fori di ventilazione dell'apparecchio con giornali, tessuti, tendaggi e così via, onde evitare il rischio di incendi, né collocare sull'apparecchio candele accese.

Onde evitare scosse elettriche, non collocare sull'apparecchio oggetti contenenti liquidi, quale un vaso.

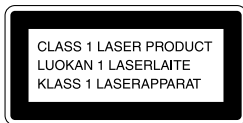

Questo apparecchio è classificato come prodotto CLASS 1 LASER. L'apposita targhetta si trova nella parte inferiore esterna.



Non gettare le pile insieme ai rifiuti domestici, ma negli appositi contenitori per lo smaltimento di rifiuti chimici.

Precauzioni

Sicurezza

- Se un qualunque oggetto cade all'interno dell'apparecchio, scollegare quest'ultimo e farlo controllare da personale qualificato prima di utilizzarlo nuovamente.
- L'apparecchio non è scollegato dalla rete domestica fino a quando non viene scollegato dalla presa di rete, anche nel caso in cui sia stato spento.
- Scollegare l'apparecchio dalla presa di rete se si prevede di non utilizzarlo per un lungo periodo. Scollegare l'apparecchio afferrando il cavo per la spina, mai tirando il cavo stesso.

Installazione

- Non installare l'apparecchio in spazi ristretti, quali una libreria o un mobiletto.
- Per evitare il surriscaldamento interno dell'apparecchio, collocarlo in un ambiente che consenta un'adeguata circolazione d'aria.
- Non collocare l'apparecchio su superfici morbide (tappeti, coperte, ecc.) o in prossimità di materiali (tendaggi o simili) che potrebbero bloccarne le prese di ventilazione.
- Non collocare l'apparecchio in prossimità di fonti di calore quali radiatori o condotti d'aria calda né in luoghi soggetti alla luce solare diretta, a polvere eccessiva, a vibrazioni o a urti.
- Non collocare l'apparecchio in una posizione inclinata poiché è stato progettato per essere utilizzato solo in posizione orizzontale.
- Tenere l'apparecchio e i dischi lontani da apparecchi con forti magneti quali forni a microonde o diffusori di grandi dimensioni.
- Non collocare oggetti pesanti sull'apparecchio.

- Se l'apparecchio viene portato direttamente da un luogo freddo ad uno caldo, al suo interno si potrebbe formare della condensa che ne danneggerebbe le lenti. Se l'apparecchio viene installato per la prima volta o se viene spostato da un luogo freddo ad uno caldo, attendere circa 30 minuti prima di utilizzarlo.

Complimenti!

Grazie per l'acquisto di questo sistema compatto AV Sony. Prima di utilizzare il sistema, si raccomanda di leggere attentamente queste istruzioni e di conservarle per un futuro riferimento.

Precauzioni

Sicurezza

- Avvertenza – L'uso di strumenti ottici con il presente prodotto aumenta il rischio di danni alla vista.
- Se un qualunque oggetto solido o sostanza liquida dovesse penetrare nell'apparecchio, scollegarlo e farlo controllare da personale qualificato, prima di riutilizzarlo.

Installazione

- Collocare il sistema in un ambiente che consenta un'adeguata circolazione d'aria per prevenire il surriscaldamento interno.
- Se l'apparecchio viene utilizzato ad alto volume per periodi prolungati, il rivestimento diventa caldo. Non si tratta di un problema di funzionamento. Tuttavia, evitare di toccare l'apparecchio. Onde evitare il surriscaldamento dell'apparecchio, non collocarlo in luoghi in cui la ventilazione non è adeguata.
- Non collocare alcun oggetto sul sistema onde evitare di bloccarne le prese di ventilazione. Il sistema è dotato di un amplificatore ad elevata potenza. Se le prese di ventilazione nella parte superiore vengono bloccate, l'apparecchio potrebbe surriscaldarsi e potrebbero verificarsi problemi di funzionamento.
- Non collocare il sistema su superfici morbide, come su un tappeto, che potrebbero ostruire le prese di ventilazione sul fondo.
- Non collocare il sistema in prossimità di fonti di calore o in luoghi esposti alla luce diretta del sole, eccessivamente polverosi o soggetti a scosse meccaniche.

Funzionamento

- Se il sistema viene spostato direttamente da un luogo freddo ad uno caldo o se viene posto in un ambiente molto umido, è possibile che si formi della condensa sulle lenti all'interno del sistema. Se ciò dovesse verificarsi, il sistema potrebbe non funzionare correttamente. In questo caso, rimuovere il disco e lasciare acceso il sistema per circa mezz'ora, per consentire l'evaporazione della condensa.
- Quando si trasporta il sistema, rimuovere tutti i dischi dal suo interno. Se ciò non viene fatto, il disco potrebbe esserne danneggiato.
- Per motivi di risparmio energetico, il sistema può essere disattivato completamente mediante il tasto POWER sull'apparecchio principale. Benché il LED rimanga acceso per qualche istante, il sistema è completamente disattivato.

Regolazione del volume

Non alzare eccessivamente il volume durante l'ascolto di una parte di brano con livelli di suono molto bassi o con segnali audio assenti. Così facendo, i diffusori potrebbero essere danneggiati nel caso in cui venisse riprodotto un suono a livello massimo.

Pulizia

Pulire l'apparecchio, il pannello e i comandi con un panno morbido leggermente inumidito con una soluzione detergente delicata. Non utilizzare alcun tipo di spugnetta o polvere abrasiva, né solventi come alcol o benzene.

Per qualsiasi domanda o problema riguardanti il sistema, rivolgersi al rivenditore Sony più vicino.

Pulizia dei dischi

Non utilizzare dischi di pulizia CD/DVD disponibili in commercio, in quanto potrebbero causare problemi di funzionamento.

Colori del televisore

Nel caso in cui i diffusori causassero irregolarità dei colori dello schermo televisivo, spegnere immediatamente il televisore e riaccenderlo dopo 15 - 30 minuti. Se l'irregolarità dei colori dovesse persistere, posizionare i diffusori lontano dal televisore.

La targhetta è situata nella parte inferiore esterna.

IMPORTANTE

Avvertenza: il presente sistema è in grado di mantenere sullo schermo del televisore un fermo immagine o un'indicazione per un tempo indeterminato. Se vengono visualizzati un fermo immagine o un'indicazione per un periodo prolungato, lo schermo del televisore potrebbe venire danneggiato in modo irreparabile. Gli schermi televisivi sono particolarmente soggetti a questa eventualità.

Trasporto del sistema

Quando il sistema viene trasportato, attenersi alla procedura seguente per garantire la protezione del meccanismo interno. Rimuovere il disco, quindi premere e tenere premuto il tasto ■ sul sistema. Una volta visualizzato "MECHA LOCK" sul display del pannello frontale, spegnere il sistema.

Indice







ATTENZIONE	2
Complimenti!	3
Precauzioni	4
Informazioni relative a questo manuale	7
Dischi riproducibili dal sistema	7
Note sui dischi	9
Nota sul cambia DVD a 5 dischi	10
Indice dei componenti e dei comandi	11
Guida al display del menu di controllo	15
<hr/>	
Operazioni preliminari	17
Presentazione	17
Disimballaggio	17
Inserimento delle pile nel telecomando	18
Punto 1: collegamento dei diffusori	18
Punto 2: collegamento dell'antenna	21
Punto 3: collegamento ad un televisore e ai componenti video	23
Impostazione dei diffusori	25
Preimpostazione delle stazioni radio	30
<hr/>	
Riproduzione di dischi	32
Riproduzione di dischi	32
Ripristino della riproduzione dal punto in cui il disco è stato interrotto (Continuazione della riproduzione)	34
Uso del menu DVD	35
Riproduzione di VIDEO CD con le funzioni PBC (Riproduzione PBC)	35
Riproduzione di una pista sonora MP3	36
Selezione del modo di riproduzione (Tutti i dischi, Un disco o un Album)	38
Creazione di un programma personalizzato (Riproduzione programmata)	39
Riproduzione in ordine casuale (Casuale)	41
Ripetizione della riproduzione (Riproduzione ripetuta)	42
<hr/>	
Ricerca di una scena	43
Ricerca di un punto particolare di un disco (Ricerca, Riproduzione al rallentatore)	43
Ricerca di un titolo/capitolo/brano/indice/album	44
<hr/>	
Visualizzazione delle informazioni sul disco	46
Visualizzazione del tempo di riproduzione e del tempo residuo sul display del pannello frontale	46
Controllo del tempo di riproduzione e del tempo residuo	47



Regolazioni dell'audio	49
Modifica dell'audio	49
Decodifica automatica del segnale audio in ingresso (decodifica automatica)	51
Effetto surround	51
Uso dei soli diffusori anteriori e del subwoofer (stereo a 2 canali)	54
Regolazione dei parametri di livello	54
Visione di film	55
Modifica dell'angolo di inquadratura	55
Visualizzazione dei sottotitoli	56
Utilizzo delle varie funzioni aggiuntive	57
Bloccaggio dei dischi (PROTEZIONE PERSONALIZZATA, PROTEZIONE) ...	57
Ulteriori operazioni	62
Controllo del televisore con il telecomando in dotazione	62
Utilizzo del videoregistratore o di altre unità	63
Ascolto della radio	64
Uso del sistema dati radio (RDS) (Solo per modelli europei)	65
Denominazione delle stazioni preimpostate	65
Impostazioni e regolazioni	67
Utilizzo del display di impostazione	67
Impostazione della lingua per il display e per l'audio (IMPOSTAZIONE LINGUA)	68
Impostazioni per il display (IMPOSTAZIONE SCHERMO)	69
Impostazioni personalizzate (IMPOSTAZIONE PERSONALIZZATA)	71
Impostazioni per i diffusori (IMPOSTAZIONE DIFFUSORI)	72
Altre informazioni	75
Soluzione dei problemi	75
Funzione di autodiagnostica (lettere e numeri visualizzati nel display)	79
Glossario	79
Caratteristiche tecniche	82
Elenco dei codici delle lingue	84
Elenco delle voci del menu di impostazione DVD	85
Indice analitico	86
Guida rapida di riferimento per il telecomando	88

Informazioni relative a questo manuale

- Le istruzioni in questo manuale descrivono i comandi sul telecomando. È possibile utilizzare anche i comandi sul sistema se questi hanno denominazioni uguali o simili a quelle sul telecomando.
- Le icone utilizzate in questo manuale vengono descritte qui sotto:

Icona	Significato	Icona	Significato
	Funzioni disponibili nel modo DVD video		Funzioni disponibili nel modo Super Audio CD e CD audio
	Funzioni disponibili nel modo VIDEO CD		Funzioni disponibili per le piste sonore MP3*
	Funzioni disponibili nel modo CD		Funzioni maggiormente utili

- Nel presente manuale, il modello per l'Europa viene utilizzato per le illustrazioni e per la visualizzazione delle informazioni a schermo (OSD).

* MP3 (MPEG1 Audio Layer 3) è un formato standard definito da ISO/MPEG che effettua la compressione dei dati audio.

Dischi riproducibili dal sistema

Formato dei dischi	
DVD VIDEO	
Super Audio CD	
VIDEO CD	
CD audio	

Il logo "DVD VIDEO" è un marchio di fabbrica.

Termini dei dischi

• Titolo

In un software video, i titoli corrispondono a un film, alle sezioni più lunghe di un'immagine o di un brano musicale su un DVD, ecc.; in un software audio corrispondono invece a un intero album.

• Capitolo

Sezioni di immagini o un brano musicale più brevi dei titoli. Un titolo è composto da diversi capitoli. A seconda del disco, potrebbe non esserci alcun capitolo registrato.

• Album

Sezione di un brano musicale su un CD di dati contenente piste sonore MP3.

• Brano

Sezioni di un'immagine o di un brano musicale su un VIDEO CD, Super Audio CD, CD o MP3.

• Indice (Super Audio CD, CD)/Indice video (VIDEO CD)

Un numero che divide un brano in sezioni per facilitare l'individuazione del punto desiderato su un VIDEO CD o Super Audio CD. A seconda del disco, potrebbe non esserci alcun indice registrato.

• Scena

In un VIDEO CD con funzioni PBC (pagina 35), le schermate dei menu, le immagini in movimento e i fermi immagine vengono suddivisi in sezioni denominate "scene".

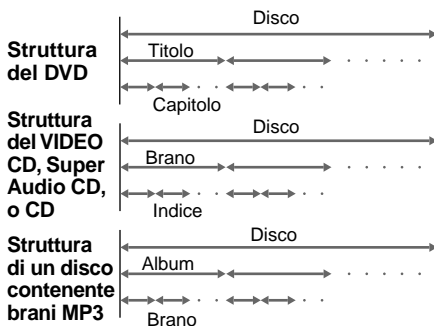

Nota sul PBC (Controllo della riproduzione) (VIDEO CD)

Questo sistema è conforme alla Versione 1.1 e alla Versione 2.0 degli standard VIDEO CD. È possibile ottenere due tipi di riproduzione a seconda del tipo di disco.

Tipo di disco	È possibile
VIDEO CD sprovvisto delle funzioni PBC (dischi Versione 1.1)	Ottenere una riproduzione video (immagini in movimento) e una riproduzione sonora.
VIDEO CD provvisti delle funzioni PBC (dischi Versione 2.0)	Riprodurre un software interattivo, mediante le schermate dei menu visualizzate sullo schermo del televisore (riproduzione PBC), oltre alle funzioni di riproduzione video dei dischi Versione 1.1. Inoltre, è possibile riprodurre fermi immagine ad alta risoluzione, se essi sono inclusi nel disco.

Codice di zona

Il sistema riporta stampato sul retro un codice di zona e può riprodurre solo DVD con lo stesso codice di zona.

Con questo sistema è inoltre possibile riprodurre dischi DVD con il contrassegno



Se si tenta di riprodurre altri tipi di DVD, sullo schermo del televisore appare un messaggio simile a "Impossibile riprodurre questo disco per limiti di area". È possibile che alcuni tipi di DVD non riportino il codice di zona anche se la loro riproduzione è vietata dai limiti di zona.

Esempio di dischi che il sistema non è in grado di riprodurre

Il sistema non riproduce i seguenti dischi:

- CD-ROM (compresi PHOTO CD)
- CD-R/CD-RW diversi da quelli registrati nei formati seguenti:
 - formato CD audio
 - formato CD video
 - formato MP3 conforme a ISO9660* Level 1/Level 2 o al relativo formato esteso Joliet
- Parte dei dati di CD Extra
- DVD-ROM
- Dischi DVD audio

* Formati logici di file e cartelle su CD-ROM definiti da ISO (International Standard Organization)

Non caricare i seguenti dischi:

- DVD con un codice di zona diverso (pagina 8, 79).
- Dischi di forma non circolare diversa da quella standard (quali quelli a forma di cuore, stella e così via).
- Dischi sui quali è stata applicata carta o adesivi.
- Dischi sui quali sono presenti residui di materiali adesivi.

Nota

Si noti che, con questo sistema, non sarà possibile riprodurre alcuni CD-R o CD-RW per motivi dovuti alla qualità di registrazione, alle condizioni del disco o alle caratteristiche del dispositivo di registrazione. Inoltre, i dischi non possono essere riprodotti se non sono stati finalizzati correttamente. Per ulteriori informazioni, vedere le istruzioni per l'uso dell'apparecchio utilizzato per la registrazione.

Nota sulle operazioni di riproduzione dei dischi DVD e VIDEO CD

È possibile che alcune operazioni di riproduzione dei DVD e dei VIDEO CD vengano intenzionalmente impostate dai produttori di software. Dato che questo sistema riproduce DVD e VIDEO CD in base al contenuto del disco impostato dai produttori di software, alcune funzioni di riproduzione potrebbero non essere disponibili. Consultare anche le istruzioni in dotazione con i DVD o i VIDEO CD.

Copyright

Questo prodotto incorpora una tecnologia di protezione del copyright che è protetta da rivendicazioni di criterio di alcuni brevetti statunitensi, di altri diritti di proprietà intellettuale di Macrovision Corporation e di altri proprietari di diritti. L'utilizzo di questa tecnologia di protezione del copyright deve essere autorizzato da Macrovision Corporation ed è destinato solo all'uso domestico e ad altri usi di visione limitata, salvo quanto diversamente autorizzato da Macrovision Corporation. Non è consentito lo smontaggio o la manomissione.

Questo sistema incorpora il decodificatore surround a matrice attiva Dolby* Digital e Dolby Pro Logic (II) e il sistema DTS** Digital Surround.

* Prodotto sotto licenza di Dolby Laboratories. "Dolby", "Pro Logic" e il simbolo della doppia D sono marchi di fabbrica di Dolby Laboratories.

** Prodotto sotto licenza di Digital Theater Systems, Inc. "DTS" e "DTS Digital Surround" sono marchi di fabbrica di Digital Theater Systems, Inc.

Note sui dischi

Manutenzione dei dischi

- Per mantenere i dischi puliti, afferrarli dal bordo. Evitare di toccarne la superficie.
- Non applicare carta né nastro adesivo sul disco.



- Non esporre i dischi alla luce solare diretta o a fonti di calore, quali condotti di aria calda, né lasciarli in un'auto parcheggiata al sole, poiché la temperatura interna potrebbe aumentare considerevolmente.
- Dopo la riproduzione, riporre il disco nell'apposita custodia.

Pulizia dei dischi

- Prima della riproduzione, pulire il disco con un panno pulito. Procedere dal centro verso l'esterno.



- Non utilizzare solventi come benzene, acqueragia o detersivi disponibili in commercio o spray antistatici per dischi in vinile.

Il sistema è in grado di riprodurre unicamente dischi di forma standard. L'uso di dischi di forma diversa (ad esempio a cuore, stella e così via) potrebbe causare problemi di funzionamento.

Non utilizzare dischi ai quali siano stati applicati accessori disponibili in commercio, quali un'etichetta o un anello.

Nota sul cambia DVD a 5 dischi

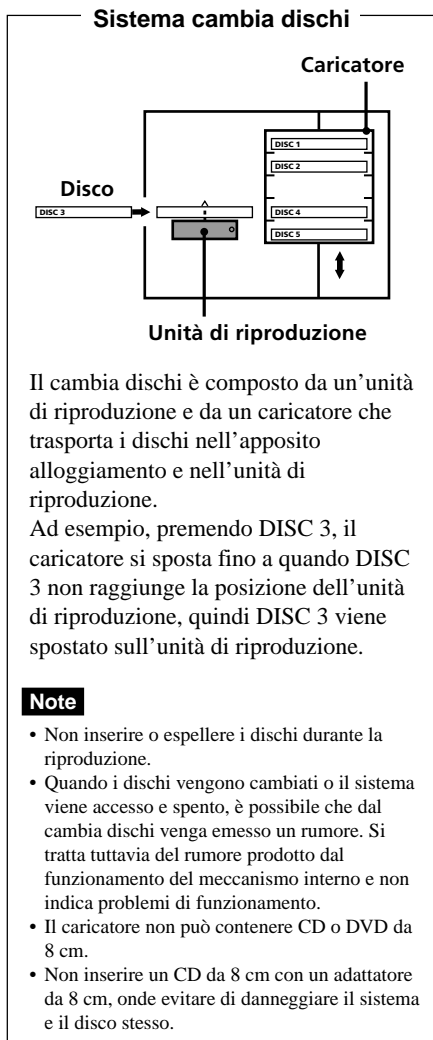

Il cambia dischi è composto da un'unità di riproduzione e da un caricatore che trasporta i dischi nell'apposito alloggiamento e nell'unità di riproduzione.

Ad esempio, premendo DISC 3, il caricatore si sposta fino a quando DISC 3 non raggiunge la posizione dell'unità di riproduzione, quindi DISC 3 viene spostato sull'unità di riproduzione.

Note

- Non inserire o espellere i dischi durante la riproduzione.
- Quando i dischi vengono cambiati o il sistema viene acceso e spento, è possibile che dal cambia dischi venga emesso un rumore. Si tratta tuttavia del rumore prodotto dal funzionamento del meccanismo interno e non indica problemi di funzionamento.
- Il caricatore non può contenere CD o DVD da 8 cm.
- Non inserire un CD da 8 cm con un adattatore da 8 cm, onde evitare di danneggiare il sistema e il disco stesso.

Indice dei componenti e dei comandi

Per maggiori informazioni, consultare le pagine indicate fra parentesi.

Pannello frontale

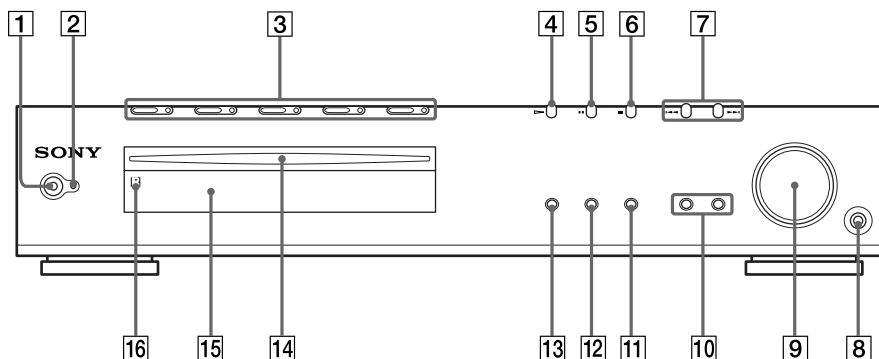

- 1** Interruttore POWER (32)
- 2** Indicatore STANDBY (32)
- 3** Indicatore/DISC 1 (riproduzione) /⏏ (espulsione) – Indicatore/DISC 5 (riproduzione) /⏏ (espulsione) (32)
- 4** ▷ (riproduzione) (32)
- 5** || (pausa) (33)
- 6** ■ (arresto) (33)
- 7** ⏮/⏭ PREV/NEXT, PRESET -/+ (33)

- 8** Presa PHONES (32)
- 9** Controllo VOLUME (32)
- 10** SOUND FIELD -/+ (51)
- 11** DISPLAY (64)
- 12** BAND (30)
- 13** FUNCTION (63)
- 14** Alloggiamento per dischi (32)
- 15** Display del pannello frontale (12)
- 16** 📶 (sensore del telecomando) (18)

Display del pannello frontale

Durante la riproduzione di un DVD

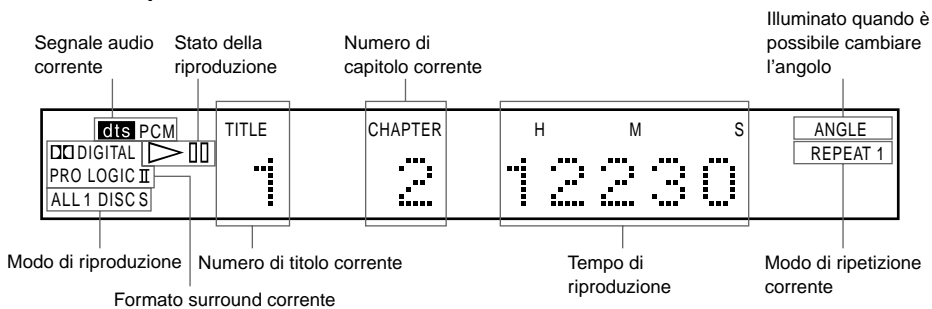

Durante la riproduzione di Super Audio CD, CD, VIDEO CD o MP3

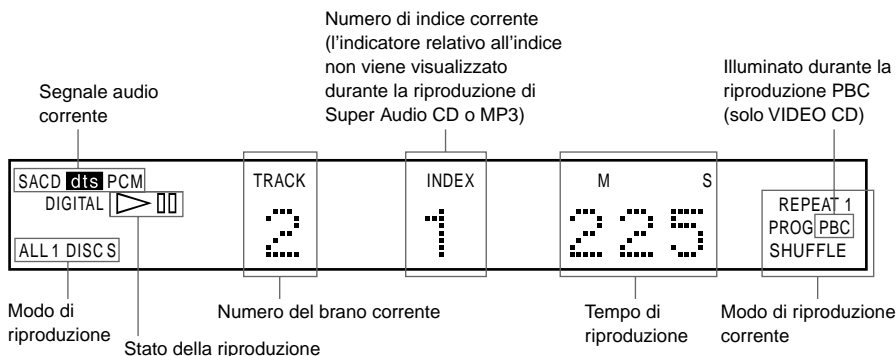

Durante l'ascolto della radio

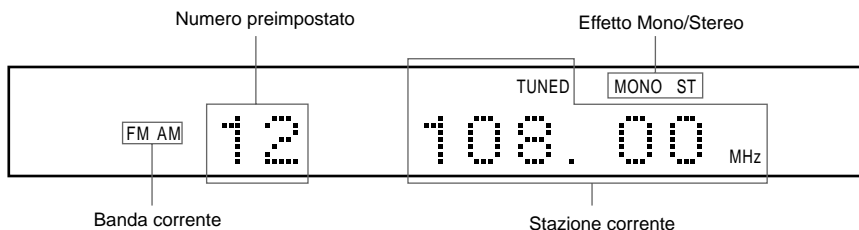

Pannello posteriore

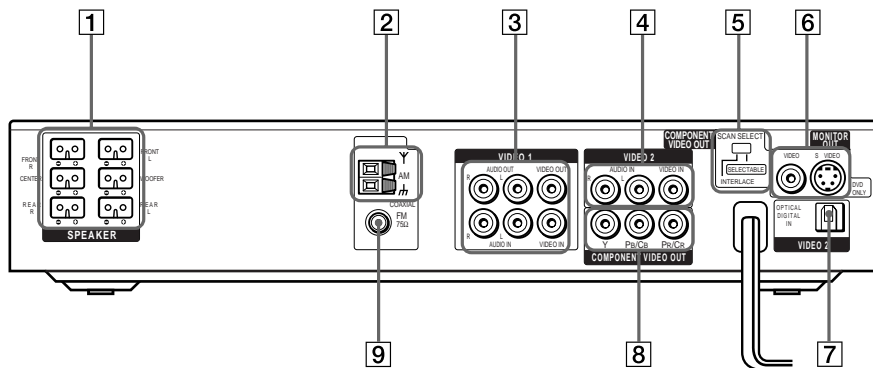

- | | | | |
|----------|--|----------|---|
| 1 | Prese SPEAKER (19) | 6 | Prese MONITOR OUT (VIDEO/
S VIDEO) (24) |
| 2 | Antenna AM (21) | 7 | Pres a VIDEO 2 (OPTICAL DIGITAL
IN) (24) |
| 3 | Prese VIDEO 1 (23) | 8 | Prese COMPONENT VIDEO OUT (23) |
| 4 | Prese VIDEO 2 (23) | 9 | Pres a antenna FM 75 Ω COAXIAL (21) |
| 5 | Selettore COMPONENT VIDEO OUT/
SCAN SELECT (75) | | |

Telecomando

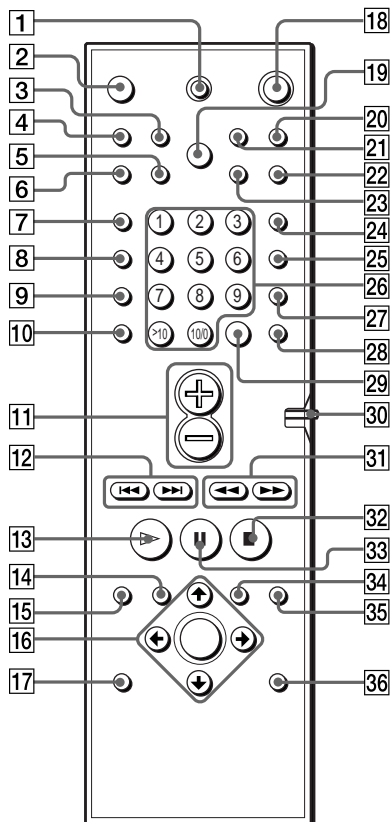

Nota

Questo telecomando si illumina al buio. Tuttavia, prima di illuminarsi, deve essere esposto alla luce per un po' di tempo.

- 1** TV I/⏻ (accesso/attesa) (62)
- 2** ▲ (EJECT) (33)
- 3** NAME (66)
- 4** STEREO/MONO (64)
- 5** MEMORY (30)
- 6** CLEAR (40)
- 7** PLAY MODE (39)
- 8** AUDIO (49)
- 9** ANGLE (55)
- 10** SUBTITLE (56)
- 11** VOL +/- (63)
- 12** ◀◀/▶▶/▶◀/▶▶ PREV/NEXT, TV CH -/+, PRESET +/- (30, 33, 63)
- 13** ▷ PLAY/SELECT (32)
- 14** DVD TOP MENU (35)
- 15** DVD DISPLAY (42)
- 16** ◀/↑/↓/▶/ENTER (26)
- 17** DVD SETUP (59)
- 18** ⏻ (attesa) (33)
- 19** DISC SKIP (32)
- 20** TV/VIDEO (63)
- 21** REPEAT (42)
- 22** MUTING (33)
- 23** TIME (46)
- 24** FUNCTION (63)
- 25** BAND (30)
- 26** Tasti numerici (35)
- 27** SOUND FIELD (51)
- 28** DISPLAY (64)
- 29** ENTER (62)
- 30** Interruttore COMMAND MODE DVD TV (63)
- 31** ◀◀/▶▶/◀◀/▶▶ SLOW, TUNING -/+ (30, 43)
- 32** ■ STOP (33)
- 33** || PAUSE (33)
- 34** DVD MENU (35)
- 35** ↶ RETURN (36)
- 36** AMP MENU (26)





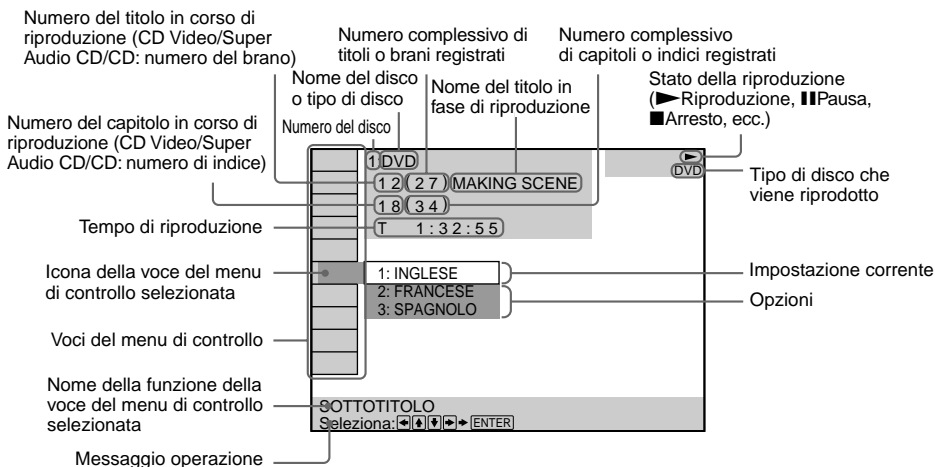

Guida al display del menu di controllo





Utilizzare il menu di controllo per selezionare la funzione che si desidera utilizzare. Il display del menu di controllo viene visualizzato premendo il tasto DVD DISPLAY. Per maggiori informazioni, consultare le pagine indicate tra parentesi.

Menu di controllo



Elenco delle voci del menu di controllo



 DISCO	Consente di visualizzare il nome del disco o il tipo di disco caricato nel sistema.
 TITOLO (solo DVD) (pagina 44)/ SCENA (solo VIDEO CD nella riproduzione PBC)/BRANO (solo VIDEO CD) (pagina 44)	Seleziona il titolo (DVD), la scena (VIDEO CD nella riproduzione PBC) o il brano (VIDEO CD) da riprodurre.
 CAPITOLO (solo DVD) (pagina 45)/INDICE (solo VIDEO CD) (pagina 45)	Seleziona il capitolo (DVD) o l'indice (VIDEO CD) da riprodurre.
 ALBUM (solo MP3) (pagina 44)	Consente di selezionare l'album (MP3) da riprodurre.
 BRANO (solo Super Audio CD/ CD/MP3) (pagina 44)	Seleziona il brano (Super Audio CD/CD/MP3) da riprodurre.
 INDICE (Solo Super Audio CD/ CD) (page 45)	Consente di visualizzare e selezionare l'indice da riprodurre (Super Audio CD).
 DURATA (pagina 45)	Controlla il tempo trascorso e il tempo di riproduzione residuo. Indicazione del codice temporale per la ricerca dell'immagine e della musica.

 AUDIO (solo DVD/VIDEO CD/ Super Audio CD/CD) (pagina 49)	Cambia l'impostazione audio.
 SOTTOTITOLO (solo DVD) (pagina 56)	Visualizza i sottotitoli. Cambia la lingua dei sottotitoli.
 ANGOLO (solo DVD) (pagina 55)	Cambia l'angolo.
 MODO (solo VIDEO CD/ Super Audio CD/CD/MP3) (pagina 38)	Consente di selezionare il modo di riproduzione.
 RIPETIZIONE (pagina 42)	Consente di riprodurre in modo ripetuto l'intero disco (tutti i titoli/tutti i brani), un titolo/capitolo/brano/album o i contenuti del programma.
 PROTEZIONE PERSONALIZZATA (pagina 57)	Imposta il disco per impedirne la riproduzione.

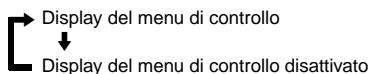
 Ad ogni pressione del tasto DVD DISPLAY, il display del menu di controllo cambia come segue:



Le voci del menu di controllo variano a seconda del disco.

 L'indicatore relativo all'icona del menu di controllo si illumina in verde  →  ad eccezione del caso in cui la funzione di RIPETIZIONE venga impostata su "OFF".

L'indicatore "ANGOLO" si illumina in verde solo quando è possibile modificare gli angoli.

Presentazione

In questo capitolo vengono fornite informazioni sufficienti per poter iniziare ad utilizzare il sistema. Per selezionare la lingua del display, fare riferimento alla pagina 68.

Per selezionare il rapporto di formato del televisore da collegare, fare riferimento alla pagina 69.

Disimballaggio

Accertarsi di avere ricevuto i seguenti articoli:

- Diffusori (5)
- Subwoofer (1)
- Antenna a telaio AM (1)
- Antenna a filo FM (1)
- Cavi diffusori (5 m × 4,15 m × 2)
- Cavo video (1)
- Telecomando RM-SS990 (1)
- Pile R6 (formato AA) (2)
- Piedini antiscivolo (20)
- Diffusori-collegamento e installazione (scheda) (1)
- Adattatore a 21 pedini (1) (solo modelli per l'Europa)

Inserimento delle pile nel telecomando

È possibile controllare il sistema tramite il telecomando in dotazione. Inserire due pile R6 (formato AA) facendo corrispondere i poli \oplus e \ominus delle pile ai contrassegni presenti all'interno dello scomparto. Quando si utilizza il telecomando, puntarlo verso il sensore  di comando a distanza sul sistema.

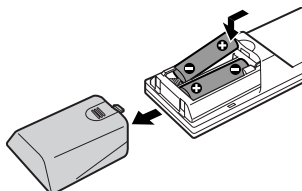

Note

- Non lasciare il telecomando in un luogo eccessivamente caldo o umido.
- Non utilizzare una pila nuova con una vecchia.
- Non far penetrare alcun corpo estraneo all'interno del telecomando, soprattutto durante la sostituzione delle pile.
- Non esporre il sensore del telecomando alla luce diretta del sole o ad apparecchiature di illuminazione, onde evitare problemi di funzionamento.
- Se si prevede di non utilizzare il telecomando per un lungo periodo, rimuovere le pile per evitare danni dovuti a perdite di elettrolita e corrosione.

Punto 1: collegamento dei diffusori

Collegare i diffusori in dotazione utilizzando i cavi di collegamento in dotazione, facendo corrispondere i colori dei terminali con quelli dei cavi. Collegare unicamente i diffusori forniti con il presente sistema.

Per ottenere il miglior effetto surround, specificare i parametri dei diffusori (distanza, livello, ecc) a pag. 26.

Cavi necessari

Cavi diffusori

Il connettore e il cilindro dei cavi dei diffusori sono dello stesso colore dell'etichetta presente sui terminali da collegare.

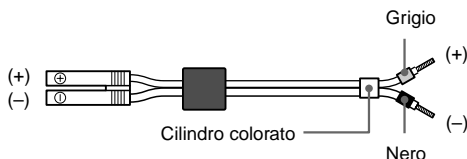

Terminali per il collegamento dei diffusori

Collegare il/i	al/ai
Diffusori anteriori	Terminali SPEAKER FRONT L (bianco) e R (rosso)
Diffusori posteriori	Terminali SPEAKER REAR L (blu) e R (grigio)
Diffusore centrale	Terminale SPEAKER CENTER (verde)
Subwoofer	Terminale SPEAKER WOOFER (viola)

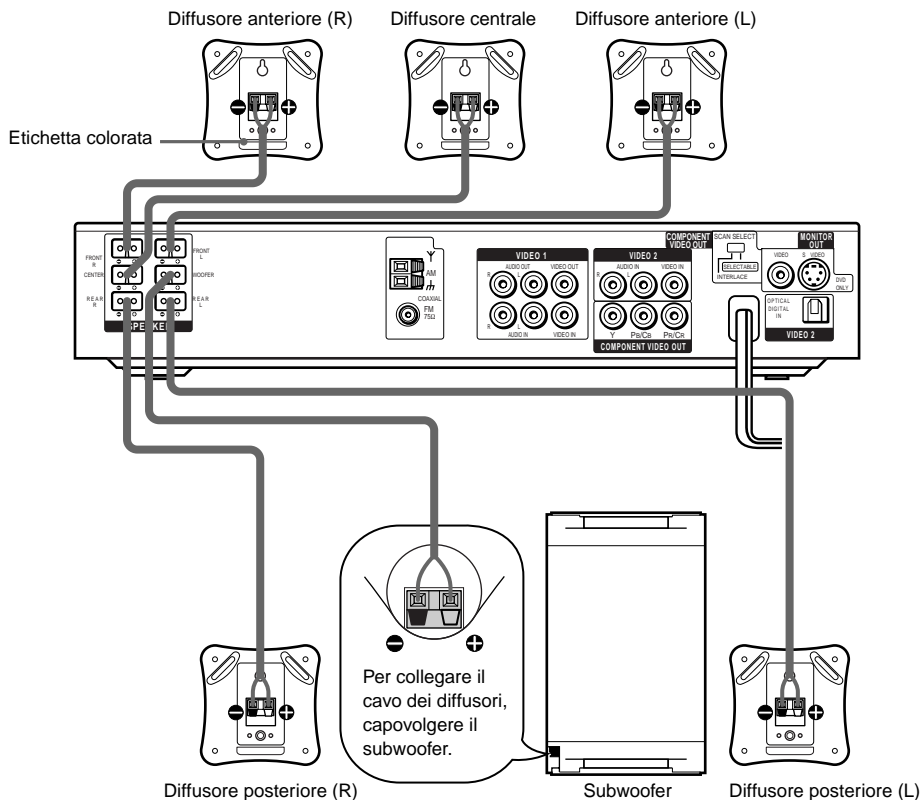

Nota sulla collocazione dei diffusori

Se il subwoofer o un supporto (non in dotazione) applicato ai diffusori anteriori/posteriori viene collocato su un pavimento trattato con prodotti speciali, quali cera, olio o lucidanti, prestare attenzione onde evitare macchie o perdita di colore.

Come evitare un corto circuito dei diffusori

Un corto circuito dei diffusori potrebbe danneggiare il sistema. Per evitarlo, accertarsi di prendere i seguenti accorgimenti durante il collegamento dei diffusori. Accertarsi che il filo scoperto di ciascun cavo non tocchi altri terminali dei diffusori o il filo scoperto di un altro cavo dei diffusori.

Esempi di cattive condizioni del cavo del diffusore

L'estremità spelata di un cavo dei diffusori è entrata in contatto con un altro terminale del diffusore.

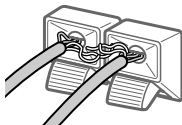

Le estremità spelate dei cavi sono entrate in contatto a causa di una eccessiva rimozione dell'isolamento.

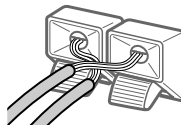

Dopo aver collegato tutti i componenti, diffusori e cavo di alimentazione CA (corrente domestica), trasmettere un segnale di prova per verificare che tutti i diffusori siano collegati correttamente. Per maggiori informazioni sulla trasmissione di un segnale di prova, vedere pagina 28.

Se un diffusore non emette alcun suono durante la trasmissione di un segnale di prova, o un segnale di prova viene trasmesso da un diffusore diverso da quello correntemente visualizzato sul display del pannello frontale, il diffusore potrebbe essere in corto circuito. Se ciò si verificasse, controllare nuovamente il collegamento del diffusore.

Nota

Accertarsi di far corrispondere il cavo del diffusore al terminale esatto sui componenti: \oplus con \oplus , e \ominus con \ominus . Se i cavi vengono invertiti, il suono risulterà distorto e senza bassi.

Punto 2: collegamento dell'antenna

Collegare le antenne AM/FM in dotazione per l'ascolto della radio.

Terminali per il collegamento delle antenne

Collegare la	al/ai
Antenna a telaio AM	Terminali AM
Antenna a filo FM	Terminale FM 75Ω COAXIAL

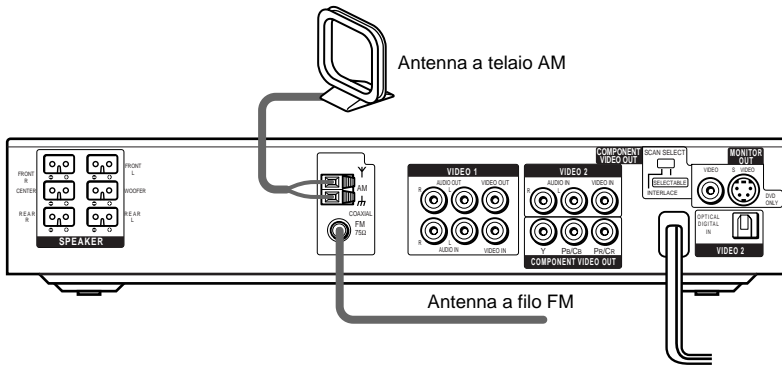

Note

- Per evitare un disturbo del suono, tenere l'antenna a telaio AM lontana dal sistema e da altri componenti.
- Accertarsi di svolgere completamente l'antenna a filo FM.
- Dopo aver collegato l'antenna a filo FM, mantenerla il più possibile in posizione orizzontale.
- Durante il collegamento dell'antenna a telaio AM in dotazione, collegare il cavo nero (B) al terminale AM, e il cavo bianco (A) all'altro terminale.

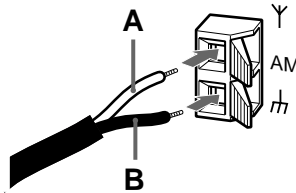

In caso di scarsa ricezione FM

Utilizzare un cavo coassiale da 75-ohm (non in dotazione) per collegare il sistema ad un'antenna FM esterna, come mostrato.

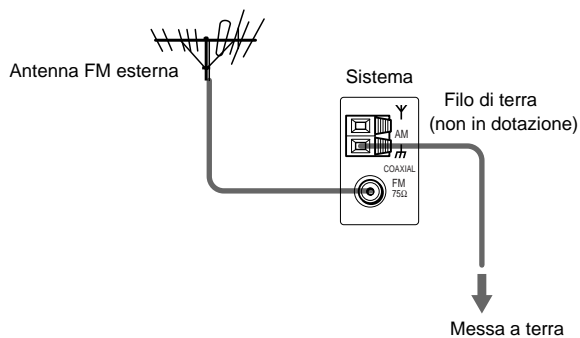

Nota

Se il sistema viene collegato ad un'antenna esterna, dotarlo di messa a terra per proteggerlo dai fulmini. Per evitare esplosioni di gas, non collegare il filo di terra a una conduttura di gas.

Punto 3: collegamento ad un televisore e ai componenti video

Cavi necessari

Cavo video per il collegamento ad un monitor TV

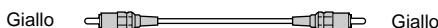

Cavi audio/video (non in dotazione)

Durante il collegamento di un cavo, accertarsi di far corrispondere i piedini colorati alle prese sui componenti.

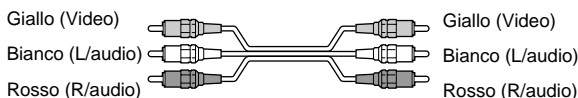

Prese per il collegamento dei componenti video

Collegare un	alla/alle
monitor TV	Preso MONITOR OUT
Videoregistratore	Prese VIDEO 1
Ricevitore satellitare digitale	Prese VIDEO 2

💡 Utilizzo della presa S-video anziché delle prese video

Il monitor TV deve essere anche collegato per mezzo di una presa S-video. I segnali S-video si trovano in una linea separata dai segnali video e non verranno trasmessi dalle prese video.

💡 Se le prese COMPONENT VIDEO OUT (Y, P_B/C_B, P_R/C_R) vengono utilizzate al posto delle prese video.

È necessario che anche il monitor del televisore sia collegato tramite le prese COMPONENT VIDEO OUT (Y, P_B/C_B, P_R/C_R). Se il televisore supporta i segnali nel formato progressivo, è necessario effettuare questo collegamento e impostare "USCITA COMPONENTE" su "PROGRESSIVE" in "IMPOSTAZIONE SCHERMO" (pagina 70).

Note

- Se viene selezionato VIDEO 1 mediante il tasto FUNCTION, il segnale viene emesso dai diffusori L/R anteriori, ma non dalle prese VIDEO 1 VIDEO OUT e AUDIO OUT L/R.
- Se si utilizzano le uscite di linea Video 1, impostare l'apparecchio sul modo 2CH STEREO. Se l'apparecchio non è impostato sul modo 2CH STEREO, le uscite di linea potrebbero non funzionare correttamente.
- Se nella schermata "IMPOSTAZIONE SCHERMO" è stato selezionato "PROGRESSIVE", dalle prese MONITOR OUT o S VIDEO OUT non viene trasmesso alcun segnale.
- Se il sistema è impostato sul modo "DVD", il segnale viene trasmesso dalle prese S VIDEO OUT o COMPONENT OUT.
- Se il sistema è impostato sul modo "DVD" e in "IMPOSTAZIONE SCHERMO" è stato selezionato "PROGRESSIVE", il segnale viene trasmesso dalle sole prese COMPONENT OUT.

Impostazione dei diffusori

Per un effetto surround ottimale, tutti i diffusori ad eccezione del subwoofer devono trovarsi alla stessa distanza dalla posizione di ascolto (A).

Tuttavia, questo sistema consente di avvicinare il diffusore centrale fino ad un massimo di 1,6 metri (B) e i diffusori posteriori fino ad un massimo di 4,6 metri (C) rispetto alla posizione di ascolto. I diffusori anteriori possono essere posizionati da 1,0 a 15,0 metri (A) dalla posizione di ascolto.

I diffusori posteriori possono essere posizionati dietro o lateralmente, a seconda della forma della stanza, ecc.

Se i diffusori posteriori sono posizionati lateralmente

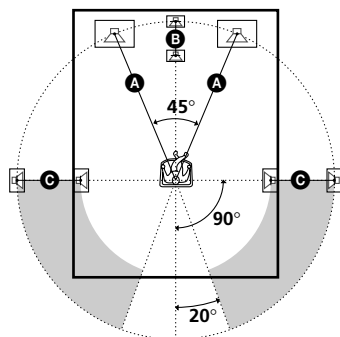

Se i diffusori posteriori sono posizionati dietro

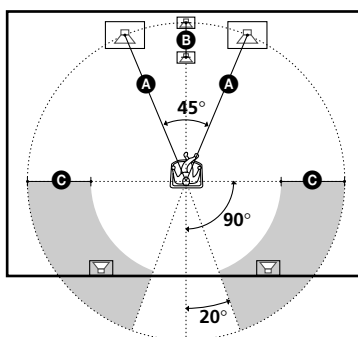

Nota

Non collocare i diffusori centrali e posteriori più lontano dalla posizione di ascolto di quanto non lo siano i diffusori anteriori.

Informazioni sui diffusori schermati magneticamente (per prevenire irregolarità di colore sugli schermi televisivi)

Il subwoofer del presente sistema è schermato magneticamente onde prevenire dispersioni magnetiche. Tuttavia, è possibile che si verifichino delle dispersioni, poiché viene utilizzato un forte magnete. Se il subwoofer viene utilizzato con un televisore o un proiettore CRT (con tubo a raggi catodici), installare il subwoofer ad una distanza di almeno 0,3 metri dal televisore, ecc. Diversamente, è possibile che si verifichino irregolarità di colore sullo schermo.

Se si verificano irregolarità di colore...

Spegnere il televisore, quindi riaccenderlo dopo 15 - 30 minuti.

Se si verificano di nuovo irregolarità di colore...

Allontanare il subwoofer dal televisore.

Se le irregolarità di colore persistono dopo avere effettuato quanto indicato sopra...

Assicurarsi che non vi siano oggetti magnetici in prossimità del subwoofer. Le irregolarità di colore si verificano a causa dell'interazione tra il subwoofer e l'oggetto magnetico.

Esempi di possibili sorgenti di interferenza magnetica comprendono: chiusure magnetiche su un supporto per televisore e simili, apparecchiature medicali, giocattoli, ecc.

Specificazione dei parametri dei diffusori

Per ottenere un suono surround ottimale, specificare dapprima la distanza dei diffusori dalla posizione di ascolto, quindi impostare il bilanciamento e il livello. Utilizzare il segnale di prova per regolare il volume dei diffusori allo stesso livello.

È possibile regolare i parametri dei diffusori utilizzando IMPOSTAZIONE DIFFUSORI nel display di impostazione (pagina 72).

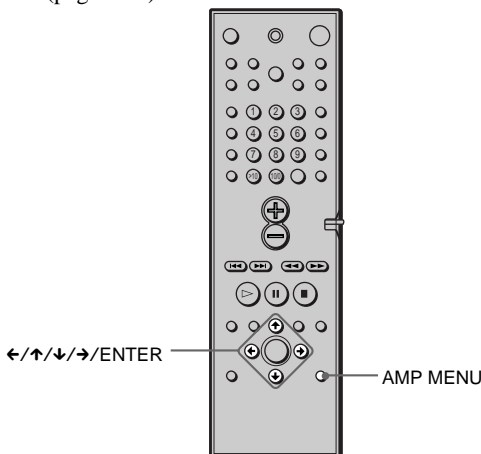

Specificazione di dimensioni, distanza, posizione e altezza dei diffusori

- 1 Premere più volte AMP MENU per visualizzare ♪ SP. SETUP sul display del pannello frontale.
- 2 Sedersi nella postazione di ascolto e selezionare la voce da impostare con ↑/↓.
 - Voci impostate in ♪ SP. SETUP
 - Dimensioni dei diffusori centrale e posteriori
 - Distanza dei diffusori anteriori, posteriori e centrale
 - Posizione e altezza dei diffusori posteriori
- 3 Impostare il parametro utilizzando ←/→. Il parametro selezionato apparirà sul display del pannello frontale.
- 4 Per impostare altri parametri in ♪ SP. SETUP, ripetere i punti 2 e 3. Se il telecomando non viene utilizzato per alcuni secondi, il parametro scompare dal display e viene memorizzato nel sistema.

■FORMATO

Quando i diffusori centrale o posteriori non vengono collegati, o se i diffusori posteriori vengono spostati, impostare i parametri per i diffusori CENTER e REAR. Poiché le impostazioni del diffusore anteriore e del subwoofer sono fisse, non è possibile modificarle. Le impostazioni predefinite sono sottolineate.

- CENTER (diffusore centrale)
 - YES: normalmente, selezionare questa posizione.
 - NO: selezionare questa posizione se il diffusore centrale non viene utilizzato.
- REAR (diffusori posteriori)
 - YES: normalmente selezionare questa voce. Specificare la posizione e l'altezza per ottimizzare i modi Digital Cinema Surround.
 - NO: selezionare questa posizione se il diffusore posteriore non viene utilizzato.

■ DISTANZA

È possibile modificare la distanza di ciascun diffusore nella maniera seguente. Le impostazioni predefinite sono sottolineate.

- F. D. 5 m (distanza dei diffusori anteriori)
La distanza dei diffusori anteriori può essere impostata in incrementi di 0,2 metri da 1,0 a 15,0 m.
- C. D. 5 m (distanza del diffusore centrale)
La distanza del diffusore centrale può essere impostata a intervalli di 0,2 m dal diffusore anteriore fino ad una distanza di 1,6 m verso la posizione di ascolto.
- R. D. 3,4 m (distanza dei diffusori posteriori)
La distanza del diffusore posteriore può essere impostata a intervalli di 0,2 m dal diffusore anteriore fino ad una distanza di 4,6 m verso la posizione di ascolto.

Nota

Se i diffusori anteriori o posteriori non vengono posti alla stessa distanza dalla posizione di ascolto, impostare la distanza in base al diffusore più vicino.

Specificazione della posizione e dell'altezza del diffusore posteriore

Se non viene selezionata la voce "NO" in "REAR", specificare la posizione e l'altezza dei diffusori posteriori. Le impostazioni predefinite sono sottolineate.

Diagramma della posizione

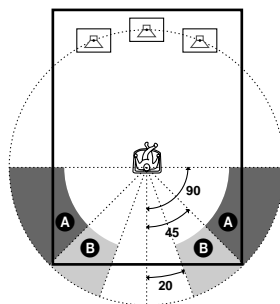

- R. P. BEHIND
Selezionare questa posizione se i diffusori posteriori sono posizionati nella sezione **B**.
- R. P. SIDE
Selezionare questa posizione se i diffusori posteriori sono posizionati nella sezione **A**.

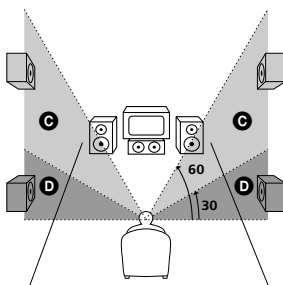

• R. H. LOW

Selezionare questa posizione se i diffusori posteriori sono posizionati nella sezione **D**.

• R. H. HIGH

Selezionare questa posizione se i diffusori posteriori sono posizionati nella sezione **C**.

Questi parametri non sono disponibili quando “REAR” è impostato su “NO”.

Specificazione del bilanciamento e del livello dei diffusori

- 1 Premere più volte AMP MENU per visualizzare \downarrow LEVEL sul display del pannello frontale.
- 2 Utilizzare \uparrow/\downarrow per selezionare T.TONE e \leftarrow/\rightarrow per impostare T.TONE su ON.
Il segnale di prova viene emesso da ciascun diffusore in sequenza.
- 3 Sedersi nella postazione di ascolto e selezionare la voce da regolare con \uparrow/\downarrow .
 - Voci regolate nel \downarrow LEVEL
 - Bilanciamento dei diffusori anteriori e posteriori
 - Livello del volume dei diffusori centrale e posteriori e del subwoofer
- 4 Regolare il livello di volume in maniera che il volume del segnale di prova sia lo stesso per ciascun diffusore utilizzando \leftarrow/\rightarrow .
Il valore regolato apparirà sul display del pannello frontale.
- 5 Ripetere i punti 3 e 4 per regolare altri parametri nel \downarrow LEVEL.
Se il telecomando non viene utilizzato per alcuni secondi, il parametro scompare dal display e viene memorizzato nel sistema.
- 6 Utilizzare \uparrow/\downarrow per selezionare T.TONE e \leftarrow/\rightarrow per impostare T.TONE su OFF.

■ BILANCIAMENTO

È possibile modificare il bilanciamento di ciascun diffusore nella maniera seguente. Le impostazioni predefinite sono sottolineate.

- F. __ I __ centrale (diffusori anteriori)
Regolare il bilanciamento dei diffusori anteriori sinistro e destro. È possibile regolare dal centro, 6 passi a sinistra o a destra.
- R. __ I __ centrale (diffusori posteriori)
Regolare il bilanciamento dei diffusori posteriori sinistro e destro. È possibile regolare dal centro, 6 passi a sinistra o a destra.

■ LIVELLO

È possibile modificare il livello di ciascun diffusore nella maniera seguente. Le impostazioni predefinite sono sottolineate.

- **C. LEVEL (0 dB)** (livello del diffusore centrale)
Regolare il livello del diffusore centrale È possibile impostare questa voce su un valore compreso tra -6 dB e +6 dB in incrementi di 1 dB.
- **R. LEVEL (0 dB)** (livello dei diffusori posteriori)
Regolare il livello dei diffusori posteriori È possibile impostare questa voce su un valore compreso tra -6 dB e +6 dB in incrementi di 1 dB.
- **S.W. LEV. (0 dB)** (livello del subwoofer)
Regolare il livello del subwoofer È possibile impostare questa voce su un valore compreso tra -6 dB e +6 dB in incrementi di 1 dB.

Note

- Quando si seleziona una voce, il suono viene momentaneamente interrotto.
- A seconda delle impostazioni degli altri diffusori, il subwoofer potrebbe emettere suoni eccessivi.

Per regolare il volume di tutti i diffusori contemporaneamente

Utilizzare il comando VOLUME.

Ulteriori impostazioni di AMP MENU

È possibile controllare la luminosità del display del pannello frontale, cancellare le stazioni predefinite e i nomi delle stazioni e ripristinare le impostazioni predefinite dei parametri dei diffusori. Premere più volte AMP MENU per visualizzare \blacktriangledown CUSTOMIZE.

Utilizzare $\blacktriangle/\blacktriangledown$ per selezionare le seguenti voci.

■ LUMINOSITÀ DISPLAY

È possibile modificare la luminosità del display del pannello frontale in due punti.

■ MEMO. CLR.

- N (No): torna al menu precedente.
- Y (Sì): se viene selezionato Y premendo ENTER, apparirà “Really? N” e “Really? Y”.
Se viene selezionato “Really? Y” premendo ENTER, viene visualizzato “ALL CLEAR!”, tutte le impostazioni, quali le stazioni preselezionate e i nomi delle stazioni, vengono cancellate e i parametri dei diffusori vengono ripristinati sui valori predefiniti.

Questo sistema incorpora la tecnologia Dolby Pro Logic II dotata delle modalità per film e per musica ed è in grado di riprodurre l'audio a 2 canali mediante 5.1 canali grazie a Dolby Pro Logic II. Se il campo sonoro viene impostato su “NORMAL SURROUND”, è possibile selezionare il tipo di decodifica per la sorgente a 2 canali. Premere più volte AMP MENU per visualizzare \blacktriangledown 2CH MODE. Selezionare le voci indicate di seguito utilizzando $\blacktriangle/\blacktriangledown$.

■ 2CH MODE

- **PLII MOVIE** (Pro Logic II Movie): effettua la decodifica nella modalità Pro Logic II Movie. Questa impostazione è ideale per i film codificati nel formato Dolby Surround. Inoltre, questo modo consente di riprodurre l'audio a 5.1 canali durante la visione di sezioni video di vecchi film o in lingua doppiata.
- **PLII MUSIC** (Pro Logic II Music): effettua la decodifica nella modalità Pro Logic II Music. Questa impostazione è ideale per le sorgenti stereo normali, quali i CD.
- **PRO LOGIC**: effettua la decodifica nella modalità Pro Logic. La sorgente registrata nel modo a 2 canali viene decodificata in 4 canali.

Nota

Dolby Pro Logic II non è disponibile per i segnali in formato DTS o MPEG né per i Super Audio CD.

Preimpostazione delle stazioni radio

È possibile preimpostare 20 stazioni per FM e 10 stazioni per AM.
Prima della sintonizzazione, accertarsi di abbassare il volume al minimo.

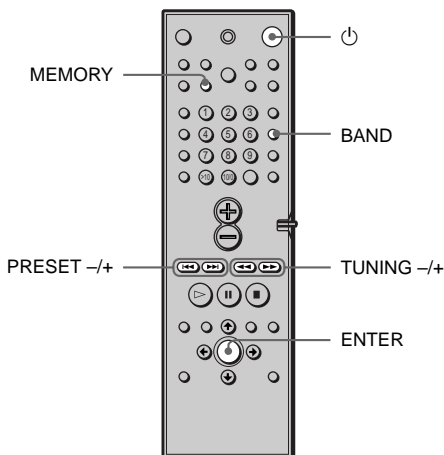

- 1 Premere più volte BAND fino a che la banda desiderata appare sul display del pannello frontale.**

Ogni volta che si preme BAND, la banda cambia alternativamente in AM o FM.

- 2 Premere e tenere premuto TUNING + o - fino a che l'indicazione della frequenza inizia a cambiare, quindi lasciare il tasto.**

La ricerca si arresta quando il sistema rileva una stazione. "TUNED" e "ST" (per i programmi stereo) appaiono sul display del pannello frontale.

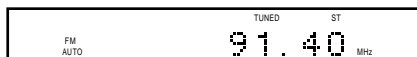

- 3 Premere MEMORY.**

Un numero preimpostato appare sul display del pannello frontale.



- 4 Premere PRESET + o - per selezionare il numero preimpostato desiderato.**



5 Premere ENTER.

La stazione viene memorizzata.

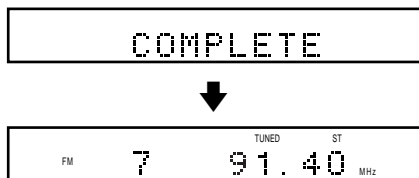

**6 Ripetere i punti da 1 a 5 per memorizzare altre stazioni.****Sintonizzazione di una stazione con segnale debole**

Premere più volte TUNING + o - in 2 per sintonizzare la stazione manualmente.

Modifica del numero preimpostato

Ricominciare dal punto 1.

Modifica dell'intervallo di sintonizzazione AM (tranne i modelli europei, medio orientali e filippini)

L'intervallo di sintonizzazione AM è impostato in fabbrica a 9 kHz (10 kHz in alcune aree). Per modificare l'intervallo di sintonia AM, sintonizzarsi su una stazione AM qualsiasi, quindi spegnere il sistema premendo  sul telecomando. Tenendo premuto  (sull'apparecchio), attivare l'alimentazione utilizzando il telecomando. Quando viene modificato l'intervallo di sintonia, le stazioni AM preselezionate vengono cancellate. Per ripristinare l'intervallo, ripetere la stessa procedura.

Riproduzione di dischi



A seconda del DVD o VIDEO CD, alcune operazioni potrebbero essere diverse o non eseguibili.

Fare riferimento alle istruzioni in dotazione con il disco.

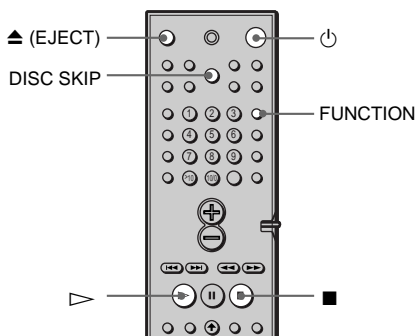
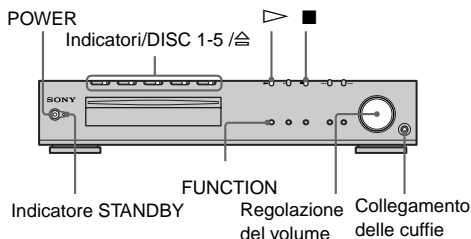

1 Accendere il televisore.

2 Impostare il selettore di ingresso del televisore sul sistema.

3 Premere **POWER** sul sistema.

Il sistema si attiva.
Premere **FUNCTION** per selezionare "DVD", a meno che il sistema non sia impostato su "DVD".

4 Premere **DISC 1-5**.

Premere il tasto corrispondente al numero del disco desiderato.
Nel display del pannello frontale viene visualizzato "READY!", il sistema è pronto per il caricamento del disco.
Esempio: se si desidera inserire il disco nel caricatore 1, premere **DISC 1**.

Se nel caricatore selezionato è presente un disco, quest'ultimo viene espulso, nel display del pannello frontale viene visualizzato "READY!", quindi il sistema è pronto per il caricamento del disco.

5 Caricare un disco.

Inserire il disco nell'apposito scomparto finché non viene caricato automaticamente.

Il disco viene caricato automaticamente nel caricatore selezionato.

Con il lato di riproduzione rivolto verso il basso

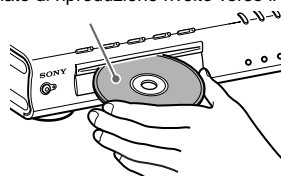

Per caricare altri dischi, premere **DISC 1-5** (se nessun disco è stato inserito) quindi caricare il disco dopo che nel display del pannello frontale viene visualizzato "READY!".

6 Premere **▷**.

Il sistema avvia la riproduzione (modo di riproduzione continua) del disco il cui indicatore **DISC** è di colore verde.
Per riprodurre altri dischi, premere **DISC SKIP** sul telecomando o **DISC 1-DISC 5** sul sistema.
Regolare il volume sul sistema.

Dopo avere eseguito il punto 6

A seconda del disco, sullo schermo del televisore potrebbe venire visualizzato un menu. È possibile riprodurre il disco in maniera interattiva seguendo le istruzioni del menu. DVD (pagina 35), VIDEO CD (pagina 35).

Per rimuovere il disco

Premere DISC 1-5 $\hat{=}$ sull'apparecchio oppure \blacktriangle sul telecomando. Se viene premuto \blacktriangle sul telecomando, il disco inserito nel caricatore il cui indicatore DISC è di colore verde viene espulso. Rimuovere il disco dopo che è stato espulso dal sistema. "READY !" viene visualizzato sul display del pannello frontale.

Per accendere il sistema

Premere POWER sul sistema. Il sistema si accende. Per accendere il sistema nel modo di attesa, premere $\hat{=}$ sul sistema oppure \blacktriangleright .

Per disattivare il sistema

Premere \odot sul telecomando. Il sistema entra nel modo di attesa e l'indicatore STANDBY si illumina in rosso. Per disattivare completamente il sistema, premere POWER sull'apparecchio. Durante la riproduzione di un disco, non spegnere il sistema premendo POWER. Diversamente, le impostazioni di menu potrebbero venire cancellate. Quando si desidera spegnere il sistema, premere \blacksquare per arrestare la riproduzione, quindi premere \odot sul telecomando.

Funzione automatica

Se in un caricatore è già presente un disco, per riprodurre quest'ultimo è sufficiente premere \blacktriangleright o il tasto DISC 1-DISC 5 corrispondente, anche se la sorgente musicale precedente era diversa da DVD. La funzione passa a DVD e la riproduzione viene avviata (funzione automatica). Tuttavia, se è attivato il modo di riproduzione programmata, è possibile avviare la riproduzione solo premendo \blacktriangleright .

Indicatori DISC 1-5

I colori degli indicatori DISC da 1 a 5 cambiano come segue:

- verde: significa che il disco è stato selezionato o è in fase di riproduzione.
- spento: significa che non è presente alcun disco.
- arancione: significa che sebbene nel caricatore sia presente un disco, non si tratta di quello selezionato.

Risparmio energetico nel modo di attesa

Premere \odot una volta sul telecomando.

 Mentre il sistema si trova nel modo di attesa, l'indicatore STANDBY sull'apparecchio si illumina.

Per disattivare il modo di attesa

Premere \odot una volta sul telecomando.

Operazioni aggiuntive

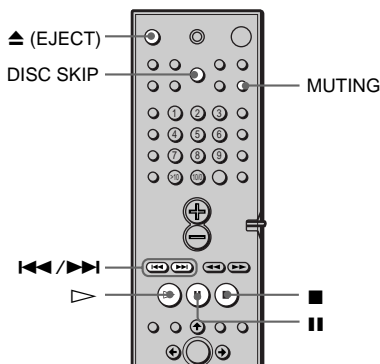

Per	Operazione
Arrestare	Premere \blacksquare .
Effettuare una pausa	Premere \parallel .
Ripristinare la riproduzione dopo una pausa	Premere \parallel o \blacktriangleright .
Andare al capitolo, brano o scena successivi in modo di riproduzione continua	Premere $\blacktriangleright\blacktriangleright$.
Tornare al capitolo, brano, o scena precedenti in modo di riproduzione continua	Premere $\blacktriangleleft\blacktriangleleft$.
Interrompere la riproduzione e rimuovere il disco	Premere \blacktriangle .
Disattivare l'audio	Premere MUTING. Per riattivare l'audio, premere nuovamente il tasto o alzare il volume.
Cambiare disco durante la riproduzione di un altro disco	Premere DISC SKIP.
Riprodurre direttamente il disco desiderato	Premere DISC 1-5 sul sistema.
Arrestare la riproduzione e estrarre il disco desiderato	Premere DISC 1-5 $\hat{=}$ sul sistema.

Nota

Se nei vassoi non è presente alcun disco, "READY!" viene visualizzato sul display del pannello frontale.

Ripristino della riproduzione dal punto in cui il disco è stato interrotto (Continuazione della riproduzione)



Quando il disco viene interrotto, il sistema memorizza il punto in cui il disco è stato interrotto premendo ■ e “RESUME” appare sul display del pannello frontale. La funzione di ripristino della riproduzione è attiva anche se il sistema entra nel modo di attesa premendo ◁, fintanto che il disco non viene rimosso.

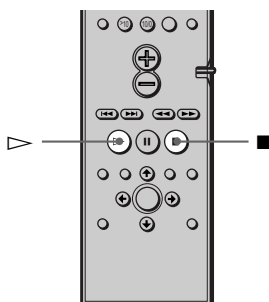

1 Durante la riproduzione di un disco, premere ■ per interrompere la riproduzione.

“RESUME” appare nel display del pannello frontale ed è possibile riprendere la riproduzione del disco dal punto in cui è stata interrotta. Se “RESUME” non appare, la funzione di continuazione della riproduzione non è disponibile.

2 Premere ▷.

Il sistema avvia la riproduzione dal punto in cui è stato interrotto il disco al punto 1.

Note

- A seconda del punto in cui il disco è stato interrotto, il sistema potrebbe non riprendere la riproduzione dal punto preciso di interruzione.
- Il punto in cui la riproduzione è stata interrotta viene cancellato quando:
 - viene spenta l'alimentazione premendo POWER sul sistema.
 - viene cambiato il modo di riproduzione.
 - vengono modificate le impostazioni del menu Impostazione.

 Per riprodurre il disco dall'inizio, premere due volte ■ quindi premere ▷.

Uso del menu DVD

Un DVD è diviso in sezioni lunghe di un'immagine o di un brano musicale chiamate "titoli". Se viene riprodotto un DVD contenente più titoli, è possibile selezionare il titolo desiderato utilizzando DVD TOP MENU.

Se viene riprodotto un DVD che consente di selezionare voci quali la lingua dei sottotitoli e la lingua per l'audio, selezionare queste voci utilizzando DVD MENU.

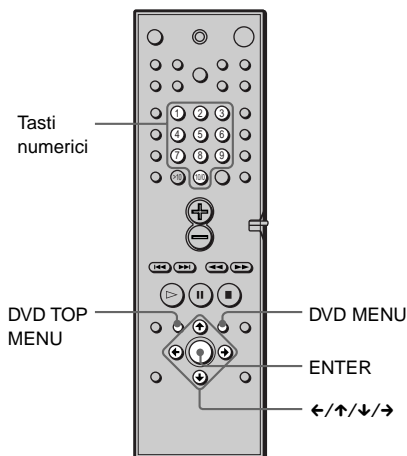

1 Premere DVD TOP MENU o DVD MENU.

Il menu del disco viene visualizzato sullo schermo del televisore. Il contenuto del menu cambia da disco a disco.

2 Premere ←/↑/↓/→ o i tasti numerici per selezionare la voce che si desidera riprodurre o modificare.

3 Premere ENTER.

Riproduzione di VIDEO CD con le funzioni PBC

(Riproduzione PBC) 

Con le funzioni PBC (controllo della riproduzione), è possibile utilizzare semplici operazioni interattive, funzioni di ricerca e simili. La riproduzione PBC consente di riprodurre VIDEO CD in modo interattivo seguendo il menu a schermo sul televisore.

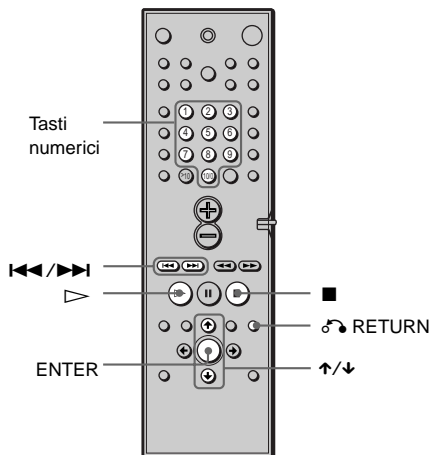

1 Avviare la riproduzione di un VIDEO CD con funzioni PBC.

Appare il menu della selezione effettuata.

2 Selezionare il numero della voce desiderata premendo ↑/↓ o i tasti numerici.



3 Premere ENTER.



4 Seguire le istruzioni nel menu per le operazioni interattive.

Fare riferimento alle istruzioni fornite con il disco, in quanto la procedura potrebbe essere diversa a seconda del VIDEO CD.

Per tornare al menu

Premere  RETURN.

 Per riprodurre senza utilizzare la funzione PBC, premere  o i tasti numerici quando il sistema viene arrestato per selezionare un brano, quindi premere  o ENTER.

Un messaggio simile a "Riprodurre senza PBC" appare sullo schermo del televisore e il sistema inizia la riproduzione continua. Non è possibile riprodurre fermi immagine come ad esempio un menu. Per tornare alla riproduzione PBC, premere  due volte, quindi premere .

Nota

A seconda del VIDEO CD, potrebbe apparire il messaggio "Premere ENTER" al punto 3 al posto del messaggio "Premere SELECT" come descritto nelle istruzioni fornite con il disco. In questo caso, premere .

Riproduzione di una pista sonora MP3

MP3

È possibile riprodurre CD di dati (CD-ROM/CD-R/CD-RW) registrati nel formato MP3 (MPEG1 Audio Layer 3).

1 Caricare nel sistema un CD di dati registrato nel formato MP3.

2 Premere .

Il sistema avvia la riproduzione della prima pista sonora MP3 del primo album del disco.

Nota

Il lettore è in grado di riprodurre piste sonore MP3 registrate nelle seguenti frequenze di campionamento: 32 kHz, 44.1 kHz, 48 kHz.

Selezione di un album e di un brano

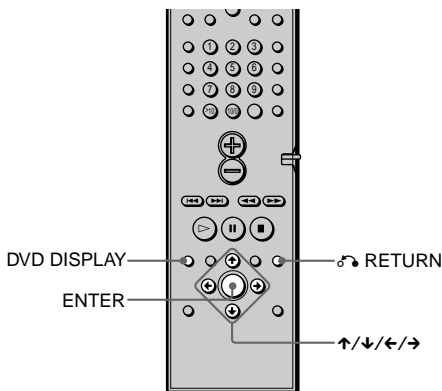

1 Premere DVD DISPLAY.

Vengono visualizzati il menu di controllo e il nome del disco contenente dati MP3.

- 2** Premere **↑/↓** per selezionare **(ALBUM)**, quindi premere **ENTER** o **→**.
Viene visualizzato l'elenco degli album contenuti nel disco.

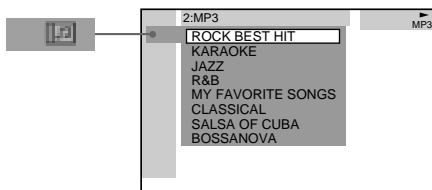

- 3** Selezionare l'album che si desidera riprodurre utilizzando **↑/↓**, quindi premere **ENTER**.

- 4** Selezionare **(BRANO)** mediante **↑/↓** e premere **ENTER**.
Viene visualizzato l'elenco dei brani contenuti nell'album corrente.

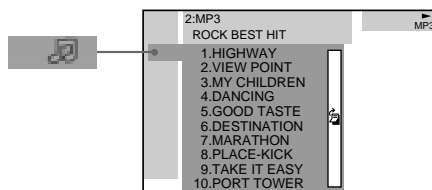

Se non è possibile visualizzare nella finestra l'elenco di tutti i brani o di tutti gli album, viene visualizzata la freccia per lo scorrimento. Premere **→** per selezionare l'icona relativa alla freccia per lo scorrimento, quindi far scorrere la freccia per visualizzare il resto dell'elenco utilizzando **↑/↓**.

- 5** Selezionare un brano utilizzando **↑/↓**, quindi premere **ENTER**.
Viene avviata la riproduzione del brano selezionato.

Per tornare alla schermata precedente

Premere **↶** RETURN o **←**.

Per disattivare la schermata

Premere DVD DISPLAY.

Note

- Per i nomi degli album e dei brani, è possibile utilizzare esclusivamente lettere e numeri. Eventuali altri caratteri vengono visualizzati come " ".
- Se il file MP3 riprodotto dispone di una tag ID3, le relative informazioni vengono visualizzate sotto forma di nome del brano.

Informazioni sulle piste sonore MP3

È possibile riprodurre piste sonore MP3 su CD-ROM, CD-R o CD-RW. Tuttavia, è necessario che il disco sia stato registrato in conformità a ISO9660 Level 1, Level 2 o al formato Joliet affinché il lettore sia in grado di riconoscere i brani. È inoltre possibile riprodurre dischi registrati in multisessione. Per ulteriori informazioni relative al formato di registrazione, consultare le istruzioni per l'uso del dispositivo CD-R/RW o del software di registrazione (non in dotazione).

Per riprodurre un CD multisessione

Il presente lettore è in grado di riprodurre CD multisessione se nella prima sessione si trova una pista sonora MP3. È inoltre possibile riprodurre le altre piste sonore MP3 registrate nelle sessioni successive. Se nella prima sessione sono stati registrati brani e immagini nel formato CD audio o nel formato CD video, è possibile riprodurre solo la prima sessione.

Note

- Se si aggiunge l'estensione ".MP3" a dati non in formato MP3, il lettore non è in grado di riconoscere tali dati in modo corretto ed emette un forte disturbo che potrebbe danneggiare i diffusori.
- Il lettore non è in grado di riprodurre piste sonore nel formato MP3PRO.

Selezione del modo di riproduzione

(Tutti i dischi, Un disco o un Album)



È possibile selezionare il modo di riproduzione che consente di riprodurre tutti i dischi in modo continuo, un disco o un album.

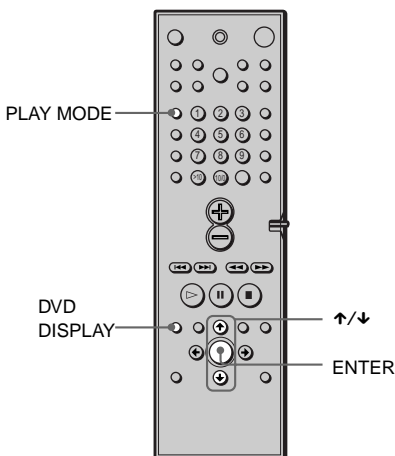

■ TUTTO/UN/ALBUM

- **TUTTO**: il sistema riproduce in sequenza tutti i dischi presenti nel sistema seguendo l'ordine del numero di alloggiamento dei dischi ed è possibile impostare la riproduzione in ordine casuale o ripetuta di tutti i dischi.
- **UN**: il sistema riproduce solo il disco selezionato ed è possibile impostare la riproduzione in ordine casuale o ripetuta di un solo disco.
- **ALBUM** (solo MP3): il sistema riproduce i brani dell'album contenuto in un disco MP3 ed è possibile impostare la riproduzione in ordine casuale o ripetuta dell'album. Se viene riprodotto un disco diverso da MP3, il sistema riproduce il disco nel modo di riproduzione UN.

Per tornare al display precedente

Premere RETURN/EXIT o .

Per disattivare il display

Premere DVD DISPLAY.

È possibile selezionare direttamente il modo di riproduzione premendo PLAY MODE. Ad ogni pressione del tasto, il modo di riproduzione cambia.

1 Nel modo di arresto, premere DVD DISPLAY.

2 Premere per selezionare (MODO), quindi premere ENTER o .

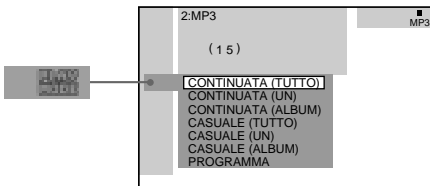

Creazione di un programma personalizzato

(Riproduzione programmata)



È possibile riprodurre il contenuto di un disco nell'ordine desiderato organizzando l'ordine dei brani del disco in modo da creare un programma personalizzato. È possibile programmare fino a 25 brani.

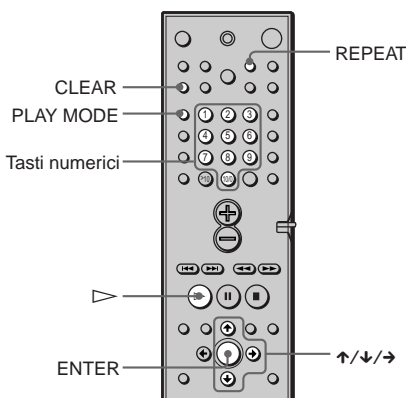

1 Nel modo di arresto, premere più volte **PLAY MODE** fino a che **"PROGRAM"** non appare sul display del pannello frontale.

Il menu relativo al programma viene visualizzato sullo schermo del televisore.

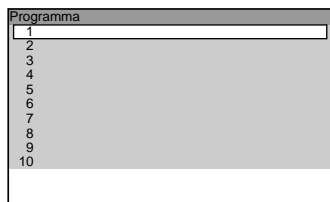

2 Press **→**, then press **↑/↓** to select the disc.

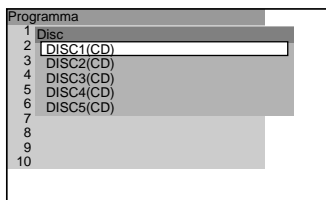

3 Premere **→**.

Il cursore si sposta in corrispondenza del brano (in questo caso, "DISC1(CD)"). Prima di programmare le piste sonore MP3, è necessario selezionare l'album.

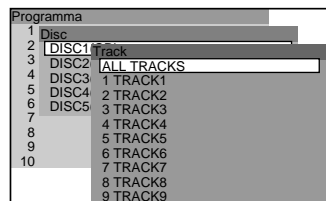

Se non è possibile visualizzare nella finestra l'elenco di tutti i brani o di tutti gli album, viene visualizzata la freccia per lo scorrimento. Premere **→** per selezionare l'icona relativa alla freccia per lo scorrimento, quindi far scorrere la freccia per visualizzare il resto dell'elenco utilizzando **↑/↓**.

4 Selezionare il brano che si desidera programmare.

Ad esempio, selezionare il brano "7".

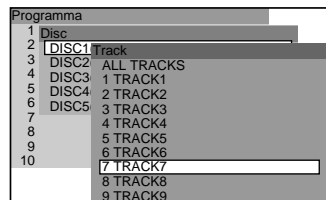

5 Premere \uparrow/\downarrow o i tasti numerici per selezionare “7”, quindi premere ENTER.

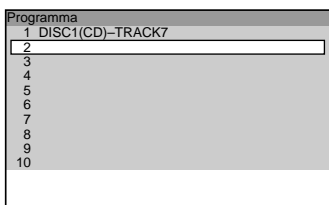

Note

- Il numero e il nome dei brani visualizzati corrispondono a quelli dei brani registrati sul disco.
- La funzione di riproduzione programmata non è disponibile per i DVD.

6 Per programmare altri brani, ripetere i punti da 2 a 5.

I brani programmati vengono visualizzati nell'ordine selezionato.

7 Premere \triangleright per iniziare la riproduzione programmata.

La riproduzione programmata ha inizio.

Quando il programma termina, è possibile ripetere lo stesso programma premendo \triangleright .

Per tornare al modo di riproduzione normale

Premere CLEAR durante la riproduzione.

Per disattivare il menu di programmazione

Nel modo di arresto, premere PLAY MODE per disattivare il menu di programmazione.

Per annullare l'ordine programmato

Premere CLEAR al punto 3; l'ultimo programma viene cancellato.

 È possibile eseguire la riproduzione ripetuta dei brani programmati. Premere REPEAT oppure impostare “RIPETIZIONE” su “TUTTO” nella schermata del menu di controllo durante la riproduzione programmata.

Riproduzione in ordine casuale (Casuale)



È possibile predisporre il sistema in modo che “mischi” i brani e li riproduca in ordine casuale. L'ordine di riproduzione potrebbe cambiare di volta in volta.

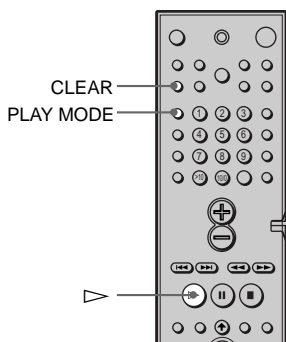

- 1 Nel modo di arresto, premere più volte PLAY MODE finché “SHUFFLE” non viene visualizzato nel display del pannello frontale.**

È possibile riprodurre in ordine casuale tutti i brani di tutti i dischi o tutti i brani di un disco specifico. Per un disco MP3, è possibile riprodurre in ordine casuale tutti i brani contenuti negli album.

- 2 Premere ▷.**

Per tornare al modo di riproduzione normale

Nel modo di arresto, premere più volte PLAY MODE fino a quando “SHUFFLE” non scompare dal display del pannello frontale oppure durante la riproduzione premere CLEAR per tornare al modo di riproduzione normale.

Impostazione del modo casuale nel menu di controllo

È possibile selezionare il modo casuale normale oppure il modo casuale album (solo MP3).

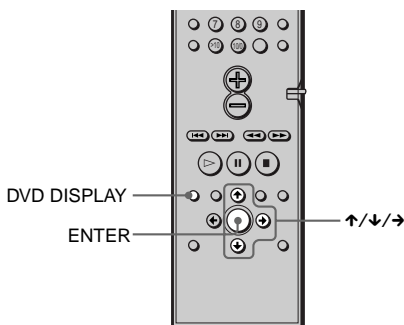

- 1 Premere DVD DISPLAY.**
Viene visualizzato il menu di controllo.
- 2 Premere ↑/↓ per selezionare (MODO), quindi premere ENTER o →.**

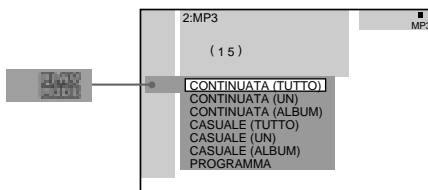

- 3 Selezionare “CASUALE (TUTTO)”, “CASUALE (UN)” o “CASUALE (ALBUM)” mediante ↑/↓ e premere ENTER.**

- 4 Premere ▷.**
Viene avviata la riproduzione nel modo casuale selezionato.

Ripetizione della riproduzione (Riproduzione

ripetuta) **DVD** **VIDEO CD** **SA-CD CD** **MP3**

È possibile riprodurre tutti i titoli o i brani di un disco o un solo titolo, capitolo o brano. Nel modo di riproduzione casuale o programmata, il sistema ripete i brani in ordine casuale o nell'ordine programmato. Non è possibile effettuare la ripetizione della riproduzione durante la riproduzione PBC di VIDEO CD (pagina 35).

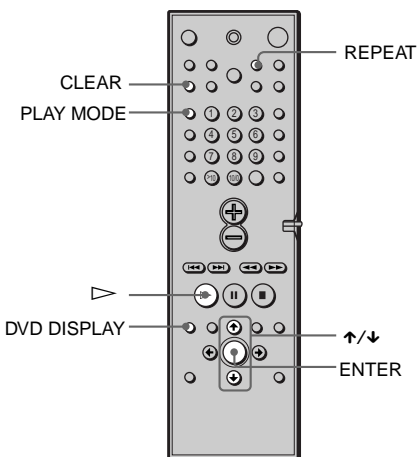

1 Premere DVD DISPLAY.

Appare il menu di controllo.

2 Premere \uparrow/\downarrow per selezionare (RIPETIZIONE), quindi premere ENTER.

Se non viene selezionato "OFF", l'indicatore di "RIPETIZIONE" si illumina in verde.

3 Selezionare l'impostazione della ripetizione della riproduzione.

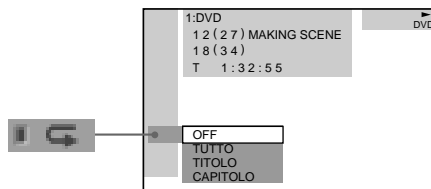

Se viene riprodotto un DVD

- **OFF**: non viene effettuata la ripetizione della riproduzione.
- **TUTTO**: ripete tutti i titoli (ad eccezione di CASUALE (TUTTO)).
- **TITOLO**: ripete il titolo corrente sul disco.
- **CAPITOLO**: ripete il capitolo corrente (ad eccezione di CASUALE (TUTTO)).

Se viene riprodotto un VIDEO CD/ Super Audio CD/CD/MP3 e se la riproduzione programmata è impostata su OFF

- **OFF**: non viene effettuata la ripetizione della riproduzione.
- **TUTTO**: consente di ripetere tutti i brani di un disco o l'album corrente (solo MP3) (ad eccezione di CASUALE (TUTTO)).
- **BRANO**: ripete il brano corrente.

Quando la riproduzione programmata è impostata su ON

- **OFF**: non viene effettuata la ripetizione della riproduzione.
- **TUTTO**: ripete la Riproduzione programmata.

Per cancellare la ripetizione della riproduzione

Premere CLEAR.

È possibile impostare la ripetizione della riproduzione nel modo di arresto

Dopo aver selezionato la voce "RIPETIZIONE", premere \triangleright .

Il sistema inizia la ripetizione della riproduzione.

È possibile visualizzare rapidamente lo stato della "RIPETIZIONE"

Premere REPEAT sul telecomando.

Nota

È possibile eseguire la riproduzione ripetuta di titoli DVD che contengono capitoli.

Ricerca di un punto particolare di un disco (Ricerca, Riproduzione al rallentatore)



È possibile individuare rapidamente un punto particolare di un disco controllando l'immagine o riproducendo il disco al rallentatore.

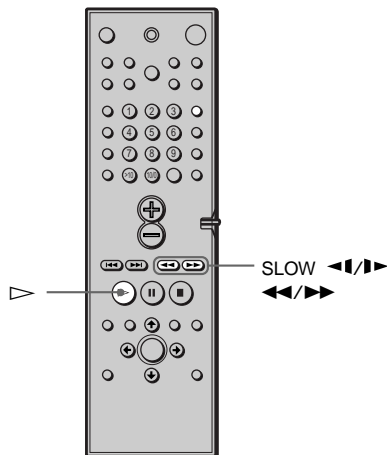

Note

- A seconda del DVD/VIDEO CD, potrebbe non essere possibile effettuare alcune delle operazioni descritte.
- Questa funzione non è disponibile durante la riproduzione di dischi MP3.

Individuazione rapida di un punto riproducendo il disco in modo di avanzamento rapido o di riavvolgimento rapido (Ricerca)

Premere ◀◀ o ▶▶ durante la riproduzione di un disco. Dopo aver individuato il punto desiderato, premere ▷ per tornare alla velocità normale.

Per modificare la velocità di ricerca (solo DVD/VIDEO CD/CD Super Audio)

Ogni volta che si preme il tasto ◀◀ o ▶▶ durante la ricerca, la velocità di riproduzione cambia. Sono disponibili due velocità. Ad ogni pressione, l'indicazione cambia nel modo seguente:

Direzione della riproduzione

FF 1 ▶▶ → FF 2 ▶▶

Direzione opposta

FR 1 ◀◀ → FR 2 ◀◀

La velocità di riproduzione FF 2 ▶▶ / FR 2 ◀◀ è superiore a quella FF 1 ▶▶ / FR 1 ◀◀.

Ricerca fotogramma per fotogramma (Riproduzione al rallentatore)



Questa funzione è disponibile solo per i DVD o i VIDEO CD. Premere ◀◀ o ▶▶ quando il sistema è nel modo di pausa. Per tornare alla velocità normale, premere ▷. Ogni volta che si preme il tasto ◀◀ o ▶▶ durante la riproduzione al rallentatore, la velocità di riproduzione cambia. Sono disponibili due diverse velocità. Ad ogni pressione, l'indicazione cambia nel modo seguente:

Direzione della riproduzione

SLOW 2 ▶▶ → SLOW 1 ▶▶

Direzione opposta (solo DVD)

SLOW 2 ◀◀ → SLOW 1 ◀◀

La velocità di riproduzione SLOW 2 ▶▶ / SLOW 2 ◀◀ è inferiore a quella SLOW 1 ▶▶ / SLOW 1 ◀◀.

Ricerca di un titolo/ capitolo/brano/indice/ album



È possibile ricercare un titolo (DVD), capitolo (DVD), brano (CD, VIDEO CD, Super Audio CD, MP3), indice (VIDEO CD, Super Audio CD) e album (MP3). Poiché ai titoli, brani e album sono assegnati dei numeri univoci sul disco, è possibile selezionare il numero desiderato dal menu di controllo. Inoltre, poiché anche ai capitoli e agli indici sono assegnati dei numeri univoci sul disco, è possibile selezionare il capitolo o indice desiderato immettendo il relativo numero. È infine possibile ricercare un punto specifico utilizzando il codice temporale (CERCA DURATA).

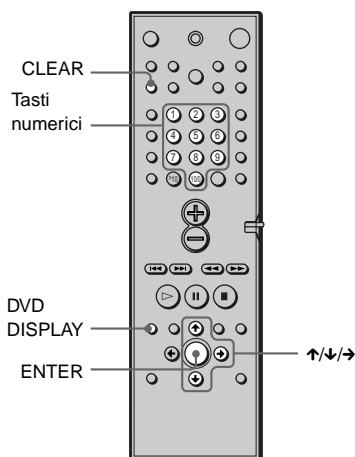

Ricerca di un titolo/brano/album

- 1 Premere DVD DISPLAY.**
Viene visualizzato il menu di controllo.
- 2 Premere \uparrow/\downarrow per selezionare il metodo di ricerca, quindi premere ENTER.**

■ Se viene riprodotto un DVD

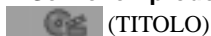

■ Se viene riprodotto un VIDEO CD



■ Se viene riprodotto un Super Audio CD



■ Se viene riprodotto un CD



■ Se viene riprodotto un disco MP3



Esempio: se viene selezionato



Viene visualizzato l'elenco dei brani contenuti nel disco.

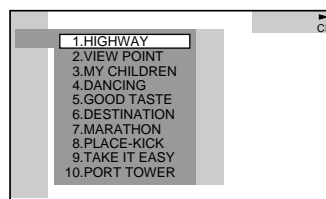

Se non è possibile visualizzare nella finestra l'elenco di tutti i brani o di tutti gli album, viene visualizzata la freccia per lo scorrimento. Premere \rightarrow per selezionare l'icona relativa alla freccia per lo scorrimento, quindi far scorrere la freccia per visualizzare il resto dell'elenco utilizzando \uparrow/\downarrow .

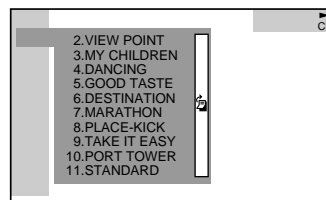

- 3 Premere \uparrow/\downarrow per selezionare il brano desiderato, quindi premere ENTER.**
Il sistema avvia la riproduzione a partire dal brano selezionato.

Ricerca di un capitolo/indice

1 Premere DVD DISPLAY.

Appare il menu di controllo.

2 Premere ↑/↓ per scegliere il metodo di ricerca.

■ Se viene riprodotto un DVD

 (CAPITOLO)

■ Se viene riprodotto un VIDEO CD

 (INDICE)

■ Se viene riprodotto un Super Audio CD

 (INDICE)

Esempio: quando viene selezionato

 (CAPITOLO)

“** (**)” è selezionato (** si riferisce a un numero).

Il numero riportato tra parentesi indica il numero totale di titoli, capitoli, brani o indici.

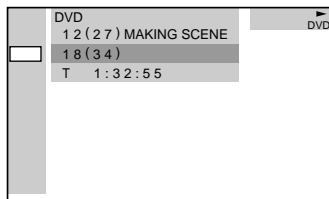

3 Premere ENTER.

“** (**)” cambia in “— (**)”.

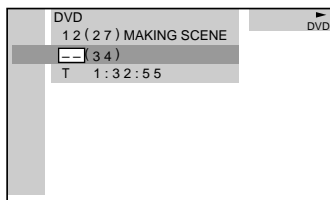

4 Per selezionare il numero di capitolo o di indice che si desidera ricercare, premere ↑/↓ o i tasti numerici.

In caso di errore

Cancellare il numero premendo CLEAR, quindi selezionare un numero diverso.

5 Premere ENTER

Il sistema inizia la riproduzione partendo dal numero selezionato.

Per disattivare il menu di controllo

Premere più volte DVD DISPLAY fino a che il menu di controllo non scompare.

Per ricercare un punto specifico utilizzando il codice temporale (CERCA DURATA)

1 Al punto 2, selezionare (DURATA).



“T **:**:**” (tempo di riproduzione del titolo o del brano corrente) è selezionato.

2 Premere ENTER.

“T **:**:**” cambia in “T --:--:--”.

3 Inserire il codice temporale tramite i tasti numerici, quindi premere ENTER.

Ad esempio per trovare il punto desiderato 2 ore, 10 minuti e 20 secondi dopo l'inizio, è sufficiente immettere “2:10:20”.

Note

- Il numero del titolo, capitolo o brano visualizzato è lo stesso numero registrato sul disco.
- Non è possibile ricercare una scena di un VIDEO CD.

Visualizzazione del tempo di riproduzione e del tempo residuo sul display del pannello frontale



Utilizzando il display del pannello frontale (pagina 12), è possibile controllare le informazioni relative a un disco, quali il tempo residuo, il numero totale di titoli di un DVD o di brani di Super Audio CD, CD, VIDEO CD o MP3.

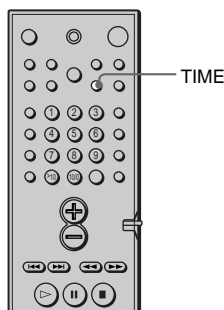

Premere TIME.

Ogni volta che si preme TIME durante la riproduzione del disco, il display cambia come indicato nei grafici seguenti.

Quando si riproduce un DVD

Tempo di riproduzione e numero del titolo corrente

TITLE	CHAPTER	H	M	S
1	2	10	3	24

Tempo residuo del titolo corrente

TITLE	CHAPTER	H	M	S
1	2	-11	5	36

Tempo di riproduzione e numero del capitolo corrente

CHAPTER	H	M	S
2	02	2	30

Tempo residuo del capitolo corrente

CHAPTER	H	M	S
2	-01	3	20

Nome titolo

SONY HITS ✓

Se viene riprodotto un VIDEO CD (privo delle funzioni PBC), Super Audio CD o CD

Tempo di riproduzione e numero di brano corrente

TRACK	INDEX	M	S
2	1	2	25

Tempo residuo del brano corrente

TRACK	INDEX	M	S
2	1	-1	50

Tempo di riproduzione del disco

M	S
3	212

Tempo residuo del disco

M	S
-2	018

Nome brano

SONY HITS ✓

Se viene riprodotto un disco MP3

Tempo di riproduzione e numero del brano corrente

2 225

Tempo residuo del
brano corrente

2 -150

Nome brano (file)

VIEW POINT

Nome album (cartella)

SONY HITS

Note

- Le tag ID3 sono disponibili esclusivamente nella versione 1.
- Se il file MP3 riprodotto dispone di una tag ID3, le relative informazioni vengono visualizzate sotto forma di nome del brano (file).
- I codici dei caratteri per le tag ID3 sono conformi agli standard ASCII e ISO. È possibile visualizzare i dati dei dischi nel formato Joliet esclusivamente in ASCII. I caratteri non compatibili con tale standard vengono visualizzati come “ ”.
- Nei casi riportati di seguito, è possibile che il tempo di riproduzione trascorso e il tempo residuo del brano non vengano visualizzati in modo accurato.
 - se viene riprodotto un file MP3 con velocità di trasmissione variabile (VBR).
 - durante l'avanzamento/riavvolgimento rapido.

☛ Durante la riproduzione di VIDEO CD provvisti di funzioni PBC vengono visualizzati il numero della scena e il tempo di riproduzione.

☛ Il tempo di riproduzione e il tempo residuo del capitolo, titolo, brano scena o disco correnti vengono inoltre visualizzati sullo schermo televisivo. Vedere la sezione “Controllo del tempo di riproduzione e del tempo residuo” per le istruzioni su come leggere queste informazioni.

Note

- Durante la riproduzione di un Super Audio CD, l'indicatore di indice non appare sul display del pannello frontale.
- A seconda del tipo di disco riprodotto e del modo di riproduzione, le informazioni sul disco potrebbero non essere visualizzate.

Controllo del tempo di riproduzione e del tempo residuo

DVD VIDEO CD SACD CD MP3

È possibile controllare il tempo di riproduzione e il tempo residuo del titolo, capitolo o brano correnti e il tempo totale di riproduzione o il tempo residuo del disco. È inoltre possibile verificare le informazioni di testo di DVD/CD/Super Audio CD, nonché il nome della cartella/nome del file/tag ID3 (solo il titolo della canzone) di MP3 registrati sul disco.

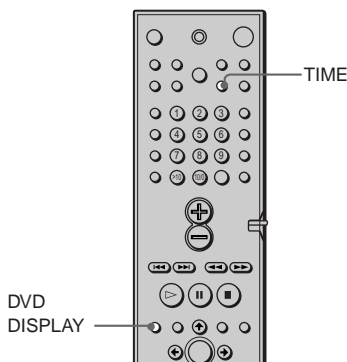

1 Premere DVD DISPLAY durante la riproduzione.

Appare il menu di controllo.

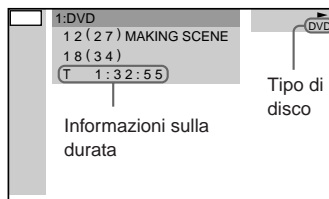

2 Premere TIME più volte per cambiare le informazioni sulla durata.

Il display e i tipi di tempo che si possono cambiare dipendono dal disco che viene riprodotto.

■ Quando si riproduce un DVD

- T **:**:**
Tempo di riproduzione del titolo corrente
- T- **:**:**
Tempo residuo del titolo corrente
- C **:**:**
Tempo di riproduzione del capitolo corrente
- C- **:**:**
Tempo residuo del capitolo corrente

■ Quando si riproduce un VIDEO CD (provvisto di funzioni PBC)

- **:**:**
Tempo di riproduzione della scena corrente

■ Durante la riproduzione di un VIDEO CD (sprovvisto delle funzioni PBC), di un Super Audio CD o di un CD

- T **:**:**
Tempo di riproduzione del brano corrente
- T- **:**:**
Tempo residuo del brano corrente
- D **:**:**
Tempo di riproduzione del disco corrente
- D- **:**:**
Tempo residuo del disco corrente

■ Se viene riprodotto un disco MP3

- T **:**:**
Tempo di riproduzione del brano corrente
- T- **:**:**
Tempo residuo del brano corrente

Per disattivare il menu di controllo

Premere più volte DVD DISPLAY fino a che il menu di controllo non scompare.

Note

- Possono essere visualizzate solo le lettere dell'alfabeto.
- A seconda del tipo di disco riprodotto, il sistema è in grado di visualizzare soltanto un numero limitato di caratteri. Inoltre, è possibile che non tutti i caratteri di testo vengano visualizzati.

Modifica dell'audio



Se il DVD è multilingue, è possibile selezionare la lingua desiderata durante la riproduzione del DVD.

Se il DVD è registrato in diversi formati audio (PCM, Dolby Digital, MPEG audio o DTS), è possibile selezionare il formato audio durante la riproduzione del DVD. Con i CD stereo o i VIDEO CD, si può selezionare il suono del canale destro o sinistro ed ascoltare il suono del canale selezionato attraverso i diffusori di destra e di sinistra. In questo caso, il suono perde l'effetto stereo. Ad esempio, quando si riproduce un disco contenente una canzone con i suoni vocali sul canale destro e i suoni strumentali sul canale sinistro, è possibile selezionare il canale sinistro e ascoltare solo i suoni strumentali da entrambi i diffusori.

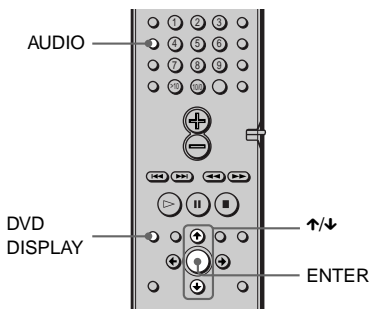

1 Premere DVD DISPLAY durante la riproduzione.

Viene visualizzato il menu di controllo.

2 Premere \uparrow/\downarrow per selezionare (AUDIO), quindi premere ENTER.

Vengono visualizzate le opzioni di AUDIO.

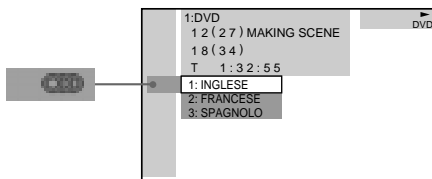

3 Premere \uparrow/\downarrow per selezionare il segnale audio desiderato.

■ Quando si riproduce un DVD

A seconda del DVD, la scelta della lingua è diversa.

Quando viene visualizzato un numero a 4 cifre, questo rappresenta un codice lingua. Fare riferimento all'elenco a pagina 84 per vedere a quale lingua corrisponde il codice. Quando la stessa lingua viene visualizzata due o più volte, il DVD è registrato in diversi formati audio.

■ Quando si riproduce un VIDEO CD o un CD

Le impostazioni predefinite sono sottolineate.

- **STEREO**: il suono stereo standard
- 1/S: il suono del canale sinistro (monofonico)
- 2/D: il suono del canale destro (monofonico)

■ Quando si riproduce un Super Audio CD

Nel modo di arresto, a seconda del Super Audio CD, la scelta delle impostazioni è diversa.

- **MULTI**: il disco è dotato di una zona di riproduzione a più canali
- 2CH: il disco è dotato di una zona di riproduzione a 2 canali.
- **CD**: se si desidera riprodurre il disco come un CD convenzionale.

Nota

Non tutti i dischi forniscono queste tre possibilità durante la riproduzione di un Super Audio CD. Ciò dipende dalla configurazione degli strati del Super Audio CD da riprodurre.

4 Premere ENTER.

Per disattivare il menu di controllo

Premere più volte DVD DISPLAY fino a che il menu di controllo non scompare.

È possibile selezionare direttamente AUDIO premendo il tasto AUDIO. Ad ogni pressione del tasto, la voce cambia.

Note

- Non è possibile cambiare il suono dei dischi che non sono registrati in diversi formati audio.
- Durante la riproduzione di un DVD, il suono potrebbe cambiare automaticamente.

Visualizzazione delle informazioni audio del disco

Quando si seleziona “AUDIO”, i canali in corso di riproduzione sono visualizzati sullo schermo.

Ad esempio, in formato Dolby Digital, vari tipi di segnali, da monofonici a 5.1 canali, possono essere registrati su un DVD. A seconda del DVD, il numero di canali registrati potrebbe cambiare.

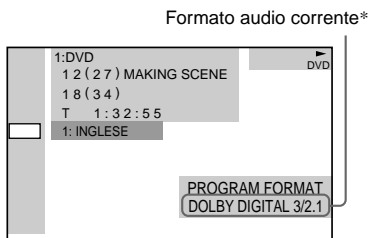

* Viene visualizzato “PCM”, “MPEG”, “DTS”, o “DOLBY DIGITAL”.

Nel caso in cui venga visualizzato “DOLBY DIGITAL”, i canali presenti nel brano riprodotto sono indicati da numeri come segue:

Per i componenti sonori Dolby Digital 5.1 canali:

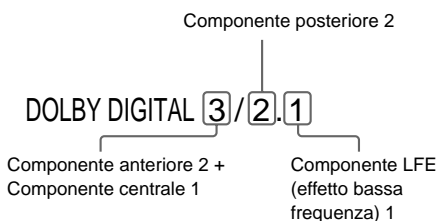

Seguono alcuni esempi di display:

- PCM (stereo)

PROGRAM FORMAT
PCM 48kHz 24bit

- Dolby Surround

PROGRAM FORMAT
DOLBY DIGITAL 2/0
DOLBY SURROUND

- Dolby Digital 5.1 canali

PROGRAM FORMAT
DOLBY DIGITAL 3/2.1

- DTS

PROGRAM FORMAT
DTS 3/2.1

Note

- Quando il segnale contiene dei componenti posteriori come LS, RS o S, l'effetto surround è potenziato.
- Se vengono riprodotti brani sonori MPEG AUDIO, il sistema emette segnali PCM (stereo).

Decodifica automatica del segnale audio in ingresso (decodifica automatica)



La funzione di decodifica automatica rileva automaticamente il tipo di segnale audio in ingresso (Dolby Digital, DTS o stereo a 2 canali standard) ed esegue la decodifica appropriata se necessario. In questo modo l'audio viene riprodotto nel modo in cui è stato registrato/codificato senza aggiunta di alcun effetto (ad esempio, riverberazione). Tuttavia, in assenza di segnali a bassa frequenza (Dolby Digital LFE, ecc.), viene generato un segnale a bassa frequenza da trasmettere al subwoofer.

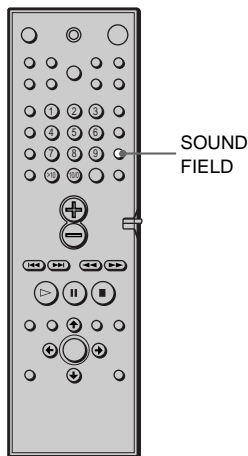

Premere più volte SOUND FIELD +/- sull'apparecchio oppure SOUND FIELD sul telecomando finché "AUTO DECO. (DECODIFICA AUTO)" non viene visualizzato nel display del pannello frontale.

La funzione di decodifica automatica del formato viene attivata.

Effetto surround



È possibile ottenere effetti surround semplicemente selezionando uno dei campi sonori preprogrammati del sistema. Gli effetti surround permettono di potenziare l'audio ricreando nell'ambiente domestico l'atmosfera tipica di un cinema e di una sala concerti.

Per selezionare il campo sonoro, premere più volte SOUND FIELD +/- sull'apparecchio oppure SOUND FIELD sul telecomando finché il campo sonoro desiderato non compare nel display del pannello frontale.

Campo sonoro	Display
Decodifica automatica	AUTO DECO.
Surround normale	N.SURROUND
Cinema Studio EX A	C.S.EX A*
Cinema Studio EX B	C.S.EX B*
Cinema Studio EX C	C.S.EX C*
Sala concerti	HALL
Club jazz	JAZZ CLUB
Concerto dal vivo	L.CONCERT
Giochi	GAME
Stereo a 2 canali	2CH STEREO

* Utilizzare la tecnologia DCS

Informazioni sulla tecnologia DCS (Digital Cinema Sound)

In collaborazione con Sony Pictures Entertainment, Sony ha misurato l'ambiente audio dei propri studi cinematografici ed ha integrato i dati di misurazione alla tecnologia DSP (Digital Signal Processor) originale di Sony per sviluppare "Digital Cinema Sound". La tecnologia "Digital Cinema Sound" simula in un ambiente domestico privato l'ambiente audio di una sala cinematografica ideale, basato sulla preferenza del regista.

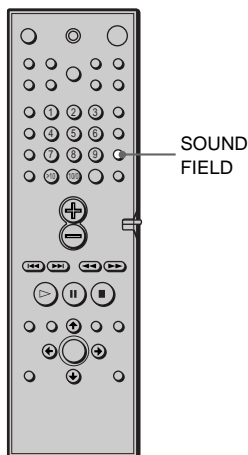

Visione di film con Cinema Studio EX

Cinema Studio EX è ideale per la visione di software per film codificato con formato a più canali, quale Dolby Digital DVD. Questo modo riproduce le caratteristiche audio degli studi cinematografici di Sony Pictures Entertainment.

Premere più volte SOUND FIELD +/- sull'apparecchio oppure SOUND FIELD sul telecomando finché "C.S.EX A (o B o C)" non viene visualizzato nel display del pannello frontale.

C.S.EX A (Cinema Studio EX A)

Riproduce le caratteristiche audio dello studio di produzione cinematografica "Cary Grant Theater" di Sony Pictures Entertainment. Questo è un modo standard, ideale per la visione della maggior parte dei tipi di film.

C.S.EX B (Cinema Studio EX B)

Riproduce le caratteristiche audio dello studio di produzione cinematografica "Kim Novak Theater". Questo modo è ideale per la visione di film di fantascienza o d'azione caratterizzati da molti effetti sonori.

C.S.EX C (Cinema Studio EX C)

Riproduce le caratteristiche audio dello studio di registrazione di Sony Pictures Entertainment. Questo modo è ideale per la visione di musical o di film classici in cui la colonna sonora è costituita da brani musicali.

Informazioni su Cinema Studio EX

Cinema Studio EX è formato dai tre elementi seguenti.

- **Virtual Multi Dimension (pluridimensione virtuale)**
Viene utilizzata una sola coppia di diffusori posteriori reali per creare 5 serie di diffusori virtuali intorno alla posizione di ascolto.
 - **Screen Depth Matching (adattamento profondità schermo)**
In una sala cinematografica, l'audio sembra provenire direttamente dall'immagine riflessa sullo schermo cinematografico. Questa funzionalità crea la stessa sensazione in una sala di ascolto domestica privata facendo scorrere il suono dei diffusori anteriori "attraverso" lo schermo.
 - **Cinema Studio Reverberation (riverberazione da studio cinematografico)**
Riproduce le riverberazioni caratteristiche di una sala cinematografica.
- Cinema Studio EX è il modo integrato che utilizza questi elementi simultaneamente.

Note

- Gli effetti prodotti dai diffusori virtuali potrebbero causare un aumento del disturbo nel segnale di riproduzione.
- Durante l'ascolto con campi sonori che utilizzano diffusori virtuali, non sarà possibile ascoltare alcun suono proveniente direttamente dai diffusori posteriori.

Selezione di altri campi sonori

Premere più volte SOUND FIELD +/- sull'apparecchio oppure SOUND FIELD sul telecomando finché il campo sonoro desiderato non viene visualizzato sul display del pannello frontale.

Sul display del pannello frontale viene visualizzato il campo sonoro corrente.

N. SURROUND (surround normale)

I software contenenti segnali audio surround multicanale vengono riprodotti in base al modo in cui sono stati registrati. Per creare gli effetti surround, i software dotati di segnali audio a 2 canali vengono decodificati mediante i sistemi Dolby Pro Logic o Dolby Pro Logic II (pagina 29).

HALL (sala concerti)

Riproduce l'acustica di una sala concerti rettangolare.

JAZZ CLUB (club jazz)

Riproduce l'acustica di un club jazz.

L. CONCERT (concerto dal vivo)

Riproduce l'acustica di un concerto dal vivo con 300 posti.

GAME (giochi)

Ottiene il massimo impatto audio dei software per video game.

HP. THEATER (sala concerti in cuffia)

Se le cuffie vengono collegate alla presa PHONES del sistema, grazie al modo HEADPHONE THEATER è possibile ottenere un effetto audio simile a quello dei teatri. Tale modo è particolarmente indicato per le sorgenti con segnali separati a 5.1 canali quali Dolby Digital e DTS. Il modo viene attivato selezionando uno qualsiasi dei campi sonori (ad eccezione di AUTO DECODING o 2 CH STEREO).

Per disattivare l'effetto surround

Premere più volte SOUND FIELD -/+ sull'apparecchio oppure SOUND FIELD sul telecomando finché "AUTO DECO." o "2CH STEREO" non viene visualizzato sul display del pannello frontale.

💡 Il sistema memorizza l'ultimo campo sonoro selezionato per ciascun modo funzione (Sound Field Link)

Selezionando una funzione quale DVD o TUNER, automaticamente viene di nuovo applicato lo stesso campo sonoro utilizzato l'ultima volta che la funzione è stata selezionata. Ad esempio, se si ascolta un DVD con il campo sonoro HALL, quindi si passa ad un'altra funzione, tornando al DVD viene applicato di nuovo HALL. Per quanto riguarda il sintonizzatore, i campi sonori vengono memorizzati separatamente per tutte le stazioni preselezionate.

💡 È possibile verificare il formato di codifica del software individuandolo sulla confezione del software stesso

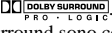
- I dischi Dolby Digital sono contrassegnati dal logo 
- I programmi codificati in Dolby Surround sono contrassegnati dal logo 
- I dischi DTS Digital Surround sono contrassegnati da DTS.

Nota

Quando vengono riprodotti i brani sonori con una frequenza di campionamento di 96 kHz, i segnali emessi verranno convertiti in 48 kHz (frequenza di campionamento).

Uso dei soli diffusori anteriori e del subwoofer

(stereo a 2 canali)

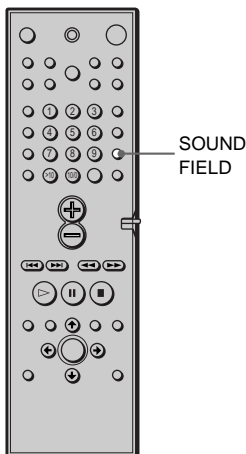

Premere più volte SOUND FIELD +/- sull'apparecchio oppure SOUND FIELD sul telecomando finché "2CH STEREO" non viene visualizzato sul display del pannello frontale.

In questo modo l'audio viene trasmesso dai diffusori anteriori sinistro e destro e dal subwoofer. Le fonti stereo a due canali standard escludono completamente l'elaborazione del campo sonoro. I formati surround a più canali vengono smistati su due canali.

Ciò consente di riprodurre qualsiasi fonte mediante i soli diffusori anteriori destro e sinistro e il subwoofer.

Regolazione dei parametri di livello



Il menu del livello contiene parametri che permettono di regolare il bilanciamento e il volume di ciascun diffusore (pagina 28).

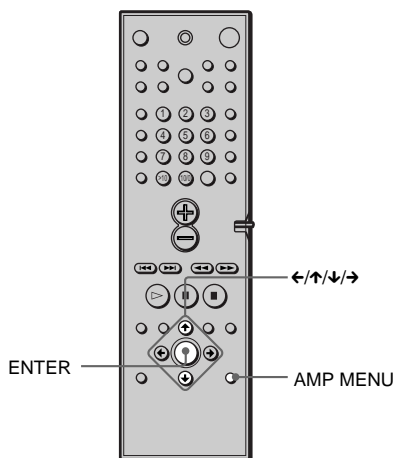

1 Iniziare a riprodurre una fonte di programma codificata con un suono surround a più canali.

2 Premere più volte AMP MENU.
♪ LEVEL appare sul display del pannello frontale.

3 Sedersi nella postazione di ascolto e selezionare la voce da regolare con +/-.

4 Regolare il volume con <-/>.
Il valore regolato apparirà sul display del pannello frontale. Se il telecomando non viene utilizzato per alcuni secondi, il valore si spegne e viene memorizzato nel sistema.

Modifica dell'angolo di inquadratura

Se per una stessa scena sono registrati più angoli su un DVD, "ANGLE" appare nel display del pannello frontale. Ciò significa che è possibile modificare l'angolo di inquadratura.

Ad esempio, durante la riproduzione di una scena con un treno in movimento, è possibile visualizzare la scena di fronte, dal finestrino sinistro o da quello destro del treno, senza interrompere il movimento del treno.

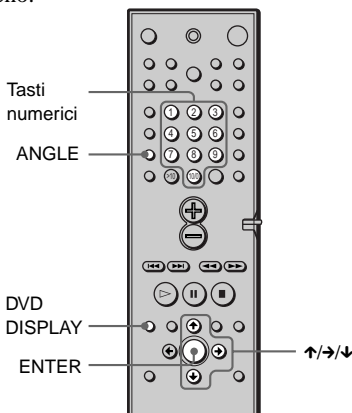

1 Premere DVD DISPLAY durante la riproduzione.

Appare il menu di controllo.

2 Premere \uparrow/\downarrow per selezionare (ANGOLO).

Viene visualizzato il numero dell'angolo.

Il numero fra parentesi indica il numero complessivo degli angoli.

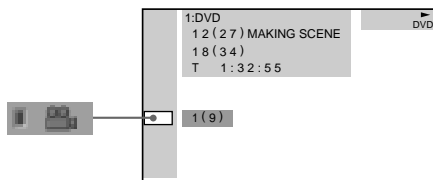

3 Premere \rightarrow o ENTER.

Il numero dell'angolo cambia in "-".

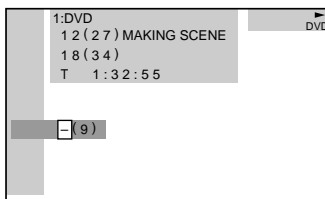

4 Selezionare il numero di angolo con i tasti numerici oppure \uparrow/\downarrow , quindi premere ENTER.

L'angolo passa a quello selezionato.

Per disattivare il menu di controllo

Premere più volte DVD DISPLAY fino a che il menu di controllo non scompare.

 È possibile selezionare direttamente l'angolo premendo il tasto ANGLE. Ad ogni pressione del tasto, l'angolo cambia.

Nota

A seconda del DVD, potrebbe non essere possibile cambiare gli angoli anche se sul DVD sono registrati angoli diversi.

Visualizzazione dei sottotitoli

Se sul disco sono registrati sottotitoli, è possibile attivare o disattivare i sottotitoli a piacere durante la riproduzione. Se sono registrati sottotitoli multilingue, è possibile cambiare la lingua dei sottotitoli durante la riproduzione o attivarli o disattivarli in qualsiasi momento. Ad esempio, è possibile selezionare la lingua in cui si desidera fare pratica e attivare i sottotitoli per una migliore comprensione.

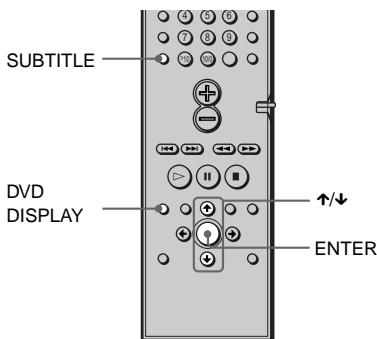

1 Premere DVD DISPLAY durante la riproduzione.

Appare il menu di controllo.

2 Premere per selezionare (SOTTOTITOLO), quindi premere ENTER.

Vengono visualizzate le opzioni di SOTTOTITOLO.

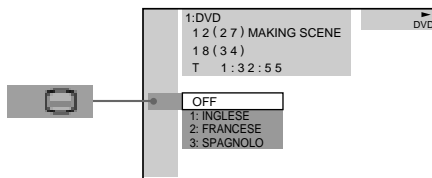

3 Premere per selezionare la lingua.

A seconda del DVD, la scelta della lingua è diversa.

Quando viene visualizzato un numero a 4 cifre, questo indica un codice lingua. Fare riferimento all'elenco a pagina 84 per vedere a quale lingua corrisponde il codice.

4 Premere ENTER.

Per annullare l'impostazione SOTTOTITOLO

Selezionare "OFF" al punto 3.

Per disattivare il menu di controllo

Premere più volte DVD DISPLAY fino a che il menu di controllo non scompare.

 È possibile selezionare direttamente SOTTOTITOLO premendo il tasto SUBTITLE. Ad ogni pressione del tasto, la voce cambia.

Nota

A seconda del DVD, potrebbe non essere possibile cambiare i sottotitoli, anche se sul disco sono stati registrati sottotitoli multilingue.

Bloccaggio dei dischi

(PROTEZIONE PERSONALIZZATA, PROTEZIONE)

È possibile impostare due tipi di bloccaggio della riproduzione per un disco.

- Protezione personalizzata
Impostando il bloccaggio della riproduzione il sistema non riproduce dischi non desiderati.
- Protezione
La riproduzione di alcuni DVD può essere limitata in base a parametri prestabiliti quali l'età dell'utente.

Viene utilizzata la stessa password sia per la protezione che per la protezione personalizzata.

Protezione personalizzata

DVD VIDEO CD SA-CD MP3

È possibile impostare la stessa password di protezione personalizzata per un massimo di 25 dischi. Se viene impostato il 26° disco, i limiti di riproduzione del disco per cui è stata impostata una password vengono annullati.

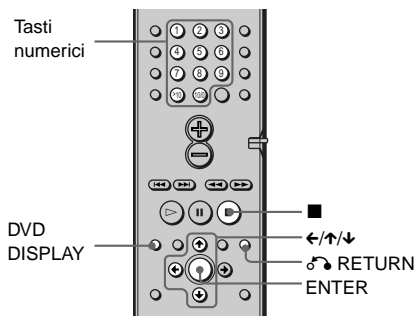

1 Inserire il disco che si desidera proteggere.

Se il disco viene riprodotto, premere ■ per interrompere la riproduzione.

2 Premere DVD DISPLAY mentre il sistema è nel modo di arresto.

Appare il menu di controllo.

- #### 3 Premere ↑/↓ per selezionare (PROTEZIONE PERSONALIZZATA), quindi premere ENTER.
- “PROTEZIONE PERSONALIZZATA” risulta selezionato.

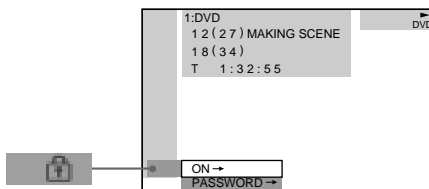

- #### 4 Premere ↑/↓ per selezionare “ON →”, quindi premere ENTER.

■ Se non è stata inserita una password

Viene visualizzato il display per la registrazione della nuova password.

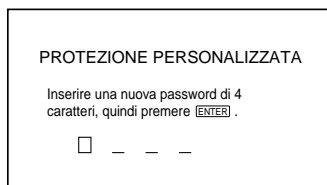

Immettere una password a 4 cifre utilizzando i tasti numerici, quindi premere ENTER.

Viene visualizzato il display di conferma della password.

■ Se è già stata registrata una password

Viene visualizzato il display di inserimento della password.

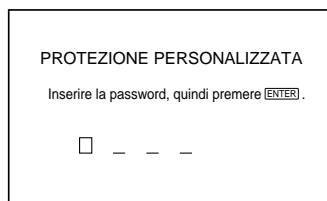

5 Immettere o reimmettere la password a 4 cifre utilizzando i tasti numerici, quindi premere ENTER.

Appare il messaggio “Protezione personalizzata impostata” e la schermata ritorna al display del menu di controllo.

In caso di errore mentre si inserisce la password

Premere ← prima di premere ENTER e inserire il numero corretto.

In caso di errore

Premere ↶ RETURN e riprendere a partire dal punto 3.

Per disattivare il menu di controllo

Premere più volte DVD DISPLAY finché il menu di controllo non è disattivato.

Per disattivare la funzione di protezione personalizzata

- 1 Al punto 4, selezionare “OFF →”, quindi premere ENTER.
- 2 Immettere la password a 4 cifre utilizzando i tasti numerici, quindi premere ENTER.

Per modificare la password

- 1 Al punto 4, premere ↑/↓ per selezionare “PASSWORD →”, quindi premere ENTER. Viene visualizzato il display di inserimento della password.
- 2 Immettere la password a 4 cifre utilizzando i tasti numerici, quindi premere ENTER.
- 3 Immettere una nuova password a 4 cifre utilizzando i tasti numerici, quindi premere ENTER.
- 4 Per confermare la password, reimmetterla utilizzando i tasti numerici, quindi premere ENTER.

Riproduzione di un disco per cui è stata impostata la protezione personalizzata

1 Inserire il disco per cui è stata impostata la protezione personalizzata.

Viene visualizzato il display PROTEZIONE PERSONALIZZATA.

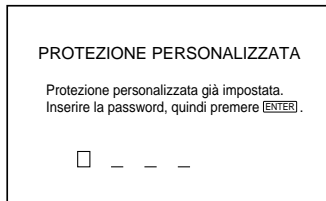

2 Immettere la password a 4 cifre utilizzando i tasti numerici, quindi premere ENTER.

Il sistema è pronto per la riproduzione.

💡 Se si dimentica la password, quando il display PROTEZIONE PERSONALIZZATA richiede la password, inserire il numero a 6 cifre “199703” utilizzando i tasti numerici, quindi premere ENTER. Il display richiederà di inserire una nuova password a 4 cifre.

Limitazione della riproduzione per i minori (Protezione) DVD

La riproduzione di alcuni DVD può essere limitata in base a parametri prestabiliti quali l'età dell'utente. La funzione “Protezione” consente di impostare un livello di limitazione della riproduzione. La scena che viene limitata non verrà riprodotta oppure sarà sostituita con un'altra scena.

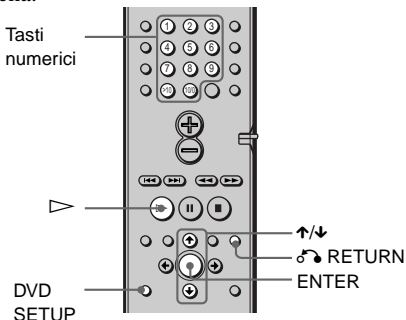

1 Premere DVD SETUP mentre il sistema è nel modo di arresto.

Viene visualizzato il display di impostazione.

2 Premere ↑/↓ per selezionare “IMPOSTAZIONE PERSONALIZZATA”, quindi premere ENTER.

Viene visualizzata l’indicazione “IMPOSTAZIONE PERSONALIZZATA”.



3 Premere ↑/↓ per selezionare “PROTEZIONE →”, quindi premere ENTER.

■ Se non è stata inserita una password

Viene visualizzato il display per la registrazione della nuova password.

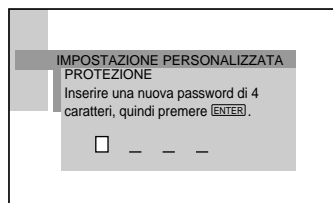

Immettere la password a 4 cifre utilizzando i tasti numerici, quindi premere ENTER.

Viene visualizzato il display di conferma della password.

■ Se è già stata registrata una password

Viene visualizzato il display di conferma della password.

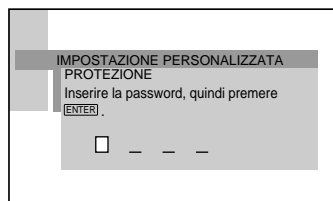

4 Immettere o reimmettere la password utilizzando i tasti numerici, quindi premere ENTER.

Viene visualizzato il display di impostazione del livello di limitazione della riproduzione e di modifica della password.

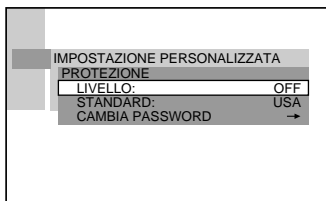

5 Premere ↑/↓ per selezionare “STANDARD”, quindi premere ENTER.

Vengono visualizzate le voci per “STANDARD”.

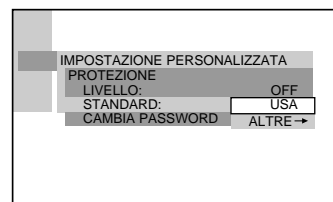

6 Premere ↑/↓ per selezionare una zona geografica come livello standard di limitazione della riproduzione, quindi premere ENTER.

L’area è selezionata.

Quando si seleziona “ALTRE →”, selezionare e inserire il codice standard indicato nella tabella a pagina 61 utilizzando i tasti numerici.

7 Premere \uparrow/\downarrow per selezionare “LIVELLO”, quindi premere ENTER.

Vengono visualizzate le voci per “LIVELLO”.

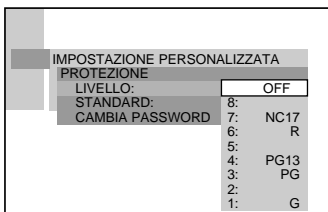

8 Selezionare il livello desiderato utilizzando \uparrow/\downarrow , quindi premere ENTER.

L'impostazione della protezione è completa.

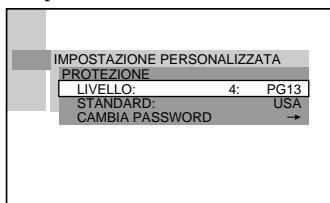

Più basso è il valore, più estesa è la limitazione.

In caso di errore

Premere \leftarrow RETURN per tornare alla schermata precedente.

Disattivazione del display di impostazione

Premere DVD SETUP più volte fino a che il display di impostazione non scompare.

Per disattivare la funzione di protezione e riprodurre il DVD dopo avere inserito la password

Impostare “LIVELLO” su “OFF” al punto 8.

Per modificare la password

1 Al punto 5, selezionare “CAMBIA PASSWORD →” utilizzando \downarrow , quindi premere ENTER.

Viene visualizzato il display di inserimento della password.

2 Seguire il punto 3 per inserire una nuova password.

Riproduzione di un disco per cui è stata impostata la protezione

1 Inserire il disco e premere \triangleright .

Viene visualizzato il display PROTEZIONE.

2 Immettere la password a 4 cifre utilizzando i tasti numerici, quindi premere ENTER.

Il sistema avvia la riproduzione.

 Se si dimentica la password, rimuovere il disco e ripetere le istruzioni dal punto 1 al punto 5 della sezione “Limitazione della riproduzione per i minori”. Quando il display richiede la password, inserire “199703” utilizzando i tasti numerici, quindi premere ENTER. Il display richiederà di inserire una nuova password a 4 cifre. Dopo aver inserito una nuova password a 4 cifre al punto 3, inserire nuovamente il disco nel sistema e premere \triangleright . Quando viene visualizzato il display PROTEZIONE, inserire la nuova password.

Note

- Quando si riproduce un DVD sprovvisto della funzione di protezione, non è possibile limitare la riproduzione su questo sistema.
- A seconda del DVD, potrebbe essere necessario cambiare il livello di protezione durante la riproduzione del disco. In questo caso, immettere la password e cambiare il livello. Se il modo di continuazione della riproduzione è annullato, viene ripristinato il livello d'origine.

Codice dell'area

Standard	Numero di codice	Standard	Numero di codice
Argentina	2044	Indonesia	2238
Australia	2047	Italia	2254
Austria	2046	Malesia	2363
Belgio	2057	Messico	2362
Brasile	2070	Norvegia	2379
Canada	2079	Nuova Zelanda	2390
Cile	2090	Paesi Bassi	2376
Cina	2092	Pakistan	2427
Corea	2304	Portogallo	2436
Danimarca	2115	Regno Unito	2184
Filippine	2424	Russia	2489
Finlandia	2165	Singapore	2501
Francia	2174	Spagna	2149
Germania	2109	Svezia	2499
Giappone	2276	Svizzera	2086
Hong Kong	2219	Tailandia	2528
India	2248	Taiwan	2543

Controllo del televisore con il telecomando in dotazione

Attraverso la regolazione del segnale del telecomando è possibile controllare il televisore utilizzando il telecomando in dotazione.

Note

- Se viene immesso un nuovo codice numerico, quello precedente verrà cancellato.
- Quando si sostituiscono le pile del telecomando, il codice numerico potrebbe essere reimpostato sul valore predefinito (SONY). Ripristinare il codice numerico appropriato.

Controllo del televisore tramite il telecomando

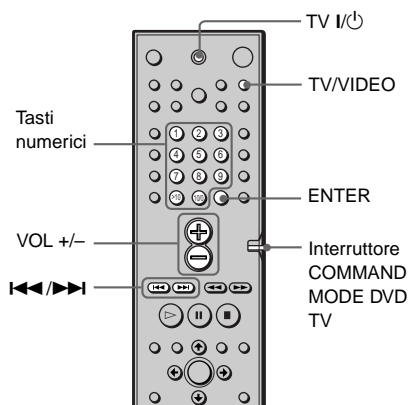

Tenere premuto il tasto TV I/⏻ e immettere il codice di fabbricazione del televisore (vedere tabella) utilizzando i tasti numerici e premere ENTER. Quindi rilasciare TV I/⏻.

Numeri di codice di televisori azionabili con il telecomando

Se sono elencati più numeri di codice, provare ad immetterli uno alla volta fino a trovare quello compatibile con il televisore utilizzato.

Televisore

Marca	Numero di codice
SONY	001
DAEWOO	002, 004, 005, 006, 007, 015
FISHER	008
GOLDSTAR	002, 003, 011, 012, 015, 034
GRUNDIG	017, 034
HITACHI	002, 013, 014, 015
ITT/NOKIA	021, 022
JVC	016
MAGNAVOX	002, 003, 018
MITSUBISHI/MGA	002, 003, 019
NEC	002, 003, 020
PANASONIC	009, 024
PHILIPS	015, 018
PIONEER	009, 025, 026, 040
RCA/PROSCAN	002, 010, 027, 028, 029
SAMSUNG	002, 003, 015, 031, 032, 033, 034
SANYO	008, 044, 045, 046
SHARP	035
TELEFUNKEN	023, 036, 037, 038
THOMSON	030, 037, 039
TOSHIBA	035, 040, 041
ZENITH	042, 043

CATV

Marca	Numero di codice
SONY	101
HAMLIN/REGAL	123, 124, 125, 126, 127
JERROLD/GI	102, 103, 104, 105, 106, 107, 108, 109, 119, 131
OAK	128, 129, 130
PANASONIC	120, 121, 122
PIONEER	115, 116
SCIENTIFIC ATLANTA	110, 111, 112
TOCOM	117, 118, 131
ZENITH	113, 114

Controllo del televisore

È possibile controllare il televisore utilizzando i seguenti tasti.

Premendo	È possibile
TV I/⏻	Spegnere e riaccendere il televisore.
TV/VIDEO	Alternare la fonte di ingresso del televisore fra il televisore e altre fonti.

Alternare tra televisore e DVD

Utilizzando l'interruttore COMMAND MODE DVD TV, è possibile alternare il segnale di controllo a distanza tra il controllo del televisore e il controllo dell'unità DVD. Durante la riproduzione di un DVD, accertarsi che l'interruttore COMMAND MODE DVD TV sia impostato su DVD.

La tabella sottostante mostra i tasti su cui ha effetto l'interruttore COMMAND MODE DVD TV.

Tasto	DVD	Televisore
1~9,* >10, 10/0	Tasti numerici standard per DVD.	Seleziona i canali televisivi.
ENTER	Invio standard per DVD.	Conferma il canale selezionato. In alcuni casi potrebbe essere possibile impostare direttamente 12 canali.
⏮	Salto capitolo, titolo precedente per DVD.	TV CH -
⏭	Salto capitolo, titolo successivo per DVD.	TV CH +
⊕	VOL +	VOL +
⊖	VOL -	VOL -

Nota

A seconda del televisore, potrebbe non essere possibile controllare il televisore o utilizzare alcuni dei tasti suddetti.

* Per la digitazione di un numero a due cifre, premere >10, quindi il numero. (Ad esempio, premere >10, quindi 2 e 5 per inserire 25.)

Utilizzo del videoregistratore o di altre unità

È possibile utilizzare dei videoregistratori o altre unità collegate alle prese VIDEO 1 o VIDEO 2. Fare riferimento al manuale di istruzioni in dotazione con l'unità per maggiori informazioni sull'operazione.

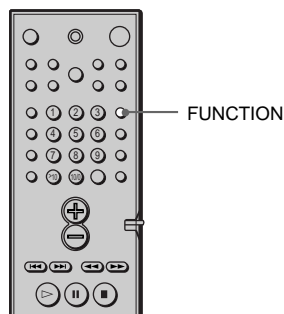

Premere più volte FUNCTION fino a che VIDEO 1 o VIDEO 2 collegati all'unità non appaiono sul display del pannello frontale.

Ad ogni pressione del tasto FUNCTION, il modo del sistema cambia nella sequenza seguente.

DVD → VIDEO 1 → VIDEO 2 →
TUNER → DVD...

Ulteriori operazioni

Ascolto della radio

Preimpostare dapprima le stazioni radio nella memoria del sistema (vedere “Preimpostazione delle stazioni radio” a pagina 30).

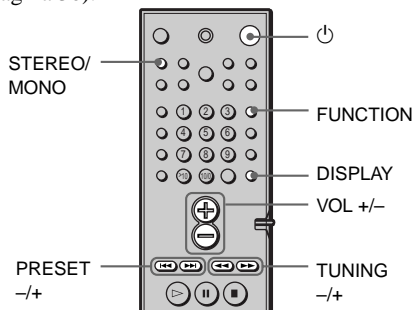

1 Premere più volte FUNCTION fino a che TUNER non appare sul display del pannello frontale.

Viene sintonizzata l'ultima stazione ricevuta.

TUNER



FM 7 TUNED 91.40 ST MHz

2 Premere PRESET + o - più volte per selezionare la stazione preimpostata desiderata.

Ad ogni pressione del tasto, il sistema si sintonizza su una stazione preimpostata.

3 Regolare il volume premendo VOL +/-.

Per spegnere la radio

Premere .

Per ascoltare le stazioni radio non preimpostate

Usare la sintonizzazione manuale o automatica al punto 2.

Per la sintonizzazione manuale, premere TUNING + o - più volte sul telecomando. Per la sintonizzazione automatica, tenere premuto TUNING + o - sul telecomando.

Se un programma FM è disturbato

Premere STEREO/MONO sul telecomando in maniera che il display del pannello frontale visualizzi “MONO”. Verrà eliminato l'effetto stereo, ma la ricezione sarà migliore. Premere di nuovo il tasto per ripristinare l'effetto stereo.

Per migliorare la ricezione

Orientare di nuovo le antenne in dotazione.

Per controllare la frequenza o il campo sonoro

Premere più volte DISPLAY.

Ad ogni pressione del tasto DISPLAY, il display del pannello frontale cambia come segue:

nome di indice della stazione* → frequenza → campo sonoro → nome di indice della stazione.

* Visualizzato se è stato inserito un nome per le stazioni preselezionate (pagina 65).

Uso del sistema dati radio (RDS)

(Solo per modelli europei)

Che cos'è il sistema dati radio?

Il sistema dati radio (RDS) è un servizio di radiodiffusione che permette alle stazioni radio di inviare informazioni aggiuntive oltre al normale segnale di programma. Questo sintonizzatore presenta semplici caratteristiche RDS, come la visualizzazione del nome della stazione. Il RDS è disponibile solo per le stazioni FM.*

Nota

Il sistema dati radio potrebbe non funzionare correttamente se la stazione sintonizzata non trasmette correttamente il segnale RDS, o se il segnale è debole.

* Non tutte le stazioni FM forniscono il servizio RDS, né lo stesso tipo di servizi. Se non si conosce il sistema RDS, consultare le stazioni radio locali per maggiori dettagli sui servizi RDS della zona.

Ricezione dei servizi RDS

Selezionare semplicemente una stazione dalla banda FM. Quando viene sintonizzata una stazione che fornisce i servizi RDS, il nome della stazione appare sul display.

Per controllare le informazioni RDS

Ad ogni pressione del tasto DISPLAY, il display cambia come segue:



* Se la trasmissione RDS non viene ricevuta, il nome della stazione potrebbe non apparire sul display.

Denominazione delle stazioni preimpostate

È possibile inserire un nome con un massimo di 8 caratteri per le stazioni preimpostate. Questi nomi (ad esempio, "XYZ") appaiono sul display del pannello frontale del sistema quando una di queste stazioni viene selezionata.

Si noti che non è possibile inserire più di un nome per ciascuna stazione preimpostata.

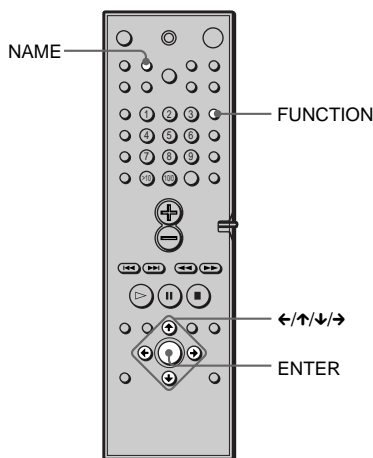

1 Premere più volte FUNCTION fino a che TUNER non appare sul display del pannello frontale.

Viene sintonizzata l'ultima stazione ricevuta.

Ad ogni pressione del tasto FUNCTION, il modo del sistema cambia nella sequenza seguente: DVD → VIDEO 1 → VIDEO 2 → TUNER → DVD...

2 Sintonizzare la stazione preimpostata per cui si desidera creare un nome di indice.

Per sintonizzare le stazioni preimpostate, vedere la sezione "Ascolto della radio" a pagina 64.

3 Premere **NAME**.

4 Creare un nome di indice usando i tasti cursore:

Premere ↓/↑ per selezionare un carattere, quindi premere → per spostare il cursore nella posizione successiva.

In caso di errore

Premere più volte ← o → fino a che il carattere da modificare non lampeggia, quindi premere ↓/↑ per selezionare il carattere esatto.

5 Premere **ENTER**.

Per assegnare nomi di indice alle altre stazioni

Ripetere i punti da 2 a 5.

Utilizzo del display di impostazione



Utilizzando il display di impostazione, è possibile apportare modifiche ad alcuni elementi, come immagine e suono. Tra l'altro, è possibile impostare la lingua per i sottotitoli e il display di impostazione. Per maggiori informazioni sulle voci del display di impostazione, vedere pagina 68-74. Per un elenco generale delle voci del display di impostazione, vedere pagina 85.

Come utilizzare il display di impostazione

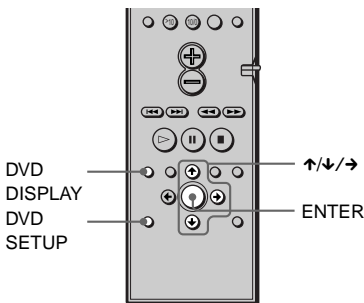

1 Premere DVD SETUP mentre il sistema è nel modo di arresto.

Viene visualizzato il display di impostazione.

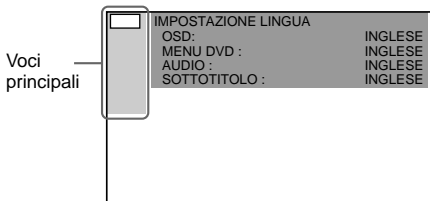

2 Premere ↑/↓ per selezionare la voce di impostazione dall'elenco visualizzato: "IMPOSTAZIONE LINGUA", "IMPOSTAZIONE SCHERMO", "IMPOSTAZIONE PERSONALIZZATA", "IMPOSTAZIONE DIFFUSORI" e "REIMPOSTA"; quindi premere ENTER o →.

La voce selezionata viene visualizzata. Esempio: "IMPOSTAZIONE SCHERMO"

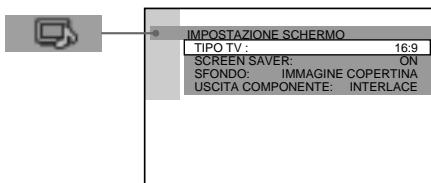

3 Selezionare una voce utilizzando ↑/↓, quindi premere ENTER o →.

Vengono visualizzate le opzioni della voce selezionata. Esempio: "TIPO TV"

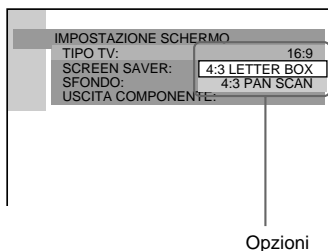

4 Selezionare un'impostazione utilizzando \uparrow/\downarrow , quindi premere ENTER.

L'impostazione selezionata viene completata.

Esempio: "4:3 PAN SCAN"

Impostazione selezionata

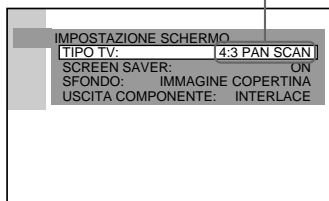

Disattivazione del display di impostazione

Premere DVD SETUP o DVD DISPLAY più volte fino a che il display di impostazione non scompare.

 Selezionando "REIMPOSTA" al punto 2, è possibile ripristinare tutte le impostazioni di "IMPOSTAZIONE" a pagina 85 (ad eccezione di PROTEZIONE) sui valori predefiniti. Dopo aver selezionato "REIMPOSTA" e premuto ENTER, selezionare "SI" per ridefinire le impostazioni (per questa operazione sono necessari alcuni secondi) o selezionare "NO" e premere ENTER per tornare al menu di controllo. Non premere POWER sull'apparecchio o \odot durante il ripristino del sistema.

Impostazione della lingua per il display e per l'audio

(IMPOSTAZIONE LINGUA)



Tramite "IMPOSTAZIONE LINGUA" è possibile impostare diverse lingue per le indicazioni a schermo o per l'audio.

Selezionare "IMPOSTAZIONE LINGUA" nel display di impostazione. Per ulteriori dettagli sull'utilizzo del display, vedere la sezione "Utilizzo del display di impostazione" (pagina 67).



■ OSD (indicazioni a schermo)

Seleziona la lingua per le indicazioni a schermo.

Seleziona la lingua dall'elenco visualizzato.

■ MENU DVD (solo DVD)

Seleziona la lingua desiderata per il menu DVD.

■ AUDIO (solo DVD)

Seleziona la lingua per il brano sonoro.

Seleziona la lingua dall'elenco visualizzato.

■ SOTTOTITOLO (solo DVD)

Cambia la lingua del sottotitolo.

Seleziona la lingua dall'elenco visualizzato.

💡 Se si seleziona “ALTRE →” in “MENU DVD”, “SOTTOTITOLO” o “AUDIO”, selezionare e immettere il codice linguistico dalla lista utilizzando i tasti numerici (pagina 84).

Dopo avere effettuato la selezione, il codice della lingua (4 cifre) viene visualizzato la volta successiva quando si seleziona “ALTRE →”.

Nota

Se si seleziona una lingua che non è registrata sul DVD, una delle lingue registrate verrà selezionata automaticamente (salvo per le “OSD”).

Impostazioni per il display (IMPOSTAZIONE SCHERMO)



Selezionare le impostazioni in base al televisore da collegare.

Selezionare “IMPOSTAZIONE SCHERMO” nel display di impostazione. Per ulteriori dettagli sull'utilizzo del display, vedere la sezione “Utilizzo del display di impostazione” (pagina 67).

Le impostazioni predefinite sono sottolineate.

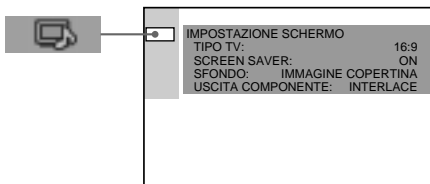

■ TIPO TV (solo DVD)

Seleziona il rapporto di formato del televisore collegato (4:3 standard o grande schermo).

Le impostazioni predefinite variano a seconda del modello locale.

16:9	Selezionare questa funzione quando viene collegato un televisore a grande schermo o con una funzione di modo grande schermo.
4:3 LETTER BOX	Selezionare questa funzione quando viene collegato un televisore formato 4:3. Visualizza un'immagine a grande schermo con bande nella parte superiore ed inferiore dello schermo.
4:3 PAN SCAN	Selezionare questa funzione quando viene collegato un televisore formato 4:3. Visualizza automaticamente l'immagine a grande schermo sull'intero schermo ed elimina le porzioni che non vi rientrano.

16:9



4:3 LETTER BOX



4:3 PAN SCAN



Nota

A seconda del DVD, può venire selezionata automaticamente l'opzione "4:3 LETTER BOX" invece di "4:3 PAN SCAN" o vice versa.

SCREEN SAVER

Attiva o disattiva lo screen saver in maniera che l'immagine dello screen saver appaia quando si lascia il sistema in pausa o nel modo di arresto per 15 minuti, o quando un CD è in riproduzione da oltre 15 minuti. L'impiego dello screen saver aiuta ad evitare che il dispositivo di visualizzazione venga danneggiato (immagini sdoppiate). Premere \triangleright per disattivare lo screen saver.

ON	Attiva lo screen saver.
OFF	Disattiva lo screen saver.

SFONDO

Seleziona il colore di sfondo o dell'immagine sullo schermo televisivo nel modo di arresto o durante la riproduzione di un CD.

IMMAGINE COPERTINA	Sullo sfondo appare l'immagine copertina (fermo immagine), ma soltanto quando nel disco è registrata l'immagine copertina (CD-EXTRA, ecc). Se il disco non contiene un'immagine copertina, appare l'immagine "GRAFICI".
GRAFICI	Sullo sfondo appare l'immagine memorizzata nel sistema.
BLU	Il colore dello sfondo è blu.
NERO	Il colore dello sfondo è nero.

USCITA COMPONENTE

Modifica il tipo di segnale emesso dalle prese COMPONENT VIDEO OUT del lettore. Per ulteriori informazioni sui vari tipi di segnale, vedere a pagina 80, 81.

INTERLACE	Selezionare questa voce se il sistema è collegato ad un televisore standard (formato di interlacciamento).
PROGRESSIVE	Selezionare questa voce se si dispone di un televisore che supporta i segnali nel formato progressivo.

Note

- A meno che il selettore COMPONENT VIDEO OUT/SCAN SELECT sul pannello posteriore dell'unità sia impostato su "SELECTABLE", non è possibile eseguire l'impostazione di cui sopra.
- Se in "IMPOSTAZIONE SCHERMO" è stato selezionato "PROGRESSIVE", dalle prese MONITOR OUT o S VIDEO OUT non viene trasmesso alcun segnale.
- Se in "IMPOSTAZIONE SCHERMO" viene selezionato "PROGRESSIVE" e il sistema di colore del televisore è PAL, il segnale passa automaticamente al segnale in formato di interlacciamento.

Impostazioni personalizzate

(IMPOSTAZIONE PERSONALIZZATA)



Consente di impostare l'opzione di protezione ed altre impostazioni.

Selezionare "IMPOSTAZIONE PERSONALIZZATA" nel display di impostazione. Per ulteriori dettagli sull'utilizzo del display, vedere la sezione "Utilizzo del display di impostazione" (pagina 67).

Le impostazioni predefinite sono sottolineate.

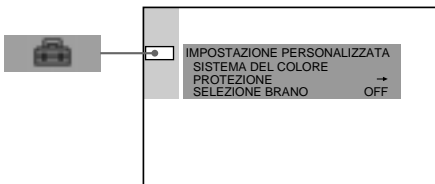

■ SISTEMA DI COLORE per la riproduzione di VIDEO CD (solo modelli asiatici e australiani)

Selezionare il sistema di colore quando viene riprodotto un VIDEO CD.

AUTO	Emette il segnale video del disco nel sistema, PAL o NTSC. Se il televisore utilizza un DUPLICE sistema, selezionare AUTO.
PAL	Modifica il segnale video di un disco NTSC nel sistema PAL.
NTSC	Modifica il segnale video di un disco PAL nel sistema NTSC.

Note

- Non è possibile modificare il sistema di colore del disco stesso.
- Sui modelli asiatici o australiani, è possibile modificare il sistema di colore di questa unità in base al televisore collegato. Vedere pagina 24.

■ PROTEZIONE → (solo DVD)

Per impostare una password e il livello di limitazione della riproduzione per i DVD con limitazione di riproduzione per i minori. Per ulteriori dettagli, vedere "Limitazione della riproduzione per i minori (Protezione)" (pagina 58).

■ SELEZIONE BRANO (solo DVD)

Quando si riproduce un DVD con diversi formati audio, assegna la priorità al brano sonoro contenente il maggior numero di canali (PCM, MPEG audio, DTS o Dolby Digital).

OFF	Per non assegnare la priorità.
AUTO	Per assegnare la priorità.

Note

- Quando si imposta la voce su "AUTO", la lingua potrebbe cambiare. L'impostazione "SELEZIONE BRANO" ha una priorità più alta di quella dell'impostazione "AUDIO" in "IMPOSTAZIONE LINGUA" (pagina 68).
- Se i brani sonori PCM, DTS, MPEG audio e Dolby Digital hanno lo stesso numero di canali, il sistema seleziona i brani sonori PCM, DTS, Dolby Digital e MPEG audio nell'ordine seguente.
- A seconda del DVD, è possibile che il canale audio con priorità sia predeterminato. In tal caso, non è possibile assegnare la priorità ai formati DTS, Dolby Digital, o MPEG audio selezionando "AUTO".

Impostazioni per i diffusori (IMPOSTAZIONE DIFFUSORI)

Per ottenere il miglior effetto surround, impostare le dimensioni dei diffusori collegati e la loro distanza dal punto di ascolto. Utilizzare quindi il segnale di prova per regolare il volume e il bilanciamento dei diffusori allo stesso livello.

Selezionare “IMPOSTAZIONE DIFFUSORI” nel display di impostazione. Per ulteriori dettagli, vedere la sezione “Utilizzo del display di impostazione” (pagina 67).
Le impostazioni predefinite sono sottolineate.



Per ripristinare le impostazioni predefinite

Selezionare la voce e premere CLEAR.

■FORMATO

Quando i diffusori centrale o posteriori non vengono collegati, o se i diffusori posteriori vengono spostati, impostare i parametri per i diffusori CENTRALE e POSTERIORE. Poiché le impostazioni del diffusore anteriore e del subwoofer sono fisse, non è possibile modificarle. Le impostazioni predefinite sono sottolineate.

- ANTERIORE
 - SÌ
- CENTRALE
 - SÌ: normalmente, selezionare questa posizione.
 - NESSUNO: selezionare questa posizione se il diffusore centrale non viene utilizzato.

- POSTERIORE
 - POSTERIORE (BASSO), POSTERIORE (ALTO), LATERALE (BASSO), LATERALE (ALTO): specificare la posizione e l'altezza per ottimizzare i modi Digital Cinema Surround.
 - NESSUNO: selezionare questa posizione se il diffusore posteriore non viene utilizzato.
- SUBWOOFER
 - SÌ

Note

- Quando si seleziona una voce, il suono viene momentaneamente interrotto.
- A seconda delle impostazioni degli altri diffusori, il subwoofer potrebbe emettere suoni eccessivi.

Specificazione della posizione e dell'altezza del diffusore posteriore

Se non viene selezionata la voce “NESSUNO” in “POSTERIORE”, specificare la posizione e l'altezza dei diffusori posteriori. Le impostazioni predefinite sono sottolineate.

POSTERIORE <u>(BASSO)</u>	Selezionare questa posizione se i diffusori posteriori sono posizionati nella sezione B e D .
POSTERIORE (ALTO)	Selezionare questa posizione se i diffusori posteriori sono posizionati nella sezione B e C .
LATERALE (BASSO)	Selezionare questa posizione se i diffusori posteriori sono posizionati nella sezione A e D .
LATERALE (ALTO)	Selezionare questa posizione se i diffusori posteriori sono posizionati nella sezione A e C .

Questi parametri non sono disponibili quando “POSTERIORE” è impostato su “NESSUNO”.

Diagramma della posizione



Diagramma dell'altezza



■ DISTANZA

L'impostazione predefinita della distanza per i diffusori dipende dalla posizione di ascolto sotto illustrata.

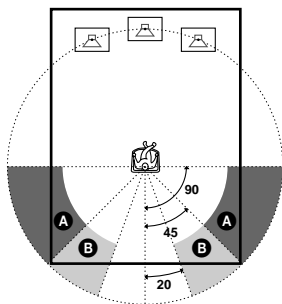
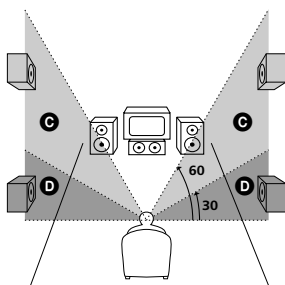
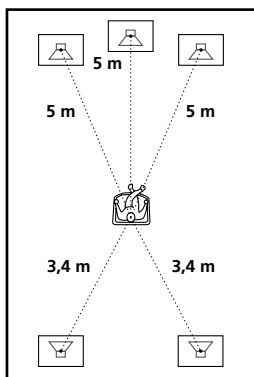

Accertarsi di modificare il valore nel display di impostazione quando i diffusori vengono spostati. Le impostazioni predefinite sono sottolineate.

ANTERIORE <u>5 m</u>	La distanza del diffusore anteriore può essere impostata in incrementi da 0,2 metri rispetto alla posizione di ascolto ed essere compresa tra 1,0 e 15,0 metri.
CENTRALE <u>5 m</u>	La distanza del diffusore centrale può essere impostata fino a 1,6 metri verso la posizione di ascolto, con incrementi di 0,2 metri.
POSTERIORE <u>3,4 m</u>	La distanza del diffusore posteriore può essere impostata fino a 4,6 metri verso la posizione di ascolto dalla posizione dei diffusori anteriori, con incrementi di 0,2 metri.

Note

- Quando si imposta la distanza, il suono viene momentaneamente interrotto.
- Se i diffusori anteriori o posteriori non vengono posti alla stessa distanza dalla posizione di ascolto, impostare la distanza in base al diffusore più vicino.
- Non collocare i diffusori posteriori più lontano dalla posizione di ascolto di quanto non lo siano i diffusori anteriori.

■ LIVELLO

È possibile modificare il livello di ciascun diffusore nella maniera seguente. Accertarsi di impostare "TONO DI PROVA" su "ON" per una più agevole regolazione. Le impostazioni predefinite sono sottolineate.

CENTRALE <u>0 dB</u>	Per regolare il livello del diffusore centrale (da -6 dB a +6 dB, in incrementi da 1 dB).
POSTERIORE <u>0 dB</u>	Per regolare il livello dei diffusori posteriori (da -6 dB a +6 dB, in incrementi da 1 dB).
SUBWOOFER <u>0 dB</u>	Per regolare il livello del subwoofer (da -6 dB a +6 dB, in incrementi da 1 dB).

■BILANCIAMENTO

È possibile modificare il bilanciamento dei diffusori di sinistra e di destra nella maniera seguente. Accertarsi di impostare “TONO DI PROVA” su “ON” per una regolazione più agevole.

Le impostazioni predefinite sono sottolineate.

ANTERIORE CENTRALE	Regolare il bilanciamento dei diffusori anteriori sinistro e destro (è possibile regolare dal centro, a 6 passi da sinistra o da destra).
POSTERIORE CENTRALE	Regolare il bilanciamento dei diffusori posteriori sinistro e destro (è possibile regolare dal centro, a 6 passi da sinistra o da destra).

Per regolare il volume di tutti i diffusori contemporaneamente

Utilizzare il comando VOLUME sull'apparecchio oppure premere VOL +/-.

■TONO DI PROVA

I diffusori emetteranno un segnale di prova per regolare “BILANCIAMENTO” e “LIVELLO”.

OFF	Il segnale di prova non viene emesso dai diffusori.
ON	Il segnale di prova è emesso da ogni diffusore in sequenza durante la regolazione del bilanciamento o del livello. Quando si seleziona una delle voci di “IMPOSTAZIONE DIFFUSORI”, il segnale di prova è emesso da entrambi i diffusori sinistro e destro contemporaneamente.

Regolazione del volume e del livello dei diffusori

- 1** Dopo aver interrotto la riproduzione, selezionare “IMPOSTAZIONE DIFFUSORI” dopo aver premuto DVD SETUP nel display di impostazione.
- 2** Selezionare “TONO DI PROVA” e impostare “TONO DI PROVA” su “ON”. Il segnale di prova viene emesso da ciascun diffusore in sequenza.
- 3** Dalla posizione di ascolto, selezionare “BILANCIAMENTO” o “LIVELLO”, quindi regolare il valore di “BILANCIAMENTO” e “LIVELLO” utilizzando \uparrow/\downarrow .
Il segnale di prova viene emesso dai diffusori sinistro e destro contemporaneamente.
- 4** Selezionare “TONO DI PROVA” e impostare “TONO DI PROVA” su “OFF” per disattivare il segnale di prova.

Nota

Quando si regolano le impostazioni dei diffusori, il suono viene momentaneamente interrotto.

Soluzione dei problemi

Se si verifica uno dei seguenti inconvenienti durante l'utilizzo del sistema, utilizzare questa guida alla soluzione dei problemi per trovare un rimedio prima di eventuali riparazioni. Se il problema persiste, rivolgersi al rivenditore Sony più vicino.

Alimentazione

L'alimentazione non viene attivata.

- ➔ Accertarsi che il cavo di alimentazione CA sia collegato saldamente.

Immagine

Non viene riprodotta alcuna immagine.

- ➔ I cavi di collegamento video non sono collegati in modo saldo.
- ➔ I cavi di collegamento video sono danneggiati.
- ➔ Il sistema non è collegato al connettore di ingresso del televisore corretto (pagina 24).
- ➔ L'ingresso video del televisore non è impostato in modo da poter vedere le immagini del sistema.
- ➔ "USCITA COMPONENTE" in "IMPOSTAZIONE SCHERMO" è stato impostato su "PROGRESSIVE" nonostante il televisore non sia in grado di accettare segnali in formato progressivo. In tal caso, impostare il selettore COMPONENT VIDEO OUT/ SCAN SELECT sul pannello posteriore dell'unità su INTERLACE. Quindi, impostare "USCITA COMPONENTE" su "INTERLACE" dopo che la schermata del televisore è stata visualizzata correttamente e riportare il selettore COMPONENT VIDEO OUT/ SCAN SELECT su SELECTABLE.
- ➔ Anche se il proprio televisore è compatibile con i segnali nel formato progressivo (480p), è possibile che l'immagine sia influenzata dall'impostazione di "USCITA COMPONENTE" su "PROGRESSIVE". In questo caso, impostare "USCITA COMPONENTE" su "INTERLACE".
- ➔ Se in "IMPOSTAZIONE SCHERMO" è stato selezionato "PROGRESSIVE", dalle prese MONITOR OUT o S VIDEO OUT non viene emesso alcun segnale.

L'immagine presenta disturbi.

- ➔ Il disco è sporco o presenta delle imperfezioni.
- ➔ Se il segnale video del sistema deve passare attraverso il videoregistratore prima di arrivare al televisore, il sistema anticopia di alcuni programmi DVD potrebbe compromettere la qualità dell'immagine. Se il problema persiste anche dopo aver collegato direttamente il sistema al televisore, provare a collegare il sistema direttamente all'ingresso S video del televisore (pagina 23).

Anche se il rapporto di formato è stato impostato su "TIPO TV" in "IMPOSTAZIONE SCHERMO", l'immagine non riempie lo schermo.

- ➔ Sul DVD il rapporto di formato è fisso.

L'immagine appare in bianco e nero.

- ➔ A seconda del televisore, l'immagine sullo schermo appare in bianco e nero quando si riproduce un disco registrato con il sistema di colore NTSC.

Audio

Non viene riprodotto alcun suono.

- ➔ Il cavo di collegamento audio non è collegato in modo saldo.
- ➔ Il cavo di collegamento audio è danneggiato. Sostituirlo con uno nuovo.
- ➔ Premere MUTING sul telecomando se sul display del pannello frontale viene visualizzato "MUTING ON".
- ➔ Il dispositivo di protezione del sistema è stato disattivato da un corto circuito. Spegnerlo il sistema, eliminare il problema del corto circuito e riaccendere il sistema.
- ➔ Il sistema è nel modo di pausa o nel modo di riproduzione al rallentatore. Premere ▷ per tornare al modo di riproduzione normale.
- ➔ È in corso l'avanzamento o il riavvolgimento rapido. Premere ▷ per tornare al modo di riproduzione normale.
- ➔ Verificare le impostazioni dei diffusori (pagine 25, 72).

I suoni di sinistra e di destra non sono bilanciati o invertiti.

- ➔ Accertarsi che i diffusori ed i componenti siano collegati correttamente e saldamente.
- ➔ Regolare il parametro di bilanciamento dal menu BILANCIAMENTO (pagine 28, 74).

Vengono emessi forti ronzii e disturbi.

- ➔ Accertarsi che i diffusori ed i componenti siano collegati saldamente.
- ➔ Accertarsi che i cavi di collegamento siano lontani da un trasformatore o da un motore e ad almeno 3 metri dal televisore o da una luce fluorescente.
- ➔ Allontanare il televisore dai componenti audio.
- ➔ Le spine e le prese sono sporche. Pulirle con un panno leggermente inumidito con alcol.
- ➔ Pulire il disco.

L'audio perde l'effetto stereo quando vengono riprodotti VIDEO CD o CD.

- ➔ Impostare "AUDIO" su "STEREO" nel display del menu di controllo (pagina 49).
- ➔ Accertarsi di aver collegato correttamente il sistema.

Durante la riproduzione di brani sonori Dolby Digital l'effetto surround non viene percepito correttamente.

- ➔ Accertarsi che sia stata attivata la funzione campo audio (pagina 51).
- ➔ Verificare i collegamenti e le impostazioni dei diffusori (pagine 25, 72).
- ➔ A seconda del DVD, il segnale di uscita potrebbe non essere smistato in 5.1 canali. Il segnale potrebbe essere monofonico o stereofonico anche se il brano sonoro è registrata nel formato Dolby Digital o MPEG audio.

Durante la riproduzione di brani sonori Dolby Digital o MPEG audio l'effetto surround non viene percepito correttamente.

- ➔ Verificare i collegamenti e le impostazioni dei diffusori (pagine 25, 72).
- ➔ A seconda del DVD, il segnale di uscita potrebbe non essere smistato in 5.1 canali. Il segnale potrebbe essere monofonico o stereofonico anche se il brano sonoro è registrata nel formato Dolby Digital o MPEG audio.

Il suono è emesso solo dal diffusore centrale.

- ➔ A seconda del disco, il suono potrebbe provenire solo dal diffusore centrale.

Il diffusore centrale non emette alcun suono.

- ➔ Verificare i collegamenti e le impostazioni dei diffusori.
- ➔ Accertarsi che sia stata attivata la funzione campo sonoro (pagina 51).
- ➔ Selezionare un campo audio contenente la parola "cinema" (pagina 51).

I diffusori posteriori non emettono suoni o un suono di livello molto basso.

- ➔ Verificare i collegamenti e le impostazioni dei diffusori.
- ➔ Accertarsi che sia stata attivata la funzione campo sonoro (pagina 51).
- ➔ Selezionare un campo audio contenente la parola "cinema" (pagina 51).

Operazione

Non è possibile effettuare la sintonizzazione di stazioni radio.

- ➔ Accertarsi che le antenne siano collegate saldamente. Regolare le antenne e collegare se necessario un'antenna esterna.
- ➔ Il segnale delle stazioni è troppo debole (durante la sintonizzazione automatica). Usare la sintonizzazione diretta.
- ➔ Non è stata preimpostata alcuna stazione o le stazioni preimpostate sono state cancellate (durante la sintonizzazione per ricerca delle stazioni preimpostate). Preimpostare le stazioni (pagina 30).
- ➔ Premere DISPLAY per far apparire la frequenza sul display.

Il telecomando non funziona.

- ➔ Vi sono ostacoli tra il telecomando e il sistema.
- ➔ Vi è troppa distanza tra il telecomando e il sistema.
- ➔ Il telecomando non viene puntato verso il sensore situato sul sistema.
- ➔ Le pile del telecomando sono scariche.

Il disco non viene riprodotto.

- ➔ Non vi sono dischi inseriti.
- ➔ Il disco è capovolto.
Inserire il disco con il lato di riproduzione rivolto verso il basso sul vassoio del disco.
- ➔ Il disco non è allineato.
- ➔ Il sistema non riproduce CD-ROM, ecc. (pagina 8).
- ➔ Il codice di zona sul DVD non corrisponde al sistema.
- ➔ Si è creata della condensa all'interno del sistema. Rimuovere il disco e lasciare il sistema acceso per mezz'ora circa (pagina 4).

Non è possibile riprodurre le piste sonore MP3.

- ➔ Il CD di dati non è registrato nel formato MP3 conforme a ISO9660 Level 1/ Level 2 o Joliet.
- ➔ La pista sonora MP3 non è dotata dell'estensione “.MP3”.
- ➔ I dati non sono formattati nel formato MP3 anche se sono dotati dell'estensione “.MP3”.
- ➔ Il sistema non è in grado di riprodurre piste sonore in formato MP3PRO.

Il titolo dell'album/della pista sonora MP3 non viene visualizzato correttamente.

- ➔ Il sistema è in grado di visualizzare unicamente caratteri alfanumerici. Gli altri caratteri vengono visualizzati come “ ”.

Il disco non viene riprodotto dall'inizio.

- ➔ È stato selezionato il modo di riproduzione programmata, in ordine casuale o ripetuta (pagine 39, 41, 42).
Premere CLEAR per annullare queste funzioni prima di riprodurre un disco.
- ➔ È stato selezionato il modo di ripristino della riproduzione.
Nel modo di arresto, premere ■ sul sistema o sul telecomando, quindi avviare la riproduzione (pagina 34).
- ➔ Sullo schermo del televisore appare automaticamente il menu PBC, DVD o dei titoli.

Il sistema avvia automaticamente la riproduzione del disco.

- ➔ Per il DVD è attivata la funzione di riproduzione automatica.

La riproduzione si arresta automaticamente.

- ➔ È possibile che il disco contenga un segnale di pausa automatico. Durante la riproduzione di tali dischi, quando il sistema individua il segnale di pausa, la riproduzione viene arrestata.

Non è possibile eseguire alcuna operazione quale l'arresto, la ricerca, la riproduzione al rallentatore, ripetuta, in ordine casuale o programmata.

- ➔ A seconda del disco, potrebbe non essere possibile effettuare alcune delle operazioni descritte. Consultare il manuale di istruzioni in dotazione con il disco.

Sullo schermo non appaiono i messaggi nella lingua desiderata.

- ➔ Nel display di impostazione, selezionare la lingua delle informazioni a schermo in "OSD" all'opzione "IMPOSTAZIONE LINGUA" (pagina 68).

Non è possibile cambiare la lingua per il brano sonoro.

- ➔ Sul DVD che viene riprodotto non sono registrati brani multilingue.
- ➔ Il DVD non consente la modifica della lingua per il brano sonoro.

Non è possibile modificare la lingua dei sottotitoli.

- ➔ Sul DVD che viene riprodotto non sono registrati sottotitoli multilingue.
- ➔ Il DVD non consente la modifica dei sottotitoli.

Non è possibile disattivare i sottotitoli.

- ➔ Il DVD non consente la disattivazione dei sottotitoli.

Non è possibile modificare gli angoli.

- ➔ Sul DVD che viene riprodotto non sono registrati più angoli. È possibile cambiare l'angolo solo quando l'indicatore "ANGLE" si illumina sul display del pannello frontale.
- ➔ Il DVD non consente la modifica degli angoli.

Il sistema non funziona in modo appropriato.

- ➔ L'elettricità statica e fattori simili possono causare problemi di funzionamento del sistema. Premere POWER sul sistema per spegnere e riaccendere l'apparecchio.

Nel display del pannello frontale non viene visualizzata alcuna voce.

- ➔ Modificare l'impostazione di DIMMER (pagina 29).

Sullo schermo e nel display del pannello frontale vengono visualizzati 5 numeri o lettere.

- ➔ È stata attivata la funzione di autodiagnostica. (Vedere la tabella a pagina 79).

Non è possibile espellere alcun disco e l'indicazione "LOCKED" viene visualizzata nel display del pannello frontale.

- ➔ Rivolgersi al rivenditore Sony o al servizio di assistenza autorizzato Sony.

"PROTECT" appare sul display del pannello frontale.

- ➔ Il circuito di protezione dei diffusori è in funzione. Controllare i collegamenti dei diffusori.
-

Funzione di autodiagnostica (lettere e numeri visualizzati nel display)

Quando la funzione di autodiagnostica viene attivata per evitare problemi di funzionamento del sistema, un codice di servizio formato da cinque caratteri, con una combinazione di una lettera e di numeri (ad esempio, C 13 00), appare sullo schermo e nel display del pannello frontale. Consultare la seguente tabella.

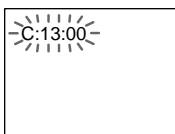

Primi tre caratteri del codice di servizio	Causa e/o azione di correzione
C 13	Il disco è sporco. ➔ Pulire il disco con un panno soffice (pagina 9).
C 31	Il disco non è stato inserito in modo corretto. ➔ Reinserire il disco correttamente.
E XX (xx sta per un numero)	Per evitare che si verifichino problemi di funzionamento, il sistema ha attivato la funzione di autodiagnostica. ➔ Contattare il rivenditore Sony più vicino o il centro di assistenza locale autorizzato Sony e fornire il codice di servizio a cinque caratteri. Esempio: E 61 10

Glossario

Album

Sezione di un brano musicale su un CD di dati contenente piste sonore MP3.

Brano

Sezioni di un'immagine o di un brano musicale di Super Audio CD, CD, VIDEO CD o MP3. Un album è composto da più brani (solo MP3).

Capitolo

Sezioni di immagine o di audio su un DVD più piccole dei titoli. Un titolo è composto da diversi capitoli.

Codice di zona

Questo sistema viene utilizzato per proteggere i copyright. Ad ogni sistema DVD e ad ogni disco DVD viene assegnato un codice di zona in base all'area di vendita. Ogni codice di zona è indicato sia sul sistema che sulla confezione del disco. Il sistema è in grado di riprodurre i dischi che corrispondono al relativo codice di zona. Il sistema è inoltre in grado di riprodurre dischi contrassegnati da "Ⓢ". Inoltre, anche se il codice di zona non è indicato sul DVD, le relative limitazioni possono essere attivate.

Controllo riproduzione (PBC)

Segnali codificati sui VIDEO CD (Versione 2.0) per controllare la riproduzione. Utilizzando gli schermi dei menu registrati sui VIDEO CD con funzioni PBC, è possibile utilizzare semplici programmi interattivi, programmi con funzioni di ricerca, e così via.

Digital Cinema Sound (DCS)

Questo è il nome generico del suono surround prodotto dalla tecnologia di elaborazione digitale sviluppata da Sony. A differenza dei precedenti campi sonori, mirati principalmente alla riproduzione di musica, il Digital Cinema Sound è stato progettato espressamente per la visione di film.

Dolby Digital

Questo formato audio per film è più avanzato del Dolby Pro Logic Surround. In questo formato vengono forniti distintamente un suono stereo di uscita dei diffusori posteriori con una gamma di frequenza estesa e un canale subwoofer per i bassi. Questo formato viene anche chiamato "5.1" perché il canale del subwoofer viene considerato come un canale 0.1 (dal momento che funziona solamente quando è necessario un effetto di bassi). Tutti i sei canali di questo formato vengono registrati separatamente per ottenere una migliore separazione dei canali. Inoltre, poiché tutti i segnali vengono elaborati in digitale, si verifica un deterioramento minimo del segnale.

Dolby Surround (Pro Logic)

In quanto metodo di decodificazione del Dolby Surround, il Dolby Surround Pro Logic produce quattro canali da un suono a due canali. Rispetto al precedente sistema Dolby Surround, il Dolby Surround Pro Logic riproduce in modo più naturale la panoramica da sinistra a destra e localizza i suoni in maniera più precisa. Per ottenere il migliore risultato dal Dolby Surround Pro Logic, è necessario utilizzare due diffusori posteriori e un diffusore centrale. I diffusori posteriori emettono un suono monofonico.

Dolby Pro Logic II

Dolby Pro Logic II consente di creare cinque canali di uscita con larghezza di banda totale da sorgenti a due canali mediante un decodificatore surround a matrice attiva di elevata purezza che utilizza le proprietà spaziali della registrazione originale senza aggiungervi nuovi suoni o tonalità.

Modo Movie (film)

Il modo Movie viene utilizzato per i programmi televisivi stereo e per quelli codificati in Dolby Surround. Grazie a tale modo, è possibile ottenere una migliore direzionalità dei campi sonori simile a quella dell'audio a 5.1 canali separati.

Modo Music (musica)

Il modo Music viene utilizzato per le registrazioni musicali stereo e consente di

ottenere una dimensione audio più ampia e profonda.

DTS

Tecnologia di compressione audio digitale sviluppata da Digital Theater Systems, Inc. Questa tecnologia è conforme al suono surround con 5.1 canali. Il canale posteriore è stereo e in questo formato esiste un canale subwoofer distinto. La tecnologia DTS fornisce gli stessi 5.1 canali distinti di audio digitale con qualità elevata. La buona separazione dei canali è resa possibile dalla registrazione separata e dall'elaborazione in digitale di tutti i dati di canale.

DVD

Disco che può contenere fino a 8 ore di immagini in movimento sebbene il suo diametro sia lo stesso di quello di un CD. La capacità di un DVD a strato e a lato singoli è di 4,7 GB (Gigabyte), una capacità 7 volte superiore rispetto a quella di un CD. Inoltre, la capacità di un DVD a doppio strato e a lato singolo è di 8,5 GB, la capacità di un DVD a strato singolo e a doppio lato è di 9,4 GB e la capacità di un DVD a doppio strato e a doppio lato è di 17 GB.

I dati di immagine utilizzano il formato MPEG 2, uno dei formati standard della tecnologia di compressione digitale più diffusi. I dati di immagine vengono compressi a circa 1/40 delle dimensioni originali. I DVD impiegano inoltre una tecnologia di codifica con gamma variabile che modifica i dati da assegnare in base alle condizioni dell'immagine.

I dati audio vengono registrati sia in Dolby Digital che in PCM, consentendo di ottenere una qualità sonora più realistica.

Inoltre, i DVD sono dotati di varie funzioni avanzate quali le funzioni multiangolo, multilingue e di protezione.

Formato di interallacciamento

Il formato di interallacciamento mostra ciascuna linea di un'immagine come un singolo "campo" e costituisce il metodo standard per la visualizzazione di immagini su un televisore. Il campo di numero pari mostra le linee pari di un'immagine, mentre il campo di numero dispari mostra le linee dispari di un'immagine.

Formato progressivo

Rispetto al formato di interlacciamento che mostra alternativamente le linee pari e dispari di un'immagine (campo) per creare un fotogramma, il formato progressivo mostra direttamente l'immagine intera come un unico fotogramma. Perciò, mentre il formato di interlacciamento può mostrare 30 fotogrammi (60 campi) in un secondo, il formato progressivo può mostrare 60 fotogrammi in un secondo. La qualità complessiva dell'immagine migliora; i fermi immagine, le parti di testo e le linee orizzontali appaiono più nitidi. Questo sistema è compatibile con il formato progressivo 480.

Funzione multiangolo

Su alcuni DVD vengono registrati diversi angoli, o punti di vista della telecamera, per una scena.

Funzione multilingue

Su alcuni DVD vengono registrate diverse lingue per l'audio o i sottotitoli.

Protezione

Funzione per i DVD per limitare la riproduzione dei dischi in base all'età dell'utente e al livello di limitazione proprio di ogni paese. Le limitazioni variano da disco a disco. Quando la funzione viene attivata, la riproduzione non è consentita oppure le scene cruente vengono saltate o sostituite da altre scene e così via.

Scena

In un VIDEO CD con funzioni PBC (Playback control), le schermate dei menu, le immagini in movimento e i fermi immagine vengono suddivisi in sezioni chiamate "scene".

Software video e software audio

È possibile classificare i DVD come software video o software audio. I DVD con software video contengono le stesse immagini (24 fotogrammi al secondo) che vengono mostrate nei cinema. I DVD con

software audio, quali film per la televisione o sit-com, visualizzano le immagini a 30 fotogrammi (o 60 campi) al secondo.

Super Audio CD

Questo formato audio si basa sugli standard correnti dei CD audio, ma comprende una quantità di informazioni che permette una qualità del suono più elevata. Esistono tre tipi di dischi: a strato singolo, a doppio strato e dischi ibridi. Il disco ibrido contiene le informazioni relative ai CD audio standard e quelle relative ai Super Audio CD.

Titolo

In un software video, i titoli corrispondono a un film, alle sezioni più lunghe di un'immagine o di un brano musicale su un DVD, ecc.; in un software audio corrispondono invece a un intero album.

VIDEO CD

Un compact disc che contiene immagini in movimento.

I dati di immagine utilizzano il formato MPEG 1, uno dei formati standard della tecnologia di compressione digitale più diffusi. I dati di immagine vengono compressi a circa 1/140 delle dimensioni originali. Di conseguenza, un VIDEO CD da 12 cm può contenere fino a 74 minuti di immagini in movimento.

I VIDEO CD contengono anche dati audio compressi. I suoni che non appartengono alla gamma dell'udito umano sono suoni compressi, mentre i suoni che si possono udire non sono compressi. I VIDEO CD possono contenere fino a 6 volte le informazioni audio contenute nei CD audio tradizionali.

Esistono 2 versioni di VIDEO CD.

- Versione 1.1: è possibile riprodurre solo immagini in movimento e suoni.
- Versione 2.0: è possibile riprodurre fermi immagine ad alta risoluzione e attivare le funzioni PBC.

Questo sistema è conforme a entrambe le versioni.

Caratteristiche tecniche

Sezione amplificatore

Modo stereo	90 W + 90 W (3 ohm a 1 kHz, THD 10 %)
Modo surround	Anteriore: 90 W + 90 W Centrale*: 90 W Posteriore*: 90 W + 90 W (3 ohm a 1 kHz, THD 10 %) Subwoofer*: 100 W (3 ohm a 100 Hz, THD 10 %)

* A seconda delle impostazioni del campo sonoro e della fonte, potrebbe non essere emesso alcun suono.

Entrate (analogiche)	VIDEO 1, 2: Sensibilità: 150 mV Impedenza: 50 kilohm
Entrate (digitali)	VIDEO 2 (ottico): Sensibilità: –
Uscite (analogiche)	VIDEO 1 (AUDIO OUT): Voltaggio: 2 V Impedenza: 1 kilohm CUFFIE: Accetta cuffie a impedenza bassa o alta

Sistema Super Audio CD/DVD

Laser	Laser a semiconduttore (Super Audio CD/DVD: $\lambda = 650$ nm) (CD: $\lambda = 780$ nm) Durata di emissione: continua
Sistema formato segnale	NTSC o NTSC/PAL
Risposta in frequenza (a 2 CH modo STEREO)	DVD (PCM): da 2 Hz a 22 kHz ($\pm 1,0$ dB) CD: da 2 Hz a 20 kHz ($\pm 1,0$ dB)
Rapporto segnale rumore	Superiore a 80 dB (solo connettori VIDEO 1 (AUDIO))
Distorsione armonica	Inferiore a 0,03 %

Sezione sintonizzatore FM*

Sistema	Sistema sintetizzatore digitale bloccato al quarzo PLL
Gamma di sintonizzazione	
Modello per l'America Settentrionale:	87.5 – 108.0 MHz (incrementi di 100 kHz)
Altri modelli:	87.5 – 108.0 MHz (incrementi di 50 kHz)
Antenna	Antenna a filo FM
Terminali antenna	75 ohm, non bilanciati
Frequenza intermedia	10.7 MHz

Sezione sintonizzatore AM*

Sistema	Sistema sintetizzatore digitale bloccato al quarzo PLL
Gamma di sintonizzazione	
Modello per l'America Settentrionale:	530 – 1.710 kHz (con l'intervallo impostato a 10 kHz) 531 – 1.710 kHz (con l'intervallo impostato a 9 kHz)
Modello per l'Europa:	531 – 1.602 kHz (con l'intervallo impostato a 9 kHz)
Altri modelli:	531 – 1.602 kHz (con l'intervallo impostato a 9 kHz) 530 – 1.710 kHz (con l'intervallo impostato a 10 kHz)

Antenna	Antenna a telaio
Frequenza intermedia	450 kHz

Sezione video

Entrate	Video: 1 Vp-p 75 ohm
Uscite	Video: 1 Vp-p 75 ohm S VIDEO: Y: 1 Vp-p 75 ohm C: 0,286 Vp-p 75 ohm COMPONENT: Y: 1 Vp-p 75 ohm P _B /C _B , P _R /C _R : 0,7 Vp-p 75 ohm

Diffusori

Anteriori/Centrale/Posteriori

Sistema diffusori	Bass reflex
Unità diffusore	77 mm di diametro, tipo a cono; 15 mm di diametro, a cupola bilanciato
Impedenza	3 ohm
Dimensioni (circa)	97 × 97 × 112 mm (lunghezza/altezza/profondità)
Peso (circa)	0,795 kg

Subwoofer

Sistema diffusori	Tipo chiuso
Unità diffusore	Tipo a cono con diametro di 160 mm
Impedenza	3 ohm
Dimensioni (circa)	217 × 302 × 217 mm (lunghezza/altezza/profondità)
Peso (circa)	4,6 kg

Generali

Requisiti di alimentazione	
Modello per l'America Settentrionale:	120 V CA, 60 Hz
Modello per l'Europa:	230 V CA, 50/60 Hz
Modello per l'Australia:	220 – 240 V CA, 50/60 Hz
Consumo energetico	135 W (120 V CA) 135 W (230 V CA) 1 W (120 V CA) 2 W (230 V CA) (nel modo di risparmio energetico)
Dimensioni (circa)	355 × 70 × 335 mm (l/a/p), incluse le parti sporgenti
Peso (circa)	4,4 kg
Temperatura di utilizzo	da 5°C a 35°C
Umidità di utilizzo	dal 5 al 90%
Accessori in dotazione	vedere a pagina 17.

Il design e le caratteristiche tecniche sono soggetti a modifiche senza preavviso.

* “di cui al par. 3 dell'Allegato A al D.M. 25/06/85 e al par. 3 dell'Allegato 1 al D.M. 27/08/87”

Elenco dei codici delle lingue

Per maggiori informazioni, vedere le pagine 49, 56, 69.

L'ortografia delle lingue è conforme allo standard ISO 639: 1988 (E/F).

Codice lingua	Codice lingua	Codice lingua	Codice lingua
1027 Afar	1183 Irish	1347 Maori	1507 Samoan
1028 Abkhazian	1186 Scots Gaelic	1349 Macedonian	1508 Shona
1032 Afrikaans	1194 Galician	1350 Malayalam	1509 Somali
1039 Amharic	1196 Guarani	1352 Mongolian	1511 Albanian
1044 Arabic	1203 Gujarati	1353 Moldavian	1512 Serbian
1045 Assamese	1209 Hausa	1356 Marathi	1513 Siswati
1051 Aymara	1217 Hindi	1357 Malay	1514 Sesotho
1052 Azerbaijan	1226 Croatian	1358 Maltese	1515 Sundanese
1053 Bashkir	1229 Hungarian	1363 Burmese	1516 Swedish
1057 Byelorussian	1233 Armenian	1365 Nauru	1517 Swahili
1059 Bulgarian	1235 Interlingua	1369 Nepali	1521 Tamil
1060 Bihari	1239 Interlingue	1376 Dutch	1525 Telugu
1061 Bislama	1245 Inupiak	1379 Norwegian	1527 Tajik
1066 Bengali; Bangla	1248 Indonesian	1393 Occitan	1528 Thai
1067 Tibetan	1253 Icelandic	1403 (Afan)Oromo	1529 Tigrinya
1070 Breton	1254 Italian	1408 Oriya	1531 Turkmen
1079 Catalan	1257 Hebrew	1417 Punjabi	1532 Tagalog
1093 Corsican	1261 Japanese	1428 Polish	1534 Setswana
1097 Czech	1269 Yiddish	1435 Pashto; Pushto	1535 Tonga
1103 Welsh	1283 Javanese	1436 Portuguese	1538 Turkish
1105 Danish	1287 Georgian	1463 Quechua	1539 Tsonga
1109 German	1297 Kazakh	1481 Rhaeto- Romance	1540 Tatar
1130 Bhutani	1298 Greenlandic	1482 Kirundi	1543 Twi
1142 Greek	1299 Cambodian	1483 Romanian	1557 Ukrainian
1144 English	1300 Kannada	1489 Russian	1564 Urdu
1145 Esperanto	1301 Korean	1489 Russian	1572 Uzbek
1149 Spanish	1305 Kashmiri	1491 Kinyarwanda	1581 Vietnamese
1150 Estonian	1307 Kurdish	1495 Sanskrit	1587 Volapük
1151 Basque	1311 Kirghiz	1498 Sindhi	1613 Wolof
1157 Persian	1313 Latin	1501 Sangho	1632 Xhosa
1165 Finnish	1326 Lingala	1502 Serbo-Croatian	1665 Yoruba
1166 Fiji	1327 Laotian	1503 Singhalese	1684 Chinese
1171 Faroese	1332 Lithuanian	1505 Slovak	1697 Zulu
1174 French	1334 Latvian; Lettish	1506 Slovenian	
1181 Frisian	1345 Malagasy		
			1703 Non specificato

Elenco delle voci del menu di impostazione DVD

Con il menu di impostazione DVD, è possibile impostare le seguenti voci.
L'ordine delle voci visualizzate potrebbe essere diverso dalla visualizzazione reale.

IMPOSTAZIONE LINGUA

- OSD — (Selezionare la lingua che si desidera utilizzare dall'elenco delle lingue visualizzato.)
- MENU DVD — (Selezionare la lingua che si desidera utilizzare dall'elenco delle lingue visualizzato.)
- AUDIO — (Selezionare la lingua che si desidera utilizzare dall'elenco delle lingue visualizzato.)
- SOTTO-TITOLO — (Selezionare la lingua che si desidera utilizzare dall'elenco delle lingue visualizzato.)

IMPOSTAZIONE PERSONALIZZATA

- SISTEMA DI COLORE VCD* — AUTO
 - PAL
 - NTSC
- PROTEZIONE LIVELLO — OFF
 - 8.
 - 7. NC17
 - 6. R
 - 5.
 - 4. PG13
 - 3. PG
 - 2.
 - 1. G
- STANDARD — USA
- CAMBIA PASSWORD — ALTRE →
- SELEZIONE BRANO — OFF
 - AUTO

IMPOSTAZIONE SCHERMO

- TIPO TV — 16:9
 - 4:3 LETTER BOX
 - 4:3 PAN SCAN
- SCREEN SAVER — ON
 - OFF
- SFONDO — IMMAGINE
 - COPERTINA
 - GRAFICI
 - BLU
 - NERO
- USCITA COMPONENTE — INTERLACE
 - PROGRESSIVE

IMPOSTAZIONE DIFFUSORI

- FORMATO — ANTERIORE — Sì
 - CENTRALE — Sì
 - POSTERIORE — NESSUNO
 - POSTERIORE — BASSO
 - ALTO
 - LATERALE — BASSO
 - ALTO
 - SUBWOOFER — Sì
- DISTANZA — ANTERIORE — 1,0 m ~ 15 m
 - CENTRALE — 0 m ~ 15 m
 - POSTERIORE — 0 m ~ 15 m
- LIVELLO — CENTRALE — -6 dB ~ +6 dB
 - POSTERIORE — -6 dB ~ +6 dB
 - SUBWOOFER — -6 dB ~ +6 dB
- BILANCIAMENTO — ANTERIORE — 6 passi a sinistra o a destra
 - POSTERIORE — 6 passi a sinistra o a destra
- TONO DI PROVA — OFF
 - ON

Altre informazioni

REIMPOSTA

— Sì

* Solo modelli per l'Australia e per l'Asia.

Indice analitico

Numerico

16:9 69
4:3 LETTER BOX 69
4:3 PAN SCAN 69

A

Album 7, 79
ALBUM 37, 44
AMP, MENU 26
ANGOLO 55
Antenna, collegamento 21
AUDIO 49, 68
Avanzamento rapido 43

B

BAND 30
BILANCIAMENTO 28, 74
BRANO 44
Brano 7, 79

C

Campo sonoro 51
CAPITOLO 45
Capitolo 7, 79
CASUALE 41
CERCA DURATA 45
Codice di zona 8, 79
Collegamento ad un televisore e dei componenti video 23
Collegamento dei diffusori 18
Continuazione della riproduzione 34

D

DISC SKIP 32
Dischi utilizzabili 7
Display del pannello frontale 12
DISTANZA 27, 73
Dolby Digital 80
Dolby Surround Pro Logic 80
DTS 80
DURATA 45
DVD 35, 80
MENU DVD 35, 68

F

FORMATO 72

I

IMPOSTAZIONE
DIFFUSORI 72
IMPOSTAZIONE LINGUA 68
IMPOSTAZIONE
PERSONALIZZATA 71
IMPOSTAZIONE SCHERMO 69
Indicazioni a schermo
Display del menu di controllo 15
Display di impostazione 67
INDICE 45
Indice 7
Individuazione
di un punto specifico osservando lo schermo televisivo 43

L

LIVELLO (LEVEL) 29, 73
LUMINOSITÀ DISPLAY 29

M

Manutenzione dei dischi 9
MEMORY 30
Menu di controllo 15
MODO 38
MP3 36
Multiangolo, funzione 55
Multilingua, funzione 49
MUTING (ESCLUSIONE AUDIO) 33

N

NAME (NOME) 65

O

OSD 68

P

Pannello frontale 11
Pannello posteriore 13
Pile 18
Presentazione 17
PROTEZIONE 58, 71, 81
PROTEZIONE
PERSONALIZZATA 57

R

Radio 64
RDS 65
REIMPOSTA 68
Riavvolgimento rapido 43
Ricerca 43
RIPETIZIONE 42
Riproduzione al rallentatore 43
Riproduzione casuale 41
Riproduzione continua
CD/VIDEO/Super Audio
CD/DVD/MP3 32
Riproduzione PBC 35, 79
Riproduzione programmata 39

S

S VIDEO 23
SCENA 15
Scena 7, 81
SCREEN SAVER 70
SELEZIONE BRANO 71
SFONDO 70
SISTEMA DI COLORE 71
Soluzione dei problemi 75
SOTTOTITOLO 56, 68
Stazione preimpostata 30, 64
Super Audio CD 81

T

Telecomando 14, 62
TIME 46
TIPO TV 69
TITOLO 44
Titolo 7, 81
TONO DI PROVA 74

U

USCITA COMPONENTE 70

V

VIDEO CD 35, 81

Guida rapida di riferimento per il telecomando

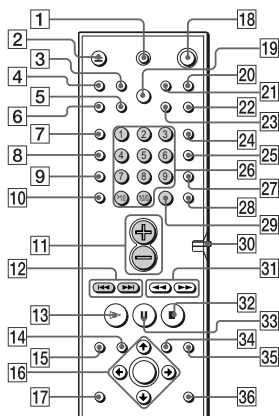

Le parti ombreggiate dei tasti sono influenzate dall'interruttore COMMAND MODE DVD TV. Le descrizioni corrispondenti fanno riferimento all'impostazione del televisore sull'interruttore.

Note

Il comando a distanza dell'apparecchio utilizza segnali di comando comuni ad altri prodotti DVD Sony. Perciò, a seconda del tasto, è possibile che altri prodotti DVD Sony rispondano ai comandi.

- 1 **TV I/⏻ (accensione/attesa)**
Per accendere e spegnere il televisore.
- 2 **▲ EJECT**
Per espellere il disco.
- 3 **NAME**
Per attivare la funzione nome.
- 4 **STEREO/MONO**
Per cambiare la ricezione FM da stereofonica a monofonica e viceversa.
- 5 **MEMORY**
Premere per memorizzare una stazione preselezionata.
- 6 **CLEAR**
Premere per tornare alla riproduzione continua, ecc.
- 7 **PLAY MODE**
Per selezionare il modo di riproduzione programmata o casuale.
- 8 **AUDIO**
Per modificare l'audio durante la riproduzione di un DVD o di un VIDEO CD.
- 9 **ANGLE**
Per modificare gli angoli durante la riproduzione di un DVD.
- 10 **SUBTITLE**
Per visualizzare il menu "SOTTOTITOLO" nella schermata del menu di controllo.
- 11 **VOL +/-**
Per regolare il volume del sistema. TV: regola il volume del televisore.
- 12 **◀◀▶▶, PREV/NEXT, TV CH -/+, PRESET -/+**
◀◀/▶▶ PREV/NEXT: premere per passare al capitolo/brano successivo o per tornare al capitolo/brano precedente.
PRESET -/+ per scorrere tutte le stazioni preselezionate.
TV CH -/+ per selezionare il canale del televisore

- 13 **▷ PLAY/SELECT**
Per riprodurre un disco.
- 14 **DVD TOP MENU**
Per visualizzare il menu titolo sullo schermo del televisore.
- 15 **DVD DISPLAY**
Per visualizzare il menu di controllo sullo schermo del televisore per impostare o regolare le voci.
- 16 **←/↑/↓/→/ENTER**
Per selezionare e attivare le voci o le impostazioni.
- 17 **DVD SETUP**
Per visualizzare la schermata di impostazione sullo schermo del televisore per impostare o regolare le voci.
- 18 **⏻ (attesa)**
Per attivare e disattivare l'alimentazione del sistema.
- 19 **DISC SKIP**
Consente di selezionare un disco per la riproduzione.
- 20 **TV/VIDEO**
Per cambiare il modo di ingresso del televisore.
- 21 **REPEAT**
Per visualizzare la schermata "RIPETIZIONE" sullo schermo del televisore.
- 22 **MUTING**
Per disattivare l'audio.
- 23 **TIME**
Per visualizzare il tempo di riproduzione del disco, ecc., nel display del pannello frontale.
- 24 **FUNCTION**
Per selezionare il componente che si desidera utilizzare.
- 25 **BAND**
Per selezionare la banda AM o FM.
- 26 **Tasti numerici***
Per selezionare le voci delle impostazioni.
TV: per selezionare i numeri dei canali.
- 27 **SOUND FIELD**
Per selezionare il campo sonoro.
- 28 **DISPLAY**
Per passare alla voce visualizzata sul display del pannello frontale.
- 29 **ENTER**
Per attivare le voci o le impostazioni. TV: premere dopo avere selezionato un numero di canale
- 30 **Selettore COMMAND MODE DVD/TV**
Per alternare la sorgente di ingresso del televisore fra televisore e DVD.
- 31 **◀◀▶▶, ◀/▶ SLOW, TUNING -/+**
◀◀/▶▶ (SCAN): per individuare un punto visualizzando le immagini durante la riproduzione di un disco.
◀/▶ SLOW: per riprodurre un disco al rallentatore nel modo di pausa.
TUNING -/+ per scorrere tutte le stazioni radiofoniche disponibili.
- 32 **■ STOP**
Per arrestare la riproduzione di un disco.
- 33 **⏸ PAUSE**
Per effettuare una pausa durante la riproduzione di un disco.
- 34 **DVD MENU**
Per visualizzare il MENU DVD sullo schermo del televisore.
- 35 **↶ RETURN**
Premere per tornare alla schermata precedentemente selezionata, ecc.
- 36 **AMP MENU**
Per visualizzare i parametri di impostazione dei diffusori nel display del pannello frontale.

* A seconda del televisore, è possibile immettere il numero nel modo indicato di seguito:
Premere >10, quindi il numero (ad esempio, premere >10, quindi 2 e 5 per immettere il numero 25.)

OSTRZEŻENIE

Aby zapobiec niebezpieczeństwu pożaru lub porażenia prądem elektrycznym, nie należy narażać tego urządzenia na działanie deszczu lub wilgoci.

Nie należy instalować urządzenia w miejscach o ograniczonej przestrzeni, takich jak półka na książki lub zabudowana szafka. Aby uniknąć pożaru, nie należy zakrywać otworów wentylacyjnych za pomocą gazet, obrusów, zasłon itp. Na urządzeniu nie wolno także stawiać płonących świec. Aby uniknąć pożaru lub porażenia prądem, nie należy stawiać na urządzeniu przedmiotów wypełnionych płynami, takich jak wazony.

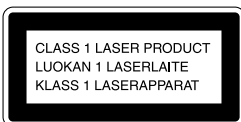

Niniejsze urządzenie zostało zaklasyfikowane jako urządzenie klasy 1 (CLASS 1 LASER). Etykieta znajduje się na spodzie obudowy.



Baterii nie wolno wyrzucać razem z odpadkami

komunalnymi. Należy je prawidłowo utylizować jako odpady chemiczne.

Środki ostrożności

Bezpieczeństwo

- Jeśli do wnętrza obudowy dostanie się jakikolwiek przedmiot, należy odłączyć przewód zasilający i przed dalszym użytkowaniem urządzenia zlecić jego sprawdzenie wykwalifikowanej osobie.
- Urządzenie pozostaje podłączone do źródła zasilania, dopóki nie zostanie odłączony przewód zasilający, nawet jeśli samo urządzenie jest wyłączone.
- Jeśli urządzenie nie będzie używane przez dłuższy czas, należy odłączyć przewód zasilający. Aby odłączyć przewód, należy pociągnąć za wtyczkę. Nigdy nie należy ciągnąć za sam przewód.

Instalacja

- Nie umieszczać urządzenia w zamkniętych przestrzeniach, takich jak szafka na książki lub zabudowane półki.
- Zapewnić odpowiednią wentylację, aby zapobiec przegrzaniu się zestawu.
- Nie ustawiać zestawu na powierzchniach (narzuty, koce itp.) czy w pobliżu materiałów (zasłony, draperie), które mogą zasłonić otwory wentylacyjne urządzenia.
- Nie umieszczać zestawu w pobliżu źródeł ciepła, takich jak kaloryfery czy przewody powietrzne wydające ciepłe powietrze lub w miejscach narażonych na bezpośrednie działanie światła słonecznego, nadmierny kurz, mechaniczne wstrząsy czy uderzenia.
- Nie ustawiać zestawu pochyło. Urządzenie to zostało zaprojektowane do funkcjonowania tylko w poziomie.
- Zestaw oraz płyty kompaktowe przechowywać z dala od urządzeń emitujących silne pole magnetyczne, takich jak kuchenki mikrofalowe czy duże kolumny głośnikowe.
- Nie umieszczać ciężkich przedmiotów na obudowie urządzenia.

- Po przyniesieniu zestawu bezpośrednio z zimnego do ciepłego pomieszczenia wewnątrz może nastąpić skroplenie się pary, co może spowodować uszkodzenie soczewki lasera. Po zainstalowaniu urządzenia po raz pierwszy lub po przeniesieniu go z zimnego pomieszczenia do ciepłego odczekać około pół godziny przed rozpoczęciem jego użytkowania.

Witamy!

Dziękujemy za dokonanie zakupu kompaktowego zestawu audiowizualnego firmy Sony. Przed rozpoczęciem eksploatacji urządzenia prosimy o dokładne zapoznanie się z treścią niniejszej instrukcji oraz pozostawienie jej do wykorzystania w przyszłości.

Środki ostrożności

O bezpieczeństwie

- Ostrzeżenie – Korzystanie z przyrządów optycznych w połączeniu z tym urządzeniem może spowodować zwiększone zagrożenie dla oczu.
- Jeśli do wnętrza urządzenia dostanie się przypadkowo ciało obce lub ciecz, należy odłączyć przewód zasilający i przed ponownym rozpoczęciem eksploatacji zlecić sprawdzenie urządzenia wykwalifikowanej osobie.

O usytuowaniu

- Aby zapobiec nadmiernemu nagrzewaniu się wnętrza urządzenia, należy je ustawić w miejscu zapewniającym właściwą wymianę powietrza.
- Podczas długotrwałego działania urządzenia przy wysokim poziomie głośności jego obudowa staje się gorąca. Nie oznacza to awarii. Należy jednak unikać dotykania obudowy. Nie wolno umieszczać urządzenia w miejscach o ograniczonej przestrzeni uniemożliwiającej prawidłową wentylację, ponieważ może to być przyczyną przegrzania.
- Nie wolno zasłaniać szczelin wentylacyjnych przez kładzenie na urządzeniu jakichkolwiek przedmiotów. Urządzenie jest wyposażone we wzmacniacz dużej mocy. Zasłonięcie szczelin wentylacyjnych na górnej powierzchni urządzenia może spowodować jego przegrzanie i awarię.
- Nie należy ustawiać urządzenia na miękkich powierzchniach, na przykład na dywanie, gdyż mogłyby to spowodować zasłonięcie otworów wentylacyjnych znajdujących się w dolnej części obudowy.
- Nie należy ustawiać urządzenia w pobliżu źródeł ciepła ani w miejscach narażonych na bezpośrednie działanie promieni słonecznych, nadmiernych ilości kurzu lub wstrząsów mechanicznych.

O działaniu

- Jeśli urządzenie zostało przeniesione bezpośrednio z zimnego do ciepłego otoczenia lub ustawione w bardzo wilgotnym pomieszczeniu, na soczewkach w jego wnętrzu może skraplać się para. Urządzenie nie będzie wówczas działało prawidłowo. W takim wypadku należy wyjąć z urządzenia płytę i pozostawić urządzenie w stanie wyłączonym przez około pół godziny, aż wilgoć wyparuje.
- Przed przeniesieniem urządzenia należy wyjąć z niego wszystkie płyty. W przeciwnym wypadku płyta może ulec uszkodzeniu.
- W celu oszczędzania energii urządzenie można wyłączyć całkowicie za pomocą znajdującego się

na nim przycisku POWER. Mimo iż dioda LED jeszcze przez chwilę świeci, urządzenie jest całkowicie wyłączone.

O regulacji poziomu głośności

Nie należy zwiększać poziomu głośności podczas słuchania fragmentu nagrania o bardzo niskim poziomie sygnałów wejściowych lub w przypadku całkowitego braku sygnałów dźwiękowych. Może to doprowadzić do uszkodzenia głośników, gdy w nagraniu wystąpi fragment o bardzo wysokim poziomie dźwięku.

O czyszczeniu

Obudowę, panel i elementy sterowania można czyścić przy użyciu miękkiej ściereczki zwilżonej łagodnym roztworem detergentu. Nie należy używać szorstkich ściereczek, proszku czyszczącego ani środków, takich jak alkohol lub benzyna.

W przypadku jakichkolwiek pytań lub problemów dotyczących urządzenia należy skontaktować się z najbliższym punktem sprzedaży produktów firmy Sony.

O płytach czyszczących

Nie należy używać dostępnych w handlu płyt czyszczących CD/DVD. Mogą one spowodować awarię urządzenia.

O kolorach na ekranie odbiornika telewizyjnego

Jeśli głośniki powodują zaburzenia kolorów na ekranie, należy natychmiast wyłączyć telewizor i włączyć go ponownie po upływie 15 - 30 minut. Jeśli zaburzenia kolorów będą się utrzymywały, należy umieścić głośniki dalej od telewizora.

Tabliczka z nazwą znajduje się na spodzie obudowy.

WAŻNA UWAGA

Ostrzeżenie: To urządzenie umożliwia wyświetlanie na ekranie telewizora nieruchomego obrazu wideo lub menu ekranowego przez nieograniczony czas. Jeśli obraz taki będzie wyświetlany na ekranie przez dłuższy czas, istnieje ryzyko trwałego uszkodzenia ekranu telewizora (kineskopu). Szczególnie podatne na to są telewizory projekcyjne (telebimy).

Przenoszenie systemu

W przypadku przenoszenia systemu należy postępować zgodnie z poniższą procedurą, aby uchronić mechanizmy wewnętrzne urządzenia przed uszkodzeniem. Wyjmij płytę, a następnie naciśnij i przytrzymaj przycisk ■ na urządzeniu. Gdy na wyświetlaczu na przednim panelu urządzenia pojawi się napis "MECHA LOCK", wyłącz urządzenie.

Spis treści

OSTRZEŻENIE	2
Witamy!	3
Środki ostrożności	4
O niniejszym podręczniku	7
To urządzenie umożliwia odtwarzanie następujących płyt	7
Uwagi dotyczące płyt	9
Uwaga dotycząca 5-płytowego zmieniacza DVD	10
Indeks części i elementów sterujących urządzenia	11
Opis wyświetlacza Menu sterowania	15

Rozpoczęcie pracy 17

Skrócony przegląd	17
Rozpakowywanie	17
Wkładanie baterii do pilota	18
Etap 1: Podłączenie zestawu głośnikowego	18
Etap 2: Podłączenie anten	21
Etap 3: Podłączenie odbiornika telewizyjnego i magnetowidu	23
Ustawienia głośników	25
Programowanie stacji radiowych	30

Odtwarzanie płyt 32

Odtwarzanie płyt	32
Wznawianie odtwarzania w miejscu, w którym zostało przerwane (Resume Play)	34
Korzystanie z menu płyty DVD	35
Odtwarzanie płyt VIDEO CD z funkcjami PBC (PBC Playback)	35
Odtwarzanie utworu zapisanego w formacie MP3	36
Wybór trybu odtwarzania (All Discs, One Disc, or Album)	38
Tworzenie własnego programu (Programme Play)	39
Odtwarzanie utworów w kolejności losowej (Shuffle Play)	41
Wielokrotne odtwarzanie utworów (Repeat Play)	42

Wyszukiwanie sceny 43

Wyszukiwanie określonego miejsca na płycie (Scan, Slow-motion Play)	43
Wyszukiwanie tytułu/rozdziału/utworu/indeksu/albumu	44







Przeglądanie informacji o płycie 46

Sprawdzanie czasu odtwarzania i czasu pozostałego do końca utworu na wyświetlaczu panelu przedniego	46
Sprawdzanie czasu odtwarzania oraz pozostałego czasu odtwarzania	47

Ustawienia dźwięku	49
Zmiana dźwięku	49
Automatyczne dekodowanie wejściowego sygnału audio (Auto Decoding) ...	51
Słuchanie dźwięku przestrzennego	51
Korzystanie jedynie z głośników przednich oraz subwoofera (dwukanałowy dźwięk stereofoniczny)	54
Regulacja parametrów poziomu sygnału	54
<hr/>	
Oglądanie filmów	55
Zmiana kątów	55
Wyświetlanie napisów dialogowych	56
<hr/>	
Korzystanie z różnych funkcji dodatkowych	57
Blokowanie płyt (CUSTOM PARENTAL CONTROL, PARENTAL CONTROL)	57
<hr/>	
Inne czynności	62
Sterowanie odbiornikiem TV za pomocą dostarczonego pilota	62
Korzystanie z magnetowidu lub innego urządzenia	63
Słuchanie audycji radiowych	64
Korzystanie z systemu RDS (tylko modele europejskie)	65
Nadawanie nazw programowanym stacjom	65
<hr/>	
Ustawienia i regulacja	67
Korzystanie z ekranu konfiguracji	67
Ustawianie języka wyświetlania lub języka ścieżki dźwiękowej (LANGUAGE SETUP)	68
Ustawienia wyświetlania (SCREEN SETUP)	69
Ustawienia niestandardowe (CUSTOM SETUP)	71
Ustawienia dla głośników (SPEAKER SETUP)	72
<hr/>	
Informacje dodatkowe	75
Rozwiązywanie problemów	75
Funkcja samoczynnej diagnostyki (gdy na wyświetlaczu pojawiają się litery/cyfry)	79
Słownik	79
Dane techniczne	82
Lista kodów języków	84
Lista menu ustawień DVD	85
Indeks	86
Zwięzła instrukcja obsługi pilota	Okladka

O niniejszym podręczniku



- Instrukcje zawarte w niniejszym podręczniku dotyczą przycisków sterujących dostępnych na pilocie. Można również postugiwać się przyciskami na samym urządzeniu, o ile ich nazwy są takie same lub podobne do nazw przycisków znajdujących się na pilocie.
- Objaśnienie znaczenia ikon stosowanych w niniejszym podręczniku:



Ikona	Opis	Ikona	Opis
	Funkcje dostępne w trybie DVD VIDEO		Funkcje dostępne w trybach Super Audio CD i Audio CD
	Funkcje dostępne w trybie VIDEO CD		Funkcje dostępne w przypadku utworów zapisanych w formacie MP3*
	Funkcje dostępne w trybie CD		Wygodniejsze funkcje

- W niniejszym podręczniku do celów ilustracyjnych oraz do opisu menu ekranowego (OSD) użyto modelu przeznaczonego na rynek europejski.

* MP3 (MPEG1 Audio Layer 3) to standardowy format kompresji danych audio, określony przez ISO/MPEG.

To urządzenie umożliwia odtwarzanie następujących płyt

Format płyty	
DVD VIDEO	
Super Audio CD	 SUPER AUDIO CD

VIDEO CD	
Music CD	

Logo “DVD VIDEO” jest znakiem towarowym.

Terminologia dotycząca płyt

• Tytuł

Najdłuższe fragmenty obrazu lub muzyki na płycie DVD, film itp. w przypadku płyty z materiałem wideo lub cały album w przypadku płyty z materiałem audio.

• Rozdział

Sekcje filmu lub utworu muzycznego mniejsze niż tytuły. Tytuł składa się z kilku rozdziałów. Niektóre płyty mogą w ogóle nie zawierać podziału na rozdziały.

• Album

Fragment utworu muzycznego na płycie CD zawierającej ścieżki dźwiękowe zapisane w formacie MP3.

• Utwór

Fragmenty filmu lub utworu muzycznego na płytach VIDEO CD, Super Audio CD, CD lub w pliku MP3.

• Indeks (Super Audio CD, CD)/indeks wideo (VIDEO CD)

Liczba, która dzieli utwory na fragmenty w celu łatwego odnalezienia wybranego miejsca na płycie VIDEO CD lub Super Audio CD. Niektóre płyty mogą nie zawierać indeksów.

• Scena

Na płycie VIDEO CD z funkcją PBC (strona 35), ekrany menu, filmy i obrazy nieruchome są podzielone na sekcje nazywane “scenami”.

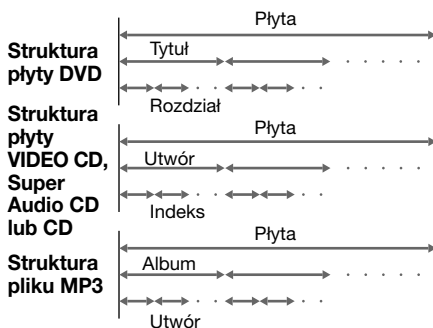

Uwaga dotycząca funkcji PBC (Playback Control) (płyty VIDEO CD)

Niniejsze urządzenie spełnia wymagania wersji 1,1 oraz 2,0 standardu VIDEO CD. W zależności od typu płyty, można korzystać z dwóch trybów odtwarzania.

Rodzaje płyt	Można
VIDEO CD bez funkcji PBC (płyty w wersji 1,1)	Odtwarzać zarówno wideo (filmy), jak i muzykę.
VIDEO CD z funkcjami PBC (wersja 2,0)	Korzystać z (obok zwykłych funkcji odtwarzania wideo jak na płytach z funkcjami wersji 1,1) interaktywnego oprogramowania wyświetlającego menu na ekranie telewizora (PBC Playback). Oprócz tego, można odtwarzać również nieruchome obrazy o wysokiej rozdzielczości, jeśli znajdują się na płycie.

Kod regionu

Urządzenie posiada kod regionu wydrukowany na tylnej ściance i umożliwia odtwarzanie jedynie płyt DVD opatrzonych tym samym kodem regionu.

Urządzenie pozwala również odtwarzać płyty DVD oznaczone symbolem . W wypadku próby odtworzenia jakiegokolwiek innej płyty DVD na ekranie

telewizora zostanie wyświetlony komunikat "Playback prohibited by area limitations." (Odtwarzanie zabronione z powodu ograniczeń regionalnych). Niektóre płyty DVD mogą nie być oznaczone kodem regionu, chociaż ich odtwarzanie jest zabronione ze względu na ograniczenia regionalne.

Przykłady płyt, których nie można odtwarzać przy użyciu tego urządzenia

Za pomocą tego urządzenia nie można odtwarzać następujących płyt:

- Płyt CD-ROM (łącznie z PHOTO CD)
- Płyt CD-R/CD-RW nagranych w formatach innych niż podane poniżej:
 - płyty nagrane w formacie muzycznym
 - płyty nagrane w formacie VCD
 - płyty nagrane w formacie MP3, zgodnie ze standardem ISO9660* Level 1/Level 2 lub jego rozszerzonym formatem Joliet
- Dodatkowych ścieżek z danymi na płytach CD-Extra
- Płyt DVD-ROM
- Płyt DVD Audio

* Logiczny format plików i folderów na dyskach CD-ROM, określony przez ISO (Międzynarodową Organizację Normalizacyjną)

Nie należy ładować następujących płyt:

- Płyt DVD z niezgodnym kodem regionu (strony 8, 81).
- Płyt o niestandardowym kształcie (np. w kształcie karty, serca lub gwiazdy).
- Płyt z naklejkami.
- Płyt z pozostałościami celofanowej taśmy samoprzylepnej lub naklejek.

Uwaga

Niektórych płyt CD-R i CD-RW nie można odtwarzać na tym urządzeniu ze względu na jakość nagrania, stan fizyczny samej płyty lub parametry urządzenia użytego do jej nagrania. Płyta nie będzie odtwarzana także wówczas, gdy sesja nagrywania nie została prawidłowo zamknięta (sfinalizowana). Aby uzyskać więcej informacji, należy zapoznać się z instrukcją obsługi urządzenia nagrywającego.

Uwaga dotycząca odtwarzania płyt DVD i VIDEO CD

Niektóre operacje odtwarzania płyt DVD oraz VIDEO CD mogą być celowo ustawione przez producentów nagrań. Ponieważ to urządzenie odtwarza płyty DVD i VIDEO CD zgodnie z oprogramowaniem umieszczonym na nich przez producentów, niektóre funkcje odtwarzania mogą być w niektórych płytach niedostępne. Należy zapoznać się również z informacjami dołączonymi do płyty DVD lub VIDEO CD.

Prawa autorskie

Niniejszy produkt zawiera technologię ochrony praw autorskich chronioną przez prawa do określonych patentów w Stanach Zjednoczonych i inne prawa do własności intelektualnej będące w posiadaniu firmy Macrovision Corporation oraz innych firm. Korzystanie z tej technologii ochrony praw autorskich musi odbywać się na podstawie autoryzacji firmy Macrovision Corporation. Technologia ta powstała z myślą o oglądaniu filmów w warunkach domowych i w innych ograniczonych zastosowaniach, chyba że firma Macrovision Corporation udzieli autoryzacji na inny sposób wykorzystania. Odtwarzanie kodu źródłowego i dezasemblacja są zabronione.

Urządzenie to wyposażono w adaptacyjny matrycowy dekodery przestrzenne Dolby* Digital i Dolby Pro Logic (II) oraz system DTS** Digital Surround.

* Wyprodukowano na licencji firmy Dolby Laboratories.
"Dolby", "Pro Logic" i symbol podwójnej litery D są znakami towarowymi firmy Dolby Laboratories.

** Wyprodukowano na licencji firmy Digital Theater Systems, Inc.
"DTS" oraz "DTS Digital Surround" są zastrzeżonymi znakami towarowymi firmy Digital Theater Systems, Inc.

Uwagi dotyczące płyt

O obchodzeniu się z płytami

- Aby nie zabrudzić płyty, należy trzymać ją za krawędź. Nie należy dotykać powierzchni płyty.
- Na płyty nie należy naklejać papieru ani taśmy.



- Nie należy narażać płyt na bezpośrednie działanie promieni słonecznych lub źródeł ciepła, na przykład gorących kanałów wentylacyjnych, ani pozostawiać ich w samochodzie zaparkowanym w nasłonecznionym miejscu, gdzie może dojść do znacznego wzrostu temperatury.
- Po zakończeniu odtwarzania płytę należy przechowywać w przeznaczonym do tego celu opakowaniu.

O czyszczeniu

- Przed rozpoczęciem odtwarzania płytę należy oczyścić przy użyciu specjalnej ściereczki.
Płyty należy wycierać od środka w stronę krawędzi zewnętrznej.



- Nie należy używać środków takich jak benzyna, rozpuszczalnik, dostępne w sprzedaży środki czyszczące oraz środki antystatyczne w aerozolu przeznaczone do płyt winylowych.

Niniejsze urządzenie odtwarza poprawnie jedynie standardowe, okrągłe płyty. Stosowanie niestandardowych płyt o innych kształtach (np. karty, serca lub gwiazdy) może zaowocować uszkodzeniem urządzenia.

Nie należy używać dostępnych w sprzedaży płyt z dołączonymi akcesoriami, takimi jak etykiety lub pierścienie.

Uwaga dotycząca 5- płytkowego zmieniacza DVD

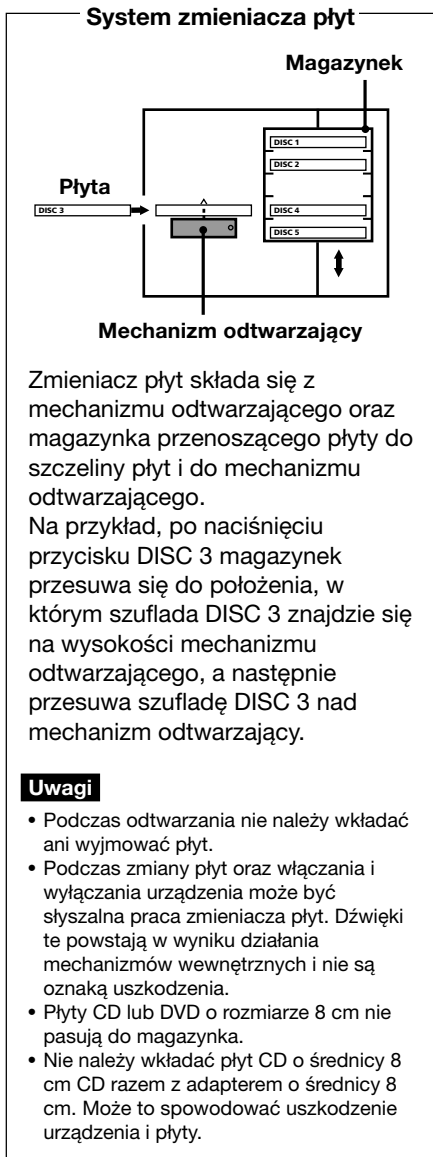

Indeks części i elementów sterujących urządzenia

Więcej informacji można znaleźć na stronach wskazanych w nawiasach.

Panel przedni

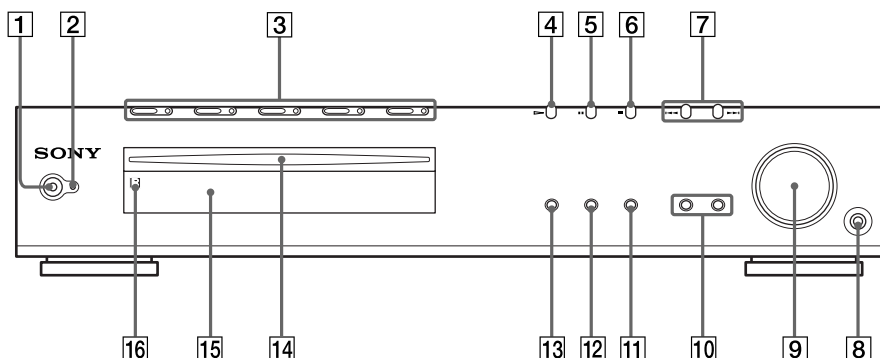

- | | |
|---|--|
| 1 Przełącznik POWER (32) | 8 Gniazdo PHONES (32) |
| 2 Wskaźnik STANDBY (32) | 9 Pokrętko VOLUME (32) |
| 3 DISC 1 (odtworzenie) /⏏ (Eject - wysuń)/wskaźnik – DISC 5 (odtworzenie) /⏏ (Eject - wysuń)/wskaźnik (32) | 10 SOUND FIELD -/+ (51) |
| 4 ▷ (odtworzenie) (32) | 11 DISPLAY (64) |
| 5 (pauza) (33) | 12 BAND (30) |
| 6 ■ (zatrzymanie) (33) | 13 FUNCTION (63) |
| 7 ⏮/▶⏭ PREV/NEXT, PRESET -/+ (33) | 14 Szczelina płyt (32) |
| | 15 Wyświetlacz panelu przedniego (12) |
| | 16 □ (czujnik zdalnego sterowania) (18) |

Wyświetlacz panelu przedniego

Podczas odtwarzania płyty DVD

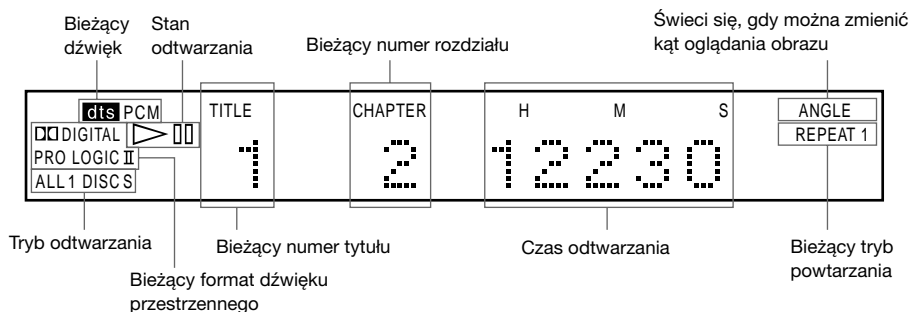

Podczas odtwarzania płyt Super Audio CD, CD, VIDEO CD lub plików MP3

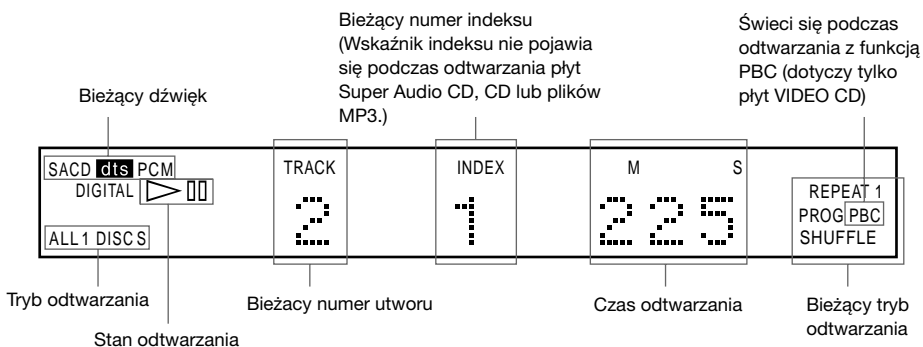

Podczas słuchania audycji radiowych

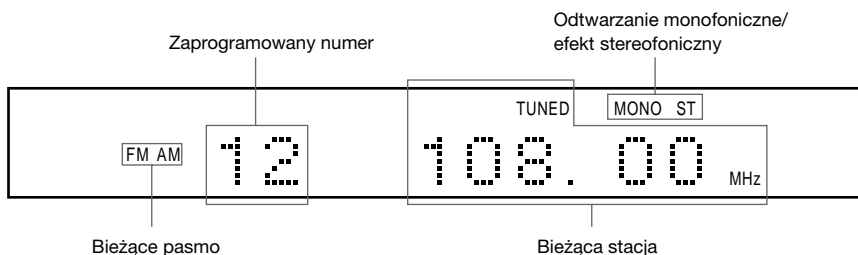

Panel tylny

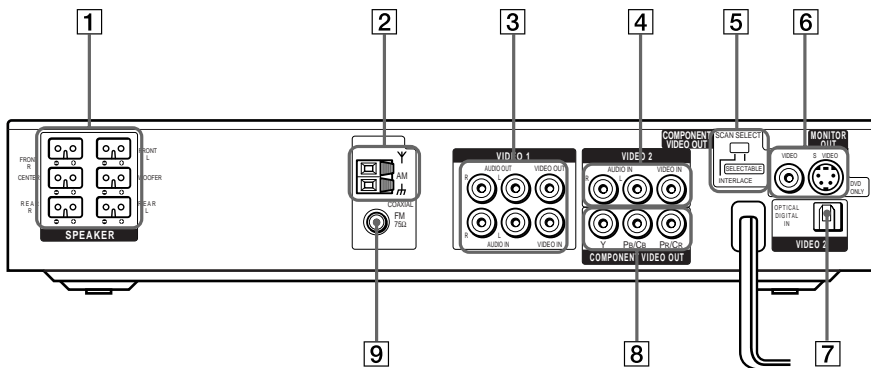

- | | |
|---|--|
| 1 Gniazda SPEAKER (19) | 6 Gniazda MONITOR OUT (VIDEO/ S VIDEO) (24) |
| 2 Antena AM (21) | 7 Gniazdo VIDEO 2 (OPTICAL DIGITAL IN) (24) |
| 3 Gniazda VIDEO 1 (23) | 8 Gniazda COMPONENT VIDEO OUT (23) |
| 4 Gniazda VIDEO 2 (23) | 9 Gniazdo anteny FM 75Ω COAXIAL (21) |
| 5 Przełącznik COMPONENT VIDEO OUT/SCAN SELECT (75) | |

Pilot

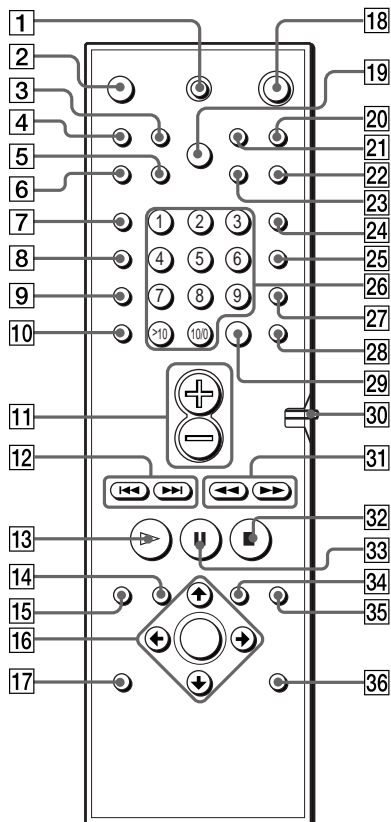

Uwaga

Pilot świeci w ciemnościach. Aby uzyskać ten efekt, należy go na chwilę wystawić na działanie światła.

- 1 TV I/O (włączony/tryb oczekiwania) (62)
- 2 ▲ (EJECT(wysuń)) (33)
- 3 NAME (66)
- 4 STEREO/MONO (64)
- 5 MEMORY (30)
- 6 CLEAR (40)
- 7 PLAY MODE (39)
- 8 AUDIO (49)
- 9 ANGLE (55)
- 10 SUBTITLE (56)
- 11 VOL +/- (63)
- 12 ◀▶/▶▶/◀◀/▶◀ PREVIOUS/NEXT, TV CH -/+, PRESET -/+ (30, 33, 63)
- 13 ▷ PLAY/SELECT (32)
- 14 DVD TOP MENU (35)
- 15 DVD DISPLAY (42)
- 16 ◀/▶/◀/▶/▶/ENTER (26)
- 17 DVD SETUP (59)
- 18 ⏻ (tryb oczekiwania) (33)
- 19 DISC SKIP (32)
- 20 TV/VIDEO (63)
- 21 REPEAT (42)
- 22 MUTING (33)
- 23 TIME (46)
- 24 FUNCTION (63)
- 25 BAND (30)
- 26 Przyciski numeryczne (35)
- 27 SOUND FIELD (51)
- 28 DISPLAY (64)
- 29 ENTER (62)
- 30 Przełącznik COMMAND MODE DVD TV (63)
- 31 ◀◀/▶▶/◀◀/▶▶ SLOW, TUNING -/+ (30, 43)
- 32 ■ STOP (33)
- 33 || PAUSE (33)
- 34 DVD MENU (35)
- 35 ↶ RETURN (36)
- 36 AMP MENU (26)

Opis wyświetlacza Menu sterowania





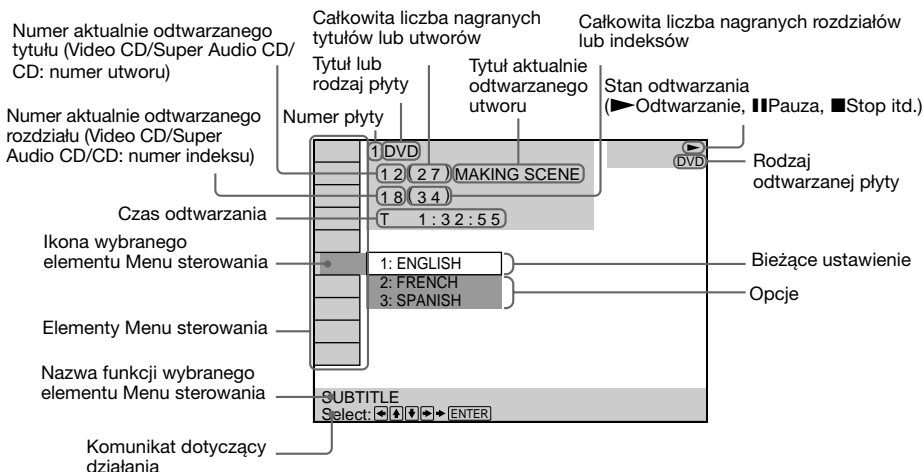

Menu sterowania służy do wybierania funkcji, z których chce się skorzystać. Po naciśnięciu przycisku DVD DISPLAY wyświetlany jest ekran Menu sterowania. Szczegółowe informacje można znaleźć na stronach podanych w nawiasach.

Menu sterowania



Lista elementów Menu sterowania

 DISC	Wyświetlanie tytułu lub rodzaju płyty umieszczonej w zestawie.
 TITLE (tylko DVD) (strona 44)/ SCENE (tylko VIDEO CD w trybie PBC) / TRACK (tylko VIDEO CD) (strona 44)	Wybór tytułu (DVD), sceny (VIDEO CD w trybie PBC) lub utworu (VIDEO CD) do odtwarzania.
 CHAPTER (tylko DVD) (strona 45)/INDEX (tylko VIDEO CD) (strona 45)	Wybór rozdziału (DVD) lub indeksu (VIDEO CD) do odtwarzania.
 ALBUM (tylko pliki MP3) (strona 44)	Wybieranie albumu (MP3) przeznaczonego do odtworzenia.
 TRACK (tylko Super Audio CD/CD/MP3) (strona 44)	Wybór utworu (Super Audio CD/CD/MP3) do odtwarzania.
 INDEX (tylko Super Audio CD/CD) (strona 45)	Wyświetla indeks oraz wybiera (Super Audio CD) indeks, który ma być odtwarzany.

 TIME (strona 45)	Sprawdzanie dotychczasowego czasu trwania i pozostałego czasu odtwarzania. Wprowadzanie kodu czasowego w celu wyszukiwania obrazów i muzyki.
 AUDIO (tylko DVD/VIDEO CD/ Super Audio CD/CD) (strona 49)	Zmiana ustawień parametrów dźwięku.
 SUBTITLE (tylko DVD) (strona 56)	Wyświetlanie napisów dialogowych. Zmiana języka napisów dialogowych.
 ANGLE (tylko DVD) (strona 55)	Zmiana kąta widzenia.
 PLAYMODE (tylko VIDEO CD/ Super Audio CD/CD/MP3) (strona 38)	Wybieranie trybu odtwarzania.
 REPEAT (strona 42)	Wielokrotne odtwarzanie całej płyty (wszystkie tytuły/utwory), wybranego tytułu/rozdziału/utworu/albumu lub ułożonego programu.
 CUSTOM PARENTAL CONTROL (strona 57)	Włączanie zabezpieczenia płyty przed odtwarzaniem.

 Po każdym naciśnięciu przycisku DVD DISPLAY Menu sterowania zmienia się w następujący sposób:

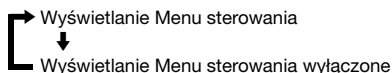

Opcje Menu sterowania mogą być różne dla różnych płyt.

 Wskaźnik Menu sterowania świeci na zielono  → , chyba że dla opcji REPEAT zostanie wybrane ustawienie "OFF".

Wskaźnik zmiany kąta widzenia "ANGLE" świeci na zielono tylko wtedy, gdy można zmienić kąt widzenia.

Skrócony przegląd

W tym rozdziale przedstawiono skrót informacji niezbędnych do rozpoczęcia korzystania z urządzenia.

Szczegółowe informacje na temat wyboru języka obsługi menu ekranowego można znaleźć na stronie 68.

Szczegółowe informacje na temat ustawień proporcji ekranu podłączanego odbiornika telewizyjnego można znaleźć na stronie 69.

Rozpakowywanie

Należy sprawdzić, czy w opakowaniu znajdują się następujące elementy:

- Głośniki (5)
- Subwoofer (1)
- Antena ramowa AM (1)
- Antena przewodowa FM (1)
- Przewody głośnikowe (5 m × 4 szt., 15 m × 2 szt.)
- Przewód wideo (1)
- Pilot zdalnego sterowania RM-SS990 (1)
- Baterie R6 (rozmiar AA) (2)
- Nóżki głośników (20)
- Kolumny głośnikowe - połączenia oraz instalacja (karta) (1)
- Złącze 21-pinowe (1) (tylko modele europejskie)

Wkładanie baterii do pilota

Urządzeniem można sterować przy użyciu dostarczonego w zestawie pilota. Należy włożyć 2 baterie R6 (AA), dopasowując bieguny \oplus i \ominus do oznaczeń w komorze baterii. Korzystając z pilota, należy kierować go w stronę czujnika zdalnego sterowania \square znajdującego się na przedniej ścianie urządzenia.

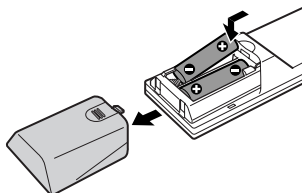

Uwagi

- Nie należy zostawić pilota w miejscach o wysokiej temperaturze lub wilgotności.
- Nie należy używać starych baterii z nowymi.
- Należy uważać, aby do wnętrza pilota nie dostały się ciała obce, szczególnie podczas wymiany baterii.
- Nie należy narażać czujnika zdalnego sterowania na bezpośrednie działanie promieni słonecznych lub silnego światła sztucznego. Może to spowodować awarię.
- Jeśli pilot nie będzie używany przez dłuższy czas, należy wyjąć baterie, aby uniknąć uszkodzenia spowodowanego ewentualnym wyciekaniem elektrolitu i korozją.

Etap 1: Podłączenie zestawu głośnikowego

Podłącz wchodzące w skład zestawu głośniki, używając dołączonych do zestawu przewodów. Kolory przewodów należy dopasować do kolorów oznaczeń gniazd głośników. Nie należy podłączać do urządzenia żadnych innych głośników niż dostarczone w tym zestawie.

Aby uzyskać najlepsze brzmienie dźwięku przestrzennego, należy ustawić odpowiednie parametry (odległość, poziom sygnału itp.). Szczegóły procedury opisano na stronie 26.

Wymagane przewody

Przewody głośnikowe

Wtyki oraz kolorowe opaski poszczególnych przewodów głośnikowych mają takie same kolory, jak oznaczenia gniazd, do których powinny zostać podłączone.

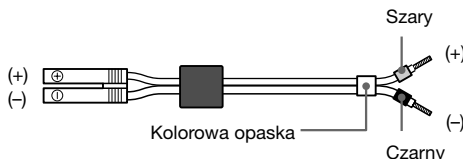

Gniazda do podłączenia głośników

Podłącz	Do
Głośniki przednie	Gniazd SPEAKER FRONT L (biały) i R (czerwony)
Głośniki tylne	Gniazd SPEAKER REAR L (niebieski) i R (szary)
Głośnik środkowy	Gniazda SPEAKER CENTER (zielony)
Subwoofer	Gniazda SPEAKER WOOFER (fioletowy)

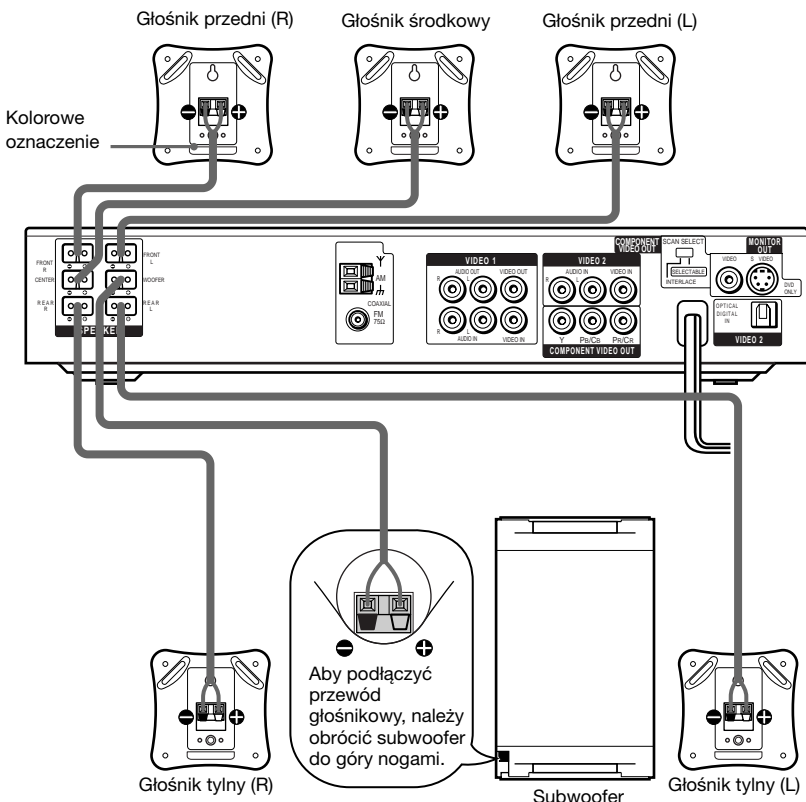

Uwaga dotycząca rozmieszczania głośników

Umieszczając subwoofer lub przymocowane do głośników przednich/tylnych stojaki głośników (nie należą do wyposażenia) na podłodze pokrytej woskiem, olejem, pastą itp., należy zachować ostrożność, ponieważ może to spowodować ich poplamienie lub odbarwienie.

Aby uniknąć zwierania głośników

Zwarcie głośników może doprowadzić do uszkodzenia urządzenia. Aby temu zapobiec, podczas podłączania głośników należy zachować następujące środki ostrożności. Należy upewnić się, że pozbawiona izolacji część przewodu głośnikowego nie dotyka gniazda innego głośnika ani innego przewodu głośnikowego.

Przykłady niewłaściwego stanu przewodów głośnikowych

Nieizolowana końcówka przewodu głośnikowego styka się z gniazdem innego głośnika.

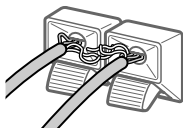

Nieizolowane końcówki przewodów głośnikowych stykają się wzajemnie na skutek nadmiernego usunięcia izolacji.

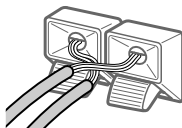

Po podłączeniu wszystkich komponentów, głośników oraz przewodu zasilającego, należy włączyć odtwarzanie dźwięku testowego, aby sprawdzić, czy wszystkie głośniki zostały prawidłowo podłączone. Szczegółowe informacje na temat odtwarzania dźwięku testowego można znaleźć na stronie 28.

Jeśli w trakcie odtwarzania dźwięku testowego z głośników nie dochodzi żaden dźwięk lub dźwięk dochodzi z głośnika innego niż pokazywany na wyświetlaczu urządzenia, mogło dojść do zwarcia głośników. W takiej sytuacji należy ponownie sprawdzić połączenia głośników.

Uwaga

Należy upewnić się, że przewody głośnikowe zostały podłączone do odpowiednich gniazd: \oplus do \oplus , \ominus do \ominus . Jeśli przewody są podłączone odwrotnie, dźwięk będzie zniekształcony i pozbawiony niskich tonów.

Etap 2: Podłączenie anten

Aby słuchać audycji radiowych, należy podłączyć dostarczone w zestawie anteny AM i FM.

Gniazda antenowe

Podłącz	Do
Antena ramowa AM	Gniazda AM
Antena przewodowa FM	Gniazdo FM 75Ω (COAXIAL)

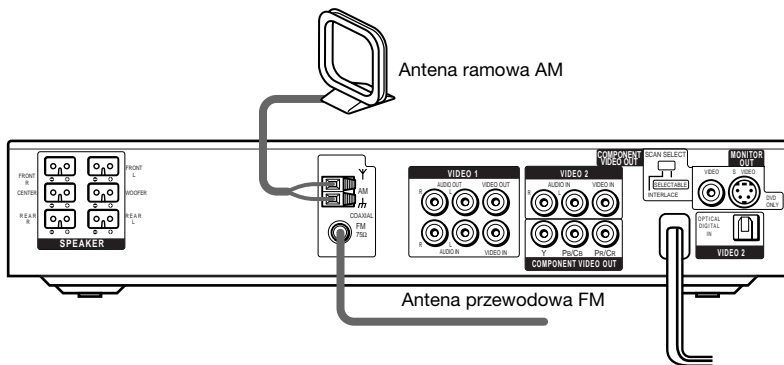

Uwagi

- Aby uniknąć odbierania zakłóceń, należy odsunąć antenę ramową AM od urządzenia i innych komponentów zestawu.
- Należy upewnić się, że antena FM jest całkowicie rozwinięta.
- Po podłączeniu anteny przewodowej FM, należy ułożyć ją w pozycji jak najbardziej zbliżonej do poziomej.
- Instalując dostarczoną w zestawie antenę ramową AM, należy podłączyć jej czarny przewód (B) do gniazda Υ , natomiast biały przewód (A) do drugiego gniazda.

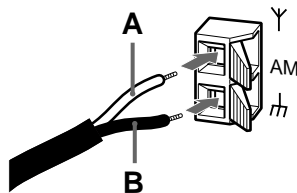

💡 Jeśli odbiór w paśmie FM jest słaby

Należy użyć 75-omowego kabla koncentrycznego (nie wchodzi w skład wyposażenia), aby podłączyć do systemu antenę zewnętrzną FM, jak pokazano poniżej.

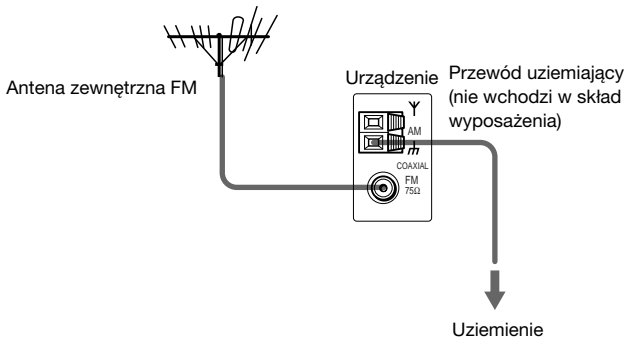

Uwaga

Jeśli urządzenie jest podłączone do anteny zewnętrznej, należy uziemić system w celu zabezpieczenia przed skutkami wyładowań atmosferycznych. Nie wolno podłączać przewodu uziemiającego do rur gazowych, ponieważ może to spowodować wybuch gazu.

Etap 3: Podłączenie odbiornika telewizyjnego i magnetowidu

Wymagane przewody

Przewód wideo do podłączenia odbiornika telewizyjnego



Przewody audio/wideo (nie wchodzą w skład wyposażenia)

Podłączając przewody, należy sprawdzić, czy kolory wtyków odpowiadają kolorom gniazd, do których zostały one włożone.

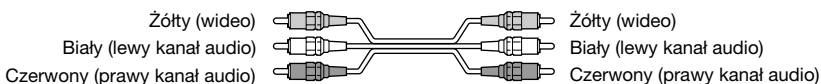

Gniazda do podłączania komponentów wideo

Podłącz	Do
Odbiornik TV	Gniazdo MONITOR OUT
VCR	Gniazda VIDEO 1
Cyfrowy odbiornik satelitarny	Gniazda VIDEO 2

💡 W przypadku korzystania z gniazda S-video zamiast zwykłych gniazd wideo

Odbiornik TV musi być również podłączony za pośrednictwem gniazda S-video. Sygnały S-video są przekazywane odrębną magistralą i nie są wyprowadzane przez zwykłe wyjścia wideo.

💡 W przypadku używania złącza COMPONENT VIDEO OUT (Y, P_B/C_B, P_R/C_R) zamiast złącza wideo

Odbiornik TV musi być również podłączony za pośrednictwem gniazd COMPONENT VIDEO OUT (Y, P_B/C_B, P_R/C_R). Jeśli odbiornik TV odbiera sygnały w formacie progresywnym, to należy użyć tego złącza i wybrać dla funkcji "COMPONENT OUT" opcję "PROGRESSIVE" w menu "SCREEN SETUP" (strona 70).

Uwagi

- Po wybraniu za pomocą przycisku FUNCTION gniazda VIDEO 1 sygnał jest odtwarzany przy użyciu głośników przednich, natomiast nie jest odtwarzany za pośrednictwem gniazd VIDEO 1 VIDEO OUT i AUDIO OUT L/R.
- W przypadku korzystania z wyjść liniowych Video 1 należy ustawić urządzenie w tryb 2CH STEREO. Jeśli urządzenie nie znajduje się w trybie 2CH STEREO, wyjścia liniowe mogą nie działać prawidłowo.
- Jeśli dla opcji "SCREEN SETUP" wybrano ustawienie "PROGRESSIVE", na złącza MONITOR OUT i S VIDEO OUT nie jest podawany sygnał.
- Jeśli urządzenie pracuje w trybie "DVD", sygnał jest podawany na złącza S VIDEO OUT i COMPONENT OUT.
- Jeśli urządzenie pracuje w trybie "DVD" i dla opcji "SCREEN SETUP" wybrano ustawienie "PROGRESSIVE", sygnał jest podawany jedynie na złącze COMPONENT OUT.

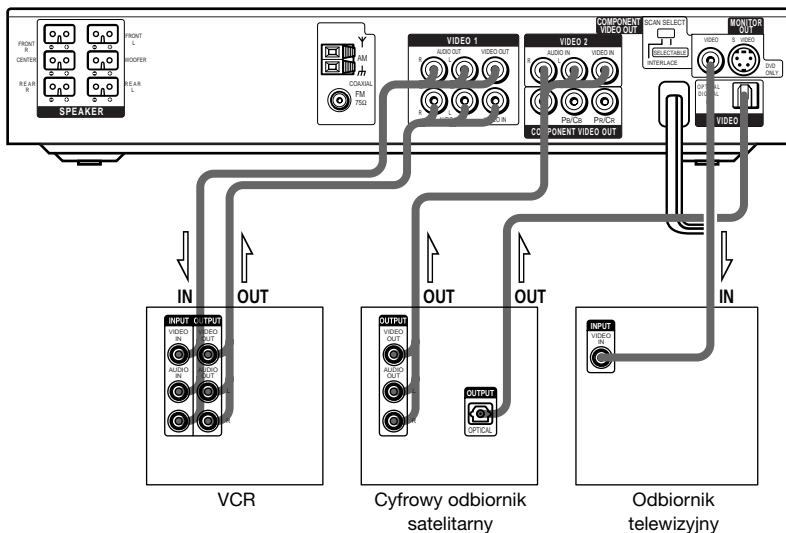

Podłączenie cyfrowego odbiornika satelitalnego przy użyciu gniazda OPTICAL

Cyfrowy odbiornik satelitalny można podłączyć do gniazda OPTICAL zamiast do gniazd VIDEO IN oraz AUDIO IN L/R urządzenia.

Urządzenie może przyjmować zarówno sygnały cyfrowe, jak i analogowe. Sygnały cyfrowe mają priorytet nad analogowymi. Jeśli sygnał cyfrowy zaniknie, urządzenie po upływie 2 sekund zacznie przetwarzać sygnał analogowy.

Podłączenie cyfrowego odbiornika satelitalnego bez użycia gniazda OPTICAL

Cyfrowy odbiornik satelitalny należy podłączyć tylko do gniazd VIDEO IN oraz AUDIO IN L/R urządzenia.

Konfiguracja systemu (dotyczy modeli przeznaczonych na rynki Azji i Australii)

Dokonanie ustawień może być konieczne w wypadku niektórych typów odbiorników telewizyjnych.

Ustawieniem początkowym dla modeli przeznaczonych na rynki Azji jest NTSC, a dla modeli przeznaczonych na rynek Australii - PAL.

Jeśli telewizor pracuje w systemie PAL*

Aby przestawić urządzenie na pracę w systemie PAL, należy je włączyć, naciskając przycisk (zasilanie) na pilocie i trzymając jednocześnie naciśnięty przycisk (pauza) na urządzeniu. Przycisk musi być naciśnięty do momentu, gdy na wyświetlaczu pojawi się napis DAV-C770. Aby powrócić do pracy w systemie NTSC, należy wyłączyć urządzenie, a następnie włączyć je ponownie przy użyciu pilota, trzymając naciśnięty przycisk na urządzeniu.

* Jeśli odbiornik TV pracuje w systemie NTSC, w celu przestawienia urządzenia na pracę w tym systemie należy wykonać te same czynności, które zostały opisane powyżej.

Podłączanie przewodu zasilającego

Przed podłączeniem przewodu zasilania sieciowego do gniazda ściennego należy podłączyć głośniki do urządzenia (patrz strona 19).

Przewody zasilania sieciowego urządzeń TV/wideo należy podłączyć do gniazda ściennego.

Ustawienia głośników

Aby uzyskać jak najlepszą jakość dźwięku przestrzennego, wszystkie głośniki, poza subwooferem, powinny znajdować się w takiej samej odległości od słuchacza (A). System ten pozwala jednak umieścić głośnik środkowy do 1,6 metra bliżej (B), zaś głośniki tylne do 4,6 metra bliżej (C) słuchacza.

Głośniki przednie można ustawić w odległości od 1,0 do 15,0 m od słuchacza (A).

Głośniki tylne można ustawić z tyłu lub po bokach osoby słuchającej, w zależności od kształtu pokoju oraz innych czynników.

Gdy głośniki tylne są ustawione po bokach

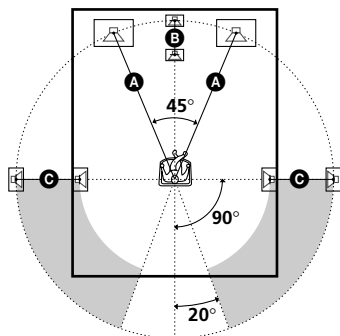

Gdy głośniki tylne są ustawione za słuchaczem

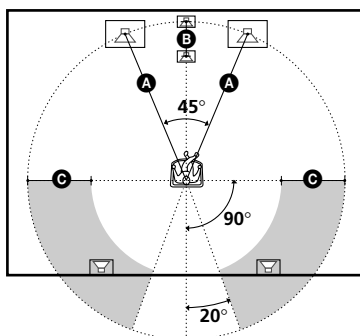

Uwaga

Nie należy umieszczać głośnika środkowego i głośników tylnych w większej odległości od słuchacza niż głośniki przednie.

Informacje dotyczące głośnika ekranowanego magnetycznie (w celu niedopuszczenia do pojawiania się zaburzeń kolorów na ekranie odbiornika TV)

W tym systemie subwoofer jest ekranowany magnetycznie, aby wyeliminować zjawisko rozproszenia magnetycznego. Jednak w przypadku zastosowania silnego magnesu może wystąpić pewne rozproszenie magnetyczne. Jeśli subwoofer jest używany w pobliżu kineskopowego odbiornika telewizyjnego lub projektora, to należy go zainstalować w odległości nie mniejszej niż 0,3 metra od odbiornika TV itp. W przypadku zbyt małej odległości odbiornika TV od subwoofera, na ekranie mogą pojawić się zaburzenia kolorów.

Jeśli występują zaburzenia kolorów...

Wyłącz odbiornik telewizyjny, a następnie włącz go po 15 - 30 minutach.

Jeśli ponownie występują zaburzenia kolorów...

Należy ustawić subwoofer dalej od odbiornika TV.

Jeśli zaburzenia kolorów będą występowały w dalszym ciągu po wykonaniu podanych wyżej czynności...

Sprawdź, czy w pobliżu subwoofera nie ma żadnego obiektu emitującego pole magnetyczne. Zaburzenia kolorów mogą wystąpić w wyniku wzajemnego oddziaływania na siebie subwoofera i obiektu emitującego pole magnetyczne.

Źródłami ewentualnych zakłóceń magnetycznych mogą być na przykład: zatrzaski magnetyczne zamontowane w szafce pod odbiornik TV itp., urządzenia terapeutyczne, zabawki itp.

Określanie parametrów głośników

Aby uzyskać jak najlepszą jakość dźwięku przestrzennego, należy najpierw określić odległość głośników od słuchacza, a następnie ustawić odpowiedni balans i poziom dźwięku. Aby ustawić głośność dźwięku poszczególnych głośników na tym samym poziomie, należy skorzystać z dźwięku testowego. Parametry głośników można również ustawić, korzystając z opcji SPEAKER SETUP na ekranie ustawień (strona 72).

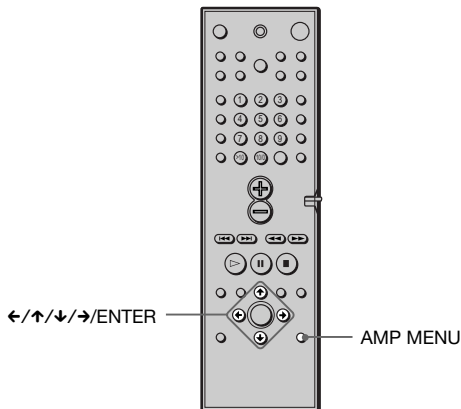

Aby określić wielkość, odległość, położenie i wysokość głośników

- 1 Naciskaj przycisk AMP MENU, aż do pojawienia się na wyświetlaczu wskaźnika ♪ SP. SETUP.
- 2 Usiądź w miejscu, w którym zwykle słuchasz muzyki i za pomocą przycisków $\uparrow/$ $\downarrow/$ wybierz element, który chcesz ustawić.
 - Elementy ustawiane w menu ♪ SP. SETUP
 - Wielkość głośników tylnych oraz głośnika środkowego
 - Odległość głośników przednich, tylnych i głośnika środkowego
 - Położenie i wysokość głośników tylnych
- 3 Ustaw parametr za pomocą przycisków $\leftarrow/$ $\rightarrow/$. Wybrany parametr zostanie pokazany na wyświetlaczu panelu przedniego.
- 4 Powtórz czynności 2 i 3, aby ustawić pozostałe parametry w menu ♪ SP. SETUP. Jeśli przyciski pilota nie są naciskane przez kilka sekund, wyświetlany parametr znika z wyświetlacza i zostaje zapamiętany przez urządzenie.

■ SIZE (WIELKOŚĆ)

Jeśli głośnik środkowy lub głośniki tylne nie są podłączone albo głośniki tylne zostały przestawione, należy ustawić parametry CENTER i REAR. Ustawienia głośników przednich i subwoofera są stałe i nie można ich zmienić. Ustawienia domyślne są podkreślone.

- **CENTER** (głośnik środkowy)
 - YES: Zazwyczaj należy wybrać to ustawienie.
 - NO: To ustawienie należy wybrać, jeśli głośnik środkowy nie jest używany.
- **REAR** (głośniki tylne)
 - YES: To ustawienie należy wybrać w normalnych warunkach. Aby skorzystać z trybów Digital Cinema Surround, należy określić położenie i wysokość głośników.
 - NO: To ustawienie należy wybrać, jeśli głośniki tylne nie są używane.

■ DISTANCE (ODLEGŁOŚĆ)

Odległość każdego głośnika można ustawić w następujący sposób. Ustawienia domyślne zostały podkreślone.

- **F. D. 5 m** (odległość głośników przednich)
Odległość głośników przednich można ustawiać w zakresie od 1 do 15 metrów w odstępach 0,2 m.
- **C. D. 5 m** (odległość głośnika środkowego)
Odległość głośnika środkowego można ustawiać w odstępach co 0,2 m, począwszy od odległości ustawionej dla głośników przednich, aż do odległości bliższej o 1,6 m niż odległość głośników przednich od słuchacza.
- **R. D. 3,4 m** (odległość głośników tylnych)
Odległość głośników tylnych można ustawiać w odstępach co 0,2 m, począwszy od odległości równej odległości ustawionej dla głośników przednich, aż do odległości o 4,6 metra bliższej niż odległość głośników przednich od słuchacza.

Uwaga

Jeśli głośniki przednie lub tylne są umieszczone w różnych odległościach od słuchacza, należy ustawić odległość najbliższego głośnika.

Określanie położenia i wysokości głośnika tylnego

Jeśli w opcji "REAR" zostanie wybrane jakiegokolwiek ustawienie inne niż "NO", należy określić położenie oraz wysokość głośników tylnych. Ustawienia domyślne są podkreślone.

Schemat położenia głośników

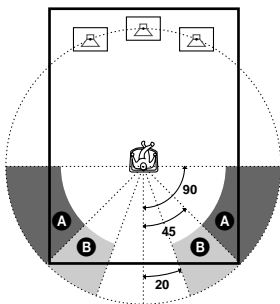

- **R. P. BEHIND**
To ustawienie należy wybrać, jeśli głośniki tylne znajdują się w sekcji **B**.
- **R. P. SIDE**
To ustawienie należy wybrać, jeśli głośniki tylne znajdują się w sekcji **A**.

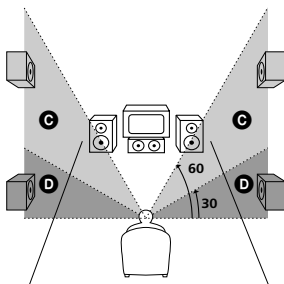

• **R. H. LOW**

To ustawienie należy wybrać, jeśli głośniki tylne znajdują się w sekcji **D**.

• **R. H. HIGH**

To ustawienie należy wybrać, jeśli głośniki tylne znajdują się w sekcji **C**.

Parametry te nie są dostępne, jeśli opcja "REAR" jest ustawiona jako "NO".

Aby ustawić balans i poziom głośności

- 1 Naciśnij kilkakrotnie przycisk AMP MENU, aż na wyświetlaczu panelu przedniego pojawi się wskaźnik ♪ LEVEL.
- 2 Za pomocą przycisków ↑/↓ wybierz opcję T.TONE, a następnie użyj przycisków ←/→, aby ją włączyć ("ON").
Usłyszysz dźwięk testowy, dochodzący kolejno z każdego głośnika.
- 3 Usiądź w miejscu, w którym zwykle słuchasz muzyki i wybierz element, który zamierzasz zmienić za pomocą przycisków ↑/↓.
 - Elementy ustawiane w menu ♪ LEVEL:
 - Balans głośników przednich i tylnych
 - Poziom głośności głośnika środkowego, głośników tylnych i subwoofera
- 4 Używając przycisków ←/→, ustaw poziom głośności, tak aby głośność dźwięku testowego z każdego głośnika była taka sama.
Ustawiona wartość pojawi się na wyświetlaczu panelu przedniego.
- 5 Powtórz czynności 3 i 4, aby ustawić pozostałe parametry w menu ♪ LEVEL.
Jeśli przyciski pilota nie są naciskane przez kilka sekund, wyświetlana wartość znika z wyświetlacza i zostaje zapamiętana przez urządzenie.
- 6 Za pomocą przycisków ↑/↓, wybierz opcję T.TONE, a następnie użyj przycisków ←/→, aby ją wyłączyć ("OFF").

■BALANCE (BALANS)

Balans każdego głośnika można zmieniać w następujący sposób. Ustawienia domyślne zostały podkreślone.

- F. 1 1 środek (głośniki przednie)
Ustawianie balansu między lewym i prawym głośnikiem przednim (można ustawić 6 kroków w lewo lub w prawo od środka).
- R. 1 1 środek (głośniki tylne)
Ustawianie balansu między lewym i prawym głośnikiem tylnym (można ustawić 6 kroków w lewo lub w prawo od środka).

■ LEVEL (POZIOM)

Istnieje możliwość ustawienia różnych poziomów głośności dla poszczególnych głośników. Ustawienia domyślne zostały podkreślone.

- C. LEVEL (0 dB) (poziom głośnika środkowego)
Ustawienie poziomu głośności głośnika środkowego (Istnieje możliwość regulacji w zakresie od -6 dB do +6 dB w odstępach co 1 dB).
- R. LEVEL (0 dB) (poziom głośników tylnych)
Ustawienie poziomu głośności głośników tylnych (Istnieje możliwość regulacji w zakresie od -6 dB do +6 dB w odstępach co 1 dB).
- S. W. LEV. (0 dB) (poziom subwoofera)
Ustawienie poziomu głośności subwoofera (Istnieje możliwość regulacji w zakresie od -6 dB do +6 dB w odstępach co 1 dB).

Uwagi

- Po wybraniu elementu dźwięk na chwilę zanika.
- Przy pewnych ustawieniach parametrów innych głośników subwoofer może emitować zbyt silny dźwięk.

Aby jednocześnie ustawić poziom głośności dla wszystkich głośników

Użyj regulatora VOLUME.

Inne ustawienia opcji AMP MENU

Istnieje możliwość regulacji jasności wyświetlacza panelu przedniego, usuwania zaprogramowanych stacji radiowych i ich nazw oraz przywracania parametrom głośników wartości domyślnych. Naciskaj przycisk AMP MENU, aż na wyświetlaczu pojawi się napis \downarrow CUSTOMIZE. Użyj przycisków \uparrow/\downarrow , aby wybrać poszczególne elementy.

■ DIMMER (PRZYCIEMNIANIE)

Istnieje możliwość dwustopniowej zmiany jasności wyświetlacza.

■ MEMO. CLR (KASOWANIE PAMIĘCI)

- N (Nie): Powrót do poprzedniego menu.
- Y (Tak): Jeśli wybierzesz opcję Y, naciskając przycisk ENTER, na wyświetlaczu pojawią się pytania "Really? N" (Na pewno? Nie.) oraz "Really? Y" (Na pewno? Tak.). Jeśli wybierzesz opcję "Really? Y," naciskając przycisk ENTER, zostanie wyświetlony komunikat "ALL CLEAR!" i wszystkie ustawienia, takie jak zaprogramowane stacje i ich nazwy zostaną skasowane, a parametrom głośników zostaną przywrócone wartości domyślne.

Niniejsze urządzenie obsługuje system Dolby Pro Logic II wyposażony w tryb filmowy oraz tryb muzyczny i może odtwarzać dźwięk dwukanałowy w systemie kanałów 5.1 za pośrednictwem systemu Dolby Pro Logic II.

Po wybraniu dla pola akustycznego opcji "NORMAL SURROUND" można wybrać sposób dekodowania dla dwukanałowego źródła. Naciskaj przycisk AMP MENU, aż na wyświetlaczu pojawi się wskaźnik \downarrow 2CH MODE. Użyj przycisków \uparrow/\downarrow , aby wybrać podane niżej elementy.

■ 2CH MODE

- PLII MOVIE (Film Pro Logic II): Wykonuje dekodowanie trybu filmowego w systemie Pro Logic II. To ustawienie jest idealne do odtwarzania dźwięku filmowego zakodowanego w systemie Dolby Surround. Oprócz tego, ten tryb umożliwia odtwarzanie dźwięku w systemie kanałów 5.1 w trakcie oglądania nagrań starych filmów lub nagrań z dubbingiem.
- PLII MUSIC (Muzyka Pro Logic II): Wykonuje dekodowanie trybu muzycznego w systemie Pro Logic II. To ustawienie nadaje się idealnie do odtwarzania dźwięku pochodzącego ze zwykłych źródeł stereofonicznych, takich jak płyty CD.
- PRO LOGIC: Wykonuje dekodowanie w systemie Pro Logic. Dźwięk pochodzący ze źródła nagrań w systemie dwukanałowym jest dekodowany do 4 kanałów.

Uwaga

System Dolby Pro Logic II nie działa w wypadku sygnałów w formacie DTS, MPEG ani Super Audio CD.

Programowanie stacji radiowych

Istnieje możliwość zaprogramowania 20 stacji dla pasma FM oraz stacji dla pasma AM.

Przed rozpoczęciem strojenia należy zmniejszyć głośność do minimum.

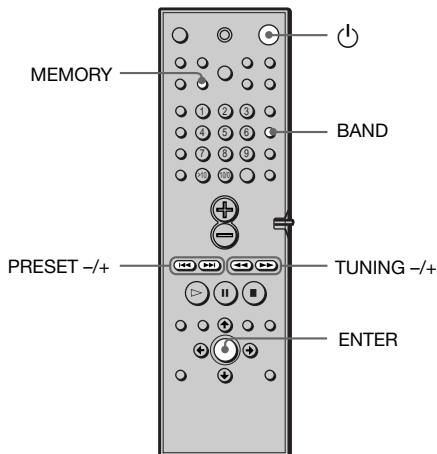

- 1 Naciskaj przycisk BAND, aż na wyświetlaczu pojawi się wybrane pasmo.**

Po każdym naciśnięciu przycisku BAND pasmo zmienia się na AM lub FM.

- 2 Naciśnij i przytrzymaj przycisk TUNING + lub -, aż wskazująca częstotliwość zacznie się zmieniać, a następnie zwolnij przycisk.**

Wyszukiwanie jest zatrzymywane, gdy urządzenie dostroi się do stacji. Na wyświetlaczu pojawiają się wówczas napisy "TUNED" (dostrojony) oraz "ST" (stereo, dla programów stereofonicznych).

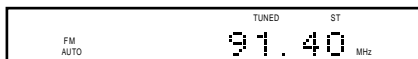

- 3 Naciśnij przycisk MEMORY.**

Na wyświetlaczu panelu przedniego pojawi się zaprogramowany numer.

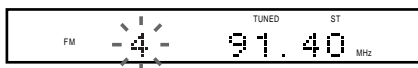

- 4 Naciskaj przycisk PRESET + lub -, aby wybrać żądany numer.**

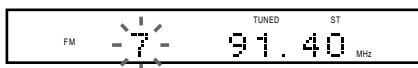

5] Naciśnij przycisk ENTER.

Stacja została zapamiętana.

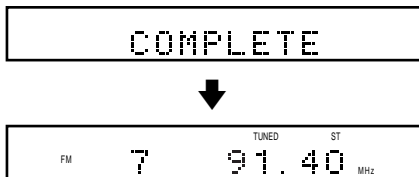

6] Powtórz czynności od 1] do 5], aby zapamiętać inne stacje.

Aby dostroić stację o słabym sygnale

W punkcie 2] naciskaj przycisk TUNING + lub -, aby dostroić stację ręcznie.

Aby zmienić zaprogramowany numer

Rozpocznij wykonywanie czynności od punktu 1].

Aby zmienić interwał strojenia dla pasma AM (z wyjątkiem modeli przeznaczonych na rynki Europy, Bliskiego Wschodu oraz Filipin)

Interwał strojenia dla pasma AM jest fabrycznie ustawiony na 9 kHz (w niektórych rejonach na 10 kHz).

Aby zmienić interwał strojenia fal AM, ustaw najpierw dowolną stację nadającą w zakresie AM, a następnie wyłącz urządzenie naciskając przycisk  na pilocie.

Przytrzymując przycisk  (w urządzeniu), włącz zasilanie przy pomocy pilota.

Podczas zmiany interwału zaprogramowane stacje AM zostaną usunięte z pamięci urządzenia.

Aby przywrócić ustawienie fabryczne interwału, wykonaj ponownie powyższe czynności.

Odtwarzanie płyt



W zależności od typu odtwarzanej płyty DVD lub VIDEO CD, niektóre operacje mogą przebiegać inaczej lub ich wyjście może być ograniczone.

Zapoznaj się z instrukcją obsługi dołączonej do płyty.

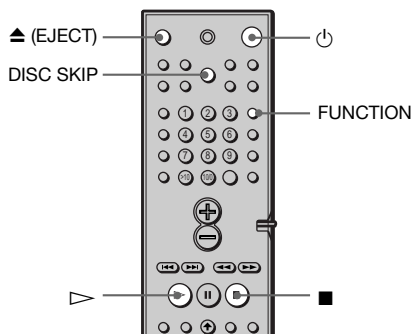
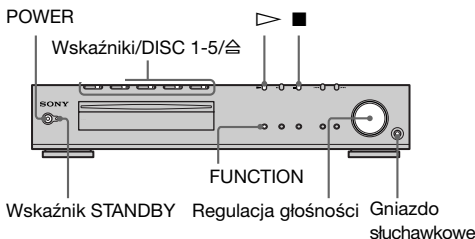

1 Włącz odbiornik telewizyjny.

2 Wybierz to urządzenie jako źródło sygnału dla odbiornika telewizyjnego.

3 Naciśnij przycisk **POWER** na urządzeniu.

Zęstaw się wyłączy.

Jeśli urządzenie nie pracuje w trybie "DVD", naciśnij przycisk **FUNCTION**, aby wybrać ustawienie "DVD".

4 Naciśnij przycisk **DISC 1-5** △.

Naciśnij przycisk odpowiadający numerowi żądanej płyty.

Na wyświetlaczu pojawi się napis "READY!", a urządzenie będzie gotowe do włożenia płyty.

Przykład: Aby włożyć płytę do magazynka płyt 1, naciśnij przycisk **DISC 1** △.

Jeśli w wybranym magazynku znajduje się już płyta, zostanie ona wysunięta, na wyświetlaczu pojawi się napis "READY!", a urządzenie będzie gotowe do włożenia płyty.

5 Wkładanie płyty CD do odtwarzacza.

Wsuń płytę do szczeliny płyt, aż zostanie automatycznie wciągnięta. Płyta jest wciągana do wybranego magazynka automatycznie.

Zadrukowaną stroną do góry

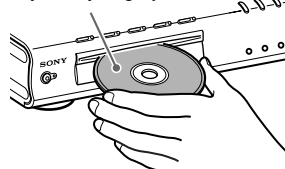

Aby włożyć kolejną płytę, naciśnij jeden z przycisków **DISC 1-5** △ (odpowiadający magazynkowi, w którym nie ma płyty) i włóż płytę, gdy na wyświetlaczu pojawi się napis "READY!".

6 Naciśnij przycisk ▷.

Urządzenie rozpocznie odtwarzanie (odtwarzanie ciągłe) płyty znajdującej się w magazynku, którego wskaźnik **DISC** świeci na zielono.



Aby odtwarzać inne płyty, naciśnij przycisk **DISC SKIP** na pilocie lub jeden z przycisków **DISC 1-DISC 5** na urządzeniu.

Ustaw poziom głośności.

Po wykonaniu czynności opisanych w punkcie 6



W wypadku niektórych płyt na ekranie telewizora może pojawić się menu. Takie płyty można odtwarzać interaktywnie, postępując zgodnie z instrukcjami zawartymi w menu. DVD (strona 35), VIDEO CD (strona 35).

Wymywanie płyty CD



Naciśnij przycisk DISC 1-5  na urządzeniu lub przycisk  na pilocie. Po naciśnięciu przycisku  na pilocie zostanie wysunięty magazynek, którego wskaźnik DISC świeci na zielono. Wyjmij płytę po jej wysunięciu z urządzenia.

Na wyświetlaczu panelu przedniego pojawi się wskaźnik "READY!".



Aby włączyć urządzenie

Naciśnij przycisk POWER na urządzeniu. Urządzenie się włączy. W trybie oczekiwania urządzenie można również włączyć, naciskając przycisk  na urządzeniu lub przycisk  .

Aby wyłączyć urządzenie

Naciśnij przycisk  na pilocie. Urządzenie przechodzi do trybu oczekiwania, a wskaźnik STANDBY zaczyna świecić na czerwono. Aby całkowicie wyłączyć urządzenie, naciśnij przycisk POWER na urządzeniu. Podczas odtwarzania płyt nie należy wyłączać urządzenia przez naciśnięcie przycisku POWER. Może to spowodować anulowanie ustawień menu. W przypadku wyłączenia urządzenia, najpierw należy nacisnąć przycisk  w celu przerwania odtwarzania, a następnie przycisk  na pilocie.

O automatycznej zmianie funkcji

Jeśli płyta jest już umieszczona w dowolnym magazynku, można łatwo rozpocząć jej odtwarzanie przez naciśnięcie przycisku  lub odpowiedniego przycisku DISC 1-DISC 5, nawet gdy poprzednio wybranym źródłem dźwięku nie było DVD. Nastąpi przełączenie na funkcję DVD i rozpocznie się odtwarzanie (automatyczna zmiana funkcji). Jeśli jednak włączona jest funkcja odtwarzania zaprogramowanego (Program Play), odtwarzanie można rozpocząć tylko przez naciśnięcie przycisku .

O wskaźnikach DISC 1-5

Kolory wskaźników DISC 1-5 zmieniają się w następujący sposób:

- zielony: płyta została wybrana lub trwa odtwarzanie płyty;
- wyłączony: brak płyty;
- pomarańczowy: płyta znajduje się w magazynku, ale nie została wybrana.

Oszczędzanie energii w trybie oczekiwania

Naciśnij jednokrotnie przycisk  na pilocie.







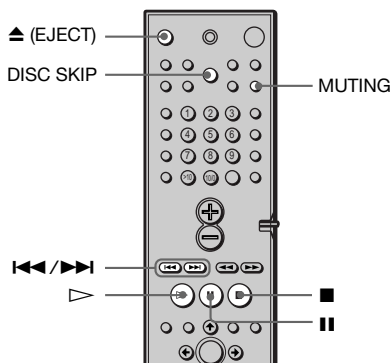

 Po przejściu urządzenia do trybu oczekiwania, zapala się na nim wskaźnik STANDBY.

Aby wyłączyć tryb oczekiwania

Naciśnij jednokrotnie przycisk  na pilocie.

Dodatkowe operacje



Aby	Operacja
Zatrzymać odtwarzanie	Naciśnij przycisk  .
Wstrzymać odtwarzanie	Naciśnij przycisk  .
Wznović odtwarzanie po pauzie	Naciśnij przycisk  lub  .
Przejsć do następnego rozdziału, utworu lub sceny w trybie odtwarzania ciągłego	Naciśnij przycisk  .
Powrócić do poprzedniego rozdziału, utworu lub sceny w trybie odtwarzania ciągłego	Naciśnij przycisk  .
Zatrzymać odtwarzanie i wyjąć płytę	Naciśnij przycisk  .
Wyciszyć dźwięk	Naciśnij przycisk MUTING. Aby przywrócić dźwięk, naciśnij ponownie przycisk MUTING lub zwiększ głośność.
Zmienić płytę podczas DISC SKIP.	Naciśnij przycisk odtwarzania innej
Rozpocząć odtwarzanie żądanej płyty	Naciśnij przycisk DISC 1-5 na urządzeniu.
Zatrzymać odtwarzanie i wyjąć płytę	Naciśnij przycisk DISC 1-5  na urządzeniu.

Uwaga

Jeśli w żadnej szufladzie nie ma płyty, na wyświetlaczu panelu przedniego wyświetlany jest wskaźnik "READY!".

Wznawianie odtwarzania w miejscu, w którym zostało przerwane (Resume Play)



Gdy odtwarzanie płyty zostanie zatrzymane, urządzenie zapamiętuje moment, w którym został naciśnięty przycisk ■, a na wyświetlaczu pojawia się napis "RESUME". Funkcja Resume Play będzie działała, dopóki z szuflady odtwarzacza nie zostanie wyjęta płyta, nawet jeśli urządzenie przejdzie do trybu oczekiwania po naciśnięciu przycisku ⏻.

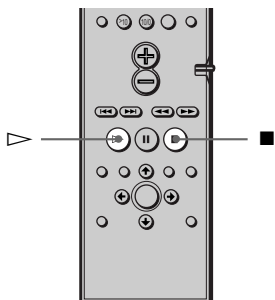

1 Naciśnij przycisk ■, aby zatrzymać odtwarzanie płyty.

Na wyświetlaczu panelu przedniego pojawi się napis "RESUME" i można wówczas wznowić odtwarzanie płyty od miejsca, w którym zostało ono przerwane.

Jeśli napis "RESUME" nie pojawia się na wyświetlaczu, funkcja wznowienia odtwarzania nie jest dostępna.

2 Naciśnij przycisk ▶.

Urządzenie rozpocznie odtwarzanie płyty od miejsca, w którym zostało ono zatrzymane w punkcie 1.

💡 Aby rozpocząć odtwarzanie od początku płyty, należy dwukrotnie nacisnąć przycisk ■, a następnie przycisk ▶.

Uwagi

- W niektórych wypadkach urządzenie może nie wznowić odtwarzania dokładnie od miejsca, w którym odtwarzanie zostało zatrzymane.
- Informacje o miejscu, w którym odtwarzanie zostało zatrzymane, są usuwane z pamięci urządzenia, gdy:
 - zasilanie zostanie wyłączone przez naciśnięcie przycisku POWER na urządzeniu.
 - zostanie zmieniony tryb odtwarzania.
 - zostaną zmienione ustawienia w menu ustawień.

Korzystanie z menu płyty DVD

Płyta DVD jest podzielona na długie fragmenty zawierające obraz lub muzykę nazywane "tytułami". Podczas odtwarzania płyty DVD zawierającej kilka tytułów można wybrać jeden z nich za pomocą menu DVD TOP MENU. Podczas odtwarzania płyt DVD pozwalających wybrać ustawienia, takie jak język napisów dialogowych lub język ścieżki dźwiękowej, ustawienia te można wybrać przy użyciu menu DVD MENU.

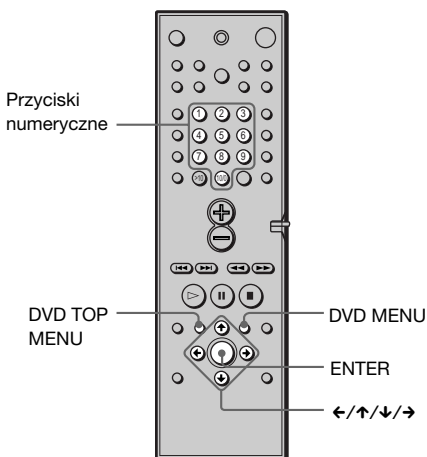

1 Naciśnij przycisk DVD TOP MENU lub przycisk DVD MENU.

Na ekranie telewizora zostanie wyświetlone menu danej płyty. Zawartość menu zależy od zawartości płyty.

2 Użyj przycisków ←/↑/↓/→ lub przycisków numerycznych, aby wybrać element, który chcesz odtworzyć lub zmienić.

3 Naciśnij przycisk ENTER.

Odtwarzanie płyt VIDEO CD z funkcjami PBC (PBC Playback)

Funkcje PBC (Playback Control - sterowanie odtwarzaniem) pozwalają wykorzystywać proste operacje interaktywne, wyszukiwanie itp. Odtwarzanie w trybie PBC umożliwia interaktywne odtwarzanie płyt VIDEO CD dzięki menu wyświetlanemu na ekranie telewizora.

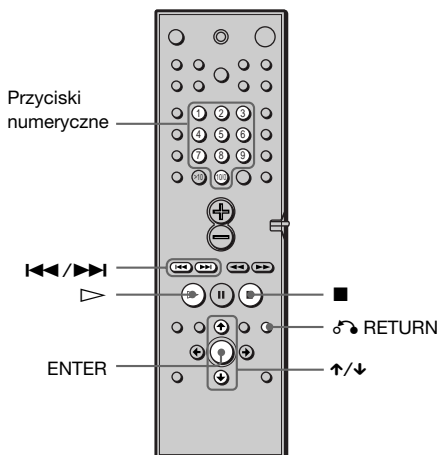

1 Rozpocznij odtwarzanie płyty VIDEO CD z funkcjami PBC.

Zostanie wyświetlone menu umożliwiające dokonanie wyboru.

2 Wybierz numer elementu, naciskając przyciski ↑/↓ lub przyciski numeryczne.





3 Naciśnij przycisk ENTER.



4 Postępuj zgodnie z instrukcjami w menu dotyczącymi operacji interaktywnych.

Zapoznaj się z instrukcją dołączoną do płyty, ponieważ zasady obsługi poszczególnych płyt VIDEO CD mogą się różnić.

Aby powrócić do menu

Naciśnij przycisk  RETURN.

 Aby odtwarzać płytę bez korzystania z funkcji PBC, po zatrzymaniu urządzenia wybierz utwór, naciskając przyciski   lub przyciski numeryczne, a następnie naciśnij przycisk  lub ENTER.

Na ekranie telewizora pojawi się napis "Play without PBC" (odtwarzanie bez funkcji PBC) i urządzenie rozpocznie odtwarzanie w trybie ciągłym. Nie można w tym trybie odtwarzać obrazów nieruchomych, np. menu. Aby powrócić do trybu PBC, dwukrotnie naciśnij przycisk , a następnie naciśnij przycisk .

Uwaga

W instrukcjach obsługi do niektórych płyt VIDEO CD operacji "Press ENTER" (naciśnij przycisk ENTER) w punkcie 3 może odpowiadać "Press SELECT" (naciśnij przycisk SELECT). W takim wypadku naciśnij przycisk .

Odtwarzanie utworu zapisanego w formacie MP3

MP3

Możliwe jest odtwarzanie różnych płyt CD (CD-ROM/CD-R/CD-RW) z danymi zapisanymi w formacie MP3 (MPEG1 Audio Layer 3).

1 Włóż do urządzenia płytę z danymi zapisanymi w formacie MP3.

2 Naciśnij przycisk .

Urządzenie rozpoczyna odtwarzanie pierwszego utworu zapisanego w formacie MP3 w pierwszym albumie na płycie.

Uwaga

Odtwarzacz umożliwia odtwarzanie utworów MP3 zapisanych przy użyciu następujących częstotliwości próbkowania: 32 kHz; 44,1 kHz; 48 kHz.

Wybór albumu i utworu

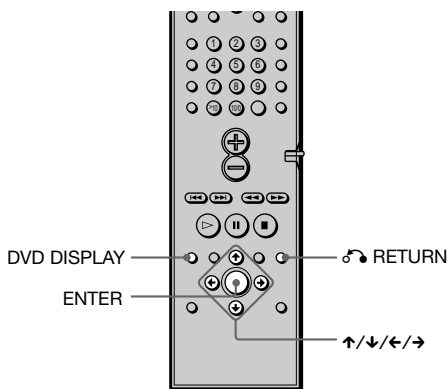

1 Naciśnij przycisk DVD DISPLAY.

Pojawia się Menu sterowania i tytuł płyty z utworami nagranyymi w formacie MP3.

2 Naciskaj przyciski \uparrow/\downarrow , aby wybrać

 (ALBUM), a następnie naciśnij przycisk ENTER lub \rightarrow .

Pojawia się lista albumów znajdujących się na płycie.

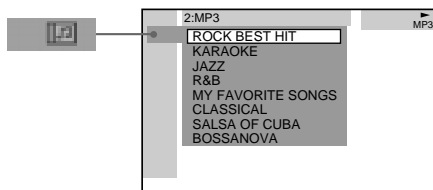

3 Przy pomocy przycisków \uparrow/\downarrow wybierz album, który chcesz odtwarzać, a następnie naciśnij przycisk ENTER.

4 Za pomocą przycisków \uparrow/\downarrow wybierz ustawienie (TRACK), a następnie naciśnij przycisk ENTER.

Zostanie wyświetlona lista utworów wchodzących w skład bieżącego albumu.

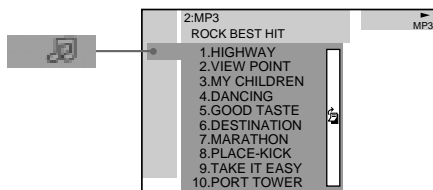

Gdy lista wszystkich utworów lub albumów nie mieści się w oknie, wyświetlany jest pasek przewijania. Naciśnij przycisk \rightarrow , aby wybrać pasek przewijania, i przewijaj listę za pomocą przycisków \uparrow/\downarrow .

5 Za pomocą przycisków \uparrow/\downarrow wybierz odpowiedni utwór, a następnie naciśnij przycisk ENTER.

Rozpoczyna się odtwarzanie wybranego utworu.

Aby powrócić do poprzedniego ekranu

Naciśnij przycisk  RETURN lub \leftarrow .

Wyłączenie wyświetlacza

Naciśnij przycisk DVD DISPLAY.

Uwagi

- W nazwach albumów lub utworów można używać wyłącznie znaków alfanumerycznych. Wszelkie inne znaki wyświetlane są w postaci " " .
- Jeśli odtwarzany plik MP3 posiada opis w formacie ID3, zawarta w opisie informacja jest wyświetlana jako nazwa utworu.

Uwagi dotyczące utworów zapisanych w formacie MP3

Możliwe jest odtwarzanie utworów zapisanych w formacie MP3 na płytach CD-ROM, CD-R lub CD-RW. Aby jednak odtwarzacz mógł rozpoznać zapisane utwory, płyty muszą być nagrane w formacie ISO9660 level 1, level 2, lub w formacie Joliet. Możliwe jest również odtwarzanie płyt nagranych w formacie wieloseesyjnym (Multi Session). Aby uzyskać szczegółowe informacje na temat formatu nagrywania, należy zapoznać się z instrukcją obsługi urządzenia nagrywającego płyty CD-R/RW lub instrukcją oprogramowania do zapisywania dźwięku (nie znajduje się w wyposażeniu).

Odtwarzanie płyty CD nagranej w formacie wieloseesyjnym (Multi Session)

Ten odtwarzacz umożliwia odtwarzanie płyt CD nagranych w formacie wieloseesyjnym, jeżeli utwór w formacie MP3 znajduje się w pierwszej sesji. Wówczas możliwe jest również odtwarzanie kolejnych utworów MP3, zapisanych w późniejszych sesjach. Jeśli ścieżki dźwiękowe i obrazy w muzycznym formacie CD lub wizyjnym formacie CD zostały zapisane w pierwszej sesji, to odtworzona zostanie tylko pierwsza sesja.

Uwagi

- Jeśli rozszerzenie ".MP3" zostanie przypisane danym zapisanym w formacie innym niż format MP3, odtwarzacz nie będzie mógł prawidłowo rozpoznać tych danych i wygeneruje głośny dźwięk, który może uszkodzić głośniki.
- Odtwarzacz nie może odtwarzać utworów zapisanych w formacie MP3PRO.

Wybór trybu odtwarzania

(All Discs, One Disc, or Album)



Można wybrać tryb odtwarzania umożliwiający odtwarzanie wszystkich płyt w sposób ciągły, odtwarzanie jednej płyty lub odtwarzanie albumu.

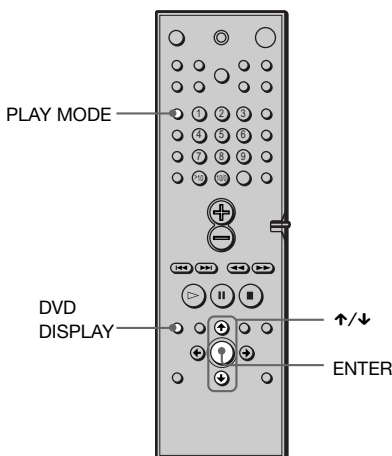

Tryby odtwarzania ALL/ONE/ALBUM

- **Tryb ALL:** Urządzenie odtwarza kolejno wszystkie płyty według numerów szczelin płyty. Istnieje możliwość wybrania ustawienia trybu Shuffle Play lub Repeat Play dla wszystkich płyt.
- **Tryb ONE:** Urządzenie odtwarza tylko jedną wybraną płytę; tryby Shuffle Play lub Repeat Play można wybrać tylko dla jednej płyty.
- **Tryb ALBUM** (dotyczy tylko nagrań MP3) Urządzenie odtwarza utwory z albumu na płycie w formacie MP3; można wybrać tryby Shuffle Play lub Repeat Play dla albumu. Podczas odtwarzania płyty (nie dotyczy płyt MP3) system odtwarza płytę w trybie ONE.

Aby powrócić do poprzedniego ekranu

Naciśnij przycisk RETURN/EXIT lub ←.

Wyłączanie wyświetlacza

Naciśnij przycisk DVD DISPLAY.

Tryb odtwarzania można wybrać bezpośrednio, naciskając przycisk PLAY MODE. Po każdym naciśnięciu przycisku zmienia się tryb odtwarzania.

1 W trybie zatrzymania naciśnij przycisk DVD DISPLAY.

2 Naciskaj przyciski , aby wybrać tryb (PLAY MODE), a następnie naciśnij przycisk ENTER lub .

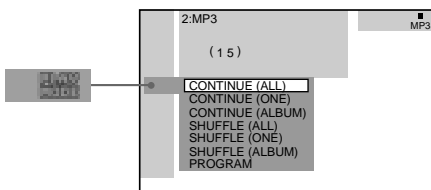

Tworzenie własnego programu (Programme Play)



Zawartość płyty można odtwarzać w wybranej kolejności, programując odpowiednio kolejność utworów na płycie w celu utworzenia własnego programu. Maksymalna liczba utworów, które można zaprogramować to 25.

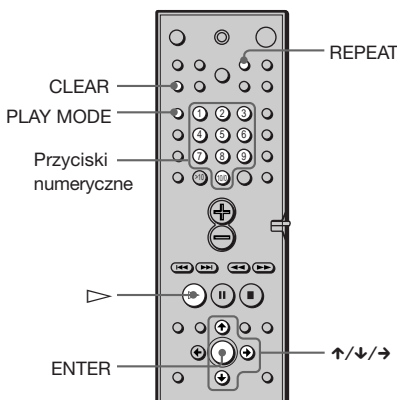

1 W trybie zatrzymania naciśnij kilkakrotnie przycisk **PLAY MODE**, aż na wyświetlaczu pojawi się napis **“PROGRAM”**.

Na ekranie telewizora zostanie wyświetlone menu programowania.

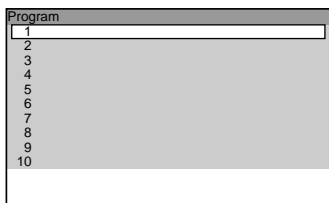

2 Naciśnij przycisk **→**, a następnie naciskaj przyciski **↑/↓**, aby wybrać płytę.

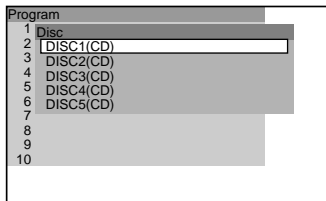

3 Naciśnij przycisk **→**. Kursor przesuwa się do utworu (w tym wypadku **“DISC1(CD)”**). Przed rozpoczęciem programowania utworów zapisanych w formacie MP3, należy wybrać album.

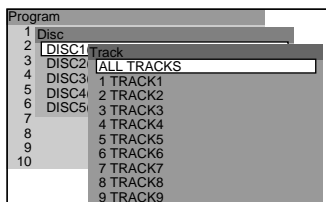

Gdy lista wszystkich utworów lub albumów nie mieści się w oknie, wyświetlany jest pasek przewijania. Naciśnij przycisk **→**, aby wybrać pasek przewijania, i przewijaj listę za pomocą przycisków **↑/↓**.

4 Wybierz utwór, który chcesz zaprogramować.

Wybierz, na przykład, utwór **“7”**.

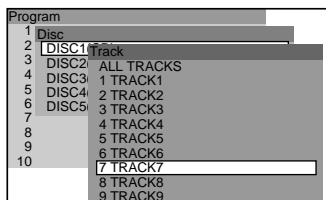

-
- 5** Naciskaj przyciski \uparrow/\downarrow lub przyciski numeryczne w celu wybrania utworu "7", a następnie naciśnij przycisk ENTER.

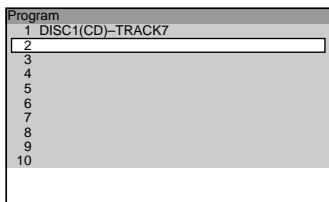

-
- 6** Aby zaprogramować pozostałe utwory, powtórz czynności od 2 do 5.

Zaprogramowane utwory wyświetlane są w wybranej kolejności.

-
- 7** Naciśnij przycisk \triangleright , aby rozpocząć odtwarzanie utworów w zaprogramowanej kolejności.

Rozpoczyna się odtwarzanie w trybie Programme Play.

Po zakończeniu odtwarzania programu można ponownie rozpocząć jego odtwarzanie, naciskając przycisk \triangleright .

Aby powrócić do normalnego trybu odtwarzania

Naciśnij przycisk CLEAR w czasie odtwarzania.

Aby wyłączyć menu programowania

Aby wyłączyć menu programowania w trybie zatrzymania, naciśnij przycisk PLAY MODE.

Aby anulować zaprogramowaną kolejność

Naciskanie przycisku CLEAR w punkcie 3 powoduje kolejne anulowanie ostatnio zapamiętanych programów.

 Możliwe jest włączenie funkcji cyklicznego odtwarzania zaprogramowanych utworów. Podczas odtwarzania utworów w trybie Programme Play należy nacisnąć przycisk REPEAT lub dla opcji "REPEAT" w Menu sterowania wybrać ustawienie "ALL".

Uwagi

- Wyświetlane numery i nazwy utworów są takie same jak numery i nazwy utworów nagrane na płycie.
- Ta funkcja odtwarzania zaprogramowanego nie jest dostępna dla płyt DVD.

Odtwarzanie utworów w kolejności losowej

(Shuffle Play) VIDEO CD SA-CD MP3

Urządzenie pozwala odtwarzać utwory w kolejności losowej. Kolejne użycie funkcji odtwarzania losowego może spowodować ułożenie utworów w innej kolejności.

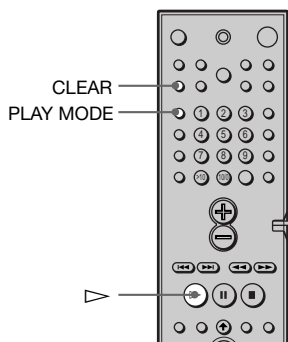

1 W trybie zatrzymania naciśnij kilkakrotnie przycisk **PLAY MODE**, aż na wyświetlaczu pojawi się napis **“SHUFFLE”**. Można odtwarzać w kolejności losowej wszystkie utwory z wszystkich płyt lub wszystkie utwory z wybranej płyty. Podczas odtwarzania płyty w formacie MP3 można odtwarzać wszystkie utwory z albumów w kolejności losowej.

2 Naciśnij przycisk **▷**.

Aby powrócić do normalnego trybu odtwarzania

W trybie zatrzymania naciśnij kilkakrotnie przycisk **PLAY MODE**, aż napis **“SHUFFLE”** zniknie z wyświetlacza panelu przedniego, lub podczas odtwarzania naciśnij przycisk **CLEAR**, aby powrócić do normalnego trybu odtwarzania.

Ustawianie trybu odtwarzania w kolejności losowej w Menu sterowania

Do wyboru jest opcja normalnego odtwarzania w kolejności losowej i odtwarzania albumów w kolejności losowej (dotyczy tylko plików MP3).

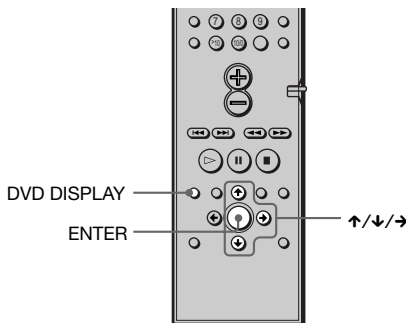

1 Naciśnij przycisk **DVD DISPLAY**. Zostanie wyświetlone Menu sterowania.

2 Naciskaj przyciski **↑/↓**, aby wybrać tryb **SHUFFLE** (**PLAY MODE**), a następnie naciśnij przycisk **ENTER** lub **→**.

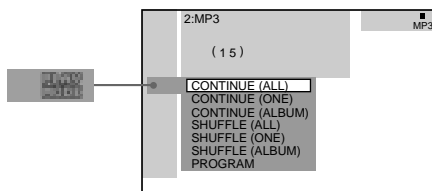

3 Za pomocą przycisków **↑/↓** wybierz ustawienie **“SHUFFLE (ALL)”**, **“SHUFFLE (ONE)”** lub **“SHUFFLE (ALBUM)”** i naciśnij przycisk **ENTER**.

4 Naciśnij przycisk **▷**. Rozpoczyna się odtwarzanie losowe w wybranym trybie.

Wielokrotne odtwarzanie utworów

(Repeat Play)



Istnieje możliwość odtwarzania wszystkich tytułów/utworów znajdujących się na płycie lub pojedynczych tytułów/utworów. W trybie Shuffle Play lub Programme Play urządzenie powtarza utwory odpowiednio w kolejności losowej lub zaprogramowanej.

Nie można korzystać z funkcji Repeat Play podczas odtwarzania płyty VIDEO CD w trybie PBC (strona 35).

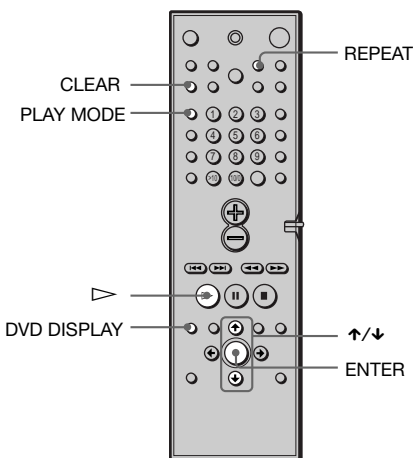

1 Naciśnij przycisk **DVD DISPLAY**. Zostanie wyświetlone Menu sterowania.

2 Naciskaj przyciski **↑/↓**, aby wybrać opcję **REPEAT**, a następnie naciśnij przycisk **ENTER**.

Jeśli nie zostanie wybrana opcja "OFF", wskaźnik funkcji "REPEAT" będzie świecił na zielono.

3 Wybierz ustawienie Repeat Play.

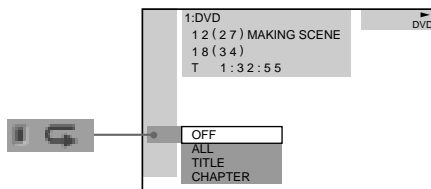

Podczas odtwarzania płyty DVD

- **OFF** (wyłączone): funkcja powtarzania odtwarzania nie działa.
- **ALL**: powtarzane są wszystkie tytuły (nie dotyczy funkcji SHUFFLE (ALL)).
- **TITLE**: powtarzany jest bieżący tytuł.
- **CHAPTER**: powtarzany jest bieżący rozdział (nie dotyczy funkcji SHUFFLE (ALL)).

Podczas odtwarzania płyt VIDEO CD/ Super Audio CD/CD/MP3 przy wyłączonym trybie Programme Play

- **OFF**: funkcja powtarzania odtwarzania nie działa.
- **ALL**: powtarza wszystkie utwory na płycie lub powtarza bieżący album (tylko utwory w formacie MP3) (nie dotyczy funkcji SHUFFLE (ALL)).
- **TRACK**: powtarzany jest bieżący utwór.

Przy włączonym trybie Programme Play

- **OFF**: funkcja powtarzania odtwarzania nie działa.
- **ALL**: powtarzanie odtwarzania w trybie Programme Play.

Aby anulować tryb Repeat Play

Naciśnij przycisk **CLEAR**.

Tryb Repeat Play można ustawić w trybie zatrzymania

Po wybraniu funkcji "REPEAT" naciśnij przycisk **▷**. Urządzenie zacznie odtwarzać utwory w trybie Repeat Play.

Można szybko uzyskać informacje o stanie funkcji "REPEAT"

Naciśnij przycisk **REPEAT** na pilocie.

Uwaga

Funkcję Repeat Play można wykonać w przypadku tytułów DVD zawierających rozdziały.

Wyszukiwanie określonego miejsca na płycie (Scan, Slow-motion)

Play) DVD VIDEO CD SA-CD CD

Określone miejsce na płycie można szybko odnaleźć dzięki funkcji monitorowania obrazu lub odtwarzania obrazu w zwolnionym tempie.

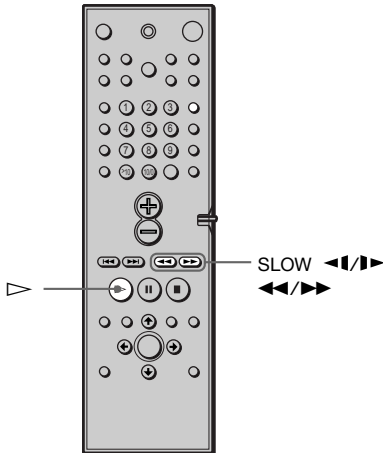

Uwagi

- W wypadku niektórych płyt DVD/VIDEO CD niektóre spośród opisanych operacji mogą być niemożliwe do wykonania.
- Funkcja ta nie działa podczas odtwarzania płyt MP3.

Szybkie wyszukiwanie miejsca na płycie podczas szybkiego przewijania do przodu lub do tyłu (Scan)

Naciśnij przycisk ◀◀ lub ▶▶ podczas odtwarzania płyty. Po odnalezieniu szukanego miejsca na płycie naciśnij przycisk ▷, aby powrócić do normalnej szybkości.

Aby zmienić szybkość skanowania (dotyczy tylko płyt DVD/VIDEO CD/Super Audio CD)

Po każdym naciśnięciu przycisku ◀◀ lub ▶▶ podczas przeglądania szybkość odtwarzania się zmienia. Dostępne są dwie szybkości. Po każdym naciśnięciu przycisku obraz na wyświetlaczu zmienia się w następujący sposób:

Kierunek odtwarzania

FF 1 ▶▶ → FF 2 ▶▶

Kierunek przeciwny

FR 1 ◀◀ → FR 2 ◀◀

Szybkość odtwarzania FF 2 ▶▶/FR 2 ◀◀ jest większa niż FF 1 ▶▶/FR 1 ◀◀.

Odtwarzanie w zwolnionym tempie (Slow-motion play) DVD VIDEO CD

Funkcji tej można używać tylko z płytami DVD lub VIDEO CD. Naciśnij przycisk ◀◀ lub ▶▶, gdy urządzenie znajduje się w trybie pauzy. Aby powrócić do normalnej szybkości odtwarzania, naciśnij przycisk ▷.

Po każdym naciśnięciu przycisku ◀◀ lub ▶▶ podczas odtwarzania w trybie Slow-motion, szybkość odtwarzania się zmienia. Dostępne są dwie szybkości. Po każdym naciśnięciu przycisku wskaźniki na wyświetlaczu zmienia się w następujący sposób:

Kierunek odtwarzania

SLOW 2 ▶▶ → SLOW 1 ▶▶

Kierunek przeciwny (tylko DVD)

SLOW 2 ◀◀ → SLOW 1 ◀◀

Odtwarzanie z szybkością SLOW 2 ▶▶/SLOW 2 ◀◀ jest wolniejsze niż odtwarzanie z szybkością SLOW 1 ▶▶/SLOW 1 ◀◀.

Wyszukiwanie tytułu/ rozdziału/utworu/ indeksu/albumu



Istnieje możliwość wyszukiwania tytułu (DVD), rozdziału (DVD), utworu (CD, VIDEO CD, Super Audio CD, MP3), indeksu (VIDEO CD, Super Audio CD) i albumu (MP3). Ponieważ tytułom, utworom i albumom na płycie są przyporządkowane niepowtarzalne nazwy, można wybrać jedną z nich z Menu sterowania. Rozdziałom i indeksom na płycie są również przyporządkowane niepowtarzalne numery, co pozwala wybrać żądany rozdział lub indeks, wprowadzając odpowiedni numer. Można również wyszukiwać konkretny punkt na podstawie kodu czasowego. (funkcja TIME SEARCH)

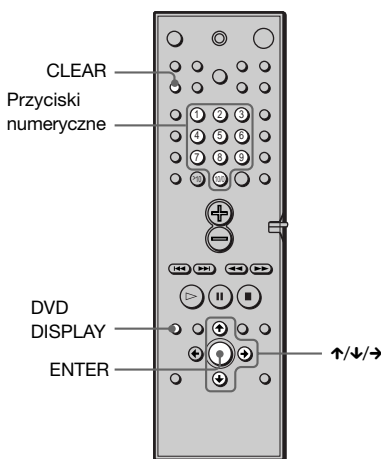

Wyszukiwanie tytułu/utworu/ albumu

- 1 Naciśnij przycisk DVD DISPLAY.**
Zostanie wyświetlone Menu sterowania.
- 2 Naciskaj przyciski \uparrow/\downarrow , aby wybrać sposób wyszukiwania, a następnie naciśnij przycisk ENTER.**

■ Podczas odtwarzania płyty DVD



■ Podczas odtwarzania płyty VIDEO CD



■ Podczas odtwarzania płyty Super Audio CD



■ Podczas odtwarzania płyty CD



■ Podczas odtwarzania płyty z nagraniami w formacie MP3

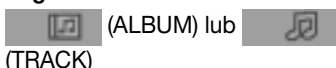

Przykład: gdy wybrana zostanie opcja (TRACK)

Wyświetlona zostaje lista utworów znajdujących się na płycie.

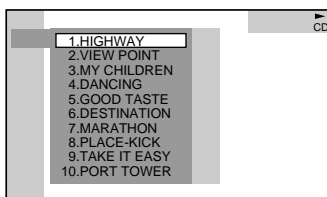

Gdy lista wszystkich utworów lub albumów nie mieści się w oknie, wyświetlany jest pasek przewijania. Naciśnij przycisk \rightarrow , aby wybrać pasek przewijania, i przewijaj listę za pomocą przycisków \uparrow/\downarrow .

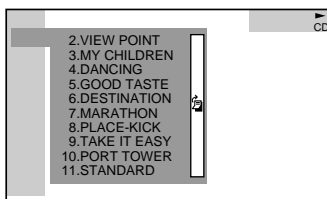

- 3 Naciskaj przyciski \uparrow/\downarrow , aby wybrać żądany utwór, a następnie naciśnij przycisk ENTER.**
Urządzenie rozpocznie odtwarzanie od wybranego utworu.

Wyszukiwanie rozdziału/ indeksu

1 Naciśnij przycisk DVD DISPLAY.

Zostanie wyświetlone Menu sterowania.

2 Naciskaj przyciski ↑/↓, aby wybrać metodę wyszukiwania.

■ Podczas odtwarzania płyty DVD

 (CHAPTER)

■ Podczas odtwarzania płyty VIDEO CD

 (INDEX)

■ Podczas odtwarzania płyty Super Audio CD

 (INDEX)

Przykład: Gdy wybrana zostanie funkcja  (CHAPTER) zaznaczona jest opcja “** (**)” (** oznaczona liczbą). Liczba w nawiasach oznacza całkowitą liczbę tytułów, rozdziałów, utworów lub indeksów.

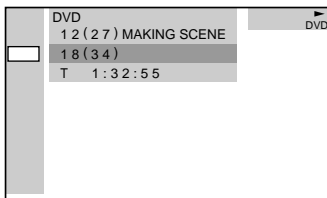

3 Naciśnij przycisk ENTER.

Napis “** (**)” zmienia się na “— (**)”.

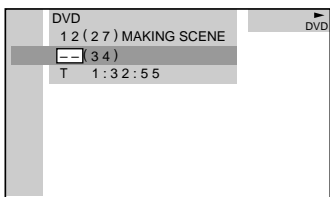

4 Naciskaj przyciski ↑/↓ lub przyciski numeryczne, aby wybrać numer rozdziału lub indeksu, który chcesz odnaleźć.

Jeśli popełnisz błąd

Usuń wybraną liczbę, naciskając przycisk CLEAR, a następnie wybierz inną.

5 Naciśnij przycisk ENTER.

Urządzenie rozpocznie odtwarzanie od wybranego numeru.

Aby wyłączyć Menu sterowania

Naciśnij kilkakrotnie przycisk DVD DISPLAY, aż Menu sterowania zostanie wyłączone.

Aby wyszukać konkretny punkt przy użyciu kodu czasowego (TIME SEARCH)

1 W punkcie 2 wybierz opcję (TIME).

Zaznaczona jest opcja “T **:**:**” (czas odtwarzania bieżącego tytułu lub utworu).

2 Naciśnij przycisk ENTER.

Napis “T **:**:**” zmienia się na “T --:--:--”.

3 Wprowadź kod czasowy za pomocą przycisków numerycznych, a następnie naciśnij przycisk ENTER.

Na przykład, aby znaleźć punkt odpowiadający drugiej godzinie, dziesiątej minucie i dwudziestej sekundzie odtwarzania, wprowadź po prostu wartość “2:10:20”.

Uwagi

- Wyświetlany numer tytułu, rozdziału lub utworu jest taki sam, jak numer zapisany na płycie.
- Nie istnieje możliwość wyszukiwania sceny na płycie VIDEO CD.

Sprawdzanie czasu odtwarzania i czasu pozostałego do końca utworu na wyświetlaczu panelu przedniego



Informacje o płycie, takie jak pozostały czas odtwarzania, całkowita liczba tytułów na płycie DVD albo utworów na płycie Super Audio CD, CD, VIDEO CD lub MP3, można sprawdzić na wyświetlaczu (strona 12).

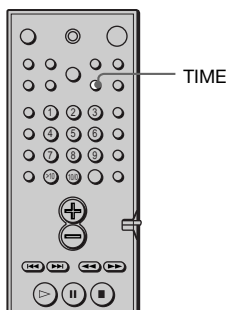

Naciśnij przycisk TIME.

Każdorazowe naciśnięcie przycisku TIME w trakcie odtwarzania płyty powoduje zmianę wskazań wyświetlacza w przedstawiony poniżej sposób.

Podczas odtwarzania płyty DVD

Czas odtwarzania oraz numer bieżącego tytułu

TITLE	CHAPTER	H	M	S
1	2	10	32	4

Pozostały czas odtwarzania bieżącego tytułu ↓

TITLE	CHAPTER	H	M	S
1	2	-11	53	6

Czas odtwarzania oraz numer bieżącego rozdziału ↓

CHAPTER	H	M	S
2	02	23	0

Pozostały czas odtwarzania bieżącego rozdziału ↓

CHAPTER	H	M	S
2	-01	32	0

Tytuł ↓

SONY HITS/

Dotyczy odtwarzania płyty VIDEO CD (bez funkcji PBC), Super Audio CD lub CD

Czas odtwarzania i numer bieżącego utworu

TRACK	INDEX	M	S
2	1	22	5

Pozostały czas odtwarzania bieżącego utworu ↓

TRACK	INDEX	M	S
2	1	-1	50

Czas odtwarzania całej płyty ↓

M	S
32	12

Pozostały czas odtwarzania płyty ↓

M	S
-20	18

Utwór ↓

SONY HITS/

Dotyczy odtwarzania płyty z danymi nagranymi w formacie MP3

Czas odtwarzania i numer bieżącego utworu

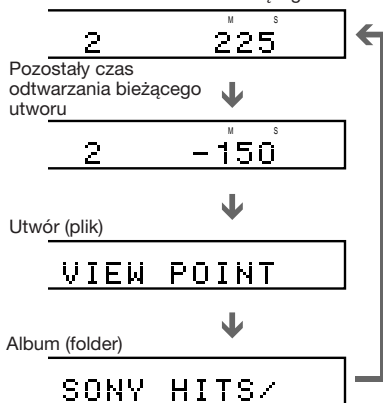

Uwagi

- Znacznik ID3 dotyczy tylko wersji 1.
- Jeśli odtwarzany plik MP3 posiada opis w formacie ID3, zawarta w opisie informacja jest wyświetlana jako nazwa utworu (pliku).
- Kody znaków znacznika ID3 są zgodne ze standardami ASCII i ISO. Płyty zapisane w formacie Joliet mogą być wyświetlane jedynie w kodzie ASCII. Znaki niezgodne z tym kodem będą wyświetlane w postaci “ ”.
- W następujących przypadkach może nie być dokładnie wyświetlany czas, jaki upłynął od początku odtwarzania i pozostały czas odtwarzania utworu.
 - podczas odtwarzania pliku MP3 w trybie VBR (ze zmienną szybkością transmisji).
 - podczas przewijania do przodu lub do tyłu.

Podczas odtwarzania płyty VIDEO CD z funkcjami PBC wyświetlany jest numer sceny oraz czas odtwarzania.

Czas odtwarzania i czas pozostały do końca bieżącego rozdziału, tytułu, utworu, sceny lub płyty zostanie również wyświetlony na ekranie telewizora. Instrukcje na temat odczytywania tych informacji można znaleźć w sekcji “Sprawdzanie czasu odtwarzania oraz pozostałego czasu odtwarzania”.

Uwagi

- Podczas odtwarzania płyt Super Audio CD wskaźnik indeksu nie jest widoczny na wyświetlaczu.
- W wypadku niektórych płyt oraz trybów odtwarzania informacje o płycie mogą nie być wyświetlane.

Sprawdzanie czasu odtwarzania oraz pozostałego czasu odtwarzania



Istnieje możliwość sprawdzania czasu odtwarzania, czasu pozostałego do końca bieżącego tytułu, rozdziału lub utworu oraz całkowitego czasu odtwarzania lub czasu pozostałego do końca płyty. Istnieje również możliwość sprawdzenia tekstu nagranych na płycie DVD/CD/Super Audio CD oraz nazwy/nazwy pliku/znacznika ID3 folderu MP3 (dotyczy tylko tytułu utworu).

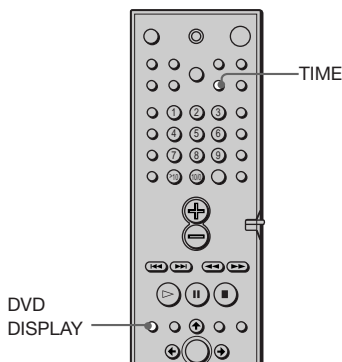

1 Naciśnij przycisk DVD DISPLAY podczas odtwarzania.

Zostanie wyświetlone Menu sterowania.

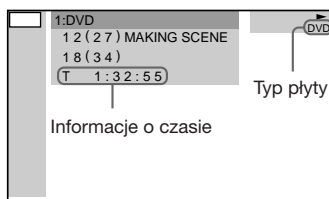

2 Naciskaj przycisk TIME, aby zmienić informacje o czasie.

Wygląd wyświetlacza oraz rodzaj informacji o czasie, które można zmienić, zależą od odtwarzanej płyty.

■ Podczas odtwarzania płyty

DVD

- T **:':**:
Czas odtwarzania bieżącego tytułu
- T-**:':**:
Pozostały czas odtwarzania bieżącego tytułu
- C **:':**:
Czas odtwarzania bieżącego rozdziału
- C-**:':**:
Pozostały czas odtwarzania bieżącego rozdziału

■ Podczas odtwarzania płyty

VIDEO CD (z funkcją PBC)

- **:':**:
Czas odtwarzania bieżącej sceny

■ Podczas odtwarzania płyty

VIDEO CD (bez funkcji PBC), Super Audio CD lub CD

- T **:':**:
Czas odtwarzania bieżącego utworu
- T-**:':**:
Pozostały czas odtwarzania bieżącego utworu
- D **:':**:
Czas odtwarzania bieżącej płyty
- D-**:':**:
Pozostały czas odtwarzania bieżącej płyty

■ Podczas odtwarzania płyty MP3

- T **:':**:
Czas odtwarzania bieżącego utworu
- T-**:':**:
Pozostały czas odtwarzania bieżącego utworu

Aby wyłączyć Menu sterowania

Naciskaj przycisk DVD DISPLAY, aż Menu sterowania zostanie wyłączone.

Uwagi

- Wyświetlane mogą być jedynie litery alfabetu.
- Zależnie od typu odtwarzanej płyty urządzenie może wyświetlać tylko ograniczoną liczbę znaków. W wypadku niektórych płyt mogą również nie być wyświetlane wszystkie znaki tekstu.

Zmiana dźwięku



Jeśli na płycie DVD nagrano wiele ścieżek dźwiękowych w różnych językach, podczas odtwarzania płyty można wybrać odpowiedni format. Jeśli płyta DVD została nagrana w wielu formatach audio (PCM, Dolby Digital, MPEG audio lub DTS), podczas odtwarzania płyty można wybrać odpowiedni format.

W wypadku stereofonicznych płyt CD oraz VIDEO CD można wybrać dźwięk lewego lub prawego kanału i odsłuchiwać go jednocześnie przez lewy i prawy głośnik. (W tym wypadku następuje utrata efektu stereofonicznego). Na przykład, w czasie odtwarzania płyty zawierającej partie wokalne w prawym, a partie instrumentalne w lewym kanale, można wybrać kanał lewy i przez oba głośniki słuchać jedynie partii instrumentalnych.

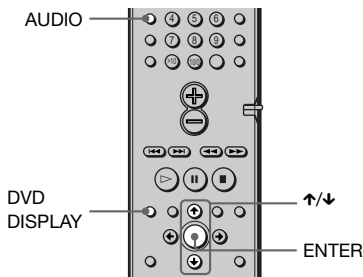

1 Naciśnij przycisk DVD DISPLAY podczas odtwarzania.

Zostanie wyświetlone Menu sterowania.

2 Naciskaj przyciski \uparrow/\downarrow , aby wybrać menu (AUDIO), a następnie naciśnij przycisk ENTER.

Zostaną wyświetlone opcje menu AUDIO.

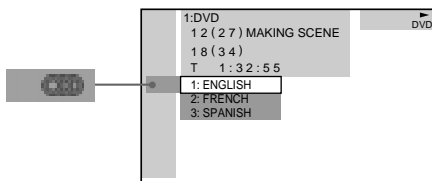

3 Naciskaj przyciski \uparrow/\downarrow , aby wybrać żądany sygnał audio.

■ Podczas odtwarzania płyty DVD

W zależności od płyty DVD zmienia się wybór dostępnych języków. Cztery cyfry na wyświetlaczu oznaczają kod języka. Listę kodów poszczególnych języków można znaleźć na stronie 84. Jeśli ten sam język jest wyświetlany na liście przynajmniej dwa razy, oznacza to, że płyta DVD jest nagrana w wielu formatach audio.

■ Podczas odtwarzania płyty VIDEO CD lub CD

Ustawienie domyślne jest podkreślone.

- **STEREO**: Standardowy dźwięk stereofoniczny
- 1/L: Dźwięk lewego kanału (monofoniczny)
- 2/R: Dźwięk prawego kanału (monofoniczny)

■ Podczas odtwarzania płyty Super Audio CD

W trybie zatrzymania wybór dostępnych ustawień zależy od płyty Super Audio CD.

- **MULTI**: Płyta posiada wielokanałowy obszar odtwarzania.
- **2CH**: Płyta ma dwukanałowy obszar odtwarzania.
- **CD**: Odtwarzanie płyty jako konwencjonalnej płyty CD.

Uwaga

Nie wszystkie płyty dają do dyspozycji powyższe trzy możliwości podczas odtwarzania w trybie Super Audio CD. Zależy to od konfiguracji warstw na odtwarzanej płycie Super Audio CD.

4 Naciśnij przycisk ENTER.

Abymy wyłączyć Menu sterowania

Naciskaj przycisk DVD DISPLAY, aż Menu sterowania zostanie wyłączone.

☛ Menu AUDIO można wybrać bezpośrednio, naciskając przycisk AUDIO. Po każdym naciśnięciu przycisku element się zmienia.

Uwagi

- W wypadku płyt, które nie zostały zapisane w wielu formatach audio nie można zmieniać dźwięku.
- Podczas odtwarzania płyty DVD dźwięk może zmienić się automatycznie.

Wyświetlanie informacji audio o płycie **DVD**

Po wybraniu funkcji "AUDIO" na ekranie zostaną wyświetlone symbole kanałów, przez które jest odtwarzany dźwięk. Na przykład, w formacie Dolby Digital na płycie DVD można zapisać wiele formatów sygnału audio, począwszy od sygnału monofonicznego, aż po format 5.1 (5+1 kanałów). Liczba nagranych kanałów na poszczególnych płytach DVD może być różna.

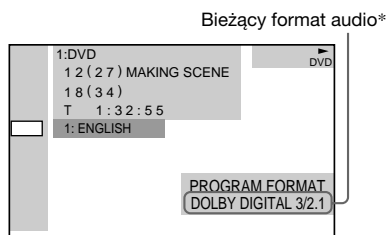

* Wyświetlany jest napis "PCM", "MPEG", "DTS" lub "DOLBY DIGITAL". W wypadku formatu "DOLBY DIGITAL" kanały odtwarzanego utworu są oznaczane numerycznie w następujący sposób:

Dla Dolby Digital 5.1ch:

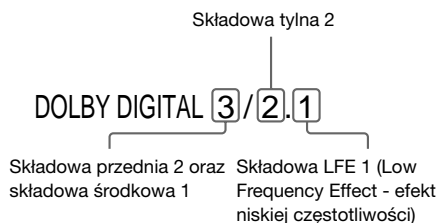

Przykłady wyglądu wyświetlacza:

- PCM (stereo)

PROGRAM FORMAT
PCM 48kHz 24bit

- Dolby Surround

PROGRAM FORMAT
DOLBY DIGITAL 2/0
DOLBY SURROUND

- Dolby Digital 5.1ch

PROGRAM FORMAT
DOLBY DIGITAL 3/2.1

- DTS

PROGRAM FORMAT
DTS 3/2.1

Uwagi

- Jeśli sygnał zawiera składowe tylne sygnały, np. LS, RS lub S, efekt dźwięku przestrzennego (Surround) jest wzmocniony.
- W wypadku odtwarzania ścieżki dźwiękowej MPEG AUDIO, urządzenie odtwarza sygnały PCM (stereo).

Automatyczne dekodowanie wejściowego sygnału audio (Auto Decoding)



Za pomocą funkcji automatycznego dekodowania formatu automatycznie wykrywany jest rodzaj wejściowego sygnału audio (Dolby Digital, DTS lub standardowy dwukanałowy dźwięk stereofoniczny) i w razie potrzeby przeprowadzane jest odpowiednie dekodowanie. W trybie tym dźwięk odtwarzany jest odpowiednio do sposobu, w jaki został nagrany/zakodowany, bez dodatkowych efektów (np. pogłosu). Jednak w wypadku braku sygnałów o niskiej częstotliwości (Dolby Digital LFE itp.) na wyjściu do subwoofera zostanie wygenerowany sygnał niskiej częstotliwości.

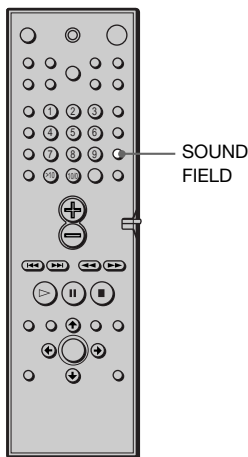

Naciśnij kilkakrotnie przycisk SOUND FIELD +/- na urządzeniu lub przycisk SOUND FIELD na pilocie, aż na wyświetlaczu pojawi się wskazanie "AUTO DECO.(AUTO DECODING)".

Zostanie włączona funkcja automatycznego dekodowania formatu.

Śłuchanie dźwięku przestrzennego



Aby korzystać z dźwięku przestrzennego, wystarczy wybrać jedno ze wstępnie zaprogramowanych pól akustycznych odbiornika. Pozwalają one słuchać w warunkach domowych silnego i ekscytującego brzmienia charakterystycznego dla kina czy sali koncertowej.

Aby wybrać pole akustyczne, naciśnij kilkakrotnie przycisk SOUND FIELD +/- na urządzeniu lub przycisk SOUND FIELD na pilocie, aż na wyświetlaczu pojawi się żądane pole akustyczne.

Pole akustyczne	Wyświetlacz
Auto Decoding (automatyczne dekodowanie)	AUTO DECO.
Normal surround (zwykły dźwięk przestrzenny)	N.SURROUND
Cinema Studio EX A	C.S.EX A*
Cinema Studio EX B	C.S.EX B*
Cinema Studio EX C	C.S.EX C*
Hall (sala koncertowa)	HALL
Jazz Club (klub jazzowy)	JAZZ CLUB
Live Concert (koncert na żywo)	L.CONCERT
Game (gra)	GAME
2ch Stereo (stereo dwukanałowe)	2CH STEREO

* Wykorzystują technologię DCS

Informacje o systemie DCS (Digital Cinema Sound - cyfrowy dźwięk kinowy)

We współpracy z wytwórnią Sony Pictures Entertainment firma Sony dokonała pomiarów środowiska akustycznego swoich studiów i wykorzystała wyniki pomiarów oraz własną technologię DSP (Digital Signal Processor - procesor sygnałów cyfrowych) do opracowania technologii "Digital Cinema Sound". Technologia "Digital Cinema Sound" symuluje w warunkach domowych środowisko akustyczne idealnej sali kinowej w oparciu o preferencje reżysera filmu.

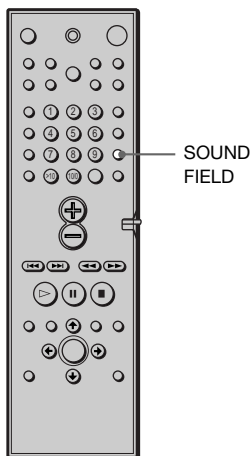

Oglądanie filmów przy użyciu opcji Cinema Studio EX

Zastosowanie opcji Cinema Studio EX jest idealnym rozwiązaniem podczas oglądania materiału filmowego zakodowanego w formacie wielokanałowym, takim jak format Dolby Digital DVD. W tym trybie odtwarzana jest charakterystyka akustyczna panująca w studiach filmowych wytwórni Sony Pictures Entertainment.

Naciśnij kilkakrotnie przycisk SOUND FIELD +/- na urządzeniu lub przycisk SOUND FIELD na pilocie, aż na wyświetlaczu ukaze się wskazanie "C.S.EX A (lub B, C)".

C.S.EX A (Cinema Studio EX A)

Opcja ta umożliwia odtwarzanie charakterystyki akustycznej studia filmowego "Cary Grant Theater" wytwórni Sony Pictures Entertainment. Jest to tryb standardowy, doskonały do oglądania większości rodzajów filmów.

C.S.EX B (Cinema Studio EX B)

Opcja ta umożliwia odtwarzanie charakterystyki akustycznej studia filmowego "Kim Novak Theater" wytwórni Sony Pictures Entertainment. Tryb ten jest idealny do oglądania filmów akcji oraz filmów fantastyczno-naukowych z wieloma efektami dźwiękowymi.

C.S.EX C (Cinema Studio EX C)

Opcja ta umożliwia odtwarzanie charakterystyki akustycznej z etapu nagrywania muzyki do filmu wytwórni Sony Pictures Entertainment. Tryb ten jest idealny do oglądania musicali lub klasycznych filmów, w których na ścieżce dźwiękowej pojawia się muzyka.

Informacje o systemie Cinema Studio EX

System Cinema Studio EX składa się z następujących trzech elementów:

- Opcja Virtual Multi Dimension
W oparciu o jedną parę rzeczywistych głośników tylnych tworzy 5 zestawów głośników wirtualnych otaczających słuchacza.
- Opcja Screen Depth Matching
W sali kinowej dźwięk wydaje się dochodzić z wnętrza obrazu oglądanego na ekranie. Element ten wywołuje to samo wrażenie w pomieszczeniu odsłuchowym przez przeniesienie dźwięku głośników przednich "na ekran".
- Opcja Cinema Studio Reverberation
Odtwarza pogłos charakterystyczny dla sali kinowej.

Cinema Studio EX to zintegrowany tryb obsługujący jednocześnie wszystkie te elementy.

Uwagi

- Efekty odtwarzane przez głośniki wirtualne mogą spowodować zwiększenie poziomu szumów w odtwarzanym sygnale.
- Podczas słuchania dźwięku przy użyciu pól akustycznych wykorzystujących głośniki wirtualne słuchacz odnosi wrażenie, że bezpośrednio w głośnikach tylnych nie są generowane żadne dźwięki.

Wybór innych pól akustycznych

Naciśnij kilkakrotnie przycisk SOUND FIELD +/- na urządzeniu lub przycisk SOUND FIELD na pilocie, aż na wyświetlaczu ukaze się żądane pole akustyczne.

Na wyświetlaczu ukazuje się bieżące pole akustyczne.

N. SURROUND (Normal Surround)

Materiały zawierające wielokanałowy przestrzenny sygnał audio są odtwarzane tak, jak zostały nagrane. Dwukanałowe sygnały stereofoniczne są dekodowane przy użyciu systemu Dolby Pro Logic lub Dolby Pro Logic II w celu stworzenia efektu dźwięku przestrzennego (patrz strona 29).

HALL (opcja Sala koncertowa)

Funkcja ta umożliwi odtworzenie akustyki prostokątnej sali koncertowej.

JAZZ CLUB (opcja Klub jazzowy)

Funkcja ta umożliwi odtworzenie akustyki klubu jazzowego.

L. CONCERT (opcja Koncert na żywo)

Funkcja ta umożliwi odtworzenie akustyki sali koncertowej na 300 miejsc.

GAME (opcja Gra)

Funkcja ta umożliwi uzyskanie maksymalnego uwydatnienia dźwięku z gier wideo lub gier komputerowych.

HP. THEATER (opcja Kino domowe w słuchawkach)

Po podłączeniu słuchawek do gniazda PHONES odbiornika, dzięki trybowi HEADPHONE THEATER można odnieść wrażenie słuchania muzyki w sali teatralnej. Tryb ten jest bardzo efektywny w przypadku korzystania z 5.1-kanałowych cyfrowych źródeł sygnału, np. Dolby Digital lub DTS. Tryb ten jest włączany przez wybranie dowolnego pola akustycznego (oprócz opcji AUTO DECODING i 2 CH STEREO).

Aby wyłączyć funkcję efektów dźwięku przestrzennego

Naciśnij kilkakrotnie przycisk SOUND FIELD +/- na urządzeniu lub przycisk SOUND FIELD na pilocie, aż na wyświetlaczu ukaże się wskazanie "AUTO DECO." lub "2CH STEREO".

🔊 Odbiornik zapamiętuje ostatnio wybrane pole akustyczne dla każdego trybu pracy (opcja Sound Field Link)

Po każdej zmianie (wybraniu) funkcji, takiej jak DVD lub TUNER, zostanie ponownie zastosowane ostatnio ustawione dla tej funkcji pole akustyczne. Na przykład, jeśli podczas odtwarzania płyty DVD było ustawione pole akustyczne HALL, po zmianie funkcji, a następnie po powrocie do odtwarzania płyty DVD, zostanie ponownie zastosowane pole akustyczne HALL. W przypadku tunera ustawienia pola akustycznego są zapamiętywane oddzielnie dla każdej zaprogramowanej stacji.

🔊 Format kodowania zawartości płyty można znaleźć na jej opakowaniu

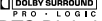
- Płyty nagrane w systemie Dolby Digital posiadają logo .
- Materiały zakodowane w systemie Dolby Surround posiadają logo .
- Płyty nagrane w systemie DTS Digital Surround są oznaczone napisem DTS.

Uwaga

Jeśli odtwarzane są utwory zapisane z częstotliwością próbkowania 96 kHz, sygnał wyjściowy jest konwertowany na częstotliwość próbkowania 48 kHz.

Korzystanie jedynie z głośników przednich oraz subwoofera

(dwukanałowy dźwięk stereofoniczny)

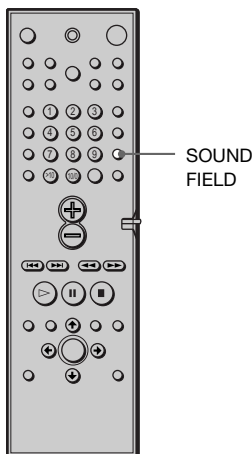

Naciśnij kilkakrotnie przycisk **SOUND FIELD** $-/+$ na urządzeniu lub przycisk **SOUND FIELD** na pilocie, aż na wyświetlaczu ukaże się wskazanie **"2CH STEREO"**.

W trybie tym dźwięk jest odtwarzany tylko z głośników przednich (lewego i prawego) i subwoofera. W przypadku standardowych źródeł dwukanałowego dźwięku stereofonicznego przetwarzanie pola akustycznego jest całkowicie pomijane. Wielokanałowy zapis dźwięku przestrzennego jest zamieniany na format dwukanałowy. Umożliwia to odtwarzanie dźwięku z dowolnego źródła tylko za pomocą głośników przednich (lewego i prawego) oraz subwoofera.

Regulacja parametrów poziomu sygnału



W menu **LEVEL** dostępne są parametry umożliwiające regulowanie balansu i głośności poszczególnych głośników (strona 28).

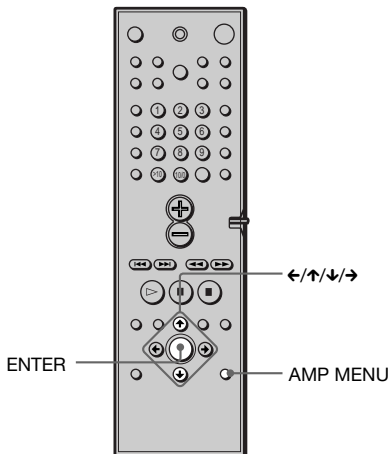

- 1** Rozpocznij odtwarzanie źródła programu zakodowanego jako wielokanałowy dźwięk przestrzenny.
- 2** Naciśnij kilkakrotnie przycisk **AMP MENU**.
Na wyświetlaczu panelu przedniego pojawi się wskaźnik \downarrow **LEVEL**.
- 3** Usiądź w miejscu, w którym zwykle słuchasz muzyki, i za pomocą przycisków \uparrow/\downarrow wybierz element, który chcesz regulować.
- 4** Ustaw poziom głośności za pomocą przycisków \leftarrow/\rightarrow .
Regulowana wartość pojawi się na wyświetlaczu panelu przedniego. Jeśli pilot nie będzie używany przez kilka sekund, wartość przestanie być wyświetlana i zostanie zapisana w pamięci urządzenia.

Zmiana kątów

Jeśli scena na płycie DVD została nagrana pod różnymi kątami, na wyświetlaczu panelu przedniego pojawi się wskaźnik "ANGLE". Oznacza to, że można zmieniać kąt widzenia. Na przykład, podczas odtwarzania sceny poruszającego się pociągu można oglądać obraz z przodu pociągu i z lewego lub prawego okna pociągu bez przerywania ruchu pociągu.

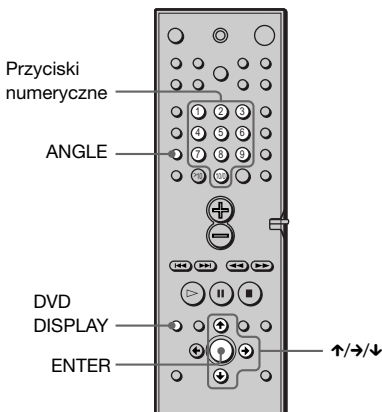

1 Podczas odtwarzania naciśnij przycisk DVD DISPLAY.

Zostanie wyświetlone Menu sterowania.

2 Naciśnij przyciski ↑/↓, aby wybrać opcję (ANGLE).

Zostanie wyświetlony numer kąta. Liczba w nawiasie oznacza całkowitą liczbę kątów.

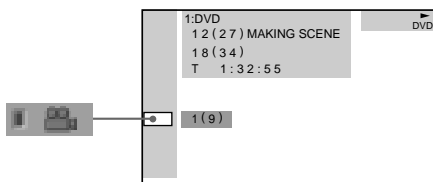

3 Naciśnij przycisk → lub ENTER.

Numer kąta zmienia się na "-".

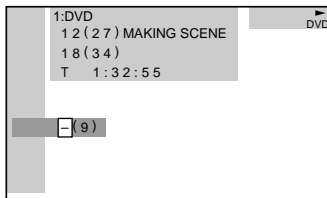

4 Wybierz numer kąta za pomocą przycisków numerycznych lub przycisków ↑/↓, a następnie naciśnij przycisk ENTER.

Kąt jest zmieniany na wybrany przez użytkownika.

Aby wyłączyć Menu sterowania

Naciśnij przycisk DVD DISPLAY, aż Menu sterowania zostanie wyłączone.

 Kąt można wybrać bezpośrednio, naciskając przycisk ANGLE. Po każdym naciśnięciu przycisku kąt ulega zmianie.

Uwaga

W wypadku niektórych odtwarzaczy DVD zmiana kąta może nie być możliwa, nawet jeśli obraz na płycie DVD został zapisany pod różnymi kątami.

Wyświetlanie napisów dialogowych

Jeśli na płytach są nagrane napisy dialogowe, można je włączać i wyłączać podczas odtwarzania. Jeśli na płycie nagrane są napisy dialogowe w wielu wersjach językowych, podczas odtwarzania można w dowolnej chwili zmienić wersję językową lub włączać i wyłączać napisy dialogowe. Na przykład, można wybrać język do nauki, a następnie włączyć napisy dialogowe, aby lepiej rozumieć tekst wypowiedzany na ekranie.

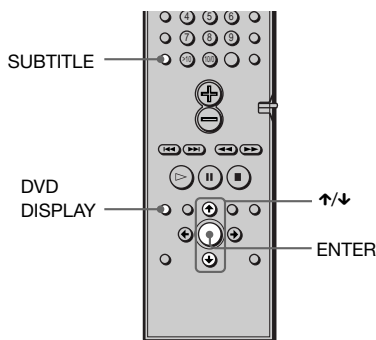

1 Podczas odtwarzania naciśnij przycisk DVD DISPLAY.

Zostanie wyświetlone Menu sterowania.

2 Naciskaj przyciski ↑/↓, aby wybrać menu (SUBTITLE), a następnie naciśnij przycisk ENTER.

Zostaną wyświetlone opcje menu SUBTITLE.

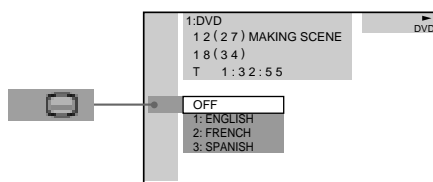

3 Naciskaj przyciski ↑/↓, aby wybrać język.

W zależności od płyty DVD zmienia się wybór dostępnych języków. Cztery cyfry na wyświetlaczu oznaczają kod języka. Kody języków można znaleźć na liście kodów języków na stronie 84.

4 Naciśnij przycisk ENTER.

Aby anulować ustawienia napisów dialogowych (SUBTITLE)

Podczas wykonywania czynności 3 wybierz opcję "OFF".

Aby wyłączyć Menu sterowania

Naciskaj przycisk DVD DISPLAY, aż Menu sterowania zostanie wyłączone.

 Napisy dialogowe Menu SUBTITLE można wybrać bezpośrednio, naciskając przycisk SUBTITLE. Po każdym naciśnięciu przycisku zmieniają się elementy.

Uwaga

W wypadku niektórych odtwarzaczy DVD zmiana napisów dialogowych może nie być możliwa, nawet jeśli na płycie DVD zostały zapisane różne wersje językowe.

Blokowanie płyt

(CUSTOM PARENTAL CONTROL, PARENTAL CONTROL)

Można ustawić dwa rodzaje ograniczeń odtwarzania płyty.

- Niestandardowa kontrola rodzicielska (CUSTOM PARENTAL CONTROL)

Ograniczenia odtwarzania można ustawić w taki sposób, aby urządzenie nie mogło odtwarzać nieodpowiednich płyt.

- Kontrola rodzicielska (PARENTAL CONTROL)

Odtwarzanie niektórych płyt DVD może być ograniczane według wcześniej określonego parametru, na przykład wieku użytkowników.

Takie samo hasło jest używane zarówno dla funkcji kontroli rodzicielskiej, jak i dla funkcji niestandardowej kontroli rodzicielskiej.

Niestandardowa kontrola rodzicielska

DVD VIDEO CD SACD CD MP3

Takie samo hasło niestandardowej kontroli rodzicielskiej można ustawić nawet dla 25 płyt. W momencie ustawienia opcji kontroli rodzicielskiej dla dwudziestej szóstej płyty ograniczenie odtwarzania dla pierwszej płyty zostanie anulowane.

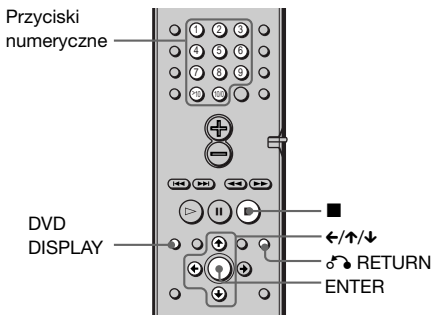

1 Włóż płytę, którą chcesz zablokować.

Jeśli płyta jest odtwarzana, naciśnij przycisk ■, aby zatrzymać odtwarzanie.

2 W trybie zatrzymania naciśnij przycisk DVD DISPLAY.

Zostanie wyświetlone Menu sterowania.

3 Naciśnij przyciski ↑/↓, aby wybrać opcję ■ (CUSTOM PARENTAL CONTROL), a następnie naciśnij przycisk ENTER.

Zostanie wybrane menu "CUSTOM PARENTAL CONTROL".

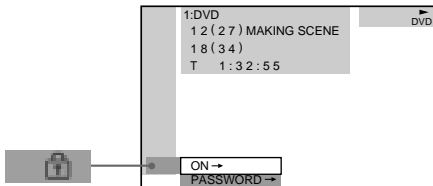

4 Naciśnij przyciski ↑/↓, aby wybrać opcję "ON ->", a następnie naciśnij przycisk ENTER.

■ **Jeśli hasło nie zostało wprowadzone**
Zostanie wyświetlony ekran wprowadzania nowego hasła.

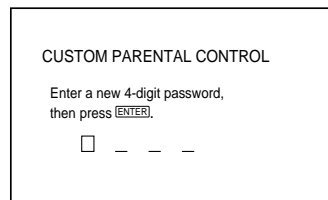

Za pomocą przycisków numerycznych wprowadź 4-cyfrowe hasło, a następnie naciśnij przycisk ENTER. Zostanie wyświetlony ekran potwierdzenia hasła.

■ **Jeśli hasło zostało już wprowadzone**
Zostanie wyświetlony ekran wprowadzania hasła.

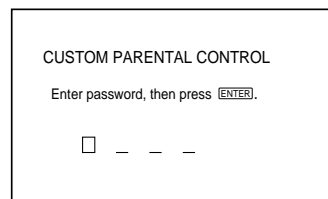

5 Za pomocą przycisków numerycznych wprowadź lub wprowadź ponownie 4-cyfrowe hasło, a następnie naciśnij przycisk ENTER.

Na wyświetlaczu pojawi się komunikat "Custom parental control is set." (Niestandardowa kontrola rodzicielska została ustawiona), a ekran powróci do wyświetlania Menu sterowania.

Jeśli podczas wprowadzania hasła został popełniony błąd

Przed naciśnięciem przycisku ENTER naciśnij przycisk \leftarrow i wprowadź prawidłową liczbę.

Jeśli został popełniony błąd

Naciśnij przycisk \rightarrow RETURN, a następnie ponownie wykonaj czynności, począwszy od punktu 3.

Aby wyłączyć Menu sterowania

Naciśnij kilkakrotnie przycisk DVD DISPLAY, aż Menu sterowania zostanie wyłączone.

Aby wyłączyć funkcję niestandardowej kontroli rodzicielskiej

- 1 W punkcie 4 wybierz opcję "OFF \rightarrow ", a następnie naciśnij przycisk ENTER.
- 2 Za pomocą przycisków numerycznych wprowadź 4-cyfrowe hasło, a następnie naciśnij przycisk ENTER.

Aby zmienić hasło

- 1 W punkcie 4 naciskaj przyciski \uparrow/\downarrow , aby wybrać opcję "PASSWORD \rightarrow ", a następnie naciśnij przycisk ENTER. Zostanie wyświetlony ekran wprowadzania hasła.
- 2 Za pomocą przycisków numerycznych wprowadź 4-cyfrowe hasło, a następnie naciśnij przycisk ENTER.
- 3 Za pomocą przycisków numerycznych wprowadź nowe 4-cyfrowe hasło, a następnie naciśnij przycisk ENTER.
- 4 Aby potwierdzić hasło, wprowadź je ponownie za pomocą przycisków numerycznych, a następnie naciśnij przycisk ENTER.

Odtwarzanie płyty, dla której została ustawiona funkcja niestandardowej kontroli rodzicielskiej

1 Włóż płytę, dla której została ustawiona funkcja niestandardowej kontroli rodzicielskiej.

Zostanie wyświetlony ekran CUSTOM PARENTAL CONTROL.

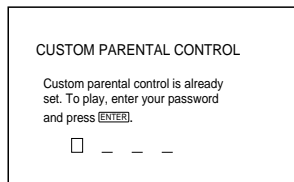

2 Za pomocą przycisków numerycznych wprowadź 4-cyfrowe hasło, a następnie naciśnij przycisk ENTER.

Urządzenie jest gotowe do odtwarzania.

Jeśli zapomnisz hasła, za pomocą przycisków numerycznych wprowadź 6-cyfrową liczbę "199703", gdy na ekranie CUSTOM PARENTAL CONTROL pojawi się monit o hasło, a następnie naciśnij przycisk ENTER. Na wyświetlaczu pojawi się monit o wprowadzenie nowego 4-cyfrowego hasła.

Ograniczanie odtwarzania dla dzieci (kontrola rodzicielska)

Odtwarzanie niektórych płyt DVD może być ograniczane według wcześniej określonego parametru, na przykład wieku użytkowników. Funkcja "Parental Control" (kontrola rodzicielska) umożliwia ustawienie poziomu ograniczenia odtwarzania. Scena podlegająca ograniczeniu nie jest odtwarzana lub jest zastępowana inną sceną.

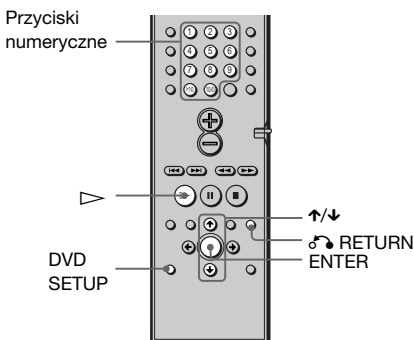

1 W trybie zatrzymania naciśnij przycisk DVD SETUP.

Zostanie wyświetlony ekran konfiguracji.

2 Naciskaj przyciski ↑/↓, aby wybrać menu "CUSTOM SETUP", a następnie naciśnij przycisk ENTER.

Zostanie wyświetlone menu "CUSTOM SETUP".

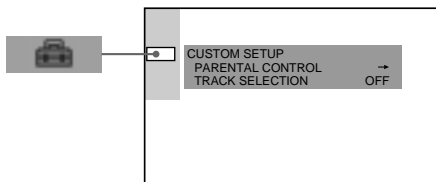

3 Naciskaj przyciski ↑/↓, aby wybrać opcję "PARENTAL CONTROL →", a następnie naciśnij przycisk ENTER.

■ Jeśli hasło nie zostało wprowadzone

Zostanie wyświetlony ekran wprowadzania nowego hasła.

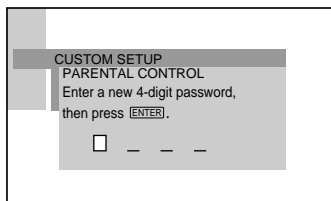

Za pomocą przycisków numerycznych wprowadź 4-cyfrowe hasło, a następnie naciśnij przycisk ENTER. Zostanie wyświetlony ekran potwierdzenia hasła.

■ Jeśli hasło zostało już wprowadzone

Zostanie wyświetlony ekran wprowadzania hasła.

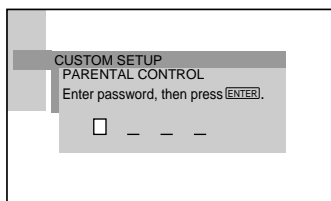

4 Za pomocą przycisków numerycznych wprowadź lub wprowadź ponownie 4-cyfrowe hasło, a następnie naciśnij przycisk ENTER.

Zostanie wyświetlony ekran ustawiania poziomu ograniczenia odtwarzania i zmiany hasła.

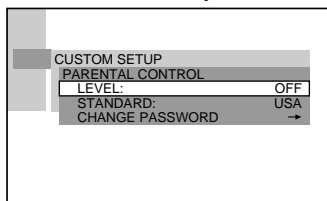

5 Naciskaj przyciski ↑/↓, aby wybrać funkcję "STANDARD", a następnie naciśnij przycisk ENTER.

Zostaną wyświetlone opcje funkcji "STANDARD".

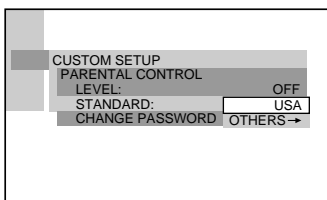

6 Naciskaj przyciski ↑/↓, aby wybrać obszar geograficzny jako poziom ograniczenia odtwarzania, a następnie naciśnij przycisk ENTER.

Zostanie wybrany obszar.

Jeśli zostanie wybrana opcja "OTHERS →", za pomocą przycisków numerycznych należy wybrać i wprowadzić kod standardowy z tabeli na stronie 61.

- 7** Naciskaj przyciski \uparrow/\downarrow , aby wybrać funkcję “LEVEL”, a następnie naciśnij przycisk ENTER. Zostaną wyświetlone opcje funkcji “LEVEL”.

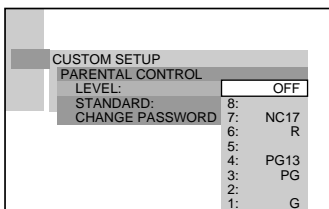

- 8** Za pomocą przycisków \uparrow/\downarrow wybierz odpowiedni poziom, a następnie naciśnij przycisk ENTER. Ustawianie funkcji kontroli rodzicielskiej zostało zakończone.

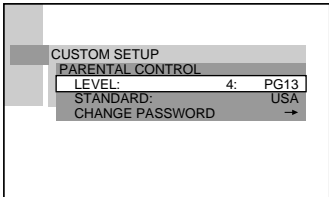

Im mniejsza wartość, tym bardziej rygorystyczne ograniczenia.

Jeśli zostanie popełniony błąd
Naciśnij przycisk \leftarrow RETURN, aby powrócić o poprzedniego ekranu.

Aby wyłączyć ekran konfiguracji
Naciskaj przycisk DVD SETUP, aż ekran konfiguracji zostanie wyłączony.

Aby wyłączyć funkcję kontroli rodzicielskiej i odtwarzać płytę DVD po wprowadzeniu hasła

W punkcie 8 dla funkcji “LEVEL” ustaw opcję “OFF”.

Aby zmienić hasło

- 1 W punkcie 5 za pomocą przycisku x wybierz funkcję “CHANGE PASSWORD \rightarrow ” \downarrow , a następnie naciśnij przycisk ENTER. Zostanie wyświetlony ekran wprowadzania hasła.
- 2 Wykonaj czynność 3, aby wprowadzić nowe hasło.

Odtwarzanie płyty, dla której została ustawiona funkcja kontroli rodzicielskiej

- 1 Włóż płytę i naciśnij przycisk \triangleright . Zostanie wyświetlony ekran PARENTAL CONTROL.
- 2 Za pomocą przycisków numerycznych wprowadź 4-cyfrowe hasło, a następnie naciśnij przycisk ENTER. Rozpocznie się odtwarzanie.

Jeśli zapomnisz hasła, wyjmij płytę i ponownie wykonaj czynności od 1 do 5 opisane w rozdziale “Ograniczanie odtwarzania dla dzieci”. Po pojawieniu się monitu o wprowadzenie hasła za pomocą przycisków numerycznych wprowadź liczbę “199703”, a następnie naciśnij przycisk ENTER. Na wyświetlaczu pojawi się monit o wprowadzenie nowego 4-cyfrowego hasła. Po wprowadzeniu w punkcie 3 nowego 4-cyfrowego włóż ponownie płytę i naciśnij przycisk \triangleright . Po wyświetleniu ekranu PARENTAL CONTROL wprowadź nowe hasło.

Uwagi

- Podczas odtwarzania płyt DVD, które nie obsługują funkcji kontroli rodzicielskiej, odtwarzanie nie będzie ograniczane przez urządzenie.
- W wypadku niektórych płyt DVD może być konieczna zmiana poziomu kontroli rodzicielskiej podczas odtwarzania płyty. W takim wypadku należy wprowadzić hasło, a następnie zmienić poziom. Jeśli tryb Resume Play (wznawianie odtwarzania) jest wyłączony, zostanie przywrócony poziom pierwotny.

Kod strefy

Standard	Kod	Standard	Kod
Argentyna	2044	Kanada	2079
Australia	2047	Korea	2304
Austria	2046	Malezja	2363
Belgia	2057	Meksyk	2362
Brazylia	2070	Niemcy	2109
Chile	2090	Norwegia	2379
Chiny	2092	Nowa Zelandia	2390
Dania	2115	Pakistan	2427
Filipiny	2424	Portugalia	2436
Finlandia	2165	Rosja	2489
Francja	2174	Singapur	2501
Hiszpania	2149	Szwajcaria	2086
Holandia	2376	Szwecja	2499
Hongkong	2219	Tajlandia	2528
Indie	2248	Tajwan	2543
Indonezja	2238	Wielka Brytania	2184
Japonia	2276	Włochy	2254

Sterowanie odbiornikiem TV

Do sterowania odbiornikiem TV służą poniższe przyciski.

Naciskając przycisk	Można
TV I/⏻	Włączać lub wyłączać odbiornik TV.
TV/VIDEO	Przełączać źródło sygnału wejściowego między odbiornikiem TV a innymi źródłami.

Przełączanie między sygnałem TV a DVD

Za pomocą przełącznika COMMAND MODE DVD TV można przełączać sygnał pilota, aby sterować odbiornikiem TV lub odtwarzaczem DVD. Podczas oglądania filmu z płyty DVD należy ustawić przełącznik COMMAND MODE DVD TV w położenie DVD.

W poniższej tabeli przedstawiono przyciski, których funkcja jest uzależniona od ustawienia przełącznika COMMAND MODE DVD TV.

Przycisk	DVD	TV
1~9,* >10, 10/0	Standardowa funkcja przycisku numerycznego dla odtwarzacza DVD.	Wybiera kanał TV.
ENTER	Standardowa funkcja wprowadzania dla odtwarzacza DVD.	Zatwierdza wybrany kanał. W pewnych sytuacjach możliwe jest wybranie 12 kanałów bezpośrednio.
⏪	Standardowa funkcja przechodzenia do poprzedniego utworu i pomijania rozdziału dla odtwarzacza DVD.	TV CH -
⏩	Standardowe funkcja przewijania do przodu utworu, pomijania rozdziału dla odtwarzacza DVD.	TV CH +
⊕	VOL +	VOL +
⊖	VOL -	VOL -

Uwaga

W wypadku niektórych odbiorników TV sterowanie odbiornikiem lub używanie niektórych przycisków wymienionych powyżej może nie być możliwe.

- * Aby wprowadzić liczbę dwucyfrową, należy nacisnąć przycisk >10, a następnie wprowadzić odpowiednią liczbę (np. aby wprowadzić liczbę 25, należy nacisnąć przycisk >10, a następnie przyciski 2 i 5).

Korzystanie z magnetowidu lub innego urządzenia

Istnieje możliwość korzystania z magnetowidów lub innych urządzeń podłączonych do gniazd VIDEO 1 lub VIDEO 2. Więcej informacji na temat odpowiedniego urządzenia można znaleźć w instrukcji obsługi tego urządzenia.

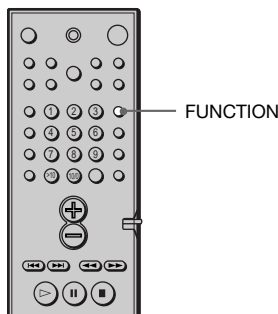

Naciskaj przycisk FUNCTION, aż na wyświetlaczu panelu przedniego pojawi się symbol gniazda VIDEO 1 lub VIDEO 2, do którego zostało podłączone urządzenie.

Po każdym naciśnięciu przycisku FUNCTION tryb pracy urządzenia zmienia się w następujący sposób:
DVD → VIDEO 1 → VIDEO 2 → TUNER → DVD...

Śłuchanie audycji radiowych

Najpierw należy zaprogramować stacje radiowe w pamięci urządzenia (zobacz "Programowanie stacji radiowych" na stronie 30).

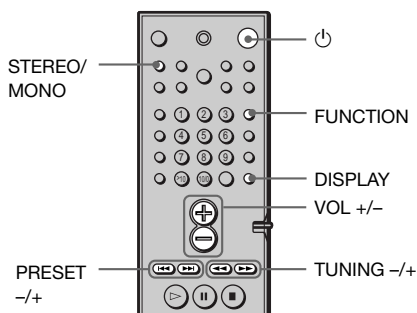

1 Naciskaj przycisk FUNCTION, aż na wyświetlaczu panelu przedniego pojawi się napis TUNER.

Zostanie dostrojona ostatnio odbierana stacja.

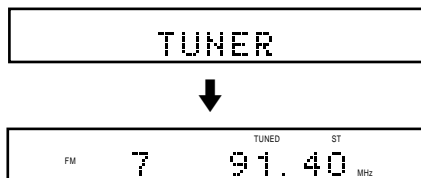

2 Naciśnij kilkakrotnie przycisk PRESET + lub -, aby ustawić wybraną zaprogramowaną stację.

Po każdym naciśnięciu przycisku zostanie ustawiona jedna zaprogramowana stacja.

3 Ustaw głośność, naciskając przyciski VOL +/-.

Aby wyłączyć radio

Naciśnij przycisk ⏻.

Aby słuchać audycji stacji radiowych, które nie zostały zaprogramowane

Przeprowadź strojenie ręczne lub automatyczne opisane w punkcie 2. Aby dostroić stację ręcznie, naciskaj przycisk TUNING + lub - na pilocie. Aby dostroić stację automatycznie, naciśnij i przytrzymaj przycisk TUNING + lub - na pilocie.

🔦 Jeśli podczas słuchania audycji w paśmie FM występują szumy

Naciśnij przycisk STEREO/MONO na pilocie, tak aby na wyświetlaczu panelu przedniego pojawił się napis "MONO". Efekt stereofoniczny nie będzie dostępny, ale poprawi się odbiór. Naciśnij ponownie przycisk, aby przywrócić efekt stereofoniczny.

🔦 Aby poprawić odbiór

Zmień ustawienie anten.

Aby sprawdzić częstotliwość lub pole akustyczne

Naciskaj przycisk DISPLAY. Po każdym naciśnięciu przycisku DISPLAY wskazania na wyświetlaczu zmieniają się w następujący sposób: nazwa indeksu stacji* → częstotliwość → pole akustyczne → nazwa indeksu stacji.

* Wskaźnik ten wyświetlany jest po wprowadzeniu nazw zaprogramowanych stacji (strona 65).

Korzystanie z systemu RDS (tylko modele europejskie)

Co to jest RDS?

System danych radiowych (Radio Data System, RDS) jest usługą umożliwiającą stacjom radiowym wysyłanie dodatkowych informacji podczas nadawania programu razem ze standardowym sygnałem radiowym. Ten tuner oferuje wygodne funkcje RDS, takie jak wyświetlanie nazwy stacji. System RDS jest dostępny tylko dla stacji nadających programy w paśmie FM.*

Uwaga

System RDS może nie działać prawidłowo, jeśli wybrana stacja nie nadaje sygnału RDS we właściwy sposób lub sygnał jest zbyt słaby.

* Nie wszystkie stacje pasma FM oferują usługi RDS i nie wszystkie oferują te same usługi. Szczegółowe informacje na temat systemu RDS i oferowanych usług można uzyskać w lokalnej rozgłośni radiowej.

Odbiór informacji w systemie RDS

Wystarczy wybrać stację z pasma FM. Po ustawieniu częstotliwości stacji nadającej informacje w systemie RDS na wyświetlaczu pojawi się nazwa stacji.

Aby odczytać informacje nadawane w systemie RDS

Po każdorazowym naciśnięciu przycisku DISPLAY ekran wyświetlacza zmienia się w następujący sposób:



* Jeśli sygnał RDS nie jest odbierany, nazwa stacji może nie pojawić się na wyświetlaczu.

Nadawanie nazw programowanym stacjom

Nazwy zaprogramowanych stacji mogą składać się maksymalnie z 8 znaków. Nazwy te (np. "XYZ") pojawiają się na wyświetlaczu panelu przedniego po wybraniu stacji. Należy pamiętać, że jednej stacji można nadać tylko jedną nazwę.

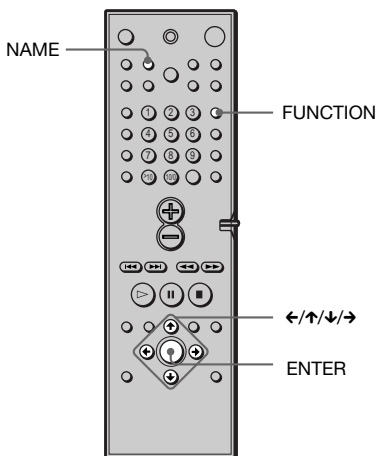

1 Naciskaj przycisk FUNCTION, aż na wyświetlaczu panelu przedniego pojawi się napis TUNER.

Zostanie dostrojona ostatnio odbierana stacja.

Po każdym naciśnięciu przycisku FUNCTION tryb pracy urządzenia zmienia się w następujący sposób: DVD → VIDEO 1 → VIDEO 2 → TUNER → DVD...

2 Dostrój zaprogramowaną stację, dla której chcesz utworzyć nazwę indeksu.

Jeśli nie wiesz, jak dostroić zaprogramowaną stację, zobacz "Słuchanie audycji radiowych" na stronie 64.

3 Naciśnij przycisk NAME.

4 Utwórz nazwę indeksu, używając przycisków kursorów:

Naciskaj przyciski ↓/↑, aby wybrać znak, a następnie naciśnij przycisk →, aby przesunąć kursor do następnej pozycji.

Jeśli popełnisz błąd

Naciskaj przycisk ← lub →, aż znak, który ma być zmieniony zacznie migać, a następnie naciśnij przycisk ↓/↑, aby wybrać właściwy znak.

5 Naciśnij przycisk ENTER.

Aby przypisać nazwy indeksu innym stacjom

Powtórz czynności od 2 do 5.

Korzystanie z ekranu konfiguracji



Ekran konfiguracji umożliwia zmianę różnych ustawień takich elementów, jak obraz lub dźwięk. Można także, między innymi, ustawić język napisów dialogowych i ekranu konfiguracji. Aby uzyskać szczegółowe informacje na temat elementów ekranu konfiguracji, zobacz strony 68-74. Pełna lista elementów ekranu konfiguracji znajduje się na stronie 85.

Jak korzystać z ekranu konfiguracji

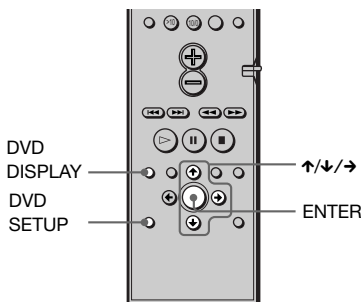

1 W trybie zatrzymania naciśnij przycisk DVD SETUP. Zostanie wyświetlone Menu sterowania.

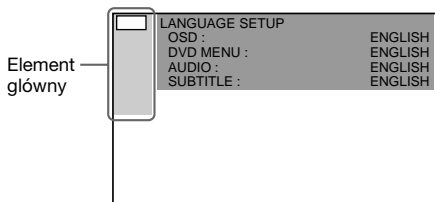

2 Naciskaj przyciski \uparrow/\downarrow , aby z wyświetlanej listy wybrać element konfiguracji: "LANGUAGE SETUP", "SCREEN SETUP", "CUSTOM SETUP", "SPEAKER SETUP", oraz "RESET". Następnie naciśnij przycisk ENTER lub \rightarrow . Zostanie wyświetlony wybrany element konfiguracji. Przykład: "SCREEN SETUP"

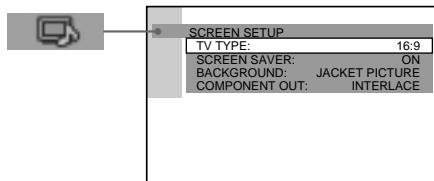

3 Za pomocą przycisków \uparrow/\downarrow wybierz odpowiedni element, a następnie naciśnij przycisk ENTER lub \rightarrow . Zostaną wyświetlone opcje wybranego elementu. Przykład: "TV TYPE"

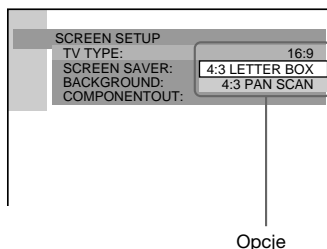

4 Za pomocą przycisków ↑/↓ wybierz odpowiednie ustawienie, a następnie naciśnij przycisk ENTER.

Ustawienie zostało wybrane, a konfiguracja zakończona.
Przykład: "4:3 PAN SCAN"

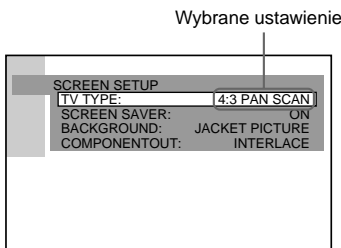

Aby wyłączyć ekran konfiguracji

Naciskaj przycisk DVD SETUP lub DVD DISPLAY, aż ekran konfiguracji zostanie wyłączony.

💡 Jeśli w punkcie 2 zostanie wybrana opcja "RESET", będzie można przywrócić wartości domyślne wszystkich ustawień menu "SETUP" opisanych na stronie 85 (poza ustawieniami funkcji PARENTAL CONTROL). Po wybraniu opcji "RESET" i naciśnięciu przycisku ENTER, należy wybrać opcję "YES", aby przywrócić ustawienia domyślne (trwa to kilka sekund) lub wybrać opcję "NO" i nacisnąć przycisk ENTER, aby powrócić do Menu sterowania. Podczas przywracania ustawień domyślnych nie należy naciskać przycisku POWER na urządzeniu ani przycisku ⏻.

Ustawianie języka wyświetlania lub języka ścieżki dźwiękowej

(LANGUAGE SETUP)



Funkcja "LANGUAGE SETUP" umożliwia ustawianie różnych języków dla menu ekranowego i ścieżki dźwiękowej.

Na ekranie konfiguracji wybierz funkcję "LANGUAGE SETUP". Aby uzyskać szczegółowe informacje na temat korzystania z ekranu konfiguracji, zobacz "Korzystanie z ekranu konfiguracji" (strona 67).

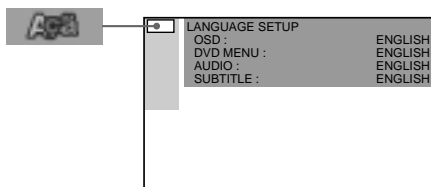

■ OSD (On-Screen Display, MENU EKRAKOWE)

Służy do przełączania języka wyświetlania na ekranie.
Służy do wybierania języka z wyświetlanej listy.

■ DVD MENU (MENU DVD) (tylko DVD)

Służy do wybierania języka menu DVD.

■ AUDIO (tylko DVD)

Służy do przełączania języka ścieżki dźwiękowej.

■ SUBTITLE (NAPISY DIALOGOWE) (tylko DVD)

Służy do przełączania języka napisów dialogowych.

Służy do wybierania języka z wyświetlanej listy.

💡 Jeśli dla opcji “DVD MENU”, “SUBTITLE” lub “AUDIO” zostanie wybrana wartość “OTHERS →”, należy wybrać z listy i wprowadzić kod języka za pomocą przycisków numerycznych (strona 84).
Po dokonaniu wyboru kod języka (4 cyfry) jest wyświetlany, gdy następnym razem zostanie wybrana wartość “OTHERS →”.

Uwaga

Jeśli zostanie wybrany język, który nie jest nagrany na płycie DVD, automatycznie zostanie wybrany jeden z nagranych języków (nie dotyczy opcji “OSD”).

Ustawienia wyświetlania (SCREEN SETUP)



Wybierz ustawienia zgodne z parametrami podłączanego odbiornika TV.

Na ekranie konfiguracji wybierz funkcję “SCREEN SETUP”. Aby uzyskać szczegółowe informacje na temat korzystania z ekranu konfiguracji, zobacz “Korzystanie z ekranu konfiguracji” (strona 67).

Ustawienia domyślne są podkreślone.

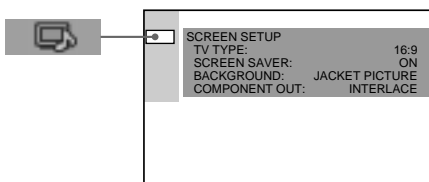

■ TV TYPE (RODZAJ ODBIORNIKA TV) (tylko DVD)

Służy do wybierania współczynnika proporcji obrazu podłączonego odbiornika TV (standardowego odbiornika 4:3 lub odbiornika panoramicznego). Ustawienia domyślne różnią się w zależności od modelu dostępnego w danym kraju.

16:9	Wybierz to ustawienie, jeśli chcesz podłączyć do urządzenia odbiornik panoramiczny lub odbiornik obsługujący tryb szerokoeekranowy.
4:3 LETTER BOX	Wybierz to ustawienie, jeśli chcesz podłączyć do urządzenia odbiornik 4:3. W tym trybie w górnej i dolnej części ekranu wyświetlane są czarne pasy.
4:3 PAN SCAN	Wybierz to ustawienie, jeśli chcesz podłączyć do urządzenia odbiornik 4:3. W tym trybie szeroki obraz jest automatycznie wyświetlany na całym ekranie, a części, które nie pasują, są obcinane.

16:9

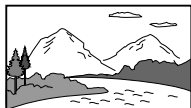

4:3 LETTER BOX



4:3 PAN SCAN

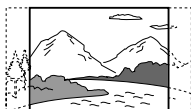

Uwaga

W zależności od płyty DVD ustawienie "4:3 LETTER BOX" może być wybierane automatycznie zamiast ustawienia "4:3 PAN SCAN" i na odwrót.

■ SCREEN SAVER (WYGASZACZ EKRANU)

Służy do włączania i wyłączenia wygaszacza ekranu, gdy urządzenie pozostaje w trybie pauzy lub zatrzymania przez 15 minut lub gdy przez ponad 15 minut jest odtwarzana płyta CD. Wygaszacz ekranu zapobiega uszkodzeniu ekranu podłączonego urządzenia (tzw. zjawia). Naciśnij przycisk \triangleright , aby wyłączyć wygaszacz ekranu.

ON	Włącza wygaszacz ekranu.
OFF	Wyłącza wygaszacz ekranu.

■ BACKGROUND (TŁO)

Służy do wybierania koloru tła lub obrazu wyświetlanego na ekranie odbiornika TV w trybie zatrzymania lub podczas odtwarzania płyty CD.

JACKET PICTURE	Obraz tego typu (obraz nieruchomy) jest wyświetlany jako tło, ale tylko wówczas, gdy jest już nagrany na płycie (CD-EXTRA itd.). Jeśli płyta nie zawiera takiego obrazu, zostanie wyświetlony obraz typu "GRAPHICS".
GRAPHICS	Jako tło wyświetlany jest obraz zapisany w pamięci urządzenia.
BLUE	Kolorem tła jest niebieski.
BLACK	Kolorem tła jest czarny.

■ COMPONENT OUT

Wybranie tej opcji spowoduje zmianę rodzaju sygnału wyjściowego na gniazdach COMPONENT VIDEO OUT odtwarzacza. Więcej informacji na temat różnych typów sygnałów wyjściowych można znaleźć na stronie 80.

INTERLACE	Wybierz tę opcję w przypadku podłączenia do standardowego odbiornika TV (z przeplotem).
PROGRESSIVE	Wybierz tę opcję w przypadku odbiornika TV odbierającego sygnały progresywne.

Uwagi

- Powyższego ustawienia nie można wybrać, jeśli przełącznik COMPONENT VIDEO OUT/ SCAN SELECT na tylnej ścianie urządzenia nie jest ustawiony w pozycji "SELECTABLE".
- Jeśli dla opcji "SCREEN SETUP" wybrano ustawienie "PROGRESSIVE", na złącza MONITOR OUT i S VIDEO OUT nie jest podawany sygnał.
- Jeśli w menu "SCREEN SETUP" została wybrana opcja "PROGRESSIVE" i odbiornik TV pracuje w systemie PAL, sygnał jest automatycznie zamieniany na sygnał w formacie z przeplotem.

Ustawienia niestandardowe (CUSTOM SETUP)



Umożliwia konfigurację ustawień kontroli rodzicielskiej i innych funkcji.

Na ekranie konfiguracji wybierz funkcję "CUSTOM SETUP". Aby uzyskać szczegółowe informacje na temat korzystania z ekranu konfiguracji, zobacz "Korzystanie z ekranu konfiguracji" (strona 67). Ustawienia domyślne są podkreślone.

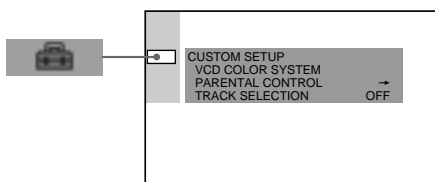

■ VCD COLOR SYSTEM (SYSTEM KOLORU) (tylko modele azjatyckie i australijski)

Służy do wybierania systemu kolorów podczas odtwarzania płyty VIDEO CD.

<u>AUTO</u>	Sygnal wideo jest odtwarzany w systemie płyty, tj. PAL lub NTSC. Jeśli odbiornik TV obsługuje dwa systemy, wybierz opcję AUTO.
PAL	Sygnal wideo z płyty nagranej w systemie NTSC jest zamieniany na sygnał w systemie PAL.
NTSC	Sygnal wideo z płyty nagranej w systemie PAL jest zamieniany na sygnał w systemie NTSC.

Uwagi

- Nie można zmieniać systemu kolorów samej płyty.
- W modelach sprzedawanych w Azji i Australii można zmieniać system kolorów tego urządzenia zgodnie z parametrami podłączonego odbiornika TV. Patrz strona 24.

■ PARENTAL CONTROL (KONTROLA RODZICIELSKA) → (tylko DVD)

Służy do ustawiania hasła i poziomu ograniczenia odtwarzania dla płyt obsługujących funkcję ograniczenia odtwarzania dla dzieci. Aby uzyskać szczegółowe informacje, zobacz "Ograniczanie odtwarzania dla dzieci (kontrola rodzicielska)" (strona 58).

■ TRACK SELECTION (WYBÓR UTWORU) (tylko DVD)

W tym trybie ścieżka dźwiękowa o największej liczbie kanałów ma priorytet, gdy odtwarzana jest płyta DVD, na której został nagrany dźwięk w wielu formatach (PCM, MPEG audio, DTS lub Dolby Digital).

<u>OFF</u>	Ścieżka nie ma priorytetu.
AUTO	Ścieżka ma priorytet.

Uwagi

- Po ustawieniu opcji w pozycji "AUTO", język może się zmienić. Ustawienia opcji "TRACK SELECTION" mają wyższy priorytet niż ustawienia opcji "AUDIO" w menu "LANGUAGE SETUP" (strona 68).
- Jeśli ścieżki dźwiękowe zapisane w formatach PCM, DTS, MPEG audio i Dolby Digital mają taką samą liczbę kanałów, urządzenie wybiera je w następującej kolejności: PCM, DTS, Dolby Digital i MPEG audio.
- W zależności od płyty DVD priorytetowy kanał dźwiękowy może być wstępnie określony. W tym przypadku nie można nadać priorytetu formatowi DTS, Dolby Digital lub MPEG audio, wybierając opcję "AUTO".

Ustawienia dla głośników

(SPEAKER SETUP)

W celu uzyskania możliwie najwyższej jakości dźwięku przestrzennego należy ustawić wielkość głośników oraz ich odległości od miejsca odsłuchu. Następnie należy ustawić głośność i balans głośników na tym samym poziomie za pomocą dźwięku testowego.

Na ekranie ustawień wybierz opcję "SPEAKER SETUP". Aby uzyskać szczegółowe informacje, zapoznaj się z sekcją "Korzystanie z ekranu konfiguracji" (strona 67).

Ustawienia domyślne zostały podkreślone.

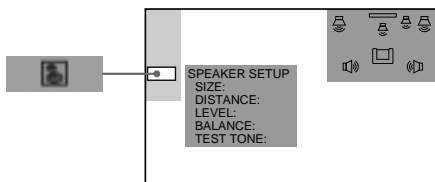

Aby powrócić do ustawienia domyślnego

Wybierz element, a następnie naciśnij przycisk CLEAR.

■ SIZE (USTAWIENIA)

Jeśli nie został podłączony głośnik środkowy lub głośniki tylne albo głośniki tylne zostały przesunięte, należy ustawić parametry dla opcji CENTER i REAR. Ponieważ ustawienia głośników przednich i subwoofera są stałe, nie można ich zmieniać. Ustawienia domyślne zostały podkreślone.

- FRONT
 - YES
- CENTER
 - YES: Wybierz to ustawienie w normalnych warunkach.
 - NONE: Wybierz to ustawienie, jeśli nie jest używany głośnik środkowy.

- REAR
 - BEHIND (LOW), BEHIND (HIGH), SIDE (LOW), SIDE (HIGH): To ustawienie należy wybrać w normalnych warunkach. Aby skorzystać z trybów Digital Cinema Surround, należy określić położenie i wysokość głośników.
 - NONE: Wybierz to ustawienie, jeśli nie są używane głośniki tylne.
- SUBWOOFER
 - YES

Uwagi

- Podczas wybierania ustawienia dźwięk zostaje na chwilę przerwany.
- W zależności od ustawień pozostałych głośników subwoofer może odtwarzać dźwięk o nadmiernym natężeniu.

Określanie rozmieszczenia i wysokości głośników tylnych

Jeśli w opcji "REAR" został wybrany parametr inny niż "NONE", należy określić rozmieszczenie i wysokość głośników tylnych. Ustawienie domyślne zostało podkreślone.

<u>BEHIND (LOW)</u>	Wybierz to ustawienie, jeśli głośniki tylne zostały ustawione w obszarach B i D .
BEHIND (HIGH)	Wybierz to ustawienie, jeśli głośniki tylne zostały ustawione w obszarach B i C .
SIDE (LOW)	Wybierz to ustawienie, jeśli głośniki tylne zostały ustawione w obszarach A i D .
SIDE (HIGH)	Wybierz to ustawienie, jeśli głośniki tylne zostały ustawione w obszarach A i C .

Parametry te nie są dostępne, jeśli opcja "REAR" jest ustawiona jako "NONE".

Schemat rozmieszczenia

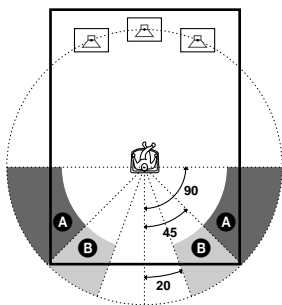

Schemat wysokości

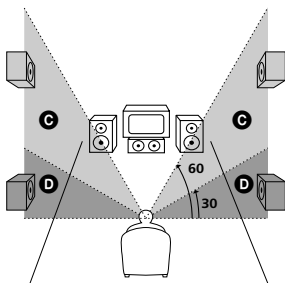

■ DISTANCE (ODLEGŁOŚĆ)

Poniżej przedstawiono domyślne ustawienia odległości głośników względem miejsca odsłuchu.

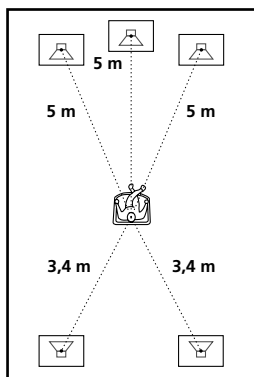

Po przesunięciu głośników należy zmienić odpowiednie wartości na ekranie ustawień. Ustawienia domyślne zostały podkreślone.

FRONT <u>5 m</u>	Odległość głośników przednich od miejsca odsłuchu można ustawić w zakresie od 1,0 do 15,0 metrów w odstępach co 0,2 metra.
CENTER <u>5 m</u>	Głośnik środkowy można przesunąć na odległość 1,6 metra bliżej miejsca odsłuchu w odstępach co 0,2 metra.
REAR <u>3,4 m</u>	Głośniki tylne można przesunąć na odległość 4,6 metra bliżej miejsca odsłuchu w odstępach co 0,2 metra.

Uwagi

- Podczas ustawiania odległości dźwięk zostaje na chwilę przerwany.
- Jeśli obydwa głośniki przednie lub tylne nie są umieszczone w jednakowych odległościach od miejsca odsłuchu, należy ustawić odległość dla najbliższego głośnika.
- Nie należy umieszczać głośników tylnych w większej odległości od miejsca odsłuchu niż głośniki przednie.

■ LEVEL (POZIOM)

W następujący sposób można ustawić poziom natężenia dźwięku dla każdego głośnika. W celu ułatwienia regulacji należy ustawić funkcję "TEST TONE" w pozycji "ON".

Ustawienia domyślne zostały podkreślone.

CENTER <u>0 dB</u>	Ustawia poziom natężenia dźwięku dla głośnika środkowego (od -6 dB do +6 dB, w odstępach co 1 dB).
REAR <u>0 dB</u>	Ustawia poziom natężenia dźwięku dla głośników tylnych (od -6 dB do +6 dB, w odstępach co 1 dB).
SUBWOOFER <u>0 dB</u>	Ustawia poziom natężenia dźwięku dla subwoofera (od -6 dB do +6 dB, w odstępach co 1 dB).

■ BALANCE (BALANS)

W następujący sposób można regulować balans dla głośników lewych i prawych. W celu ułatwienia regulacji należy ustawić funkcję "TEST TONE" w pozycji "ON".

Ustawienia domyślne zostały podkreślone.

FRONT CENTER	Ustaw balans między głośnikiem przednim lewym i prawym (można dokonywać regulacji o 6 kroków w lewo lub w prawo od położenia środkowego).
REAR CENTER	Ustaw balans między głośnikiem tylnym lewym i prawym (można dokonywać regulacji o 6 kroków w lewo lub w prawo od położenia środkowego).

Aby ustawić poziom natężenia dźwięku dla wszystkich głośników jednocześnie

Skorzystaj z pokrętła regulacji głośności VOLUME na urządzeniu lub naciśnij przycisk VOL +/-.

■ TEST TONE (DŹWIĘK TESTOWY)

Głośniki będą emitowały dźwięk testowy w celu regulacji parametru "BALANCE" i "LEVEL".

OFF	Głośniki nie emitują dźwięku testowego.
ON	Podczas regulacji balansu lub poziomu dźwięk testowy jest emitowany kolejno przez każdy głośnik. Po wybraniu jednego z elementów menu "SPEAKER SETUP" dźwięk testowy jest emitowany jednocześnie z lewego i prawego głośnika.

Regulacja balansu i natężenia dźwięku

- 1** Po zatrzymaniu odtwarzania i naciśnięciu przycisku DVD SETUP na ekranie ustawień wybierz opcję "SPEAKER SETUP".
- 2** Wybierz opcję "TEST TONE" i ustaw parametr "TEST TONE" w pozycji "ON".
Usłyszysz dźwięk testowy dochodzący kolejno z każdego głośnika.
- 3** Siedząc w miejscu, w którym zwykle słuchasz muzyki, wybierz opcję "BALANCE" lub "LEVEL" i ustaw wartość opcji "BALANCE" i "LEVEL" za pomocą przycisków ↑/↓.
Dźwięk testowy jest emitowany jednocześnie z lewego i prawego głośnika.
- 4** Wybierz opcję "TEST TONE", aby wyłączyć dźwięk testowy i ustaw parametr "TEST TONE" w pozycji "OFF".

Uwaga

Podczas regulowania ustawień głośników dźwięk zostaje na chwilę przerwany.

Rozwiązywanie problemów

Jeśli podczas użytkowania urządzenia wystąpią problemy, przed przekazaniem urządzenia do serwisu należy skorzystać z poniższych informacji dotyczących usuwania usterek. Jeśli nie można usunąć problemu, należy skontaktować się z najbliższym przedstawicielem firmy Sony.

Zasilanie

Brak zasilania.

- Sprawdź, czy przewód zasilający prądu zmiennego jest prawidłowo podłączony.

Obraz

Brak obrazu.

- Przewody połączeniowe wideo nie są prawidłowo podłączone.
- Przewody połączeniowe wideo są uszkodzone.
- Urządzenie nie jest podłączone do właściwego gniazda wejściowego odbiornika TV (strona 24).
- Wejście wideo odbiornika TV nie jest ustawione w sposób umożliwiający oglądanie obrazu przesyłanego przez urządzenie.
- W menu "SCREEN SETUP" nadano opcji "COMPONENT OUT" wartość "PROGRESSIVE", ale telewizor nie potrafi odebrać sygnału w formacie progresywnym. W takim przypadku należy ustawić przełącznik COMPONENT VIDEO OUT/SCAN SELECT na tylnej ścianie urządzenia w pozycji INTERLACE. Następnie przy normalnie wyświetlanym ekranie należy dla opcji "COMPONENT OUT" wybrać ustawienie "INTERLACE" i dopiero teraz ponownie przestawić przełącznik COMPONENT VIDEO OUT/SCAN SELECT w pozycję SELECTABLE.
- Nawet jeśli odbiornik telewizyjny jest w stanie odbierać sygnały w formacie progresywnym (480p), to w przypadku ustawienia funkcji "COMPONENT OUT" na opcję "PROGRESSIVE" obraz może być zakłócony. Należy wówczas dla funkcji "COMPONENT OUT" wybrać opcję "INTERLACE."

- Jeśli dla opcji "SCREEN SETUP" wybrano ustawienie "PROGRESSIVE", na złącza MONITOR OUT i S VIDEO OUT nie jest podawany sygnał.

Pojawiają się zakłócenia obrazu.

- Płyta jest zabrudzona lub uszkodzona.
- Jeśli obraz przesyłany jest z urządzenia do odbiornika TV za pośrednictwem magnetowidu, sygnał zabezpieczenia przed kopiowaniem zawarty na niektórych płytach DVD może mieć wpływ na jakość obrazu. Jeśli, mimo podłączenia urządzenia bezpośrednio do odbiornika TV, nadal występują problemy, spróbuj podłączyć urządzenie do gniazda wejściowego S-video odbiornika TV (strona 23).

Obraz nie wypełnia ekranu, nawet jeśli proporcje obrazu zostały odpowiednio ustawione w opcji "TV TYPE" menu "SCREEN SETUP".

- Proporcje obrazu na płycie DVD są zapisane jako stałe.

Obraz jest czarno-biały.

- W przypadku niektórych odbiorników TV obraz na ekranie staje się czarno-biały, jeśli odtwarzana jest płyta nagrana w systemie NTSC.

Dźwięk

Brak dźwięku.

- Przewód połączeniowy audio nie jest prawidłowo podłączony.
- Przewód połączeniowy audio jest uszkodzony. Wymień przewód na nowy.
- Naciśnij przycisk MUTING na pilocie, jeśli na przednim panelu wyświetlacz wyświetla komunikat "MUTING ON".
- Zwarcie spowodowało włączenie zabezpieczenia urządzenia. Wyłącz urządzenie, usuń przyczynę zwarcia i ponownie włącz zasilanie.
- Urządzenie znajduje się w trybie pauzy lub w trybie odtwarzania w zwolnionym tempie. Naciśnij przycisk \triangleright , aby powrócić do normalnego trybu odtwarzania.
- Odbywa się przewijanie do przodu lub do tyłu. Naciśnij przycisk \triangleright , aby powrócić do normalnego trybu odtwarzania.
- Sprawdź ustawienia głośników (strony 25 i 72).

Dźwięki lewego i prawego kanału są nierównoważone lub odwrócone.

- ➔ Sprawdź, czy głośniki i elementy zestawu są prawidłowo i dokładnie podłączone.
- ➔ Ustaw balans dla głośników w menu BALANCE (strony 28 i 74).

Słysząc przydźwięk lub szum.

- ➔ Sprawdź, czy głośniki i elementy zestawu są dokładnie podłączone.
- ➔ Sprawdź, czy przewody połączeniowe znajdują się z dala od transformatora lub silnika i w odległości co najmniej 3 metrów od odbiornika TV lub lampy jarzeniowej.
- ➔ Odsuń odbiornik TV od urządzeń audio.
- ➔ Wtyki i gniazda są zabrudzone. Przetrzyj je szmatką lekko zwilżoną alkoholem.
- ➔ Oczyszczyć płytę.

Podczas odtwarzania płyt VIDEO CD lub CD dźwięk jest pozbawiony efektu stereofonicznego.

- ➔ W Menu sterowania ustaw parametr "AUDIO" w pozycji "STEREO" (strona 49).
- ➔ Upewnij się, że urządzenie jest podłączone prawidłowo.

Podczas odtwarzania ścieżki dźwiękowej zapisanej w formacie Dolby Digital efekt dźwięku przestrzennego jest słabo słyszalny.

- ➔ Upewnij się, że funkcja pola akustycznego jest włączona (strona 51).
- ➔ Sprawdź podłączenia i ustawienia głośników (strony 25 i 72).
- ➔ W przypadku niektórych płyt DVD sygnał wyjściowy może nie być w pełni wielokanałowy. Może być monofoniczny lub stereofoniczny, nawet jeśli ścieżka dźwiękowa została nagrana w formacie Dolby Digital lub MPEG audio.

Podczas odtwarzania ścieżki dźwiękowej zapisanej w formacie Dolby Digital lub MPEG audio efekt dźwięku przestrzennego jest słabo słyszalny.

- ➔ Sprawdź podłączenie i ustawienia głośników (strony 25 i 72).
- ➔ W przypadku niektórych płyt DVD sygnał wyjściowy może nie być w pełni wielokanałowy. Może być monofoniczny lub stereofoniczny, nawet jeśli ścieżka dźwiękowa została nagrana w formacie Dolby Digital lub MPEG audio.

Dźwięk dobiega tylko z głośnika środkowego.

- ➔ W przypadku niektórych płyt dźwięk może być odtwarzany tylko z głośnika środkowego.

Nie słysząc dźwięku z głośnika środkowego.

- ➔ Sprawdź połączenia głośników z urządzeniem i ustawienia.
- ➔ Upewnij się, że funkcja pola akustycznego jest włączona (strona 51).
- ➔ Wybierz pole akustyczne, którego nazwa zawiera słowo "cinema" (strona 51).

Z głośników tylnych nie słysząc żadnego dźwięku lub tylko dźwięk o bardzo niskim natężeniu.

- ➔ Sprawdź połączenia głośników z urządzeniem i ustawienia.
- ➔ Upewnij się, że funkcja pola akustycznego jest włączona (strona 51).
- ➔ Wybierz pole akustyczne, którego nazwa zawiera słowo "cinema" (strona 51).

Działanie

Nie można dobrać stacji radiowych.

- ➔ Sprawdź prawidłowość podłączenia anten. W razie potrzeby podłącz antenę zewnętrzną.
- ➔ Sygnał stacji jest zbyt słaby (podczas dostrajania za pomocą funkcji automatycznego strojenia). Użyj strojenia bezpośredniego.
- ➔ Nie została zaprogramowana żadna stacja lub zaprogramowane stacje zostały usunięte (podczas strojenia za pomocą przeszukiwania zaprogramowanych stacji). Zaprogramuj stację (strona 30).
- ➔ Naciśnij przycisk DISPLAY, aby na wyświetlaczu pojawiła się częstotliwość.

Pilot nie działa.

- ➔ Między pilotem i urządzeniem znajdują się przeszkody.
- ➔ Odległość między pilotem i urządzeniem jest zbyt duża.
- ➔ Pilot nie jest skierowany w stronę czujnika zdalnego sterowania znajdującego się w urządzeniu.
- ➔ Baterie w pilocie są rozładowane.

Nie można odtworzyć płyty.

- ➔ W urządzeniu nie ma płyty.
- ➔ Płyta została włożona odwrotnie. Włóż płytę do szuflady stroną przeznaczoną do odtwarzania skierowaną w dół.
- ➔ Płyta jest skrzywiona.
- ➔ Urządzenie nie potrafi odtwarzać płyt CD-ROM itd. (strona 8).
- ➔ Kod regionu zapisany na płycie DVD nie jest odpowiedni dla tego urządzenia.
- ➔ We wnętrzu urządzenia skropliła się wilgoć. Wyjmij płytę i pozostaw urządzenie włączone przez mniej więcej pół godziny (strona 4).

Nie można odtwarzać utworu MP3.

- ➔ Płyta DATA CD nie została nagrana w formacie MP3 zgodnym ze standardem ISO9660 Level 1/ Level 2 lub Joliet.
- ➔ Utwór MP3 nie ma rozszerzenia “.MP3”.
- ➔ Dane nie zostały sformatowane w formacie MP3, mimo że mają rozszerzenie “.MP3”.
- ➔ Urządzenie nie odtwarza utworów zapisanych w formacie MP3PRO.

Tytuł albumu lub utworu w formacie MP3 nie jest prawidłowo wyświetlany.

- ➔ Urządzenie jest w stanie wyświetlać jedynie cyfry i litery alfabetu. Inne znaki są wyświetlane jako “ ”.

Płyta nie jest odtwarzana od początku.

- ➔ Został wybrany tryb odtwarzania Programme Play, Shuffle Play lub Repeat Play (strony 39, 41 i 42). Aby wyłączyć te funkcje, przed rozpoczęciem odtwarzania płyty naciśnij przycisk CLEAR.
- ➔ Została wybrana funkcja Resume Play. W trybie zatrzymania naciśnij przycisk ■ na panelu urządzenia lub na pilocie, a następnie rozpocznij odtwarzanie (strona 34).
- ➔ Na ekranie odbiornika TV pojawia się automatycznie tytuł, menu DVD lub PBC.

Urządzenie automatycznie rozpoczyna odtwarzanie płyty.

- ➔ Płyta DVD zawiera funkcję automatycznego odtwarzania.

Odtwarzanie zatrzymuje się automatycznie.

- ➔ Niektóre płyty mogą zawierać sygnał automatycznej pauzy. Podczas odtwarzania takiej płyty urządzenie zatrzymuje odtwarzanie w miejscu wystąpienia sygnału automatycznej pauzy.

Nie można wykonywać niektórych funkcji, takich jak Stop, Search, Slow-motion Play, Repeat Play, Shuffle Play lub Programme Play.

- ➔ W przypadku niektórych płyt wykonywanie niektórych powyższych operacji może nie być możliwe. Zapoznaj się z podręcznikiem użytkownika płyty.

Komunikaty na ekranie nie są wyświetlane w pożądanym języku.

- ➔ Wybierz pożądaną język obsługi menu ekranowego w opcji "OSD" menu "LANGUAGE SETUP" na ekranie ustawień (strona 68).

Nie można zmienić języka dla ścieżki dźwiękowej.

- ➔ Na odtwarzanej płycie DVD nie została nagrana ścieżka dźwiękowa w wielu wersjach językowych.
- ➔ Płyta DVD jest zabezpieczona przed zmianą języka dla ścieżki dźwiękowej.

Nie można zmienić języka napisów dialogowych.

- ➔ Na odtwarzanej płycie DVD nie zostały nagrane napisy dialogowe w wielu wersjach językowych.
- ➔ Płyta DVD jest zabezpieczona przed zmianą napisów dialogowych.

Nie można wyłączyć wyświetlania napisów dialogowych.

- ➔ Płyta DVD jest zabezpieczona przed wyłączeniem wyświetlania napisów dialogowych.

Nie można zmieniać kątów.

- ➔ Na odtwarzanej płycie DVD nie zostały nagrane sceny z możliwością oglądania pod różnymi kątami. Kąt można zmieniać tylko wówczas, gdy na wyświetlaczu panelu przedniego zaświeci się wskaźnik "ANGLE".
- ➔ Płyta DVD jest zabezpieczona przed zmianą kątów.

Urządzenie nie działa prawidłowo.

- ➔ Jeśli ładunek elektrostatyczny itp. spowoduje nieprawidłowe działanie urządzenia, należy nacisnąć przycisk POWER na panelu urządzenia, aby wyłączyć urządzenie, a następnie włączyć je ponownie.

Na wyświetlaczu panelu przedniego nie są wyświetlane żadne informacje.

- ➔ Zmień ustawienia opcji DIMMER (PRZYCIEMNIANIE) (str. 29).

Na ekranie i na wyświetlaczu panelu przedniego wyświetlany jest 5-znakowy numer serwisowy.

- ➔ Została włączona funkcja samoczynnej diagnostyki. (Patrz tabela na stronie 79).

Nie można wysunąć płyty, a na wyświetlaczu widoczny jest wskaźnik "LOCKED".

- ➔ Skontaktuj się z autoryzowanym punktem sprzedaży lub lokalnym autoryzowanym punktem serwisowym firmy Sony.

Na wyświetlaczu panelu przedniego pojawia się napis "PROTECT".

- ➔ Działa obwód zabezpieczający głośnika. Sprawdź podłączenie głośnika.
-

Funkcja samoczynnej diagnostyki (gdy na wyświetlaczu pojawiają się litery/ cyfry)

Funkcja samoczynnej diagnostyki włącza się w celu ochrony urządzenia przed uszkodzeniem. W takim wypadku na ekranie i wyświetlaczu panelu przedniego jest wyświetlany pięciznakowy numer serwisowy, złożony z kombinacji jednej litery i cyfr (np. C 13 00). Zapoznaj się z poniższą tabelą.

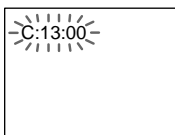

Pierwsze trzy znaki numeru serwisowego	Przyczyna i/lub rozwiązanie
C 13	Płyta jest zabrudzona. ➔ Oczyszczyć płytę za pomocą miękkiej ściereczki (strona 9).
C 31	Płyta nie została włożona prawidłowo. ➔ Włóż płytę prawidłowo.
E XX (xx jest liczbą)	Aby zapobiec uszkodzeniu urządzenia, została uruchomiona funkcja samoczynnej diagnostyki. ➔ Skontaktuj się z najbliższym przedstawicielem firmy Sony lub lokalnym punktem serwisowym firmy Sony i podaj 5-znakowy numer serwisowy. Przykład: E 61 10

Słownik

Album

Fragment utworu muzycznego na płycie CD zawierającej ścieżki dźwiękowe zapisane w formacie MP3.

Digital Cinema Sound (DCS)

Jest to ogólna nazwa dźwięku przestrzennego uzyskiwanego dzięki technologii cyfrowego przetwarzania sygnałów opracowanego przez firmę Sony. W przeciwieństwie do wcześniejszych przestrzennych pól akustycznych, przeznaczonych głównie do odtwarzania muzyki, system Digital Cinema Sound został zaprojektowany specjalnie w celu zwiększenia przyjemności oglądania filmów.

Dolby Digital

Ten format dźwięku stworzony dla kin jest bardziej zaawansowany niż format Dolby Pro Logic Surround. W tym formacie głośniki tylne odtwarzają dźwięk stereofoniczny o poszerzonym zakresie częstotliwości, a kanał subwoofera przeznaczony do odtwarzania głębokich basów otrzymuje niezależny sygnał. Format ten jest także nazywany "5.1", ponieważ kanał subwoofera jest liczony jako kanał 0.1 (ponieważ działa tylko wtedy, gdy jest potrzebny efekt głębokich basów). W celu uzyskania lepszej separacji kanałów wszystkie sześć kanałów w tym formacie zapisywanych jest oddzielnie. Co więcej, ponieważ wszystkie sygnały są przetwarzane cyfrowo, występuje mniejszy spadek jakości sygnału.

Dolby Pro Logic Surround

Będąc jedną z metod dekodowania sygnału zapisanego w formacie Dolby Surround, procesor Dolby Pro Logic Surround umożliwi uzyskanie czterech kanałów z dźwięku zapisanego w postaci dwukanałowej. W porównaniu z wcześniejszym systemem Dolby Surround, system Dolby Pro Logic Surround zapewnia bardziej naturalne wypełnienie przestrzeni i bardziej precyzyjną lokalizację dźwięków. Aby w pełni wykorzystać zalety systemu Dolby Pro Logic Surround, należy dodatkowo wyposażyć urządzenie w parę głośników tylnych i głośnik środkowy. Głośniki tylne odtwarzają dźwięk monofoniczny.

Dolby Pro Logic II

System Dolby Pro Logic II umożliwia utworzenie pięciu pełnozakresowych kanałów wyjściowych ze źródeł dwukanałowych. Odbywa się to przy użyciu zaawansowanego, matrycowego dekodera przestrzennego o wysokiej czystości, który wydobywa właściwości przestrzenne z oryginalnego nagrania, nie dodając przy tym żadnych nowych dźwięków ani zabarwień brzmienia.

Tryb Film (Movie)

Tryb Film (Movie) znajduje zastosowanie do oglądania stereofonicznych audycji telewizyjnych i wszystkich programów zakodowanych w systemie Dolby Surround. Powoduje on poprawienie charakterystyki kierunkowej pola akustycznego, co zbliża jakość odtwarzanych materiałów dźwiękowych do jakości cyfrowego dźwięku 5.1-kanałowego.

Tryb Muzyka (Music)

Tryb Muzyka (Music) jest przeznaczony do odtwarzania dowolnych materiałów muzycznych stereo i umożliwia osiągnięcie szerokiej i głębokiej przestrzeni akustycznej.

DTS

Technologia cyfrowej kompresji sygnału audio opracowana przez firmę Digital Theater Systems, Inc. Technologia ta zapewnia zgodność z 5.1-kanałowym dźwiękiem przestrzennym. W tym formacie występują stereofoniczne kanały tylne i wydzielony kanał dla subwoofera. System DTS pozwala na wykorzystanie tych samych 5.1 niezależnych kanałów także tylko do zapisu wysokiej jakości cyfrowego dźwięku. Dobra separacja kanałów została osiągnięta dzięki oddzielnemu zapisowi danych dla każdego kanału oraz ich przetwarzaniu metodą cyfrową.

DVD

Płyta umożliwiająca zapisywanie do 8 godzin ruchomych obrazów, mimo zachowania tej samej średnicy, co płyta CD.

Pojemność jednowarstwowej, jednostronnej płyty DVD, wynosząca 4,7 GB (gigabajtów), jest 7 razy większa od pojemności płyty CD. Ponadto pojemność dwuwarstwowej, jednostronnej płyty DVD wynosi 8,5 GB, płyty DVD jednowarstwowej, dwustronnej - 9,4 GB, a płyty DVD dwuwarstwowej i

dwustronnej - 17 GB.

Do zapisu danych obrazu stosowany jest format MPEG 2, jeden z ogólnosięwiatowych standardów technologii kompresji cyfrowej. Dane obrazu są skompresowane do około 1/40 pierwotnego rozmiaru. W standardzie DVD stosowana jest także technologia zmiennej szybkości kodowania, za pomocą której zmienia się przydzielane dane zgodnie ze statusem obrazu. Dane audio są zapisywane w formacie Dolby Digital oraz w formacie PCM, co umożliwia uzyskanie bardziej realistycznego dźwięku. Ponadto wraz z płytą DVD pojawiły się różne zaawansowane funkcje, takie jak możliwość oglądania scen pod różnymi kątami, obsługa wielu języków i funkcje kontroli rodzicielskiej.

Format progresywny

W odróżnieniu od formatu z przeplotem linii, w którym naprzemiennie wyświetlana jest co druga linia obrazu (poła) w celu uzyskania jednej ramki, w formacie progresywnym wyświetlany jest od razu cały obraz w postaci pojedynczej ramki. Oznacza to, że o ile format z zastosowaniem przeplotu umożliwia wyświetlenie 30 ramek (60 pól) w ciągu jednej sekundy, to format progresywny umożliwia wyświetlenie 60 ramek w ciągu jednej sekundy. Uzyskuje się w ten sposób ogólną poprawę jakości obrazu oraz ostrzejsze wyświetlanie obrazów nieruchomych, tekstu i linii poziomych. Urządzenie obsługuje format "480 progressive".

Format z przeplotem linii

Standardową metodą wyświetlania obrazów w telewizji jest tzw. metoda przeplotu linii poziomych, w której co druga linia obrazu pokazywana jest jako pojedyncze "pole". Pole o numerze parzystym ukazuje parzyste linie obrazu, natomiast pole o numerze nieparzystym ukazuje nieparzyste linie obrazu.

Funkcja oglądania scen pod różnymi kątami

Różne kąty lub "punkty widzenia" kamery wideo dla scen nagranych na niektórych płytach DVD.

Funkcja obsługi wielu języków

Kilka języków dla ścieżek dźwiękowych lub napisów dialogowych w filmach nagranych na niektórych płytach DVD.

Kod regionu

System ten jest stosowany do ochrony praw autorskich. Numer kodu regionu jest przypisany do każdego urządzenia DVD lub płyty DVD zgodnie z regionem ich sprzedaży. Każdy kod regionu jest widoczny na obudowie urządzenia oraz na opakowaniu płyty. Urządzenie może odtwarzać płyty z odpowiednim kodem regionu. Urządzenie może także odtwarzać płyty oznaczone symbolem "Ⓜ". Nawet jeśli kod regionu nie jest widoczny na płycie DVD, ograniczenie regionalne może być nadal aktywne.

Kontrola rodzicielska

Funkcja płyt DVD umożliwiająca ograniczanie możliwości odtwarzania płyt według wieku użytkowników, zgodnie z poziomami ograniczeń obowiązującymi w każdym kraju. Ograniczenie to jest uzależnione od danej płyty. Jego włączenie może całkowicie uniemożliwić odtwarzanie lub spowodować, że sceny przemocy będą pomijane albo zastępowane innymi itd.

Materiały nagrywane w technice filmowej, materiały nagrywane w technice wideo

Płyty DVD można sklasyfikować jako płyty zawierające materiały nagrane w technice filmowej lub płyty zawierające materiały nagrane w technice wideo. Płyty DVD nagrane w technice filmowej zawierają takie same obrazy (24 ramki na sekundę), jakie pokazywane są w kinach. Płyty DVD nagrane w technice wideo, na przykład sztuki telewizyjne lub komedie sytuacyjne, odtwarzają obrazy z szybkością 30 ramek (lub 60 pól) na sekundę.

Rozdział

Fragment obrazu lub część utworu muzycznego na płycie DVD mniejsza niż tytuł. Tytuł składa się z kilku rozdziałów.

Scena

Na płycie VIDEO CD z funkcjami PBC (sterowanie odtwarzaniem) ekrany menu, filmy i obrazy nieruchome są podzielone na części nazywane "scenami".

Sterowanie odtwarzaniem (PBC)

Sygnaly zakodowane na płytach VIDEO CD (wersja 2.0), umożliwiające sterowanie odtwarzaniem.

Używając ekranów menu zapisanych na płytach VIDEO CD z funkcjami PBC,

można korzystać z prostych programów interaktywnych, programów z funkcjami wyszukiwania.

Super Audio CD

Ten format zapisu dźwięku jest oparty na dotychczasowych standardach płyt audio CD, ale zawiera większą ilość informacji, przez co umożliwia uzyskanie dźwięku wyższej jakości. Istnieją trzy rodzaje płyt: jednowarstwowe, dwuwarstwowe i hybrydowe. Płyta hybrydowa zawiera informacje zapisane zarówno w standardzie audio CD, jak i Super Audio CD.

Tytuł

Najdłuższe fragmenty obrazu lub muzyki na płycie DVD, film itp. w przypadku płyty z materiałem wideo lub cały album w przypadku płyty z materiałem audio.

Utwór

Ścieżka filmu lub utworu muzycznego na płytach Super Audio CD, CD, VIDEO CD lub MP3. Album składa się z kilku utworów (tylko dla formatu MP3).

VIDEO CD

Płyta kompaktowa zawierająca zapis ruchomych obrazów. Do zapisu danych obrazu stosowany jest format MPEG 1, jeden z ogólnosięwiatowych standardów technologii kompresji cyfrowej. Dane obrazu są skompresowane do około 1/140 pierwotnego rozmiaru. Dzięki temu, płyta VIDEO CD o średnicy 12 cm może zawierać do 74 minut ruchomych obrazów.

Płyty VIDEO CD zawierają także zapis dźwięku. Dźwięki spoza zakresu słyszalnego przez człowieka są skompresowane, podczas gdy dźwięki słyszalne są zapisywane bez kompresji. Płyty VIDEO CD mogą pomieścić 6 razy więcej informacji audio niż konwencjonalne płyty audio CD. Istnieją dwie wersje płyt VIDEO CD.

- Wersja 1.1: Można odtwarzać jedynie ruchome obrazy i dźwięki.
- Wersja 2.0: Można odtwarzać nieruchome obrazy wysokiej rozdzielczości oraz korzystać z funkcji PBC.

To urządzenie jest zgodne z obiema wersjami.

Dane techniczne

Sekcja wzmacniacza

Tryb stereofoniczny	90 W + 90 W (3 omy przy 1 kHz, THD 10%)
Tryb dźwięku przestrzennego	Przód: 90 W + 90 W Środek*: 90 W Tył*: 90 W + 90 W (3 omy przy 1 kHz, THD 10%) Subwoofer*: 100 W (3 omy przy 100 Hz, THD 10%)

* W przypadku niektórych ustawień pola akustycznego i pewnych typów źródeł, dźwięk może nie być odtwarzany.

Wejścia (analogowe)	VIDEO 1, 2: Czułość: 150 mV Impedancja: 50 kiloomów
Wejścia (cyfrowe)	VIDEO 2 (optyczne): Czułość: –
Wyjścia (analogowe)	VIDEO 1 (AUDIO OUT): Napięcie: 2 V Impedancja: 1 kiloom PHONES: Dopuszczalne są słuchawki o niskiej i wysokiej impedancji

Urządzenie Super Audio CD/DVD

Laser	Laser półprzewodnikowy (Super Audio CD/DVD: $\lambda = 650$ nm) (CD: $\lambda = 780$ nm) Czas trwania emisji: emisja ciągła
System formatu sygnału	NTSC lub NTSC/PAL
Pasma przenoszenia (w trybie 2 CH STEREO)	DVD (PCM): od 2 Hz do 22 kHz ($\pm 1,0$ dB) CD: od 2 Hz do 20 kHz ($\pm 1,0$ dB)
Odstęp sygnału od szumu	Powyżej 80 dB (tylko złącza VIDEO 1 (AUDIO))
Zniekształcenia harmoniczne	Poniżej 0,03%

Sekcja tunera FM

System	System cyfrowej syntezy częstotliwości PLL ze sprzężonym kwarcem
Zakres strojenia	
Model przeznaczony na rynek północnoamerykański:	87,5 – 108,0 MHz (w odstępach co 100 kHz)
Inne modele:	87,5 – 108,0 MHz (w odstępach co 50 kHz)
Antena	Antena przewodowa FM
Gniazda antenowe	75 omów, niesymetryczne
Częstotliwość pośrednia	10,7 MHz

Sekcja tunera AM

System	System cyfrowej syntezy częstotliwości PLL ze sprzężonym kwarcem
Zakres strojenia	
Model przeznaczony na rynek północnoamerykański:	530 – 1.710 kHz (przy interwale strojenia ustawionym na 10 kHz) 531 – 1.710 kHz (przy interwale strojenia ustawionym na 9 kHz)
Model przeznaczony na rynek europejski:	531 – 1.602 kHz (przy interwale strojenia ustawionym na 9 kHz) 531 – 1.602 kHz (przy interwale strojenia ustawionym na 9 kHz)
Inne modele:	530 – 1.710 kHz (przy interwale strojenia ustawionym na 10 kHz)
Antena	Antena ramowa
Częstotliwość pośrednia	450 KHz

Sekcja wideo

Wejścia	Video: 1 Vp-p 75 omów
Wyjścia	Video: 1 Vp-p 75 omów S-video: Y : 1 Vp-p 75 omów C : 0,286 Vp-p 75 omów COMPONENT: Y: 1 Vp-p 75 omów P _B /C _B , P _R /C _R : 0,7 Vp-p 75 omów

Głośniki

Przednie/Środkowy/Tylne

Rodzaj obudowy	Bass reflex
Głośnik	Średnica 77 mm, typ stożkowy, średnica 15 mm, ze zbalansowaną kopułką
Impedancja znamionowa	3 omy
Wymiary	97 × 97 × 112 mm (szer./wys./głęb.)
Masa	0,795 kg

Subwoofer

Rodzaj obudowy	Typu zamkniętego
Głośnik	Średnica 160 mm, typ stożkowy
Impedancja znamionowa	3 omy
Wymiary	217 × 302 × 217 mm (szer./wys./głęb.)
Masa	4,6 kg

Parametry ogólne

Wymagania dotyczące zasilania	
Model przeznaczony na rynek północnoamerykański:	120 V (prąd zmienny), 60 Hz
Model przeznaczony na rynek europejski:	230 V (prąd zmienny), 50/60 Hz
Model przeznaczony na rynek Australii:	220 – 240 V (prąd zmienny), 50/60 Hz
Pobór mocy	135 W (120 V, prąd zmienny) 135 W (230 V, prąd zmienny) 1 W (120 V, prąd zmienny) 2 W (230 V, prąd zmienny) (w trybie oszczędzania energii)
Wymiary (przybliżone)	355 × 70 × 335 mm (szer./wys./głęb.) łącznie z wystającymi częściami
Waga (przybliżona)	4,4 kg
Temperatura pracy	5°C do 35°C
Wilgotność otoczenia podczas pracy urządzenia	od 5% do 90%
Dostarczone wyposażenie	Patrz strona 17.

Wygląd i dane techniczne mogą ulec zmianie bez uprzedniego powiadomienia.

Lista kodów języków

Szczegółowe informacje można znaleźć na stronach 49, 56 i 69.

Pisownia języków jest zgodna z normą ISO 639: 1988 (E/F) standard.

Kod	Język	Kod	Język	Kod	Język	Kod	Język
1027	Afar	1183	Irish	1347	Maori	1507	Samoań
1028	Abkhaziański	1186	Scots Gaelic	1349	Macedonian	1508	Shona
1032	Afrikaans	1194	Galician	1350	Malayalam	1509	Somali
1039	Amharic	1196	Guarani	1352	Mongolian	1511	Albanian
1044	Arabic	1203	Gujarati	1353	Moldavian	1512	Serbian
1045	Assamese	1209	Hausa	1356	Marathi	1513	Siswati
1051	Aymara	1217	Hindi	1357	Malay	1514	Sesotho
1052	Azerbaijani	1226	Croatian	1358	Maltese	1515	Sundanese
1053	Bashkir	1229	Hungarian	1363	Burmese	1516	Swedish
1057	Byelorussian	1233	Armenian	1365	Nauru	1517	Swahili
1059	Bulgarian	1235	Interlingua	1369	Nepali	1521	Tamil
1060	Bihari	1239	Interlingue	1376	Dutch	1525	Telugu
1061	Bislama	1245	Inupiak	1379	Norwegian	1527	Tajik
1066	Bengali; Bangla	1248	Indonesian	1393	Occitan	1528	Thai
1067	Tibetan	1253	Icelandic	1403	(Afan)Oromo	1529	Tigrinya
1070	Breton	1254	Italian	1408	Oriya	1531	Turkmen
1079	Catalan	1257	Hebrew	1417	Punjabi	1532	Tagalog
1093	Corsican	1261	Japanese	1428	Polish	1534	Setswana
1097	Czech	1269	Yiddish	1435	Pashto; Pushto	1535	Tonga
1103	Welsh	1283	Javanese	1436	Portuguese	1538	Turkish
1105	Danish	1287	Georgian	1463	Quechua	1539	Tsonga
1109	German	1297	Kazakh	1481	Rhaeto- Romance	1540	Tatar
1130	Bhutani	1298	Greenlandic	1482	Kirundi	1543	Twi
1142	Greek	1299	Cambodian	1483	Romanian	1557	Ukrainian
1144	English	1300	Kannada	1489	Russian	1564	Urdu
1145	Esperanto	1301	Korean	1489	Russian	1572	Uzbek
1149	Spanish	1305	Kashmiri	1491	Kinyarwanda	1581	Vietnamese
1150	Estonian	1307	Kurdish	1495	Sanskrit	1587	Volapük
1151	Basque	1311	Kirghiz	1498	Sindhi	1613	Wolof
1157	Persian	1313	Latin	1501	Sangho	1632	Xhosa
1165	Finnish	1326	Lingala	1502	Serbo-Croatian	1665	Yoruba
1166	Fiji	1327	Laothian	1503	Singhalese	1684	Chinese
1171	Faroese	1332	Lithuanian	1505	Slovak	1697	Zulu
1174	French	1334	Latvian; Lettish	1506	Slovenian		
1181	Frisian	1345	Malagasy				
						1703	Nieokreślony

Lista menu ustawień DVD

Przy użyciu menu DVD można ustawić następujące elementy. Kolejność wyświetlanych elementów może się różnić od wyświetlanych w rzeczywistości.

LANGUAGE SETUP

- OSD — (Z wyświetlonej listy języków wybierz język, którego chcesz używać.)
- DVD MENU — (Z wyświetlonej listy języków wybierz język, którego chcesz używać.)
- AUDIO — (Z wyświetlonej listy języków wybierz język, którego chcesz używać.)
- SUBTITLE — (Z wyświetlonej listy języków wybierz język, którego chcesz używać.)

SCREEN SETUP

- TV TYPE —
 - 16:9
 - 4:3 LETTER BOX
 - 4:3 PAN SCAN
- SCREEN SAVER —
 - ON
 - OFF
- BACKGROUND —
 - JACKET PICTURE
 - GRAPHICS
 - BLUE
 - BLACK
- COMPONENT OUT —
 - INTERLACE
 - PROGRESSIVE

CUSTOM SETUP

- VCD COLOR SYSTEM* —
 - AUTO
 - PAL
 - NTSC
- PARENTAL CONTROL —
 - LEVEL —
 - OFF
 - 8.
 - 7. NC17
 - 6. R
 - 5.
 - 4. PG13
 - 3. PG
 - 2.
 - 1. G
 - STANDARD —
 - USA
 - OTHERS →
 - CHANGE PASSWORD
- TRACK SELECTION —
 - OFF
 - AUTO

SPEAKER SETUP

- SIZE —
 - FRONT — YES
 - CENTER —
 - YES
 - NONE
 - REAR —
 - BEHIND —
 - LOW
 - HIGH
 - SIDE —
 - LOW
 - HIGH
 - NONE
 - SUBWOOFER — YES
- DISTANCE —
 - FRONT — 1,0 m ~ 15 m
 - CENTER — 0 m ~ 15 m
 - REAR — 0 m ~ 15 m
- LEVEL —
 - CENTER — -6 dB ~ +6dB
 - REAR — -6 dB ~ +6dB
 - SUBWOOFER — -6 dB ~ +6dB
- BALANCE —
 - FRONT — 6 kroków w lewo lub w prawo
 - REAR — 6 kroków w lewo lub w prawo
- TEST TONE —
 - OFF
 - ON

Informacje dodatkowe

RESET

— YES

* Dotyczy tylko modelu australijskiego.

Indeks

Numeryczne

16:9 69
4:3 LETTER BOX 69
4:3 PAN SCAN 69

A

Album 7, 79
ALBUM 37, 44
AMP MENU (MENU
WZMACNIACZA) 26
ANGLE (KĄT) 55
AUDIO 49, 68

B

BACKGROUND (TŁO) 70
BALANCE (BALANS) 28, 74
BAND 30
Baterie 18

C

CHAPTER (ROZDZIAŁ) 45
COMPONENT OUT 70
CUSTOM PARENTAL
CONTROL
(NIESTANDARDOWA
KONTROLA
RODZICIELSKA) 57
CUSTOM SETUP
(USTAWIENIA
NIESTANDARDOWE) 71

D

DIMMER
(PRZYCIEMNIANIE) 29
DISC SKIP 32
DISTANCE (ODLEGŁOŚĆ)
27, 73
Dolby Digital 79
Dolby Pro Logic Surround 79
DTS 80
DVD 35, 80
DVD MENU (MENU DVD) 35, 68

F

Funkcja obsługi wielu
języków 49
Funkcja oglądania scen pod
różnymi kątami 55

I

Indeks 7
INDEX (INDEKS) 45

K

Kod regionu 8, 81

L

LANGUAGE SETUP
(USTAWIENIA JĘZYKA) 68
LEVEL (POZIOM) 29, 73

M

MEMORY (PAMIĘĆ) 30
Menu ekranowe
Ekran Menu sterowania 15
Ekran konfiguracji 67
Menu sterowania 15
MP3 36
MUTING (WYCISZANIE) 33

N

NAME (NAZWA) 65

O

Obchodzenie się z płytami 9
Odtwarzanie płyt
CD/VIDEO/Super Audio
CD/DVD/MP3 32
Odtwarzanie z użyciem
funkcji PBC 35, 81
OSD 68

P

Panel przedni 11
Panel tylny 13
PARENTAL CONTROL
(KONTROLA
RODZICIELSKA) 58, 71, 81
Pilot 14, 62
PLAY MODE (TRYB
ODTWARZANIA) 38
Podłączenie anten 21
Podłączenie odbiornika
telewizyjnego
i magnetowidu 23
Podłączenie zestawu
głośnikowego 18
Pole akustyczne 51
Programme Play
(Odtwarzanie programu) 39

R

Radio 64
RDS 65
REPEAT (POWTÓRZENIE) 42
RESET (ZEROWANIE) 68
Resume Play (Wznawianie
odtwarzania) 34
Rodzaje używanych płyt 7
Rozdział 7, 81
Rozwiązywanie problemów 75

S

S VIDEO 23
Scan 43
Scena 7, 81
SCENE (SCENA) 15
SCREEN SAVER
(WYGASZACZ EKRANU) 70
SCREEN SETUP
(USTAWIENIA EKRANU) 69
SHUFFLE (KOLEJNOŚĆ
LOSOWA) 41
Shuffle Play (Odtwarzanie w
kolejności losowej) 41
Skrócony przegląd 17
SIZE 72
Slow-motion Play
(Odtwarzanie w
zwolnionym tempie) 43
SPEAKER SETUP
(USTAWIENIA
GŁOŚNIKÓW) 72
SUBTITLE (NAPISY
DIALOGOWE) 56, 68
Super Audio CD 81
Szybkie przewijanie do
przodu 43
Szybkie przewijanie do tyłu 43

T

TEST TONE (DŹWEK
TESTOWY) 74
TIME (CZAS) 45, 46
TIME SEARCH
(WYSZUKIWANIE NA
PODSTAWIE KODU
CZASOWEGO) 45
TITLE (TYTUŁ) 44
TRACK (UTWÓR) 44
TRACK SELECTION
(WYBÓR UTWORU) 71
TV TYPE (RODZAJ
ODBIORNIKA TV) 69
Tytuł 7, 81

U

Utwór 7, 81

V

VCD COLOR SYSTEM 71
VIDEO CD 35, 81

W

Wyszukiwanie 43
Wyświetlacz panelu
przedniego 12

Z

Zaprogramowana
stacja 30, 64

Zwięzła instrukcja obsługi pilota

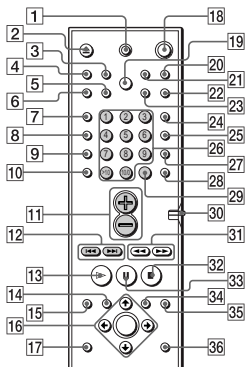

☼ Działanie przycisków umieszczonych w przyciemnionej części pilota uzależnione jest od położenia przełącznika COMMAND MODE DVD TV. Opisy umieszczone na polach przyciemnionych odnoszą się do ustawienia przełącznika w położeniu TV.

Uwaga

W pilocie urządzenia zastosowano sygnały sterujące wspólne dla innych urządzeń DVD firmy Sony.

Z tego względu, w zależności od użytego przycisku, na wysyłane sygnały mogą reagować inne urządzenia DVD firmy Sony.

- 1 **TV I / (włączony/tryb oczekiwania)**
Służy do włączania lub wyłączania telewizora.
- 2 **▲ EJECT**
Służy do wysunięcia płyty.
- 3 **NAME**
Służy do aktywacji funkcji wyświetlania nazwy.
- 4 **STEREO/MONO**
Służy do przełączania opcji odbioru monofonicznego lub stereofonicznego w zakresie FM.
- 5 **MEMORY**
Naciśnięcie tego przycisku umożliwia zapisanie zaprogramowanej stacji w pamięci urządzenia.
- 6 **CLEAR**
Naciśnięcie tego przycisku umożliwia powrót do odtwarzania w trybie ciągłym itp.
- 7 **PLAY MODE**
Służy do wyboru trybu odtwarzania programowego lub trybu odtwarzania w kolejności losowej.
- 8 **AUDIO**
Służy do zmiany dźwięku podczas odtwarzania płyty DVD lub VIDEO CD.
- 9 **ANGLE**
Służy do zmiany kąta podczas odtwarzania płyty DVD.
- 10 **SUBTITLE**
Um umożliwia wyświetlenie menu "SUBTITLE" na ekranie Menu sterowania.
- 11 **VOL +/-**
Służy do ustawiania poziomu głośności SYSTEMU. TV: Służy do ustawiania poziomu głośności odbiornika TV.
- 12 **◀◀/▶▶, PREV/NEXT, TV CH -/+ , PRESET -/+**
◀◀/▶▶ PREV/NEXT: Naciskanie tych przycisków powoduje przejście do następnego albo poprzedniego rozdziału lub utworu.
PRESET -/+ : Przyciski te służą do przeszukiwania wszystkich zaprogramowanych stacji.
TV CH -/+ : Przyciski te służą do wybierania kanałów TV.
- 13 **▷ PLAY/SELECT**
Służy do odtwarzania płyty.

- 14 **DVD TOP MENU**
Służy do wyświetlania menu tytułów na ekranie telewizora.
- 15 **DVD DISPLAY**
Um umożliwia wyświetlenie Menu sterowania na ekranie odbiornika TV w celu ustawienia lub regulacji różnych parametrów.
- 16 **←/↑/↓/→/ ENTER**
Um umożliwia wybór i zatwierdzenie wybranych elementów lub ustawień.
- 17 **DVD SETUP**
Um umożliwia wyświetlenie ekranu ustawień na ekranie odbiornika TV w celu ustawienia lub regulacji różnych parametrów.
- 18 **(tryb oczekiwania)**
Służy do włączania i wyłączania zasilania urządzenia.
- 19 **DISC SKIP**
Um umożliwia wybranie dysku do odtworzenia.
- 20 **TV/VIDEO**
Um umożliwia zmianę trybu wejściowego odbiornika TV.
- 21 **REPEAT**
Um umożliwia wyświetlenie ekranu "REPEAT" na ekranie telewizora.
- 22 **MUTING**
Służy do wyciszenia dźwięku.
- 23 **TIME**
Um umożliwia wyświetlenie na wyświetlaczu czasu odtwarzania płyty itp.
- 24 **FUNCTION**
Um umożliwia wybór urządzenia zestawu, który ma być używany.
- 25 **BAND**
Um umożliwia wybór zakresu AM lub FM.
- 26 **Przyciski numeryczne***
Um umożliwiają wybór elementów ustawień.
TV: Um umożliwiają wybór numerów kanałów.
- 27 **SOUND FIELD**
Um umożliwia wybór pola akustycznego.
- 28 **DISPLAY**
Um umożliwia przełączanie elementu wyświetlanego na wyświetlaczu.
- 29 **ENTER**
Naciśnięcie tego przycisku powoduje wykonanie danych elementów lub ustawień. TV: Naciśnij po wybraniu numeru kanału.
- 30 **Przełącznik COMMAND MODE DVD TV**
Um umożliwia przełączanie źródła sygnału wejściowego odbiornika TV między sygnałem TV a DVD.
- 31 **◀◀/▶▶, ◀/▶ SLOW, TUNING +/-**
◀◀/▶▶ (SCAN): Przyciski te służą do odszukania miejsca na odtwarzanej płycie podczas monitorowania obrazu.
◀/▶ SLOW: Służy do odtwarzania płyty w zwolnionym tempie w trybie paazy.
TUNING +/- : Służy do przeszukiwania wszystkich dostępnych stacji radiowych.
- 32 **■ STOP**
Um umożliwia zatrzymanie odtwarzania płyty.
- 33 **II PAUSE**
Służy do wstrzymywania odtwarzania płyty.
- 34 **DVD MENU**
Um umożliwia wyświetlenie menu DVD na ekranie telewizora.
- 35 **↶ RETURN**
Naciśnięcie tego przycisku umożliwia powrót do poprzednio wybranego ekranu itp.
- 36 **AMP MENU**
Um umożliwia wyświetlenie parametrów konfiguracyjnych głośników.

* W przypadku niektórych odbiorników TV można również wprowadzać numery w następujący sposób: Naciśnij przycisk >10, a następnie odpowiednie przyciski numeryczne. (np. aby wprowadzić liczbę 25, należy nacisnąć przycisk >10, a następnie przyciski 2 i 5).