



ČESKÝ

DP450 / DP450P / DP450R



P/NO: MFL61857018



VÝSTRAHA: K OMEZENÍ RIZIKA ÚRAZU ELEKTRICKÝM PROUDEM. NESUNDÁVEJTE VÍKO (NEBO ZADNÍ STĚNU). UVNITŘ NEJSOU ČÁSTI OPRAVITELNÉ UŽIVATELEM. SE SERVISEM SE OBRAŤTE NA KVALIFIKOVANÝ SERVISNÍ PERSONÁL.

 Tento blesk se symbolem šipky v rovnostranném trojúhelníku je určen k varování uživatele na přítomnost neizolovaného nebezpečného napětí uvnitř schránky přístroje, které může mít dostatečnou velikost k vytvoření rizika úrazu elektrickým proudem pro osoby.

 Vykřičník v rovnostranném trojúhelníku je určen k upozornění uživatele na přítomnost důležitých instrukcí k provozu nebo údržbě v průvodní literatuře k přístroji.

VAROVÁNÍ: ABY SE ZABRÁNILO RIZIKU POŽÁRU NEBO ÚRAZU ELEKTRICKÝM PROUDEM, NEVYSTAVUJTE TENTO VÝROBEK DEŠTI NEBO VLHKU.

VAROVÁNÍ: Neinstalujte přístroj v těsném prostoru, jako je knihovna nebo podobný kus nábytku.

VÝSTRAHA: Neblokujte ventilační otvory. Instalujte v souladu s instrukcemi výrobce. Štěrby a otvory ve skříní slouží k větrání a zajištění spolehlivého chodu přístroje a jeho ochraně před přehřátím. Tyto otvory by neměly být blokovány umístováním přístroje na postel, pohovku, předložku nebo podobné místo. Tento výrobek by neměl být umístován do vestavěného nábytku jako je knihovna nebo polička, pokud nebude zajištěno dobré větrání nebo pokud nebyly dodrženy pokyny výrobce.

VÝSTRAHA: Tento výrobek používá laserový systém. Abyste zajistili správné používání tohoto výrobku, čtete, prosím, tuto příručku uživatele pečlivě a

uchovávejte ji pro pozdější nahlížení. Kdyby jednotka vyžadovala údržbu, kontaktujte autorizované servisní středisko. Používání ovládacích prvků, nastavení, nebo

2

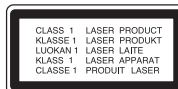

provádění postupů jiných, než jsou zde specifikované, může vyústit v nebezpečné vystavení se záření. Abyste zamezili přímému vystavení se laserovému paprsku, nepokoušejte se otevřít kryt. Viditelné laserové záření při otevření. NEDÍVEJTE SE DO PAPERU.

VÝSTRAHA: Přístroj by neměl být vystaven vodě (kapající nebo stříkající) a na přístroj by neměly být umístovány předměty naplněné kapalinami, jako jsou vázy.

VÝSTRAHA

- Nezhoršujte větrání zakrýváním větracích otvorů například novinami, ubrusy, závěsy atd.
- Na přístroj nestavte zdroje otevřeného ohně, například svíčky.
- Použité baterie likvidujte bezpečným způsobem, nespalujte je. Při likvidaci baterií respektujte předpisy na ochranu životního prostředí.
- Používejte přístroj pouze v tropickém nebo mírném klimatu.
- Nadměrná hladina akustického tlaku ze sluchátek nebo reprosoustav může poškodit sluch.
- Baterie chraňte před nadměrným horkem, například slunečním svitem, ohněm apod.
- Z důvodu bezpečnosti neodstraňujte baterii instalovanou v zařízení. Pokud potřebujete vyměnit baterii, obraťte se o pomoc k nejbližšímu servisnímu středisku LG Electronics nebo k prodejci.

VÝSTRAHA týkající se přívodní šňůry

Pro většinu zařízení se doporučuje, aby byla zapojena do vyhrazeného obvodu;

To je obvod s jednou zásuvkou, který napájí pouze zařízení a nemá další zásuvky nebo odbočné obvody. Ověřte si to na stránce s technickými údaji v této příručce uživatele, abyste si byli jisti. Nepřetěžujte nástěnné zásuvky. Přetížené nástěnné zásuvky, uvolněné nebo poškozené nástěnné zásuvky, prodlužovací šňůry, rozdělené přívodní šňůry nebo poškozená nebo zlomená izolace vodičů jsou nebezpečné. Kterákoliv z těchto podmínek může vést k úrazu elektrickým proudem nebo k požáru.

Periodicky přezkušujte šňůru vašeho zařízení, a jestliže její vzhled vykazuje poškození nebo narušení, odpojte ji, přerušte používání zařízení a šňůru

nechte vyměnit za identický náhradní díl autorizovaným servisním střediskem. Chraňte přívodní šňůru před fyzikálními nebo mechanickými přetěžováními, jako je zkrucování, lámání, přiskřípnutí, zavření do dveří nebo chození po ní. Zvláštní pozornost věnujte zástrčkám, stěnovým zásuvkám, a místům, kde šňůra vystupuje ze zařízení. Odpojení výrobku od napájení provádějte vytažením napájecí šňůry ze zásuvky. Při instalaci výrobku se ujistěte, že zásuvka je snadno přístupná.

Likvidace starého přístroje



1. Pokud je na zařízení tento symbol přeškrtnuté popelnice, znamená to, že produkt podléhá směrnici Evropské unie 2002/96/ES.
2. Veškeré elektrické a elektronické přístroje musí být likvidovány odděleně od komunálního odpadu, na sběrných místech určených státem nebo místními úřady.
3. Správná likvidace starého přístroje pomáhá zabránit případnému ohrožení zdraví a životního prostředí.
4. Podrobnější pokyny o likvidaci starého přístroje vám poskytne provozovatel sběrného systému odpadu ve vašem městě nebo obchod, kde jste přístroj zakoupili.



Tento výrobek splňuje požadavky směrnice 2004/108/ES o elektromagnetické kompatibilitě a požadavky směrnice 2006/95/ES pro elektrická zařízení nízkého napětí.







Zástupce pro Evropu:

LG Electronics Service Europe B.V.
Veluwezoom 15, 1327 AE Almere, The Netherlands
(Tel : +31-036-547-8940)

Obsah

Typy přehrávatelných disků	3
Nabíjitelný akumulátor	3
Hlavní jednotka	4
Dálkový ovladač	5
Připojení napájení	6
Připojení přístroje	7
Přízpusobení nastavení	8-9
Zobrazení informací o disku	9
Přehrávání disku	10-11
Přehrávání filmového souboru DivX	11
Poslech hudebních disků nebo souborů	12
Zobrazení souborů fotografií	12
Kódy jazyků	13
Kódy oblastí	13
Řešení problémů	14
Technické údaje	14

Typy přehrávatelných disků

Typ	Logo
DVD-VIDEO: Disky s filmy, které mohou být zakoupeny nebo půjčovány.	
DVD-R: Pouze dokončené disky v režimu Video	
DVD-RW: Pouze disky v režimu VR, Videoa dokončené disky	
DVD+R: Pouze režim Video	
DVD+RW: Pouze režim Video	
Audio CD: Hudební disky CD nebo CD-R/CD-RW ve formátu hudební CD, které lze zakoupit.	

Toto zařízení umožňuje přehrávat disky DVD±R/RW a CD-R/RW se zvukovými tituly a soubory DivX, MP3, WMA nebo JPEG. Některé disky DVD±RW/DVD±R nebo CD-RW/CD-R nelze na tomto přístroji přehrávat kvůli kvalitě záznamu nebo fyzickému stavu disku nebo charakteristikám záznamového zařízení softwaru použitého pro vytvoření disku.

Vyrobeno v licenci Dolby Laboratories. Dolby a symbol dvojitého D jsou obchodní značky Dolby Laboratories.

“DVD Logo” je obchodní značkou formátu DVD Format / Logo Licensing Corporation.

O zobrazení symbolu 

Během provozu se na obrazovce vašeho televizoru může objevit symbol „“ a oznamuje, že funkce vysvětlovaná v této uživatelské příručce není dostupná na daném disku.

Kódy oblastí

Tento přístroj má kód oblasti vytištěn na zadní straně. Na tomto přístroji lze přehrávat pouze disky DVD označené stejným kódem oblasti jako na zadní straně tohoto přístroje nebo jako „ALL“.

- Většina DVD disků má na obalu viditelně umístěný globus s jedním nebo více čísly. Toto číslo musí souhlasit s kódem oblasti vašeho zařízení, jinak nemůže být disk přehrán.
- Pokud se na přístroji pokusíte přehrát DVD disk s jiným kódem oblasti než je kód zařízení, na obrazovce televizoru se objeví „Check Regional Code“ („Zkontrolujte kód oblasti“).

Autorská práva

Zákonem je zakázáno kopírovat, vysílat, předvádět, vysílat přes kabel, přehrávat na veřejnosti nebo bez povolení půjčovat materiál chráněný autorským právem. Tento produkt obsahuje funkci ochrany proti kopírování vyvinutou společností Macrovision. Na některých discích jsou zaznamenány signály ochrany proti kopírování. Při nahrávání a přehrávání snímků z těchto disků se může objevit zrnění obrazu. Na tento výrobek se vztahuje autorské právo, které chrání technologii pomocí patentů USA, a další ochrana práv k duševnímu vlastnictví. Použití této technologie, chráněné autorským právem, musí schválit Macrovision, musí být uplatněna jen pro neobchodní využití v domácnosti a podléhá dalším omezením pro použití, pokud Macrovision neschválí jinak. Reverzní dekódování nebo disasembly kódu jsou zakázány.

Nabíjitelný akumulátor

- Zabudovaný nabíjitelný akumulátor umožňuje přehrávání souborů a sdílení přístroje bez překážejících kabelů.
- Zabudovaný nabíjitelný akumulátor se nabíjí, jen pokud je přístroj vypnut a síťový adaptér je připojen k zásuvce elektroizvodné sítě.
- Zapnutím přístroje se nabíjení přeruší.
- Plné nabití trvá přibližně 2 hodiny 30 minut.
- Provozní doba na jedno nabití: přibližně 2 hodiny 30 minut. Provozní doba baterie závisí na stavu baterie, provozním stavu a na podmínkách vnějšího prostředí, maximální doba přehrávání je až 3 hodiny.
- Kontrolka akumulátoru během nabíjení svítí červeně. Po nabití změní barvu na zelenou.
- Pokud zbývá energie už jen na několik minut používání, na displeji bliká .

Hlavní jednotka

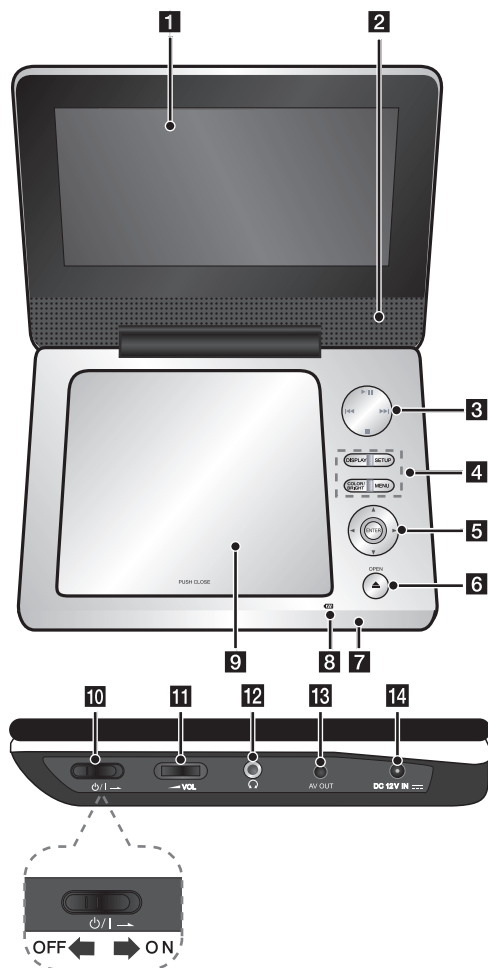

4

1 LCD displej

2 Reproduktory

3 Tlačítka ovládání přehrávání

- **▶ (Play)/ || (Pause)**: Spustí přehrávání. Dočasně pozastavuje přehrávání, chcete-li opustit režim pozastavení, stiskněte tlačítko znovu.
- **■ (Stop)**: Zastaví přehrávání.
- **◀◀ (Skip)(Přeskočení)**: Stiskem tlačítka vyhledáváte směrem vzad* nebo se vrátíte na začátek aktuální kapitoly nebo stopy nebo přejdete na předchozí kapitolu nebo stopu.
- **▶▶ (Skip)(Přeskočení)**: Stiskem tlačítka vyhledáváte směrem vpřed* nebo přejdete na následující kapitolu nebo stopu.

* Tlačítko stiskněte a podržte na přibližně dvě sekundy.

4 Funkční tlačítka

- **DISPLAY**: Zobrazí OSD.
 - **SETUP**: Zpřístupní nebo opustí nabídku nastavení.
 - **COLOR (BARVA)/ BRIGHT (JAS)***: Zobrazení menu nastavení barvy/jasu LCD displeje.
 - **MENU**: Přístup do nabídky DVD.
- * Pokud chcete nastavit barvu nebo jas LCD displeje, opakovaným stiskem tlačítka COLOR/BRIGHT na přístroji vyvolejte menu Brightness (Jas) nebo Color (Barva) a pak tlačítka ◀/ ▶ nastavte hodnotu. Stiskem ENTER nastavenou hodnotu potvrďte..

5 Tlačítka ovládání menu

- **◀ ▶ ▲ ▼ (vlevo/vpravo/nahoru/dolů)**: Výběr položky menu.
- **ENTER**: Potvrzení volby v menu.

6 OPEN (▲): Otevření prostoru pro disk.

7 Čidlo dálkového ovládání: Sem namiřte dálkový ovladač.

8 Kontrolka nabíjení a napájení

- Tato kontrolka během nabíjení svítí červeně a při dokončení nabíjení změní barvu na zelenou. (Podrobnosti viz strana 3.)
- Kontrolka svítí několik sekund zeleně při zapnutí přístroje.

9 Víko prostoru pro disk

10 ⏻/⏻ (Vypínač): Slouží k zapnutí a vypnutí přístroje.

Poznámka: K ovládání přístroje musí být vypínač v poloze On (Zapnuto).

11 ◀ VOL (Hlasitost): Nastavení hlasitosti vestavěných reproduktorů a sluchátek.

12 🎧 (Sluchátka): Připojte sluchátka.

13 AV OUT: K TV připojte video a audio vstup.

14 DC 12V IN: Připojte napájecí adaptér nebo autoadaptér.

[

F
C
CP
A
K
S
A
K

Dálkový ovladač

Poznámka: K ovládání přístroje pomocí dálkového ovládání, musí být vypínač v poloze On (Zapnuto). (Odkaz na stranu 4)

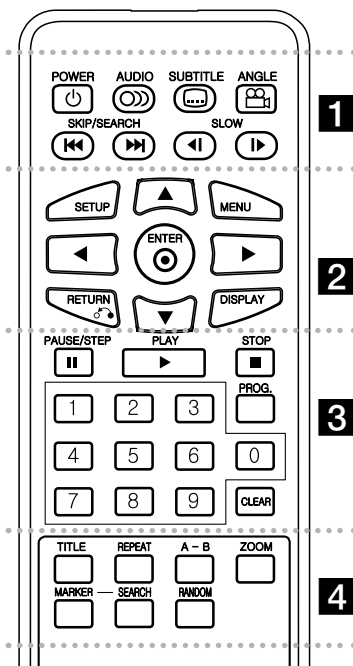

1

POWER (⏻): Slouží k zapnutí a vypnutí přístroje.
AUDIO (🔊): Vybere jazyk zvuku nebo audio kanál.
SUBTITLE (📄): Vybere jazyk titulků.
ANGLE (📐): Je-li funkce dostupná, zvolí se úhel kamery na disku DVD.

SKIP/SEARCH (⏮ / ⏭): Vyhledávání* směrem vzad/vpřed. Přejít na následující nebo předchozí kapitolu nebo stopu.

* Tlačítko stiskněte a přidrže na přibližně dvě sekundy.

SLOW (⏪ / ⏩): Zpomalené přehrávání směrem vzad/vpřed.

2

SETUP: Zpřístupní nebo opustí nabídku nastavení.
MENU: Přístup do nabídky DVD.

▲▼◀▶: Navigace nabídkami.

ENTER (⊙): Potvrzení volby nabídky.
RETURN (↵): Stiskněte pro pohyb v nabídce směrem vzad nebo pro opuštění nabídky.

DISPLAY: Zobrazí OSD.

3

PAUSE/STEP (⏸): Dočasně pozastaví přehrávání stiskněte opakovaně pro přehrávání po jednotlivých snímcích.

PLAY (▶): Spustí přehrávání.

STOP (■): Zastaví přehrávání.

Numerická tlačítka: Výběr číslovaných voleb v nabídce.

PROG.: Vstoupí do režimu úpravy programu.

CLEAR: Odstraní číslo stopy na Seznamu programů.

4

TITLE: Navigace nabídkami.

REPEAT: Zopakuje kapitolu, stopu, titul nebo vše.

A-B: Opakování sekce.

ZOOM: Zvětší videooobraz.

MARKER: Označení libovolného místa během přehrávání.

SEARCH: Zobrazení menu [Marker Search] (Vyhledávání značek).

RANDOM (NÁHODNĚ): Přehrává stopy v náhodném pořadí.

Do dálkového ovládání vložte baterii

Stiskněte svorku držáku baterie, potom vytáhněte destičku, abyste odstranili držák baterie.

Vložte baterii pólem + ve stejném směru jako + na držáku baterie. Vraťte držák baterie s baterií do jednotky dálkového ovladače a ujistěte se, že je zcela zastrčen.

- Nahrazujte baterie jednotky dálkového ovládání 3V mikro lithiovými články jako CR. 2025 nebo ekvivalentními.
- Udržujte bezpečnost při použití baterií dle místních zákonů. Neodhazujte baterie do ohně.

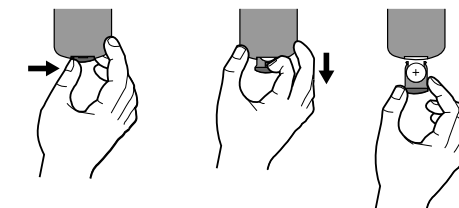

Upozornění týkající se nabíjecího lithiového akumulátoru

- Nebezpečí výbuchu při nesprávně provedené výměně akumulátoru.
- K výměně použijte jen stejný typ akumulátoru.
- Další podrobná upozornění jsou uvedena v prostoru akumulátoru, pokud se počítá s tím, že jej bude měnit uživatel.

Varování: Baterie, použité v tomto přístroji, mohou při špatném zacházení přivodit požární nebo chemické nebezpečí. Nedobíjejte je, nerozebírejte, nepalte a nezahřívejte nad 100 °C.

Měňte baterie jen za Matsushita Elec. Ind. Co., Ltd. (Panasonic), díl č. CR. 2025. Použití jiných baterií může vést ke vzniku požáru nebo výbuchu. Zneškodňujte použité baterie. Udržujte baterie z dosahu dětí. Nerozebírejte a neodhazujte do ohně.

Připojení napájení

Připojení AC adaptéru

Dodaný AC adaptér připojte od přístroje k elektrické zásuvce.

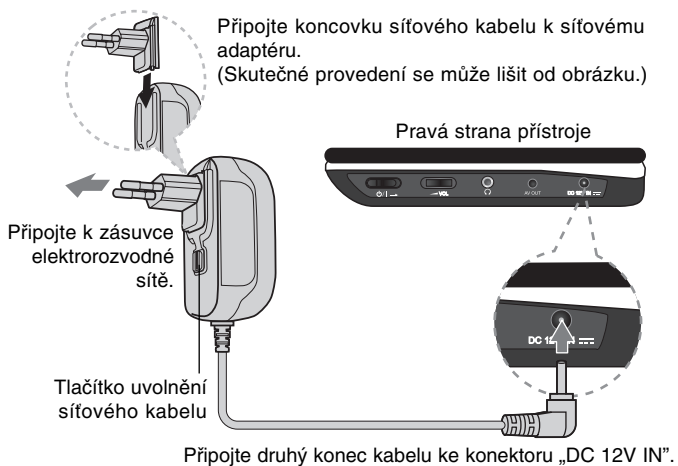

Síťový adaptér

- Tento síťový adaptér lze připojit na 100 - 240 V~ 1 A 50/60 Hz.
- Pokud potřebujete adaptér napájecí zásuvky nebo jiný síťový kabel, obraťte se na prodejce elektropríslušenství.
- Výrobce: NANJING WANLIDA TECHNOLOGY CO., LTD

Připojení adaptéru do auta

Tento přístroj s autoadaptérem jsou určeny pro vozidla s ukostřeným záporným pólem elektroinstalace a napětím 8,5-16 V. To je nejběžnější typ elektroinstalace využívaný ve většině osobních vozů. Pokud máte vůz s jinou elektroinstalací, nelze autoadaptér použít.

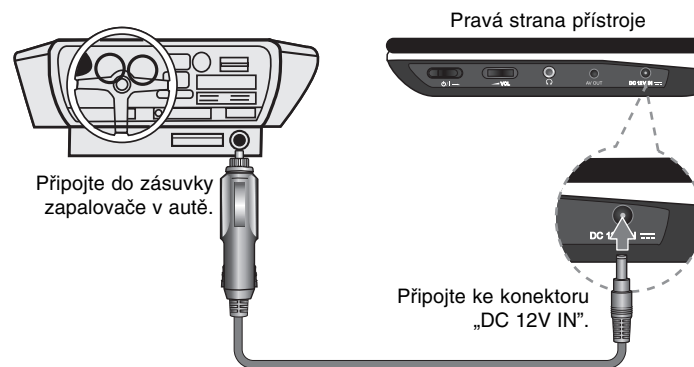

Autoadaptér

- Tento autoadaptér lze připojit na 8,5-16 Vss.
- Pokud potřebujete jiný adaptér, obraťte se na prodejce elektropríslušenství.
- Výrobce: NANJING WANLIDA TECHNOLOGY CO., LTD.

Výstraha

- V zájmu ochrany před úrazem elektrickým proudem a před možným poškozením vozu vždy nejprve odpojte autoadaptér od zásuvky zapalovače cigaret a až pak jej odpojte od přístroje.
- Autoadaptér obsahuje pojistku 3 A 250 V.
- Při startování motoru odpojte autoadaptér od zásuvky zapalovače cigaret.
- Nepoužívejte přístroj, pokud je akumulátor vozu vybitý. Při dobíjení vybitého akumulátoru může alternátor vozu vytvářet přepětí a může se spálit pojistka v autoadaptéru.
- Pokud napětí palubní sítě vozu klesne pod 10 V, nemusí přístroj správně fungovat.
- Nenechávejte přístroj zapnutý, pokud je teplota okolí vyšší než 70 °C, hrozí poškození optického snímače.

Příklady:

- V autě se zavřenými okny na přímém slunci.
- Poblíž topení.

Připojení přístroje

Audio a Video připojení k TV

Připojte AV OUT(výstupní) konektor k přístroji do odpovídajících konektorů na TV tak, jak je uvedeno dále.

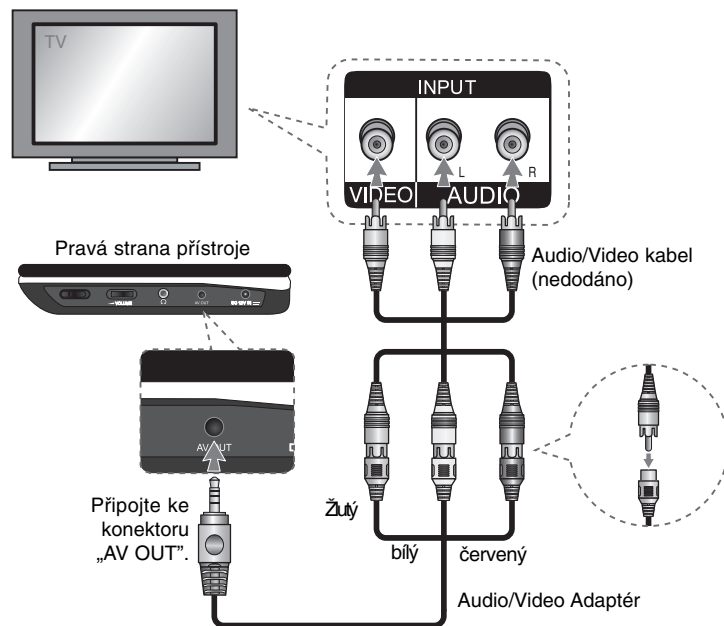

Přizpůsobení nastavení

	TLAČÍTKO
1 Zobrazení nabídky nastavení:	SETUP
2 Výběr požadované volby na první úrovni:	▲▼
3 Přejít na druhou úroveň:	▶
4 Výběr požadované volby na druhé úrovni:	▲▼
5 Přejít na třetí úroveň:	▶
6 Změna nastavení:	▲▼ / ENTER

Přizpůsobení nastavení - co všechno můžete

Když přístroj zapnete poprvé (volitelné)

Když přístroj zapnete poprvé, objeví se nabídka pro výběr jazyka. Musíte vybrat jazyk, e kterým se bude přístroj používat. Použijte tlačítka ▲▼◀▶ pro výběr jazyka, potom stiskněte **ENTER** a objeví se nabídka potvrzení. Pomocí tlačítek ◀▶ vyberte možnost [Vstoupit] a potom stiskněte tlačítko **ENTER**.

Přizpůsobení nastavení jazyka

Menu Language (Jazyk nabídky) – Vyberte jazyk pro nabídku Nastavení a OSD.

Disc Audio/Subtitle/Menu (Zvuk disku/titulky disku/nabídka disk) – Vyberte jazyk pro zvuk disku/titulky/nabídku.

[Original] (Originál): Přiřadí originální jazyk, ve kterém byl disk nahrán.

[Other] (Jiné): Pro výběr jiného jazyka stiskněte numerické tlačítko, potom **ENTER** pro vložení odpovídajícího čtyřciferného čísla podle seznamu kódů jazyků (viz strana 13). Pokud se při zadávání čísla zmýlíte, stiskněte tlačítko **CLEAR**, smažete nesprávná čísla a pak je opravte.

[Off] (Vypnuto) (pro titulky disku): Vypnutí titulků.

Přizpůsobení nastavení pro zobrazení

TV Aspect (Poměr stran) – Vyberte, jaký poměr stran obrazovky se má použít na základě tvaru obrazovky vašeho televizoru.

[4:3]: Vyberte, je-li připojen standardní televizor s formátem 4:3.

[16:9]: Vyberte, je-li připojen širokoúhlý televizor s formátem 16:9.

Display Mode (Režim zobrazení) – Pokud jste vybrali 4:3, budete muset definovat, jak se mají širokoúhlé programy a filmy zobrazovat na obrazovce vašeho televizoru.

[Letterbox]: Tato volba zobrazí širokoúhlý obraz s černými pruhy v horní a dolní části obrazovky.

[Panscan]: Tato volba vyplní celou obrazovku formátu 4:3, přičemž ořízne obraz podle potřeby.

Přizpůsobení nastavení zvuku

DRC (Dynamic Range Control) (Řízení dynamického rozsahu) – Zvuk bude čistý, když se sníží hlasitost (pouze Dolby Digital). Pro aktivaci nastavte volbu na [On] (Zapnuto).

Vocal (Hlas) – Zapněte, pouze pokud se přehrává DVD s vícekanálovým karaoke. Kanály karaoke na disku se přimíchají do normálního stereofonního zvuku.

APřizpůsobení nastavení zámku

Chcete-li nastavit volby zámku, musíte nastavit volbu [Area Code] (Volačka). Vyberte volbu [Area Code] (Kód oblasti) a potom stiskněte ▶. Zadejte čtyřciferné heslo a stiskněte tlačítko **ENTER**. Zadejte je pro ověření znovu a potom stiskněte tlačítko **ENTER**. Pokud uděláte při zadávání čísla chybu, stiskněte tlačítko **CLEAR** a číslo opravte. Pokud zapomenete heslo, můžete jej vynulovat. Nejprve vyjměte disk z přístroje. Vyvolejte menu nastavení a pak zadejte 6místné číslo „210499“ a heslo se vymaže.

Rating (Klasifikace) – Vyberte úroveň hodnocení. Čím nižší je úroveň, tím přísnější je hodnocení. Vyberte [Unlock] (Odemčení) pro deaktivaci hodnocení.

Password (Heslo) – Nastavení nebo změna hesla pro nastavení zámku.

[New] (Nové heslo): Zadejte nové 4ciferné heslo pomocí numerických tlačítek a poté stiskněte tlačítko **ENTER**. Zadejte heslo znovu pro potvrzení.

[Change] (Změna): Po zadání aktuálního hesla zadejte dvakrát nové heslo.

Area Code (Kód oblasti) – Vyberte kód pro zeměpisnou oblast jako úroveň hodnocení přehrávání. To určuje, které standardy oblasti se používají pro ohodnocení disků DVD kontrolovaných rodičovským zámekem (viz strana 13).

Prizpůsobení dalších nastavení

DivX(R) VOD – Poskytujeme vám registrační kód DivX® VOD (Video On Demand – video na požádání), který vám umožní půjčit si a zakoupit filmy pomocí služby DivX® VOD. Více informací naleznete na stránkách www.divx.com/vod. Stiskněte tlačítko **ENTER** zatímco je zvýrazněna ikona [Select] (Volba) a můžete zobrazit registrační kód přístroje.







Filmy stažené z DivX® VOD lze přehrávat pouze na tomto přístroji.

Zobrazení informací o disku

	TLAČÍTKO
1 Během přehrávání stiskněte tlačítko DISPLAY:	DISPLAY
2 Vyberte položku:	▲ ▼
3 Přizpůsobte nastavení nabídky Display (Zobrazení):	◀ ▶ / ENTER
4 Pro návrat na ukončení:	DISPLAY

Zobrazení informací o disku - co všechno můžete

Položku lze zvolit pomocí tlačítek ▲▼ a změnit nebo vybrat nastavení pomocí tlačítek ◀▶.

	Číslo aktuálního titulu /celkový počet titulů
	Číslo aktuální kapitoly/celkový počet kapitol
	Uplynulý čas přehrávání
	Vybraný jazyk zvuku nebo kanál
	Vybrané titulky
	Vybraný úhel/celkový počet úhlů

Symbole použité v této příručce

Odstavce, jejíž nadpis obsahuje jeden z níže uvedených symbolů, se týkají jen typu disku nebo souboru odpovídajícího příslušnému symbolu.

ALL	Všechny disky a soubory	ACD	Zvukové disky CD
DVD	Disky DVD a dokončené disky DVD±R/RW	MP3	Soubory MP3
WMA	Soubory WMA	DivX	Soubory DivX

Přehrávání disku

	TLAČÍTKO
1 Otevření víka prostoru pro disk:	OPEN (▲)
2 Vložte disk:	-
3 Zavření víka prostoru pro disk:	-
4 Spusťte přehrávání:	▶ PLAY
5 Nastavte hlasitost:	VOLUME
6 Chcete-li zastavit přehrávání:	■ STOP

Přehrávání disku - co všechno můžete

Zastavení přehrávání

Stiskem tlačítka **STOP** (■) zastavte přehrávání; v závislosti na typu disku si přístroj zapamatuje místo, kde bylo přehrávání zastaveno. Na obrazovce se krátce objeví „■■■“. Stiskněte tlačítko **PLAY** (▶) pro pokračování přehrávání (od bodu scény). Stisknete-li znovu tlačítko **STOP** (■) nebo vyjmete disk (na obrazovce se objeví „■■■“), jednotka odstraní bod zastavení. (■■■ = **Pokračování pozastavení**, ■ = **Úplné zastavení**) Tento bod pokračování může být vymazán, když stisknete tlačítko (například: POWER, OPEN, atd.).

Přehrávání disku DVD, který obsahuje nabídku **DVD**

Většina disků DVD má nyní nabídky, které se načtou před zahájením přehrávání filmu. Těmito nabídkami můžete procházet pomocí tlačítek ▲▼ ◀▶ nebo číselných tlačítek a zvýraznit volbu. Stisknutím tlačítka **ENTER** provedte výběr.

Přehrávání disku DVD VR

Tento přístroj přehrává disky DVD-RW nahrané ve formátu Video Recording (VR). Když vložíte disk DVD VR, na obrazovce se objeví nabídka. Pomocí ▲▼ vyberte titul a pak stiskněte **PLAY** (▶). Chcete-li zobrazit nabídku DVD-VR, stiskněte tlačítko **MENU** nebo **TITLE**.

Některé disky DVD-VR jsou DVD REKORDÉREM vytvořeny s údaji CPRM. Tyto disky nejsou přístrojem podporovány.

Přeskočení na další/předchozí kapitolu/stopu/soubor **ALL**

Stiskněte tlačítko **SKIP** (▶▶) pro přechod na další kapitolu/stopu/soubor. Stiskněte tlačítko **SKIP** (◀◀) pro návrat na začátek aktuální kapitoly/stopu/soubor.

Stiskněte dvakrát krátce tlačítko **SKIP** (◀◀) pro krok zpět na předchozí kapitolu/stopu/soubor.

Pozastavení přehrávání **ALL**

Stiskněte tlačítko **PAUSE/STEP** (||) pro pozastavení přehrávání. Stiskněte tlačítko **PLAY** (▶) pro pokračování přehrávání.

Přehrávání po jednotlivých snímcích **DVD** **DivX**

Pro přehrávání po jednotlivých snímcích stiskněte tlačítko **PAUSE/STEP** (||) opakovaně.

Opakované přehrávání **ALL**

Opakovaně stiskněte tlačítko **REPEAT** pro výběr položky, která se má opakovat. Bude se opakovaně přehrávat aktuální titul, kapitola nebo stopa. Chcete-li se vrátit k normálnímu přehrávání, opakovaným stiskem tlačítka **REPEAT** vyberte možnost [Off] (Vypnuto).

Rychlý posun vpřed nebo vzad

DVD **DivX** **ACD** **WMA** **MP3**

Stiskem a přidržením tlačítka **SKIP** (◀◀ nebo ▶▶) během přehrávání převijíte vpřed nebo vzad. Rychlost přehrávání můžete měnit opakovaným stiskem tlačítka **SKIP** (◀◀ nebo ▶▶). Stiskem **PLAY** (▶) pokračujete v přehrávání normální rychlostí.

Opakování určité části (A-B) **DVD** **DivX** **ACD**

Stiskněte tlačítko **A-B** na začátku části, kterou chcete opakovat, a znovu je stiskněte na konci této části. Vybraná část se bude nepřetržitě opakovat. Chcete-li se vrátit k normálnímu přehrávání, stisknutím tlačítka **A-B** vyberte možnost [Off] (Vypnuto).

Výběr jazyka titulků **DVD** **DivX**

Stisknutím tlačítka **SUBTITLE** (☐) během přehrávání vyberte požadovaný jazyk titulků.

Sledování z různých úhlů **DVD**

Pokud se na obrazovce na chvíli objeví indikátor úhlu, můžete vybrat jiný úhel kamery opakovaným stisknutím tlačítka **ANGLE** (📷).

Poslech jiného zvuku **DVD** **DivX**

Během přehrávání opakovaně stiskněte tlačítko **AUDIO** (🔊) pro přepínání mezi různými jazyky zvuku, kanály nebo způsoby kódování.

Zpomalené přehrávání **DVD** (**DivX**): jen směrem vpřed

Během přehrávání stiskem tlačítka **SLOW** (◀| nebo |▶) aktivujete zpomalené přehrávání vpřed nebo vzad. Rychlost přehrávání můžete měnit opakovaným stiskem **SLOW** (◀| nebo |▶). Stiskem **PLAY** (▶) pokračujete v přehrávání normální rychlostí.

Sledování zvětšeného videobrazu. DVD DivX

Během přehrávání nebo v režimu pozastavení opakovaně stiskněte tlačítko **ZOOM** a vyberte režim přiblížení (zoom). Ve zvětšeném obrazu se můžete pohybovat pomocí tlačítek **▲▼◀▶**. Nabídku opustíte stisknutím tlačítka **CLEAR**. (100 % → 200 % → 300 % → 400 % → 100%)

Zobrazení nabídky titulů DVD

Stisknutím tlačítka **TITLE** zobrazíte nabídku titulů disku, pokud existuje.

Zobrazení nabídky disku DVD DVD

Stisknutím tlačítka **MENU** zobrazíte nabídku disku, pokud existuje.

Spuštění přehrávání od vybraného času DVD DivX

Vyhledá počáteční bod zadaného časového kódu. Stiskněte tlačítko **DISPLAY** a vyberte ikonu hodin. Zadejte čas a stiskněte tlačítko **ENTER**. Například, pokud chcete najít scénu v čase 1 hodina, 10 minut a 20 sekund, zadejte „11020“ a stiskněte tlačítko **ENTER**. Pokud jste zadali špatné číslo, stiskněte tlačítko **CLEAR** a zadejte číslo znovu.

Přehrávání stop v náhodném pořadí ACD WMA MP3

Během přehrávání nebo v režimu zastavení stiskněte tlačítko **RANDOM** pro náhodné přehrávání. Dalším stiskem **RANDOM** obnovíte přehrávání normální rychlosti.

Označení oblíbené scény DVD DivX

Libovolné místo na disku si můžete označit a později se k němu vrátit. Stačí na požadovaném místě stisknout tlačítko **MARKER**. Na chvíli se zobrazí ikona značky. Dalšími stisky tlačítka můžete umístit další značky.

Na označená místa se můžete vrátit a značky také můžete vymazat. Stiskněte **SEARCH** (Hledat) a objeví se menu [Zvýrazněné hledání]. Stiskem **◀** nebo **▶** z menu vyberte požadovanou značku a pak se stiskem **ENTER** přesuňte na označené místo nebo stiskem **CLEAR** vybranou značku vymažte.

Paměť poslední scény DVD ACD

Tento přístroj si zapamatuje poslední scénu z posledního disku, který byl na něm přehráván. Poslední scéna zůstává v paměti, i když vyjmete disk z přístroje nebo přístroj vypnete. Pokud vložíte disk se zapamatovanou scénou, je tato scéna automaticky vyvolána.

Spořič obrazovky

Spořič obrazovky se objeví, když necháte přístroj v režimu zastavení asi pět minut. Poté, co byl spořič obrazovky zobrazen po dobu pěti minut, přístroj se automaticky vypne.

Smíšený disk – DivX, MP3/WMA a JPEG

Při přehrávání disku, který obsahuje současně soubory DivX, MP3/WMA a JPEG, můžete stisknutím tlačítka **TITLE** vybrat, které soubory chcete přehrávat.

Přehrávání filmového souboru DivX

	TLAČÍTKO
1 Otevření víka prostoru pro disk:	OPEN(▲)
2 Vložte disk:	-
3 Zavření víka prostoru pro disk:	-
4 Vyberte filmový soubor z nabídky:	▲▼, MENU
5 Spusťte přehrávání:	▶ PLAY
6 Chcete-li zastavit přehrávání:	■ STOP

Přehrávání filmového souboru DivX - co všechno můžete**Změna znakové sady pro správné zobrazení titulků DivX®**

Během přehrávání stiskněte a podržte tlačítko **SUBTITLE** po dobu asi 3 sekund. Objeví se kód jazyka. Stisknutím tlačítka **◀▶** vybírejte jiný kód jazyka, dokud se titulky nezobrazí správně, a potom stiskněte **ENTER**.

Požadavky na soubory DivX

Kompatibilita tohoto přehrávače se soubory DivX je omezena následovně:

- Dostupná velikost rozlišení: 720 x 576 (Š x V) pixelů
- Názvy souborů DivX a titulků jsou omezeny na 45 znaků.
- Přípony souborů DivX: „.avi“, „.mpg“, „.mpeg“
- Přehrávatelné titulky pro DivX: SubRip (.srt / .txt), SAMI (.smi), SubStation Alpha (.ssa/.txt), MicroDVD (.sub/.txt), VobSub (.sub), SubViewer 2.0 (.sub/.txt), MPlayer (.txt), DVD Subtitle System (.txt)
- Přehrávatelné formáty kodeků: „DIVX3.xx“, „DIVX4.xx“, „DIVX5.xx“, „MP43“, „3IVX“
- U formátu DivX 6.0 je v přístroji podporována pouze funkce přehrávání.
- Přehrávatelné formáty zvuku: „Dolby Digital“, „PCM“, „MP3“, „WMA“.
- Vzorkovací frekvence: 8 – 48 kHz (MP3), 32 – 48 kHz (WMA)
- Datový tok: 8 – 320 kb/s (MP3), 32 – 192 kb/s (WMA), méně než 4 Mb/s (soubor DivX)
- Formát CD-R/RW, DVD±R/RW: ISO 9660
- Maximum Souborů/Složek: Pod 600 (celkový počet souborů a složek)

Poslech hudebních disků nebo souborů

	TLAČÍTKO
1 Otevření víka prostoru pro disk:	OPEN(▲)
2 Vložte disk:	-
3 Zavření víka prostoru pro disk:	-
4 Vyberte hudbu z nabídky:	▲▼, MENU
5 Spusťte přehrávání:	▶ PLAY
6 Chcete-li zastavit přehrávání:	■ STOP

Poslech hudebních disků nebo souborů - co všechno můžete

Vytvoření vašeho vlastního programu

Můžete přehrávat obsah disku v požadovaném pořadí uspořádáním pořadí hudby na disku. Chcete-li přidat hudební nahrávku (nahrávky) do seznamu programu, stiskněte tlačítko **PROG.** a vstupte do režimu úpravy programu (v nabídce se objeví značka).

Vyberte požadovanou hudbu v seznamu [Seznam] a stisknutím tlačítka **ENTER** přidejte hudební nahrávku do seznamu programu. Vyberte hudební nahrávku ze seznamu programu a stisknutím tlačítka **ENTER** spusťte naprogramované přehrávání. Chcete-li vymazat hudební nahrávku ze seznamu programu, vyberte hudební nahrávku, kterou chcete vymazat, a stiskněte tlačítko **CLEAR** v režimu úpravy programu. Pokud chcete vymazat veškerou hudbu ze seznamu programu, vyberte volbu [Clear All] (Odstr. vše) a stiskněte tlačítko **ENTER** v režimu úpravy programu. Program je vymazán, pokud se disk vyjme nebo se přístroj vypne.

Zobrazení informací o souboru (ID3 TAG)

Během přehrávání souboru MP3, který obsahuje informace o souboru, můžete tyto informace zobrazit opakovaným stisknutím tlačítka **DISPLAY**. Pokud soubor neobsahuje informace ID3-Tag, na obrazovce se zobrazí [No. ID3 TAG].

Požadavky hudebních souborů MP3/WMA

Kompatibilita tohoto přístroje se soubory MP3/WMA je omezena následovně:

- Přípony souborů: „.mp3“, „.wma“
- Vzorkovací frekvence: mezi 8 – 48 kHz (MP3), mezi 32 – 48 kHz (WMA)
- Přenosová rychlost: mezi 8 – 320 kb/s (MP3), mezi 32 – 192 kb/s (WMA)
- Formát CD-R/RW, DVD±R/RW: ISO 9660
- Maximum Souborů/Složek: Pod 600 (celkový počet souborů a složek)

12

Zobrazení souborů fotografií

	TLAČÍTKO
1 Otevření víka prostoru pro disk:	OPEN(▲)
2 Vložte disk:	-
3 Zavření víka prostoru pro disk:	-
4 Vyberte soubor fotografie z nabídky:	▲▼, MENU
5 Zobrazení vybraného souboru na celou obrazovku:	▶ PLAY
6 Chcete-li se vrátit do nabídky:	■ STOP

Zobrazení souborů fotografií - co všechno můžete

Zobrazení souborů fotografií jako slide show

Pomocí tlačítek ▲▼◀▶ zvýrazněte ikonu () a stisknutím tlačítka **ENTER** spusťte slide show. Rychlost slide show můžete změnit pomocí tlačítek ◀▶, když je zvýrazněna ikona ().

Přeskočení na další nebo předchozí fotografii

Stisknutím tlačítka **SKIP** (◀◀ nebo ▶▶) zobrazíte předchozí nebo následující fotografii.

Otočení fotografie

Během prohlížení fotografie v celoobrazovkovém režimu pomocí tlačítek ▲▼ otočíte fotografii v celoobrazovkovém režimu proti směru nebo ve směru hodi nových ručiček.

Pozastavení slide show

Stisknutím tlačítka **PAUSE/STEP** (||) pozastavíte slide show. Stiskněte **PLAY** (▶) pro pokračování slide show.

Poslech hudby během slide show

Během slide show můžete poslouchat hudbu, pokud disk obsahuje současně hudební a fotografické soubory. Pomocí tlačítek ▲▼◀▶ zvýrazněte ikonu () a stisknutím tlačítka **ENTER** spusťte slide show.

Sledování zvětšené fotografie

Během zobrazení fotografie v celoobrazovkovém režimu stiskněte opakovaně tlačítko **ZOOM** a vyberte režim přiblížení. Ve zvětšené fotografii se můžete pohybovat pomocí tlačítek ▲▼◀▶. Nabídku opustíte stisknutím tlačítka **CLEAR**.

Požadavky souborů fotografií

Kompatibilita tohoto přístroje se soubory JPEG je omezena následovně:

- Přípony souborů: „.jpg“
- Velikost fotografie: Doporučeno je méně než 2 MB
- Formát CD-R/RW, DVD±R/RW: ISO 9660
- Maximum Souborů/Složek: Pod 600 (celkový počet souborů a složek)

Kódy jazyků

Použijte tento seznam pro zadání požadovaného jazyka pro následující výchozí nastavení: Disc Audio (Zvuk disku), Disc Subtitle (Titulky disku), Disc Menu (Nabídka disku).

Jazyk	Kód	Jazyk	Kód	Jazyk	Kód	Jazyk	Kód	Jazyk	Kód	Jazyk	Kód
Afarština	6565	Chorvatština	7282	Hauština	7265	Lingala	7678	Kečujština	8185	Tadžičtina	8471
Afrikánština	6570	Čeština	6783	Hebrejština	7387	Litevština	7684	Rétorománština	8277	Tamilština	8465
Albánština	8381	Dánština	6865	Hindština	7273	Makedonština	7775	Rumunština	8279	Telugština	8469
Amharština	6577	Holandština	7876	Madarština	7285	Malgaština	7771	Ruština	8285	Thajština	8472
Arabština	6582	Angličtina	6978	Islandština	7383	Malajština	7783	Samojština	8377	Tonžština	8479
Arménština	7289	Esperanto	6979	Indonéština	7378	Malajálámština	7776	Sanskrt	8365	Turečtina	8482
Ásámština	6583	Estonština	6984	Interlingua	7365	Maorština	7773	Skotská gaelština	7168	Turkmenština	8475
Ajmarština	6588	Faerština	7079	Irština	7165	Maráthí	7782	Srbština	8382	Twišťina	8487
Azerbajdžánština	6590	Fidžijština	7074	Italština	7384	Moldavština	7779	Srbochorvatština	8372	Ukrajínština	8575
Baškirština	6665	Finština	7073	Japonština	7465	Mongolština	7778	Šonština	8378	Urdština	8582
Baskičtina	6985	Francouzština	7082	Kannadština	7578	Naurština	7865	Sindhština	8368	Uzbecktina	8590
Bengálština	6678	Fríština	7089	Kašmírština	7583	Nepálština	7869	Sinhálština	8373	Vietnamština	8673
Bhútánština	6890	Galicijština	7176	Kazaština	7575	Norština	7879	Slovenština	8375	Volapük	8679
Bihárština	6672	Gruzinština	7565	Kyrgyzština	7589	Urijština	7982	Slovinština	8376	Velština	6789
Bretonština	6682	Němčina	6869	Korejština	7579	Panžábština	8065	Španělština	6983	Voloština	8779
Bulharština	6671	Řečtina	6976	Kurdština	7585	Paština, paštunština	8083	Súdánština	8385	Xhoština	8872
Barmština	7789	Grónština	7576	Laoština	7679	Perština	7065	Svahilština	8387	Jidiš	7473
Běloruština	6669	Guarani	7178	Latina	7665	Polština	8076	Švédština	8386	Jorubština	8979
Čínština	9072	Gudžaráť	7185	Lotyšťina	7686	Portugalština	8084	Tagalog	8476	Zulština	9085

Kódy oblastí

Vyberte kód oblasti z tohoto seznamu.

Oblast	Kód	Oblast	Kód	Oblast	Kód	Oblast	Kód	Oblast	Kód
Afgánistán	AF	Kostarika	CR	Grónsko	GL	Maledivy	MV	Paraguay	PY
Argentina	AR	Chorvatsko	HR	Hongkong	HK	Mexiko	MX	Filipíny	PH
Austrálie	AU	Česká republika	CZ	Madarsko	HU	Monako	MC	Polsko	PL
Rakousko	AT	Dánsko	DK	Indie	IN	Mongolsko	MN	Portugalsko	PT
Belgie	BE	Ekvádor	EC	Indonésie	ID	Maroko	MA	Rumunsko	RO
Bhútán	BT	Egypt	EG	Izrael	IL	Nepál	NP	Ruská federace	RU
Bolívie	BO	El Salvador	SV	Itálie	IT	Nizozemí	NL	Saudská Arábie	SA
Brazílie	BR	Etiopie	ET	Jamajka	JM	Nizozemské Antily	AN	Senegal	SN
Kambodža	KH	Fidži	FJ	Japonsko	JP	Nový Zéland	NZ	Singapur	SG
Kanada	CA	Finsko	FI	Keňa	KE	Nigérie	NG	Slovenská republika	SK
Chile	CL	Francie	FR	Kuvajt	KW	Norsko	NO	Slovensko	SI
Čína	CN	Německo	DE	Libye	LY	Omán	OM	Jižní Afrika	ZA
Kolumbie	CO	Velká Británie	GB	Lucembursko	LU	Pákistán	PK	Jižní Korea	KR
Kongo	CG	Řecko	GR	Malajsie	MY	Panama	PA	Španělsko	ES

Řešení problémů

Příznak	Příčina	Náprava
Není napájení.	Je odpojená síťová šňůra.	Zasuňte síťovou šňůru pevně do nástěnné zásuvky.
	Vybitý akumulátor.	Nabijte akumulátor.
Napájení je zapnuto, ale přístroj nepracuje	Není vložen disk.	Vložte disk.
Není obraz	Televizor není nastaven na příjem výstupního signálu z přístroje.	Vyberte odpovídající režim video vstupu na televizoru.
	Video kabel není pevně zapojený.	Připojte pevně video kabel.
Není zvuk.	Zařízení připojené pomocí audio kabelu není nastaveno pro příjem signálu z přístroje.	Vyberte správný vstupní režim na audio zesilovači.
	Je nastavena minimální hlasitost.	Nastavte hlasitost ovladačem hlasitosti.
	Možnosti AUDIO jsou špatně nastaveny.	Nastavte nastavení AUDIO do správné polohy.
Přístroj nezačne přehrávat.	Je vložen disk, který nelze přehrát.	Vložte přehrávatelný disk. (Zkontrolujte typ disku a kód oblasti.)
	Je nastavena úroveň hodnocení.	Změňte úroveň hodnocení.
Dálkový ovladač nepracuje správně.	Dálkový ovladač není namířen na čidlo dálkového ovládání přístroje.	Nasměrujte dálkový ovladač na čidlo dálkového ovládání přístroje.
	Dálkový ovladač je příliš daleko od přístroje.	Provozujte dálkový ovladač blíže k přístroji.

Technické údaje

Všeobecné

Požadavky na příkon	DC 12V
Spotřeba	12W
Rozměry (přibližně)	202 x 42.5 x 167 mm (Š x V x H)
Čistá hmotnost (přibl.)	0.78kg
Provozní teplota:	5 °C až 40 °C
Provozní vlhkost	5 % až 90 %
Laser	Polovodičový laser
Systém signálu	PAL

Konektory

Audio/Video výstup	ø3,5 mm minikonektor x 1
- Video: 1,0 V (p-p), 75 Ω, záporná synchronizace	
- Audio: 1,5 Vrms (1 kHz, 0 dB)	
Konektor sluchátek	ø3,5 mm stereo minikonektor x 1

LCD displej

Velikost	Úhlopříčka 7 palců (širokoúhlý displej)
Zobrazovací systém	R.G.B. proužky
Systém budičů	Aktivní matrice TFT
Rozlišení	480 x 234 (WQVGA)

Příslušenství

- Audio/Video Adaptér
- Síťový adaptér (MPA-630)
- Autoadaptér (DPDC1)
- Dálkový ovladač
- Baterie do dálkového ovladače (lithiová)

Provedení a technické specifikace jsou předmětem změn bez předchozího upozornění.



SIOVENČINA

DP450 / DP450P / DP450R



P/NO : MFL61857018



UPOZORNENIE
RIZIKO ZÁSAHU ELEKTRICKÝM
PRÚDOM NEOTVÁRAJTE



UPOZORNENIE: AK CHCETE ZNÍŽIŤ RIZIKO ZÁSAHU ELEKTRICKÝM PRÚDOM, NEVYBERAJTE KRYT (ALEBO ZADNÚ ČASŤ). VO VNÚTRI NIE SÚ ŽIADNE DIELY, KTORÝCH SERVIS BY MOHOL VYKONAŤ POUŽÍVATEĽ. SERVIS ZVERTE KVALIFIKOVANÉMU SERVISNÉMU PERSONÁLU.



Tento blesk zakončený symbolom šípky v rovnostrannom trojuholníku upozorňuje používateľa, že pod ochranným krytom produktu sa nachádzajú neizolované nebezpečné časti pod napätím, ktoré môžu byť dostatočne silné na to, aby spôsobili osobám zásah elektrickým prúdom.



Výkričník v rovnostrannom trojuholníku upozorňuje používateľa na prítomnosť dôležitých pokynov týkajúcich sa prevádzky a údržby (servisu) v informačných materiáloch, ktoré sú dodávané spolu s produktom.

VAROVANIE: ABY STE ZABRÁNILI RIZIKU POŽIARU ALEBO RIZIKU ZÁSAHU ELEKTRICKÝM PRÚDOM, NEVYSTAVUJTE TENTO PRODUKT DAŽDU ALEBO VLHKOSTI.

VAROVANIE: Neinštalujte toto zariadenie do uzavretého priestoru ako je skrinka alebo do podobných priestorov.

UPOZORNENIE: Neblokujte žiadne ventilačné otvory. Nainštalujte v súlade s pokynmi výrobcu. Sloty a otvory v skrinke sú určené na ventiláciu a na zabezpečenie spoľahlivej prevádzky produktu a na ochranu pred prehriatím. Tieto otvory by sa nemali nikdy zablokovať položením produktu na posteľ, pohovku, handru alebo na iný podobný povrch. Ak nie je zabezpečená vhodná ventilácia alebo ak by sa nedodržali pokyny výrobcu, tento produkt by sa nemal vkladať do zabudovaného zariadenia, ako je napríklad skrinka alebo stojan.

UPOZORNENIE: Tento produkt používa laserový systém. Ak chcete zabezpečiť správne používanie tohto produktu, dôkladne si prečítajte túto užívateľskú príručku a uschovajte ju pre budúce

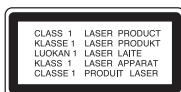

použitie. Ak by zariadenie vyžadovalo údržbu kontaktujte autorizované servisné centrum. Používanie ovládaní, nastavení alebo postupov iných ako sú ovládania, nastavenia a postupy uvedené v tejto príručke môžu mať za následok vystavenie nebezpečnej radiácii. Ak chcete zabrániť priamemu vystaveniu laserovému lúču, nepokúšajte sa otvoriť kryt. Viditeľná laserová radiácia pri otvorení. **NEPOZERAJTE SA DO LÚČA.**

UPOZORNENIE: Tento prístroj by nemal byť vystavený účinkom vody (pokvapkanie alebo zašpliechanie) a na prístroji by nemali byť umiestnené žiadne predmety naplnené kvapalinami, ako napríklad vázy.

VÝSTRAHA

- Nebráňte vetraniu zakrytím vetracích otvorov použitím predmetov, ako sú napr. noviny, obrus, záclony atď.
- Na zariadenie nedávajte žiaden zdroj otvoreného ohňa ako sú napr. zapálené sviečky.
- Použitie batérie nehadzte do ohňa, ale ich bezpečne zlikvidujte. Venujte pozornosť správnej likvidácii batérií s ohľadom na životné prostredie.
- Prístroj používajte len v miernych a tropických klimatických podmienkach.
- Neprimeraný tlak zvuku zo slúchadiel môže zapríčiniť stratu sluchu.
- Nevystavujte batériu pôsobeniu nadmerného tepla, ako je napr. slnečný svit, oheň a podobne.
- Pre vašu bezpečnosť nevyberajte batériu zabudovanú v produkte. Ak potrebujete batériu vymeniť, odneste ho do najbližšieho autorizovaného servisného centra LG Electronics alebo k predajcovi, aby vám pomohol.

UPOZORNENIE týkajúce sa napájacej šnúry
Väčšina prístrojov sa odporúča umiestniť do samostatného okruhu;

To znamená do okruhu s jedným výstupom, ktorý napája len tento prístroj a nemá žiadne ďalšie výstupy alebo vedľajšie okruhy. Pozrite si stranu so špecifikáciami v tejto príručke pre používateľa, aby ste sa uistili. Nepreťažujte stenové zásuvky. Preťaženie stenové zásuvky, uvoľnené alebo poškodené zásuvky, predlžovacie káble, rozstrapkané káble alebo poškodená či roztrhaná izolácia káblov, sú

nebezpečné. Každý z týchto stavov by mohol spôsobiť zásah elektrickým prúdom alebo požiar.

Pravidelne kontrolujte kábel svojho prístroja. Ak javí známky poškodenia alebo porušenia, odpojte ho, prestaňte prístroj používať a dajte kábel vymeniť autorizovanému servisnému centru za identický náhradný diel.

Chráňte kábel napájania pred fyzickým alebo mechanickým poškodením, ako je ohýbanie, skrútenie, prepichnutie, privretie do dverí alebo pošliapanie. Venujte potrebnú pozornosť zástrčkám, stenovým zásuvkám a miestu, kde šnúra vystupuje z prístroja. Ak chcete odpojiť kábel z elektrickej siete, vyťahnite zástrčku zo siete. Pri inštalácii produktu sa uistite, či je zásuvka ľahko dostupná.

Likvidácia vášho starého prístroja



1. Keď je k produktu pripojený tento symbol prečiarknutého koša na kolieskach, znamená to, že produkt spadá pod európsku smernicu 2002/96/EC.
2. Všetky elektrické a elektronické produkty by sa mali zlikvidovať oddelene od komunálneho odpadu prostredníctvom určených zberných zariadení označených vládou alebo miestnymi úradmi.
3. Správna likvidácia vášho starého prístroja pomôže zabrániť potenciálnym negatívnym následkom na životné prostredie a ľudské zdravie.
4. Podrobnejšie informácie o likvidácii vášho starého prístroja dostanete na svojom mestskom úrade, na oddelení likvidácie odpadov alebo v obchode, v ktorom ste produkt zakúpili.







CE Tento produkt je vyrobený v súlade so Smernicou 2004/108/ES O elektromagnetickej kompatibilite a Smernicou 2006/95/ES O nízkonapäťových zariadeniach.

Európsky zástupca:
LG Electronics Service Europe B.V.
Veluwezoom 15, 1327 AE Almere, The Netherlands
(Tel : +31-036-547-8940)

Obsah

Typy prehrávacích diskov	3
Nabíjateľná batéria	3
Hlavná jednotka	4
Diaľkové ovládanie	5
Pripojenia napájania	6
Blízko tepelného zdroja	7
Nastavte jazyk	8-9
Zobrazenie informácií o disku	9
Prehrávanie disku	10-11
Prehrávanie filmového súboru DivX	11
Počúvanie hudobných diskov alebo súborov	12
Prezeranie fotografických súborov	12
kódy Jazykovy	13
Ródy oblasti	13
Riešenie problémov	14
Špecifikácie	14

Typy prehrávacích diskov

Typ	Logo
DVD-VIDEO: Disky ako sú filmy, ktoré sa dajú zakúpiť alebo zapožičať.	
DVD-R: Video režim a len finalizované	
DVD-RW: režim VR, Video režim a len finalizované	
DVD+R: Len Video režim	
DVD+RW: Len Video režim	
Audio CD: Hudobné CD alebo CD-R/CD-RW v hudobnom formáte CD, ktorý sa dá zakúpiť.	

Toto zariadenie prehráva DVD±R/RW a CD-R/RW, ktoré obsahujú audio tituly, DivX, MP3, WMA a/alebo JPEG súbory. Niektoré DVD±RW/DVD±R alebo CD-RW/CD-R sa nedajú na tomto zariadení prehrávať kvôli kvalite záznamu alebo fyzickému stavu disku alebo vlastnostiam záznamového zariadenia a softvéru.

Vyrobené v rámci licencie Dolby Laboratories. Dolby a symbol s dvomi D sú obchodné značky spoločnosti Dolby Laboratories.

„DVD Logo“ je obchodnou značkou DVD formátu a licencujúcej spoločnosti Logo.

O zobrazení symbolu

“” sa môže objaviť na displeji vášho TV počas prevádzky a označuje, že funkcia vysvetlená v tejto užívateľskej príručke nie je na danom disku dostupná.

Regionálne kódy

Táto jednotka má regionálny kód vytlačený na zadnej časti. Táto jednotka môže prehrávať len DVD disky označené rovnako ako je uvedené na zadnej časti jednotky alebo „ALL“ (VŠETKY).

- Väčšina DVD diskov má guľu s jedným alebo viacerými číslami vo vnútri, ktoré sú jasne viditeľné na kryte. Toto číslo musí súhlasiť s regionálnym kódom vašej jednotky, inak sa disk nebude dať prehrať.
- Ak sa pokúšate prehrať DVD s regionálnym kódom, ktorý je iný ako kód vášho prehrávača, na obrazovke TV sa objaví správa „Check Regional Code“ (Skontrolujte regionálny kód).

Autorské práva

ákón zakazuje kopírovať, šíriť, zobrazovať, vysielat cez kábel, prehrávať na verejnosti alebo prenajímať materiál, ktorý podlieha autorskému právu, bez povolenia. Tento produkt obsahuje funkciu ochrany proti kopírovaniu, ktorú vyvinula spoločnosť Macrovision. Signály ochrany pred kopírovaním sú zaznamenané na niektorých diskoch. Keď zaznamenáte a prehrávate obraz na týchto diskoch, objaví sa rušenie obrazu. Tento produkt obsahuje ochrannú technológiu autorských práv, ktorá je chránená americkými patentmi a inými právami duševného vlastníctva. Použitie tejto ochrannej technológie autorských práv musí byť autorizované spoločnosťou Macrovision a je určené len pre domáce a iné limitované premietanie len s autorizáciou spoločnosti Macrovision. Spätne riadenie alebo odmontovanie je zakázané.

Nabíjateľná batéria

- Vnútoraná nabíjateľná batéria vám poskytuje voľnosť používania a prehrávania súborov bez napájacieho kábla.
- Vnútoraná nabíjateľná batéria sa začne nabíjať len vtedy, keď je zariadenie vypnuté a AC adaptér je pripojený ku zdroju napájania.
- Ak zariadenie zapnete, nabíjanie sa vypne.
- Nabíjanie trvá približne 2 hodiny a 30 minút.
- Prevádzkový čas použitím batérie: približne 2 hodiny a 30 minút. Prevádzkový čas batérie sa môže líšiť v závislosti od stavu batérie, prevádzkového stavu a podmienok okolia a maximálny čas prehrávania môže byť až 3 hodiny.
- Indikátor batérie pri nabíjaní zasvieti načerveno. Po kompletnom nabití sa svetlo indikátora zmení na zelené.
- Ak zostávajúci čas batérie je menej ako niekoľko minút, na obrazovke bude blikať .

Hlavná jednotka

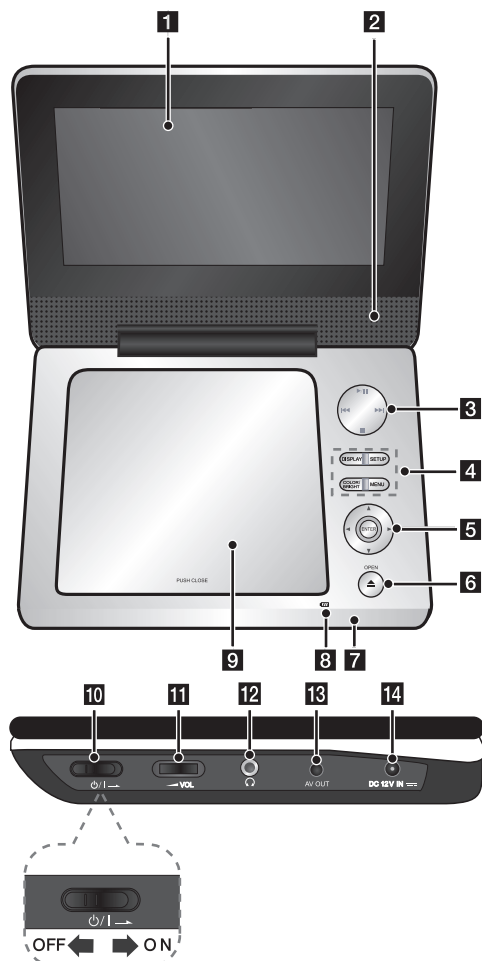

1 LCD obrazovka

2 Reproduktry

3 Tlačidlá kontroly prehrávania

- ► (Prehrať) / II (Pause) : Spustí prehrávanie.
 - ■ (Zastaviť) : Zastaví prehrávanie.
 - ◀◀ (Skip) : Prehľadáva vzad* alebo vracia na začiatok aktuálnej kapitoly alebo stopy alebo skočí na predchádzajúcu kapitolu alebo stopu.
 - ▶▶ (Skip) : Prehľadáva vpred* alebo skočí na nasledujúcu kapitolu alebo stopu.
- * Stlačte a podržte tlačidlo približne na dve sekundy.

4 Tlačidlá funkcií

- DISPLAY (DISPLEJ) : Aktivuje zobrazenie na obrazovke.
 - SETUP (NASTAVENIE) : Otvára alebo zatvára režim nastavenia.
 - COLOR / BRIGHT* : Zobrazí ponuku jasů alebo farby pre displej LCD.
 - MENU (PONUKA DVD) : Otvorí ponuku DVD.
- * Farbu alebo jas LCD displeja upravíte opakovaným stlačením COLOR/BRIGHT na hlavnom zariadení, čím vyvoláte ponuku pre farbu a jas, následne použite ◀ / ▶ pre úpravu ich hladiny. Stlačte ENTER pre potvrdenie nastavenia.

5 Kontrolné tlačidlá ponuky

- ◀ ▶ ▲ ▼ (vľavo, vpravo, hore, dole): Výber položky v ponuke.
- ENTER: Potvrzuje výber ponuky.

6 OPEN (OTVORIŤ) (▲): Otvára veko disku.

7 Diaľkový snímač : Sem namierte diaľkový ovládač.

8 Nabíjanie batérie a indikátor napájania

- Indikátor pri nabíjaní zasvieti načerveno a nazeleno, keď je nabíjanie kompleté. (Viac informácií nájdete na strane 3.)
- Keď sa zariadenie zapne, indikátor na pár sekúnd zasvieti nazeleno .

9 Veko disku

10 ⏻/I (Hlavný vypínač): Zapne alebo vypne jednotku.

Poznámka: Poznámka: Ak chcete tento prístroj obsluhovať, hlavný vypínač musí byť v zapnutej polohe.

11 ◀ VOL (Hlasitosť): Nastavenie úrovně hlasitosti vstavaných reproduktorov a slúchadiel.

12 🎧 (Slúchadlá): Pripojenie slúchadiel.

13 AV OUT: Pripojenie na TV s video a audio vstupom.

14 DC 12V IN: Pripojenie napájacieho adaptéra alebo adaptéra do auta.

Diaľkové ovládanie

Poznámka: Ak chcete tento prístroj obsluhovať s diaľkovým ovládaním, hlavný vypínač musí byť v zapnutej polohe. (Pozrite si stranu 4)

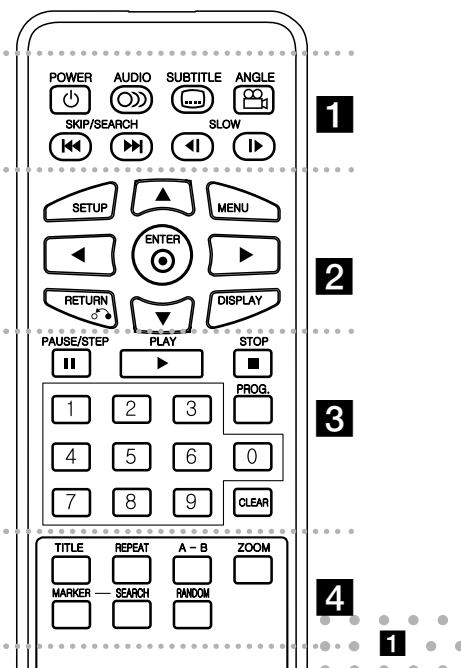

POWER (NAPÁJANIE) (⏻): Zapína alebo vypína jednotku ON (ZAP) alebo OFF (VYP).

AUDIO (🔊): Zvolí jazyk pre zvuk alebo audio kanál.

SUBTITLE (TITULKY) (📄): Otvorí ponuku titulov.

ANGLE (UHOL) (📷): Zvolí uhol kamery DVD, ak je dostupný.

SKIP/SEARCH (PRESKOČIŤ/VYHLADÁVAŤ)

(⏮ / ⏭): Vyhladáva* vzad/vpred. Skočí na ďalšiu alebo predchádzajúcu kapitolu/stopu.

* Stlačte a podržte tlačidlo asi na dve sekundy.

SLOW (POMALY) (⏪ / ⏩): Pomalé prehrávanie vzad/vpred.

SETUP (NASTAVENIE): Otvára alebo zatvára režim nastavenia.

MENU (PONUKA DVD): Otvorí ponuku DVD.

▲▼◀▶: Naviguje v ponukách.

ENTER (⊙): Potvrdí výber ponuky.

RETURN (NÁVRAT) (↶): Stlačte pre pohyb vzad v ponuke alebo pre zatvorenie ponuky.

DISPLAY (DISPLEJ): Aktivuje zobrazenie na obrazovke.

PAUSE/STEP (PAUZA/KROK) (⏸): Dočasne pozastaví prehrávanie/opakovanie stlačíte pre prehrávanie krok po kroku.

PLAY (PREHRAŤ) (▶): Spustí prehrávanie.

STOP (ZASTAVIŤ) (■): Zastaví prehrávanie.

Číselné tlačidlá: Zvolí očíslované možnosti v ponuke.

PROG.: Vstúpi do režimu editovania programu.

CLEAR (VYMAZAŤ): Odstráni číslo stopy zo Zoznamu programov.

TITLE (TITUL): Otvorí ponuku titulov.

REPEAT (OPAKOVAŤ): Zopakuje kapitolu, stopu alebo všetko.

A-B: Zopakuje úsek.

ZOOM (LUPA): Zväčší zobrazenie obrazu.

MARKER (UKAZOVATEL): Označuje akýkoľvek bod počas prehrávania.

SEARCH (VYHLADÁVAŤ): Zobrazí ponuku [Marker Search].

RANDOM(NÁHODNÉ): Prehrá stopy v náhodnom poradí.

Vložte batériu do diaľkového ovládania

Stlačte spony držáka batérie dokopy a potiahnite jazýček, aby ste vybrali držiak batérie. Vložte batériu s označením + rovnakým smerom, ako je označenie + v držiake batérie. Držiak s batériou vložte do diaľkového ovládača a ubezpečte sa, že je vložený celkom.

- Batériu z diaľkového ovládača vymeňte za 3 V mikro lítiovú, ako sú napríklad CR. 2025 alebo podobné.
- Batérie zlikvidujte bezpečne v súlade s miestnymi nariadeniami. Nehádzte ich do ohňa.

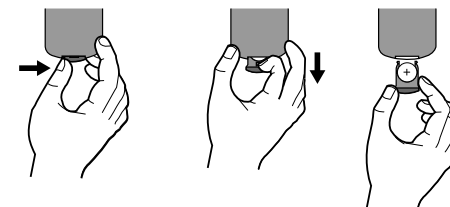

Varovanie pre výmenné lítiové batérie.

- Hrozba výbuchu pri nesprávne vymenenej batérii.
- Vymieňajte len za rovnaký typ batérie.
- Dodatočné varovanie je pri batérii pri výmene používateľom.

VAROVANIE: Batérie používané v tomto zariadení môžu pri zlom zaobchádzaní predstavovať chemické alebo požiarne nebezpečenstvo. Nevymieňajte, nerozoberajte ani ich nevystavujte ich teplotám nad 100°C (212 F). Vymeňte ich za batérie Matsushita Elec. Ind. Co. s.r.o. (Panasonic), číslo CR. 2025. Použitie iných batérií môže spôsobiť požiar alebo explóziu. Použité batérie zlikvidujte. Chráňte pred deťmi. Nerozoberajte, ani ich nehádzte do ohňa.

Pripojenia napájania

Pripojenie sieťového adaptéra

Zapojte dodaný sieťový adaptér prístroja do elektrickej zásuvky.

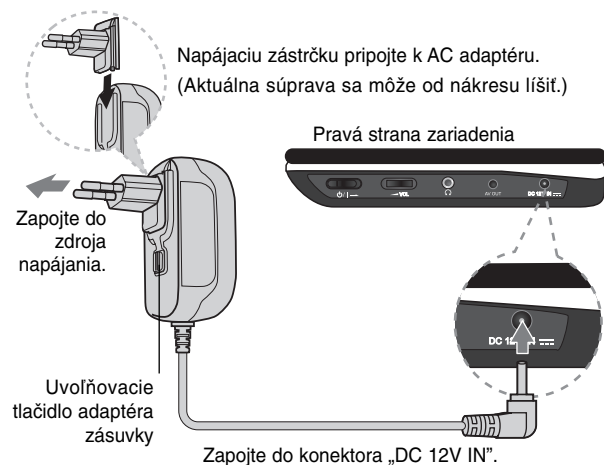

AC adaptér

- Tento AC adaptér pracuje na 100-240V~ 1A 50/60Hz.
- Pre výber vhodnej zástrčky AC adaptéra alebo súpravy AC kábla kontaktujte predajcu elektronických súčiastok.
- Vyrobil NANJING WANLIDA TECHNOLOGY CO., LTD

Pripojenie automobilového adaptéra

Toto zariadenie a jeho automobilový adaptér sú určené na použitie v automobiloch, ktoré majú 8,5-16 voltové elektrické systémy so záporným uzemnením. Ide o štandard pre väčšinu automobilov. Ak má váš automobil odlišný elektrický systém, napájací systém DC sa nemôže použiť.

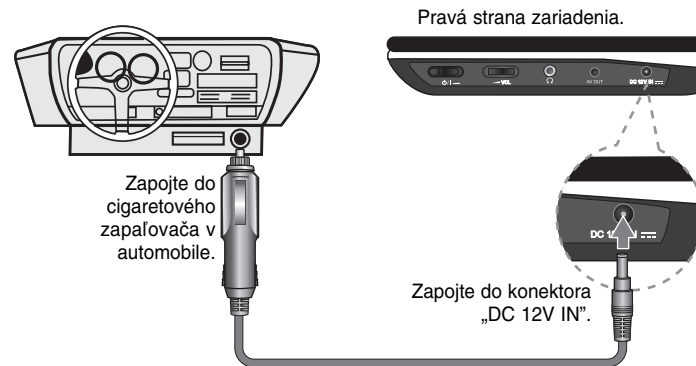

Automobilový adaptér

- Tento automobilový adaptér pracuje na jednosmernom 8,5-16V napätí.
- Pre výber vhodného automobilového adaptéra kontaktujte predajcu elektronických súčiastok.
- Vyrobil NANJING WANLIDA TECHNOLOGY CO., LTD.

Výstraha

- Pre zabránenie elektrickému šoku a možného poškodenia vášho zariadenia alebo automobilu, vždy odpojte automobilový adaptér z cigaretového zapaľovača automobilu pred odpojením zástrčky z vášho zariadenia.
 - V automobilovom adaptéri je nainštalovaná 3 ampérová 250V poistka.
 - Pri štartovaní motora odpojte automobilový adaptér z cigaretového zapaľovača automobilu.
 - Ak je automobilová batéria vybitá, vaše zariadenie nepoužívajte. Špičkový prúd automobilového generátora môže zapríčiniť spálenie jednosmernej poistky.
 - Ak napájacie napätie automobilu klesne pod približne 10 voltov, vaše zariadenie nemusí pracovať správne.
 - Zariadenie nenechávajte na mieste, na ktorom teplota presahuje 70°C (158°F), v opačnom prípade sa zariadenie poškodí.
- Príklady nesprávneho umiestnenia:
- Vo vnútri automobilu so zatvorenými oknami a vystavené priamemu slnečnému žiareniu.
 - Blízko tepelného zdroja.

Blízko tepelného zdroja.

Audio a video zapojenie na váš TV

Pripojte AV OUT konektor prístroja na príslušný vstupný konektor vášho TV podľa nižšie uvedeného znázornenia.

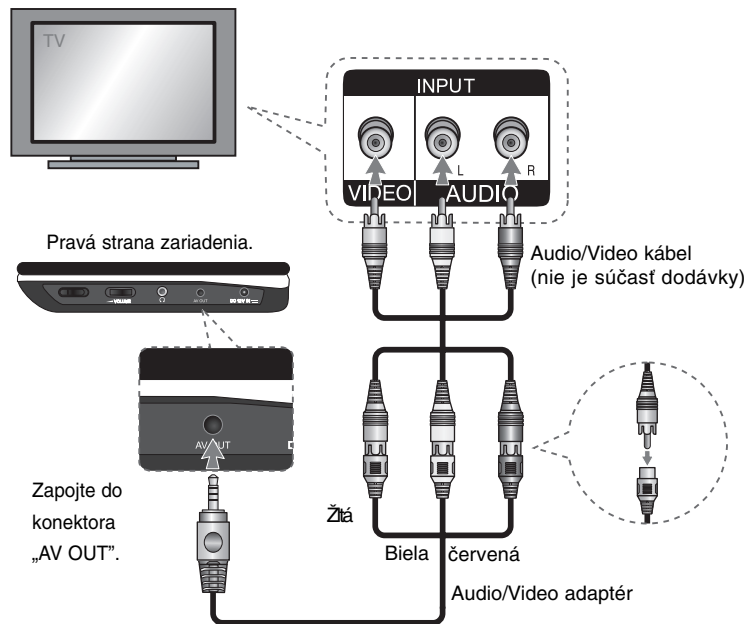

Nastavte jazyk

	TLAČIDLO
1 Ponuka nastavenia zobrazovania:	SETUP
2 Nastavte želanú možnosť na prvej úrovni:	▲ ▼
3 Presuňte na druhú úroveň:	▶
4 Zvoľte želanú možnosť na druhej úrovni:	▲ ▼
5 Presuňte na tretiu úroveň:	▶
6 Zmeňte nastavenie:	▲ ▼ / ENTER

Upravte nastavenia – môžete urobiť viac

Keď zapnete prístroj po prvýkrát (voliteľné)

Ponuka pre voľbu jazyka sa objaví vtedy, keď zapnete zariadenie po prvýkrát. Musíte zvoliť jazyk, aby ste mohli používať zariadenie. Použite **▲ ▼** pre voľbu jazyka, a potom stlačte **ENTER** a objaví sa ponuka potvrdenia. Použite **◀ ▶** na voľbu [ENTER], a potom stlačte **ENTER**.

Upravte nastavenia jazyka

Ponuka jazyka – Zvoľte jazyk pre ponuku nastavenia zobrazenú na obrazovke.

Audio/Titulky/Ponuka disku – Zvoľte jazyk pre Audio/Titulky/Ponuku disku.

[Original] (Pôvodný): Vztahuje sa na pôvodný jazyk, v ktorom bol disk zaznamenaný

[Iné]: Pre voľbu iného jazyka stlačte číslo jazyka, stlačte číselné tlačidlá, a potom **ENTER** pre zadanie príslušného 4-miestneho čísla podľa zoznamu jazykových kódov. (Pozrite si stranu 13) Ak urobíte chybu, pri zadávaní čísla, stlačte **CLEAR** (VYMAZAŤ) pre vymazanie čísel, a potom číslo opravte. [Off] (Vypnuté) (pre titulky disku): Vypnite titulky.

Vykonajte nastavenia zobrazovania

Aspekt – Zvoľte, ktorý vzhľad obrazovky sa má použiť, na základe tvaru vášho televízora.

[4:3]: Zvoľte vtedy, keď je pripojený štandardný televízor 4:3.

[16:9]: Zvoľte vtedy, keď je pripojený širokouhlý televízor 16:9.

Režim zobrazenia – Ak ste si zvolili režim 4:3, budete potrebovať určiť, ako chcete zobrazovať širokouhlé programy a filmy na svojom televízore.

[Letterbox] (Obálka): Zobrazuje širokouhlý obraz s čiernymi pásmi na vrchnej a na spodnej časti obrazovky.

[Panscan]: Vyplní celú obrazovku 4:3, pričom podľa potreby odreže obraz.

Vykonajte nastavenia zvuku

DRC (Ovládanie dynamického rozsahu) – Vyjasnite zvuk, keď je stíšená hlasitosť (len Dolby Digital only). Nastavte na [On] (Zapnuté) pre tento efekt.

Hlasový – Nastavte na možnosť [On] (Zapnuté) len vtedy, keď sa prehráva viackanálové karaoke DVD. Kanály karaoke na disku sa miešajú s normálnym stereo zvukom.

Zmena nastavenia zámku

Musíte nastaviť možnosť [Area Code] (Kódu oblasti), aby ste mohli používať možnosti kódu. Zvoľte možnosť [Area Code] (Kód oblasti), a potom stlačte **▶**. Zadajte 4-miestne heslo, a potom stlačte **ENTER**. Zadajte ho znovu, a potom stlačte **ENTER** pre overenie. Ak urobíte chybu pri zadávaní čísla, stlačte **CLEAR** a chybu opravte.

Ak ste zabudli svoje heslo, môžete ho resetovať. Najskôr vyberte disk z jednotky. Zobrazte ponuku nastavenia a zadajte 6-číselné číslo „210499“, čím sa heslo vymaže.

Hodnotenie – Zvoľte úroveň hodnotenia. Čím je úroveň nižšia, tým je pomer presnejší. Zvoľte [Unlock] (Odblokovať) pre deaktiváciu hodnotenia.

Heslo – Nastaví alebo zmení heslo pre nastavenia zámku.

[New] (Nový): Zadajte nové 4-miestne heslo pomocou číselných tlačidiel, a potom stlačte **ENTER**. Zadajte znova heslo pre potvrdenie.

[Change] (Zmena): Zadajte nové heslo dva krát po zadaní aktuálneho hesla.

Kód oblasti – Zvoľte kód krajiny ako úroveň hodnotenia prehrávania. Tým určíte, ktoré normy oblasti sa použijú pre nastavenie DVD ovládaných rodičovským zámkom. (Pozrite si stranu 13)

Vykonajte ostatné nastavenia







DivX(R) VOD – Poskytujeme vám registračný kód DivX® VOD (Video na vyžiadanie), ktorý vám umožní zakúpiť si video podporujúce službu DivX® VOD. Podrobnejšie informácie nájdete na www.divx.com/vod. Stlačte **ENTER**, keď je zvýraznená ikona [Select] (Zvoliť) a môžete si pozrieť registračný kód jednotky. Všetky stiahnuté videá z DivX® VOD sa dajú prehrať len na tejto jednotke.

Zobrazenie informácií o disku

	TLAČIDLO
1 Počas prehrávania stlačte DISPLAY (DISPLEJ) :	DISPLAY
2 Zvoľte položku:	▲▼
3 Vykonajte nastavenia v ponuke zobrazenia:	◀▶ / ENTER
4 Pre návrat na ukončenie:	DISPLAY

Zobrazenie informácií o disku – môžete urobiť viac

Môžete zvoliť položku stlačením **▲▼** a zmeniť alebo zvoliť nastavenie **◀▶**.

 1 / 6	Aktuálny počet alebo celkový počet titulov
 5 / 42	Aktuálny počet alebo celkový počet kapitol
 0:13:45	Uplynutý čas prehrávania
 1 ENG D/D 3/2.1CH	Zvolený jazyk audia alebo kanálu
 OFF	Zvolené titulky
 1 / 1	Zvolený uhol/celkový počet uhlov

Symbole použité v tejto príručke

Sekcia, ktorej názov má jeden z nasledujúcich symbolov sa týkajú len disku alebo súboru, ktorý je označený symbolom.

ALL	Všetky disky a súbory	ACD	Audio CD
DVD	DVD a finalizované DVD±R/RW	MP3	MP3 súbory
DivX	DivX súbory	WMA	WMA súbory

Prehrávanie disku

	TLAČIDLO
1 Otvorte veko disku:	OPEN (▲)
2 Vložte disk:	-
3 Zatvorte veko disku:	-
4 Spustíte prehrávanie:	▶ PLAY
5 Nastavenie hlasitosti:	VOLUME
6 Zastavte prehrávanie:	■ STOP

Prehrávanie disku – môžete urobiť viac

Zastaví prehrávanie

Prehrávanie zastavíte stlačením **STOP** (■). V závislosti od typu disku si zariadenie zapamätá bod zastavenia. Na displeji sa na chvíľu objaví „■■■“. Stlačte **PLAY** (▶) pre obnovenie prehrávania (od bodu scény). Ak stlačíte tlačidlo **STOP** (■) znova alebo vyberiete disk (na obrazovke sa objaví „■“), zariadenie vymaže zmiesto zastavenia. (■■■ = **Obnoviť zastavenie**, ■ = **Dokončiť zastavenie**) Miesto obnovenia sa môže vymazať po stlačení tlačidla (napríklad: POWER (NAPÁJANIE), OPEN (OTVORIŤ), atď.).

Prehrávanie disku DVD s ponukou (DVD)

V súčasnosti obsahuje väčšina diskov DVD ponuky, ktoré sa načítajú pred samotným prehrávaním filmu. V týchto ponukách môžete zvýrazniť niektorú z možností pomocou položky ▲▼◀▶ alebo tlačidla s číslom. Svoj výber potvrdíte stlačením tlačidla **ENTER**.

Prehrávanie DVD VR disku

Táto jednotka bude prehrávať disk DVD-RW, ktorý je zaznamenaný pomocou formátu Nahrávanie Vídea (VR). Keď vložíte disk DVD VR, na obrazovke sa objaví ponuka. Použite ▲▼ pre výber titulu, a potom stlačte tlačidlo **PLAY** (▶). Pre zobrazenie ponuky DVD-VR stlačte **MENU** alebo **TITLE**. Niektoré DVD-VR disky obsahujú CPRM údaje DVD rekordéra. Zariadenie nepodporuje takéto typy diskov.

Preskočte na nasledujúcu/predchádzajúcu kapitolu/stopu/súbor (ALL)

Stlačte tlačidlo **SKIP** (▶▶) pre presun na nasledujúcu kapitolu/stopu/súbor. Stlačte tlačidlo **SKIP** (◀◀) pre návrat na začiatok aktuálnej kapitoly/stopy/súbor.

Dvakrát krátko stlačte tlačidlo **SKIP** (◀◀) pre preskočenie na predchádzajúcu kapitolu/stopu/súbor.

Pozastavenie prehrávania (ALL)

Stlačte **PAUSE/STEP** (||) pre pozastavenie prehrávania. Stlačte **PLAY** (▶), aby ste mohli pokračovať v prehrávaní.

Prehrávanie krok po kroku (DVD) (DivX)

Opakovane stláčajte **PAUSE/STEP** (||), aby ste prehrávali úsek po úseku.

Opakované prehrávanie (ALL)

Opakovane stláčajte **REPEAT** pre voľbu opakovanej položky. Aktuálny titul, kapitola alebo stopa sa budú opakovane prehrávať. Ak sa chcete vrátiť na bežné prehrávanie, opakovane stláčajte tlačidlo **REPEAT** pre voľbu možnosti [Off] (Vypnuté).

Rýchle prehrávanie dopredu alebo dozadu

(DVD) (DivX) (ACD) (WMA) (MP3)

Pre rýchle prehrávanie dopredu alebo dozadu stlačte a držte **SKIP** (PRESKOČIŤ) (◀◀ alebo ▶▶). Môžete zmeniť rýchlosť prehrávania ak opakovane stlačíte a podržíte **SKIP** (PRESKOČIŤ) (◀◀ alebo ▶▶). Pre pokračovanie prehrávania normálnou rýchlosťou stlačte **PLAY** (PREHRAŤ) (▶).

Opakovanie špecifickej časti (A-B) (DVD) (DivX) (ACD)

Stlačte **A-B** na začiatku časti, ktorú chcete zopakovať, a znova na konci tejto časti. Vaša zvolená časť sa bude opakovať neustále. Pre návrat na normálne prehrávanie stlačte **A-B** pre výber možnosti [Off] (Vypnuté).

Výber jazyka titulkov (DVD) (DivX)

Počas prehrávania opakovane stláčajte **SUBTITLE** (☐) pre výber želaného jazyka titulkov.

Pozeranie z iného uhla (DVD)

Ak sa na obrazovke na chvíľu objaví indikátor uhla, môžete zvoliť iný uhol kamery opakovaným stlačením tlačidla **ANGLE** (☺).

Počúvanie iného zvuku (DVD) (DivX)

Počas prehrávania opakovane stláčajte tlačidlo **AUDIO** (☺) ktorým môžete prepínať medzi dostupnými audio jazykmi, kanálmi alebo metódami kódovania.

Spomalenie rýchlosti prehrávania (DVD) (DivX): Len vpred

Počas prehrávania stlačte **SLOW** (POMALY) (◀I alebo I▶) pre spomalenie prehrávania dopredu alebo dozadu. Môžete zmeniť rýchlosť prehrávania ak opakovane stlačíte **SLOW** (POMALY) (◀I alebo I▶) Pre pokračovanie prehrávania normálnou rýchlosťou stlačte **PLAY** (PREHRAŤ) (▶).

Pozeranie zväčšeného video obrazu (DVD) (DivX)

Počas prehrávania alebo režimu pozastavenia opakovane stláčajte tlačidlo **ZOOM** pre výber režimu lupy. Po zväčšenom zobrazení a môžete posúvať pomocou tlačidiel ▲▼◀▶. Stlačte **CLEAR** pre zatvorenie. (100 % → 200 % → 300 % → 400 % → 100 %).

Prez
Stlač

Prez
Stlač

Spus
Vyhľadajte
zvoľte
nájsť
ENTE

Preh
Počas
pre pi
návrá

Ozna
Môže
stlačiť
mark
Taktie
menu
(VYM)

Pam
Toto :
preze
alebo
táto s

Šetri
Šetriť
pät n
auton

Zmie
Pri pr
môže
TITLI

Prezeranie ponuky titulu (DVD)

Stlačte **TITLE** pre zobrazenie ponuky titulu disku, ak je dostupná.

Prezeranie ponuky DVD (DVD)

Stlačte **MENU** (PONUKA DVD) pre zobrazenie ponuky disku, ak je dostupná.

Spustenie prehrávania od zvoleného času (DVD DivX)

Vyhľadajte počiatočné miesto zadaného časového kódu. Stlačte **DISPLAY**, a potom zvolte ikonu hodín. Zadať čas, a potom stlačte **ENTER**. Napríklad, ak chcete nájsť scénu na 1. hodine, 10. minúte a 20. sekunde, zadajte „11020“ a stlačte **ENTER**. Ak zadáte nesprávne číslo, stlačte **CLEAR** pre opätovné zadanie.

Prehrávanie v náhodnom poradí (ACD WMA MP3)

Počas prehrávania alebo keď je zariadenie vypnuté stlačte **RANDOM** (NÁHODNÉ) pre prehrávanie v náhodnom poradí. Opäť stlačte **RANDOM** (NÁHODNÉ) pre návrat k normálnemu prehrávaniu.

Označenie obľúbenej scény (DVD DivX)

Môžete označiť pozíciu na disku na ktorú sa chcete vrátiť. Na želanej pozícii stlačte **MARKER** (UKAZOVATEL). Na obrazovke sa nakrátko zobrazí ikona markera. Takto môžete označiť až 9 markerov.

Taktiež môžete pozície vyvolať alebo zmazať. Stlačte **SEARCH** a zobrazí sa menu [Marker Search]. Použite **◀** alebo **▶** pre výber želaného markera v ponuke a následne stlačte **ENTER** pre jeho vyvolanie alebo **CLEAR** (VYMAZAŤ) pre vymazanie.

Pamäť poslednej scény (DVD ACD)

Toto zariadenie si uloží do pamäte poslednú scénu disku, ktorý ste naposledy prezerali. Posledná scéna zostane v pamäti aj keď vyberiete disk z prehrávača alebo vypnete zariadenie. Ak vložíte disk, ktorého posledná scéna je v pamäti, táto sa automaticky vyvolá.

Šetrič obrazovky

Šetrič obrazovky sa objaví vtedy, keď necháte zariadenie v režime Zastavenia asi päť minút. Ak sa šetrič obrazovky zobrazí na päť minút, zariadenie sa automaticky vypne.

Zmiešaný disk – DivX, MP3/WMA a JPEG

Pri prehrávaní disku, ktorý spolu zahŕňa súbory DivX, MP3/WMA a JPEG si môžete vybrať, ktorú ponuku súborov chcete prehrávať, stlačením tlačidla **TITLE** (TITUL).

Prehrávanie filmového súboru DivX

	TLAČIDLO
1 Otvorte veko disku:	OPEN (▲)
2 Vložte disk:	-
3 Zatvorte veko disku:	-
4 Vyberte filmový súbor v ponuke:	▲ ▼, MENU
5 Spustíte prehrávanie:	▶ PLAY
6 Zastavte prehrávanie:	■ STOP

Prehrávanie filmového súboru DivX – môžete urobiť viac**Zmena súboru znakov pre správne zobrazenie titulkov DivX®**

Stlačte a podržte **SUBTITLE** na 3 sekundy počas prehrávania. Objaví sa jazykový kód. Stlačte **◀ ▶** pre výber iného jazykového kódu, kým sa titulky nezobrazia správne, a potom stlačte **ENTER**.

Požiadavky na súbore DivX

Kompatibilita súborov DivX s týmto prehrávačom je obmedzená nasledovne:

- Dostupné rozlíšenie: 720 x 576 (Š x V) pixelov.
- Názvy súborov DivX a titulky sú obmedzené na 45 znakov.
- Prípory súborov DivX: „.avi“, „.mpg“, „.mpeg“
- Prehrávateľné titulky DivX: SubRip (.srt / .txt), SAMI (.smi), SubStation Alpha (.ssa/.txt), MicroDVD (.sub/.txt), VobSub (.sub) SubViewer 2.0 (.sub/.txt), TMediaPlayer(.txt), DVD Subtitle System (.txt)
- Prehrávateľný formát kodekov: „DIVX3.xx“, „DIVX4.xx“, „DIVX5.xx“, „MP43“, „3IVX“
- DivX 6.0 podporuje len funkciu prehrávania v jednotke.
- Prehrávateľný formát zvuku „Dolby Digital“, „PCM“, „MP3“, „WMA“
- Vzorkovacia frekvencia: v rozmedzí 8 - 48 kHz (MP3), v rozmedzí 32 - 48 kHz (WMA)
- Prenosová rýchlosť: v rozmedzí 8 - 320 kbps (MP3), v rozmedzí 32 - 192 kbps (WMA), menej ako 4Mbps (súbor DivX)
- CD-R/RW, DVD-R/RW Formát: ISO 9660
- Maximálny počet súborov/diskov: menej ako 600 (celkový počet súborov a priečinkov)

Počúvanie hudobných diskov alebo súborov

	TLAČIDLO
1 Otvorte veko disku:	OPEN (▲)
2 Vložte disk:	-
3 Zatvorte veko disku:	-
4 Zvoľte hudbu v ponuke:	▲▼, MENU
5 Spustíte prehrávanie:	▶ PLAY
6 Zastavte prehrávanie:	■ STOP

Počúvanie hudobných diskov alebo súborov – môžete urobiť viac

Vytvorenie vášho vlastného programu

Môžete prehrať obsah disku v želanom poradí zoradením poradia hudby na disku. Ak chcete pridať hudbu do zoznamu predvolených stôp, stlačte **PROG.** pre zadanie režimu editovania programu (značka  sa objaví v ponuke). Zvoľte želanú hudbu v [List] (Zozname), a potom stlačte **ENTER** pre pridanie hudby do zoznamu predvolených stôp. Zvoľte hudbu zo zoznamu, a potom stlačte **ENTER** pre spustenie naprogramovaného prehrávania. AK chcete vymazať hudbu z tohto zoznamu programov, zvoľte hudbu, ktorú chcete vymazať, a potom stlačte **CLEAR** v režime editácie programu. Ak chcete vymazať kompletnú hudbu z tohto zoznamu predvolených stôp, zvoľte [Clear All] (Vymazať všetky), a potom stlačte **ENTER** v režime editovania. Program sa vymaže po vybraní disku alebo po vypnutí zariadenia.

Zobrazenie informácií o súbore (ID3 TAG)

Počas prehrávania MP3 súboru, ktorý obsahuje informácie o súbore, môžete zobraziť informácie opakovaným stláčaním tlačidla **DISPLAY** (DISP.LJ). Ak súbor nemá ID3 tag informáciu, na obrazovke sa zobrazí [No ID3 TAG].

Obmedzenia hudobných súborov MP3/WMA

Kompatibilita MP3/WMA s týmto zariadením je obmedzená takto:

- Prípory súboru: „.mp3“, „.wma“
- Vzorkovacia frekvencia: v rozsahu 8 - 48 kHz (MP3), v rozsahu 32 - 48kHz (WMA)
- Prenosová rýchlosť : v rozmedzí 8 – 320 kbps (MP3), v rozmedzí 32 – 192 kbps (WMA)
- CD-R/RW, DVD±R/RW Formát: ISO 9660
- Maximálny počet súborov/diskov: menej ako 600 (celkový počet súborov a priečinkov)

12

Prezeranie fotografických súborov

	TLAČIDLO
1 Otvorte veko disku:	OPEN (▲)
2 Vložte disk:	-
3 Zatvorte veko disku:	-
4 Vyberte fotografický súbor v ponuke:	▲▼, MENU
5 Zobrazte zvolený súbor na celej obrazovke:	▶ PLAY
6 Pre návrat na ponuku:	■ STOP

Prezeranie fotografických súborov – môžete urobiť viac

Prezeranie fotografických súborov vo forme prezentácie

Použite **▲▼◀▶** na zvýraznenie ikony () , a potom stlačte **ENTER** pre spustenie prezentácie.

Môžete zmeniť rýchlosť prezentácie pomocou **◀▶** keď sa zvýrazní ikona () .

Preskočte na nasledujúcu/predchádzajúcu fotografiu

Stlačte **SKIP** (**◀◀** alebo **▶▶**) pre prezeranie predchádzajúcej/nasledujúcej fotografie.

Otáčanie fotografií

Použite **▲▼** na otočenie fotografie na celej obrazovke proti alebo v smere hodinových ručičiek počas prezerania fotografie na celej obrazovke.

Pozastavenie prezentácie

Stlačte tlačidlo **PAUSE/STEP** (**||**) pre pozastavenie prezentácie. Stlačte tlačidlo **PLAY** (**▶**) pre pokračovanie v prezentácii.

Počúvanie hudby počas prezentácie

Môžete počúvať hudbu počas prezentácie, ak disk obsahuje hudobné a filmové súbory zároveň. Použite **▲▼◀▶** na zvýraznenie ikony () a potom spustíte prezentáciu stlačením tlačidla **ENTER**.

Prezeranie zväčšeného obrázku fotografie

Počas prezerania fotografie na celej obrazovke opakovane stláčajte **ZOOM** pre výber režimu lupy. Môžete sa pohybovať cez priblíženú fotografiu pomocou tlačidiel **▲▼◀▶**. Stlačte tlačidlo **CLEAR** pre zatvorenie.

Obmedzenia pre fotografické súbory

Kompatibilita súboru JPEG s touto jednotkou je obmedzená nasledovne:

- Prípory súborov: „.jpg“
- Veľkosť fotografie: menej ako 2MB odporúčaná
- CD-R/RW, DVD±R/RW Formát: ISO 9660
- Maximálny počet súborov/diskov: menej ako 600 (celkový počet súborov a priečinkov)

Kódy Jazykovy

Použite tento zoznam na zadanie vášho želaného jazyka pre nasledujúce pôvodné nastavenia: Audio Disk, Disk s titulkami, Ponuka disku.

Jazyk	Kód	Jazyk	Kód	Jazyk	Kód	Jazyk	Kód	Jazyk	Kód	Jazyk	Kód
Afarčina	6565	Chorvátčina	7282	Hausa	7265	Lingálčina	7678	Kečuánčina	8185	Tadžičtina	8471
Afrikánčina	6570	Čeština	6783	Hebrejčina	7387	Litovčina	7684	Rétorománčina	8277	Tamilčina	8465
Albánčina	8381	Dánčina	6865	Hindčina	7273	Macedónčina	7775	Rumunčina	8279	Telugčina	8469
Amharčina	6577	Holandčina	7876	Maďarčina	7285	Malgaština	7771	Ruština	8285	Thajčina	8472
Arabčina	6582	Angličtina	6978	Islandčina	7383	Malajčina	7783	Samojčina	8377	Tonga	8479
Arménčina	7289	Esperanto	6979	Indonézština	7378	Malajalamčina	7776	Sanskrit	8365	Turečtina	8482
Ásámčina	6583	Estónčina	6984	Interlingua	7365	Maorčina	7773	Škótska gáličina	7168	Turkménčina	8475
Aymarčina	6588	Faroese	7079	Írčina	7165	Marathi	7782	Srbčina	8382	Twi	8487
Azerbajdžančina	6590	Fidži	7074	Taliančina	7384	Moldavčina	7779	Srbochorvátčina	8372	Ukrajínčina	8575
Baškircina	6665	Fínčina	7073	Japončina	7465	Mongolčina	7778	Šona	8378	Urdčina	8582
Baskičtina	6985	Francúzština	7082	Kanada	7578	Nauruščina	7865	Sindhčina	8368	Uzbečtina	8590
Bengálčina, bangla	6678	Frizština	7089	Kašmírčina	7583	Nepálčina	7869	Singálčina	8373	Vietnamčina	8673
Butánčina	6890	Galicijčina	7176	Kazahčina	7575	Nórcina	7879	Slovenčina	8375	Volapuk	8679
Bihárske jazyky	6672	Gruzínčina	7565	Kirgizština	7589	Urjčina	7982	Slovinčina	8376	Welština	6789
Bretónčina	6682	Nemčina	6869	Kórejčina	7579	Pandšábčina	8065	Španielčina	6983	Wolofština	8779
Bulharčina	6671	Gréčtina	6976	Kurdština	7585	Pašto, Pušto	8083	Sudánčina	8385	Xhosa	8872
Barmčina	7789	Grónčina	7576	Laoština	7679	Perzština	7065	Svahilčina	8387	Jidiš	7473
Bieloruština	6669	Guarančina	7178	Latinčina	7665	Poľština	8076	Švédčina	8386	Yoruba	8979
Čínština	9072	Gudžaratčina	7185	Lotyština	7686	Portugalčina	8084	Tagalčina	8476	Zulu	9085

Kódy oblasti

Zvoľte kód oblasti v tomto zozname.

Oblasť	Kód	Oblasť	Kód	Oblasť	Kód	Oblasť	Kód	Oblasť	Kód	Oblasť	Kód
Afganistan	AF	Kostarika	CR	Grónsko	GL	Maledivy	MV	Paraguaj	PY	Srí Lanka	LK
Argentína	AR	Chorvátsko	HR	Hong Kong	HK	Mexiko	MX	Filipíny	PH	Švédsko	SE
Austrália	AU	Česká republika	CZ	Maďarsko	HU	Monako	MC	Poľsko	PL	Švajčiarsko	CH
Rakúsko	AT	Dánsko	DK	India	IN	Mongolsko	MN	Portugalsko	PT	Tchaj-wan	TW
Belgicko	BE	Ekvádor	EC	Indonézia	ID	Maroko	MA	Rumunsko	RO	Thajsko	TH
Bután	BT	Egypt	EG	Izrael	IL	Nepál	NP	Ruská Federácia	RU	Turecko	TR
Bolívia	BO	El Salvador	SV	Taliano	IT	Holandsko	NL	Saudská Arábia	SA	Uganda	UG
Brazília	BR	Etiópia	ET	Jamajka	JM	Holandské Antily	AN	Senegal	SN	Ukrajina	UA
Kambodža	KH	Fidži	FJ	Japonsko	JP	Nový Zéland	NZ	Singapur	SG	Spojené Štáty	US
Kanada	CA	Fínsko	FI	Keňa	KE	Nigéria	NG	Slovenská republika	SK	Uruguaj	UY
Čile	CL	Francúzsko	FR	Kuvajt	KW	Nórsko	NO	Slovinsko	SI	Uzbekistan	UZ
Čína	CN	Nemecko	DE	Líbia	LY	Omán	OM	Južná Afrika	ZA	Vietnam	VN
Kolumbia	CO	Veľká Británia	GB	Luxembursko	LU	Pakistan	PK	Južná Kórea	KR	Zimbabwe	ZW
Kongo	CG	Grécko	GR	Malajzia	MY	Panama	PA	Španielsko	ES		

Riešenie problémov

Príznak	Príčina	Náprava
Žiadne napájanie.	Kábel napájania je odpojený.	Bezpečne zapojte kábel napájania do zásuvky v stene.
	Batéria je vybitá.	Nabite batériu.
Napájanie je zapnuté, ale jednotka nefunguje	Nie je vložený žiadny disk.	Vložte disk.
Žiadny obraz.	Televízor nie je nastavený na príjem signálu z jednotky.	Zvoľte vhodný režim video vstupu na televízore.
	Video kábel nie je bezpečne pripojený.	Bezpečne pripojte video kábel.
Žiadny zvuk.	Zariadenie pripojené pomocou audio kábla nie je nastavené na príjem signálu z jednotky.	Zvoľte správny vstupný režim audio zosilňovača.
	Hlasitosť je na minime.	Použite ovládač hlasitosti pre úpravu hladiny hlasitosti.
	Možnosti AUDIO sú nastavené na nesprávnu polohu.	Nastavte AUDIO do správnej polohy.
Jednotka nezačne prehrávať.	Je vložený nepodporovaný disk.	Vložte podporovaný disk. (Skontrolujte typ disku a kód oblasti.)
	Je nastavená úroveň hodnotenia.	Zmeňte úroveň hodnotenia.
Diaľkové ovládanie nefunguje správne.	Diaľkový ovládač nie je namierený na diaľkový snímač na jednotke.	Namierte diaľkový ovládač na diaľkový snímač jednotky.
	Diaľkový ovládač je príliš ďaleko od jednotky.	Používajte diaľkový ovládač bližšie k jednotke.

Špecifikácie

Všeobecné informácie

Požiadavky napájania	DC 12V
Spotreba energie	12W
Rozmery (Približne)	202 x 42.5 x 167 mm (Š x V x H) bez stojanu
Čistá hmotnosť (Približne)	0.78kg
Prevádzková teplota:	5 °C až 40 °C
Prevádzková vlhkosť	5 % až 90 %
Laser	Polovodičový laser
Systém signálu	PAL

Konektory

Audio/Video výstup	3,5mm mini konektor x 1
- Video: 1.0 V (p-p), 75 Ω, sync negative	
- Audio: 1.5 Vrms (1 kHz, 0 dB)	
Koncovka slúchadiel	3,5mm stereo mini konektor x 1

Displej z tekutých kryštálov

Rozmer panelu	Široký 7 palcov (uhlopriečka)
Premietacia sústava	R.G.B. stripe
Pohon	TFT active matrix (aktívna matica)
Rozlíšenie	480 x 234 (WQVGA)

Príslušenstvo

- Audio/Video adaptér
- AC Adaptér (MPA-630)
- Automobilový adaptér (DPDC1)
- Diaľkový ovládač
- Batéria pre diaľkový ovládač (Lítiová batéria)

Prevedenie a špecifikácie podliehajú zmene bez predchádzajúceho oznámenia.



MAGYAR

DP450 / DP450P / DP450R



P/NO : MFL61857018

**VIGYÁZAT!****ÁRAMÜTÉS VESZÉLYE
NE NYISSA FEL!**

VIGYÁZAT: AZ ÁRAMÜTÉS VESZÉLYÉNEK MEGELŐZÉSE ÉRDEKÉBEN NE TÁVOLÍTSA EL A KÉSZÜLÉK FEDELÉT (ÉS HÁT LAPJÁT)! FELHASZNÁLÓ ÁLTAL JAVÍTHATÓ ALKATRÉSZEK A KÉSZÜLÉKEN BELÜL NINCSENEK. BIZZA A JAVÍTÁST KÉPESÍTETT SZERVIZSZAKEMBERRE!



Az egyenlő oldalú háromszögben található villám-szimbólum arra hívja fel a felhasználó figyelmét, hogy a termék fedelén belül olyan veszélyes, szigetetlen feszültség van jelen, amely emberre veszélyes áramütést okozhat.



Az egyenlő oldalú háromszögben elhelyezett felkiáltójel a készülékhez mellékelte leírásban található fontos kezelési és karbantartási (javítási) utasításokra hívja fel a figyelmet.

FIGYELMEZTETÉS: A TÚZ ÉS ÁRAMÜTÉS ELKERÜLÉSE ÉRDEKÉBEN A KÉSZÜLÉKET NE ÉRJE ESŐ ÉS NEDVESSÉG!

FIGYELMEZTETÉS: Ne helyezze a berendezést zárt helyre, például könyvszekrénybe vagy más hasonló bútordarabba!

VIGYÁZAT: A szellőzőnyílásokat nem szabad elzárni. A berendezést a gyártó utasításainak megfelelően kell telepíteni. A készülék házon található nyílások a szellőzést szolgálják, a megbízható működés és a túlmelegedés elkerülése érdekében. A szellőzőnyílásokat nem szabad elzárni azáltal, hogy a berendezést ágyra, kanapéra, szőnyegre vagy más hasonló felszínre helyezik. Nem szabad a berendezést könyvszekrénybe vagy más beépített keretbe helyezni, csak akkor, ha a megfelelő szellőzés biztosítva van, illetve ha az elhelyezés megfelel a gyártó utasításainak.

VIGYÁZAT: Ebben a készülékben lézerrendszer működik. A készülék rendeltetés szerű használatának érdekében olvassa el figyelmesen ezt a használati útmutatót, és tartsa meg referenciaképpen. Amennyiben a készülék karbantartást igényel, forduljon szakszervizhez. Az ellenőrzéseket, beállításokat és egyéb eljárásokat az itt leírt módon kell elvégezni, máskülönben veszélyes sugárzás

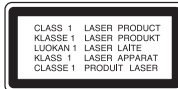

2

keletkezhet. A lézersugár közvetlen hatásának elkerülése érdekében ne nyissa fel a készülék fedelét. Nyitott állapotban a lézersugárzás látható. **NE NÉZZEN A LÉZERSUGÁRBA!**

VIGYÁZAT: A készüléket ne érje (csöpögő vagy fröccsenő) víz, eső, nedvesség, továbbá ne helyezzen a készülékre vízzel töltött tárgyakat, például vázát.

VIGYÁZAT

- A szellőzőnyílásokat ne takarja el újsággal, terítővel, függönnyel stb.!
- A készülékre ne helyezzen nyílt lánggal égő eszközt, pl. égő gyertyát!
- A használt akkumulátorokat nem szabad elégetni! Ezeket a környezet védelme érdekében a kijelölt hulladékgyűjtőben kell elhelyezni.
- A készüléket csak trópusi vagy enyhe éghajlaton használja.
- Ha a fülhallgatót vagy fejhallgatót nagy hangerővel használja, az halláskárosodást okozhat!
- Az akkumulátorokat ne hagyja tűző napon, hőforrás közelében, valamint ne dobja tűzbe!
- Biztonsági okokból ne távolítsa el a beépített akkumulátort.
Ha cserélni kell az akkumulátort, a készüléket vigye el a legközelebbi LG Electronics szervizbe, vagy kérjen segítséget a forgalmazótól.

Megjegyzések a hálózati kábellel kapcsolatban

A legtöbb készülék esetében ajánlatos, hogy olyan áramkörre legyen rákapcsolva, amely az adott berendezés számára van fenntartva; Más szóval olyan aljzatba kell csatlakoztatni, amelynek áramkörén nincsenek további csatlakozási pontok, illetve mellékáramkörök. A biztonság kedvéért nézze meg a használati útmutató műszaki adatokat tartalmazó lapját. A fali dugaszolóaljkat ne terhelje túl. A fali aljzat túlterhelése, a meglazult, sérült aljzat vagy hosszabbított kábel, a sérült vagy törött szigetelés veszélyt jelent. Az ilyen állapot áramütéshez vezethet, tüzet okozhat. Rendszeresen vizsgálja meg készüléke hálózati kábelét, és ha sérülést vagy elhasználódást tapasztal, húzza ki a kábelt az aljzattól, a készüléket ne használja tovább, és hozzáférő szervizszakemberrel végeztesse el a megfelelő cserealkatrész beépítését. A hálózati kábelt védeni kell a fizikai és mechanikai

sérülésektől: nem szabad megcsavarni, megcsomózni, összecsapni, ajtórsbe csukni, járn rajta. Különösen figyelni kell a dugaszra, a fali aljzatra és arra a pontra, ahol a kábel kilép a készülékből.

A berendezést úgy kell lekapcsolni az elektromos hálózatról, hogy a hálózati kábelt kihúzzuk a dugaszolóaljából. A készülék telepítésekor oda kell figyelni rá, hogy a csatlakozódugó könnyen hozzáférhető helyre kerüljön.

A használaton kívül helyezett készülék ártalmatlanítása

1. Ha a berendezésen ez a kerek szemetes edényt ábrázoló áthúzott piktogram látható, a termék a 2002/96/EC közösségi irányelv hatálya alá tartozik.
2. Minden elektromos és elektronikai berendezést a háztartási hulladéktól elkülönítve kell ártalmatlanítani az országos vagy helyi hatóságok által erre kijelölt hulladékbegyűjtő pontok igénybevételével.
3. A régi készülék megfelelő ártalmatlanításával megelőzhető a környezetre és az emberek egészségére gyakorolt esetleges káros hatások.
4. Ha további információkra van szüksége régi készüléke ártalmatlanításával kapcsolatban, forduljon a helyi önkormányzathoz, a hulladékok ártalmatlanításával foglalkozó szervezethez vagy ahhoz az üzlethez, ahol a terméket vásárolta.









A készülék megfelel a 2004/108/EC elektromágneses kompatibilitási (EMC) és a 2006/95/EC kifestésű EU-irányelv előírásainak.

Európai képviselő
LG Electronics Service Europe B.V.
Veluwezoom 15, 1327 AE Almere, The Netherlands
(Tel : +31-036-547-8940)

Tartalom

Lejátszható lemezek	3
Akkumulátor	3
A készülék	4
A távvezérlő	5
A tápfeszültség csatlakoztatása	6
Csatlakoztatások	7
Beállítások	8-9
A lemezinformációk megjelenítése	9
Lemezek lejátszása	10-11
DivX-filmfájl lejátszása	11
Zenei lemezek és zenei állományok hallgatása	12
Fényképfájlok megtekintése	12
Nyelvkódok	13
Országkód	13
Hibaelhárítás	14
Műszaki adatok	14

Lejátszható lemezek

Típus	Logó
DVD-VIDEO: Megvásárolható vagy kikölcsönözhető lemezek, pl. filmek.	
DVD-R: Videomódban, csak lezárva (véglegesítve).	
DVD-RW: VR- vagy videomódban, csak lezárva (véglegesítve).	
DVD+R: Csak videomódban.	
DVD+RW: Csak videomódban.	
Audio CD: Megvásárolható zenei CD-k vagy CD-R/CD-RW lemezek zenei CD formátumban.	

Ez a berendezés audiocímeket, DivX-, MP3-, WMA- és/vagy JPEG-állományokat tartalmazó DVD±RW/RW és CD-R/RW lemezeket képes lejátszani. Előfordulhat, hogy egyes DVD±RW/DVD±R vagy CD-RW/CD-R lemezeket – a rögzítés minősége vagy a lemez fizikai állapota miatt, illetve a rögzítésre használt készülék vagy az alkalmazott szoftver tulajdonságai miatt – nem lehet lejátszani a berendezéssel.

Készült a Dolby Laboratories engedélyével. A Dolby és a dupla D jel a Dolby Laboratories védjegyei.

A „DVD Logo” a DVD Format/Loge Licensing Corporation védjegye.

A  szimbólum

A televízió képernyőjén használat közben megjelenhet a „” szimbólum. Ez azt jelenti, hogy az útmutatóban leírt funkció az adott lemezen nem használható.

Régiókódok

A berendezés hátlapján nyomtatott régiókód található. A berendezéssel csak olyan DVD lemezt lehet lejátszani, amelyek ugyanezzel vagy az „ALL” régiókóddal van felcímkézve.

- A legtöbb DVD lemez borítóján jól láthatóan fel van tüntetve a régiókód, egy földgömb formájában, amely egy vagy több számot tartalmaz. A berendezés csak akkor tudja lejátszani a lemezt, ha régiókódja megegyezik a lemezével.
- Ha eltérő régiókódú lemezt próbál lejátszani, a televízió képernyőjén a „Check Regional Code” (Ellenőrizze a régiókódot) üzenet jelenik meg.

Szerzői jogok

A szerzői jogi védelem alatt álló anyagok engedély nélküli másolása sugárzása, bemutatása, kábelhálózaton történő forgalmazása, nyilvános lejátszása és kölcsönzése törvénybe ütközik. Ez a termék a Macrovision által kifejlesztett másolásvédelmi funkcióval van ellátva. Egyes lemezekre másolásvédelmi jeleket rögzítenek. Az ilyen lemezekben lévő filmek rögzítésekor és lejátszásakor képzaj jelenik meg. A termék USA-szabadalmak és más szellemi tulajdonjogok által védett szerzői jogvédelmi technológiát tartalmaz. A szerzői jogvédelmi technológia használatát a Macrovision-nak kell engedélyeznie és a Macrovision egyéb engedélyének hiányában csak otthoni és más korlátozott használatra alkalmazható. A visszaféjtés vagy részekre bontás tilos.

Akkumulátor

- Az akkumulátorral is üzemelő készüléket szabadon, a hálózati kábel okozta korlátozás nélkül hordozhatja és használhatja.
- Az akkumulátor csak akkor töltődik, ha a készüléket kikapcsolja és a hálózati adaptert a hálózati feszültségre csatlakoztatja.
- A készülék bekapcsolásakor a töltés leáll.
- Az akkumulátor teljes feltöltéséhez kb. 2,5 óra szükséges.
- A készülék üzemideje akkumulátorral használva kb. 2,5 óra szükséges. Az akkumulátor üzemideje az akkumulátor állapotától, az üzemállapottól és a környezeti feltételektől függ; a leghosszabb játékidő akár 3 óra is lehet.
- A töltés során az akkumulátor-jelző pirosan világít. Az akkumulátor feltöltésekor a jelző zöld színre vált.
- Ha az akkumulátor maradék kapacitása már csak pár percre elegendő, a képernyőn a  jelzés villog.

A készülék

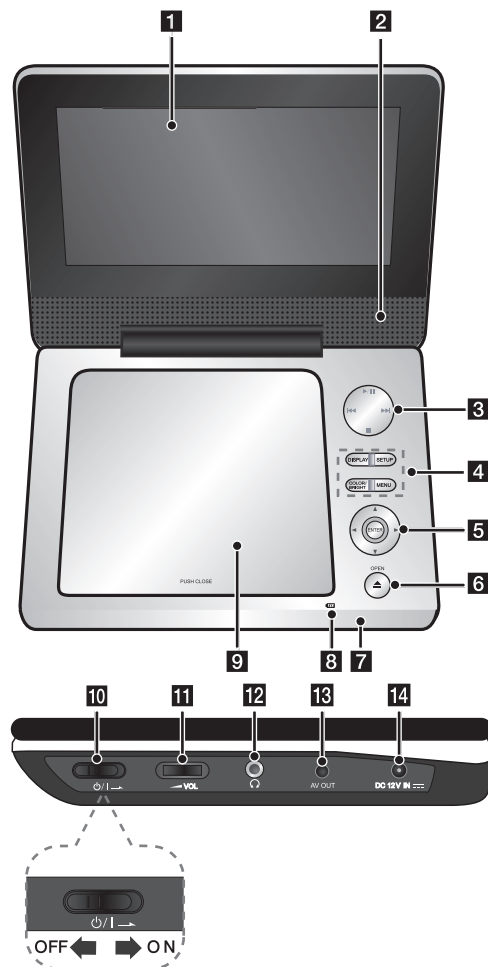

4

1 LCD-képernyő

2 Hangszórók

3 Lejátszás-vezérlő gombok

- ▶ (Play) / ⏸ (Pause): A lejátszás indítása. Lejátszás v. felvétel ideiglenes, újraindítása.
 - (Stop): Leállítja a lejátszást.
 - ◀◀ (Skip): Keresés visszafelé* vagy ugrás az éppen játszott fejezet/sáv elejére, illetve az előző fejezetre/sávra.
 - ▶▶ (Skip): Keresés előre* vagy ugrás a következő fejezetre/sávra.
- * Kb. 2 mp-ig tartsa nyomva a gombot.

4 Funkciógombok

- DISPLAY: Megjeleníti a képernyőkijelzést (OSD).
 - SETUP: Megnyitja és bezárja a beállítóménüt.
 - COLOR/BRIGHT*: A fényerő és a szín beállító menüjének megjelenítése.
 - MENU: Megnyitja a DVD menüjét.
- * A képernyő szintélítettségének vagy fényerejének beállításához a készülék COLOR/BRIGHT gombját többször megnyomva lépjen a menübe és a ◀ / ▶ gombokkal állítsa be az értéket. Ezután nyomja meg az ENTER-t.

5 Menüvezérlő gombok

- ◀ ▶ ▲ ▼ (bal/jobb/fel/le): Menüpont kijelölése.
- ENTER: A választás nyugtázása.

6 OPEN (▲): A lemezfedél felnyitása.

7 A távvezérlő érzékelője: Ide kell irányítani a távvezérlőt.

8 Akkumulátor- és tápfeszültség-jelző

- Töltés közben pirosan, a töltés befejezése után zölden világít (lásd 3. oldal).
- A készülék bekapcsolásakor a LED színe pár másodpercig zöldre vált.

9 Lemezfedél

10 ⏻/⏻ (Bekapcsoló gomb): Be- és kikapcsolja a készüléket.

Figyelem: a készülék használatához a bekapcsoló gombot ON állásba kell állítani.

11 ◀ VOL (Volume): A beépített hangszórók és a fülhallgató hangerejének beállítása.

12 🎧 (Fülhallgató-csatlakozók): Ide csatlakoztathatók a fülhallgatók.

13 AV OUT: Csatlakozás videó és audio bemenettel ellátott TV-készülékhez.

14 DC 12V IN: Ide csatlakoztatható a hálózati adapter vagy a szivargyújtó-adapter.

A

F
H
ÉP
A
S
A
h

A távvezérlő

Figyelem: Ha a készüléket távirányítóval kívánja használni, a bekapcsoló gombot ON állásba kell állítani (lásd a 4. oldalt)

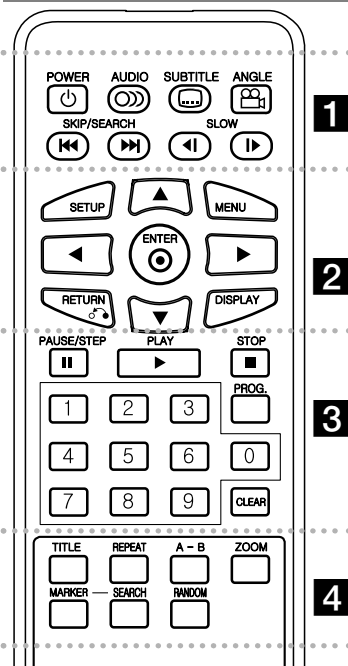

- 1** **POWER** (☰): Be- és kikapcsolja a készüléket.
- AUDIO** (🔊): Kiválasztja a hangcsatorna nyelvét.
- SUBTITLE** (📄): Kiválasztja a felirat nyelvét.
- ANGLE** (📷): Kiválasztja a kameraállást a DVD-n, ha van ilyen.

SKIP/SEARCH (⏮ / ⏭): Keresés* előre vagy visszafelé. Ugrás a következő vagy az előző fejezetre/sávra.

* Kb. 2 mp-ig tartsa nyomva a gombot.

SLOW (⏪ / ⏩): Lassított lejátszás előre/ visszafelé.

• • • • • **2** • • • • •

SETUP: Megnyitja és bezárja a beállítómenüt.

MENU: Megnyitja a DVD menüjét.

▲▼◀▶: Navigálás a menükben.

ENTER (⊙): A kiválasztás megerősítése a menükben.

RETURN (↶): Visszafelé halad a menüben, vagy kilép a menüből.

DISPLAY: Megjeleníti a képernyőkijelzést (OSD).

• • • • • **3** • • • • •

PAUSE/STEP (⏸): Ideiglenesen megállítja a lejátszást. Ismételt megnyomásával kockázva lehet lejátszani.

PLAY (▶): Elindítja a lejátszást.

STOP (■): Leállítja a lejátszást.

Számgombok: A menü számozott menüpontjainak kiválasztása.

PROG.: Programszerkesztési üzemmódba lép.

CLEAR: Törli a program sorszámát a programlistáról.

• • • • • **4** • • • • •

TITLE: Megnyitja a lemez címmenüjét.

REPEAT: Megismétli a fejezetet, sávot, címet vagy mindent.

A-B: Szakaszismétlés.

ZOOM: Felnagyítja a képet.

MARKER: Bármely pont megjelölése lejátszás közben.

SEARCH: A [Marker Search] (marker-keresés) menü megjelenítése.

RANDOM: A sávok lejátszása véletlenszerű sorrendben.

Helyezze be a gomelemet a távvezérlőbe

Nyomja össze az elemtartó kapcsát, majd húzza ki az elemtartót. Tegye be az elemet, a + jel ugyanabba az irányba nézzen, mint az elemtartón látható + jel. Az elemet tartalmazó elemtartót kattanásig tolja vissza a távvezérlőbe.

- A távvezérlőben CR. 2025 vagy annak megfelelő 3 V-os micro lítium elemet kell használni.
- A kimerült elemet a helyi törvényeknek megfelelő hulladékgyűjtőben kell elhelyezni. Ne dobja tűzbe az elemet.

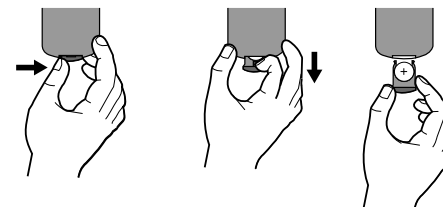

Figyelmeztetés a lítiumelemmel kapcsolatban

- A helytelen elemcsere robbanásveszélyt okozhat!
- Csak azonos típusú elemet használjon!
- Az elemtartóban további figyelmeztetés olvasható.

Figyelmeztetés: Az elem helytelen kezelése esetén tűz- vagy kémiai égésveszélyt léphet fel. Ne töltsé újra, ne szedje szét, ne égesse el és ne hevítse 100°C fölé hőtérig! Az elemet kizárólag Matsushita Elec. Ind. Co., Ltd. (Panasonic) gyártmányú CR. 2025 típusú elemmel cserélje ki. Más elem használata tűz- vagy robbanásveszélyt idézhet elő. Távolítsa el a használt elemeket. Az elemeket tartsa gyermekek elől elzárva. Az elemeket ne szedje szét és ne dobja tűzbe.!

A tápfeszültség csatlakoztatása

Váltóáramú adapter csatlakoztatása

A mellékelt váltóáramú adapter segítségével csatlakoztassa a készüléket a hálózati feszültségre.

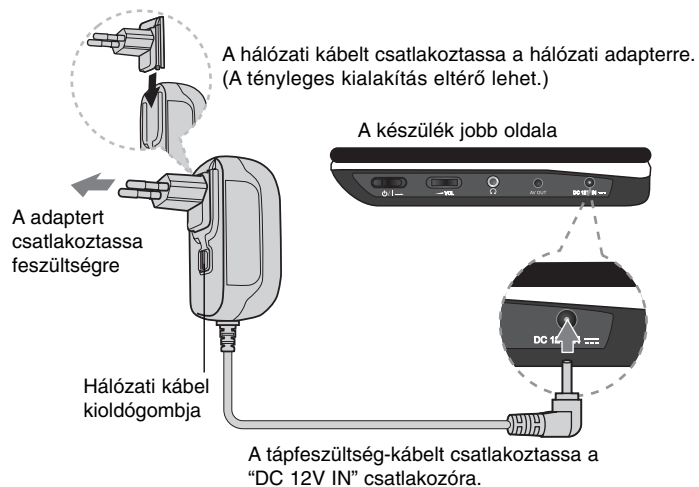

Hálózati adapter

- Az adapter 100-240 V~ 1 A 50/60 Hz hálózati feszültséggel működik.
- Szükség esetén a megfelelő hálózati adaptert és hálózati kábelt elektromos szaküzletben lehet beszerezni.
- Gyártó: NANJING WANLIDA TECHNOLOGY CO., LTD

A szivargyújtó-adapter csatlakoztatása

A készülék és a szivargyújtó-adapter 8,5-16 Voltos, negatív testelésű gépkocsi-akkumulátorral működik. A legtöbb gépjárműnél ez teljesül. Ha a gépjármű elektromos rendszere ettől eltér, a DC-tápellátás nem használható.

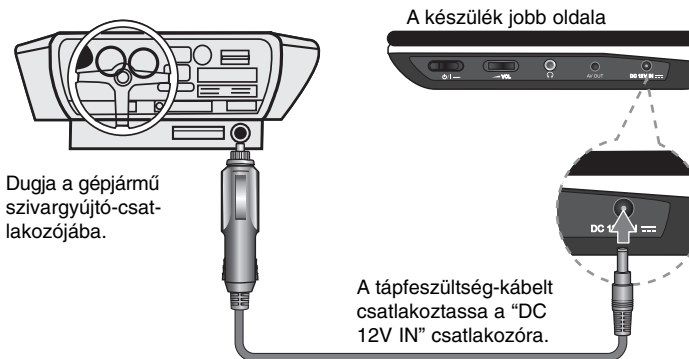

Szivargyújtó-adapter

- A készülék 8,5-16 V egyenfeszültségről működik.
- Szükség esetén a megfelelő szivargyújtó-adaptert elektromos szaküzletben lehet beszerezni.
- Gyártó: NANJING WANLIDA TECHNOLOGY CO., LTD.

Figyelem!

- Az áramütés, valamint a gépjármű illetve a készülék megrongálódásának megelőzése érdekében először mindig a szivargyújtó-adaptert csatlakoztassa le a szivargyújtó-csatlakozóról és a tápfeszültség-kábelt csak ezután húzza ki a készülékből!
 - A szivargyújtó-adapter 3 A/250 V olvadó biztosítót tartalmaz.
 - A gépjármű indításakor csatlakoztassa le az adaptert a szivargyújtó-csatlakozóról!
 - Ne használja a készüléket, ha a gépjármű akkumulátora kimerült! A gépkocsi generátorának áramfelvételi csúcsai kiolvaszthatják az adapter biztosítékát!
 - Ha a gépjármű-akkumulátor feszültsége kb. 10 Volt alá esik, a készülék nem megfelelően működhet!
 - Ne hagyja a készüléket olyan helyen, ahol a hőmérséklet 70 °C fölé emelkedhet, mert a lejátszófej meghibásodhat.
- Példa:
- Bezárt gépjármű a tűző napon.
 - Fűtőkészülék közelében.

Csatlakoztatások

Audio és video csatlakoztatás a TV-készülékhez

Az alábbi ábrának megfelelően kösse össze a készüléken található AV OUT kimeneti csatlakozóhélyt a TV-készülékén található bemeneti csatlakozóhélyekkel.

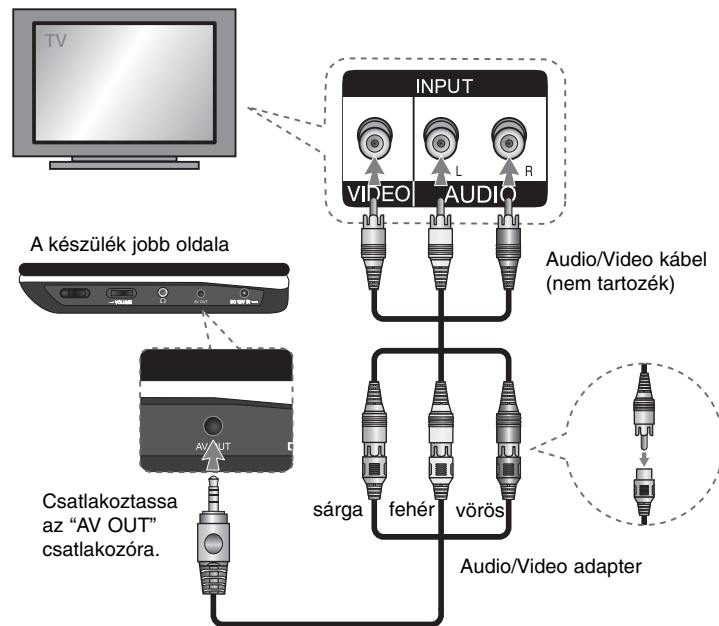

Beállítások

	GOMB
1 A beállítóménü megjelenítése:	SETUP
2 Válassza ki a kívánt pontot az első szinten:	▲▼
3 Lépjen a második szintre:	▶
4 Válassza ki a kívánt pontot a második szinten:	▲▼
5 Lépjen a harmadik szintre:	▶
6 Váltottassa meg a beállítást:	▲▼ / ENTER

Beállítások – részletes tudnivalók

Első bekapcsoláskor (opcionális)

A berendezés első bekapcsolásakor megjelenik a nyelvválasztás menüje. A berendezés használatához nyelvet kell választani. A ▲▼◀▶ gombokkal válasszon nyelvet, majd nyomja meg az **ENTER-t**. Megjelenik a megerősítést kérő üzenet. A ◀▶ gombokkal válassza ki a [Belépés]-t, majd nyomja meg az **ENTER-t**.

Nyelvbeállítások

A menü nyelve – Válasszon nyelvet a beállítóménü és a képernyőkijelzés számára.

Hang/Filmfelirat/Lemezmenü – Válasszon nyelvet a lemez hangja/felirata/menüje számára.

[Eredeti]: A lemez eredeti nyelve, amelyen a rögzítés történt.

[Egyéb]: Másik nyelv kiválasztásához a számgombokkal, majd az **ENTER**-rel adja meg az illető nyelv négyjegyű kódszámát a nyelvkódlistánál (lásd a 13. oldalon). Ha a szám beírását elvétí, a számokat a **CLEAR** gombbal törölje, majd adja meg helyesen.

[Ki] (a lemezfelirathoz): A felirat kikapcsolása.

A megjelenítés beállítása

TV-képarány – Válassza ki a használni kívánt képarányt a televízió képernyőjének megfelelően.

[4:3]: Akkor válassza, ha szabványos 4:3 képarányú televízió van csatlakoztatva.

[16:9]: Akkor válassza, ha 16:9 képarányú széles képernyős televízió van csatlakoztatva.

Megjelenítési mód – Ha 4:3-as képarányt választott, meg kell határozni, hogyan szeretné megjeleníteni a szélesvásznú programokat és filmeket a televízió képernyőjén.

[Letterbox]: A szélesvásznú filmeket a képernyő felső és alsó részén fekete csíkkal jeleníti meg.

[Panscan]: Automatikusan kitölti az egész 4:3-as képernyőt, levágva a kép széleit.

Hangbeállítások

DRC (dinamikartartomány-vezérlés) – A hang a hangerő mérséklésekor is érthető marad (csak Dolby Digital esetében). Ehhez a DRC-t be kell kapcsolni [Be].

Hang – Csak akkor kapcsolja be [Be], ha többcsatornás karaoké-DVD-t játszik le. A lemez karaokecsatornáit normál sztereó hanggá keverednek.

A lezárás (szülői korlátozás) beállításai

A lezárás beállításainak használatához be kell állítani a [Területkód]-ot. Válassza ki a [Területkód] menüpontot, és nyomja meg a ▶ gombot.

Űsse be a négyjegyű kódot, majd nyomja meg a z **ENTER-t**.

Megerősítésként írja be ismét a kódot, majd nyomja meg az **ENTER-t**. Ha a szám beírását elvétí, a számokat a **CLEAR** gombbal törölje, majd adja meg helyesen.

Ha elfelejtette a jelszót, akkor azt törölni lehet. Először vegye ki a lemezt a berendezésből. Lépjen a beállító menübe és írja be a 6-jegyű "210499" számot; ekkor a jelszó törlődik.

Korhatár – Válassza ki a korlátozási szintet. Minél alacsonyabb a szint, annál szigorúbb a korlátozás. A korlátozást a [Felold] menüponttal lehet feloldani.

Jelszó – Megadhatja vagy megváltoztathatja a jelszót a lezárás beállításaihoz.

[Új]: Adja meg a négy számjegyből álló új jelszót a számgombokkal, majd nyomja meg az **ENTER-t**. Megerősítésként írja be ismét a jelszót.

[Módosít]: Miután beírta a régi jelszót, adja meg kétszer egymás után az új jelszót.

Területkód – Válassza ki, melyik földrajzi terület kódja vonatkozzon a korlátozási szintekre. Ez fogja meghatározni, melyik ország normái vonatkoznak a DVD-re a szülői korlátozás során. (Lásd a 13. oldalon.)

Egyéb beállítások







DivX(R) VOD – DivX® VOD (Video On Demand) regisztrációs kódot adunk Önnek, amellyel videókat vásárolhat, ill. kölcsönözhet a DivX® VOD szolgáltatás igénybevételével. További információkért keresse fel a www.divx.com/vod webcímet. Lépjen a [Választ] ikonra és nyomja meg az **ENTER**-t. Ekkor megjelenik a berendezés regisztrációs kódja. A DivX® VOD szolgáltatáson keresztül letöltött videók csak ezen a berendezésen játszhatók le.

A lemezinformációk megjelenítése

	GOMB
1 Lejátszás közben nyomja meg a DISPLAY gombot:	DISPLAY
2 Válasszon menüpontot:	▲ ▼
3 Hajtsa végre a megjelenítés menüjének beállításait:	◀ ▶ / ENTER
4 Kilépés:	DISPLAY

A lemezinformációk megjelenítése – részletes tudnivalók

A menüpontot a ▲▼ gombokkal választhatja ki, a beállítást a ◀▶ gombokkal változtathatja meg vagy választhatja ki.

 1/6	Az aktuális cím sorszáma és az összes cím száma
 5/42	Az aktuális fejezet sorszáma és az összes fejezet száma
 0:13:45	A lejátszásból eltelt idő
 1 ENG D/D 3/2.1CH	A hang kiválasztott nyelve vagy csatornája
 OFF	A kiválasztott felirat
 1/1	A kiválasztott kameraállítás és az összes kameraállítás száma

Az útmutatóban használt szimbólumok

Ha egy funkció mellett az alábbi szimbólumok valamelyike szerepel, akkor a funkció csak a szimbólummal jelölt lemezzel vagy fájlformátummal használható.

ALL	Minden lemez és fájl	ACD	Audio-CD-k
DVD	DVD és lezárt DVD±R/RW	MP3	MP3-fájlok
DivX	DivX-fájlok	WMA	WMA-fájlok

Lemezek lejátszása

	GOMB
1 Nyissa fel a lemezfedelelet:	OPEN (▲)
2 Lemez behelyezése:	-
3 Zárja le a lemezfedelelet:	-
4 A lejátszás megkezdése:	▶ PLAY
5 Állítsa be a hangerőt.:	VOLUME
6 A lejátszás leállítása:	■ STOP

Lemezek lejátszása – részletes tudnivalók

A lejátszás megállítása

A **STOP** (■) megnyomásával meg lehet állítani a lejátszást. A lemeztől függően a készülék megjegyzi ezt a pontot. A képernyőn rövid időre a „■■■” jel jelenik meg. A **PLAY** (▶) megnyomására folytatódik a lejátszás (az adott ponttól). Ha ismét megnyomja a **STOP** (■) gombot, vagy kinyitja a lemeztálcát (a képernyőn ilyenkor a „(■)” jel jelenik meg), a megállítási pont a készülék emlékezetéből törlődik. (■■■ = Folytatható megállítás, ■ = Teljes leállítás) A megállítási pont törlődhet, ha valamelyik gombot (pl.: POWER, OPEN stb.) megnyomják.

Menüt tartalmazó DVD lejátszása (DVD)

A legtöbb DVD-n menü található, amely a film lejátszása előtt jelenik meg. Ebben a menüben a ▲▼◀▶ gombokkal vagy a számgombokkal lehet a megfelelő lehetőségre állni. A kívánt lehetőséget az **ENTER** gombbal lehet kijelölni.

VR-módú DVD lejátszása

A berendezés képes olyan DVD-RW lemezeket lejátszani, amelyeket „Video Recording” (VR) formátumban rögzítettek. A VR-módú DVD behelyezésekor megjelenik a menü a képernyőn. A ▲▼ gombokkal válassza ki a kívánt címet, majd nyomja meg a **PLAY** (▶) gombot. A DVD-VR menü megjelenítéséhez nyomja meg a **MENU** vagy a **TITLE** gombot. Néhány DVD-FELVEVŐ a DVD-VR lemezt CPRM adatokkal írja fel. A készülékkel ilyen típusú lemezt nem lehet lejátszani.

Ugrás a következő, ill. előző fejezetre, ill. sávra. (ALL)

Nyomja meg a **SKIP** (▶▶) gombot a következő fejezetre, ill. sávra történő ugráshoz.

Nyomja meg a **SKIP** (◀◀) gombot az aktuális fejezet, ill. sáv elejére történő visszaugráshoz.

Nyomja meg kétszer röviden a **SKIP** (◀◀) gombot az előző fejezetre, ill. sávra történő visszaugráshoz.

A lejátszás pillanatmegállítása (ALL)

A lejátszás pillanatmegállításához nyomja meg a **PAUSE/STEP** (||) gombot. A lejátszás folytatásához nyomja meg a **PLAY** (▶) gombot.

Lejátszás kockázással (DVD) (DivX)

A kockázva történő lejátszáshoz nyomja meg többször egymás után a **PAUSE/STEP** (||) gombot.

Ismétléses lejátszás (ALL)

A **REPEAT** többszöri megnyomásával válassza ki az ismételni kívánt részt. A berendezés az aktuális címet, fejezetet vagy sávot ismételve játssza le. A rendes lejátszáshoz való visszatéréshez a **REPEAT** többszöri megnyomásával kapcsolja ki a funkciót [Ki].

Gyors előre- és hátracsévézés

(DVD) (DivX) (ACD) (WMA) (MP3)

A **SKIP** (◀◀ vagy ▶▶) gombot nyomva tartva gyorsított lejátszást lehet végezni előre vagy visszafelé. A lejátszás sebességét a **SKIP** (◀◀ vagy ▶▶) ismételt megnyomásával lehet változtatni. A **PLAY** (▶) gombbal a normál lejátszásra lehet visszatérni.

Szakaszismétlés (A-B) (DVD) (DivX) (ACD)

Nyomja meg az **A-B** gombot annak a szakasznak a kezdőpontján, amelyet ismételni akar, majd újra a szakasz végén. A kiválasztott rész folyamatosan ismétlődik. A normál lejátszáshoz való visszatéréshez kapcsolja [Ki] a funkciót az **A-B** gombbal.

A felirat nyelvének kiválasztása (DVD) (DivX)

A felirat nyelvének kiválasztásához lejátszás közben nyomja meg többször egymás után a **SUBTITLE** (☐) gombot.

Másik kameraállás beállítása (DVD)

Ha a képernyőn megjelenik a kameraállás jelzése, az **ANGLE** (⊞) többszöri megnyomásával másik kameraállást választhat.

A filmhang nyelvének megváltoztatása (DVD) (DivX)

A filmhang rendelkezésre álló nyelveinek, a csatornáknak és a kódolási módoknak a megváltoztatásához lejátszás közben nyomja meg többször egymás után az **AUDIO** (⊞) gombot.

Lassított lejátszás (DVD) (DivX : csak előre)

Lejátszás közben a **SLOW** (◀| vagy |▶) gombot megnyomva lassítani lehet a lejátszást (előre vagy visszafelé). A lejátszási sebességet a **SLOW** (◀| vagy |▶) ismételt megnyomásával lehet beállítani. A **PLAY** (▶) gombbal a normál lejátszásra lehet visszatérni.

A kép kinagyítása DVD DivX

Lejátszás közben, vagy amikor a lejátszás pillanatmegállításban van, a zoom kiválasztásához nyomja meg többször egymás után a **ZOOM** gombot. A kinagyított képből a **▲▼◀▶** gombokkal mozoghat. Kilépéshez használja a **CLEAR** gombot. (100% → 200% → 300% → 400% → 100%)

A címmenü megjelenítése DVD

A címmenüt, ha van ilyen, a **TITLE** gomb megnyomásával jelenítheti meg.

A DVD-menü megjelenítése DVD

A lemezmenüt, ha van ilyen, a **MENU** gomb megnyomásával jelenítheti meg.

A lejátszás megkezdése a kiválasztott időponttól DVD DivX

Kikeresi a megadott időköz kezdőpontját. Nyomja meg a **DISPLAY** gombot, majd válassza ki az óra ikonját. Írja be az időt, majd nyomja meg az **ENTER**-t. Az 1 óra 10 perc 20 másodpercnél lévő jelenet megtalálásához pl. írja be: „11020”, majd nyomja meg az **ENTER**-t. Ha elvétí a számot, a **CLEAR** gombbal törölje, majd adja meg ismét.

Lejátszás véletlenszerű sorrendben ACD WMA MP3

Lejátszás közben vagy leállított üzemmódban a **RANDOM** gombot megnyomva a készülék véletlenszerű sorrendben játssza le a sávokat. A normál lejátszáshoz a **RANDOM** ismételt megnyomásával lehet visszatérni.

Kedvenc jelenet megjelölése DVD DivX

A lemezen meg lehet jelölni egy kívánt helyet és vissza lehet térni erre a helyre. Ehhez a kívánt helyen egyszerűen nyomja meg a **MARKER** gombot. A képernyőn rövid időre a marker (jelölő)-ikon jelenik meg. Ilyen módon legfeljebb kilenc jelölőt lehet elhelyezni.

Ezeket a jelölőket meg lehet jeleníteni, vagy törölni lehet. Nyomja meg a **SEARCH** (Keresés) gombot, ekkor megjelenik a [Marker Search] menü. A **◀** vagy **▶** gombbal jelölje ki a kívánt helyet majd nyomja meg az **ENTER**-t (a lejátszás a megjelölt helyen kezdődik meg) vagy a **CLEAR**-t (a marker törlődik).

Utoljára játszott jelenet memóriája DVD ACD

A berendezés eltárolja az utolsóként megtekintett lemez utoljára játszott jelenetét. Az utolsó jelenet akkor is megőrződik a memóriában, ha a lemezt kiveszik, vagy a készüléket kikapcsolják. Ha olyan lemezt tesz be, amelyiknek a jelenete el van tárolva, a készülék automatikusan visszaemlékszik a jelenetre.

Képernyőkímélő

A képernyőkímélő akkor kapcsol be, ha a berendezés öt perce áll. További öt perc képernyőkímélős működés után a berendezés automatikusan kikapcsol.

Vegyes lemez – DivX, MP3/WMA és JPEG

DivX-, MP3/WMA- és JPEG-fájlokat is tartalmazó lemez lejátszásakor a **TITLE** megnyomásával meg lehet nyitni a lejátszani kívánt fájl típus menüjét.

DivX-filmfájl lejátszása

	GOMB
1 Nyissa fel a lemezfedelelet:	OPEN (▲)
2 Lemez behelyezése:	-
3 Zárja le a lemezfedelelet:	-
4 A filmfájl kiválasztása a menüből:	▲▼, MENU
5 A lejátszás megkezdése:	▶ PLAY
6 A lejátszás leállítása:	■ STOP

DivX-filmfájl lejátszása – részletes tudnivalók**A karakterkészlet megváltoztatása a DivX® felirat helyes megjelenítése érdekében**

Nyomja le és tartsa lenyomva a **SUBTITLE** gombot legalább három másodpercig lejátszás közben. Megjelenik a nyelvkód. A **◀▶** gombokkal válasszon másik nyelvkódot. Amikor a felirat megfelelően jelenik meg, nyomja meg az **ENTER**-t.

A DivX-állományokra vonatkozó követelmények

A lejátszó a következő korlátozásokkal játssza le a DivX-fájlokat:

- Rendelkezésre álló felbontás: 720 x 576 (sz x m) pixel.
- A DivX-fájlok nevének hossza legfeljebb 45 karakter lehet.
- A DivX-fájlok kiterjesztése „.avi”, „.mpg” vagy „.mpeg” lehet.
- Lejátszható DivX-feliratformátumok: SubRip (.srt / .txt), SAMI (.smi), SubStation Alpha(.ssa/.txt), MicroDVD (.sub/.txt), VobSub (.sub), SubViewer 2.0 (.sub/.txt), TMLPlayer(.txt), és DVD Subtitle System (.txt).
- Lejátszható kódoló-dekódoló (codec) formátumok: „DIVX3.xx”, „DIVX4.xx”, „DIVX5.xx”, „MP43”, „3IVX”.
- A DivX 6.0 esetében a berendezés csak a lejátszást támogatja.
- Lejátszható hangformátumok: „Dolby Digital”, „PCM”, „MP3” és „WMA”.
- Mintavételi frekvencia: 8–48 kHz között (MP3), 32–48 kHz között (WMA).
- Bitráta: 8–320 kbps között (MP3), 32–192 kbps között (WMA), 4 Mbps-nál kevesebb (DivX-állomány).
- CD-R/RW, DVD±R/RW, ISO 9660-as formátum
- Fájlok/mappák max. száma: Legfeljebb 600 (fájlok és mappák összesen)

Zenei lemezek és zenei állományok hallgatása

	GOMB
1 Nyissa fel a lemezfedelelet:	OPEN (▲)
2 Lemez behelyezése:	-
3 Zárja le a lemezfedelelet:	-
4 Zene kiválasztása a menüből:	▲▼, MENU
5 A lejátszás megkezdése:	▶ PLAY
6 A lejátszás leállítása:	■ STOP

Zenei lemezek és zenei állományok hallgatása – részletes tudnivalók

Saját program létrehozása

A lemez tartalmát kívánság szerinti sorrendben lehet lejátszani, úgy, hogy a lemezen lévő zenék sorrendjét beállítjuk. A zené(k) programlistára vételéhez nyomja meg a **PROG.** gombot. A berendezés programszerkesztési módba lép (a **Ⓜ** jelzés jelenik meg a menüben). Válassza ki a kívánt zenét a [Lista]-n, majd nyomja meg az **ENTER**-t a zene vételéhez. Válassza ki valamelyik zenét a programlistáról, majd nyomja meg az **ENTER**-t a programozott lejátszás megkezdéséhez. Ha törölni akarja valamelyik zenét a programlistáról, jelölje ki a törölendő zenét, majd nyomja meg a **CLEAR**-t programszerkesztési módban. Ha az összes zenét törölni kívánja a programlistáról, válassza a [Mindent töröl] opciót, majd nyomja meg az **ENTER**-t programszerkesztési módban. A program törölődik, ha a lemezt kiveszik a készülékből, illetve ha a berendezést kikapcsolják.

Fájladatok megjelenítése (ID3-címke)

Ha olyan MP3-állományt játszik le, amelyhez fájladatok is tartoznak, a **DISPLAY** többszöri megnyomásával megjelenítheti ezeket az adatokat. Ha a fájl nem rendelkezik ID3-tag információval, akkor a [No ID3 TAG] (nincs ID3 TAG) jelenik meg a képernyőn.

Az MP3/WMA zenei állományokra vonatkozó követelmények

A készülék a következő korlátozásokkal játssza le az MP3-/WMA-fájlokat:

- Fájlkiterjesztések: „.mp3”, „.wma”.
- Mintavételi frekvencia: 8–48 kHz között (MP3), 32–48kHz között (WMA).
- Bitráta: 8–320 kbps között (MP3), 32–192 kbps között (WMA).
- CD-R/RW, DVD±R/RW, ISO 9660-as formátum.
- Fájlok/mappák max. száma: Legfeljebb 600 (fájlok és mappák összesen)



12

Fényképállományok megtekintése

	GOMB
1 Nyissa fel a lemezfedelelet:	OPEN (▲)
2 Lemez behelyezése:	-
3 Zárja le a lemezfedelelet:	-
4 A fotófájl kiválasztása a menüből:	▲▼, MENU
5 A kiválasztott fájl teljes képernyős megjelenítése:	▶ PLAY
6 Visszatérés a menübe:	■ STOP

Fényképállományok megtekintése – részletes tudnivalók

Fényképállományok megtekintése „diavetítéssel”

A **▲▼◀▶** gombokkal jelölje ki a () ikont, majd nyomja meg az **ENTER**-t a diavetítés megkezdéséhez. A diavetítés sebessége a **◀▶** gombokkal változtatható, amikor a () ikon van kijelölve.

Ugrás a következő, ill. előző fényképre

Nyomja meg a **SKIP** (**◀◀** vagy **▶▶**) gombot az előző, ill. következő fénykép megtekintéséhez.

A fénykép elforgatása

A **▲▼** gombok segítségével teljes képernyős megjelenítésben elforgathatja a fotót az óramutató járásával szemben, ill. megegyezően, miközben a fotó a teljes képernyőn látható.

Pozastavení slide show

Stisknutím tlačítka **PAUSE/STEP** (**||**) pozastavíte slide show. Stisknete **PLAY** (**▶**) pro pokračování slide show.

Zenehallgatás diavetítés alatt

Ha a lemez fénykép és zenei állományokat is tartalmaz, lehetséges a diavetítés alatt zenét hallgatni. A **▲▼◀▶** gombokkal jelölje ki a () ikont, majd nyomja meg az **ENTER**-t a diavetítés megkezdéséhez.

Kinagyított fénykép megtekintése

A zoom funkció kiválasztásához nyomja meg többször egymás után a **ZOOM** gombot a fénykép teljes képernyőn történő megjelenítése közben. A kinagyított képben a **▲▼◀▶** gombokkal mozoghat. Kilépéshez használja a **CLEAR** gombot.

A fényképállományokra vonatkozó követelmények

A JPEG-állományok kompatibilitására ezen a lejátszón az alábbi korlátozások vonatkoznak:

- Fájlkiterjesztés: „.jpg”.
- Fénykép mérete: lehetőleg 2 MB-nál kisebb.
- CD-R/RW, DVD±R/RW, ISO 9660-as formátum.
- Fájlok/mappák max. száma: Legfeljebb 600 (fájlok és mappák összesen)

Nyelvkódok

Ebből a listából lehet megadni a kívánt nyelvet a következő alapbeállításokhoz: hang, filmfelirat, lemezmenü.

Nyelv	Kódszám	Nyelv	Kódszám	Nyelv	Kódszám	Nyelv	Kódszám	Nyelv	Kódszám	Nyelv	Kódszám
afar	6565	horvát	7282	hausza	7265	lingala	7678	kecsua	8185	tádzsik	8471
afrikaans	6570	cseh	6783	héber	7387	litván	7684	rétoromán	8277	tamil	8465
albán	8381	dán	6865	hindi	7273	macedón	7775	román	8279	telugu	8469
amharik	6577	holland	7876	magyar	7285	malagaszi	7771	orosz	8285	thai	8472
arab	6582	angol	6978	izlandi	7383	maláj	7783	szamoai	8377	tonga	8479
örmény	7289	eszperantó	6979	indonéz	7378	malajálam	7776	szanszkrit	8365	török	8482
asszámí	6583	észti	6984	interlingua	7365	maori	7773	skót gael	7168	türkmen	8475
ajmara	6588	feröeri	7079	ír	7165	maráthi	7782	szerb	8382	twi	8487
azeri	6590	fidzsi	7074	olasz	7384	moldáv	7779	szerbhorvát	8372	ukrán	8575
baskír	6665	finn	7073	Japán	7465	mongol	7778	sona	8378	urdu	8582
baszki	6985	francia	7082	kannada	7578	naurui	7865	szindhi	8368	üzbég	8590
bengáli, bangla	6678	fríz	7089	kasmíri	7583	nepáli	7869	szingaléz	8373	vietnami	8673
bhutáni	6890	gallego	7176	kazah	7575	norvég	7879	szlovák	8375	volapük	8679
bihari	6672	grúz	7565	kirgiz	7589	orija	7982	szlovén	8376	velsi	6789
breton	6682	német	6869	koreai	7579	pandzsábi	8065	spanyol	6983	wolof	8779
bolgár	6671	görög	6976	kurd	7585	pastu	8083	szudáni	8385	xhosa	8872
burmai	7789	grönlandi	7576	laoszi	7679	perzsa	7065	szuahéli	8387	jiddis	7473
belarusz	6669	guarani	7178	latin	7665	lengyel	8076	svéd	8386	yoruba	8979
kínai	9072	gudzsaráti	7185	lett	7686	portugál	8084	tagalog	8476	zulu	9085

Országkód

Válassza ki az országkódot a listáról.

Ország	Kód	Ország	Kód	Ország	Kód	Ország	Kód	Ország	Kód
Afganisztán	AF	Costa Rica	CR	Grönland	GL	Maldív-szigetek	MV	Paraguay	PY
Argentína	AR	Horvátország	HR	Hongkong	HK	Mexikó	MX	Fülöp-szigetek	PH
Ausztrália	AU	Cseh Köztársaság	CZ	Magyarország	HU	Monaco	MC	Lengyelország	PL
Ausztria	AT	Dánia	DK	India	IN	Mongólia	MN	Portugália	PT
Belgium	BE	Ecuador	EC	Indonézia	ID	Marokkó	MA	Románia	RO
Bhután	BT	Egyiptom	EG	Izrael	IL	Nepál	NP	Orosz Föderáció	RU
Bolívia	BO	Salvador	SV	Olaszország	IT	Hollandia	NL	Szaúd-Arábia	SA
Brazília	BR	Etiópia	ET	Jamaica	JM	Holland Antillák	AN	Szenegál	SN
Kambodzsa	KH	Fidzsi-szigetek	FJ	Japán	JP	Új-Zéland	NZ	Szingapúr	SG
Kanada	CA	Finnország	FI	Kenya	KE	Nigéria	NG	Szlovák Köztársaság	SK
Chile	CL	Franciaország	FR	Kuvait	KW	Norvégia	NO	Szlovénia	SI
Kína	CN	Németország	DE	Líbia	LY	Omán	OM	Dél-Afrika	ZA
Kolumbia	CO	Nagy-Britannia	GB	Luxemburg	LU	Pakisztán	PK	Dél-Korea	KR
Kongó	CG	Görögország	GR	Malajzia	MY	Panama	PA	Spanyolország	ES

Hibaelhárítás

Tünet	Lehetséges ok	Javítás
Nincs tápfeszültség.	Nincs csatlakoztatva a hálózati kábel. Az akkumulátor kimerült.	Csatlakoztassa szilárdan a csatlakozódugót a fali aljzatba. Töltse fel az akkumulátort.
Van tápfeszültség, de a berendezés nem működik.	Nincs lemez a készülékben.	Helyezzen be lemezt.
Nincs kép.	A televízió nincs beállítva a berendezésből érkező jel fogadására. A videokábel nincs megfelelően csatlakoztatva.	Állítsa be a megfelelő képbeneti formátumot a televízión. Csatlakoztassa szilárdan a videokábelt.
Nincs hang.	z audiokábelrel csatlakoztatott készülék nincs beállítva a berendezésből érkező jel fogadására. Az hangerő nullára van állítva. Az AUDIO beállítások rossz pozícióra vannak állítva.	Állítsa be a megfelelő hangbemeneti formátumot az erősítőn. A hangerő-szabályozóval állítson be megfelelő hangerőt Válasszon megfelelő AUDIO beállítást.
A berendezés nem kezd meg a lejátszást.	A készülékben lejátszhatatlan lemez van. Korlátozási szint van beállítva.	Helyezzen be lejátszható lemezt. (Ellenőrizze a lemez típusát és a régiókódot.) Változtassa meg a korlátozási szintet.
A távvezérlő nem működik megfelelően.	A távvezérlőt nem a berendezésen található érzékelőre irányították. A távvezérlő túl messze van a berendezéstől.	Írnyítsa a távvezérlőt a berendezésen található érzékelőre. Közelebből használja a távvezérlőt.

Műszaki adatok

Általános

Hálózati feszültség	DC 12V
Felvett teljesítmény	12 W
Külméret (kb.)	202 x 42.5 x 167 mm (SZ x MA x MÉ)
Nettó tömeg (kb.)	0,78 kg
Működési hőmérséklet-tartomány	5 °C - 40 °C
Megengedett relatív páratartalom	5 % - 90 %
Lézer	Félvezető lézer
Jelrendszer	PAL

Csatlakozók

Audio/Video Output (kimenet)	ø 3,5 mm mini jack x 1
- Video: 1,0 V (p-p), 75 Ω, negatív szinchr.	
- Audio: 1,5 Vrms (1 kHz, 0 dB)	
Fejhallgató-csatlakozó	ø 3,5 mm sztereo mini jack x 1

LCD-képernyő

Képernyő mérete	7 coll (képátló), széles
Megjelenítési rendszer	RGB
Képernyő típusa	aktív mátrixos TFT
Felbontás	480 x 234 (WQVGA)

Tartozékok

- Audie/Video adapter
- AC-adapter (MPA-630)
- Szivargyújtó-adapter (DPDC1)
- Távvezérlő
- Elem a távvezérlőhöz (lítiumelem)

A formaterv és a műszaki jellemzők előzetes értesítés nélkül megváltozhatnak.



DP450 / DP450P / DP450R



POLSKI

P/NO : MFL61857018



UWAGA
RYZYSKO PORAŻENIA PRĄDEM
ELEKTRYCZNYM NIE OTWIERAĆ

UWAGA: ABY ZMNIĘJSZYĆ RYZYSKO PORAŻENIA PRĄDEM, NIE ZDEJMOWAĆ POKRYWY (LUB TYLNEJ ŚCIANY). WEWNĄTRZ NIE MA CZĘŚCI DO SAMODZIELNEJ NAPRAWY. NAPRAWĘ ZLECIĆ WYKWALIFIKOWANEMU SERWISOWI.



Symbol błyskawicy w trójkącie ostrzega o niebezpiecznym napięciu obecnym w urządzeniu, które może narazić użytkownika na ryzyko porażenia prądem elektrycznym.



Symbol wykrzyknika w trójkącie informuje użytkownika o ważnej instrukcji dot. działania i konserwacji (serwisowania) w dokumentacji dołączonej do urządzenia.

OSTRZEŻENIE: CHRONIĆ URZĄDZENIE PRZED DESZCZEM I WILGOCIĄ, ABY UNIKAĆ POŻARU LUB PORAŻENIA PRĄDEM.

OSTRZEŻENIE: Nie instalować urządzenia w przestrzeni zamkniętej jak np. półki z książkami, itd.

UWAGA: Nie zasłaniać otworów wentylacyjnych. Instalować zgodnie z zaleceniami producenta. Szczeliny i otwory wentylacyjne w obudowie zapewniają niezawodną pracę urządzenia i chronią je przed przegrzaniem. Nie należy kłaść urządzenia na łóżku, sofie, dywanie lub na innej podobnej powierzchni, która mogłaby doprowadzić do zatkania tych otworów. Nie należy umieszczać urządzenia w zabudowie izolującej, takiej jak półki na książki, stojaki, chyba że zostanie zapewniona odpowiednia wentylacja lub jest to zgodne z instrukcją producenta.

UWAGA: To urządzenie jest wyposażone w laser. Aby zapewnić prawidłowe użytkowanie urządzenia, prosimy o uważne przeczytanie niniejszej instrukcji i zachowanie jej na przyszłość.

Skontaktować się z autoryzowanym serwisem, jeżeli zajdzie potrzeba konserwacji urządzenia. Wykonywanie procedur sterowania, regulacji lub jakichkolwiek innych niż tutaj podane może być przyczyną wystawienia się na niebezpieczne promieniowanie. Nie otwierać obu-

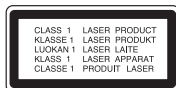

dowy, ponieważ może to być przyczyną wystawienia się na bezpośrednie działanie wiązki lasera. Widzialne promieniowanie lasera po otwarciu. NIE PATRZEĆ NA WIĄZKĘ.

UWAGA: To urządzenie nie może być wystawione na działanie wody (kapiącej lub rozpryskiwanej) i nie należy kłaść na nim przedmiotów wypełnionych cieczą, takich jak wazony.

UWAGA

- Wentylacja nie może być ograniczana poprzez przykrywanie otworów wentylacyjnych przedmiotami, takim jak gazety, obrusy, zasłony itp.
- Nie stawiać na urządzeniu źródeł otwartego ognia, takich jak zapalone świece.
- Zużyte baterie powinny być bezpiecznie zutyłizowane a nie spalone. Należy zwrócić uwagę na względy ochrony środowiska przy utylizacji baterii.
- Urządzenie przeznaczone jest do użytku tylko w klimatach tropikalnych i umiarkowanych.
- Nadmierne ciśnienie akustyczne pochodzące ze słuchawek może spowodować utratę słuchu.
- Baterie nie mogą być wystawiane na nadmierne ciepło jak np. promienie słoneczne, ogień itp.
- Dla własnego bezpieczeństwa nie wolno wyjmować znajdującej się w urządzeniu baterii. Jeżeli zajdzie konieczność wymiany baterii, należy to wykonać w najbliższym autoryzowanym serwisie LG Electronics lub poprosić o pomoc sprzedawcę.

UWAGA dotycząca przewodu zasilania

Dla większości urządzeń zalecane jest, aby były podłączone do osobnego obwodu;

to znaczy do pojedynczego gniazdka, które zasilają dane urządzenie i nie ma innych wyjść lub odgałęzień. Dla pewności sprawdzić stronę ze specyfikacjami technicznymi w niniejszej instrukcji obsługi. Nie przeciążać gniazdek zasilających. Przeciążone, luźne, uszkodzone lub przepalone gniazdka, kable zasilające lub przedłużające stwarzają zagrożenie. Jakakolwiek z powyższych sytuacji może być przyczyną porażenia prądem lub pożaru. Raz na jakiś czas należy sprawdzać przewód zasilający urządzenia i jeśli pojawiają się oznaki uszkodzenia lub

przetarcia się, odłączyć go, zaprzestać korzystania z urządzenia i wymienić przewód w autoryzowanym serwisie.

Zabezpieczyć przewód zasilania przed fizycznym lub mechanicznym, niewłaściwym użytkowaniem, tj. przed skręcaniem, zapętlaniem, zaciskaniem, przytrzymywaniem drzwiami lub przekraczaniem. Należy zwrócić szczególną uwagę na wtyczki, gniazdka ściennie oraz miejsce, w którym przewód łączy się z urządzeniem. Wyjąć wtyczkę przewodu zasilającego, aby odłączyć od zasilania. Podczas instalacji urządzenia upewnić się, że wtyczka jest łatwo dostępna.

Pozbywanie się starego urządzenia



1. Jeżeli do produktu dołączony jest niniejszy symbol przekreślonego kosza, oznacza to, że jest on objęty Dyrektywą Europejską 2002/96/EU.
2. Wszystkie elektryczne i elektroniczne urządzenia powinny być oddawane do specjalnych punktów zbiórki wyznaczonych przez miejscowe lub regionalne władze.
3. Właściwa likwidacja urządzenia pomoże chronić przed negatywnymi konsekwencjami dla środowiska naturalnego i ludzkiego zdrowia.
4. Więcej szczegółowych informacji o likwidacji nieużywanego urządzenia można uzyskać w urzędzie miasta, punktach uzdatniania odpadów lub w sklepie, gdzie produkt został kupiony.



To urządzenie zostało wyprodukowane zgodnie z dyrektywą EEC 2004/108/EC oraz dyrektywą niskich napięć 2006/95/EC.







Przedstawiciel na Europe:

LG Electronics Service Europe B.V.
Veluwezoom 15, 1327 AE Almere, The Netherlands
(Tel : +31-036-547-8940)

Spis treści

Typy odtwarzanych płyt.....	3
Bateria akumulatorowa.....	3
Urządzenie główne.....	4
Pilot zdalnego sterowania.....	5
Podłączenie zasilania.....	6
Podłączenie urządzenia.....	7
Ustawienia językowe.....	8-9
Wyświetlanie informacji o płycie.....	9
Odtwarzanie płyty.....	10-11
Odtwarzanie plików z filmem DivX.....	11
Odtwarzanie płyt lub plików muzycznych.....	12
Wyświetlanie zdjęć.....	12
Kody języków.....	13
Kody obszarów.....	13
Rozwiązywanie problemów.....	14
Dane techniczne.....	14

Typy odtwarzanych płyt

Typ	Logo
DVD-VIDEO: Płyty, na których znajdują się filmy do sprzedaży lub wypożyczenia	
DVD-R: Tryb video i tylko "sfinalizowane"	
DVD-RW: Tryb VR, tryb Video i tylko "sfinalizowane"	
DVD+R: Tylko tryb video	
DVD+RW: Tylko tryb video	
Audio CD: Kupione płyty muzyczne lub CD-R/CD-RW w formacie płyt muzycznych.	
Dodatkowo, urządzenie to odtwarza płyty DVD±R/RW oraz CD-R/RW, zawierające pliki audio, DivX, MP3, WMA i/lub JPEG. Niektórych płyt DVD±RW/DVD±R lub CD-RW/CD-R, nie da się odtworzyć ze względu na jakość nagrania, stan fizyczny, właściwości urządzenia nagrywającego lub oprogramowanie antypirackie.	

Wyprodukowane na licencji Dolby Laboratories. Dolby i symbol podwójnego D są znakami handlowymi Dolby Laboratories.

"Logo DVD" jest znakiem handlowym DVD Format/Logo Licensing Corporation.

O wyświetlanym symbolu

Ikona " " pojawiająca się na ekranie telewizora oznacza, że funkcja objaśniona w niniejszej instrukcji obsługi jest niedostępna dla danego nośnika.

Kod regionalne

Urządzenie to ma przypisany kod regionu, który jest podany na etykiecie znajdującej się z tyłu. Urządzenie to może odtwarzać tylko płyty DVD oznaczone tym samym kodem lub "ALL".

- Większość płyt DVD ma dobrze widoczne oznaczenie z kulą ziemską i jedną lub kilkoma cyframi na okładce. Numer ten musi być taki sam jak kod regionalny urządzenia, w przeciwnym wypadku płyta nie będzie odtwarzana.
- Przy próbie włączenia odtwarzania płyty DVD z innym kodem regionu, na ekranie telewizora pojawi się komunikat "Check Regional Code" (sprawdź kod regionu).

Prawa autorskie

Prawo zabrania kopiowania, rozpowszechniania, pokazywania, rozpowszechniania za pomocą przewodu, publicznego odtwarzania lub wypożyczania materiału objętego prawami autorskimi bez zezwolenia. To urządzenie ma funkcję zabezpieczającą przed kopiowaniem, dostarczoną przez Macrovision. Niektóre płyty zawierają sygnały zabezpieczające przed kopiowaniem. Podczas nagrywania lub odtwarzania, na obrazie pojawiają się zakłócenia. Urządzenie to zawiera technologię chronioną prawami autorskimi przez patenty w USA oraz inne prawa własności intelektualnej. Użycie tej chronionej technologii musi być autoryzowane przez firmę Macrovision i jest ona przeznaczona tylko do użytku domowego oraz innego ograniczonego chyba, że autoryzacja Macrovision postanawia inaczej. Przeróbka lub demontaż są zabronione.

Bateria akumulatorowa

- Wbudowana bateria akumulatorowa, umożliwia przenoszenie urządzenia i odtwarzanie plików, bez przewodu zasilającego.
- Wbudowana bateria akumulatorowa rozpocznie ładowanie tylko, gdy urządzenie jest wyłączone, a przewód zasilający jest podłączony do gniazdka zasilającego.
- Włączenie urządzenia spowoduje zatrzymanie ładowania.
- Ładowanie trwa około 2 godziny 30 minut.
- Czas pracy na zasilaniu z baterii: w przybliżeniu 2 godziny 30 minut. Czas pracy na baterii może się różnić w zależności od stanu baterii, statusu pracy i warunków otoczenia. Maksymalny możliwy czas odtwarzania wynosi do 3 godzin.
- Wskaźnik baterii pozostanie czerwony w trakcie ładowania. Po zakończeniu ładowania, wskaźnik zmieni barwę na zieloną.
- Jeżeli pozostały czas pracy na zasilaniu z baterii będzie krótszy niż pięć minut, na wyświetlaczu będzie migać " ".

3

Urządzenie główne

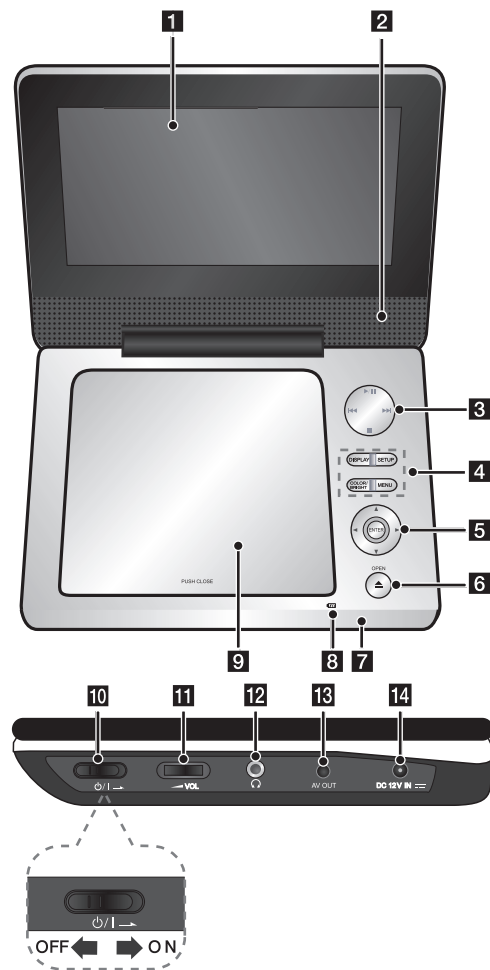

4

1 Wyświetlacz LCD

2 Głośniki

3 Przyciski sterowania do odtwarzaniem

- **▶ (Odtwarzanie)/ || (Pauza)**: Rozpoczyna odtwarzanie. Nacisnąć ponownie, aby zamknąć tryb wstrzymania.
- **■ (Stop)**: Zatrzymuje odtwarzanie..
- **◀◀ (Przeskocz)**: Przeszukiwanie wstecz* lub powrót do początku aktualnego rozdziału lub ścieżki lub do poprzedniego rozdziału lub ścieżki.
- **▶▶ (Przeskocz)**: Przeszukiwane do przodu* lub przejście do następnego rozdziału lub ścieżki.

* Nacisnąć i przytrzymać przycisk przez około dwie sekundy.

4 Przyciski funkcyjne

- **DISPLAY**: Dostęp do wyświetlania na ekranie.
- **SETUP**: Otwiera lub zamyka menu konfiguracji.
- **COLOR/BRIGHT***: Wyświetla menu jasności lub kolorów wyświetlacza LCD.
- **MENU**: Dostęp do menu DVD.

* W celu ustawienia koloru lub jasności wyświetlacza LCD, należy naciskać wielokrotnie COLOR/BRIGHT, aby wyświetlić menu jasności lub koloru, po czym ustawić żadaną wartość, używając przycisków ◀ / ▶. Nacisnąć ENTER, aby potwierdzić ustawienie.

5 Przyciski sterowania w menu

- **◀ ▶ ▲ ▼ (lewo/prawo/góra/dół)**: Wybiera opcję w menu.
- **ENTER**: Potwierdza wybór menu.

6 OPEN (▲): Otwiera pokrywę płyty.

7 Odbiornik sygnału sterowania: Należy kierować pilota zdalnego sterowania w to miejsce.

8 Wskaźnik ładowania baterii i zasilania

- Wskaźnik zmienia się na kolor czerwony w trakcie ładowania, a po jego zakończeniu na kolor zielony. (Szczegóły patrz strona 3).
- Wskaźnik zmienia kolor na zielony na kilka sekund po włączeniu urządzenia.

9 Pokrywa płyty

10 ⏻/⏻ (Przełącznik zasilania): Włącza ON lub wyłącza OFF urządzenie.

Uwaga: Aby obsługiwać niniejsze urządzenie, przełącznik zasilania musi być w pozycji włączonej – ON.

11 ◀ VOL (Głośność): Regulacja poziomu głośności wbudowanych głośników oraz słuchawek.

12 🎧 (Słuchawki): Tutaj podłącz słuchawki.

13 AV OUT: Podłącz do telewizora przy pomocy wejść video oraz audio.

14 DC 12V IN: Podłącz zasilacz AC lub gniazdko samochodowe.

Pilot zdalnego sterowania

Uwaga: Aby obsługiwać niniejsze urządzenie przy pomocy pilota zdalnego sterowania, przełącznik zasilania musi być w pozycji włączonej – ON. (patrz strona 4)

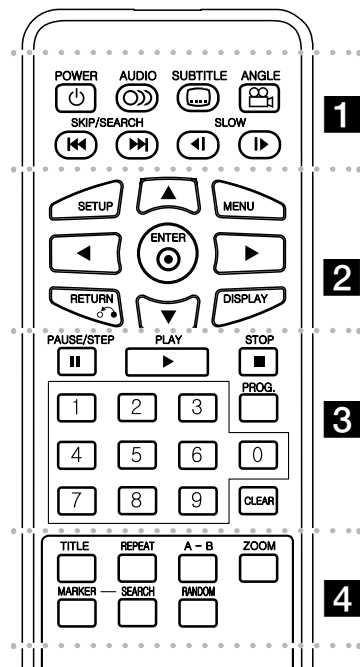

POWER (⏻): Włącza ON lub wyłącza OFF urządzenie.

AUDIO (🔊): Wybiera język lub kanał audio.

SUBTITLE (📄): Wybiera język napisów.

ANGLE (📷): Wybiera kąt kamery DVD, jeśli opcja jest dostępna.

SKIP/SEARCH (⏮ / ⏭): Przeszukuje* wstecz/ w przód, przejście do następnego lub poprzedniego rozdziału/ ścieżki.

* Nacisnąć i przytrzymać przycisk przez około dwie sekundy.

SLOW (⏪ / ⏩): Powolne odtwarzanie wstecz/ w przód.

SETUP: Otwiera lub zamyka menu konfiguracji.

MENU: Dostęp do menu DVD.

▲▼◀▶: Poruszanie się w menu.

ENTER (⊙): Potwierdza wybór menu.

RETURN (↶): Przejście o krok wstecz lub wyjście z menu.

DISPLAY: Dostęp do wyświetlania na ekranie.

PAUSE/STEP (⏸): Wstrzymuje odtwarzanie chwilowo/ naciskany wielokrotnie odtwarza obraz klatka po klatce.

PLAY (▶): Rozpoczyna odtwarzanie.

STOP (■): Zatrzymuje odtwarzanie.

Przyciski numeryczne: Wybiera ponumerowane opcje w menu.

PROG.: Wejście do trybu edycji programu.

CLEAR: Usuwa numer ścieżki na liście programów.

TITLE: Wejście do menu tytułu płyty.

REPEAT: Powtarza rozdział, utwór, tytuł lub wszystko.

A-B: Powtarza sekcję.

ZOOM: Powiększa obraz wideo.

MARKER: Oznacza dowolny punkt podczas odtwarzania.

SEARCH: Wyświetla menu [Marker Search] (Szukanie oznaczeń).

RANDOM: Odtwarza utwory w kolejności losowej.

Włożyć baterie do pilota zdalnego sterowania

Nacisnąć zaczep uchwyty baterii, następnie pociągnąć, aby wyjąć. Włożyć baterię z biegunem + skierowanym w tą samą stronę co znak + znajdujący się na uchwycie baterii. Założyć z powrotem uchwyt baterii, upewniając się, że zostały wsunięte do końca.

- Wymienić baterię pilota na baterię litową 3V mikro, taką jak CR. 2025 lub odpowiednią.
- Baterii należy pozbywać się zgodnie z miejscowymi przepisami. Nie wrzucać do ognia.

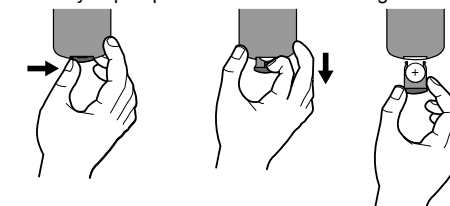

Ostrzeżenie dot. wymiennej baterii litowej

- Niebezpieczeństwo eksplozji w przypadku nieprawidłowo wymienionej baterii.
- Wymienić tylko na baterię tego samego typu.
- W pobliżu baterii znajdują się dodatkowe ostrzeżenia na wypadek zamiaru wymiany ich przez użytkownika.

Ostrzeżenie: Bateria znajdująca się w urządzeniu, jeśli jest używana nieodpowiednio może być przyczyną pożaru lub oparzenia chemicznego. Nie wolno ładować, rozmontowywać, spalać lub nagrzewać powyżej 100 °C (212 °F).

Wymieniaj tylko na baterię Matsushita Elec. Ind. Co., Ltd. (Panasonic), nr części CR. 2025. Użycie innej baterii może spowodować ryzyko pożaru lub eksplozji. Pozbywać się w odpowiedni sposób zużytych baterii. Trzymać baterie z daleka od dzieci. Nie wolno rozmontowywać ani wrzucać do ognia.

5

Podłączenie zasilania

Podłączanie zasilacza AC

Za pomocą dostarczonego zasilacza AC, podłącz urządzenie do gniazdka zasilania.

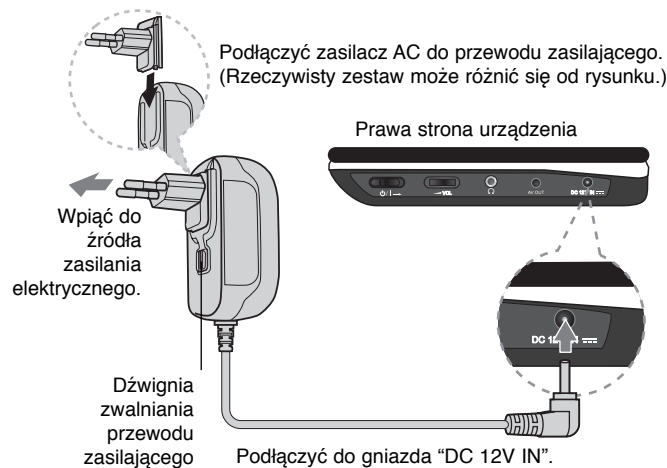

Zasilacz AC

- Zasilacz AC działa przy napięciu 100-240V~ 1A 50/60Hz.
- Skontaktować się z dystrybutorem części elektrycznych, aby uzyskać pomoc w wyborze odpowiedniego złącza zasilacza AC lub zestawu okablowania AC.
- Wyprodukowane przez NANJING WANLIDA TECHNOLOGY CO., LTD

Podłączyć zasilacz samochodowy

To urządzenie i łącznik zapalniczki są przeznaczone dla pojazdów, które mają instalacje elektryczne systemu ujemnego uziemienia 8,5-16V. Jest to standard w większości pojazdów. Jeśli Twój pojazd posiada inny układ elektryczny, zasilanie DC nie może być stosowane.

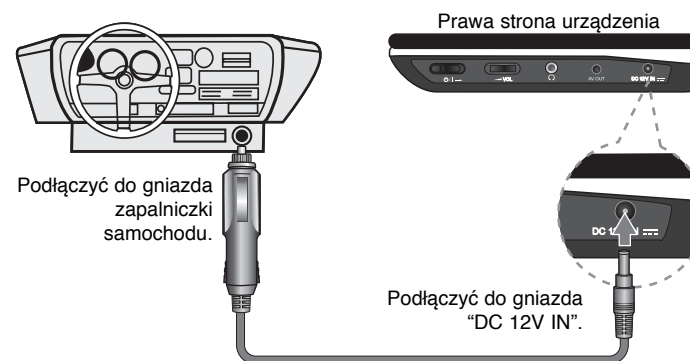

Adapter samochodowy

- Ten adapter samochodowy działa przy zasilaniu DC 8.5-16V.
- Skontaktować się z dystrybutorem części elektrycznych, aby uzyskać pomoc w wyborze odpowiedniego adaptera samochodowego.
- Wyprodukowane przez NANJING WANLIDA TECHNOLOGY CO., LTD

Uwaga

- Aby uniknąć porażenia prądem elektrycznym i możliwego uszkodzenia pojazdu, zawsze odłączać adapter samochodowy z gniazda zapalniczki przed odłączeniem wtyczki zasilania z urządzenia.
- W adapterze samochodowym jest zainstalowany bezpiecznik 3 A 250V.
- Odłączyć adapter samochodowy z gniazda zapalniczki w czasie rozruchu silnika pojazdu.
- Nie używać urządzenia, gdy akumulator samochodu jest rozładowany. Prąd szczytowy generatora pojazdu może spowodować przepalenie bezpiecznika DC.
- Jeżeli napięcie zasilania pojazdu spadnie poniżej 10 Voltów, urządzenie może nie działać prawidłowo.
- Nie pozostawiać urządzenia w miejscu, gdzie temperatura może przekroczyć 70°C (158°F), lub może zostać uszkodzone urządzenie podnoszące. Przykłady:
 - Wewnątrz pojazdu, wystawionego na bezpośrednie działanie promieniowania słonecznego.
 - W pobliżu urządzenia grzewczego.

Podłączenie urządzenia

Podłączenie audio oraz video do telewizora

Podłącz złącze AV OUT urządzenia z odpowiednimi złączami telewizora, jak pokazano poniżej.

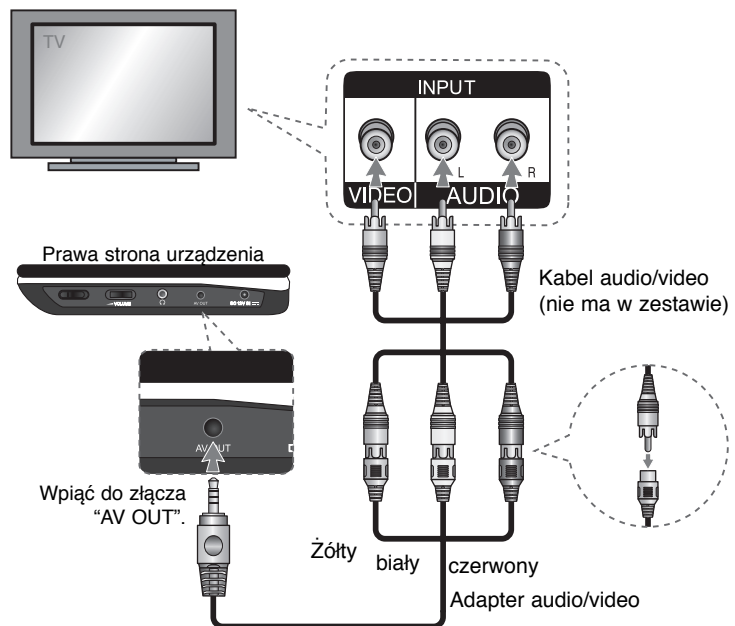

Ustawienia językowe

	PRZYCISK
1 Wyświetlić menu konfiguracji:	SETUP
2 Wybrać żądaną opcję w pierwszym poziomie:	▲ ▼
3 Przejść do drugiego poziomu:	▶
4 Wybrać żądaną opcję w drugim poziomie:	▲ ▼
5 Przejść do trzeciego poziomu:	▶
6 Zmienić ustawienie:	▲ ▼ / ENTER

Ustawienia – więcej możliwości

W trakcie pierwszego uruchomienia (opcja)

W trakcie pierwszego uruchomienia pojawi się menu wyboru języka. Należy wybrać język, który będzie używany w urządzeniu. Należy użyć ▲▼◀▶, by wybrać język, po czym nacisnąć **ENTER**, aby przejść do menu potwierdzenia. Użyć ▶▶, aby wybrać [ENTER] i nacisnąć **ENTER**.

Ustawienia językowe

Menu – wybrać język dla menu konfiguracji i informacji wyświetlanych na ekranie.

Dysk Audio/Dysk Napisy/Dysk Menu – Wybrać język dla dźwięku/napisów/menu płyty.

[Domyślne]: Wybiera oryginalny język, w którym została nagrana płyta.

[Inny]: Aby wybrać inny język, należy wybrać odpowiedni 4-cyfrowy kod zgodnie z listą kodów języków, przy pomocy przycisków numerycznych potwierdzonych przyciskiem **ENTER** (patrz strona 13). W razie pomyłki przy wprowadzaniu kodu nacisnąć **CLEAR**, aby go wymazać i poprawić.

[Wył] (dla napisów): Wyłącza napisy.

Ustawienia wyświetlania

Format wyświetlania – Wybór proporcji wyświetlanego obrazu w zależności od kształtu ekranu telewizora.

[4:3]: Wybrać dla telewizora w standardzie 4:3.

[16:9]: Wybrać dla telewizora w standardzie 16:9.

Tryb wyświetlania – Jeżeli wybrano 4:3, należy określić w jaki sposób mają być wyświetlane programy i filmy szeroko-obrazowe.

[Letterbox]: Obrazy szerokie będą wyświetlane na ekranie z czarnymi pasami na dole i na górze ekranu.

[Panscan]: TPrzycina szeroki obraz po obu stronach tak, by wypełnić cały ekran 4:3.

Ustawienia dźwięku

DRC (Dynamic Range Control) – Dzięki tej opcji dźwięk staje się czystszy po ściszeniu (tylko Dolby Digital). Ustawić [Wł], aby włączyć ten efekt.

Vocal – Włączyć tylko wtedy, gdy odtwarzana jest wielokanałowa płyta DVD karaoke. Kanały karaoke płyty są przetwarzane w normalny dźwięk stereo.

Ustawienia blokady

Ustawić opcję [Kod regionu], aby używać opcji blokady. Wybrać opcję [Kod regionu] i nacisnąć ▶. Wprowadzić 4-cyfrowe hasło i nacisnąć **ENTER**.

Wprowadzić je ponownie i nacisnąć **ENTER**, aby zweryfikować. W razie pomyłki w trakcie wprowadzania hasła nacisnąć **CLEAR** i poprawić.

Jeżeli się zapomni hasło, można je zresetować. Na początku należy wyjąć płytę z urządzenia. Należy wyświetlić menu konfiguracji i wprowadzić 6-cyfrowy kod "210499", aby usunąć hasło.

Ocena – Wybrać poziom oceny kategorii. Im niższy poziom, tym surowszy poziom oceny kategorii. Wybrać [Odblokuj], aby wyłączyć ocenę kategorii.

Hasło – Włącza lub zmienia hasło dla ustawień blokady.

[Nowy]: Przy pomocy klawiszy numerycznych wprowadzić nowe 4-cyfrowe hasło i nacisnąć **ENTER**. Wprowadź hasło ponownie dla potwierdzenia.

[Zmień]: Wprowadzić dwukrotnie nowe hasło, po wprowadzeniu bieżącego hasła.

Kod regionu – Wybrać kod obszaru geograficznego dla poziomu oceny kategorii odtwarzania. Funkcja ta określa obszar, którego standardy są używane przez blokadę rodzicielską do oceny płyt DVD (patrz strona 13).

Inne ustawienia

DivX(R) VOD – Dostarczymy kod rejestracyjny DivX® VOD (Video na żądanie), który umożliwi wypożyczanie i kupowanie filmów, za pośrednictwem usługi DivX® VOD. Proszę odwiedzić stronę internetową www.divx.com/vod, aby uzyskać więcej informacji. Nacisnąć **ENTER**, gdy ikona [Wybierz] jest podświetlona, aby odczytać kod rejestracyjny urządzenia.







Wszystkie filmy ściągnięte z DivX® VOD, mogą być odtwarzane tylko na tym urządzeniu.

Wyświetlanie informacji o płycie

	PRZYCISK
1 Nacisnąć DISPLAY podczas odtwarzania:	DISPLAY
2 Wybrać element:	▲ ▼
3 Zmieniać ustawienia wyświetlanego menu:	◀ ▶ / ENTER
4 Aby wyjść:	DISPLAY

Wyświetlanie informacji o płycie – dodatkowe możliwości

Można wybrać element, naciskając ▲▼ i zmienić lub wybrać ustawienia, naciskając ◀ ▶.

 1 / 6	Numer bieżącego tytułu / całkowita liczba tytułów
 5 / 42	Numer bieżącego rozdziału / całkowita liczba rozdziałów
 0:13:45	Czas odtwarzania jaki upłynął
 1 ENG DVB 3/2 1CH	Wybrany język lub kanał audio
 OFF	Wybrane napisy
 1 / 1	Wybrany kąt / całkowita liczba kątów

Symbole zastosowane w instrukcji

Sekcja, której tytuł ma jeden z poniższych symboli dotyczy tylko płyt lub plików reprezentowanych przez ten symbol.

ALL	Wszystkie płyty i pliki	ACD	Audio CD
DVD	DVD oraz zakończone DVD±R/RW	MP3	Pliki MP3
DivX	Pliki DivX	WMA	Pliki WMA

Odtwarzanie płyty

	PRZYCISK
1 Otworzyć pokrywę płyty:	OPEN (▲)
2 Włożyć płytę:	-
3 Zamknąć pokrywę płyty:	-
4 Rozpocząć odtwarzanie:	▶ PLAY
5 Wyregulować głośność:	VOLUME
6 Aby zatrzymać odtwarzanie:	■ STOP

Odtwarzanie płyt – dodatkowe możliwości

Zatrzymuje odtwarzanie

Nacisnąć **STOP** (■), aby zatrzymać odtwarzanie. Urządzenie zapamiętuje punkt zatrzymania dla danej płyty. Na ekranie chwilowo pojawia się "■■■". Nacisnąć **PLAY** (▶), aby wznowić odtwarzanie (od punktu sceny). Po ponownym naciśnięciu **STOP** (■) lub wyjęciu płyty na ekranie pojawi się ("■■■"), urządzenie wyczyści punkt zatrzymania. (■■■ = **Wstrzymanie**, ■ = **Zatrzymanie**) Punkt wznowienia może być wyczyszczony po naciśnięciu przycisku (np. POWER, OPEN, itp.)

Odtwarzanie płyty DVD zawierającej menu **DVD**

Obecnie większość płyt DVD ma własne menu, które jest uruchamiane przed rozpoczęciem wyświetlania filmu. Można poruszać się po tym menu używając ▲▼◀▶ lub przycisków numerycznych. Naciśnij **ENTER**, aby wybrać.

Odtwarzanie płyty DVD VR

Niniejsze urządzenie będzie odtwarzać płyty DVD-RW, które zostały nagrane przy pomocy formatu Video Recording (VR). Po włożeniu płyty DVD VR, na ekranie pojawi się menu. Użyć przycisków ▲▼, aby wybrać tytuł i nacisnąć **PLAY** (▶). Nacisnąć **MENU** lub **TITLE**, aby wyświetlić menu DVD-VR. Niektóre płyty DVD-VR zapisane są przy pomocy danych CPRM, przy pomocy DVD RECORDER. Odtwarzacz nie obsługuje płyt tego typu.

Należy przejść do następnego/poprzedniego rozdziału/ścieżki/pliku **ALL**

Nacisnąć **SKIP** (▶▶), aby przejść do następnego rozdziału/ścieżki/pliku. Nacisnąć **SKIP** (◀◀), aby cofnąć się do początku bieżącego rozdziału/ścieżki/pliku.

Wcisnąć szybko dwa razy przycisk **SKIP** (◀◀), aby cofnąć się do poprzedniego rozdziału/ścieżki/pliku.

Wstrzymanie odtwarzania **ALL**

Nacisnąć **PAUSE/STEP** (||) aby wstrzymać odtwarzanie. Nacisnąć **PLAY** (▶), aby kontynuować odtwarzanie.

Odtwarzanie klatka-po-klatce **DVD DivX**

Nacisnąć **PAUSE/STEP** (||), aby odtwarzać klatka-po-klatce.

Odtwarzanie wielokrotne **ALL**

Nacisnąć wielokrotnie **REPEAT**, aby wybrać element do powtórzenia. Bieżący tytuł, rozdział lub ścieżka będą odtwarzane wielokrotnie. Aby powrócić do normalnego odtwarzania, wybrać [Wył], naciskając wielokrotnie **REPEAT**.

Szybkie przewijanie do przodu lub do tyłu

DVD DivX ACD WMA MP3

Nacisnąć i przytrzymać **SKIP** (◀◀ lub ▶▶) w trakcie odtwarzania, aby odtwarzać szybko do przodu lub szybko do tyłu. Naciskając przycisk **SKIP** (◀◀ lub ▶▶) można wybierać różne prędkości odtwarzania. Nacisnąć **PLAY** (▶), aby kontynuować odtwarzanie z normalną prędkością.

Powtarzanie wybranego fragmentu (A-B) **DVD DivX ACD**

Nacisnąć **A-B** na początku i ponownie na końcu fragmentu, który chce się powtórzyć. Wybrany fragment będzie powtarzany w sposób ciągły. Aby powrócić do normalnego odtwarzania, wybrać [Wył], naciskając **A-B**.

Wybór języka napisów **DVD DivX**

Podczas odtwarzania, naciskać wielokrotnie przycisk **SUBTITLE** (☐), aby wybrać odpowiedni język napisów.

Oglądane pod różnym kątem **DVD**

Jeżeli na ekranie pojawia się na chwilę wskaźnik kąta, można zmieniać kąt kamery, naciskając **ANGLE** (☐).

Różne warianty audio **DVD DivX**

Podczas odtwarzania naciskać wielokrotnie przycisk **AUDIO** (☐), aby przełączać między dostępnymi językami audio, kanałami audio lub sposobami kodowania.

Zwalnianie prędkości odtwarzania

DVD (DivX) : tylko w przód

Podczas odtwarzania, nacisnąć **SLOW** (◀ lub ▶), aby zwolnić odtwarzanie do przodu lub do tyłu. Naciskając wielokrotnie przycisk **SLOW** (◀ lub ▶) można wybierać różne prędkości odtwarzania. Nacisnąć **PLAY** (▶), aby kontynuować odtwarzanie przy normalnej prędkości.

Oglądanie powiększonego obrazu wideo **DVD** **DivX**

Naciskać wielokrotnie **ZOOM** w czasie odtwarzania lub w trybie wstrzymania, aby wybrać tryb powiększenia. Przy pomocy przycisków **▲▼◀▶**, można poruszać się po powiększonym obrazie. Nacisnąć **CLEAR**, aby wyjść.
(100% → 200% → 300% → 400% → 100%)

Wyświetlanie menu tytułu **DVD**

Nacisnąć **TITLE**, aby wyświetlić menu tytułu płyty, jeśli jest dostępne.

Wyświetlanie menu DVD **DVD**

Nacisnąć **MENU**, aby wyświetlić menu płyty, jeśli jest dostępne.

Rozpoczęcie odtwarzania od wybranego momentu filmu **DVD** **DivX**

Wyszukuje punkt startowy, dla wprowadzonego kodu czasu. Nacisnąć **DISPLAY** i wybrać ikonę zegara. Wprowadzić czas i nacisnąć **ENTER**. Na przykład aby znaleźć scenę po czasie 1 godzina, 10 minut i 20 sekund, należy wprowadzić "11020" i nacisnąć **ENTER**. W razie pomyłki przy wprowadzaniu numeru, nacisnąć **CLEAR** by spróbować ponownie.

Odtwarzanie w kolejności losowej **ACD** **WMA** **MP3**

Podczas odtwarzania lub w trybie zatrzymania, nacisnąć **RANDOM** dla odtwarzania w kolejności losowej.
Nacisnąć ponownie **RANDOM**, aby powrócić do trybu odtwarzania zwykłego.

Oznaczanie ulubionej sceny **DVD** **DivX**

Na płycie można zaznaczyć moment, do którego będzie można powrócić. Wystarczy nacisnąć przycisk **MARKER** w żądanym momencie. Ikona oznaczenia pojawi się na chwilę na ekranie. Procedurę można powtórzyć, aby wprowadzić maksymalnie dziewięć znaczników. Można również przywoływać lub kasować znaczniki. Naciśnij **SERACH**, a pojawi się menu [Marker Search] (Szukanie znaczników). Użyć **◀** lub **▶**, aby wybrać żądany znacznik w menu po czym nacisnąć **ENTER**, aby przywołać go, lub **CLEAR**, aby usunąć.

Pamięć ostatniej sceny **DVD** **ACD**

Urządzenie to zapamiętuje ostatnio oglądaną scenę z płyty. Ostatnia scena pozostaje w pamięci nawet po wyjęciu płyty lub wyłączeniu urządzenia. Po włożeniu płyty z zapamiętaną sceną zostaje ona automatycznie przywołana.

Wygaszacz ekranu

Wygaszacz ekranu pojawi się, jeżeli urządzenie zostanie pozostawione w trybie zatrzymania przez około pięć minut. Po upływie pięciu minut wyświetlania wygaszacza ekranu następuje samoczynne wyłączenie urządzenia.

Mieszane płyty – DivX, MP3/WMA i JPEG

Podczas odtwarzania płyty, zawierającej jednocześnie pliki DivX, MP3/WMA i JPEG, naciskając **TITLE** można wybrać menu dla plików, które chce się odtwarzać.

Odtwarzanie plików z filmem DivX

	PRZYCISK
1 Otworzyć pokrywę płyty: :	OPEN (▲)
2 Włożyć płytę:	-
3 Zamknąć pokrywę płyty:	-
4 Wybrać plik z filmem w menu:	▲ ▼, MENU
5 Rozpocząć odtwarzanie:	▶ PLAY
6 Aby zatrzymać odtwarzanie:	■ STOP

Odtwarzanie plików z filmem DivX – dodatkowe możliwości

Zmiana czcionki, aby poprawnie wyświetlić napisy DivX®

Nacisnąć i przytrzymać podczas odtwarzania przez około 3 sekundy przycisk **SUBTITLE**. Pojawi się kod języka. Nacisnąć **◀▶**, aby wybrać inny kod języka, aż do momentu, kiedy napisy są poprawnie wyświetlane, po czym nacisnąć **ENTER**.

Wymagania odnośnie plików DivX

Kompatybilność plików DivX z niniejszym urządzeniem ma następujące ograniczenia:

- Dostępne rozdzielczości: 720x576 (SZ x W) pikseli.
- Nazwy plików DivX i napisów są ograniczone do 45 znaków.
- Rozszerzenia plików DivX: ".avi", ".mpg", ".mpeg"
- Odtwarzane napisy DivX: SubRip (.srt / .txt), SAMI (.smi), SubStation Alpha(.ssa/.txt), MicroDVD (.sub/.txt), VobSub (.sub), SubViewer 2.0 (.sub/.txt), TMLayer(.txt), DVD Subtitle System (.txt)
- Odtwarzane formaty kodowania: "DIVX3.xx", "DIVX4.xx", "DIVX5.xx", "MP43", "3IVX"
- Dla DivX 6.0 jest dostępna tylko funkcja odtwarzania.
- Odtwarzane formaty audio: "Dolby Digital", "PCM", "MP3", "WMA"
- Częstotliwość próbkowania: W granicach 8 - 48 kHz (MP3), w granicach 32 - 48kHz (WMA)
- Prędkość danych: w granicach 8 - 320 kbps (MP3), w granicach 32 - 192 kbps (WMA), poniżej 4Mbps (pliki DivX)
- Format CD-R/RW, DVD±R/RW: ISO 9660
- Maksymalna ilość plików /folderów: Mniej niż 600 (całkowita ilość plików i katalogów).

Odtwarzanie płyt lub plików muzycznych

	PRZYCISK
1 Otworzyć pokrywę płyty:	OPEN (▲)
2 Włożyć płytę:	-
3 Zamknąć pokrywę płyty:	-
4 Wybrać plik muzyczny w menu:	▲ ▼, MENU
5 Rozpocząć odtwarzanie:	▶ PLAY
6 Aby zatrzymać odtwarzanie:	■ STOP

Słuchanie płyt lub plików muzycznych – dodatkowe możliwości

Tworzenie własnego programu

Można ustawić kolejność odtwarzania zawartości płyty zgodnie z upodobaniami. Aby dodać muzykę do listy programu, należy wejść do trybu edycji programu, naciskając **PROG.** (w menu pojawi się znak ).

Z [Listy] wybrać muzykę i nacisnąć **ENTER**, by dodać ją do listy programu. Wybrać muzykę z listy programu i nacisnąć **ENTER**, by rozpocząć zaprogramowane odtwarzanie. Aby usunąć muzykę z listy programu, należy zaznaczyć ją w trybie edycji programu i nacisnąć **CLEAR**. Aby usunąć całą zawartość listy programu, należy zaznaczyć [Wyczyść wszystko] w trybie edycji programu i nacisnąć **ENTER**. Program jest usuwany po wyjęciu płyty lub po wyłączeniu urządzenia.

Wyświetlanie informacji o pliku (ID3 TAG)

Podczas odtwarzania pliku MP3 zawierającego informacje, można wyświetlić je, naciskając wielokrotnie **DISPLAY**. Jeżeli plik nie ma informacji ID3-Tag, pojawia się komunikat [No ID3 TAG].

Wymagania odnośnie plików MP3/WMA

Kompatybilność plików MP3/WMA z niniejszym urządzeniem ma następujące ograniczenia:

- Rozszerzenia plików: ".mp3", ".wma".
- Częstotliwość próbkowania: 8 - 48 kHz (MP3), 32 - 48kHz (WMA)
- Prędkość danych: 8 - 320 kbps (MP3), 32 - 192kbps (WMA)
- Format CD-R/RW, DVD±R/RW: ISO 9660
- Maksymalna ilość plików /folderów: Mniej niż 600 (całkowita ilość plików i katalogów).



12

Wyświetlanie zdjęć

	PRZYCISK
1 Otworzyć pokrywę płyty:	OPEN (▲)
2 Włożyć płytę:	-
3 Zamknąć pokrywę płyty:	-
4 Wybierz plik ze zdjęciem w menu:	▲ ▼, MENU
5 Wyświetl wybrany plik na pełnym ekranie:	▶ PLAY
6 Aby zatrzymać odtwarzanie:	■ STOP

Wyświetlanie zdjęć – dodatkowe możliwości

Wyświetlanie zdjęć w pokazie slajdów

Użyć **▲▼◀▶**, aby zaznaczyć ikonę () , po czym nacisnąć **ENTER**, aby rozpocząć pokaz slajdów. Używając **◀▶**, gdy ikona () jest podświetlona, można zmienić szybkość pokazu slajdów.

Przejdź do następnego/poprzedniego zdjęcia

Nacisnąć **SKIP (◀◀ lub ▶▶)**, aby wyświetlić poprzednie/następne zdjęcie.

Obrót zdjęcia

Użyć **▲▼**, aby obrócić zdjęcie na pełnym ekranie, przeciwnie lub zgodnie z ruchem wskazówek zegara, w trakcie wyświetlania zdjęcia na pełnym ekranie.

Wstrzymanie pokazu slajdów

Nacisnąć **PAUSE/STEP (||)**, aby wstrzymać pokaz slajdów. Nacisnąć **PLAY (▶)**, aby kontynuować pokaz slajdów.

Słuchanie muzyki w trakcie pokazu slajdów

Jeżeli płyta zawiera zdjęcia i pliki muzyczne jednocześnie, można słuchać muzyki w trakcie pokazu slajdów. Należy użyć **▲▼◀▶**, aby zaznaczyć ikonę () , po czym nacisnąć **ENTER**, aby rozpocząć pokaz slajdów.

Oglądanie powiększonego zdjęcia

Nacisnąć wielokrotnie przycisk **ZOOM** w trakcie wyświetlania zdjęcia, aby przejść do trybu powiększenia. Przy pomocy przycisków **▲▼◀▶** można poruszać się po powiększonym zdjęciu. Nacisnąć **CLEAR**, aby wyjść.

Wymagania odnośnie plików graficznych

Kompatybilność plików JPEG z niniejszym urządzeniem ma następujące ograniczenia:

- Rozszerzenia plików: ".jpg"
- Wielkość: Zalecana mniej niż 2MB
- Format CD-R/RW, DVD±R/RW: ISO 9660
- Maksymalna ilość plików /folderów: Mniej niż 600 (całkowita ilość plików i katalogów)

Kody języków

Użyć tej listy, by wprowadzić odpowiedni kod dla następujących ustawień początkowych: Disc Audio, Disc Subtitle, Disc Menu.

Język	Kod	Język	Kod	Język	Kod	Język	Kod	Język	Kod	Język	Kod
Afar	6565	Chorwacki	7282	Hausa	7265	Lingala	7678	Quechua	8185	Tajik	8471
Afrikaans	6570	Czeski	6783	Hebrajski	7387	Lithuanian	7684	Rhaeto-Romance	8277	Tamil	8465
Albanian	8381	Duński	6865	Hindi	7273	Macedonian	7775	Rumanian	8279	Telugu	8469
Ameharic	6577	Holenderski	7876	Węgierski	7285	Malagasy	7771	Rosyjski	8285	Tajski	8472
Arabski	6582	Angielski	6978	Icelandic	7383	Malay	7783	Samoan	8377	Tonga	8479
Armeński	7289	Esperanto	6979	Indonezyjski	7378	Malayalam	7776	Sanskrit	8365	Turecki	8482
Assamese	6583	Estoński	6984	Interlingua	7365	Maori	7773	Scots Gaelic	7168	Turkmen	8475
Aymara	6588	Faroese	7079	Irish	7165	Marathi	7782	Serbski	8382	Twi	8487
Azerbajjani	6590	Fiji	7074	Włoski	7384	Moldawski	7779	Serbo-Chorwacki	8372	Ukraiński	8575
Bashkir	6665	Fiński	7073	Japoński	7465	Mongolski	7778	Shona	8378	Urdu	8582
Basque	6985	Francuski	7082	Kannada	7578	Nauru	7865	Sindhi	8368	Uzbek	8590
Bengali, Bangla	6678	Frisian	7089	Kashmiri	7583	Nepali	7869	Singhalese	8373	Wietnamski	8673
Bhutani	6890	Galician	7176	Kazahski	7575	Norweski	7879	Slowacki	8375	Volapük	8679
Bihari	6672	Georgian	7565	Kirghiz	7589	Oriya	7982	Słoweński	8376	Welsh	6789
Breton	6682	Niemiecki	6869	Koreański	7579	Panjabi	8065	Spanish	6983	Wolof	8779
Bułgarski	6671	Grecki	6976	Kurdish	7585	Pashto, Pushto	8083	Sudanese	8385	Xhosa	8872
Burmese	7789	Greenlandic	7576	Laotian	7679	Perski	7065	Swahili	8387	Yiddish	7473
Białoruski	6669	Guarani	7178	Latin	7665	Polski	8076	Szwedzki	8386	Yoruba	8979
Chiński	9072	Gujarati	7185	Latvian, Lettish	7686	Portugalski	8084	Tagalog	8476	Zulu	9085

Kody obszarów

Wybrać kod obszaru z listy.

Obszar	Kod	Obszar	Kod	Obszar	Kod	Obszar	Kod	Obszar	Kod
Afganistan	AF	Costa Rica	CR	Grenlandia	GL	Malediwy	MV	Paragwaj	PY
Argentyna	AR	Chorwacja	HR	Hong Kong	HK	Maksyk	MX	Filipiny	PH
Australia	AU	Republika Czeska	CZ	Węgry	HU	Monaco	MC	Polska	PL
Austria	AT	Dania	DK	Indie	IN	Mongolia	MN	Portugalia	PT
Belgia	BE	Ekwador	EC	Indonezja	ID	Marok	MA	Rumunia	RO
Bhutan	BT	Egipt	EG	Izrael	IL	Nepal	NP	Federacja Rosyjska	RU
Bolivia	BO	El Salvador	SV	Włochy	IT	HOLANDIA	NL	Arabia Saudyjska	SA
Brazylia	BR	Etiopia	ET	Jamaica	JM	Antyle Holenderskie	AN	Senegal	SN
Kambodża	KH	Fiji	FJ	Japonia	JP	Nowa Zelandia	NZ	Singapur	SG
Kanada	CA	Finlandia	FI	Kenia	KE	Nigeria	NG	Republika Słowacka	SK
Chile	CL	Francja	FR	Kuwait	KW	Norwegia	NO	Słowenia	SI
Chiny	CN	Niemcy	DE	Libia	LY	Oman	OM	Południowa Afryka	ZA
Kolumbia	CO	Wielka Brytania	GB	Luksembourg	LU	Pakistan	PK	Korea Południowa	KR
Kongo	CG	Grecja	GR	Malezja	MY	Panama	PA	Hiszpania	ES

Rozwiązywanie problemów

Objawy	Przyczyna	Rozwiązanie
Brak zasilania.	Kabel zasilania jest odłączony.	Włożyć pewnie wtyczkę do ściennego gniazdka zasilania.
	Bateria jest rozładowana.	Naładować baterię.
Zasilanie jest włączone, ale urządzenie nie działa.	Nie włożono płyty.	Włożyć płytę.
Brak obrazu.	Telewizor nie jest ustawiony na sygnał z urządzenia.	Wybrać odpowiednie wejście sygnału wideo w telewizorze.
	Kabel wideo jest podłączony niedokładnie.	Podłączyć pewnie kabel wideo.
Brak dźwięku	Sprzęt podłączony do kabla audio nie jest ustawiony na sygnał z urządzenia.	Wybrać odpowiedni tryb wejścia audio wzmacniacza.
	Głośność jest ustawiona na minimum.	Użyć sterownika głośności, aby wyregulować głośność.
	Opcje AUDIO są źle ustawione.	Skonfigurować odpowiednio ustawienia AUDIO.
Urządzenie nie rozpoczyna odtwarzania.	Włożono nieodpowiednią płytę.	Włożyć odtwarzalną płytę. (Sprawdzić typ płyty oraz kod regionu).
	Wartość oceny kategorii jest ustawiona.	Zmienić wartość oceny kategorii.
Pilot nie działa poprawnie.	Pilot zdalnego sterowania nie jest skierowany na czujnik znajdujący się w urządzeniu.	Skierować pilota na czujnik znajdujący się na urządzeniu.
	Pilot zdalnego sterowania znajduje się za daleko od urządzenia.	Przybliżyć pilota do urządzenia.

Dane techniczne

Ogólne

Zasilanie	DC 12V
Pobór mocy	12W
Wymiary (około)	202 x 42.5 x 167 mm (S x W x G)
Masa netto (około)	0,78kg
Temperatura robocza	5°C do 40°C
Wilgotność robocza	5% do 90%
Laser	Laser półprzewodnikowy
System sygnałowy	PAL

Złącza

Wyjście Audio/ Video	gniazdo ø3,5mm mini x 1
- Video: 1,0 V (p-p), 75 Ω, synch. negatywna.	
- Audio: 1,5 Vrms (1 KHz, 0 dB)	
Gniazdo słuchawek	gniazdo ø3,5mm stereo mini x 1

Wyświetlacz ciekłokrystaliczny

Wielkość wyświetlacza	Szerokokątny o przekątnej 7 cali
System projekcji	Paskowy R.G.B.
System prowadzący	Aktywna matryca TFT
Rozdzielczość	480 x 234 (WQVGA)

Akcesoria

- Adapter audio/video
- Adapter AC (MPA-630)
- Adapter samochodowy (DPDC1)
- Pilot zdalnego sterowania
- Bateria do pilota zdalnego sterowania (bateria litowa)

Projekt i specyfikacje mogą ulec zmianom bez powiadomienia.