

- SI** Ščasoma se lahko hitrost vožnje zniža. Nastavite naslednje:
- Kabel zategnete tako, da obrnete matico (1) na spodnji strani ohišja. Hitrost vožnje se bo zvišala.

Ko se hitrost vožnje spet zniža, ponovite zgoraj omenjene posege, da nastavite običajno hitrost.

- PL** Wraz z upływem czasu prędkość ruchu po podłożu może spadać. Sposób regulacji jest następujący:
- W celu dokręcenia kabla obrócić nakrętkę (1) na dole obudowy. Prędkość ruchu po podłożu powinna się zwiększyć.

Jeśli prędkość ruchu po podłożu spada, powtórzyc powyższe kroki w celu przywrócenia normalnych ustawień.

- SK** Po čase môže dôjsť k zníženiu základnej rýchlosti. Pri náprave postupujte nasledovne:
- Otočte maticou (1) na spodnej strane krytu, aby ste utiahli kábel. Malo by dôjsť k zvýšeniu základnej rýchlosti.

Ak došlo k zníženiu základnej rýchlosti, zopakujte horeuvedné kroky a navráťte nastavenie do obvyklého stavu.

- HU** Idővel a fűnyíró menetssebessége csökkenhet. Állítsa be a következő módon:
- Fordítsa el az anyát (1) a burkolat alsó részén a kábel megszorítása céljából. A sebesség növekedni fog.

Ha a sebesség lelassul ismételje meg a fenti eljárást, hogy a beállítás újra szabályos legyen.

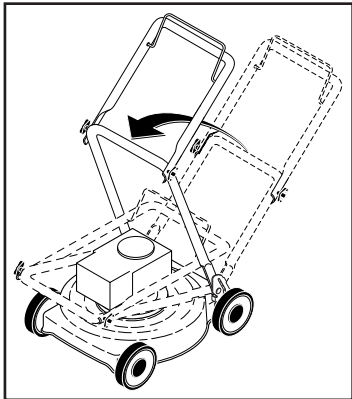

## **CZ** OBECNÉ INFORMACE

### **Přeprava**

Sejměte pŕívod zapalovací svíčky. Vyprázdněte palivovou nádrž. Před přepravou po veřejných komunikacích je nutné vyprázdnit motorový olej a palivo.

## **HR** OPĆE INFORMACIJE

### **Transport**

Skinite el. priključni kábel s svjećice. Ispraznite rezervoar za benzin. Prije transporta u javnom prometu morate isprazniti ulje i benzin.

## **SI** SPLOŠNE INFORMACIJE

### **Transport**

Odklopite in odmaknite električni vodnik svečke. Izpraznite rezervoar bencina. Pred javnim transportom kosilnice, je potrebno izčrpati olje in bencin.

## **PL** OGÓLNE INFORMACJE

### **Transport**

Zdejmij przewód wysokiego napięcia ze świecy. Opróżnij zbiornik paliwa. Przed korzystaniem z transportu publicznego należy spuścić olej i opróżnić zbiornik paliwa.

## **SK** VŠEOBECNÉ INFORMÁCIE

### **Preprava**

Odpojte zapalovacie káble sviečky. Vyprázdnite palivovú nádrž. Pred prepravou na verejných komunikáciách sa musí odstrániť motorový olej a benzin.

## **HU** ÁLTALÁNOS INFORMÁCIÓK

### **Szállítás**

Húzza le a gyertyapipát. Üritse ki a benzintankot. Mielőtt tömegközlekedési eszközön szállítaná a fűnyírót ki kell ürítenie a benzint és a motorolajat.

# PARTNER

## PP53-875DWA



### **Provozní příručka**

Tuto příručku si pečlivě přečtěte a před použitím stroje zkontrolujte, zda jste všemu porozuměli.

### **Priručnik s naputcima**

Molimo da pažljivo pročitate ove naputke i da stroj uporabite tek kada se uvjerite da ste ih u potpunosti razumjeli.

### **Priručnik z navodili**

Pred uporabo stroja preberite pazljivo ta navodila in se prepričajte, da ste jih razumeli.

### **Przeczytaj instrukcję obsługi**

Prosimy, przed użyciem maszyny, o dokładne przeczytanie niniejszej instrukcji i upewnienie się, że została zrozumiana.

### **Užívateľskú príručku**

Pozorne si prečítajte návod. Oboznámte sa s ovládacími tlačidlami a správnou obsluhou zariadenia.

### **Használati utasítást**

Olvassa el gondosan a használati utasítást. Tanulmányozza a vezérlőgombokat és a berendezés megfelelő használatát.

<b>SADRŽAJ</b>	<b>STRANA</b>
SIGURNOSNI PROPISI .....	3-8
TEHNIČNI PODACI .....	9
PREGLED .....	10
SKLAPANJE .....	11-13
PODEŠAVANJE .....	14
POKRETANJE I ZAUSTAVLJANJE .....	15-16
UPORABA .....	16-17
ODRŽAVANJE .....	18-20
OPĆE INFORMACIJE .....	20

<b>OBSAH</b>	<b>STRANA</b>
BEZPEČNOSTNÍ POKYNY .....	3-8
TECHNICKÉ ÚDAJE .....	9
PŘEHLED .....	10
SESTAVENÍ .....	11-13
NASTAVENÍ .....	14
SPUŠTĚNÍ A VYPNUTÍ .....	15-16
POUŽITÍ .....	16-17
ÚDRŽBA .....	18-20
OBEČNÉ INFORMACE .....	20

<b>VSEBINA</b>	<b>STRAN</b>
VARNOSTNI PREDPISI .....	3-8
TEHNIČNI PODATKI .....	9
PREGLED .....	10
SESTAVLJANJE .....	11-13
NASTAVITVE .....	14
ZAGON IN IZKLOP .....	15-16
UPORABA .....	16-17
VZDRŽEVANJE .....	18-20
SPLOŠNE INFORMACIJE .....	20

<b>SPIS TREŚCI</b>	<b>STR.</b>
PRZEPISY BEZPIECZEŃSTWA .....	3-8
OPIS ZESPOŁÓW .....	9
INFORMACJE OGÓLNE .....	10
MONTAŻ .....	11-13
USTAWIENIA .....	14
URUCHAMIANIE I ZATRZYMYWANIE .....	15-16
UŻYTKOWANIE .....	16-17
OBSŁUGA .....	18-20
INFORMACJE OGÓLNE .....	20

<b>OBSAH</b>	<b>STRANA</b>
BEZPEČNOSTNÉ POKYNY .....	3-8
TECHNICKÉ ÚDAJE .....	9
PREHĽAD .....	10
MONTÁŽ .....	11-13
NASTAVENIA .....	14
ŠTART A STOP .....	15-16
POUŽITIE .....	16-17
ÚDRŽBA .....	18-20
VŠEOBECNÉ INFORMÁCIE .....	20

<b>TARTALOM</b>	<b>CÍMOLDAL</b>
BIZTONSÁGI ELŐÍRÁSOK .....	3-8
TECHNIKAI ADATOK .....	9
ÁTTEKINTÉS .....	10
ÖSSZESZERELÉS .....	11-13
BEÁLLÍTÁS .....	14
BEINDÍTÁS ÉS KIKAPCSOLÁS .....	15-16
HASZNÁLAT .....	16-17
KARBANTARTÁS .....	18-20
ÁLTALÁNOS INFORMÁCIÓK .....	20

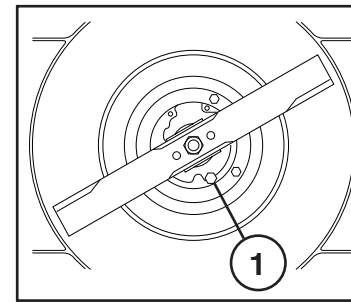

**CZ** (1) ZÁTKA VYPOUŠTĚNÍ OLEJE

**HR** (1) ČEP ZA ISPUST ULJA

**SI** (1) ZAMAŠEK ZA IZCRPAVANJE OLJA

**PL** (1) KOREK SPUSTOWY OLEJU

**SK** (1) VÝPUSTNÁ ZÁTKA NA OLEJ

**HU** (1) OLAJKIERESZTŐ DUGÓ

**CZ** Olej vyměňte po každé sezóně nebo po 25 hodinách provozu. Nechte zahřát motor a sejměte přívod zapalovací svíčky. Vyšroubujte vypouštěcí zátku na spodní straně motoru a vypustěte olej. Nalijte nový olej. Lze použít olej SAE 30.

**HR** Mijenjajte ulje svake sezone ili poslije svakih 25 sati rada. Ulje mijenjajte kada je motor još zagrijan, skinite el. priključni kabel s svjećice. Odvijte i skinite čep za ispušt ulja na dnu motora i ispuštite ulje. Napunite novo ulje. Možete upotrijebiti SAE 30.

**SI** Zamenjajte olje po vsaki sezoni oz. po vsakih 25 ur delovanja. Olje menjajte, ko je motor še toplej. Odklopite električni vodnik s svečke. Odstranite zamašek za izčrpavanje olja na dnu motorja in izčrpajte olje. Vlijte novo olje. Lahko uporabite SAE 30.

**PL** Wymieniaj olej po każdym sezonie lub po 25 godzinach pracy. Uruchom silnik, aby się rozgrzał. Zdejmij przewód wysokiego napięcia ze świecy zapłonowej. Odkręć korek spustu oleju znajdujący się w dolnej części silnika i spuść olej. Wlej nowy olej. Można stosować SAE 30.

**SK** Olej vymieňajte po skončení každej sezóny alebo po 25 hodinách prevádzky. Zahrejte motor a odpojte zapaľovacie káble sviečky. Zo spodnej časti motora odstráňte výpustnú zátku a vypustite olej. Naplňte novým olejom. Je možné použiť SAE 30.

**HU** Minden szezón végén, vagy 25 óra használat után cserélje ki az olajat. Melegítse be a motort, kapcsolja le a gyújtógyertya vezetékét. Távolítsa el a kieresztő dugót a motor aljáról és eresse ki az olajat. Töltsé be az új olajal. Használhatja a SAE30 szintetikus motorolajat.

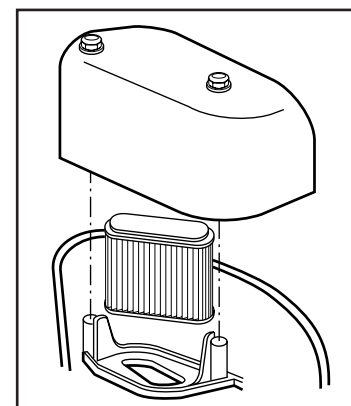

**CZ** Čištění vzduchového filtru. Uvolněte šroub, odstraňte víčko a filtrační vložku.

**HR** Čišćenje zračnog filtra. Olabavite vijak, skinite el. priključni kabel i izvucite uložak filtra.

**SI** Čiščenje zračnega filtra. Odpustite vijak, odklopite električni vod in odstranite vložek filtra.

**PL** Czyszczenie filtra powietrza. Odkręć wkręt. Zdejmij pokrywę i wyjmij wkład filtra.

**SK** Čistenie filtra vzduchu. Uvoľnite skrutku, zložte kryt a vyberte filtračnú vložku.

**HU** A légszűrő tisztítása. Távolítsa el a fedőt és vegye ki a szűrőbetétet.

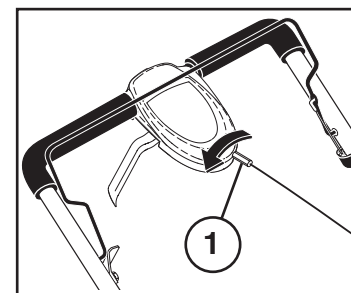

**CZ** Během doby se může pojezdová rychlost sekačky snížit. Nastavte ji podle následujících pokynů:  
 • Otočte matici (1) na spodní straně krytu, abyste utáhli kabel. Pojezdová rychlost by se měla zvýšit.  
 Pokud se rychlost sníží, zopakováním výše uvedených kroků obnovte normální nastavení.

**HR** Može se desiti da brzina vožnje s vremenom opadne. Podesite sljedeće:  
 • Kabel zategnite tako, da odvrnete maticu (1) na donjoj strani kućišta. Brzina vožnje se mora povećati.  
 Kada se brzina vožnje opet smanji, ponovite gornje korake da je vratite na normalnu brzinu.

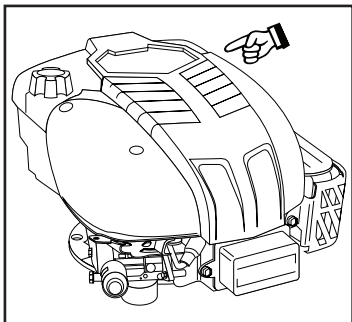

**CZ Pravidelná údržba**  
Vypněte motor a vyšroubujte olejovou měrku. Úroveň by měla být mezi ryskami FULL a ADD. **Poznámka:** Aby správně označila stav oleje, olejová měrka musí být zcela našroubována. Nedoplňujte příliš velké množství oleje.

**HR Redovito**  
Zaustavíte motor in odvijte štap za mjerenje nivoa ulja. Nivo mora biti između FULL i ADD. **Uputa:** štap za mjerenje nivoa ulja morate navrnuti potpuno do konca, da bi njegovo mjerenje bilo tačno. Ne smijete doliti previše ulja.

**SI Redno**  
Ugasnite motor in odvijte pokrov z merilno palico. Nivo mora biti med FULL in ADD. **Opomba:** merilna palica mora biti privita do konca, da lahko izmeri resničen nivo olja. Ne smete dolivati preveč olja.

**PL Regularnie**  
Wyłącz silnik i odkręć miarkę poziomu oleju. Poziom oleju powinien znajdować się pomiędzy FULL i ADD. **UWAGA!** Miarka musi być wkręcona cały czas, aby wskazywać rzeczywisty poziom. Unikać wlewania zbyt dużej ilości oleju.

**SK V pravidelných intervaloch**  
Zastavte stroj a odskrutkujte tyčovú mierku hladiny oleja. Hladina by mala byť medzi FULL (plná) a ADD (doplniť). **Pozor:** tyčová mierka musí byť zaskrutkovaná na celú dĺžku závitú, aby mohla ukázať správnu hladinu oleja. Nelejte viac oleja, ako je predpísané.

**HU Rendszeres karbantartás**  
Állítsa le a motort és csavarja ki az olajszintmérő pálcát. Az olajszintnek a FULL (tele) és az ADD (hozzátölteni) között kell lennie. **Figyelem:** az olajszintmérő pálcát teljesen be kell csavarni hogy helyesen mutassa az olajszintet. Vigyázzon, hogy ne töltjön be túl sok olajat.

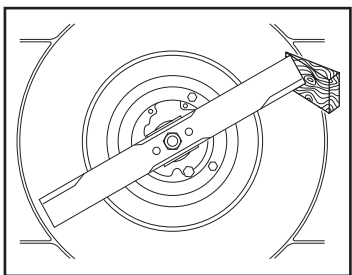

**CZ Roční údržba (po skončení sezóny)**  
Broušení a vyvážení nože. **Sejměte přívod zapalovací svíčky.** Při osazování a demontáži nože použijte pracovní rukavice. Vyšroubujte nůž a nechte jej nabrousit a vyvážit v opravně. Při opětovné montáži utáhněte řádně šroub.

**HR Godišnje (na koncu sezone)**  
Brušenje i balansiranje noževa. **Skinite el. priključni kabel s svjećice.** Za namještanje i skidanje noževa upotrijebite zaštitne rukavice. Odvijte noževu i odnesite ih u servisnu radionicu na brušenje i balansiranje. Pri ponovnom sklapanju noževa privijte čvrsto i pregledajte sve vijke.

**SI Letno (po koncu sezone)**  
Obrusite in uravnajte rezila. **Odklopite in odmaknite električni vodnik svečke.** Postavljanje in odstranjevanje rezil opravljajte v zaščitnih rokavicah. Odvijte rezilo in ga nesite v servisno delavnico na brušenje in uravnavanje. Pri ponovnem sestavljanju privijte vijake čvrsto.

**PL Corocznie (po zakończeniu sezonu)**  
Ostrzenie i wyważenie noża. **Zdejmij ze świecy przewód wysokiego napięcia.** Zakładac lub zdejmować noże używając rękawic ochronnych. Odkręć nóż i dostarcz do punktu serwisowego w celu naostrzenia i wyważenia. Dobrze dokręć śruby podczas jego ponownego zakładania.

**SK Raz do roka (po skončení sezóny)**  
Nabrúste a vyvážite žacie nože. **Odpojte zapalovacie káble sviečky.** Pri nasadzovaní a odmontovaní žacieho noža sú potrebné ochranné rukavice. Odskrutkujte žací nůž a zanešte ho do servisu na nabrúsenie a vyváženie. Pri opätovnom nasadzovaní noža náležite utiahnite skrutku.

**HU Éves karbantartás (a szezon végén)**  
Köszörlőni és kiegyensúlyozni a kést. **Kapcsolja le a gyújtógyertya vezetékét.** A kés felszereléséhez és eltávolításához védőkesztyűt használnata szükséges. Szerelje ki a kést és vigye el egy szerviz műhelybe hogy megélezzék és kiegyensúlyozzák. Csavarja be jól a csavart mikor újra összerakja a vágószerkezetet.

**CZ Bezpečnostní pokyny pro ruční rotační sekačka na trávu**  
**DLEŽITÉ:** Tato traktorová sekačka dokáže vážně poranit končetiny a odmršťovat předměty. Nedodržení následujících bezpečnostních pokynů může mít za následek vážná nebo smrtelná poranění.

## I. Školení – Příprava

- Pečlivě si přečtěte instrukce. Seznamte se s ovládacími prvky a správným použitím stroje.
- Nikdy nedovolte dětem, nebo osobám, které nebyly seznámeny s těmito instrukcemi, aby použily sekačku. Sekačku nesmí obsluhovat osoby mladší 18 let.
- Nikdy nesekejte, pokud se v blízkosti pohybují lidé, zejména děti a domácí zvířata.
- Mějte vždy na paměti, že obsluha stroje nebo uživatel, je odpovědný za nehody nebo za rizika, způsobené jiným osobám nebo na jejich majetku.
- Pokud potřebujete sekačku zvednout či přenést na jiné místo; vypněte nože sekačky.
- Nikdy nepoužívejte sekačku s poškozeným ochranným krytem nebo bez nasazeného bezpečnostního zařízení, např. Vychylených plechů či zásobnice.
- Neměňte nastavení regulátoru otáček a nepřetáčejte motor. Používání motoru při nadměrných otáčkách, může zvýšit riziko poranění.
- Před spuštěním motoru vypněte všechny nože a jejich pohon.
- Nastartujte nebo zapněte motor podle pokynů a s dostatečnou vzdáleností nožů od nohou.

## II. Příprava

- Při sekání vždy noste pevnou obuv a dlouhé kalhoty. Sekačku nepoužívejte, pokud jste bosí nebo v sandálech.
- Pečlivě zkontrolujte –pracovní plochu a odstraňte z ní všechny předměty, které by mohly být odmrštěny strojem.
- VAROVÁNÍ – Benzin je vysoce zápalný.
  - Skladujte palivo v nádobách k tomu určených.
  - Palivo doplňujte pouze venku a nekuřte při doplňování paliva.
  - Palivo se doplňuje před nastartováním motoru. Nikdy nesnímte víčko palivové nádrže, nebo nedoplňujte benzin, pokud je motor v chodu, nebo je horký.
  - Pokud rozlijete benzin, nepokoušejte se nastartovat motor, ale přemístěte stroj dál od místa rozlití. Vyhněte se vytvoření jakéhokoliv zdroje zapálení do doby, než budou benzínové páry rozptýleny.
  - Řádně dotáhněte víčka palivových nádrží a nádob.
- Vyměňte vadný tlumič výfuku.
- Před použitím –překontrolujte, zda nejsou řezací nože a; upevňovací šrouby nožů, opotřebené nebo poškozené. Poškozené nebo opotřebené žací nože vyměňujte vždy v sadě společně s upevňovacími šrouby, aby bylo dodrženo správné vyvážení.
- U více nožových strojů, dbejte opatrnosti, jelikož otáčení jednoho nože může způsobit, že se roztočí druhý nůž.
- Při spuštění motoru nezvedejte sekačku, s výjimkou modelů, které je třeba při zapínání zvedat. V tomto případě, nezvedejte výše, než je nutné a zvedejte pouze tu část, která je od uživatele vzdálenější.
- Nezapínejte motor pokud stojíte na straně odpadního otvoru.
- Nestrkejte ruce a nohy do blízkosti nebo pod rotační nože. Vždy udržujte odpadní otvor volný.
- Nikdy nezvedejte a nepřeházejte sekačku při zapnutém motoru.
- Vypněte motor a vytáhněte napájecí kabel:
  - před odstraňováním materiálu ucpávajícího nůž nebo vyhazovací žlab;
  - před kontrolou, čištěním nebo údržbou traktoru;
  - po nárazu na cizí předmět. Zkontrolujte, zda není stroj poškozen a ověřte stav sekačky před opětovným nastartováním a provozováním stroje;
  - začne-li stroj neobvykle vibrovat (provést kontrolu ihned).
- Vypněte motor:
  - vždy, když nepracujete;
  - před doplněním paliva.
- Snižte nastavení plynu v době doběhu motoru, a pokud je motor vybaven uzavíracím ventilem pro přívod paliva, zavřete jej po skončení práce.

## IV. Údržba a Skladování

### III. Provoz

- Neprovazujte stroj v uzavřeném prostoru, kde by mohlo dojít ke koncentraci nebezpečného kyslíčnicku uhelnatého.
- Se sekačkou pracujte pouze za denního světla nebo při dobrém umělém osvětlení.
- Pokud je možné, omezujte použití přístroje na mokré trávy.
- Se sekačkou neběhejte.
- V případě kotoučové sekačky, sekejte trávu vždy po směru svahu nikdy přímo vzhůru či dolů.
- Při otáčení ve sklonu dávejte velký pozor.
- Nepoužívejte sekačku na příliš prudké svahy.
- Dávejte velký pozor při otáčení nebo pohybu ve směru k sobě.
- Dbejte na to, aby všechny matice, svorníky a šrouby byly pevně utaženy, aby bylo zaručeno, že bude stroj při provozu bezpečný.
- Nikdy traktor neskladujte s benzinem v nádrži v místech, kde by výpary mohly přijít do styku s otevřeným ohněm, nebo jiskrami.
- Motor nechte vychladnout před uskladněním v uzavřených prostorách.
- Aby se snížilo nebezpečí požáru, udržujte motor, tlumič výfuku, skříň akumulátoru a prostor kde skladujete benzin, v čistotě. V blízkosti se nesmí vyskytovat hořlavé předměty, suchá tráva, listí nebo nadměrné množství mazacího tuku.
- Kontrolujte často opotřebení a poškození koše na trávu.
- Z bezpečnostních důvodů vyměňujte opotřebené nebo poškozené díly.
- Má-li být palivová nádrž vyprázdněna, provádějte tuto činnost venku.



## Sigurnosna pravila za rad s ruènim rotacijskim strojem za košenje trave

**VAŽNO:** Ovaj rezacki stroj može slako modrezati šake i stopala, kao i razbacivati predmete kojim se nađunaputu. Greška ne pridržavanja slijedećih sigurnosnih naputaka može uzrokovati teške ozljede ili smrt.

### I. Obuka

- Pažljivo pročitajte naputke. Dobro upoznajte upravljanje i pravilnu rabu opreme.
- Nikada ne smijete dozvoliti djeci ili odraslim, koji ne poznaju ove naputke, rabu kosilice za travnjake. Lokalni propisi mogu postavljati starosnu granicu za rad s kosilicom.
- Nikada ne smijete kositi u blizini ljudi, a posebno djece ili domaćih životinja.
- Stalno mislite na to, da je rukovatelj odnosno vlasnik odgovoran za nezgode ili dovođenje u opasnost drugih ljudi ili njihove imovine.

### II. Pripreme

- U toku rada s kosilicom, nosite izdržljivu obuću i duge hlače. Ne rukujte opremom bosih nogu ili u otvorenim sandalima.
- Detaljno pregledajte područje rabe opreme i uklonite sve predmete koje bi stroj mogao razbacati.
- UPOZORENJE** – Benzin je vrlo lako zapaljiv.
  - Cuvajte gorivo u kontejnerima posebno izrađenim za tu svrhu.
  - Dolijevajte gorivo samo napolju. Tijekom dolijevanja ne smijete pušiti.
  - Dolijte gorivo prije pokretanja motora. Nikada ne skidajte poklopac rezervoara za gorivo i ne dolijevajte benzin dok je motor u radu ili dok je vruć.
  - Ako se benzin izlio, ne pokrecite motor nego odmaknite stroj rucno podalje od mjesta izlivanja i izbjegavajte stvaranje bilo kakve iskre odnosno paljenja sve dok su prisutna isparenja benzina.
  - Zamijenite sve rezervoare goriva i poklopce kontejnera u slučaju njihovog oštećenja.
- Zamijenite pokvareni ispuh.
- Prije rabe, uvijek vizualno pregledajte da li su noževi, vijci noževa i dijelovi sklopa za rezanje istrošeni ili oštećeni. Zamijenite istrošene ili oštećene noževe i vijke u kompletu, da se održi ravnoteža.
- Budite narocito pozorni pri pregledu strojeva sa više noževa, gdje rotacija jednog noža može uzrokovati rotaciju svih drugih noževa.
- Smanjite prigušivanje kad motor nije u radu i ako motor ima ventil za prekid dovoda goriva, zatvorite dovod goriva na koncu rada.

### III. Upravljanje Strojem

- Ne pokrecite motor u zatvorenim prostorima gdje ce se nabirati isparivanja opasnog ugljicnog monoksida.
- Kosite samo na dnevnom svjetlu ili uz dobru umjetnu rasvjetu.
- Izbjegavajte rad stroja na vlažnim travnjacima, kada god je to moguće.
- Na kosinama, uvijek pazite da vaš korak bude èvrst i stabilan.
- Koraèajte, nikada ne trèite.
- Kada kosite s rotacijskim strojem, koji ima kotaèe, kosite poprijeko na kosinu, a nikada uz ili niz kosinu.
- Kada mijenjate smjer na kosinama, budite krajnje pozorni.
- Ne kosite na prekomjerno strmim kosinama.
- Budite krajnje pozorni kada hodate unazad ili vuèete stroj za košenje prema sebi.

- Iskljuèite pogon noževa ako stroj za košenje morate nagibati prilikom transporta, kada idete preko površina bez trave i kada prenosite stroj prema ili od travnjaka za košnju.
- Nikada ne pokreæite stroj za košenje, ako ima ošteæene štitièke ili nema namještene sigurnosne naprave, kao što su odbojnici i/ili hvataè trave.
- Ne mijenjajte podešene parametre motora i ne prekoraèujte maksimalni kapacitet motora. Rad motora s prevelikim brojem okretaja povecava rizik za ozljede osoba.
- Odvojite sve spojke noževa i pogona, prije nego što pokrenete stroj.
- Pokrenite stroj ili upalite motor pažljivo i u skladu s naputcima, držeæi noge što je moguæe dalje od noževa.
- Kada pokreæete stroj ili palite motor ne nagibajte kosilicu, osim ako ona mora biti nagnuta da bi se pokrenula. U tom sluèaju, nagnite je samo toliko koliko je zaista potrebno i pri tom pazite da dignete samo dio koji je udaljen od osobe koja upravlja strojem.
- Ne pokreæite stroj dok stojite ispred cijevi za pražnjenje košare.
- Ne stavljajte ruke ili noge u blizinu ili ispod dijelova koji rotiraju. Pazite da otvor za pražnjenje bude uvijek oèišæen.
- Nikada ne dižite ili prenosite stroj za košenje dok je motor u radu.
- Zaustavite motor i odvojite prikljuèni kabel svjeæice:
  - prije èišćenja zacepljenja ili odcepljavanja izlazne cijevi košare;
  - prije provjere, èišćenja ili radova na kosilici za travnjak;
  - poslije udara u nepoznat objekt. U tom slučaju odmah pregledajte kosilicu za travnjak i popravite oštećenja prije ponovnog pokretanja motora i stavljanja opreme u rad;
  - ako stroj pocne normalno vibrirati (provjerite odmah moguæe uzroke).
- Zaustavite motor:
  - Svaki put, kada napustite stroj za košenje;
  - prije napajanja gorivom.
- Kada upotrebljavate vuèeno sjedalo, kreæite se lagano.

### IV. Održavanje i Skladištenje

- Održavajte sve matice i vijke cvrsto zategnute da bi osigurali uvjete za pravilan rad opreme.
- Nikada ne skladištite opremu sa benzinom u rezervoaru, u zatvorenom prostoru gdje isparivanja mogu doći u kontakt sa otvorenim plamenom ili iskrum.
- Sacekajte da se motor ohladi prije skladištenja u bilo kakvom zatvorenom prostoru.
- Da smanjite opasnost od požara održavajte motor, ispuh, odjeljak za akumulator i područje oko rezervoara za benzin oèišæene od trave, lišca i prekomjerne masnoce.
- Provjeravajte redovno hvataè trave da na vrijeme uocite dotrajalost ili kvarove.
- Zamijenite dotrajale ili oštećene dijelove zbog sigurnosti rada.
- Ako je potrebno ispustiti benzin iz rezervoara za gorivo, to se mora raditi na otvorenom.

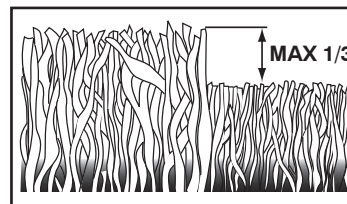

V obdobi nejrýchlejšiho rústu sekejte trávník dvakrát týdnè. Nikdy nesekejte více než 1/3 délky trávy, zejména během suchého období. Při prvním sečení použijte vyšší nastavení nože. Vyzkoušejte toto nastavení a poté lze výšku upravit na požadované nastavení. Sekejte pomalu nebo nadvakrát, je-li tráva příliš vysoká.



U vrijeme intenzivnog rasta, kosite travnjak dvaput tjedno. Nikada ne kosite više od 1/3 duljine trave, posebno u vrijeme sušnih perioda. Prvu košnju obavite sa najvećom visinom košnje. Pregledajte rezultate košnje i snizite nivo košnje do željene visine. Kosite polagano ili pokosite travu dva puta, ako je vrlo dugačka.



V obdobju najbolj intenzivne rasti rastlin, kosite travnik dvakrat tedensko. Nikoli ne kosite več kot 1/3 dolžine trave, še posebej med sušnimi obdobji. Košnjo začnite z največjo višino. Če želite nižjo travo, nastavite na manjšo višino in ponovite košnjo dokler ne pridete do zahtevane višine. Kosite počasi ali kosite dvakrat, če je trava preveč visoka.



W okresie najsièniejszego wzrostu trawy koš trawnik dwa razy w tygodniu. Nigdy nie ścinaj wiècej ni¿ 1/3 długości trawy, szczególnie w okresie suszy. Pierwsze koszenie wykonaj ustawiając kosiarkè na wièkszą wysokość koszenia. Sprawdź rezultaty i ustaw wiàciwà wysokość. Ješli trawa jest wysoka, koš powoli lub dwukrotnie.



Počas najaktívnejšieho obdobia rastu koste trávník dvakrát do týždňa. Nikdy nekoste viac ako tretinu výšky trávy, a to najmä v období sucha. Pri prvom použití koste s vysokým nastavením výšky strihu. Prezrite si výsledok a znížte kosaèku na požadované nastavenie výšky strihu. Ak je tráva príliš vysoká, koste pomaly, respektíve dvakrát.



Nyírja a gypet hetente kétszer a legaktívabb növekedési idősakkban. Soha ne vágjon le a fű hosszának 1/3-nál többet, különösen ne száraz idősakkokban. Mikor először nyírja a gypet állítsa magasra a vágás-magasságot. Vizsgálja meg az eredményt és állítsa a fűnyíróra a kívánt vágásmagasságra. Haladjon lassan a fűnyíróval vagy vágja le kétszer ha a fű nagyon magas.

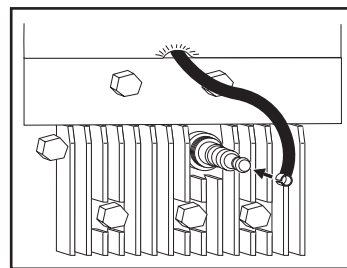

**Údržba**  
Před opravami, èištním nebo údržbou **vždy sejmète prívod zapalovací svíèky.** Po pèti hodinách provozu dotáhnète šrouby a matky. Zkontrolujte olej. **Svíèka musí být při montáži v nejvyšším bodè sekaèky.**



**Održavanje**  
Uvijek odvojite prikljuèni el. kabel svjeæice prije popravljanja, èišćenja ili radova na održavanju. Nakon što je kosilica odradila 5 sati, pritegnite vijke i matice. Provjerite ulje. Kada kosilica stoji na kosini **svjeæica mora biti na najvišoj toèki** kosilice.



**Vzdrževanje**  
Vedno odklopite vodnik sveèke in odmaknite el. prikljuèek, preden začnete popraviljanje, èiščenje ali vzdrževalna dela. Po pet (5) urnem delovanju stroja, pritrдите vijake in matice. Preverite olje. Na strmini ali pri poševni legi mora **sveèka biti na najvišji toèki** kosilnice.



**Obsługa**  
Zawsze zdejmuj przewód wysokiego napiècia ze świecy przed dokonywaniem napraw, czyszczeniem lub obsługà. Po 5 godzinach pracy dokrèç śruby i nakrètki. Sprawdź poziom oleju. Jeżeli kosiarka jest pochyłona, świeca musi znajdować się w najwyższym punkcie kosiarki.



**Údržba**  
Pred opravami, èistením alebo údržbárskym prácami **vždy odpojte** zapalovacie káble svieèky. Po 5 hodinách prevádzky utiahnite skrutky a matice. Skontrolujte motorový olej. Ak je kosaèka nadvihnutá, resp. naklonená do hora, musí byť zapalovacia svieèka motora **na najvyššom bode** kosaèky.



**Karbantartás**  
Csepeljés **mindig le a gyújtógyertya vezetékét** mielőtt javítási, tisztítási vagy karbantartási műveleteket végezne. Öt óra használat után szorítsa meg a csavarokat és az anyákat. Ellenőrizze az olajat. A **gyújtógyertyának a legmagasabb ponton** (felül) kell lennie mikor felfordítja a fűnyíróra.

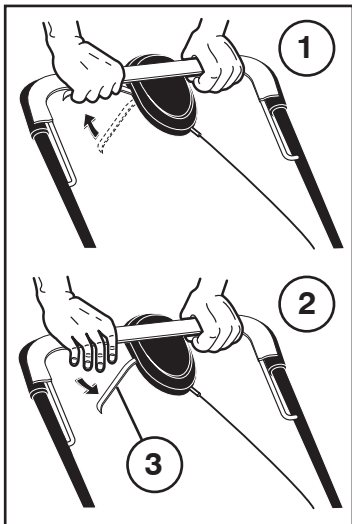

(CZ)

### Pojezd

- Pojezd vpřed se řadí (1) a vypíná (2) táhlem spojky na horní straně rukojeti.
- Řadicí pákou (3) zvolte rychlost pojezdu. Čím více k rukojeti se páka přitáhne, tím rychleji sekačka pojede.

(HR)

### Vožnja

- Vožnja naprijed se ukopča (1) i iskopča (2) s upravljačkom ručicom spojke na vrhu ručke.
- Izaberite brzinu vožnje s ručicom mjenjača (3). Vucite ručicu mjenjača prema ručki, s tim ćete povećavati brzinu vožnje.

(SI)

### Vožnja

- Vožnja naprej se vklopi (1) in izklopi (2) z krmilno ročico sklopke na vrhu ročaja.
- Hitrost vožnje izbirate z vlečenjem ročice menjalnika (3). Čim bližje postavite ročico menjalnika ročaju, bo hitrost vožnje večja.

(PL)

### Napęd

- Przedni napęd włączany (1) i wyłączany (2) jest za pomocą dźwigni włączania napędu na uchwyty górnych.
- Predkość kosiarki można regulować przy pomocy dźwigni włączania napędu. (3) Im bardziej dźwignia jest przyciągnięta do uchwyty, tym kosiarka porusza się szybciej.

(SK)

### Pohon

- Posun dopredu sa zapína (1) a vypína (2) spojkovým tiahom umiestneným na vrchnej časti rukoväte.
- Pracovnú rýchlosť posunu zaradením páčky prevodovky (3). Čím bližšie pritiahnete páčku k rukoväti, tým rýchlejšie sa bude zariadenie pohybovať.

(HU)

### Hajtómű

- Az elülső hajtóművet a markolat tetején lévő kuplung rúdral lehet be (1) – és kiiktatni (2).
- Allítsa be a sebességet a sebességváltó karral (3). Minnél távolabb húzza a kart a markolattól, annál gyorsabban fog haladni a gép.

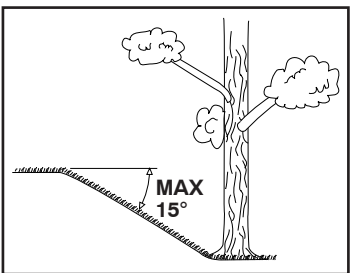

(CZ)

### Použití

Sekačka by se neměla používat na svazích se sklonem větším než 15°. Mohlo by dojít k problémům s mazáním motoru.

(HR)

### Uporaba

Kosilnicu ne smijete upotrebljavati na terenima s nagibom većim od 15°. To može izazvati teškoće pri podmazivanju motora.

(SI)

### Uporaba

Kosilnice ne smete uporabljati na zemljiščih z nagibom večjim kot 15°. Takšni nagibi lahko povzročijo težave pri mazanju motorja.

(PL)

### Koszenie

Kosiarka nie powinna być użytkowana na pochyłościach większych niż 15°. Mogą wystąpić problemy ze smarowaniem silnika.

(SK)

### Použitie

Kosačka by sa nemala používať na povrchu, ktorý sa zvažuje viac ako 15°. Mohlo by to vyvolať problémy s mazaním motora.

(HU)

### Használat

Ne használja a fűnyírót 15° foknál meredekebb lejtőn. Ellenkező esetben a motornak a kenési problémái lehetnek.

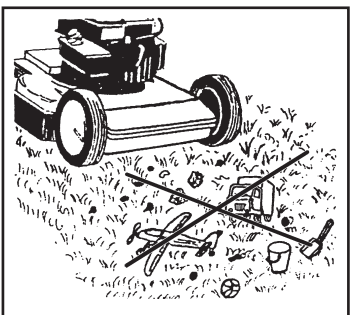

(CZ)

Před sekáním odstraňte z trávníku překážky jako větve, hračky a kameny.

(HR)

Prije košenja, očistite travnjak od predmeta kao što su slomljene grane, igračke i kamenje.

(SI)

Preden začnete s košnjo, poberite vejice, igrače in kamne s travnika.

(PL)

Przed rozpoczęciem koszenia usuń z trawnika wszelkie przedmioty takie jak gałęzie, kamienie, zabawki itp.

(SK)

Pred kosením by sa mali z trávniká odstrániť také predmety ako konáriky, hračky a kamene.

(HU)

Fűnyírás előtt a gallyakat, jätékokat, köveket és hasonló tárgyakat el kell távolítani a gyepről.

(SI)

## Varnostna pravila pri delu z roènimi rotacijskimi kosilnicami

**POMEMBNO:** Ta stroj za rezanje lahko odreže roke in stopala, ter zaluca predmete, ki se najdejo na poti. Ne prezrite naslednjih varnostnih navodil, kajti njihovo neupoštevanje lahko povzroci hude poškodbe ali smrt.

### I. Urjenje

- Preberite navodila pazljivo. Seznanite se z nadziranjem in pravilno uporabo opreme.
- Nikoli ne dovolite otrokom ali odraslim, ki niso seznanjeni s temi navodili, da uporabijo kosilnico za travnike. Morda vaši krajevni predpisi določajo starostno mejo za upravljanje s kosilnico.
- Nikoli ne uporabljajte stroja v bližini ljudi, posebej pa otrok ali domačih živali.
- Zavedajte se, da je za nesreče povzročene drugim ljudem ali njihovi lastnini odgovoren uporabnik oz. lastnik stroja.
- Izklopite pogon rezil, če je potrebno kosilnico pri transportu nagniti, ko greste s kosilnico čez površino, ki niso porasle s travo in pri transportu kosilnice proti travniku ali nazaj.
- S kosilnico ne smete delati, če ima poškodovana vodila ali nima nameščenih zaščitnih naprav za varno delovanje, kot so deflektorji za odmetavanje in/ali košara za travo.
- Ne spreminjajte nastavitve motorja in ne preseгаajte maksimalne zmogljivosti motorja. Delovanje motorja s cezmernimi obrati zvišuje tveganje za poškodbe oseb.
- Preden zaženete stroj, morate izklopiti vse sklopke za rezila in pogon.
- Pazljivo in v skladu z navodili, zaženite stroj ali vžgite motor, pri tem pa noge morate imeti čim bolj stran od rezil.
- Pri zagonu stroja ali vžigu motorja, kosilnice ne smete nagniti. Če pa jo le pri zagonu morate nagniti, naj bo to čim manj in tako, da dvignete le del, ki je oddaljen od osebe, ki upravlja kosilnico.
- Stroja ne smete zagnati, če se nahajate pred jaškom za praznjenje.
- Rok ali nog ne postavljajte v bližino ali pod dele, ki se vrtijo. Odprtina za praznjenje mora vedno biti čista.
- Kosilnice ne smete dvigati ali prenašati med delovanjem stroja.
- Ugasnite motor in prekinite vodnik električnega toka svečke:
  - pred zacetkom čiščenja zamašenih cevi, ali ko je potrebno odmašiti jašek za praznjenje košare za travo;
  - pred pregledom, čiščenjem ali posegom v kosilnico za travnik;
  - po trcenju ob kamen ali neznan predmet. (V takem primeru preglejte kosilnico, odpravite poškodbe in šele nato prižgite motor in vklopite pogon priključkov.)
  - ce stroj začne neobčajno vibrirati (takoј poiščite možne vzroke).
- Ugasnite motor:
  - vsakič, ko zapustite kosilnico;
  - pred točenjem goriva.
- Pri uporabi vlažnega sedeža, peljite počasi.

### II. Priprave

- Ob košnji imejte trpežno obutev in dolge hlace. Ne upravljajte stroja z bosimi nogami ali v sandalih.
- Pazljivo preglejte celotno zemljišče, ki ga boste obdelovali in odstranite vse predmete, ki jih stroj lahko zaluca.
- SVARILLO – Bencin je hitro vnetljiva tekočina.
  - Gorivo naj bo shranjeno v posodah, ki so za to posebej izdelane.
  - Med točenjem goriva kosilnica ne sme biti v zaprtem prostoru. Med točenjem ne smete kaditi.
  - Gorivo natocite pred zagonom motorja. Ko motor deluje ali je še vroč, ne smete odpirati rezervoarja za gorivo ali dolivati bencina.
  - Če se bencin razlije, motorja ne smete takoj zagnati. Kosilnico ročno odpeljite stran od mesta razlivanja. Pri tem pa pazite, da ne pride do iskenja oziroma uporabe ognja v območju, v katerem so prisotni bencinski hlapi.
  - Zamenjajte poškodovane rezervoarje goriva in preverite vse pokrove bencinskih posod.
- Zamenjajte poškodovane izpušne cevi.
- Pred uporabo morate opraviti vizualni pregled kosilnice. Preglejte obrabo oz. poškodovanost rezil, pritrdilnih vijakov za rezila in celotnega rezalnika. Zaradi ravnovesja morate obrabljena ali poškodovana rezila in vijake vedno zamenjati v kompletu.
- Pri pregledovanju strojev, ki imajo vec rezil, bodite posebej previdni, saj vrtenje enega rezila lahko povzroci vrtenje vseh ostalih rezil.
- Če je motor prižgan, kosilnica pa ne deluje, zmanjšajte nastavitve dušenja. Po koncani košnji prekinite dovod bencina zapiranjem ventila za dovod bencina, ce vaš motor ima vgrajen takšen ventil.

### III. Upravljanje s Strojem

- Motorja ne prižigajte v zaprtih prostorih, saj lahko pride do kopčenja nevarnega ogljikovega monoksida.
- Kosite le pri dnevnih svetlobi ali pri dobri umetni razsvetljavi.
- Če je le to možno, izogibajte se košnji vlažne trave.
- Na strmini, vedno pazite kam stopite.
- Korakajte, nikoli pa ne tecite.
- Pri košnji z rotacijskimi stroji s kolesi, kosite prečno na strmino, nikoli pa navzdol ali navzgor.
- Spremembe smeri na strmini, upravljajte skrajnje previdno.
- Ne kosite strmin s čezmernimi nagibi.
- Bodite skrajnje previdni, kadar hodite v nazaj ali vlečete kosilnico proti sebi.
- Da zagotovite pravilno in varno delovanje opreme, morate Redno pregledovati zategnjenost vseh matic in vijakov.
- Opreme z bencinom v rezervoarju ne smete shranjevati v zaprtih prostorih, kjer obstaja možnost, da hlapi bencina pridejo v stik z odprtim ognjem.
- Dokler je motor kosilnice še vroč, je ne smete postaviti v zaprt prostor.
- Zmanjšajte nevarnost požara – očistite motor, izpušno cev, akumulatorski sklop, rezervoar za bencin in njegovo okolico. Našteti deli naj bodo vedno čisti in brez ostankov trave, listja in cezmerne maščobe.
- Redno pregledujte obrabo in poškodbe lovilca trave.
- Zaradi varnega delovanja stroja morate zamenjati obrabljena in poškodovane dele.
- Če morate rezervoar kosilnice izprazniti s crpanjem goriva, tega ne pocnite v zaprtem prostoru.



## Zasady bezpiecznej obsługi pchanych kosiarek z wirującym nożem.

**WAŻNE:** Urządzenie tnące może obciąć ręce lub wyrzucić przedmioty. Nieprzestrzeganie poniższych zaleceń bezpieczeństwa może spowodować poważne zranienie lub śmierć.

### I. Szkolenie

- Dokładnie przeczytaj niniejszą instrukcję. Zapoznaj się z elementami sterującymi i właściwym stosowaniem wyposażenia.
- Nigdy nie pozwól dzieciom, ani osobom, które nie zapoznały się z niniejszą instrukcją użytkować kosiarki. Lokalne przepisy mogą ograniczać wiek obsługującego.
- Nigdy nie pracuj, kiedy w pobliżu znajdują się ludzie, szczególnie dzieci lub zwierzęta domowe.
- Pamiętaj, że za wypadki lub występujące zagrożenia innych osób lub ich własności odpowiedzialny jest operator lub użytkownik kosiarki.

### II. Przygotowanie

- W czasie pracy należy zawsze nosić odpowiednie obuwie i długie spodnie. Nie obsługiwać urządzenia z bosymi stopami lub w sandałach.
- Dokładnie sprawdź miejsce, w którym używane będzie urządzenie i usunąć wszystkie przedmioty, które mogą zostać wyrzucone przez maszynę lub ją uszkodzić.
- **OSTRZEŻENIE** - Benzyna jest łatwopalna.
  - Paliwo należy przechowywać w specjalnie przeznaczonych do tego celu pojemnikach;
  - Tankować na otwartym powietrzu i nie palić w czasie tankowania.
  - Tankować przed uruchomieniem silnika. Nigdy nie zdejmować korka wlewu paliwa lub nie dolewać paliwa, kiedy silnik pracuje lub kiedy silnik jest gorący.
  - Jeśli dojdzie do rozlania się paliwa, nie próbować uruchamiać silnika, ale przemieścić maszynę daleko od miejsca rozlania i unikać używania otwartego ognia zanim opary paliwa nie zostaną rozproszone.
  - Korek wlewu paliwa oraz korek pojemnika z paliwem dobrze zakręcić.
- Wymienić uszkodzony tłumik.
- Przed użyciem zawsze skontrolować wzrokowo, czy noże, śruby noży oraz zespół mocowania noża nie są zużyte lub uszkodzone. Zużyte lub uszkodzone noże i śruby wymienić w zestawach, w celu zachowania wyważenia.
- W maszynach wielonożowych pamiętać, że obracanie jednego noża może spowodować obracanie pozostałych.

### III. Praca

- Nie uruchamiać silnika w zamkniętych pomieszczeniach, gdzie może gromadzić się niebezpieczny tlenek węgla.
- Pracować tylko przy świetle dziennym lub dobrym oświetleniu sztucznym.
- Tam gdzie to możliwe, unikać pracy urządzenia na mokrej trawie.
- Zawsze upewnić się, czy stopy mają pewne oparcie, szczególnie na pochyłościach.
- Chodzić, a nie biegać.
- W przypadku kosiarek kołowych, należy kosić wzdłuż pochyłości, w żadnym przypadku w górę i w dół pochyłości.
- W trakcie zmiany kierunku na pochyłości zachować szczególną uwagę.
- Nie kosić na bardzo stromych pochyłościach.
- W czasie cofania lub zawracania zachować szczególną ostrożność.
- Zatrzymać ostrza, podczas przemieszczania kosiarki po powierzchni innej niż trawa oraz transportowania

- jej do- i z powierzchni przeznaczonej do koszenia.
- Nigdy nie pracować kosiarką z uszkodzonymi osłonami lub bez urządzeń zabezpieczających, np. deflektorów i/lub koszy na trawę, zamontowanych na swoim miejscu.
- Nie zmieniać ustawień regulatora obrotów silnika lub nie przekraczać dopuszczalnych obrotów. Praca silnikiem na zbyt dużych obrotach może zwiększyć zagrożenie zranieniem.
- Przed uruchomieniem silnika odłączyć wszystkie ostrza i sprzęgła napędowe.
- Uruchamiać silnik ostrożnie, zgodnie z instrukcją oraz ze stopami znajdującymi się z dala od noża.
- Nie przechylać kosiarki w czasie uruchamiania silnika lub wyłączania silnika, za wyjątkiem sytuacji, kiedy jest to. W takim przypadku nie przechylać bardziej niż absolutnie konieczne i podnieść tylko tą kosiarki część, którą jest to dalej od operatora.
- Nie uruchamiać silnika stojąc naprzeciw wylotu trawy.
- Nie kłaść rąk lub stóp obok lub pod części obrotowe. Przez cały czas pracy nie stawać na osi wylotu trawy.
- Nigdy nie podnosić lub nie przenosić kosiarki z pracującym silnikiem.
- Zatrzymać silnik i odłączyć przewód świecy zapłonowej:
  - przed czyszczeniem spodniej strony obudowy lub usuwaniem zanieczyszczeń z kanału wylotowego;
  - przed sprawdzeniem, czyszczeniem lub obsługą kosiarki;
  - po uderzeniu w ciało obce. Sprawdzić, czy kosiarka nie jest uszkodzona i przed wznowieniem pracy wykonać naprawę;
  - jeśli kosiarka zaczyna nienormalnie drgać (-natychmiast sprawdzić-).
- Wyłączyć silnik:
  - zawsze, kiedy kosiarka zostanie bez dozoru;
  - przed uzupełnieniem paliwa.
- W czasie wyłączania silnika zamknąć przepustnicę i jeśli silnik wyposażony jest w zawór paliwa, na zakończenie koszenia odciąć dopływ paliwa.
- W czasie stosowania krzeselka tylnego przemieszczać się wolno.

### IV. Konserwacja i magazynowanie

- Wszystkie nakrętki, śruby i wkręty utrzymywać dokręcone w celu zapewnienia bezpiecznej pracy kosiarki.
- Nigdy nie magazynować urządzenia z paliwem w zbiorniku wewnątrz budynku, w którym opary paliwa mogą zetknąć się z otwartym ogniem lub iskrą.
- Przed magazynowaniem w pomieszczeniu zamkniętym, odczekać na wystygnięcie silnika.
- Aby zredukować zagrożenie pożarowe utrzymywać silnik, tłumik, komorę akumulatora oraz miejsce przechowywania paliwa w stanie wolnym od trawy, materiału roślinnego oraz smarów.
- Regularnie sprawdzać czy kierownica wylotu trawy nie jest zużyta lub uszkodzona.
- W celu zapewnienia bezpiecznej pracy wymienić zużyte lub uszkodzone części.
- Jeśli zachodzi konieczność opróżnienia zbiornika paliwa należy wykonać to na otwartej przestrzeni.

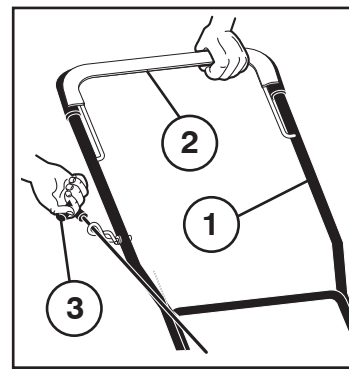

- CZ** (1) HORNÍ RUKOJEŤ  
(2) TÁHLO BRZDY  
(3) RUKOJEŤ STARTÉRU
- HR** (1) GORNJA RUČKA  
(2) POKROV ZAVORE  
(3) RUČICA POKRETAČA
- SI** (1) ZGORNJI ROČAJ  
(2) OKROV ZAVORE  
(3) ROČICA ZAGANJALNIKA
- PL** (1) GÓRNY UCHWYT  
(2) DŹWIGNIA  
HAMULCA SILNIKA  
(3) UCHWYT ROZRUSZNIKA
- SK** (1) HORNÁ RUKOVÄŤ  
(2) BRZDOVÁ PÁKA  
(3) PÁČKA ŠTARTÉRA
- HU** (1) FELSŐ MARKOLAT  
(2) FÉK KAPCSOLÓKAR  
(3) INDÍTÓ FOGANTYÚ

### SK Spustenie a zastavenie

Uložte kosačku na rovny povrch. Pozor: nie na štrk a podobné povrchy. Naplňte nádrž benzínom, **benzín nemiešajte s mazacím olejom**. Je možné použiť benzín bezolovnatý alebo s obsahom olova. **Benzín neplňte pokiaľ je motor zapnutý.**

- Ak štartujete studený motor, stlačte palivové čerpadlo (3) krát a až potom sa pokúste naštartovať. Silno zatlačte. Tento krok nie je zvyčajne potrebný, ak štartujete motor, ktorý už niekoľko minút bežal.
  - Prítlačte brzdovú páku motora k rukoväti a rýchlo potiahnite páčku štartéra. Nedovoľte, aby sa štartovacie lanko vytrhlo dozadu.
  - Motor zastavíte "STOP" uvoľnením brzdovej páky motora.
- UPOZORNENIE:** Za chladnejšieho počasia môže byť potrebné zatlačenie palivového čerpadla zopakovať. Za teplejšieho počasia môže nadmerné zapínanie palivového čerpadla vyvolať zahlietanie a motor nanaskočí. Ak dôjde k zahlietaniu motora, pár minút počkajte, pokým pristúpite k štartovaniu, a palivové čerpadlo už NESTLAČAJTE.

### HU Beindítás és megállás

Helyezze a fűnyírót egy lapos felületre. Figyelem: ne kavicsos talajra és hasonlókra. Töltsé fel a tankot benzinnel, **ne keveréskel**. Használhat ólmozatlan és ólmozott benzint egyaránt. **Ne töltsön benzint a tankba ha a motor jár.**

- Hidegindításkor húzza meg meg néhányszor a berántó zsinórt (3) mielőtt megpróbálna elindulni. Húzza kitartóan. Ez a lépés általában nem szükséges mikor olyan gépet indít be amely járt már néhány percig előzőleg.
- Fogja a motorfék kapcsolókarját a fogantyúhoz és rántsa meg gyorsan az indító foganyuját. Ne engedje, hogy a berántó zsinór visszahátrépedjen.
- A motor leállításához engedje fel a motorféket.

**FIGYELEM:** Hűvösebb évszakban szükséges lehet a beindítási műveletek megismétlése. Melegebb időben az indító túlzott használatával túlszivathatja a motort, ami így nem fog beindulni. Ha túlszivatta a motort, várjon néhány percig mielőtt újra próbálkozna a beindításával és NE HASZNÁLJA az indítót.

### SI Zagon in izklop

Postavite kosilnico na vodoravno površino. Opomba: površina ne sme biti nasuta s prodrom ali s podobnim materialom. Napolnite rezervoar z bencinom, ne pa z **mešanico goriv**. Lahko uporabljate tako osvinčen kot tudi neosvinčen bencin. **Ne dolivajte bencina med delovanjem motorja.**

- Za zagon hladnega motorja, potisnite tri krat (3) ročico za vzbiranje goriva, še le nato začnite z zagonom.
- Potisnite okrov motorne zavore navzdol proti ročaju in jo zadržite v tem položaju, medtem pa hitro povlecite ročico zaganjalnika. Ne dovolite, da se vzgjalna vrvica vrne nazaj.
- Da ugasnete motor ("STOP"), sprostite okrov zavore motorja.

**OPOMBA:** Ob hladnem vremenu, morda boste morali vzbiranje goriva ponoviti. Ob toplem vremenu, bo preveč vzbiranje goriva lahko zalilo motor in onemogočilo vžig. Če zalijete motor, počakajte nekaj minut, nato pa poskusite vžig ponovno, vendar vzbiranje NE SMETE ponoviti.

### PL Uruchamianie i zatrzymywanie silnika

Ustaw kosiarkę na płaskim podłożu. Uwaga: nie na zwirowym lub podobnym. Napełnij zbiornik czystym paliwem, nie wlewaj mieszanki. Można stosować zarówno benzynę etylizowaną, jak i bezołowiową. Nie wlewaj paliwa, gdy silnik pracuje.

- Przed uruchomieniem zimnego silnika naciśnij trzy razy pompkę paliwową. Naciśnij pompkę zdecydowanym ruchem. Korzystanie z pompki nie jest konieczne, jeżeli silnik pracował już kilka minut i jest ciepły.
- Trzymaj dźwignię hamulca przy uchwycie górnym i pociągnij szybkim ruchem linkę rozrusznika. Nie pozwól, by powracający uchwyt linki uderzał o prowadnik.
- Aby zatrzymać silnik, zwolnij dźwignię hamulca.

**UWAGA!** Przy niskiej temperaturze otoczenia może być konieczne ponowne korzystanie z pompki paliwowej. Powtórne użycie pompki paliwowej w wyższej temperaturze może spowodować zalanie silnika i kłopoty z jego uruchomieniem. Jeżeli zalasz silnik, odczekaj kilka minut przed ponowną próbą uruchomienia i nie korzystaj z pompki.

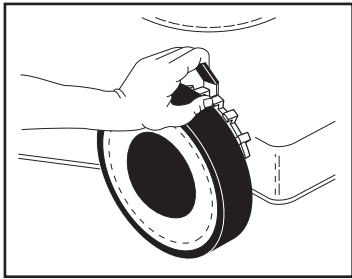

CZ

### Nastavení

Sekačku lze nastavit na různé úrovně sečení. Výška se nastavuje pomocí páčky na každém kolečku. Posuňte páčku směrem ke kolečku a nastavte úroveň sečení. Všechna kolečka musí být ve stejné výšce. V opačném případě bude sečení nestejněomné.

HR

### Podešavanje

Kosilicu možete postaviti na različite nivoe košnje. Željeni nivo košnje možete namjestiti pomoću ručice za dizanje pri svakom kotaču. Pomicanjem ručice prema kotaču možete namjestiti nivo košnje. Sve kotače morate biti namjestiti na jednak nivo. U protivnom travnjak će biti nejednako pokošen.

SI

### Nastavitve

Kosilnico lahko nastavite na različne višine košnje. Nastavite izbrano višino košnje s pomočjo vzvodov, ki so nameščeni ob vsakem kolesu. Premaknite vzvod proti kolesu in nastavite višino košnje. Vsa kolesa morajo biti naravnana na isto višino, sicer pa bo trata neenakomerno pokošena.

PL

### Ustawianie wysokości koszenia

Można ustawić różne wysokości koszenia. Za pomocą dźwigni przy każdym z kół wyregulować na wymaganą wysokość koszenia. Przesunąć dźwignię w kierunku koła i ustawić wysokość koszenia. Wszystkie koła muszą być ustawione na takiej samej wysokości. W przeciwnym razie koszenie będzie nierówne.

SK

### Nastavenie

Kosačku je možné nastaviť na rôzne úrovne kosenia. Požadovanú úroveň sekania nastavíte pomocou páčky na každom koliesku. Posuňte páčku smerom ku koliesku a nastavte úroveň sekania.

HU

### Beállítás

A fűnyíró kűlfőnével vágási magasságokra állítható. Állítsa be a kívánt vágási magasságot kerekenként a kar segítéségével. Mozdítsa el a kart a kerék irányába és állítsa be a vágási magasságot.

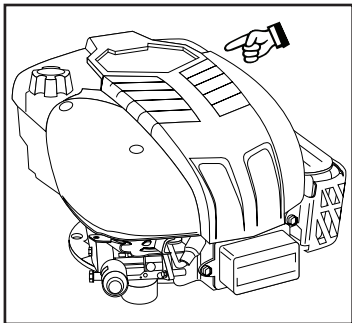

CZ

### Plnění oleje

Motor naplňte motorovým olejem. Lze použít olej SAE 30. (Přečtěte si příložené pokyny k obsluze motoru.)

HR

### Punjenje ulja

Motor punite s motornim uljem. Možete upotrijebiti SAE30. (Pogledajte također priložene naputke za rad motora.)

SI

### Polnjenje olja

Polnite motor z motornim oljem. Lahko uporabite SAE30. (Preberite si tudi priložena navodila za obratovanje motorja.)

PL

### Napelnianie miski olejowej

Wlej olej silnikowy. Można stosować oleje klasy SAE 30. (Należy także zapoznać się z dołączonymi instrukcjami obsługi.)

SK

### Nalievanie oleja

Do motora nalievajte motorový olej. Je možné použiť SAE30. (Prečítajte si zároveň priložený návod na obsluhu motora.)

HU

### Olaj hozzátöltés

Töltse fel a motort motorolajjal. Használjon a SAE30 szintetikus-motorolajat. (Olvassa el a lapon a motorhoz mellékelt használati utasítást.)

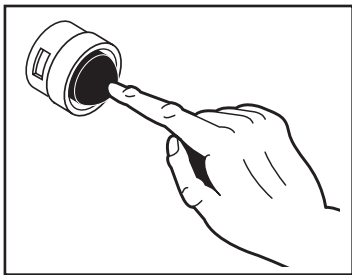

CZ

### Spuštění a vypnutí

Umístěte sekačku na rovném povrchu. Poznámka: neumísťujte sekačku na štěrku nebo podobném povrchu. Do nádrže lijte benzín bez mísení s olejem. Lze používat bezolovnatý benzín i benzín s obsahem olova. Nedoplňujte palivo při běžícím motoru.

- Před startováním studeného motoru stiskněte třikrát (3x) spouštěč. Stiskněte řádně. Pokud se startuje motor, který již několik minut běžel, tento krok není zpravidla nutný.
- Přidržeť táhlo motorové brzdy v rukojeti a zatáhněte silně za rukojeť startéru. Nechte lanko startéru nekontrolovaně navinout zpět.
- Motor zastavte uvolněním táhla motorové brzdy.

**POZNÁMKA:** Za nízkých teplot může být nutné použít spouštěč opakovaně. Při teplejším počasí se může použít spouštěč motor přesyťit a nebude možné jej nastartovat. Pokud přesyťíte motor, vyčkejte před dalším pokusem o nastartování několik minut a použití spouštěče již NEOPAKUJTE.

HR

### Pokretanje i zaustavljanje

Namjestite kosilicu na vodoravnu površinu. Uputa: površina ne smije biti posuta šljunkom ili sličnim materijalom. Napunite rezervoar benzinom i ne mješavinom goriva. Možete upotrijebiti benzin bez olova kao i s olovom. **Ne punite benzin dok je motor u radu.**

- Za pokretanje hladnog motora, pritisnite ubrizgavanje goriva tri (3) puta prije početka pokretanja. Pritisak neka bude čvrst. Kada pokrećete motor koji ja već bio u radu nekoliko minuta, ubrizgavanje goriva obično nije potrebno.
- Potisnite pokrov kočnice motora prema ručki i brzo povucite ručicu pokretača motora. Nemojte dozvoliti da se uže za paljenje navije nazad na vodilicu.
- Da zaustavite motor ("STOP"), otpustite pokrov kočnice motora.

SK

### Predpisy pre bezpečnú obsluhu rotačných kosačiek na trávu s kráčajúcou obsluhou

**DŮLEŽITÉ UPOZORNĚNÍ:** Tento žací stroj by mohl amputovat končatiny a vymrštit předmety. Pri nedodrzaní nasledovných bezpečnostných pokynov by mohlo dôjsť k vážnemu úrazu alebo smrti.

### I. Zaškolenie

- Pozorne si prečítajte návod. Oboznámte sa s ovládacími tlačidlami a správnou obsluhou zariadenia.
- Nikdy nedovoľte, aby kosačku používali deti a ľudia, ktorí nie sú oboznámení s bezpečnostnými predpismi. Miestne predpisy môžu obmedzovať vek osôb obsluhujúcich zariadenie.
- Nikdy nekoste, ak sa v blízkosti nachádzajú ľudia, najmä deti, alebo domáce zvieratá.
- Pamätajte, že za nehody alebo ohrozenie druhých ľudí a ich majetku zodpovedá obsluha stroja alebo užívateľ.

### II. Príprava

- Pri kosení vždy noste primeranú obuv a dlhé nohavice. Neobsluhujte zariadenie s bosými nohami alebo v sandálach s otvorenou špičkou.
- Dôkladne preskúmajte plochu, na ktorej bude zariadenie použité, a odstráňte všetky predmety, ktoré by mohol stroj vymrštiť.
- VÝSTRAHA – Benzín je vysoko horľavý.
  - Benzín skladujte v kanistroch, ktoré sú na tento účel špeciálne určené.
  - Palivo doplňajte iba mimo budovy, na otvorenom priestore, a pri dopĺňaní paliva nefajčite.
  - Palivo pridajte pred spustením motora. Nikdy neodstraňujte vrchnák palivovej nádrže a nikdy nedoplňajte benzín, pokiaľ beží motor, alebo pokiaľ je motor horúci.
  - Ak dôjde k vylitiu benzínu, nikdy sa nepokúšajte spustiť motor, ale odsuňte stroj z priestoru, v ktorom došlo k vylitiu, a vyvarujte sa vytvoreniu akéhokoľvek zápalného zdroja, pokiaľ sa benzínové pary nerozptýlia.
  - Pevne nasadte všetky vrchnáky palivových nádrží a ostatných nádob.
- Vymeňte chybné tlmiče.
- Pred použitím vždy skontrolujte, či nie sú nože, skrutky žacích nožov a žací mechanizmus opotrebované alebo poškodené. Všetky opotrebované a poškodené nože alebo skrutky vymeňte naraz, aby ste zachovali rovnováhu.
- Na strojoch s viacerými nožmi buďte opatrní, pretože rotácia jednej lamely môže vyvolať rotáciu ostatných nožov.

### III. Obsluha

- Neobsluhujte stroj v obmedzenom priestore, kde sa môžu zhromažďovať nebezpečné plyny oxidu uhoľnatého.
- Koste iba cez deň alebo pri dobrom umelom osvetlení.
- Pokiaľ je to možné, vyvarujte sa obsluhu stroja na mokrej trávě.
- Na svahoch sa vždy ubezpečte, či stojíte na pevnej pôde.
- Prístroj obsluhujte za chôdze, nikdy nebežte.
- Pri kosačkách s kolesami koste naprieč svahom, nikdy nekoste smerom hore a dolu z kopca.
- Pri zmene smeru na svahoch buďte zvlášť opatrní.
- Nekoste nadmerne strmé svahy.
- V prípadoch, kedy meníte smer, alebo ťaháte kosačku smerom k sebe, buďte nadmieru opatrní.
- Zabrzdite žací nôž, ak je kosačku potrebné nakloniť počas prevozu, keď prechádzate nezatrávenými povrchmi, a keď presúvate kosačku z a na miesto kosenia.
- Nikdy neobsluhujte kosačku s chybnými ochrannými krytmi a bez bezpečnostných zariadení, napríklad bez deflektorov alebo zberných košov na trávu.
- Nemeňte nastavenie regulátora motora a nevytáčajte motor do vysokých otáčok. Obsluha motora pri nadmernej rýchlosti môže zvýšiť nebezpečenstvo zranenia.
- Pred spustením motora rozpojte žací mechanizmus (uvolníte všetky žacie lišty) a vyradte spojku pohonu zo záberu.
- Pri zapínaní stroja a spúšťaní motora postupujte opatrne, podľa návodu a s nohami v dostatočnej vzdialenosti od noža.
- Pri zapínaní stroja a spúšťaní motora nenakláňajte kosačku, s výnimkou prípadov, kedy je kosačku pre naštartovanie potrebné nakloniť. V tomto prípade nevychýľujte kosačku viac, ako je potrebné, a zdvihnite iba tú časť, ktorá je od obsluhy vzdialená.
- Nespušťať stroj, keď stojíte pred tunelom pre vyhadzovanie trávy.
- Ruky a nohy neumiesťujte pod otáčajúce sa časti a do ich blízkosti. Vždy stojte mimo otvorov pre vyhadzovanie trávy.
- Kosačku nikdy nedvíhajte a neprenášajte, pokiaľ je spustený motor.
- Zastavte stroj a odpojte zapaľovacie káble sviečky:
  - pred čistením upchatých miest a tunela na vyhadzovanie trávy;
  - pred kontrolou, čistením a údržbou kosačky;
  - ak zasiahnete neznámy predmet. Skontrolujte, či kosačka nie je poškodená, a vykonajte opravy pred tým, ako kosačku opätovne spustíte a budete obsluhovať;
  - ak kosačka začne nadmerne vibrovať (ihneď skontrolujte).
- Zastavte stroj:
  - kedykoľvek sa od kosačky vzdialíte;
  - pred tým, ako doplníte palivo.
- Nastavenie škrtiacej klapy uveďte do správnej polohy, keď je stroj zastavený; ak je súčasťou vybavenia stroja poistný uzatvárací ventil, pri ukončení kosenia odpojte prívod paliva.
- Ak používate privesné sedadlo, pohybujte sa pomaly.



## A gyalogos operátor által vezérelt forgóképes fűnyírógép biztonságos használata

**FONTOS:** Vigyázat, a gép vágószerkezete képes a végtagok amputálására és kisebb tárgyak levegőbe csapására. Az alábbi biztonsági előírások elhanyagolása súlyos vagy akár halálos sérülést is okozhat.

### I. Gyakorlati utasítások

- Olvassa el gondosan a használati utasítást. Tanulmányozza a vezérlőgombokat és a berendezés megfelelő használatát.
- Afűnyíró használatát ne engedélyezze gyermekeknek vagy olyan személynek aki nem ismeri annak használatát. Helyi előírások szabályozhatják a felhasználó életkorát.
- Soha ne nyírja a fűvet más személyek, különösen gyerekek vagy háziállatok közelében.
- Tartsa figyelembe, hogy a berendezés felhasználója felelős az esetleges, más személyekben vagy vagyontárgyakban okozott kárért.

### II. Előkészületek

- Fűnyírás közben viseljen zárt, vastag cipőt és hosszúnadrágot. Ne használja a berendezést mezítláb vagy nyitott szandálban.
- Ellenőrizze alaposan a terepet a berendezés használata előtt és távolítsa el minden olyan tárgyat (pl. nagyobb kavicsok) amit a gép levegőbe vethet.
- FIGYELEM- A benzin fokoztatan gyúlékony anyag.
  - Tartsa az üzemanyagot erre megfelelő, biztonságos tartályban.
  - Csak a szabadban töltsse fel az üzemanyagtartályt és ne dohányozzon e művelet végzése közben!
  - Az üzemanyagot a motor beindítása előtt töltsse be. A motor működése közben és forró motor esetén tilos az tanksapkát lecsavarni vagy benzint utána rátölteni!
  - Ha az üzemanyag kifolyt, ne kísérelje meg a motor beindítását, távolodjon el a berendezéssel a benzintöcsától és amíg a benzingőz el nem párolog kerüljön minden olyan tevékenységet amely annak begyulladását okozhatja.
  - Csavarja vissza a tanksapkát és a benzinkanna kupakját.
- Cserélje ki a hibás kipufogódobot.
- Használat előtt nézze át a berendezést, ellenőrizze hogy a kések, a kések csapszegei és a késrögző szerkezet ne legyenek kopottak vagy hibásak. A kopott vagy hibás késeket és csavarokat helyettesítse garnitűrünként hogy a gép egyensúlyban maradjon.
- Többkéses változat esetén vegye figyelembe, hogy egy kés elforgatása elfordíthatja a többi kést is.

### III. Üzemeltetés

- Ne üzemeltesse a motort zárt helyen, ahol a veszélyes szénmonoxid gáz felgyűlhet.
- Csak nappali fénynél, vagy megfelelő mesterséges megvilágítás esetén használja a berendezést.
- Kerülje, ha lehetséges, a berendezés használatát nedves fű esetén.
- Ha lejtős talajon dolgozik, győződjön meg arról, hogy biztonságosan álljon talajon.
- A gép használata közben lassan haladjon, ne fusson.
- Kerekés forgóképes gép használata esetén fűnyírás közben kövesse a lejtő oldalát, ne menjen hegynek fel és le.
- Legyen különösen óvatos mikor lejtőn vált irányt.
- Ne használja a gépet túl meredek lejtőkön.
- Legyen nagyon óvatos miközben a gépet maga felé fordítja vagy húzza.

- Állítsa le a kést ha a fűnyírót el kell dönteni a szállításhoz, ha a fűtől különböző felületen kell áthaladnia és miközben a lenyírandó fűterületre vagy onnan elszállítja.
- Sose használja a fűnyírót hiányos védőráccsal vagy ha a biztonsági berendezések, pl. a terelőlapok és/ vagy a fűgyűjtők nincsenek a helyükön.
- Ne változtasson a motorbeállításon és ne gyorsítsa túl a motort. A motor túlzott sebességen való működtetése fokozza a személyi sérülés veszélyét.
- A a motor beindítása előtt iktassa ki a késeket és a kuplungot.
- Indítsa el a gépet vagy kapcsolja be a motort az utasításoknak megfelelően, lábait a késektől biztonságos távolságra tartva.
- Ne döntse el a fűnyírót miközben a gépet beindítja vagy a motort bekapcsolja, kivéve ha a fűnyírót el kell dönteni a beindításhoz. Ebben az esetben is csak annyira döntse el, amennyire feltétlenül szükséges, és csak a magától távol eső részt emelje fel.
- Ha a fűkiszűrő terelőlap előtt áll, ne kapcsolja be a gépet.
- Ne rakja végtagjait a forgó részek közelébe és azok alá. Tartsa mindig tisztán a kiszűrőnyílást!
- A motor működése közben ne emelje fel és ne hordozza a fűnyírót!
- Állítsa le a motort és kapcsolja le a gyújtógyertya vezetéket :
  - a rögzítők vagy a fűkiszűrő kitisztítása előtt;
  - mielőtt átnézné, tisztítaná vagy dolgozna a fűnyírón;
  - idegen tárgyal való ütközés után. Vizsgálja meg a fűnyírót, hogy nem sérült-e meg és javítsa meg az esetleges hibát mielőtt újra használná.
  - ha a fűnyíró szokatlanul rezeg (ellenőrizze azonal).

### IV. Karbantartás és tárolás

- Állítsa le a berendezést:
  - valahányszor magára hagyja a fűnyírót;
  - mielőtt üzemanyagot töltené be.
- A motor kikapcsolásához vegye le a gázt, és ha a gép elzáró szeleppel van ellátva zárja el a benzint a fűnyírás végeztével.
- Haladjon lassan mikor vezet ülésel elátott gépet használ.
- Húzza szorosra az összes csapszeget, csavaranyát és csavart, hogy biztosítsa a berendezés biztonságos használatát.
- Ne tárolja a berendezést teli tankkal olyan épületben ahol a benzingőz nyílt lánggal vagy szikrákkal érintkezésbe léphet.
- Hagyja a berendezést kihűlni mielőtt zárt helyre elrakná.
- A tűzveszély csökkentése érdekében tisztítsa meg a motort, a kipufogódobot, az akkumulátort és a üzemanyag tárolóhelyet a fűtől, a falevelektől és a felesleges kenőanyagtól.
- Ellenőrizze gyakran a fűgyűjtő kopását és elhasználódását.
- Cserélje ki a megkopott vagy sérült részeket biztonsága érdekében.
- Ha az üzemanyagtartályt ki kell üríteni, a szabadban végezze ezt a műveletet!

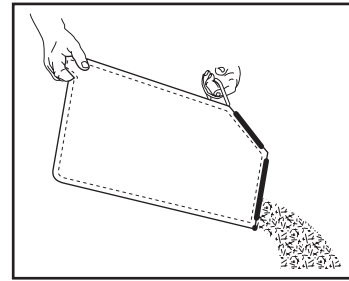

### Praznjenje lovilca trave

- Preden odstranite lovilce trave, sprostite okrov zavore motorja, da ugasnete motor.
- Dvignite zadnja vrata in snemite lovilce trave z držala.
- Ne vlecite košare pri praznjenju, ker s tem povzročate nepotrebno obrabo košare.



### Opróżnianie kosza na trawę

- Zatrzymaj silnik przed przystąpieniem do opróżniania kosza.
- Unieś górną pokrywę i wyjmij zbiornik za uchwyt.
- Nie przesuwaj workiem po ziemi.



### Vyprázdňovanie zberného koša

- Pred vyprázdnením zberného koša uvoľnite brzdovú páku motora, čím sa zabrzdí stroj.
- Nadvihnite zadné dvierka a zložte zberný kôš uchopením za držiak.
- Pri vyprázdňovaní zberný kôš neťahajte, predídete tak zbytočnému opotrebeniu.



### A fűgyűjtő kiürítése

- A fűgyűjtő levételéle előtt állítsa le a motort.
- Nyissa fel a hátsó fedelet és vegye le a fűgyűjtőt a foganyúval.
- Ne vonszolja a földön a zsákok az ürítéshez: így elkerüli annak felesleges kopását.

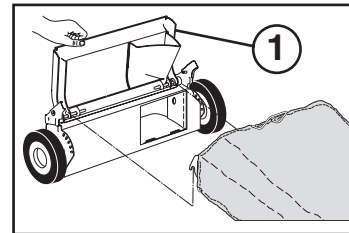

### Změny sestavy sekačky

- SBĚR DO ZADNÍHO VAKU –
- Instalovat koš na trávu.
- MULČOVÁNÍ –
- Zavřít zadní dvířka (1).
- PONECHÁNÍ TRÁVY –
- Zavřít zadní dvířka (1).
- Instalovat kryt výšpňého otvoru (2).



### Preoblikovanje kosilice

- ZA NAMJEŠTANJE KOŠARE STRAGA –
- Ugrađen hvatač trave.
- ZA GNOJENJE –
- Stražnja vrata (1) zatvorena.
- ZA RASTRESANJE –
- Stražnja vrata (1) zatvorena.
- Ugrađen štitičnik pred razasutim materijalom (2).



### Predelava kosilnice

- ZA POSTAVITEV KOŠARE ZA TRAVO ZADAJ –
- Nameščen lovilce trave.
- ZA GNOJENJE –
- Zaprta zadnja vrata (1).
- ZA ODMETAVANJE –
- Zaprta zadnja vrata (1).
- Nameščen ščitnik za prestrezanje praznilnega materiala (2).



### Nie wolno przerabiać kosiarkę

- ZMIANA TRYBU PRACY ZBIERANIE DO KOSZA
- Zamontuj zbiornik na trawę.
- ROZDRABNIANIE
- Tylna kłapa (1) zamknięta.
- MIELENIE
- Tylna kłapa (1) zamknięta.
- Zamontuj osłonę wyrzutu bocznego (2).

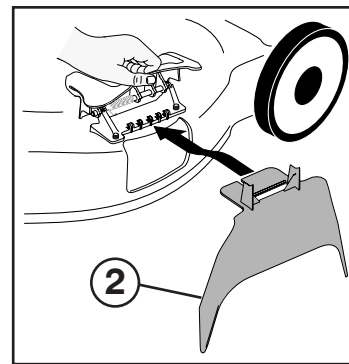

### Nastavenie kosačky

- ZBER TRÁVY DO KOŠA –
- Nasadí sa koš na trávu.
- MULČOVANIE –
- Zatvorí sa zadné dvierka (1).
- VYHADZOVANIE TRÁVY –
- Zatvorí sa zadné dvierka (1).
- Nasadí sa kryt otvoru na vyhadzovanie trávy (2).



### A fűnyíró átalakítása

- HÁTSÓ ZSÁKOLÁSHOZ –
- Fűgyűjtő felszerelve.
- TALAJTAKARÁSHOZ –
- Hátsó fedél (1) lezárva
- KISZÜRÁSHOZ –
- Hátsó fedél (1) lezárva
- Fűkiszűrő védőlemez (2) felszerelve.

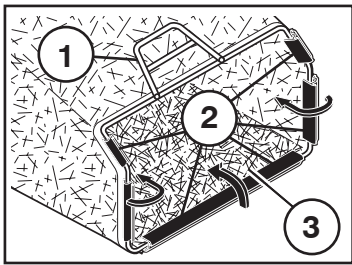

- (CZ) (1) RÁM KOŠE  
(2) PVC LEM  
(3) OTVOR RÁMU

- (HR) (1) OKVIR HVATAČA  
(2) PLASTIČNA SPOJNICA  
(3) OTVOR OKVIRA

- (SI) (1) OGRODJE LOVILCA  
(2) PLASTIČNA OBJEMKA  
(3) ODPRTINA OGRODJA

- (PL) (1) RAMA KOSZA  
(2) PLASTIKOWE PROWADNICE  
(3) OTWÓR KOSZA

- (SK) (1) RÁM ZBERNÉHO KOŠA  
(2) VINILOVÁ OBRUČ  
(3) OTVOR V RÁME

- (HU) (1) A FÜGYŰJTŐ VÁZA  
(2) MŰANYAG KÖTÉS  
(3) A VÁZ NYILÁSA

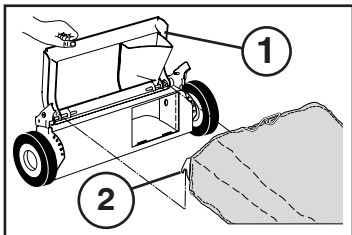

- (CZ) (1) ZADNÍ DVÍRKA  
(2) RÁM KOŠE NA TRÁVU

- (HR) (1) STRAŽNJA VRATA  
(2) OKVIR HVATAČA TRAVE

- (SI) (1) ZADNJA VRATA  
(2) OGRODJE LOVILCA TRAVE

- (CZ) **Sestavení a upevnění koše na trávu**
- Vložte rám koše do vaku; vak nechte ležet tuhou stranou dolů.
  - Na rám natáhněte PVC lemy.
  - Koš je na sekačce zajištěn spuštěním zadních dvířek na rám koše.

- (HR) **Sklapanje i ugradnja hvatača za travu**
- Namjestite okvir hvatača trave u košaru za travu, tako da čvrsti dio košare bude na dnu.
  - Stavite plastične spojnice na okvir.
  - Hvatač za travu je pričvršćen za kućište kosilice za travu kada se zadnja vrata spuste na njegov okvir.

- (SI) **Sestavljanje in pritrditev lovilca trave**
- Postavite ogrodje lovilca trave v košaro za travo tako, da je togi del košare na dnu.
  - Namestite plastične objemke na ogrodje.
  - Lovilec trave bo pritrjen na ohišje vrtno kosilnice, ko se zadnja vrata spustijo na ogrodje lovilca trave.

- (PL) **Montaż kosza na trawę**
- Włóż stalową ramę do worka zbiornika na trawę.
  - Przytnij plastikowe prowadnice do stalowej ramy.
  - Zbiornik na trawę musi przylegać ściśle do obudowy kosiarzki.

- (SK) **Montáž a nasadenie zberného koša trávy**
- Vložte rám zberného koša do zberného vaku tak, aby bola pevná časť vaku naspodu.
  - Cez rám nasadte vinylovú obruč.
  - Zberný kôš je bezpečne pripevnený na skelet kosačky vtedy, keď sa zadné dvierka sklopia na rám zberného koša.

- (HU) **A fűgyűjtő összeállítása és felszerelése**
- Helyezze a fűgyűjtő vázát a zsákba úgy, hogy a zsák merev része hátrafelé nézzen.
  - Csúsztassa át a műanyag kötéseket a kereten.
  - A fűgyűjtő akkor van a fűnyíró burkolatára erősítve, amikor a hátsó fedél le van eresztve a fűgyűjtő keretére.

- (PL) (1) TYLNA KLAPA  
(2) RAMA KOSZA

- (SK) (1) ZADNÉ DVIERKA  
(2) RÁM ZBERNÉHO KOŠA

- (HU) (1) HÁTSÓ FEDÉL  
(2) A FÜGYŰJTŐ VÁZA

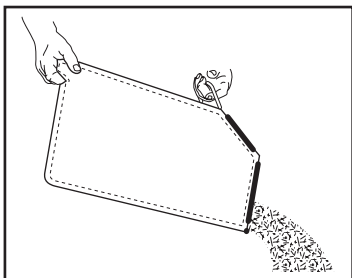

- (CZ) **Vyprázdění koše na trávu**
- Před sejmutím koše na trávu uvolněte táhlo motorové brzdy a zastavte motor.
  - Zdvihněte zadní dvířka a za rukojeť sejměte koš na trávu.
  - Při vyprázdňování nesmýkejte vakem, docházelo by ke zbytečnému opotřebení.

- (HR) **Pražnjenje hvatača trave**
- Prije nego što odstranite hvatač trave, otpustite pokrov kočnice motora da zaustavite motor.
  - Dignite zadnja vrata i skinite hvatač trave s držala.
  - Prilikom pražnjenja košaru ne vucite po tlu, jer ćete je tako bez potrebe istrošiti.

- (CZ) Tyto symboly se mohou objevit na stroji nebo v literatuře dodávané s výrobkem. Naučte se jejich významu.

- (HR) Ovi simboli pojavljivat će se na samom stroju ili u literaturi poslanoj od proizvođača. Naučite ih i razložite si njihovo značenje.

- (SI) Te simbole lahko srečate na stroju ali v dokumentaciji, ki je priložena k izdelku. Naučite se jih in si zapomnite njihov pomen.

- (PL) Zamieszczone poniżej symbole umieszczone są na kosiarce lub w instrukcjach dołączonych do kosiarzki. Należy zapoznać się z ich znaczeniem.

- (SK) Nasledovné značenie môže byť umiestnené na vašom stroji alebo v literatúre, ktorá bola dodaná s výrobkom. Oboznámte sa so symbolmi a ujasnite si, čo znamenajú.

- (HU) Ezeket a jeleket a gépen vagy a termékhez csatolt leírásban találhatja. Tanulmányozza és jegyezze meg a jelentésüket.

**PREČTETE SI PRÍRÚCKU MAJITELE**  
**PROČITAJTE PRIRUČNIK ZA KORISNIKA**  
**PREBERITE UPORABNIŠKI PRIROČNIK**  
NALEŽY PRZECZYTAĆ PODRĘCZNIK UŻYTKOWNIKA  
**PREČITAJTE SI UŽIVATELSKÚ PRÍRÚCKU**  
OLVASSA EL A HASZNÁLATI UTASÍTÁST

**MOTOR ZAPNUT**  
**MOTOR UKLJUCEN**  
**MOTOR PRIŽGAN**  
SILNIK WŁĄCZONY  
**SPUSTENIE STROJA**  
**MOTOR INDUL**

**ODFUK • ČOK**  
**STARTNA LOPUTA ZA ZRAK**  
SSANIE  
**SYTYC/BEH MOTORA NA**  
**STUDENO • SZIVATÓ**

**L**  
**NIZKO**  
**NIZAK**  
**NIZEK**  
**NISKO**  
**NIZKE**  
**NASTAVENIE**  
**ALACSONY**

**H**  
**VYSOKO**  
**VISOK**  
**VISOK**  
**VYSOKO**  
**VYSOKÉ**  
**NASTAVENIE**  
**MAGAS**

**RYCHLE BRZO**  
**HITRO**  
**SZYBKO**  
**POMALY**  
**LESSŰ**

**POMALU**  
**POLAKO**  
**POCASI**  
**WOLNO**  
**RYCHLO**  
**GYORS**

**OLEJE**  
**ULJA**  
**OLJA**  
CISNIENIE OLEJU  
TLAK OLEJA  
OLAJNYOMÁS

**OLEJ**  
**GORIVO**  
**GORIVO**  
**PALIVO**  
**PALIVO**  
**ÜZEMANYAG**

**EVROPSKÁ NAŘÍZENÍ O BEZPEČNOSTI STROJŮ**  
**EVROPSKÁ DIREKTIVA O VARNOSTI STROJEVA**  
NORMY BEZPEČENSTVA ČE.  
**EUROPAI GÉPBIZTONSÁGI ELŐIRÁS**  
**EUROPSKÁ DIREKTIVA PRE BEZPEČNOST STROJOV**

**VÝŠKA SEČENÍ**  
**DIZANJE KOSILICE**  
**NIVO JAKOSTI ZVOKA**  
WYSOKOŚĆ KOSZENIA  
**VÝŠKA STRIHU**  
**FUNYÍRÓ MAGASSÁG**

**•NEBEZPEČÍ, POZOR NA RUCE A NOHY**  
**•NEVARNO, ODMKNITE ROKE IN NOGE**  
**•OPASNO, DRŽITE RUKU I NOGE PODALJE**  
**•NIE ZDEJMOWAĆ OSŁON W CZASIE PRACY SILNIKA**  
**•NEBEZPEČENSTVO, UDRŽIAVAJTE RUKY A NOHY MIMO DOSAHU**  
**•VESZÉLY, TARTSA TÁVOL VEGTAGJAIT**

**•NEODSTRANJUJTE KRYTÍ PŘI BEŽÍCÍM MOTORU**  
**•NE SKIDAJTE ŠTITNIKE DOK JE MOTOR U RADU**  
**•MED DELOVANJEM STROJA, NE SMETE ODSTRANJEVATI ŠCITNIKOV**  
**•NIEBEZPEČENSTVO, NIE NALÉZTY ZBLIŽIAC RAK LUB NÓG**  
**•NESKLADAJTE KRYTÝ, POKIAL BEŽÍ MOTOR**  
**•NE SZEDJE LE A VEDŐBURKOT A GÉP MUKÖDÉSE KÖZBEN**

**DRŽTE KOLEMSTOJÍCÍ V DOSTATEČNÉ VZDÁLENOSTI**  
**DRŽITE PROMATRACE NA SIGURNOJ RAZDALJINI**  
**DRŽITE MIMOODOCE NA VARNI RAZDALJI**  
NIE NALÉZTY DOPUSZCZAJC, ABY DO MIEJSKA PRACY ZBLIŻALI SIĘ OSOBY POSTRONNE  
**POZOR NA VYMRŠTENÉ PREDMETY**  
**POZOR NA VYMRŠTENÉ PREDMETY**  
**VIGYÁZAT, FELCSAPÓDÓ TÁRGYAK**

**TARTSA TÁVOL A KIVÜLLÖKAT**  
**•NEBEZPEČNOST, UDRŽIAVAJTE RUKY A NOHY MIMO DOSAHU**  
**•VESZÉLY, TARTSA TÁVOL VEGTAGJAIT**

**CE**  
**EVROPSKÁ NAŘÍZENÍ O BEZPEČNOSTI STROJŮ**  
**EVROPSKÁ DIREKTIVA O VARNOSTI STROJEVA**  
NORMY BEZPEČENSTVA ČE.  
**EUROPAI GÉPBIZTONSÁGI ELŐIRÁS**  
**EUROPSKÁ DIREKTIVA PRE BEZPEČNOST STROJOV**

**•NEODSTRANJUJTE KRYTÍ PŘI BEŽÍCÍM MOTORU**  
**•NE SKIDAJTE ŠTITNIKE DOK JE MOTOR U RADU**  
**•MED DELOVANJEM STROJA, NE SMETE ODSTRANJEVATI ŠCITNIKOV**  
**•NIEBEZPEČENSTVO, NIE NALÉZTY ZBLIŽIAC RAK LUB NÓG**  
**•NESKLADAJTE KRYTÝ, POKIAL BEŽÍ MOTOR**  
**•NE SZEDJE LE A VEDŐBURKOT A GÉP MUKÖDÉSE KÖZBEN**

**•NEODSTRANJUJTE KRYTÍ PŘI BEŽÍCÍM MOTORU**  
**•NE SKIDAJTE ŠTITNIKE DOK JE MOTOR U RADU**  
**•MED DELOVANJEM STROJA, NE SMETE ODSTRANJEVATI ŠCITNIKOV**  
**•NIEBEZPEČENSTVO, NIE NALÉZTY ZBLIŽIAC RAK LUB NÓG**  
**•NESKLADAJTE KRYTÝ, POKIAL BEŽÍ MOTOR**  
**•NE SZEDJE LE A VEDŐBURKOT A GÉP MUKÖDÉSE KÖZBEN**

**•NEODSTRANJUJTE KRYTÍ PŘI BEŽÍCÍM MOTORU**  
**•NE SKIDAJTE ŠTITNIKE DOK JE MOTOR U RADU**  
**•MED DELOVANJEM STROJA, NE SMETE ODSTRANJEVATI ŠCITNIKOV**  
**•NIEBEZPEČENSTVO, NIE NALÉZTY ZBLIŽIAC RAK LUB NÓG**  
**•NESKLADAJTE KRYTÝ, POKIAL BEŽÍ MOTOR**  
**•NE SZEDJE LE A VEDŐBURKOT A GÉP MUKÖDÉSE KÖZBEN**

	<b>kw</b>	6,5
	<b>km/h</b>	0 – 7,4
	<b>cm</b>	53
	<b>mm</b>	25 – 82
	<b>KG</b>	40,1
<b>EN836:1997/A2</b>		
<b>EMC 2004/108/EC</b>		
ISO 3744 98/37/EC	LpA < 90 dBA	
ISO 11094 2000/14/EC	LpA < 98 dBA	
	<b>PALIVO</b> <b>GORIVO</b> <b>GORIVO</b> <b>PALIVO</b> <b>PALIVO</b> <b>ÜZEMANYAG</b>	
	<b>VIBRACE</b> <b>VIBRACIJE</b> <b>VIBRACIJA</b> <b>VIBRACIJA</b> <b>REZGÉS</b>	ISO 5349-2 EN 1033 A(8) ≤ 2.5 m/s²

FOR SERVICE IN USA CALL 1-800-866-1247

MODEL / MODELE	SERIAL / SERIE
PRODUCT NO. / PRODUIT NO.	RPM BR
MADE IN U.S.A. / FABRIQUE AUX E.U.	

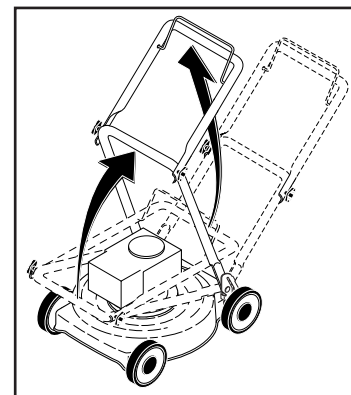
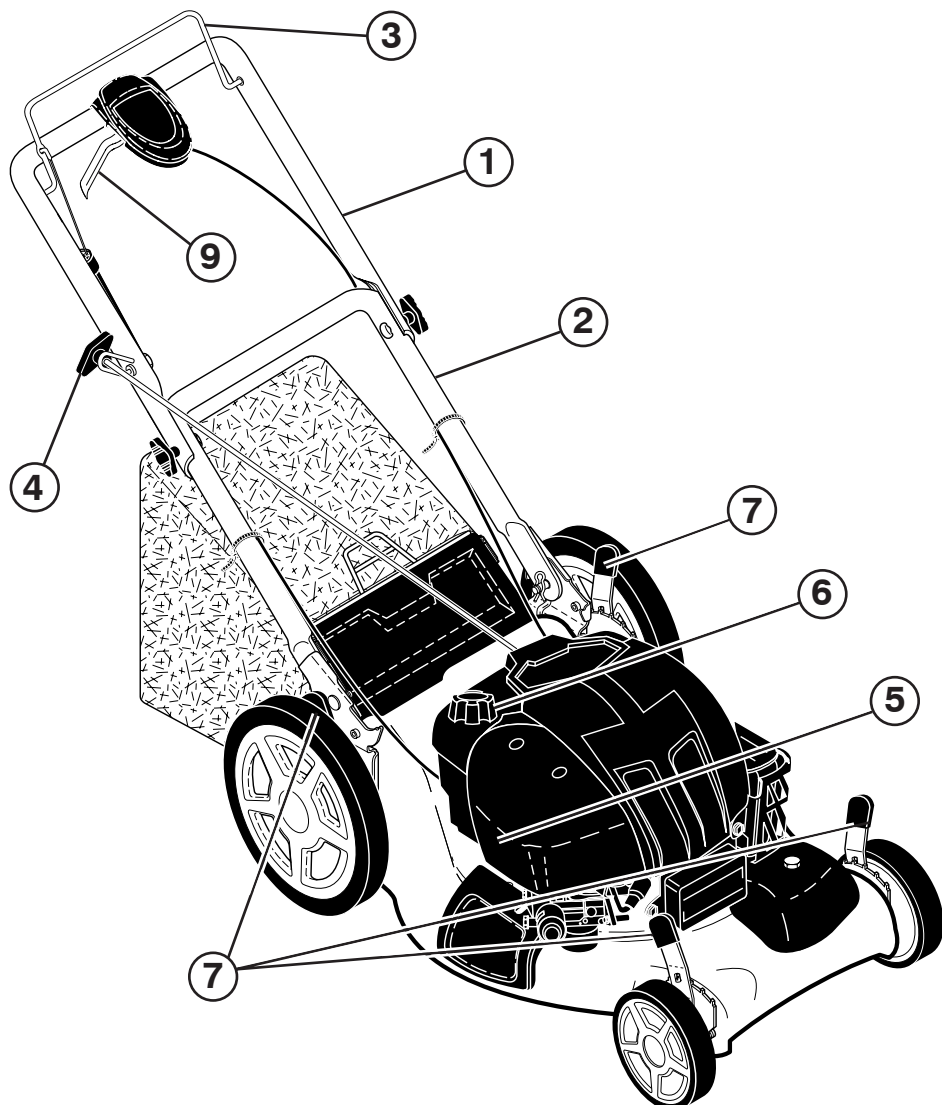

- CZ** **SESTAVENÍ**  
**Rukojeť**  
Vytáhněte rukojeť ve směru šipky. Utáhněte křídlové matky při vytažení rukojeti.
- HR** **SKLAPANJE**  
**Ručka**  
Povucite ručku na gore, u smjeru strelice. Zadržite ručku u gornjem položaju i privijte leptir-matice.
- SI** **SESTAVLJANJE**  
**Ročaj**  
Povlecite ročaj navzgor v smeri puščice. Ko ste ročaj pravilno postavili v zgornji položaj, pritrđite krilne matice.
- PL** **MONTAŻ**  
**Uchwyt**  
Pociągnij złożony uchwyt do góry tak jak to pokazują strzałki na rysunku obok. Następnje skręć uchwyt śrubami.
- SK** **MONTÁŽ**  
**Rukovät'**  
Potiahnite rukovät' v smere šípky. S rukovät'ou smerujúcou nahor utiahnite krídlové matice.
- HU** **ÖSSZESZERELÉS**  
**Markolat**  
Húzza fel a markolatot a nyíl irányába. A markolatot felemelt állapotban hagyva rögzítse a szárnyas anyákat.

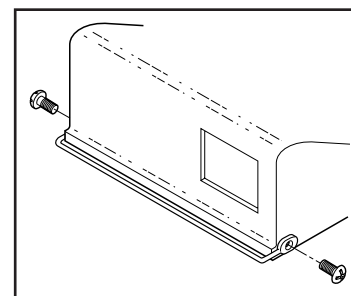

- CZ** **Instalace zadního krytu nohou**  
• Umístěte profil směrem nahoru a zajistěte přiloženými úchyt-kami. **POZNÁMKA:** Pro bezpečný provoz sekačky musí být nainstalován kryt nohou.
- HR** **Ugradnja stražnjeg štitnika za noge**  
• Namjestite kut prema gore i pričvrstite s opremom za pričvršćivanje, koju ste dobili skupa s kosilicom. **UPUTA:** Štitnik za noge mora se ugraditi, da bi rad ovog stroja bio siguran.
- SI** **Namestitev zadnjega ščitnika za noge**  
• Usmerite kot navzgor in pritrđite z veznimi deli, ki ste jih prejeli s kosilnico. **OPOMBA:** Za varno delovanje tega stroja je namestitev ščitnika za noge obvezna.
- PL** **Montaż osłony stóp**  
• Dokręć osłonę śrubami jak na rysunku. **UWAGA:** W celu zapewnienia bezpiecznej pracy urządzenia, konieczne jest zainstalowanie osłony stóp.
- SK** **Nasad'ite zadný chránič nôh**  
• Nakloňte smerom dohora a upevnite dodanými uzávermi. **UPOZORNENIE:** Pre bezpečnú obsluhu tohto stroja je nevyhnutné, aby bol namontovaný chránič nôh.
- HU** **A hátsó lábvéddőlemez felszerelése**  
• Helyezze fel a védőlemezt a sarkával felfelé és rögzítse a melékelt kapcsokkal. **FIGYELEM:** A gép biztonságos használatához a lábvéddőlemez kötelező felszerelni!

	CZ	HR	SI	PL	SK	HU
1	HORNÍ RUKOJET	GORNJA RUCKA	ZGORNJI ROČAJ	GÓRNY UCHWYT	HORNÁ RUKOVÄT	FELSO MARKOLAT
2	DOLNÍ RUKOJET	DONJA RUCKA	SPODNJI ROČAJ	DOLNY UCHWYT	SPODNÄ RUKOVÄT	ALSÓ MARKOLAT
3	TÄHLO MOTO-ROVÉ BRZDY	POKROV KOC-NICE MOTORA	POKROV ZAVORE MOTORJA	DŹWIGNIA HAMULCA SILNIKA	BRZDOVÄ PÄKA MOTORA	MOTORFÉK KAPCSOLÓKAR
4	STARTOVÄCI RUKOJET	RUCICA POK-RETACA MOTORA	ROČICA ZAGANJALNIKA	UCHWYT ROZRUSZNIKA	ŠTARTOVÄCIA RUKOVÄT	INDÍTÓKAR
5	VZDUCHOVÝ FILTR	ZRACNI FILTAR	ZRACNI FILTER	FILTR POWIETRZA	CISTIC VZDUCHU	LÉGSZURO
6	PRÍVOD BENZINU	OTVOR ZA DOVOD BENZINA	DOVODNÄ ODPR-TINA ZA BENCIN	WLEW PALIWA	PRÍVOD PALIVA	BENZIN BETÖLTÉS
7	RUKOJET NAS-TAVENÍ VÝŠKY	RUCICA ZA PODE-ŠAVANJE VISINE	ROČICA ZA NAS-TAVITEV VIŠINE	DŹWIGNIA REGULACJI WYSOKOŚCI KOSZENIA	PÄKA NA NAS-TAVENIE VÝŠKY	VÄGÄSMAGAS-SÄG ALLITÓ KAR
9	TÄHLO SPOJKY	RUCICA NA POK-ROVU SPOJKE	ROCIKA NA POK-ROVU SKLOPKE	DŹWIGNIA WŁÄCZANIA NAPĘDU	VIDLICA SPOJKY - OVLÄDAC	KUPLUNG KAPCSOLÓKAR-ELLENORZÓ KAR